

Sécheuse par condensation de 24 po

Série 300 – WTG86400UC

 **BOSCH**
Des technologies pour la vie



WTG86400UC
Blanc

La sécheuse de la série 300 est la compagne parfaite de la laveuse de la série 300, offrant une qualité, des performances et un design de même niveau.

Caractéristiques et avantages

Le séchage par condensation ne nécessite pas de conduits.

Le système de séchage par condensation sensible assure un soin de haute qualité des tissus et des résultats de séchage optimaux.

La laveuse se branche dans la sécheuse pour une installation facile.

Le tambour de 4 pi3 offre une grande capacité pour s'adapter à une variété de charges.



Propriétés générales

Type de sécheuse	À condensation
Matériau du tambour	Galvalume
Éclairage intérieur	Non
Séchage sans évacuation (sans conduits)	Oui
Superposable	Oui avec accessoire d'ensemble de superposition
Niveau sonore (dBA)	67
Programmes (Nb.), [Spécial]	(15), [Jeans, usage intensif]
Options (Nb.), [Spécial]	(6), [Dry Level, Finished In]
Consommation énergétique (kWh/année)	320
Homologué ENERGY STAR ^{MD}	Non

Capacité

Capacité (pi3)	4,0
----------------	-----

Éléments de design

Anneau de porte	Blanc
Type de commande	Tactile
Cadran	Blanc
Logo Bosch sur porte en verre	Non

Détails techniques

Source d'énergie	Électrique
Watts (W)	2 520
Disjoncteur (A)	30
Volts (V)	208/220-240
Courant (A)	10,5
Fréquence (Hz)	60
Type de fiche d'alimentation	240 V; NEMA 14-30 (4 broches)
Cordon d'alimentation inclus	Oui

Longueur du cordon d'alimentation (po)	63 (pleine longueur)
Longueur du tuyau d'évacuation (po)	78 (pleine longueur)
Charnière de porte	Côté droit (Non réversible)

Dimensions et poids

Dimensions générales de l'appareil ménager (HxLxP) (po)	33 1/4 po x 23 1/2 po x 25 po
Poids net (lb)	99
Hauteur minimale de superposition (po)	67 3/4"

Accessoires - en option



WTZ11400UC
Trousse de superposition avec étagère



WTZ20410UC
Trousse de superposition sans étagère



WMZ20600
Grille de séchage



Accessoires : Pour acheter des accessoires, des nettoyants et des pièces Bosch, composez le 1-800-944-2904 (du lundi au vendredi de 5 h à 18 h HNP, le samedi de 6 h à 15 h HNP).

Notes : Toutes les dimensions (hauteur, largeur et profondeur) sont indiquées en pouces. BSH se réserve le droit absolu et illimité de changer les matériaux du produit et les spécifications en tout temps, sans préavis. Veuillez consulter les instructions d'installation du produit pour les dimensions finales et autres détails avant la découpe.

Garanties : Veuillez consulter le manuel d'utilisation et d'entretien ou le site Web de Bosch pour la déclaration de garantie limitée.

Pour de plus amples renseignements sur notre gamme complète de produits, veuillez visiter notre site Web au www.bosch-home.ca ou composer le 1 800-944-2904

© BSH Home Appliances Corporation. Tous droits réservés. Bosch est une marque déposée de Robert Bosch GmbH.

05/20 CA

Sécheuse par condensation de 24 po

Série 300 – WTG86400UC

 **BOSCH**
Des technologies pour la vie

Détails d'installation

Dimensions en pouces

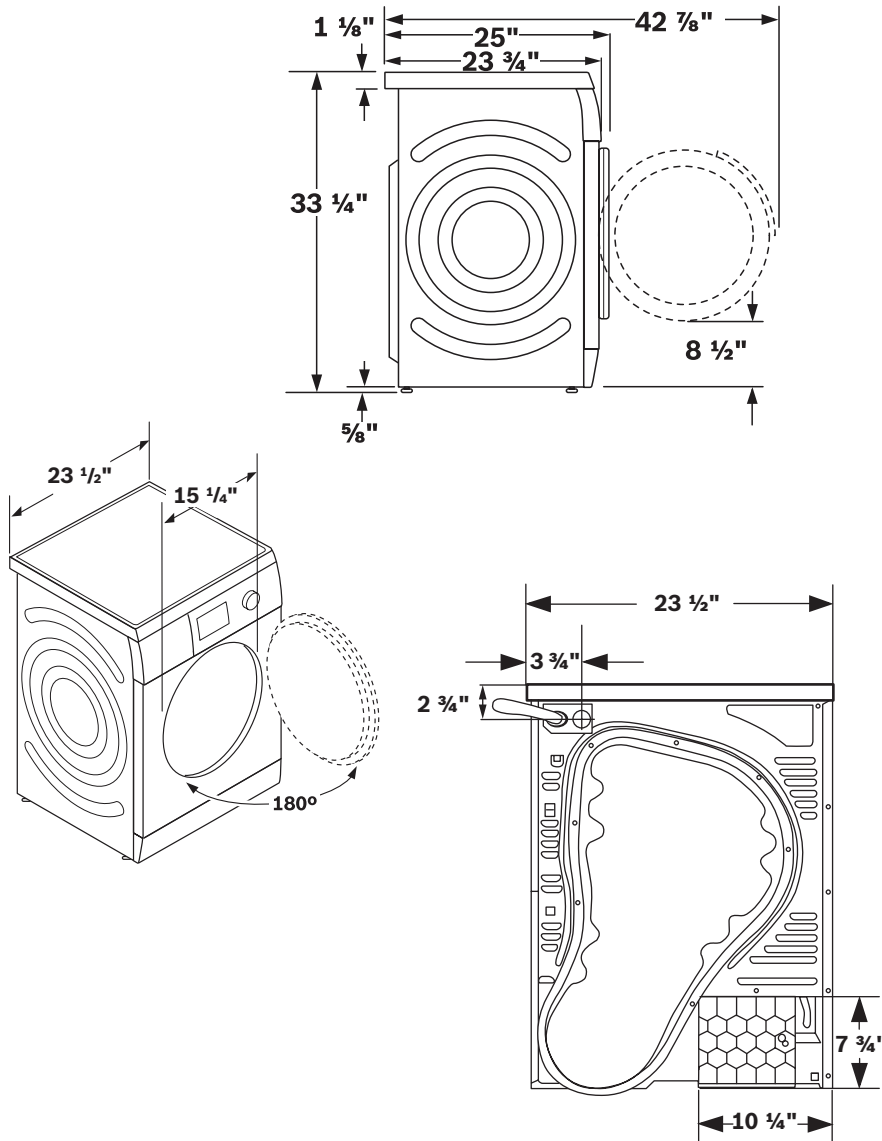

La laveuse se branche dans la sécheuse ou dans une prise murale 240V NEMA 6-15 correctement installée.

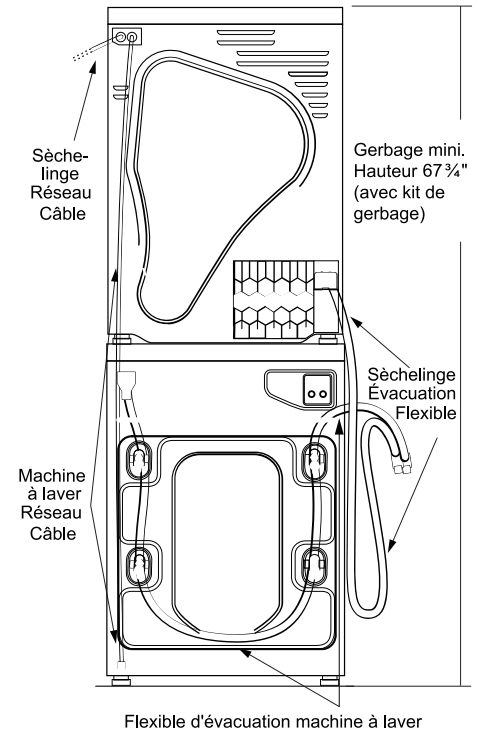

Accessoires : Pour acheter des accessoires, des nettoyants et des pièces Bosch, composez le 1-800-944-2904 (du lundi au vendredi de 5 h à 18 h HNP, le samedi de 6 h à 15 h HNP).

Notes : Toutes les dimensions (hauteur, largeur et profondeur) sont indiquées en pouces. BSH se réserve le droit absolu et illimité de changer les matériaux du produit et les spécifications en tout temps, sans préavis. Veuillez consulter les instructions d'installation du produit pour les dimensions finales et autres détails avant la découpe.

Garanties : Veuillez consulter le manuel d'utilisation et d'entretien ou le site Web de Bosch pour la déclaration de garantie limitée.

Pour de plus amples renseignements sur notre gamme complète de produits, veuillez visiter notre site Web au www.bosch-home.ca ou composer le 1 800-944-2904

© BSH Home Appliances Corporation. Tous droits réservés. Bosch est une marque déposée de Robert Bosch GmbH.

05/20 CA

Sécheuse par condensation de 24 po

Série 300 – WTG86400UC

 **BOSCH**
Des technologies pour la vie

Détails d'installation

Dimensions du boîtier Armoire : gerbée

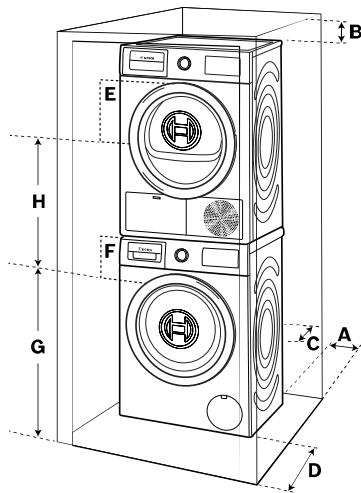

Armoire : indépendante (illustration) côte à côte

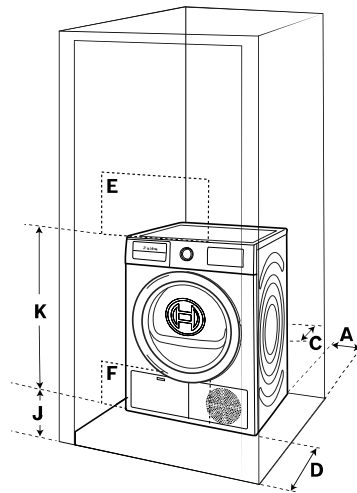

Espacements nécessaires (minimum)

a	Des deux côtés	5/8 pouce
b	En haut	6 1/4 pouces
c	A l'arrière	2 1/2 pouces
d	A l'avant	2 1/2 pouces

Zone d'aération (minimum)

e	En haut	63 pouces carrés
f	En bas	63 pouces carrés

Espacement d'aération

g	37 pouces
h	26 pouces
J	3 pouces
K	29 pouces

Dimensions du boîtier

Sous table : (privilegié)

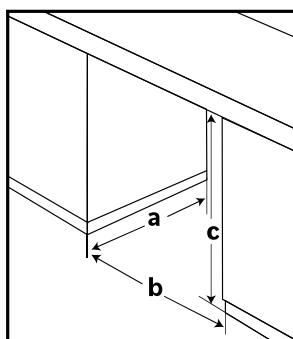

Coté avant de l'appareil
totalement ouvert.
Ni portes, ni de couvercles.

Sous table : (moins privilegié)

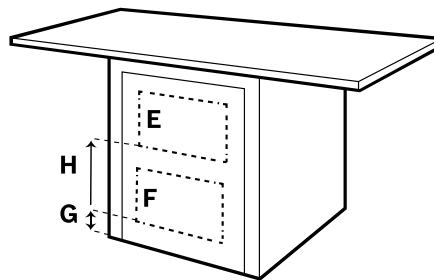

Si le coté avant de l'appareil est recouvert,
des ouïes d'aération doivent être installées.

Dimension d'ouverture minimale

a	28 pouces
b	23 7/8 pouces
c	34 1/2 pouces

E & F sont des dimensions de surface libre minimales

e	63 pouces carrés
f	63 pouces carrés

Espacements effectifs G & H pour dimensions mini. de surfaces libres

g	3 pouces
h	14 pouces

Accessoires : Pour acheter des accessoires, des nettoyants et des pièces Bosch, composez le 1-800-944-2904 (du lundi au vendredi de 5 h à 18 h HNP, le samedi de 6 h à 15 h HNP).

Notes : Toutes les dimensions (hauteur, largeur et profondeur) sont indiquées en pouces. BSH se réserve le droit absolu et illimité de changer les matériaux du produit et les spécifications en tout temps, sans préavis. Veuillez consulter les instructions d'installation du produit pour les dimensions finales et autres détails avant la découpe.

Garanties : Veuillez consulter le manuel d'utilisation et d'entretien ou le site Web de Bosch pour la déclaration de garantie limitée.

Pour de plus amples renseignements sur notre gamme complète de produits, veuillez visiter notre site Web au www.bosch-home.ca ou composer le 1 800-944-2904

© BSH Home Appliances Corporation. Tous droits réservés. Bosch est une marque déposée de Robert Bosch GmbH.

05/20 CA