

Laveuse compacte de 24 po

Série 500 – WAT28401UC

 **BOSCH**
Des technologies pour la vie



WAT28401UC
Blanc

Les laveuses et sècheuses de la série 500 sont parmi les rares ensembles de lessive de 24 po homologués ENERGY STAR^{MD} offrant qualité, protection contre l'eau et design.

Caractéristiques et avantages

AquaShield^{MD} offre une protection contre les dommages causés par l'eau.

La laveuse Bosch de la série 500 est homologuée ENERGY STAR^{MD}.

La fonctionnalité SpeedPerfect^{MC} offre un temps de lavage 40 % plus rapide*.

Le moteur EcoSilence offre des performances silencieuses, efficaces et durables.

Avec 2,2 pi3, les laveuses Bosch sont compactes sans sacrifier la capacité, ce qui vous permet de laver une grande variété de charges.

*Comparativement au cycle de pressage permanent et à celui pour les taches tenaces sans SpeedPerfect^{MC}

Propriétés générales

Matériau du tambour	Acier inoxydable
Vitesse d'essorage maximum (rpm)	1 400
Éclairage intérieur	Non
Systèmes de protection contre les fuites	Tuyau flexible AquaShield ^{MD}
Chauffe-eau interne	Oui
Superposable	Oui avec accessoire d'ensemble de superposition
Niveau sonore – lavage (dBA)	52
Niveau sonore – essorage (dBA)	72
Programmes (Nb.), [Spécial]	(15), [Articles larges/ encombrants, serviettes]
Options (Nb.), [Spécial]	(6), [SpeedPerfect ^{MC} , pré-lavage]
Consommation énergétique (kWh/année)	84
Consommation d'eau (gal/année)	2 294
Homologué ENERGY STAR ^{MD}	Oui

Capacité

Capacité (pi3)	2,2
----------------	-----

Éléments de design

Anneau de porte	Argent
Type de commande	Tactile
Cadran	Anneau argent avec centre blanc
Logo Bosch sur porte en verre	Oui



Détails techniques

Watts (W)	2 520
Disjoncteur si branché dans un circuit individuel (A)	20
Volts (V)	208/220-240
Courant (A)	10,5
Fréquence (Hz)	60
Type de fiche d'alimentation	240 V; NEMA 6-15 (3 broches)
Cordon d'alimentation inclus	Oui
Longueur du cordon d'alimentation (po)	63 (pleine longueur)
Longueur du tuyau d'évacuation (po)	57 (pleine longueur)
Longueur du tuyau d'entrée (po)	59 (pleine longueur)
Charnière de porte	Côté gauche (non réversible)

Dimensions et poids

Dimensions générales de l'appareil ménager (HxLxP) (po)	33 1/4 po x 23 1/2 po x 25 po
Poids net (lb)	160
Hauteur minimale de superposition (po)	67 3/4"

Conformité ADA

- Répond aux exigences de hauteur et d'accès de l'ADA lorsqu'installée sur un socle.
- Répond aux exigences de l'ADA en matière de pièces utilisables pour les commandes et le distributeur de détergent.

Accessoires - en option

Tuyau court en acier inoxydable (si nécessaire pour le dégagement de la boîte de plomberie avec tuyau AQS)	P/N 645787
--	------------



WMZ20490
Socle



Laveuse compacte de 24 po

Série 500 – WAT28401UC

Détails d'installation

Dimensions en pouces

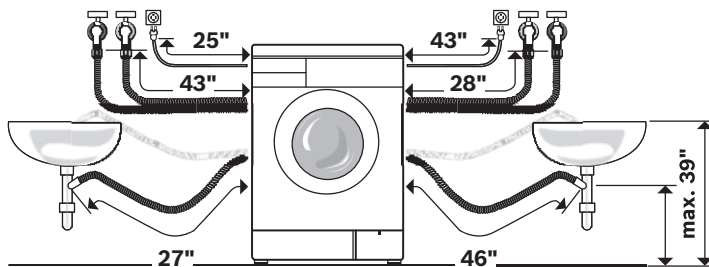
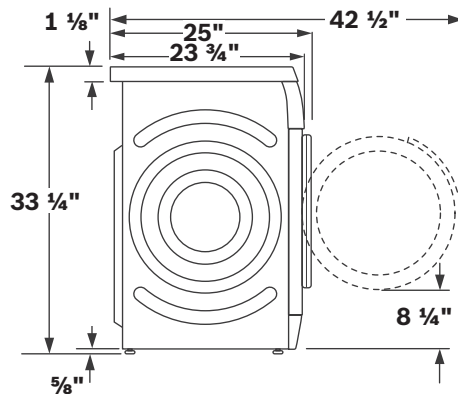
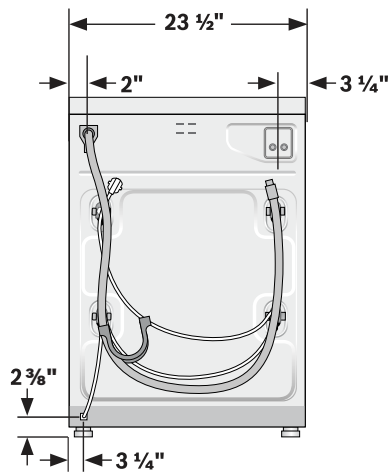
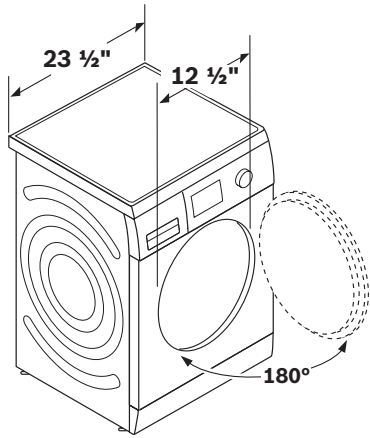

La laveuse se branche dans la sècheuse ou dans une prise murale 240V NEMA 6-15 correctement installée.

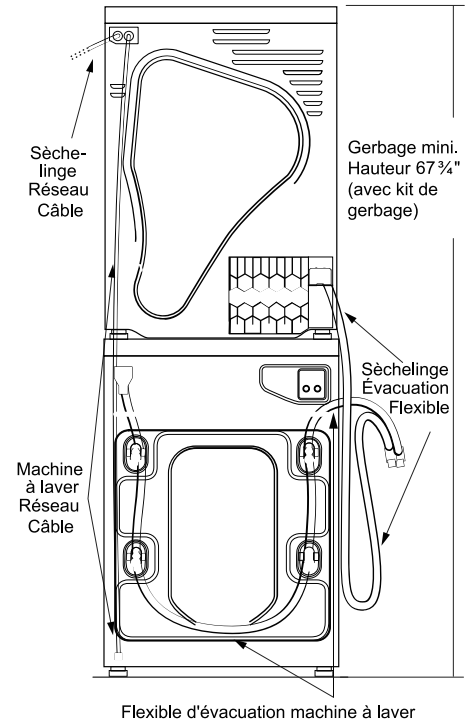

Socle en option

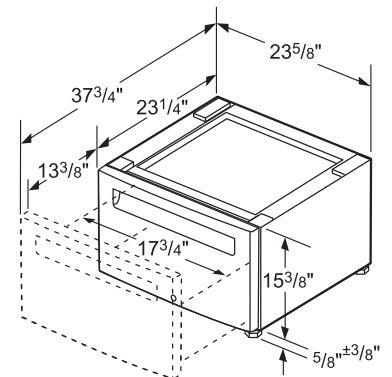

Mesures en pouces

Accessoires : Pour acheter des accessoires, des nettoyants et des pièces Bosch, composez le 1-800-944-2904 (du lundi au vendredi de 5 h à 18 h HNP, le samedi de 6 h à 15 h HNP).

Notes : Toutes les dimensions (hauteur, largeur et profondeur) sont indiquées en pouces. BSH se réserve le droit absolu et illimité de changer les matériaux du produit et les spécifications en tout temps, sans préavis. Veuillez consulter les instructions d'installation du produit pour les dimensions finales et autres détails avant la découpe.

Garanties : Veuillez consulter le manuel d'utilisation et d'entretien ou le site Web de Bosch pour la déclaration de garantie limitée.

Pour de plus amples renseignements sur notre gamme complète de produits, veuillez visiter notre site Web au www.bosch-home.ca ou composer le 1 800-944-2904

© BSH Home Appliances Corporation. Tous droits réservés. Bosch est une marque déposée de Robert Bosch GmbH.

Laveuse compacte de 24 po

Série 500 – WAT28401UC

Détails d'installation

Dimensions du boîtier Armoire : gerbée

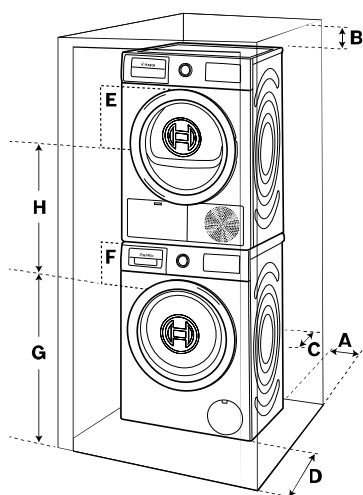

Armoire : indépendante (illustration) côte à côte

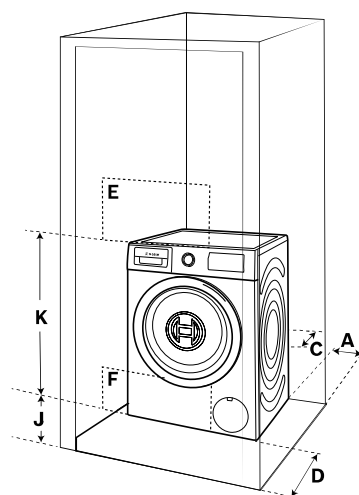

Espacements nécessaires (minimum)

a	Des deux côtés	5/8 pouce
b	En haut	6 1/4 pouces
c	A l'arrière	2 1/2 pouces
d	A l'avant	2 1/2 pouces

Zone d'aération (minimum)

e	En haut	63 pouces carrés
f	En bas	63 pouces carrés

Espacement d'aération

g		37 pouces
h		26 pouces
J		3 pouces
k		29 pouces

Dimensions du boîtier

Sous table : (privilegié)

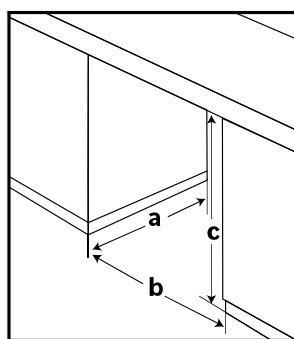

Coté avant de l'appareil
totalement ouvert.
Ni portes, ni de couvercles.

Sous table : (moins privilégié)

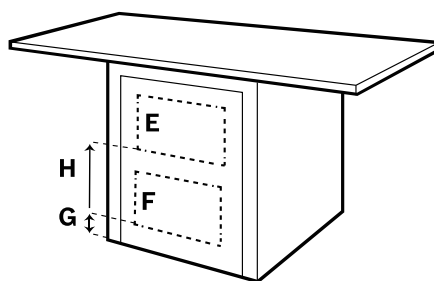

Si le coté avant de l'appareil est recouvert,
des ouïes d'aération doivent être installées.

Dimension d'ouverture minimale

a	28 pouces
b	23 7/8 pouces
c	34 1/2 pouces

E & F sont des dimensions de surface libre minimales

e	63 pouces carrés
f	63 pouces carrés

Espacements effectifs G & H pour dimensions mini. de surfaces libres

g	3 pouces
h	14 pouces

Accessoires : Pour acheter des accessoires, des nettoyants et des pièces Bosch, composez le 1-800-944-2904 (du lundi au vendredi de 5 h à 18 h HNP, le samedi de 6 h à 15 h HNP).

Notes : Toutes les dimensions (hauteur, largeur et profondeur) sont indiquées en pouces. BSH se réserve le droit absolu et illimité de changer les matériaux du produit et les spécifications en tout temps, sans préavis. Veuillez consulter les instructions d'installation du produit pour les dimensions finales et autres détails avant la découpe.

Garanties : Veuillez consulter le manuel d'utilisation et d'entretien ou le site Web de Bosch pour la déclaration de garantie limitée.

Pour de plus amples renseignements sur notre gamme complète de produits, veuillez visiter notre site Web au www.bosch-home.ca ou composer le 1 800-944-2904

© BSH Home Appliances Corporation. Tous droits réservés. Bosch est une marque déposée de Robert Bosch GmbH.