



BOSCH



請即
前往MyBosch
註冊您的新裝置
並享受免費福利：
[bosch-home.com/
welcome](https://bosch-home.com/welcome)

抽油煙機

DWF97...

DWK98...

DWK97...

[zh-hk] 使用手冊及安裝說明

目錄

使用手冊

1	安全性	2
2	避免財物損失	3
3	環境保護和節省資源	4
4	操作模式	4
5	了解您的電器	5
6	基本操作	5
7	Home Connect	7
8	以爐具為基礎的單面控制	7
9	清潔和護理	8
10	排除故障	9
11	廢棄處理	10
12	客戶服務	10
13	配件	10
14	合規聲明	11
15	安裝說明書	11
15.5	安全安裝	12

1 安全性

請注意以下的安全須知。

1.1 一般提示說明

- 請仔細閱讀本說明書。
- 請妥善保管本手冊和產品資訊，以備日後查閱或提供給下一位使用者。
- 如本設備於運送途中受損，切勿安裝。

1.2 使用須知

本機僅限採用嵌入式安裝。請注意專用的安裝手冊。

只有依照安裝說明書正確完成安裝，才能確保使用安全。安裝人員需全權負責讓裝置在架設地點上正常運作。

本電器只能用於以下用途：

- 用於吸進烹飪時的油煙氣體。
- 僅限私人家庭和居家環境的室內區域。
- 本機可在海拔最高 2000 米以下的環境使用。

請勿如下方式使用本機：

- 使用外部定時器。

1.3 用戶限制

凡年滿 8 歲的孩童，身體、感官或智力有缺陷及缺乏相關操作經驗人士，必須在負責其安全的人員監督下或了解設備安全及相關危險的人員指導下才可使用本機。

請勿讓孩童將本設備當作玩具玩耍。

凡 15 歲以上的孩童除非在監督下，否則不得進行清潔及護理的工作。

請確保 8 歲以下的孩童遠離機器及電源線。

1.4 安全使用

警告 – 窒息風險！

孩童有可能用包裝膠袋將頭部套住或將自己纏住而造成窒息。

- ▶ 請確保孩童遠離包裝膠袋。
- ▶ 請勿讓孩童玩耍包裝膠袋。

孩童可能會吸入或吞食小型零件而造成窒息。

- ▶ 請確保孩童遠離小型零件。
- ▶ 切勿讓孩童用小型零件玩耍。

警告 – 中毒風險！

吸回的燃燒氣體可能導致中毒。依賴室內空氣運作的加熱裝置（例如：使用氣體、油、木柴或木炭的暖氣、即時加熱熱水器、熱水器）會吸收安裝處室內的燃燒空氣，並將廢氣從排放裝置（例如：煙囪）排出室外。搭配抽油煙機使用時，廚房和緊鄰空間的室內空氣會被抽走。室內若無充分進氣會形成低壓現象。有毒氣體會從煙囪或排氣管回吸到居住室內。

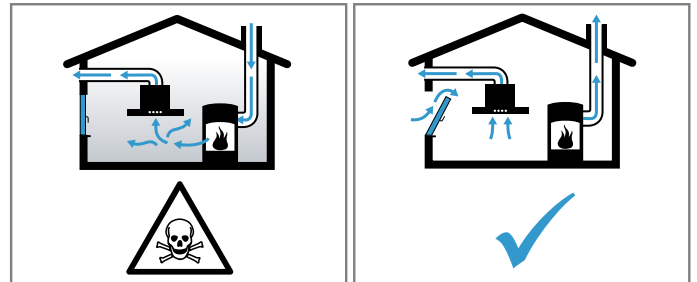

- ▶ 當同時在外排模式下使用電器和依賴室內空氣的加熱裝置時，務必確保室內保持充分的進氣。
- ▶ 加熱裝置安裝處室內的低壓勿超過 4 Pa (.04 mbar)，才能確保使用安全。可透過門和窗戶等無法關閉的開口，再加上進氣 / 排氣牆盒或透過不斷供應燃燒所需之空氣的其他技術性措施來確保充分進氣。單靠進氣 / 排氣牆盒無法確保達到充分進氣的極限值。
- ▶ 在任何情況下都應參考清理煙囪專家的意見，因為他們會評估屋子的整體通風設計，為您提供合適的通風措施建議。
- ▶ 若本電器只以內循環模式運行，操作便不受限制。

⚠ 警告 – 火災風險!

截油濾網內的油脂沉積可能會自行引燃。

- ▶ 本電器未裝上截油濾網前，請勿使用。
- ▶ 定期清潔截油濾網。
- ▶ 切勿在本電器附近使用明火作業（例如：點燃酒精）。
- ▶ 若加熱裝置的護蓋為封閉式、但不可卸下，則只能將電器安裝在適用於固態燃料（例如：木材或煤炭）的加熱裝置附近。不得有火花飛濺的情形。

高溫油液和油脂會迅速燃燒。

- ▶ 請務必有人隨時監看高溫油液和油脂。
- ▶ 請勿用水撲滅燃燒的油液或油脂。關掉爐具。使用蓋子、滅火毯或類似物品小心地撲滅火焰。

氣體爐使用時若未置上烹調用具，會產生高溫。安裝在其上方的通風裝置可能會受損或著火。

- ▶ 氣體爐只能在有放置烹調用具時使用。同時使用數個氣體爐會產生高溫。安裝在其上方的通風裝置可能會受損或著火。

- ▶ 氣體爐只能在有放置烹調用具時使用。
- ▶ 設定最高風扇等級。
- ▶ 請勿同時將兩個氣體爐開大火超過15分鐘。兩個氣體爐等於一個大型燃燒器。
- ▶ 請勿使用超過5 kW且開大火的大型燃燒器超過15分鐘，例如：鑊。

⚠ 警告 – 燒傷風險!

運行時，易觸及到的零件具有高溫。

- ▶ 切勿觸碰高溫零件。
 - ▶ 請勿讓兒童靠近。
- 本電器在使用期間會變得高溫。
- ▶ 清潔前先讓本電器冷卻。

⚠ 警告 – 受傷風險!

本電器內的零組件可能很尖銳。

- ▶ 清潔電器內部時，請小心。
- 放置在本電器上的物件可能會掉落。
- ▶ 請勿在本電器上放置任何物品。
- 在電氣或機械性結構上進行改裝會造成危險，可能導致功能故障。
- ▶ 請勿在電氣或機械性結構上進行任何改裝。

過濾器護蓋會振動。

- ▶ 慢慢地打開過濾器護蓋。
- ▶ 打開後固定住過濾器護蓋，直至其不再繼續振動。
- ▶ 再慢慢關上過濾器護蓋。

打開和關閉鉸鏈時可能導致人員受傷。

- ▶ 手請勿伸入鉸鏈的活動範圍內。
- LED 燈的光線很刺眼，可能會損壞眼睛（風險類組 1）。
- ▶ 請勿直視啟動的 LED 燈超過 100 秒鐘。
- 清潔期間若有其他人員透過 Home Connect App 操作本電器，可能會增加人員受傷的危險。
- ▶ 清潔前，請先斷開本電器與 Home Connect App 的連接。

⚠ 警告 – 危險：磁力!

本電器含有磁鐵。磁鐵可能對心臟起搏器或胰島素泵等電子植入物造成影響。

- ▶ 配戴電子植入物的人員應與本電器至少維持 10 cm 的距離。

⚠ 警告 – 觸電風險!

機器損壞或電源線損壞時可能發生危險。

- ▶ 請勿操作受損的設備。
- ▶ 請勿拉扯電源線切斷本機電源。拔除電源線時，務必從插頭部位拉起。
- ▶ 若本機或電源線損壞，請立即拔除電源線插頭或關閉保險絲盒的保險絲。
- ▶ 請聯絡客戶服務。→ 頁次10

不當維修，可能導致危險。

- ▶ 唯有領牌的專業人員方可維修機器。
- ▶ 僅限使用原廠零件來維修設備。
- ▶ 若本機的電源線損壞，必須交由合格的專業人員進行更換。

濕氣滲入可能會導致觸電。

- ▶ 拔除電源線插頭或關閉保險絲盒中的保險絲。
- ▶ 請勿使用蒸氣清潔機、高壓清潔機清潔本機。

⚠ 警告 – 爆炸風險!

鋁製品若在電器內與強鹼或強酸清潔劑接觸可能有爆炸的危險。

- ▶ 請勿使用強鹼或強酸清潔劑。尤其請勿將商業用或工業用清潔劑用於鋁製品，例如抽油煙機的截油濾網。

2 避免財物損失

注意!

冷凝水可能導致腐蝕受損。

- ▶ 烹調時請啟動本電器，以避免冷凝水的形成。
- 濕氣若進入控制元件，可能導致損壞。
- ▶ 請勿使用濕布清潔控制元件。
- 錯誤的清潔會損壞表面。
- ▶ 請遵守清潔提示說明。

- ▶ 請勿使用腐蝕性或磨蝕性的清潔劑。
 - ▶ 不鏽鋼表面僅能沿著紋路方向清潔。
 - ▶ 請勿使用不鏽鋼清潔劑清潔控制元件。
- 回流的冷凝水可能會損壞本設備。
- ▶ 外排式排煙管的安裝位置必須與本設備至少保持1°的斜度。

若對設計元件造成錯誤的施壓，設計元件可能會破裂。

- ▶ 請勿拉扯設計元件。
 - ▶ 設計元件上請勿置放或吊掛任何物品。
- 未封上保護膜造成表面受損。
- ▶ 首次使用前移除電器所有零件上的保護膜。

塗漆表面十分脆弱。

- ▶ 請遵守清潔提示說明。
→ 「清潔電器」，頁次8
- ▶ 保護塗漆表面以免刮傷。

3 環境保護和節省資源

3.1 廢棄包裝膠袋處理

包裝膠袋符合環保要求且可回收。

- ▶ 請分類處理各組件。
關於現行廢棄物處理的相關資訊，請向經銷商及當地或市政管理單位查詢。

3.2 節約能源

若您注意此提示說明，機器的耗電量將會更低。

根據油煙強度調整風扇等級。

- 風扇等級越小，能耗越低。
請僅於必要時使用強力排風。

若會有強烈的油煙產生，請提前選擇較高的風扇等級。

- 氣味比較不會在室內分散。

不需要照明時，請關掉照明。

- 照明在關閉時，不會有任何能耗。

以規定的時間間隔定期清潔或更換截油濾網，

- 確保截油濾網的效用。

蓋上鍋蓋，

- 可減少油煙和液體凝結。

請僅於必要時使用附加功能。

- 關閉附加功能可降低耗電量。

4 操作模式

本電器可於外排模式或內循環模式下使用。

濾心飽和指示必須根據所選的操作模式和所使用的過濾器調整。

4.1 外排模式

吸入的空氣經由截油濾網進行清潔，然後從管道系統排到室外。



空氣不得導入使用煤氣或其他燃料的電器排出廢氣所用的煙管罩內（不適用於空氣循環裝置）。

- 廢氣若導入未運作的煙霧煙管罩或廢氣煙管罩內，必須取得負責清掃煙道的工作人員同意。
- 若要將廢氣穿過外壁排出，請使用伸縮煙管。

4.2 內循環模式

吸入的空氣經由截油濾網和氣味濾除器進行清潔，然後再導回室內。





















為去除內循環模式下的異味，必須安裝氣味濾除器。在內循環模式下運行本電器的各種方式，請參閱我們的型錄或洽詢專業經銷商。必要的附件請至專門店、客戶服務或線上商店購買。

5 了解您的電器























5.1 控制元件類型1

透過操作元件設定設備的所有功能，並取得有關操作狀態的資訊。

	1	2	3	boost 	power boost 					
	開機或關機						啟動或關掉風扇後續運行			
	啟動風扇等級 1						啟動自動運行模式			
	啟動風扇等級 2						重設濾心飽和指示			
	啟動風扇等級 3						Home Connect			
boost 	啟動強力排風1						啟動或關掉照明 設定亮度			
power boost 	啟動強力排風2									

5.2 控制元件類型2

透過操作元件設定設備的所有功能，並取得有關操作狀態的資訊。

	1	2	3	boost 	power boost 							
	開機或關機						啟動或關掉自動運行模式					
	啟動風扇等級 1						重設截油濾網濾心飽和指示					
	啟動風扇等級 2						重設氣味濾除器濾心飽和指示					
	啟動風扇等級 3						Home Connect					
boost 	啟動強力排風1						啟動或關掉Ambient Light					
power boost 	啟動強力排風2						啟動或關掉照明 設定亮度					
	啟動或關掉風扇後續運行											

6 基本操作

6.1 開機

- ▶ 按下 。
- ✓ 本電器即以風扇等級 2 啟動。

6.2 關機



- ▶ 按下 。

6.3 設定風扇等級

- ▶ 按下1、2或3。

6.4 啟動強力排風

若有強烈的異味或油煙，可使用強力排風。

1. 若要啟動強力排風1，請按下 。
 2. 若要啟動強力排風2，請按下 。
- ✓ 本電器會在約6分鐘後自動切換至風扇等級3。

6.5 關掉強力排風

- ▶ 按下1、2或3。

6.6 啟動風扇後續運行

在風扇後續運行模式下，本電器會繼續運轉一段時間，然後自動關閉。

- ▶ 按下 \odot 。
- ✓ 風扇後續運行即以風扇等級1啟動。
- ✓ 本電器會在約 10 分鐘後自動關閉。

6.7 關掉風扇後續運行

- ▶ 按下 \odot 。

6.8 啟動自動運行模式¹

利用感應器自動設定最理想的風扇等級。

- ▶ 按下 \odot 。

6.9 關掉自動運行模式¹

- ▶ 按下1、2或3。
- ✓ 若該感應器未偵測到室內空氣品質有任何改變，即會自動關掉吸頂式抽油煙機。
- ✓ 自動運行模式會運行最多4小時。

6.10 感應器控制

在自動運行模式下，電器內的感應器會偵測烹飪氣味和油炸氣味的強度。視感應器靈敏度的設定而定，本電器會自動開啟最佳的風扇等級。感應器控制的反應若太弱或太強，可變更感應器靈敏度的設定。

- 原廠設定：3
- 最低設定：1
- 最高設定：5

6.11 設定感應器控制

需求：本電器已關掉。

1. 按住 \odot 。
- ✓ 約1秒鐘後，便會顯示設定。
2. 若要變更設定，請按下1、2、3、boost $\hat{\wedge}$ 或boost $\hat{\wedge}$ 。
3. 若要儲存設定，請鬆開 \odot 。

6.12 啟動照明

照明可開啟和關閉，不受通風模式影響。

備註 若本電器具備此功能，即可在Home ConnectApp中使用色溫設定。

- ▶ 按下 \odot 。

6.13 設定亮度

- ▶ 按住 \odot ，直到達到所需亮度。

6.14 啟動Ambient Light¹

您可啟動Ambient Light，該功能不受吸頂式抽油煙機的影響。

- ▶ 按下 \odot 。

6.15 Ambient Light¹ - 設定亮度

- ▶ 按住 \odot ，直到達到所需亮度。

6.16 Ambient Light¹ - 設定顏色

需求：本電器已關掉。

1. 按下 \odot 。
2. 重覆按下+或-，直到設定到所需顏色。

6.17 設定過濾器護蓋的中間位置

有些電器可設定過濾器護蓋的中間位置。特別是在有強烈油煙氣味和煙霧時，可使用中間位置。

- ▶ 握住過濾器護蓋中央，然後小心地打開護蓋。

6.18 重設濾心飽和指示類型1

清潔截油濾網或更換氣味濾除器後，可重設濾心飽和指示。

需求

- 關掉本電器後，顯示上會出現截油濾網的 \odot 和1。
- 關掉本電器後，顯示上會出現氣味濾除器的 \odot 和2。
- ▶ 按下 \odot 。
- ✓ 濾心飽和指示隨即重置。

6.19 重設濾心飽和指示類型2

清潔截油濾網或更換氣味濾除器後，可重設濾心飽和指示。

需求

- 關掉本電器後，顯示上會出現截油濾網的 \odot 。
- 關掉本電器後，顯示上會出現氣味濾除器的 \odot 。
- 1. 若要重設截油濾網的濾心飽和指示，請按下 \odot 。
- 2. 若要重設氣味濾除器的濾心飽和指示，請按下 \odot 。
- ✓ 濾心飽和指示隨即重置。

6.20 設定濾心飽和指示

濾心飽和指示必須根據所使用的過濾器調整設定。

需求：本電器已關掉。

1. 按住 $\text{power boost} \hat{\wedge}$ 。
 - 若要設定內循環模式（不可再生過濾器），請按下2。
 - 若要設定內循環模式（可再生過濾器），請按下3。
 - 若要設定外排模式，請按下1。
2. 若要儲存設定，請鬆開 $\text{power boost} \hat{\wedge}$ 。

6.21 啟動訊號音

需求：本電器已關掉。

- ▶ 同時按住 \odot 和 \odot 約3秒鐘，直到訊號音響起。

¹ 視乎電器的配置而定

7 Home Connect

本台洗碗碟機具備無線網路功能。將機器連結到流動裝置，以便經由 Home Connect APP 操作功能、調整基本設定或監視目前運行狀態。

Home Connect服務只在部分國家／地區提供。

Home Connect的功能是否可用取決於您所在國家／地區是否提供Home Connect的服務。如需相關資訊，請前往：www.home-connect.com。

Home Connect APP將引導您完成整個登入過程。請按Home Connect APP上的指示說明進行設定。

建議

- 請注意隨附的Home Connect文件。
- 同時，也請注意在Home Connect APP的提示說明。

備註

- 請遵守該使用說明書中的重要安全須知，並確保在經由Home Connect APP操作本電器時亦遵守這些說明。
→ 「安全性」，頁次2
- 請務必在本機上操作為優先。在本機上進行操作期間，將無法經由 Home Connect APP 進行操作。
- 本機在聯網待機模式下最多需要 2 瓦。
- 若您連接家用網絡時需要裝置的MAC位址，您可以在額定銘牌旁查看此資訊。→ 頁次10

7.1 建立Home Connect

需求

- 電器已連接到電源並已啟動。
- 您的行動終端裝置具有最新版本的iOS或Android操作系統，例如智慧型手機。
- 行動終端裝置和電器在家庭網路的Wi-Fi訊號範圍內。

1. 下載Home ConnectApp。



2. 開啟Home ConnectApp，然後掃描以下的條碼。



3. 請遵守Home Connect APP上的指示操作。

7.2 重設連接

- 若要重設與家用網絡和Home Connect的已儲存連接，請同時按住⓪和Ⓛ，直到Ⓛ熄滅。

7.3 軟件更新

使用軟件更新功能，可更新本電器，例如：優化、故障排除、安全性相關的更新。

軟件更新的先決條件是，您已是註冊的Home Connect用戶，您的行動終端裝置已安裝應用程式，且已與Home Connect伺服器連接。

一有軟件更新可用時，Home ConnectApp會發出通知，即可透過App開始軟件更新。順利下載後，當您可使用本地網絡時，即可透過Home ConnectApp開始進行安裝。成功安裝後，Home ConnectApp會發送訊息通知您。

備註

- 下載期間，電器仍可使用。根據APP的個人化設定，還可以自動下載軟件更新。
- 出現與安全相關的更新時，建議儘快執行安裝。

7.4 遙距診斷

若希望聯絡客戶服務，機器應連接到 Home Connect 伺服器，同時在使用本機的國家／地區提供有遙距診斷，則客戶服務即可透過機器上的遙距診斷瀏覽本機。

提示： 有關您所在國家／地區可用的遙距診斷詳細資訊和提示說明，請查看當地網站的服務／支援頁面：www.home-connect.com

7.5 資料保護

請您注意資料保護的相關提示說明。

機器在第一次連結到與互聯網連結的家用網路時，將傳輸下列各類資料至 Home Connect 伺服器（首次註冊）：

- 唯一的機器標識符（包括機器密鑰和已安裝的 Wi-Fi 通訊模組的 MAC 地址）。
- Wi-Fi 通訊模組的安全證書（資訊技術的連結保障）。
- 家用電器目前的軟件和硬件版本。
- 將之前可能的任何狀態恢復至原廠設定。

此首次註冊是為了使用 Home Connect 功能而準備，並在第一次使用 Home Connect 功能時才需要啟用。

備註 請注意，Home Connect 功能只有在連結到 Home Connect APP 時才能使用。可在 Home Connect APP 中檢索資料保護的相關資訊。

8 以爐具為基礎的罩面控制

您可將本電器與合適的爐具連接，即可透過爐具控制本電器的功能。

若兩電器皆具備Home Connect能力，請在Home Connect App中連接。此時須將兩電器與Home Connect連線，然後依循App的指示進行後續作業。

備註

- 定期為您的電器進行安全更新。如果您將排油煙機直接連線到爐具，則兩台電器都將無法接收這些安全更新。為確保能安全使用，我們建議透過Home Connect將兩台電器相互連線，並在這些更新可用時立即安裝。為此需要一個（免費）Home Connect帳戶。
- 請遵守本電器使用說明書的安全須知，並確保透過以爐具為基礎的罩面控制操作本電器時，也必須遵守這些須知規定。

- 您所操作的電器隨時都有優先權。在此期間，無法透過爐具連動式的排油煙機控制進行操作。
- 本機在聯網待機模式下最多需要 2 瓦。

- 您只能透過 Home Connect App 連線到排油煙機。不再支援其他連接方式。

9 清潔和護理

為了讓機器長時間保持功能順暢，請仔細進行清潔和護理。

9.1 清潔劑

您可以在售後服務中心或網上商店購買合適的清潔產品。

⚠ 警告 – 觸電風險!

濕氣滲入可能會導致觸電。

- ▶ 拔除電源線插頭或關閉保險絲盒中的保險絲。
- ▶ 請勿使用蒸氣清潔機、高壓清潔機清潔本機。

⚠ 警告 – 燒傷風險!

本電器在使用期間會變得高溫。

- ▶ 清潔前先讓本電器冷卻。

注意!

不合適的清潔劑會損壞機器表面。

- ▶ 請勿使用腐蝕性或磨蝕性的清潔劑。
- ▶ 請勿使用酒精含量高的清潔劑。
- ▶ 請勿使用硬質百潔布或清潔海綿。
- ▶ 用溫水清潔時，請勿使用特殊清潔劑。
- ▶ 請遵照清潔說明書，在指定部位使用玻璃清潔劑、玻璃刮刀或不鏽鋼保養劑。
- ▶ 使用前請徹底清洗海綿布。

9.2 清潔電器

請依規定清潔本電器，避免因清潔方式錯誤或使用不合適的清潔劑而造成各種零件和表面受損。

⚠ 警告 – 爆炸風險!

鋁製品若在電器內與強鹼或強酸清潔劑接觸可能有爆炸的危險。

- ▶ 請勿使用強鹼或強酸清潔劑。尤其請勿將商業用或工業用清潔劑用於鋁製品，例如抽油煙機的截油濾網。

⚠ 警告 – 觸電風險!

濕氣滲入可能會導致觸電。

- ▶ 拔除電源線插頭或關閉保險絲盒中的保險絲。
- ▶ 請勿使用蒸氣清潔機、高壓清潔機清潔本機。

⚠ 警告 – 燒傷風險!

本電器在使用期間會變得高溫。

- ▶ 清潔前先讓本電器冷卻。

⚠ 警告 – 受傷風險!

本電器內的零組件可能很尖銳。

- ▶ 清潔電器內部時，請小心。

1. 請遵守有關清潔劑的資訊。
→ 「清潔劑」，頁次 8
2. 根據各種表面如下述進行清潔：
 - 不鏽鋼表面請使用海綿布和高溫清洗液沿著紋路方向清潔。
 - 烤漆表面請使用海綿布和高溫清洗液清潔。
 - 鋁合金材質請使用軟布和玻璃清潔劑清潔。
 - 塑料材質請使用軟布和玻璃清潔劑清潔。
 - 玻璃請使用軟布和玻璃清潔劑清潔。
3. 用軟布擦乾。

4. 用軟布在不鏽鋼表面上塗上薄薄一層不鏽鋼保養劑。不鏽鋼保養劑請至客戶服務或線上商店購買。

9.3 清潔控制元件

⚠ 警告 – 觸電風險!

濕氣滲入可能會導致觸電。

- ▶ 請勿使用太濕的海綿布。

1. 請遵守有關清潔劑的資訊。
→ 「清潔劑」，頁次 8
2. 使用微濕海綿布和高溫清洗劑清潔。
3. 用軟布擦乾。

9.4 拆卸截油濾網

⚠ 警告 – 受傷風險!

打開和關閉鉸鏈時可能導致人員受傷。

- ▶ 手請勿伸入鉸鏈的活動範圍內。
- 過濾網護蓋會振動。
- ▶ 慢慢地打開過濾網護蓋。
 - ▶ 打開後固定住過濾網護蓋，直至其不再繼續振動。
 - ▶ 再慢慢關上過濾網護蓋。

1. 握住過濾網護蓋中央，然後將護蓋整個打開。
2. 注意!
截油濾網掉落，可能損壞下方的爐具。
 - ▶ 一隻手伸到截油濾網下方握住。

打開截油濾網上的鎖定裝置，然後將截油濾網往下翻摺。

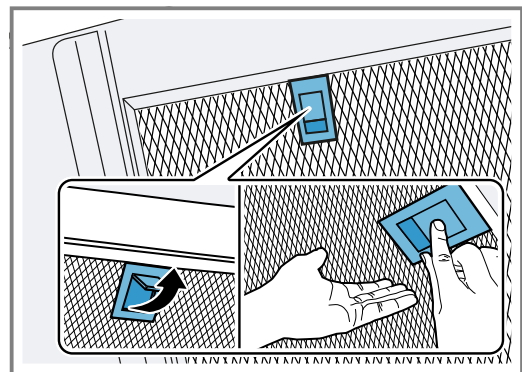

3. 將截油濾網從固定支架上取下。
水平固定住截油濾網，避免油脂滴落。

9.5 安裝截油濾網

1. 注意!
截油濾網掉落，可能損壞下方的爐具。
 - ▶ 一隻手伸到截油濾網下方握住。
- 備註 注意截油濾網的正確位置。
安裝截油濾網。

2. 扣入截油濾網上的鎖定裝置。

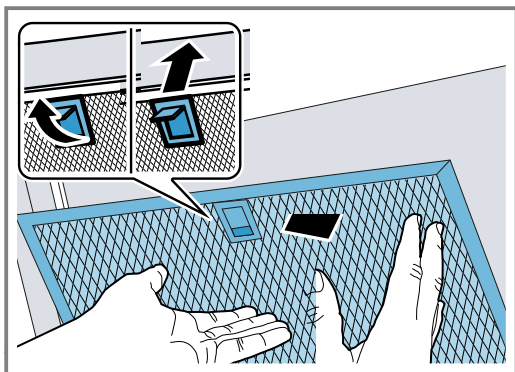

3. 截油濾網若安裝錯誤，請小心地將鎖定裝置向前推、取出截油濾網，然後再正確安裝。

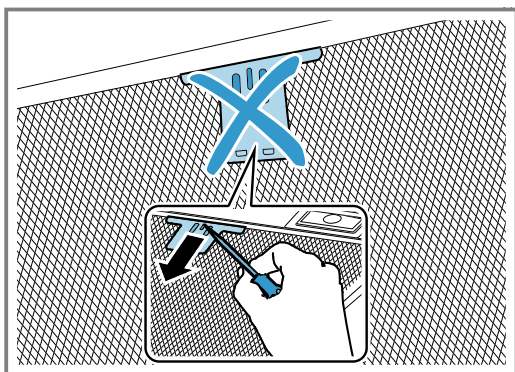

9.6 將截油濾網置入洗碗機內清潔

濾油網可濾除廚房油煙中的油脂。定期清潔濾油網，可確保提升濾油程度。建議每2個月清潔濾油網一次。

⚠ 警告 – 火災風險!

截油濾網內的油脂沉積可能會自行引燃。

- ▶ 定期清潔截油濾網。

注意!

截油濾網可能因被夾住而受損。

- ▶ 請勿夾住截油濾網。

備註 將截油濾網置入洗碗機內清潔，可能會出現輕微變色的情況。變色不會影響截油濾網的功能。

需求：截油濾網已拆下。

→ 「拆卸截油濾網」，頁次8

1. 請遵守有關清潔劑的資訊。
→ 「清潔劑」，頁次8
2. 將截油濾網置入洗碗機。
嚴重髒污的截油濾網請勿與餐具一起清潔。
若有頑強髒污，請使用除油劑。除油劑請至客戶服務或線上商店購買。
3. 啟動洗碗機。
設定溫度時，請最高選擇 70 °C。
4. 讓截油濾網滴乾。

9.7 用手清潔截油濾網

濾油網可濾除廚房油煙中的油脂。定期清潔濾油網，可確保提升濾油程度。建議每2個月清潔濾油網一次。

⚠ 警告 – 火災風險!

截油濾網內的油脂沉積可能會自行引燃。

- ▶ 定期清潔截油濾網。

需求：截油濾網已拆下。

→ 「拆卸截油濾網」，頁次8

1. 請遵守有關清潔劑的資訊。
→ 「清潔劑」，頁次8
2. 將截油濾網浸泡在高溫清洗液中。
若有頑強髒污，請使用除油劑。除油劑請至客戶服務或線上商店購買。
3. 用刷子清潔截油濾網。
4. 徹底沖洗截油濾網。
5. 讓截油濾網滴乾。

10 排除故障

本機的大多數輕微故障均可自行解決。聯絡客戶服務之前，請先利用故障排除資訊嘗試自行解決問題。此舉可避免不必要的開銷。

⚠ 警告 – 受傷風險!

維修不當可能發生危險。

- ▶ 唯有合格的專業人員方可維修機器。
- ▶ 若本機發生故障，請致電客戶服務。

⚠ 警告 – 觸電風險!

不當維修，可能導致危險。

- ▶ 唯有領牌的專業人員方可維修機器。
- ▶ 僅限使用原廠零件來維修設備。
- ▶ 若本機的電源線損壞，必須交由合格的專業人員進行更換。

10.1 功能故障

故障	原因及疑難排解
機器故障。	未插上電線的電源插頭。 ▶ 將機器連接電源。
	保險絲盒中的保險絲已燒斷。 ▶ 檢查保險絲盒中的保險絲。
	電源發生故障。 ▶ 檢查室內照明或其他室內機器是否正常運作。

故障	原因及疑難排解
LED 照明不亮。	可能有不同的原因。 ▶ 故障的 LED 燈只能由其製造商、其製造商的客戶服務或合格專業人員（電工）進行更換。 ▶ 請聯絡客戶服務。 → 「客戶服務」，頁次10
按鈕照明無法運作。	控制單元故障。 ▶ 請聯絡客戶服務。 → 「客戶服務」，頁次10
Home Connect無法正常運作	可能有不同的原因。 ▶ 請至 www.home-connect.com 。
爐具連動式排油煙機控制功能無法正常運作。	可能需要更改設定。 ▶ 請詳讀爐具的使用說明書 ▶ 請至 www.home-connect.com 。

11 廢棄處理

可在此了解如何妥善處理廢棄舊機。

11.1 舊機處理

舊機本身含有一些有用的原料，透過環保的方式加以處理可回收再利用。

1. 拔除電源線插頭。
2. 剪斷電源線。

3. 請以環保的方式廢棄本電器。
關於現行廢棄物處理的相關資訊，請向經銷商及當地或市政管理單位查詢。



本機器已根據歐盟法令 2012/19/EU 關於電氣和電子設備之規定（報廢電子電氣設備，WEEE）進行了標記。
此歐盟指令內容為歐洲地區舊機回收再利用的規定。

12 客戶服務

若在使用上有任何疑問，無法自行排除機器故障或需要維修服務，請聯絡本公司的客戶服務。

按照相關的生態設計條例，在洗碗碟機於歐洲經濟區推出後，可向本公司的客戶服務購買功能相關的原廠備件，銷售時間至少持續 10 年。

備註 按原廠保用條款，客戶服務為免費提供使用。

有關您所在國家／地區的保養期和保養條款的詳細資訊，請向本公司的客戶服務、經銷商或本公司網站查詢。
聯絡客戶服務時，需要提供機器的產品編號（E-Nr.）和生產編號（FD）。

可在隨附的客戶服務目錄或本公司的網站查看客戶服務聯絡資料。

12.1 產品編號（E-Nr.）和生產編號（FD）

可在機器的家電銘牌上查看產品編號（E-Nr.）和生產編號（FD）。

家電銘牌所在位置將視乎型號而定：

- 位於機器內部（該處需拆下油脂過濾器）。
- 位在機器上側。

如需快速重複查看機器資料和客戶服務電話號碼，可將資料加以記錄。

13 配件

可向客戶服務，專業經銷商或線上購買配件。請僅使用原廠配件，因其完全搭配您的機器。

配件視乎機器而定。購買時，請務必提供機器確切的標記（E-Nr.）。→ 頁次10

請在我們的目錄、線上商店或向客戶服務查看適用於您機器的配件。

www.bosch-home.com

配件	訂購號碼
標準循環裝置（平背式）	DWZ0AF0U0
標準循環裝置，無煙囪（平背式）	DWZ0AF0T0
標準氣味濾除器（備件，平背式）	DWZ0AF0A0

配件	訂購號碼
標準循環裝置（斜背式）	DWZ0AK0U0
標準循環裝置，無煙囪（斜背式）	DWZ0AK0T0
標準氣味濾除器（備件，斜背式）	DWZ0AK0A0
Long Life循環裝置（平背式）	DWZ0AF0S0
Long Life循環裝置（斜背式）	DWZ0AK0S0
Long Life循環裝置，無煙囪（平背式）	DWZ0AF0R0

配件	訂購號碼
Long Life循環裝置，無煙 窗（斜背式）	DWZ0AK0R0
Long Life氣味濾除器（備 件）	DZZ0XX0P0
Clean Air Plus循環裝置 （平背式）	DWZ1AF1I6
Clean Air Plus循環裝置， 無煙窗（平背式）	DWZ1AF1V6
Clean Air Plus循環裝置 （斜背式）	DWZ1AK1I6

配件	訂購號碼
Clean Air Plus循環裝置， 無煙窗（斜背式）	DWZ1AK1V6
Clean Air Plus循環裝置， 外部	DWZ1AX5C6
Clean Air Plus氣味濾除器 （備件）	DWZ1AK1B6
Clean Air Plus氣味濾除器 （備件，平背式）	DWZ1AF1B6
Clean Air Plus氣味濾除器 （備件，斜背式）	DZZ1XX1B6

14 合規聲明

本公司Robert Bosch Hausgeräte GmbH在此嚴正聲明配有Home Connect功能的家用電器符合指令2014/53/EU的基本要求以及其他相關的規定。
有關詳細的RED合規聲明請上網在www.bosch-home.com機器產品頁面中的附加文件查看相關資訊。

2.4-GHz頻帶（2400–2483.5 MHz）：最大100 mW
5-GHz頻帶（5150–5350 MHz + 5470–5725 MHz）：最大100 mW



	BE	BG	CZ	DK	DE	EE	IE	EL	ES
	FR	HR	IT	CY	LI	LV	LT	LU	HU
	MT	NL	AT	PL	PT	RO	SI	SK	FI
	SE	NO	CH	TR	IS	UK (NI)			

5 GHz WLAN (Wi-Fi)：僅限室內使用。

AL	BA	MD	ME	MK	RS	UK	UA
----	----	----	----	----	----	----	----

5 GHz WLAN (Wi-Fi)：僅限室內使用。

15 安裝說明書

安裝本電器時，請注意這些資訊。



15.1 出貨內容物清單

拆開包裝後，請檢查所有零件是否於運送途中受損以及交付的產品是否齊全。

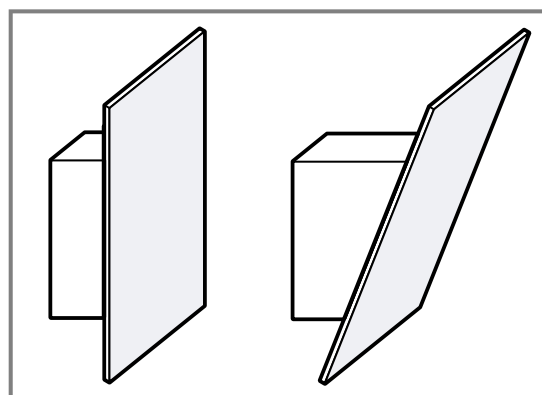

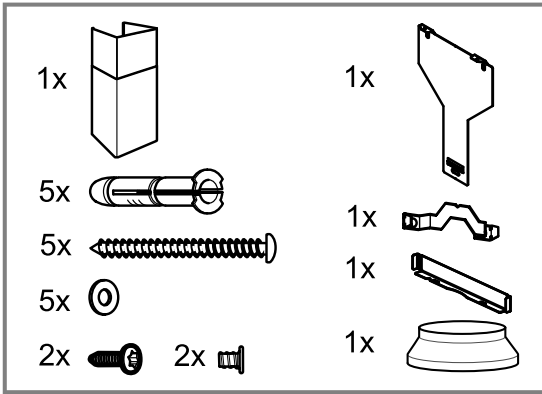

15.2 安全距離

遵循電器的安全距離指示。

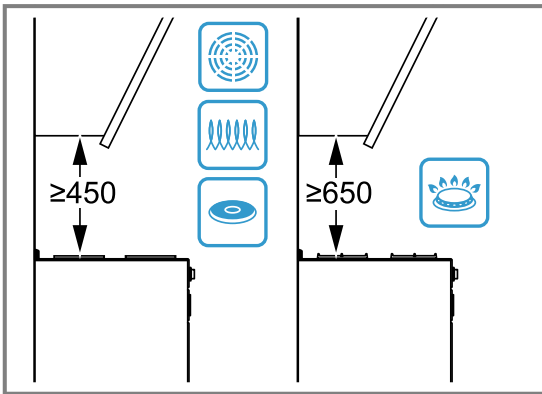
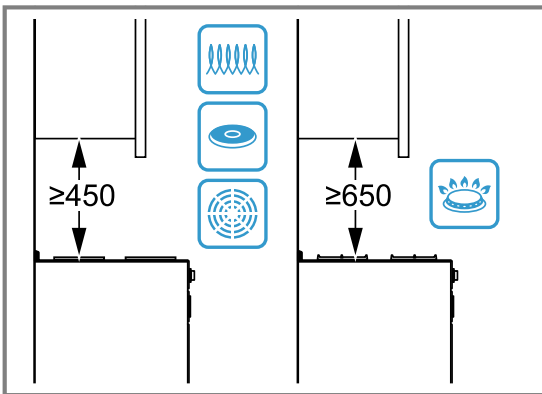

15.3 電器尺寸

您可以在此處找到電器尺寸的資訊

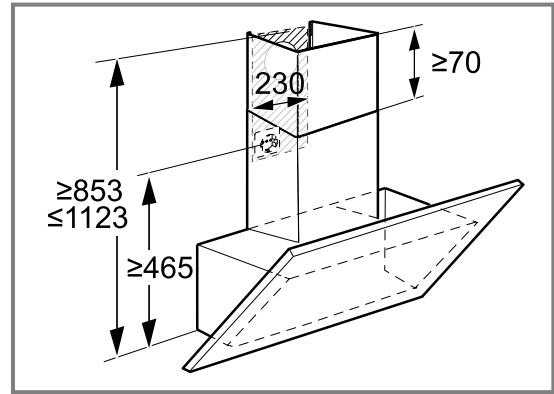
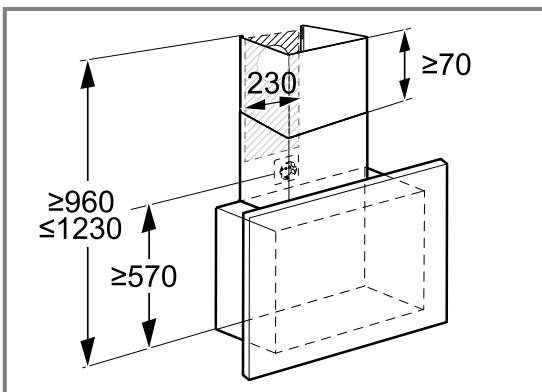

15.4 安裝建議

我們建議本電器的懸吊方式是，使玻璃罩底下的邊緣和緊鄰吊櫃底下的邊緣成一直線。

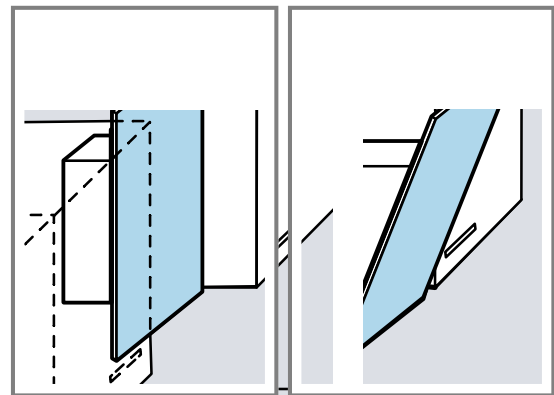

保持與爐具的安全距離。 → 頁次12

⚠ 15.5 安全安裝

安裝本電器時，請注意此安全提示說明。

⚠ 警告 - 中毒風險!

吸回的燃燒氣體可能導致中毒。依賴室內空氣運作的加熱裝置（例如：使用氣體、油、木柴或木炭的暖氣、即時加熱熱水器、熱水器）會吸收安裝處室內的燃燒空氣，並將廢氣從排放裝置（例如：煙囪）排出室外。搭配抽油煙機使用時，廚房和緊鄰空間的室內空氣會被抽走。室內若無充分進氣會形成低壓現象。有毒氣體會從煙囪或排氣管回吸到居住室內。

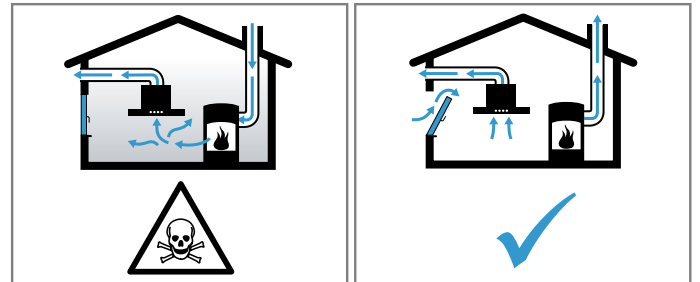

- ▶ 當同時在外排模式下使用電器和依賴室內空氣的加熱裝置時，務必確保室內保持充分的進氣。

- ▶ 加熱裝置安裝處室內的低壓勿超過4 Pa (.04 mbar) ，才能確保使用安全。可透過門和窗戶等無法關閉的開口，再加上進氣 / 排氣牆盒或透過不斷供應燃燒所需之空氣的其他技術性措施來確保充分進氣。單靠進氣 / 排氣牆盒無法確保達到充分進氣的極限值。
- ▶ 在任何情況下都應參考清理煙囪專家的意見，因為他們會評估屋子的整體通風設計，為您提供合適的通風措施建議。
- ▶ 若本電器只以內循環模式運行，操作便不受限制。

吸回燃燒氣體可能導致中毒。

- ▶ 若同時安裝了室內空氣連動加熱裝置和抽油煙機，則抽油煙機的電源必須具有合適的安全電路。

吸回燃燒氣體可能導致中毒。

- ▶ 請勿將廢氣排放到使用中的煙囪或煙囪中。
- ▶ 請勿將廢氣排放到用來讓壁爐安裝室通風的管道中。
- ▶ 若要將廢氣導入未使用的煙霧煙管罩或廢氣煙管罩內，必須取得負責清掃煙道的工作人員同意。

⚠ 警告 – 窒息風險!

孩童有可能用包裝膠袋將頭部套住或將自己纏住而造成窒息。

- ▶ 請確保孩童遠離包裝膠袋。
- ▶ 請勿讓孩童玩耍包裝膠袋。

⚠ 警告 – 火災風險!

截油濾網內的油脂沉積可能會自行引燃。

- ▶ 請確實遵守規定的安全距離，避免熱氣堆積。
- ▶ 請遵守烹飪裝置的相關使用規定。若烹飪裝置的安裝指示規定不同的距離，請一律採用較大距離。若同時使用煤氣爐和電子爐具，請採用最大所示距離。
- ▶ 僅將本電器的一側直接安裝在高櫃或牆面上。與高櫃或牆面的距離必須至少為 50 mm。

截油濾網內的油脂沉積可能會自行引燃。

- ▶ 切勿在本電器附近使用明火作業（例如：點燃酒精）。
- ▶ 若產火工具的護蓋為封閉式、但不可卸下，則只能將電器安裝在適用於固態燃料（例如：木材或煤炭）的產火工具附近。不得有火花飛濺的情形。

⚠ 警告 – 受傷風險!

電器內部零件可能有鋒利邊緣。

- ▶ 請戴上保護手套。
- 若未依規定固定本電器，其可能會掉落。

- ▶ 所有固定元件必須確實固定安裝。

玻璃破碎可能導致人員受傷。

- ▶ 保護過濾器護蓋，避免受到撞擊。

- ▶ 請勿讓過濾器護蓋掉落。

- ▶ 安裝時，請配戴護目鏡。

本電器非常重。

- ▶ 本電器不得直接安裝在石膏板或類似的輕結構建材上。
- ▶ 為確保依規定安裝，請根據施工位置的實際狀況以及按照電器重量，選擇使用穩固支撐的材料。

在電氣或機械性結構上進行改裝會造成危險，可能導致功能故障。

- ▶ 請勿在電氣或機械性結構上進行任何改裝。

過濾器護蓋會振動。

- ▶ 慢慢地打開過濾器護蓋。
- ▶ 打開後固定住過濾器護蓋，直至其不再繼續振動。
- ▶ 再慢慢關上過濾器護蓋。

打開和關閉鉸鏈時可能導致人員受傷。

- ▶ 手請勿伸入鉸鏈的活動範圍內。

⚠ 警告 – 觸電風險!

本電器內部的尖銳零組件可能會損壞電源線。

- ▶ 請勿彎折或夾到電源線。
- 機器損壞或電源線損壞時可能發生危險。
- ▶ 請勿操作受損的設備。
 - ▶ 請勿拉扯電源線切斷本機電源。拔除電源線時，務必從插頭部位拉起。
 - ▶ 若本機或電源線損壞，請立即拔除電源線插頭或關閉保險絲盒的保險絲。
 - ▶ 請聯絡客戶服務。 → 頁次10

不當維修，可能導致危險。

- ▶ 唯有領牌的專業人員方可維修機器。
- ▶ 僅限使用原廠零件來維修設備。
- ▶ 若本機的電源線損壞，必須交由合格的專業人員進行更換。

安裝不當可能導致危險。

- ▶ 僅限按家電銘牌所提供之資訊接駁並運行本機。
- ▶ 僅限透過按規定安裝接地保護的插座將本機接駁到帶有交流電的主電源。
- ▶ 房屋電路安裝的接地系統必須按規定進行安裝。
- ▶ 切勿透過定時器或遙控器等外部開關裝置為本機供電。
- ▶ 本機安裝完成後，必須可以隨手插入或拔除電源插頭。若無法隨手插入或拔除插頭，必須根據過電壓類別 III 和安裝規定的要求，在進行固定的電路安裝時應安裝全相的切斷裝置。
- ▶ 安裝機器時，請確保電源線未被夾住或受到損壞。

15.6 有關電氣連接的注意事項

為確保安全地完成本電器的電氣連接，請留意以下注意事項。

⚠ 警告 – 觸電風險！

必須可隨時斷開電器的電源連接。本電器僅能連接在依規定安裝有接地的插座上。

- ▶ 電器完成安裝後，必須可隨時觸及到電源線的插頭。
- ▶ 若無法隨時觸及到電源線的插頭，則必須根據過電壓類別 III 和安裝規定的條件，在進行固定式電路安裝時安裝全相的切斷裝置。
- ▶ 固定式電路安裝作業僅能由合格電工執行。我們建議在電器電源供應的電路中安裝漏電斷路器 (FI 開關)。

本電器內部的尖銳零組件可能會損壞電源線。

- ▶ 請勿彎折或夾到電源線。

- 參閱型號銘牌上的連接數據。 → 頁次10
- 連接線的長度約 1.30 m。
- 本電器符合歐盟無線電干擾抑制規範。
- 本電器符合安全防護等級 1，因此只能於連接接地線的情況下使用本電器。
- 安裝期間，請勿將本電器接上電源。
- 請確認，安裝時必須確定觸點受到保護。

15.7 有關安裝情況的注意事項

- 將本電器安裝在廚房牆面上。
- 安裝附加特殊附件時，請遵守各附件隨附的安裝說明書。
- 只將本電器的一側直接安裝在高櫃或牆面上。與高櫃或牆面的距離必須至少為 50 mm。
- 排油煙機的寬度必須至少等於烹調區域的寬度。
- 將本電器安裝在爐具上方正中央，以確保吸收油煙的最佳結果。

外排模式

- 若要在外排模式下使用本電器，必須安裝煙囪護蓋。

內循環模式

- 若要在內循環模式下使用本電器，則必須安裝特殊附件。請遵守隨附的安裝說明書。
- 在內循環模式下使用時，可選配安裝煙囪護蓋。

15.8 一般提示說明

安裝時請注意這些一般注意事項。

- 安裝作業必須遵守現行建築規範和當地電力和煤氣供應商的規範。
- 廢氣排放必須遵守官方法規，例如：各邦建築條例。
- 保養時若要是能順利觸及到本電器，請選擇容易觸及的安裝位置。
- 本電器的表面很敏感，安裝時請避免令其受損。

15.9 安裝

檢查牆身

1. 檢查牆身是否水平以及是否具備足夠的承載力。本電器的最大重量為 40 kg。
2. 根據螺栓長度鑽出相應深度的孔。
3. 請使用隨附的螺栓和膨脹螺絲。
隨附的螺栓和膨脹螺絲適用於大型的牆身結構。若是其他結構，則請使用合適的固定材料，例如：石膏、加氣混凝土、Poroton 專業建築用磚。
4. 請使用具備足夠穩定性且符合建築特性和電器重量的固定材料來安裝本電器。
5. 檢查開口區域是否已有其他已鋪設的電器纜線。

牆面準備工作

1. 請留意有關安裝情況的注意事項。 → 頁次14
2. 請確認，孔洞區域內不能有電線、天然氣管線或水管。
3. 蓋住爐具，以避免其受損。
4. 確定抽油煙機的位置，並在牆面上標示出本電器的下緣。
 - 確定爐具的中心。
 - 保持與爐具的安全距離。 → 頁次12
 我們建議抽油煙機的懸吊方式是，使玻璃罩底下的邊緣和緊鄰吊櫃底下的邊緣呈一直線。
5. 將模板緊貼並固定在預先標示的線上。
6. 標示出螺栓的位置。
7. 搭配煙囪護蓋安裝時，將模板從規定的切割線割開。
8. 鑽出直徑 8 mm 和深度 80 mm 的固定孔。
9. 移除模板。
10. 裝入膨脹螺絲，使其與牆面齊平。

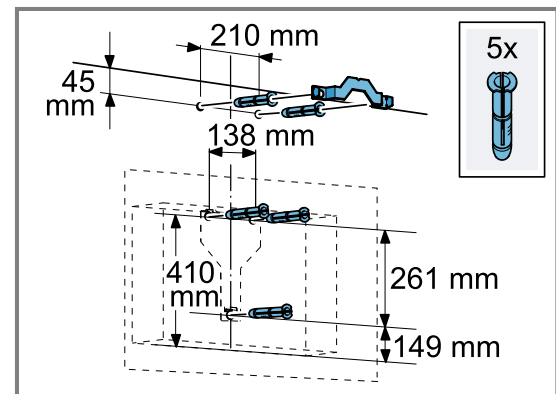

類型A: 備有煙囪護蓋的平背式抽油煙機

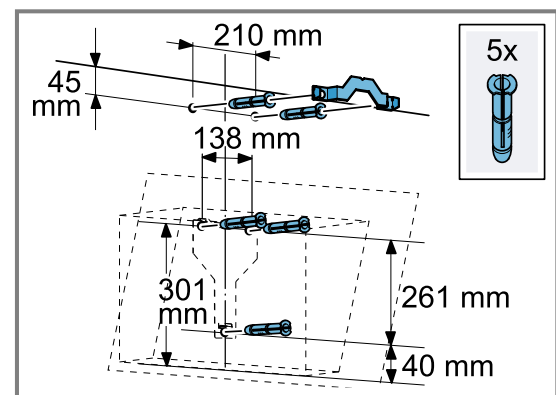

類型B: 備有煙囪護蓋的斜背式抽油煙機

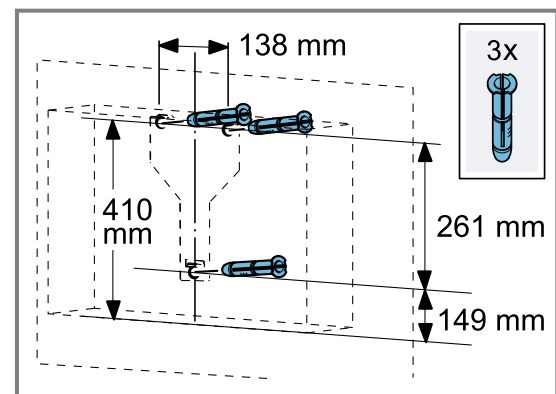

類型A: 無煙囪護蓋的平背式抽油煙機

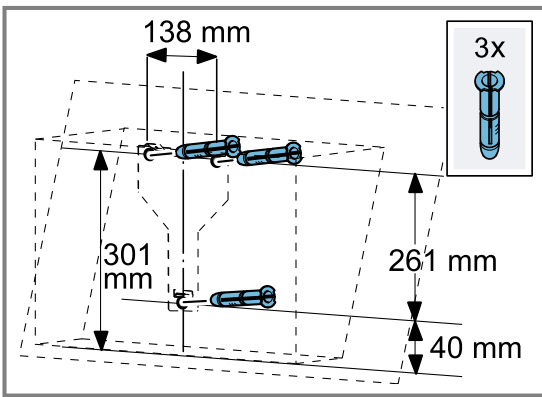

類型B：無煙囪護蓋的斜背式抽油煙機

安裝電器懸吊裝置

1. 牢牢地鎖緊抽油煙機的電器懸吊裝置。
2. 使用水平儀將電器懸吊裝置調整為水平位置，然後鎖緊。

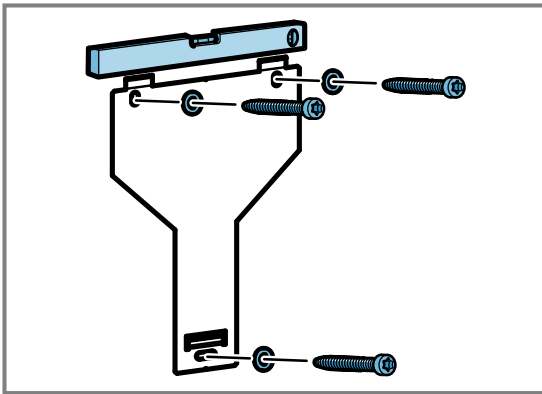

安裝電器

1. 撕掉背面的保護膜。
- 安裝後，撕掉整個保護膜。
2. 將本電器懸掛在電器懸吊裝置內，並使其確實扣入。
3. 必要時將本電器向右或向左移動，以調整其位置。
4. 鎖緊緊固螺栓。

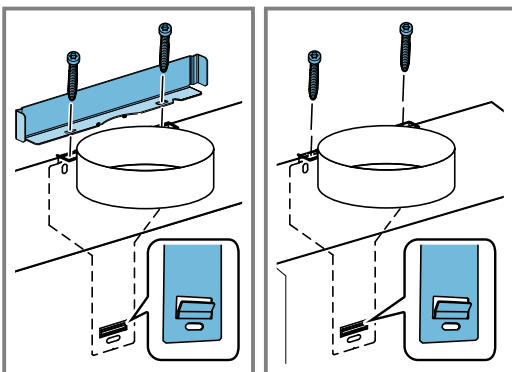

安裝煙囪護蓋時，需裝上角形件，並在鎖緊螺栓時固定住該角形件。

管道連接

外排模式

- 若要在外排模式下使用本電器，必須安裝煙囪護蓋。

內循環模式

- 若要在內循環模式下使用本電器，則必須安裝特殊附件。請遵守隨附的安裝說明書。
- 在內循環模式下使用時，可選配安裝煙囪護蓋。

備註 若使用鋁管，請先將連接區域磨平。

我們建議使用直徑150 mm的排氣管進行管道連接。

建立排氣連接（排氣管直徑150 mm）

1. 將排氣管固定在空氣接管上。
2. 建立與排氣開口的連接。
3. 密封住連接處。

建立排氣連接（排氣管直徑120 mm）

1. 將減壓接管固定在空氣接管上。
2. 將排氣管固定在空氣接管上。
3. 建立與排氣開口的連接。
4. 密封住連接處。

安裝煙囪護蓋

⚠ 警告 - 受傷風險!

電器內部零件可能有鋒利邊緣。

- ▶ 請戴上保護手套。

⚠ 警告 - 觸電風險!

本電器內部的尖銳零組件可能會損壞電源線。

- ▶ 請勿彎折或夾到電源線。

1. 將煙囪護蓋的固定托架鎖在牆面上。
2. 如欲拆開煙囪護蓋，請去除膠帶或從防撞包裝中拿出煙囪護蓋。
3. 請撕掉兩煙囪護蓋上的保護膜（若有）。
4. 備註 煙囪護蓋的凹槽朝下。

使用2個螺栓將上方煙囪護蓋從側面鎖在固定托架上。

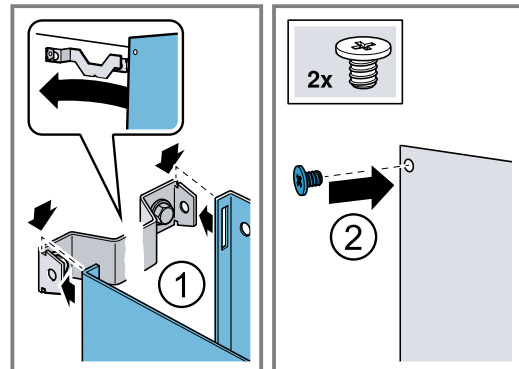

5. 備註 若要避免刮傷，在煙囪護蓋外側邊緣上鋪上軟布加以保護。

將上方煙囪護蓋套在本電器上並輕輕拉開。①

6. 將下方煙囪護蓋覆蓋在上方煙囪護蓋之上。②

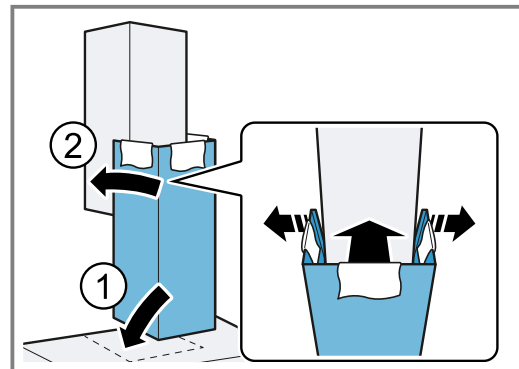

7. 下方煙囪護蓋則夾入下方固定托架上。請注意，不能夾住電線。
8. 小心地取出軟布。



感謝您購買博世家電!

請即前往 MyBosch 註冊您的新裝置，享受以下福利：

- 專業的電器使用秘訣與技巧
- 保養延期選項
- 配件與零件折扣
- 隨時取得數碼手冊和所有電器資料
- 輕鬆使用博世家電服務

簡單免費，用流動電話也可以註冊：

www.bosch-home.com/welcome



需要協助嗎？ 您來對地方了。

這裡有關於博世家電的專業建議、協助或博世專家提供的維修服務。

了解博世能為您提供的全方位支援服務：

www.bosch-home.com/service

隨附的服務中心目錄提供各國服務中心的聯絡資料。

Robert Bosch Hausgeräte GmbH

Carl-Wery-Straße 34

81739 München

GERMANY

www.bosch-home.com



9001640504 (020131)

zh-hk