



Register your new Bosch now:  
[www.bosch-home.com/welcome](http://www.bosch-home.com/welcome)



TTA2...



**BOSCH**

**de** Gebrauchsanleitung  
**en** Instruction manual  
**fr** Mode d'emploi  
**nl** Gebruiksaanwijzing  
**da** Brugsanvisning  
**no** Bruksanvisning

**sv** Bruksanvisning  
**fi** Käyttöohje  
**tr** Kullanım kılavuzu  
**ru** Инструкция по эксплуатации  
**ar** إرشادات الاستخدام  
**fa** دستور العمل استفاده

|           |            |    |
|-----------|------------|----|
| <b>de</b> | Deutsch    | 3  |
| <b>en</b> | English    | 8  |
| <b>fr</b> | Français   | 12 |
| <b>nl</b> | Nederlands | 17 |
| <b>da</b> | Dansk      | 22 |
| <b>no</b> | Norsk      | 26 |
| <b>sv</b> | Svenska    | 30 |
| <b>fi</b> | Suomi      | 34 |
| <b>tr</b> | Türkçe     | 38 |
| <b>ru</b> | Русский    | 45 |
| <b>ar</b> | العربية    | 53 |
| <b>fa</b> | فارسی      | 57 |

**1**

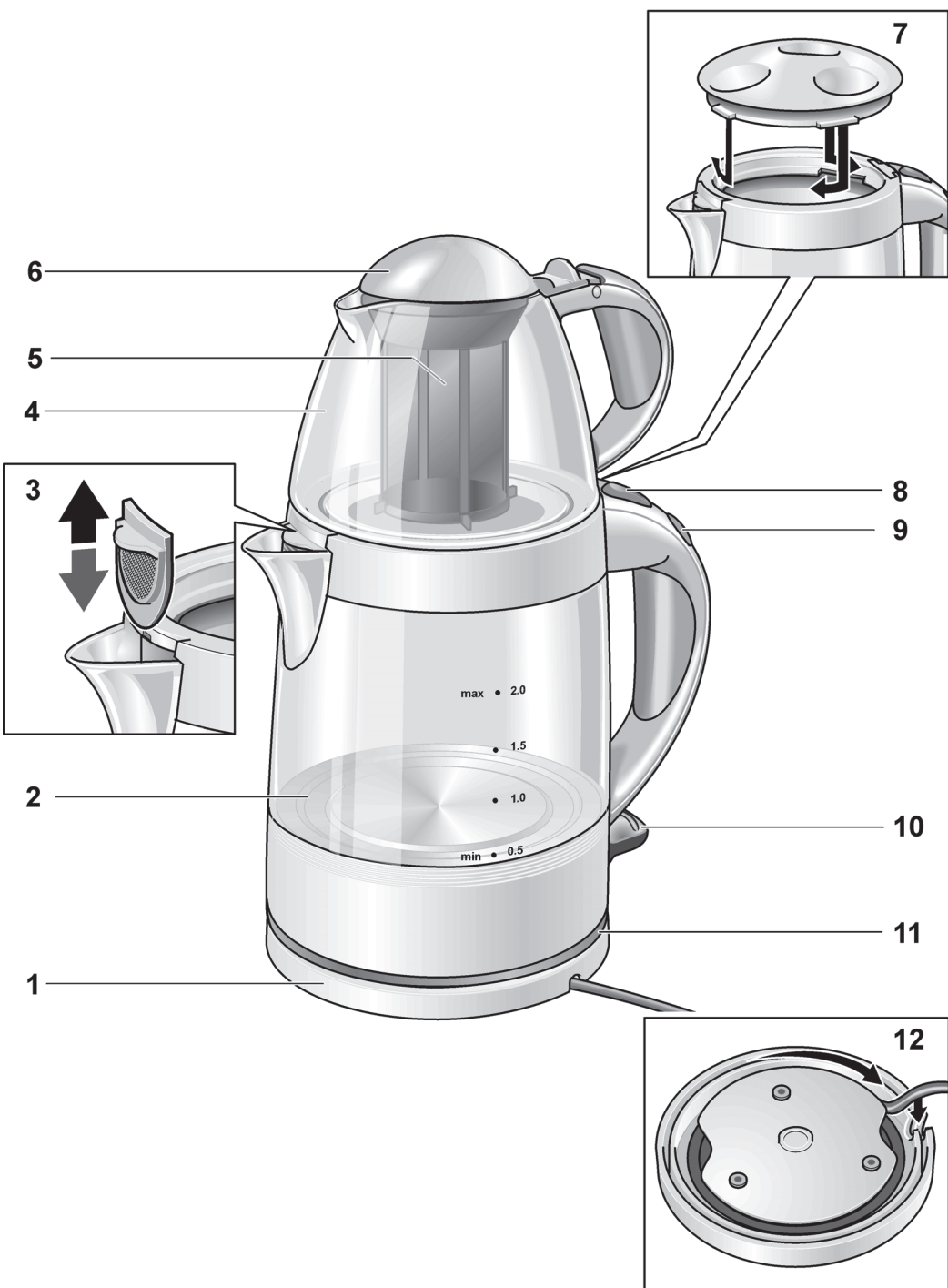

6

5

4

3

2

1

7

8

9

10

11

12

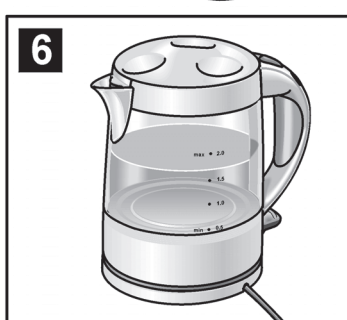
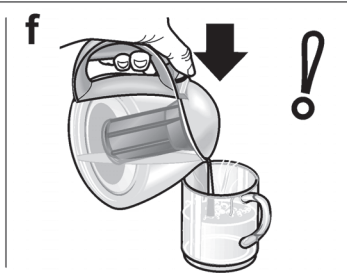
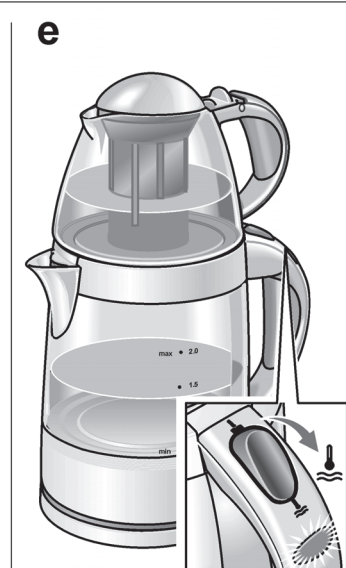
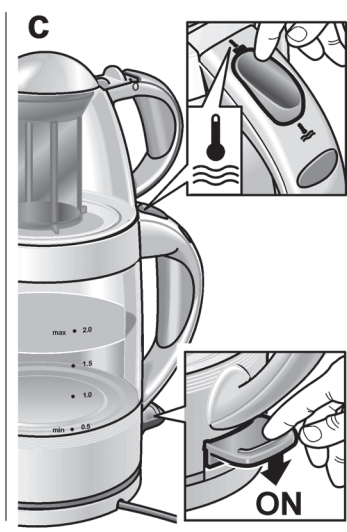
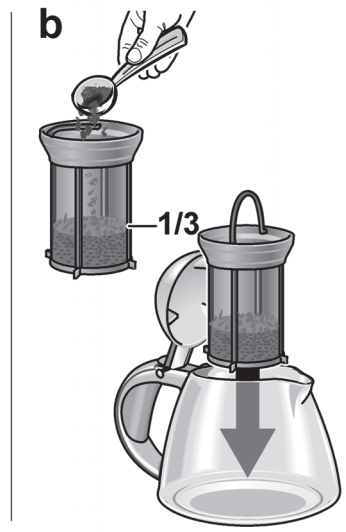
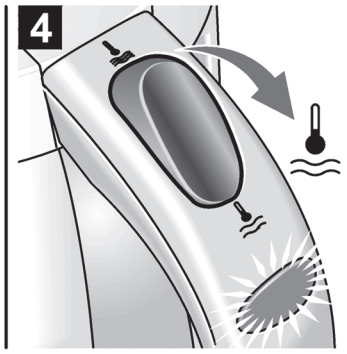
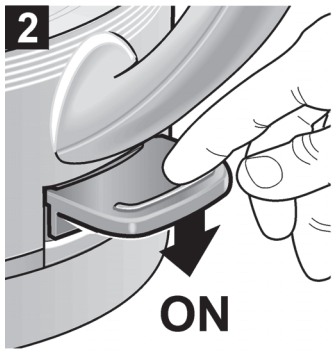

---

## Sicherheitshinweise

**Die Gebrauchsanleitung bitte sorgfältig durchlesen, danach handeln und aufbewahren! Bei Weitergabe des Geräts diese Anleitung beilegen. Dieses Gerät ist nur für den privaten Haushalt und das häusliche Umfeld bestimmt.**

Dieses Gerät kann von Kindern ab 8 Jahren und darüber und von Personen mit reduzierten physischen, sensorischen oder mentalen Fähigkeiten oder Mangel an Erfahrung und/oder Wissen benutzt werden, wenn sie beaufsichtigt oder bezüglich des sicheren Gebrauchs des Gerätes unterwiesen wurden und die daraus resultierenden Gefahren verstanden haben. Kinder unter 8 Jahren sind vom Gerät und der Anschlussleitung fernzuhalten und dürfen das Gerät nicht bedienen. Kinder dürfen nicht mit dem Gerät spielen. Reinigung und Entkalkung dürfen nicht durch Kinder vorgenommen werden, es sei denn, sie sind 8 Jahre oder älter und werden beaufsichtigt.

### **⚠ Stromschlaggefahr!**

Das Gerät nur in Innenräumen bei Raumtemperatur und bis zu 2000 m über Meereshöhe verwenden. Das Gerät darf nur über eine vorschriftsmäßig installierte Steckdose mit Erdung an ein Stromnetz mit Wechselstrom angeschlossen werden. Stellen Sie sicher, dass das Schutzleitersystem der elektrischen Hausinstallation vorschriftsmäßig installiert ist. Gerät nur gemäß Angaben auf dem Typenschild anschließen und betreiben. Reparaturen am Gerät, wie z. B. eine beschädigte Netzanschlussleitung auswechseln, dürfen nur durch unseren Kundendienst ausgeführt werden, um Gefährdungen zu vermeiden.

Es darf keine Flüssigkeit auf die Gerätesteckverbindung überlaufen. Gerät, Basis oder Netzkabel niemals in Wasser tauchen.

Den Teebereiter nur mit der beiliegenden Basis verwenden.

Nur benutzen, wenn Zuleitung und Gerät keine Beschädigungen aufweisen. Im Fehlerfall sofort den Netzstecker ziehen oder die Netzspannung ausschalten.

**⚠ Brandgefahr!**

Basis, Wasserkocher oder Teekanne nicht auf oder in die Nähe heißer Oberflächen, wie z. B. Herdplatten, stellen. Fettspritzer verhindern, der Kunststoff kann beschädigt werden.

**⚠ Verbrühungsgefahr!**

Das Gerät heizt während des Gebrauchs auf. Deshalb nur am Griff anfassen und den Deckel nur im kalten Zustand öffnen.

Gerät nur mit eingerastetem Deckel benutzen.

Wenn das Gerät über die „max.“ Markierung befüllt wird, könnte eine Gefahr durch herausspritzendes kochendes Wasser entstehen.

**⚠ Verbrennungsgefahr!**

Nach dem Gebrauch können die Oberflächen von Heizelement oder Wärmeplatte noch einige Zeit heiß sein.

**⚠ Erstickungsgefahr!**

Kinder nicht mit Verpackungsmaterial spielen lassen.

**⚠ Verletzungsgefahr!**

Fehlanwendung des Gerätes kann zu Verletzungen führen.



**WARNUNG: Dieses Gerät nicht in der Nähe von Badewannen, Duschen, Waschbecken oder anderen Gefäßen benutzen, die Wasser enthalten.**

Herzlichen Glückwunsch zum Kauf Ihres neuen Gerätes aus dem Hause Bosch. Weitere Informationen zu unseren Produkten finden Sie auf unserer Internetseite.

## Teile und Bedienelemente

### Bild 1

- 1 Basis
- 2 Wasserkocher mit Wasserstandsanzeige
- 3 Kalksieb (herausnehmbar)
- 4 Teekanne (Geschirrspüler geeignet)
- 5 Teesieb (Geschirrspüler geeignet)
- 6 Deckel Teekanne  
(Geschirrspüler geeignet)
- 7 Deckel (Bajonettverschluss)
- 8 Wähltaste  
(kochen ☺ / warmhalten ☹)
- 9 Kontroll-Lampe
- 10 Schalter Ein/Aus
- 11 Leuchtring
- 12 Kabelaufwicklung

### Wichtig:

- Wasserkocher nur mit Basis verwenden, die mit Type WK5 markiert ist.
- Wasserkocher ausschließlich mit Wasser befüllen. Milch oder Instant-Produkte brennen an und beschädigen das Gerät.
- Wasserkocher nicht ohne Wasser betreiben oder überfüllen, **min** und **max** Markierungen beachten (**Bild 5a**).
- Wasserkocher nur mit aufgesetzter Teekanne oder Deckel benutzen, sonst schaltet er nicht automatisch auf warmhalten ☹.
- Wird der Wasserkocher nicht benutzt, mit dem Schalter immer ausschalten oder ausstecken.

## Vor dem ersten Gebrauch

- Die Zuleitung auf die gewünschte Länge abrollen und anstecken.
  - Den Wasserkocher mit klarem Wasser füllen, den Deckel aufsetzen und auf die Basis stellen.
  - Das Gerät einschalten, dazu Schalter nach unten drücken (**Bild 2**).
  - Die Wähltaste auf kochen ☺ stellen (**Bild 3**).
  - Die Wähltaste schaltet nach dem Kochen automatisch auf warmhalten ☹ (**Bild 4**).
- Info:** Der Leuchtring leuchtet während des Kochvorgangs und erlischt, sobald dieser beendet ist. Die Kontroll-Lampe leuchtet nur während der Wärmefunktion.
- Den Vorgang zweimal wiederholen, um den Wasserkocher zu säubern.
  - Teekanne mit Deckel und Teesieb spülen.

## Teee zubereiten

### Bild 5

Die Zubereitung ist für türkischen Tee beschrieben. Andere Teesorten können durch die lange Ziehdauer bitter werden.

- Wasser in den Wasserkocher füllen, **min** und **max** Markierung beachten.
- Den Wasserkocher auf die Basis aufsetzen und die Wähltaste auf kochen ☺ stellen.
- Teesieb ca.  $\frac{1}{3}$  mit türkischem Tee füllen und in die Teekanne einsetzen.
- Teekanne auf den Wasserkocher aufsetzen. Den Schalter zum Einschalten nach unten drücken, der Leuchtring leuchtet auf.
- Sobald das Wasser gekocht hat, schaltet die Wähltaste automatisch auf warmhalten ☹. Die Kontroll-Lampe leuchtet auf.
- Nun die Teekanne mit dem heißen Wasser füllen und den Wasserkocher wieder mit frischem Wasser auffüllen.
- Teekanne auf den Wasserkocher und Wasserkocher auf die Basis aufsetzen. Den Wählschalter auf kochen ☺ stellen.
- Sobald das Wasser gekocht hat, schaltet die Wähltaste automatisch wieder auf warmhalten ☹.

- Nun kann je nach Geschmack der Tee aus der Teekanne mit dem heißen Wasser aus dem Wasserkocher vermischt werden.

### Beim Teeausgießen den Deckel der Teekanne mit dem Daumen nach vorn drücken.

**Info:** Das Wasser und der Tee werden bei Schalterstellung  warm gehalten. Damit wird bis zu 90% Energie gespart. Wird frisches Wasser in den Wasserkocher nachgefüllt, das Wasser erst aufkochen und dann warm halten.

### Tipps



- Den türkischen Tee in das Teesieb füllen und kurz unter heißem fließendem Wasser durchspülen. Der Tee wird dadurch von Staubresten gereinigt und schmeckt besser.
- Der türkische Tee sollte mindestens 20 Minuten ziehen um den vollen Geschmack zu entfalten.
- Den Tee-Extrakt in der Teekanne immer aufbrauchen, kein Wasser nachfüllen.

---

## Wasser kochen

### Bild 6

Mit dem Wasserkocher kann auch nur Wasser erhitzt werden. Dazu muss immer der Deckel aufgesetzt werden.

- Wasser in den Wasserkocher füllen, **min** und **max** Markierung beachten.
- Die Wähltaste auf kochen  stellen und mit dem Schalter einschalten. Der Leuchtring leuchtet auf.
- Sobald das Wasser gekocht hat, schaltet die Wähltaste automatisch auf warmhalten . Die Kontroll-Lampe leuchtet auf.
- Soll das Wasser nicht warm gehalten werden, den Wasserkocher mit dem Schalter ausschalten.

---

## Reinigen und Entkalken

### Stromschlaggefahr!

Vor dem Reinigen den Netzstecker ziehen. Das Gerät niemals in Wasser tauchen oder in den Geschirrspüler geben. Keinen Dampfreiniger benutzen.

- Das Gerät außen nur feucht abwischen. Keine scharfen oder scheuernden Reinigungsmittel verwenden.
- Die Wasserkanne mit Essig oder einem handelsüblichen Entkalkungsmittel entkalken.
- Kanne bis zur Markierung **max** mit Wasser füllen und aufkochen lassen. Anschließend etwas Haushaltsessig dazugeben und mehrere Stunden ausgeschalteten Gerät einwirken lassen. Oder Entkalkungsmittel nach Herstellerangaben anwenden.
- Anschließend Wasserkanne und Kalksieb mit klarem Wasser spülen.

**Achtung:** Kalkreste keinesfalls mit harten Gegenständen entfernen, sonst wird die Dichtung beschädigt.

---

## Kleine Störungen selbst beheben

Das Gerät heizt nicht auf oder wärmt nicht. Der Leuchtring oder die Kontroll-Lampe leuchten nicht.

- Der Überhitzungsschutz hat geschaltet.
- Den Wasserkocher mit dem Schalter ausschalten und abkühlen lassen. Anschließend kann das Gerät wieder eingeschaltet werden.

---

## Technische Daten

|  |                        |
|--|------------------------|
| Elektrischer Anschluss (Spannung – Frequenz) | 220-240 V~<br>50/60 Hz |
| Leistung                                     | 1500-1785 W            |



---

## Entsorgung



Entsorgen Sie die Verpackung umweltgerecht. Dieses Gerät ist entsprechend der europäischen Richtlinie 2012/19/EU über Elektro- und Elektronikaltgeräte (waste electrical and electronic equipment – WEEE) gekennzeichnet. Die Richtlinie gibt den Rahmen für eine EU-weit gültige Rücknahme und Verwertung der Altgeräte vor. Über aktuelle Entsorgungswege bitte beim Fachhändler informieren.

---

## Garantie

Für dieses Gerät gelten die von unserer jeweils zuständigen Landesvertretung herausgegebenen Garantiebedingungen des Landes, in dem das Gerät gekauft wurde. Sie können die Garantiebedingungen jederzeit über Ihren Fachhändler, bei dem Sie das Gerät gekauft haben, oder direkt bei unserer Landesvertretung anfordern. Die Garantiebedingungen für Deutschland und die Adressen finden Sie auf den letzten vier Seiten dieses Heftes. Darüber hinaus sind die Garantiebedingungen auch im Internet unter der benannten Webadresse hinterlegt. Für die Inanspruchnahme von Garantieleistungen ist in jedem Fall die Vorlage des Kaufbeleges erforderlich.

Änderungen vorbehalten.

## Safety instructions

**Please read and follow the operating instructions carefully and keep them for later reference. Enclose these instructions when you give this appliance to someone else. This appliance is intended for domestic use only.**

This appliance can be used by children aged from 8 years and above and by persons with reduced physical, sensory or mental capabilities or lack of experience and knowledge if they have been given supervision or instruction concerning use of the appliance in a safe way and if they understand the hazards involved. Keep children under 8 years of age away from the appliance and connecting cable and do not allow them to use the appliance. Children shall not play with the appliance. Cleaning and user maintenance shall not be made by children unless they are older than 8 years and supervised.

### **Danger of electric shock!**

Only use the appliance indoors at room temperature and up to 2000 m above sea level. The appliance may only be connected to a power supply with alternating current via a correctly installed socket with earthing. Ensure that the protective conductor system of the domestic supply has been correctly installed.

Connect and operate the appliance only according to the type plate specifications. To avoid potential hazards, repairs such as replacing a damaged cable must only be carried out by our customer service personnel.

Avoid spillage on the connector. Never immerse the appliance, base or mains cable in water.

The tea maker should only be used with the base supplied.

Use only if power cord and appliance show no signs of damage.

Should a fault occur, pull the plug or disconnect from the mains immediately.

**⚠ Risk of fire!**

Do not place the base, kettle or teapot on or near hot surfaces, e.g. hobs. Avoid spatters of grease as the plastic may be damaged.

**⚠ Risk of scalding!**

The appliance heats up during use. Make sure you only pick it up by the handle and do not open the lid until the appliance has cooled down. Only use the appliance when the lid is engaged.

If the appliance is filled above the “max.” marking, there could be a risk from splashes of boiling water.

**⚠ Risk of burns!**

After the use the heating element surfaces and warming plate can be subjected to residual heat.

**⚠ Risk of suffocation!**

Do not allow children to play with packaging material.

**⚠ Risk of injury!**

A misuse of the appliance can potentially lead to injury.





**WARNING: Do not use this appliance near bathtubs, showers, basins or other vessels containing water.**

**Congratulations on the purchase of your new Bosch appliance. You can find further information about our products on our website.**

## Parts and controls



**Fig. 1**

- 1 Base
- 2 Kettle with water level indicator
- 3 Calcification filter (detachable)
- 4 Teapot (dishwasher-safe)
- 5 Tea filter (dishwasher-safe)
- 6 Lid for teapot (dishwasher-safe)
- 7 Lid (bayonet lock)
- 8 Selection button  
(boil  / keep warm )
- 9 Indicator light
- 10 On/Off switch
- 11 Illuminated ring
- 12 Cord store

### Important:

- Use kettle only with base which is marked with type WK5.
- Fill the kettle with water only. Milk or instant products will burn and damage the appliance.
- Do not operate the kettle without water or overfill, observe **min** and **max** marks (**Fig. 5a**).
- Use the kettle with attached teapot or lid only, otherwise the kettle will not switch automatically to keep warm .
- If the kettle is not being used, always switch off with the switch or unplug.

## Before using your appliance for the first time

- Unwind the power cord to the required length and plug in.
- Fill the kettle with fresh water, attach the lid and place on the base.
- Switch on the appliance by pressing down switch (**Fig. 2**).
- Set the selection button to boil  (**Fig. 3**).
- When the water has boiled, the selection button automatically switches to keep warm  (**Fig. 4**).





**Info:** The illuminated ring comes on while the water is boiling and goes out as soon as the water has boiled. The indicator light comes on during the warming function only.

- Repeat the process twice in order to clean the kettle.
- Rinse the teapot with lid and tea filter.

## Making tea

**Fig. 5**

The preparation of Turkish tea is described here. Other types of tea may become bitter due to the long steeping time.

- Fill the kettle with water, observe **min** and **max** mark.
- Place the kettle on the base and set the selection button to boil .
- Fill the tea filter approx.  $\frac{1}{3}$  full of Turkish tea and insert into the teapot.
- Place the teapot on the kettle. Switch on the appliance by pressing down switch. The illuminated ring lights up.
- As soon as the water has boiled, the selection button automatically switches to keep warm . The indicator light lights up.
- Now fill the teapot with the hot water and refill the kettle with fresh water.
- Place the teapot on the kettle and the kettle on the base. Set the selection switch to boil .
- As soon as the water has boiled, the selection button automatically switches to keep warm .
- Now the tea from the teapot can be mixed with the hot water from the kettle according to taste.

**When pouring out tea, press the teapot lid forwards with your thumb.**

**Info:** The water and the tea are kept warm by setting the switch to . This saves up to 90% energy. If the kettle is refilled with fresh water, first bring the water to the boil and then keep warm.



### Tips

- Pour the Turkish tea into the tea filter and briefly rinse with hot running water. This will remove dust residue from the tea and improve the taste.
- The Turkish tea should be left to steep for at least 20 min. in order to extract the full flavour.
- Always use up the tea extract in the teapot, do not refill with water.

## Boiling the water

### Fig. 6

Only water can be heated with the kettle. The lid must always be attached.

- Fill the kettle with water, observe **min** and **max** mark.
- Set the selection button to boil  and switch on with the switch. The illuminated ring lights up
- As soon as the water has boiled, the selection button automatically switches to keep warm . The indicator light lights up.
- If the water is not to be kept warm, switch off the kettle with the switch.

## Cleaning and descaling

### Risk of electric shock!

Before cleaning the appliance, pull out the mains plug. Never immerse the appliance in water or clean in the dishwasher. Do not use a steam cleaner.

- Wipe the outside of the appliance with a damp cloth only. Do not use sharp or abrasive detergents.
- Descale the water jug with vinegar or a commercially available descaler.
- Fill jug with water up to the **max** mark and bring to the boil. Then switch off the appliance, add a little household vinegar and leave to react for several hours. Or use descaler according to the manufacturer's instructions.
- Then rinse the water jug and calcification filter with fresh water.

**Attention:** Never remove calcification residue with hard implements, otherwise the seal will be damaged.

## Eliminating minor faults yourself

The appliance is not heating or warming up. The illuminated ring or the indicator light does not come on.

- The overheating protection system has actuated.
- Switch off the kettle with the switch and leave to cool down. Then the appliance can be switched on again.

## Technical specifications

|  |                        |
|--|------------------------|
| Electrical connection<br>(voltage–frequency) | 220-240 V~<br>50/60 Hz |
| Power  | 1500-1785 W            |

## Disposal



Dispose of packaging in an environmentally-friendly manner. This appliance is labelled in accordance with European Directive 2012/19/EU concerning used electrical and electronic appliances (waste electrical and electronic equipment – WEEE). The guideline determines the framework for the return and recycling of used appliances as applicable throughout the EU. Please ask your specialist retailer about current disposal facilities.

## Guarantee

The guarantee conditions for this appliance are as defined by our representative in the country in which it is sold. Details regarding these conditions can be obtained from the dealer from whom the appliance was purchased. The bill of sale or receipt must be produced when making any claim under the terms of this guarantee.

Changes reserved.

---

## Consignes de sécurité

**Lire attentivement ce mode d'emploi, s'y conformer lors de l'utilisation et le conserver ! Veuillez joindre ce mode d'emploi si vous passez l'appareil à quelqu'un d'autre. Cet appareil est destiné exclusivement à une utilisation domestique et non professionnelle.**

Cet appareil peut être utilisé par des enfants à partir de 8 ans et par des personnes ayant des facultés physiques, sensorielles ou mentales réduites ou manquant d'expérience et/ou de connaissances à condition d'être surveillés ou d'avoir été informés quant à la bonne utilisation de l'appareil et d'avoir compris les dangers qui en découlent. Les enfants de moins de 8 ans doivent être tenus éloignés de l'appareil et du cordon d'alimentation et ne doivent pas utiliser l'appareil. Ne pas laisser les enfants jouer avec l'appareil. Le nettoyage et le détartrage ne doivent pas être effectués par des enfants sauf s'ils ont 8 ans ou plus et sont surveillés.

### **Risque de chocs électriques !**

N'utilisez l'appareil que dans des pièces intérieures à température ambiante et jusqu'à 2 000 m au-dessus du niveau de la mer.

L'appareil doit être branché uniquement sur un réseau à courant alternatif par l'intermédiaire d'une prise secteur installée de manière conforme et disposant d'une connexion à la terre. Assurez-vous que le système à conducteur de protection de l'installation électrique de votre maison soit conforme. Ne brancher et n'utiliser l'appareil que conformément aux données indiquées sur la plaque signalétique. Les réparations sur l'appareil telles que le remplacement d'un cordon endommagé ne doivent être effectuées que par notre SAV afin d'éliminer tout danger.

Empêchez que du liquide ne se renverse sur le connecteur. Ne jamais immerger l'appareil, le socle ni le cordon d'alimentation dans l'eau. Utiliser la théière exclusivement avec le socle fourni.

N'utiliser la machine que lorsque le cordon électrique et l'appareil ne présentent aucun dommage. En cas de défaut, débrancher immédiatement la fiche secteur ou couper la tension du réseau.

### **⚠ Risque d'incendie !**

Ne jamais poser le socle, la bouilloire ou la théière sur des surfaces chaudes (tables de cuisson par ex.) ou à proximité de celles-ci. Empêcher les projections de graisse, le plastique risque d'être endommagé.

### **⚠ Risque de brûlures !**

L'appareil chauffe pendant son utilisation. Ne le saisir que par la poignée et n'ouvrir le couvercle qu'une fois qu'il a refroidi. Utiliser l'appareil uniquement lorsque le couvercle est verrouillé. Le niveau d'eau ne doit jamais dépasser le repère « max. » pour éviter que l'eau en ébullition ne jaillisse hors de l'appareil.

### **⚠ Risque de brûlure !**

Après l'utilisation, les surfaces de l'élément chauffant ou de la plaque chauffante peuvent rester chaudes pendant une certaine durée.

### **⚠ Risque d'étouffement !**

Ne pas laisser les enfants jouer avec les emballages.

### **⚠ Risque de blessure !**

L'utilisation inappropriée de la machine peut entraîner des blessures.





**ATTENTION : ne pas utiliser cet appareil à proximité de baignoires, douches, lavabos et autres récipients contenant de l'eau.**

**Vous venez d'acheter ce nouvel appareil Bosch et nous vous en félicitons cordialement. Sur notre site web, vous trouverez plus d'informations sur nos produits.**

## Pièces et éléments de commande



### Figure 1

- 1 Socle
- 2 Bouilloire avec indicateur de niveau
- 3 Filtre anti-calcaire (amovible)
- 4 Théière (va au lave-vaisselle)
- 5 Passoire à thé (va au lave-vaisselle)
- 6 Couvercle de la théière (va au lave-vaisselle)
- 7 Couvercle (fermeture à bayonnettes)
- 8 Touche de sélection (bouillir  / maintenir au chaud )
- 9 Voyant de contrôle
- 10 Interrupteur Marche / Arrêt
- 11 Anneau lumineux
- 12 Enroulage du câble

### Important:

- N'utilisez la bouilloire qu'avec le socle arborant le symbole et la mention du type WK5.
- Ne versez que de l'eau dans la bouilloire. Le lait ou les préparations instantanées risqueraient de brûler et d'endommager l'appareil.
- Ne faites jamais marcher la bouilloire sans eau et ne la remplissez jamais à l'excès. Respectez les repères **min** et **max** (Figure 5a).
- N'utilisez la bouilloire 2 qu'avec la théière ou le couvercle en place, sinon elle ne commutera pas automatiquement sur le maintien au chaud .
- Si la bouilloire ne sert pas, éteignez-la toujours par l'interrupteur ou débranchez sa fiche mâle de la prise de courant.

## Avant la première utilisation

- Déroulez la longueur voulue de cordon puis branchez la fiche mâle.
- Dans la bouilloire, versez de l'eau claire, posez le couvercle puis placez la bouilloire sur le socle.
- Allumez l'appareil : appuyez sur l'interrupteur (Figure 2).
- Amenez la touche de sélection sur Bouillir  (Figure 3).
- Après l'ébullition, la touche de sélection commute automatiquement sur le maintien au chaud  (Figure 4).



**Info :** l'anneau lumineux s'allume pendant que l'eau bout et s'éteint dès que cette fonction est terminée. Le voyant de contrôle ne s'allume que pendant la fonction de maintien au chaud.

- Répétez l'opération deux fois pour nettoyer la bouilloire.
- Rincez la théière, le couvercle et le filtre à thé.

## Préparer du thé

### Figure 5

La préparation décrite est celle du thé turc. D'autres variétés de thé peuvent devenir amères vu la longue durée de passage.

- Versez de l'eau dans la bouilloire, respectez les repères **min** et **max**.
- Posez la bouilloire sur le socle puis amenez la touche de sélection sur Bouillir .
- Remplissez la passoire à thé environ au 1/3 avec du thé turc puis insérez-la dans la théière.
- Posez la théière sur la bouilloire. Appuyez sur l'interrupteur pour allumer la bouilloire. L'anneau lumineux s'allume.
- Dès que l'eau a bouilli, la touche de sélection commute automatiquement sur le maintien au chaud . Le voyant de contrôle s'allume.
- Maintenant, versez l'eau chaude dans la théière puis remplissez à nouveau la bouilloire avec de l'eau fraîche.
- Posez la théière sur la bouilloire puis cette dernière sur le socle. Amenez la touche de sélection sur Bouillir .



- Dès que l'eau a bouilli, la touche de sélection commute automatiquement sur le maintien au chaud .
- Maintenant et suivant vos goûts, vous pouvez mélanger le thé, préparé dans la théière, avec l'eau provenant de la bouilloire.

**Au moment de verser le thé, poussez le couvercle de la théière en avant avec le pouce.**

**Info:** lorsque l'interrupteur se trouve sur la position , l'eau et le thé sont maintenus au chaud. Ceci permet d'économiser jusqu'à 90% d'énergie. Si vous rajoutez de l'eau fraîche dans la bouilloire, commencez par la faire bouillir puis maintenez-la au chaud.



#### Conseils

- Versez le thé turc dans la passoire à thé puis rincez-le brièvement sous l'eau du robinet. Cette précaution évacue la poussière de thé présente et le thé a meilleur goût.
- Laissez passer le thé turc au moins 20 minutes pour que toute ses vertus gustatives puissent s'épanouir.
- Finissez toujours d'utiliser le thé concentré présent dans la théière, ne rajoutez pas d'eau.

## Faire bouillir l'eau

### Figure 6

La bouilloire ne peut servir qu'à faire bouillir de l'eau. Pour qu'elle puisse le faire, il faut toujours la coiffer de son couvercle.

- Versez de l'eau dans la bouilloire, respectez les repères **min** et **max**.
- Réglez la touche de sélection sur Bouillir  puis allumez la bouilloire par l'interrupteur. L'anneau lumineux s'allume.
- Dès que l'eau a bouilli, la touche de sélection 8 commute automatiquement sur le maintien au chaud . Le voyant de contrôle s'allume.
- Si vous ne voulez pas que l'eau soit maintenue au chaud, éteignez la bouilloire par l'interrupteur.

## Nettoyage et détartrage

### Risque d'électrocution !

Avant le nettoyage, débranchez la fiche mâle de la prise de courant. Ne plongez jamais l'appareil dans l'eau ou dans un lavevaisselle. N'utilisez jamais de nettoyeur à vapeur.

- N'essuyez que les surfaces extérieures de l'appareil avec un chiffon humide. N'utilisez pas de produits de nettoyage agressifs ou récurants.
- Détartrez la bouilloire avec du vinaigre ou un produit détartrant en vente habituelle dans le commerce.
- Versez de l'eau dans la bouilloire jusqu'au repère **max** puis faites bouillir. Versez ensuite du vinaigre dans l'eau et laissez-le agir pendant plusieurs heures dans l'appareil éteint. Ou utilisez sinon un produit détartrant en respectant les instructions de son fabricant.
- Ensuite, rincez la bouilloire et le filtre anti-calcaire à l'eau claire.

**Attention :** ne tentez jamais d'enlever les résidus de tartre avec des objets durs car cela endommagerait le joint.

## Remédier soi-même aux petites pannes

L'appareil ne chauffe pas ou ne maintient pas au chaud. Le voyant lumineux ou le voyant de contrôle ne s'allument pas.

- La protection anti-surchauffe a disjoncté.
- Éteignez la bouilloire par l'interrupteur puis laissez-la refroidir. Ensuite, vous pourrez la rallumer.

## Caractéristiques techniques

|   |                        |
|---|------------------------|
| Raccordement électrique (tension – fréquence) | 220-240 V~<br>50/60 Hz |
| Puissance                                     | 1500-1785 W            |

---

## Mise au rebut



Éliminez l'emballage en respectant l'environnement. Cet appareil est marqué selon la directive européenne



2012/19/UE relative aux appareils électriques et électroniques usagés (waste electrical and electronic equipment – WEEE). La directive définit le cadre pour une reprise et une récupération des appareils usagés applicables dans les pays de la CE. S'informer auprès du revendeur sur la procédure actuelle de recyclage.

---

## Garantie

Les conditions de garantie applicables sont celles publiées par notre distributeur dans le pays où a été effectué l'achat. Le revendeur chez qui vous vous êtes procuré l'appareil fournira les modalités de garantie sur simple demande de votre part. En cas de recours en garantie, veuillez toujours vous munir de la preuve d'achat.

Sous réserve de modifications.

---

## Veiligheidsaanwijzingen

**Lees de gebruiksaanwijzing zorgvuldig door, neem deze altijd in acht en bewaar deze goed! Als u dit apparaat aan iemand anders geeft, lever dan ook deze gebruiksaanwijzing mee. Dit apparaat is alleen bestemd voor huishoudelijk gebruik en de huiselijke omgeving.**

Dit apparaat mag door kinderen van 8 jaar en ouder en door personen met verminderde lichamelijke, zintuiglijke of geestelijke vermogens of gebrek aan ervaring en/of kennis worden gebruikt indien dit onder toezicht gebeurt of indien zij over het veilige gebruik van het apparaat zijn geïnstrueerd en de hieruit voortvloeiende gevaren hebben begrepen. Kinderen onder de 8 moeten van het apparaat en aansluitsnoer worden weggehouden en mogen het apparaat niet bedienen. Kinderen mogen niet met het apparaat spelen. De reiniging en ontkalking mogen niet door kinderen worden uitgevoerd, tenzij de kinderen 8 jaar of ouder zijn en zij deze werkzaamheden onder toezicht uitvoeren.

### **Gevaar voor elektrische schokken!**

Gebruik het apparaat alleen binnenshuis bij kamertemperatuur en tot 2000 m boven de zeespiegel. Het apparaat mag uitsluitend via een conform de voorschriften geïnstalleerd stopcontact met randaarde op een stroomnet met wisselstroom worden aangesloten. Overtuig u ervan dat het randaardesysteem van de elektrische huisinstallatie conform de elektrotechnische voorschriften is geïnstalleerd. Sluit het apparaat aan, en gebruik het conform de informatie op het typeplaatje. Om gevaarlijke situaties te vermijden mogen reparaties aan het apparaat, zoals vervanging van een beschadigd aansluitsnoer, alleen door onze servicedienst worden uitgevoerd.

Geen vloeistoffen op de connector morsen. Het apparaat, de basis of het aansluitsnoer nooit onderdompelen in water. De theebereider alleen met de bijgeleverde basis gebruiken.

Gebruik het apparaat uitsluitend indien het aansluitsnoer en het apparaat geen beschadigingen vertonen. Trek bij storingen direct de stekker uit het stopcontact of schakel de netspanning uit.

**⚠ Gevaar voor brand!**

Basis, waterkoker of theekan niet op of in de buurt van hete oppervlakken neerzetten, zoals bijv. fornuisplaten. Vetspatten voorkomen om het kunststof niet te beschadigen.

**⚠ Gevaar voor brandwonden!**

Het apparaat wordt heet tijdens het gebruik. Het apparaat daarom alleen aan de handgreep vastpakken en het deksel alleen in koude toestand openen.

Het apparaat alleen met een vergrendeld deksel gebruiken.

Als het apparaat tot over de markering “max.” wordt gevuld, kan er gevaar optreden door naar buiten spattend kokend water.

**⚠ Verbrandingsgevaar!**

Na het gebruik kunnen de oppervlakken van het verwarmings-element of de warmhoudplaat nog enige tijd heet zijn.

**⚠ Verstikkingsgevaar!**

Laat kinderen niet met verpakkingsmateriaal spelen.

**⚠ Gevaar voor letsel!**

Onjuist gebruik van het apparaat kan letsel tot gevolg hebben.



**WAARSCHUWING: dit apparaat niet in de buurt van badkuipen, douches, wasbakken of andere recipiënten gebruiken die water bevatten.**

Hartelijk gefeliciteerd met de aankoop van uw nieuwe Bosch-apparaat. Meer informatie over onze producten vindt u op onze internetsite.

## Onderdelen en bedieningselementen



### Afb. 1

- 1 Houder
- 2 Waterkoker met waterpeilaanduiding
- 3 Kalkzeef (uitneembaar)
- 4 Theekan  
(geschikt voor de afwasautomaat)
- 5 Theezeef  
(geschikt voor de afwasautomaat)
- 6 Deksel theekan  
(geschikt voor de afwasautomaat)
- 7 Deksel (bajonetsluiting)
- 8 Selectietoets  
(koken  / warmhouden )
- 9 Controlelampje
- 10 Aan/uit-schakelaar
- 11 Verlichtingsring
- 12 Snoerhouder

### Belangrijk:

- Waterkoker uitsluitend gebruiken met houder, deze is voorzien van de aanduiding Type WK5.
- Waterkoker uitsluitend vullen met water. Melk of instantproducten branden aan en beschadigen het apparaat.
- Waterkoker niet zonder water gebruiken of overvullen; de aanduidingen **min** en **max** in acht nemen (afb. 5a).
- Waterkoker uitsluitend met aangebrachte theekan of deksel gebruiken, anders schakelt het apparaat niet automatisch op warmhouden .
- Wanneer de waterkoker niet wordt gebruikt, deze altijd uitschakelen met schakelaar of door de stekker uit het stopcontact te trekken.

## Voor het eerste gebruik

- Het aansluitsnoer tot de gewenste lengte afrollen en aansluiten op het stopcontact.
- De waterkoker met schoon water vullen, het deksel erop doen en op de houder plaatsen.
- Het apparaat inschakelen, daartoe schakelaar indrukken (afb. 2). De selectietoets op koken  zetten (afb. 3).
- De selectietoets wordt na het koken automatisch op warmhouden  geschakeld (afb. 4).



**Info:** De verlichtingsring brandt tijdens het opkoken en gaat uit wanneer het water kookt. Het controlelampje brandt alleen wanneer de warmhoudfunctie actief is.

- Dit tweemaal herhalen om de waterkoker schoon te maken.
- Theekan met deksel en theezeef uitspoelen.

## Theezetten

### Afb. 5

De beschrijving geldt voor het zetten van Turkse thee. Andere theesoorten kunnen bitter worden als u ze te lang laat trekken.

- Water in de waterkoker 2 doen; rekening houden met de markeringen **min** en **max**.
- De waterkoker op de houder plaatsen en de selectietoets op koken  zetten.
- Theezeef ca. 1/3 met Turkse thee vullen en in de theekan doen.
- Theekan op de waterkoker plaatsen. De aan/uit-schakelaar indrukken; de verlichtingsring gaat branden.
- Zodra het water heeft gekookt, wordt de selectietoets automatisch op warmhouden  geschakeld. Het controlelampje gaat branden.
- Nu de theekan met het hete water vullen en de waterkoker weer vullen met schoon water.
- Theekan op de waterkoker zetten en de waterkoker op de sokkel zetten. De selectieschakelaar op koken  zetten.

- Zodra het water heeft gekookt, wordt de selectietoets automatisch weer op warmhouden  geschakeld.
- Nu kunt u naar smaak de thee uit de theekan mengen met het hete water uit de waterkoker.

**Bij het uitgieten van de thee het deksel van de theekan met de duim naar voren drukken.**

**Info:** Op schakelaarstand  worden het water en de thee warm gehouden. Zo bespaart u tot 90% op het energieverbruik. Wanneer u schoon water bijvult in de waterkoker, dient u eerst het water aan de kook te brengen en dan warm te houden.

### Tips

- De Turkse thee in de theezeef doen en kort doorspoelen met heet stromend water. Hierdoor wordt de thee ontdaan van stofresten en smaakt deze beter.
- De Turkse thee dient minstens 20 min. te trekken om de volle smaak te krijgen.
- Het thee-extract in de theekan altijd opgebruiken, geen water bijvullen.

---

## Water koken

### Afb. 6

Met de waterkoker kunt u ook alleen water opwarmen. Daartoe moet het deksel altijd worden aangebracht.

- Water in de waterkoker doen; rekening houden met de markeringen **min** en **max**.
- De selectietoets op koken  zetten en inschakelen met schakelaar. De verlichtingsring gaat branden.
- Zodra het water heeft gekookt, wordt de selectietoets automatisch op warmhouden  geschakeld. Het controlelampje gaat branden.
- Als u het water niet wilt warmhouden, schakelt u de waterkoker uit met schakelaar.

---

## Reinigen en ontkalken

### Gevaar van elektrische schok!

Voor het reinigen de stekker uit het stopcontact trekken. Het apparaat niet in water dompelen en niet in de afwasautomaat doen. Geen stoomreiniger gebruiken.

- De buitenkant van het apparaat afvegen met een vochtige doek. Geen scherpe of schurende reinigingsmiddelen gebruiken.
- De waterkan ontkalken met azijn of met een in de handel verkrijgbaar ontkalkingsmiddel.
- Kan tot de markering **max** vullen met water en aan de kook brengen. Daarna een beetje huishoudazijn toevoegen doen en enkele uren laten inwerken terwijl het apparaat is uitgeschakeld. Of ontkalkingsmiddel gebruiken volgens de instructies van de fabrikant.
- Daarna de waterkan en de kalkzeef uitspoelen met schoon water.

**Attentie:** Kalkresten nooit verwijderen met behulp van harde voorwerpen, de afdichting raakt dan beschadigd.

---

## Kleine stringen zelf verhelpen

Het apparaat wordt niet heet of houdt niet warm. De verlichtingsring of het controlelampje branden niet.

- De beveiliging tegen oververhitting is geactiveerd.
- De waterkoker uitschakelen met schakelaar en laten afkoelen. Daarna kunt u het apparaat weer inschakelen.

---

## Technische specificaties

|   |                        |
|---|------------------------|
| Elektrische aansluiting (spanning – frequentie) | 220-240 V~<br>50/60 Hz |
| Vermogen  | 1500-1785 W            |

---

## Afval



Gooi verpakkingsmateriaal op een milieuvriendelijke manier weg. Dit apparaat is gekenmerkt in overeenstemming met de Europese richtlijn 2012/19/EU betreffende afgedankte elektrische en elektronische apparatuur (waste electrical and electronic equipment – WEEE). De richtlijn geeft het kader aan voor de in de EU geldige terugneming en verwerking van oude apparaten. Raadpleeg uw gespecialiseerde handelaar voor de geldende voorschriften inzake afvalverwijdering.

---

## Garantie

Voor dit apparaat gelden de garantievoorwaarden die worden uitgegeven door de vertegenwoordiging van ons bedrijf in het land van aankoop. De leverancier, bij wie u het apparaat heeft gekocht, geeft u hierover graag meer informatie. Om aanspraak te maken op de garantie heeft u altijd uw aankoopbewijs nodig.

Wijzigingen voorbehouden.

---

## Sikkerhedsanvisninger

**Du bedes læse brugsvejledningen grundigt, overholde og opbevare den! Ved overdragelse af apparatet skal denne vejledning vedlægges. Dette apparat er kun beregnet til anvendelse i private husholdninger og i hjemmet.**

Dette apparat kan bruges af børn fra og med 8 år og af personer med reducerede fysiske, sensoriske eller mentale evner eller mangel på erfaring og/eller viden, hvis de er under opsyn og er blevet instrueret i brug af apparatet og har forstået de deraf resulterende farer. Apparatet og tilslutningsledningen skal være utilgængelige for børn under 8 år, og de må ikke betjene apparatet. Børn må ikke lege med apparatet. Børn må ikke foretage rengøringen og afkalkningen, medmindre de er mindst 8 år gamle og under opsyn.

### **⚠ Fare for elektriske stød!**

Apparatet må kun tilsluttes en strømforsyning med vekselstrøm via en stikdåse med jord, der er installeret forskriftsmæssigt. Kontrollér, at jordledningssystemet for den elektriske husinstallation er installeret forskriftsmæssigt. Tilslut og anvend kun apparatet iht. angivelserne på typeskiltet.

Apparatet er udstyret med et EU-Schukostik (sikkerhedsstik). For at sikre korrekt jordforbindelse i stikkontakter i Danmark skal apparatet tilsluttes med en egnet stikadapter. Denne adapter (tilladt til maks. 13 ampere) kan bestilles via kundeservice (reservedel nr. 00623333). Reparationer på apparatet, f. eks. udskiftning af en beskadiget netledning, må kun foretages af vores kundeservice for at undgå tilskadekomst.

Undgå at spilde på stikket. Apparat, basis eller netkabel må aldrig neddyppes i vand.

Temaskinen må kun anvendes med den medfølgende basis. Brug kun apparatet, når netledningen og apparatet er ubeskadigede. Træk straks stikket ud af stikkontakten eller slå netspændingen fra i tilfælde af fejl.



**⚠ Brandfare!**

Basis, vandkoger eller tekande må ikke stilles på eller i nærheden af varme overflader, f.eks. komfur. Undgå fedtstænk, plastikken kan blive beskadiget.

**⚠ Fare for skoldning!**

Apparatet opvarmes under brugen. Tag derfor kun fat om håndtaget og låget, når apparatet er koldt.

Apparatet må kun bruges med helt lukket låg.

Hvis apparatet fyldes til op over "max."-markeringen, er der fare for, at der sprøjter kogende vand ud.

**⚠ Fare for forbrænding!**

Efter brug kan varmepladerne på varmeelementet eller varmepladen stadig være varme noget tid efter.

**⚠ Kvælningsfare!**

Lad ikke børn lege med emballagen.

**⚠ Fare for tilskadekomst!**

Forkert anvendelse af apparatet kan medføre skader.





**ADVARSEL: Benyt ikke dette apparat i nærheden af badekar, brusenicher, vaskekommer eller andre beholdere, der indeholder vand.**

Tillykke med købet af dit nye apparat fra firmaet Bosch. Flere informationer om vores produkter findes på vores internetside.

## Dele og betjeningselementer



### Billede 1

- 1 Sokkel
- 2 Vandkoger med vandstandsindikator
- 3 Kalksi (kan tages ud)
- 4 Tekande (kan sættes i opvaskemaskinen)
- 5 Tesi (kan sættes i opvaskemaskinen)
- 6 Låg til tekande (kan sættes i opvaskemaskinen)
- 7 Låg (bajonetlås)
- 8 Valgtaste (koge  / holde varm )
- 9 Kontrollampe
- 10 Tænd-/Sluk-kontakt
- 11 Lysring
- 12 Kabelopvikling

### Vigtigt:

- Vandkogerens må kun anvendes sammen med soklen, der er markeret med „Type WK5“.
- Vandkogerens må udelukkende fyldes med vand. Mælk eller instant produkter brænder på og beskadiger apparatet.
- Vandkogerens må ikke anvendes uden vand eller overfyldes, overhold **min** og **max** markeringer (**billede 5a**).
- Vandkogerens må kun anvendes med påsat tekande eller påsat låg, da den ellers ikke skifter automatisk om til at holde varm .
- Når vandkogerens ikke er i brug, skal den altid slukkes med kontakten eller stikket skal trækkes ud.

## Før første ibrugtagning

- Rul ledningen ud i den ønskede længde og sæt stikket i stikdåsen.
- Fyld vandkogerens med rent vand, sæt låget på og stil vandkogerens på soklen.
- Tænd for apparatet, tryk hertil kontakten nedad (**billede 2**). Stil valgtasten på kogning  (**billede 3**). Valgtasten skifter efter kogning automatisk om til at holde varm  (**billede 4**).





**Info:** Lysringen lyser under kogeprocessen og slukker, så snart denne er afsluttet. Kontrollampen lyser kun under varmfunktionen.

- Gentag processen to gange for at rengøre vandkogerens.
- Skyl tekanden med låg og tesi.

## Lave te

### Billede 5

Tilberedningen er beskrevet til tyrkisk te. Andre tesorter kan blive bitre, hvis de trækker for længe.

- Fyld vand i vandkogerens, overhold **min** og **max** markeringer.
- Sæt vandkogerens på soklen og stil valgtasten på kogning .
- Fyld tesien til ca. 1/3 del med tyrkisk te og sæt den ind i tekanden.
- Sæt tekanden på vandkogerens. Tryk kontakten til tænding nedad, lysringen lyser.
- Så snart vandet har kogt, skifter valgtasten automatisk om til at holde varm . Kontrollampen lyser.
- Fyld nu tekanden med det varme vand og fyld vandkogerens igen med rent vand.
- Sæt tekanden på vandkogerens og vandkogerens på soklen. Stil valgkontakten på kogning .
- Så snart vandet har kogt, skifter valgtasten igen automatisk om til at holde varm .
- Nu kan teen i tekanden efter smag og behag blandes med det varme vand i vandkogerens.

**Te udskænkes ved at trykke låget på tekanden frem med tommelfingerens.**

**Info:** Vandet og teen holdes varm, når kontakten står på . Det giver en energibesparelse på op til 90%. Fyldes rent vand på vandkogerens, skal vandet først koges op og herefter holdes varmt.



### Tips

- Kom den tyrkiske te i tesien 5 og skyl den kort under rindende varmt vand. Teen bliver derved renses for støvræster og smager bedre.
- Den tyrkiske te skal trække i mindst 20 min. for at få den fulde aroma.
- Brug altid teekstrakten op i tekanden, fyld ikke mere vand på.

## Koge vand

### Billede 6

Vandkogerens kan også anvendes kun til at opvarme vand. Hertil skal låget altid være sat på.

- Fyld vand i vandkogerens, overhold **min** og **max** markeringer.
- Stil valgtasten på kogning  og tænd apparatet med kontakten. Lysringen lyser.
- Så snart vandet har kogt, skifter valgtasten automatisk om til at holde varm . Kontrollampen lyser.
- Skal vandet ikke holdes varmt, sluk vandkogerens med kontakten.

## Rengøring og afkalkning

### Fare for elektrisk stød!

Træk netstikket ud før rengøring. Apparatet må aldrig dypes ned i vand eller sættes i opvaskemaskine. Der må ikke benyttes damprensere.

- Tør kun apparatet af udvendigt med en fugtig klud. Der må ikke anvendes stærke eller skurende rengøringsmidler.
- Afkalk vandkanden med eddike eller et almindeligt afkalkningsmiddel.
- Fyld kanden med vand indtil **max** markering og vent til vandet koger. Tilsæt herefter en smule husholdningseddike og lad det virke i flere timer, mens apparatet er slukket. Eller anvend afkalkningsmiddel iht. fabrikantens angivelser.
- Skyl herefter vandkande og kalksi med rent vand.

**OBS:** Fjern under ingen omstændigheder kalkrester med hårde genstande, da pakningen derved bliver beskadiget.

## Afhjælp selv små fejl

Apparatet bliver eller holder ikke varm.

Lysringen eller kontrollampen lyser ikke.

– Overhedningsbeskyttelsen har reageret.

- Sluk for vandkogerens med kontakten og lad den køle af. Herefter kan apparatet tændes igen.

## Tekniske data

|  |                        |
|--|------------------------|
| Elektrisk tilslutning<br>(spænding – frekvens) | 220-240 V~<br>50/60 Hz |
| Effekt   | 1500-1785 W            |

## Bortskaffelse



Emballagen skal bortskaffes på miljøvenlig vis. Dette apparat er klassificeret iht. det europæiske direktiv 2012/19/EU om affald af elektrisk- og elektronisk udstyr (waste electrical and electronic equipment – WEEE). Dette direktiv angiver rammerne for indlevering og recycling af kasserede apparater gældende for hele EU. Du kan få nærmere informationer om aktuelle muligheder for bortskaffelse i faghandlen.

## Reklamationsret

På dette apparat yder Bosch 2 års reklamationsret. Købsnota skal altid vedlægges ved indsendelse til reparation, hvis denne ønskes udført indenfor retten til reklamation. Medfølger købsnota ikke, vil reparationen altid blive udført mod beregning.

### Indsendelse til reparation

Skulle Deres Bosch apparat gå i stykker, kan det indsendes til vort serviceværksted: BSH Hvidevarer A/S, Telegrafvej 4, 2750 Ballerup, tlf. 44 89 88 10.

Ret til ændringer forbeholdes.

---

## Sikkerhetsanvisninger

**Vennligst les denne bruksanvisningen nøye og følg den. Oppbevar bruksanvisningen til senere bruk! Legg ved disse anvisningene når du gir dette apparatet til andre. Dette apparatet er bare ment for bruk i private husholdninger.**

Dette apparatet kan brukes av barn som er 8 år eller eldre, og av personer med reduserte fysiske eller mentale ferdigheter eller manglende erfaring og/eller kunnskaper, dersom dette skjer under tilsyn, eller de er blitt instruert i sikker bruk av apparatet og har forstått de farer som utgår fra det. Barn under 8 år må holdes unna apparatet og og strømkabelen og må ikke betjene apparatet. Barn må ikke leke med apparatet. Rengjøring og avkalking må ikke utføres av barn, med mindre de har fylt 8 år eller er eldre og er under oppsyn.

### **⚠ Fare for elektrisk støt!**

Apparatet skal bare brukes ved romtemperatur innendørs og opp til 2000 m høyde over havet. Apparatet skal bare kobles til via en forskriftsmessig montert stikkontakt med jording til et strømnnett med vekselstrøm. Vær sikker på at systemet for husets beskyttelsesleder er forskriftsmessig installert. Apparatet skal bare tilkobles strømnettet og brukes i samsvar med opplysningene på typeskiltet. For å unngå farlige situasjoner må apparatet ikke repareres av andre enn produsentens kundeservice. Dette gjelder f.eks. ved utskifting av en skadet strømkabel.

Unngå å søle på kontakten. Apparat, basisdel og strømkabel må aldri dypes i vann. Tekannen skal kun brukes med den vedlagte basisdelen.

Den må ikke benyttes dersom nettkabelen eller maskinen er skadet på noen som helst måte. Trekk i tilfelle feil straks ut nettstøpselet eller slå av nettspenningen.

### **⚠ Brannfare!**

Basisdel, vannkoker og tekanne må ikke settes på eller i nærheter av varme overflater, f.eks. komfyren. Forhindre fettsprut. Plasten kan bli skadet.

**⚠ Fare for skolding!**

Apparatet blir varmt under bruk. Hold derfor kun fast i grepet, og åpne bare lokket når apparatet er kaldt.

Bruk apparat bare med fastlåst lokk.

Hvis det fylles på apparatet til over "max."-merket, kan det oppstå fare på grunn av at det spruter ut kokende vann.

**⚠ Fare for forbrenninger!**

Overflatene på varmeelement eller varmeplate kan være varme en viss tid etter bruk.

**⚠ Kvelningsfare!**

La aldri små barn leke med innpakkingsmaterialet.

**⚠ Fare for skade!**

Feil bruk av apparatet kan føre til personskafer.





**ADVARSEL: Dette apparatet må ikke brukes i nærheten av badekar, dusj vask eller andre beholdere som er fylt med vann.**

**Gratulerer med ditt nye Bosch-produkt. Mer informasjon om våre produkter finner du på vår internettside.**

## Deler og betjeningselementer



### Bilde 1

- 1 Sokkel
- 2 Vannkoker med vannstandsviser
- 3 Kalksil (kan tas ut)
- 4 Tekanne (egnet for oppvaskmaskin)
- 5 Tesil (egnet for oppvaskmaskin)
- 6 Lokk for tekanne (egnet for oppvaskmaskin)
- 7 Lokk (bajonettlås)
- 8 Valgtast (koking  / varmfunksjon )
- 9 Kontrollampe
- 10 Bryter På/Av
- 11 Lysring
- 12 Kabeloppvikling

### Viktig:

- Vannkokeren må kun brukes med sokkel som er markert med "Type WK5".
- Vannkokeren må utelukkende fylles med vann. Melk eller instantprodukter brenner fast og skader apparatet.
- Vannkokeren må ikke brukes uten vann eller overfylles, ta hensyn til **min** og **max** markeringene (**bilde 5a**).
- Vannkokeren må kun brukes med påsatt tekanne eller med lokk, ellers slås den ikke automatisk om på varmfunksjon .
- Når vannkokeren ikke blir brukt, må den alltid slås av med bryteren eller støpselet må trekkes ut.

## Før første gangs bruk

- Ledningen rulles ut til ønsket lengde og stikkes inn i stikkontakten.
- Vannkokeren fylles med ferskt vann, lokket settes på og stilles på sokkelen.
- Apparatet slås på, for dette trykkes bryteren ned (**bilde 2**). Valgtasten stilles på koking  (**bilde 3**).
- Valgtasten slås etter kokingen automatisk om til varmfunksjon  (**bilde 4**).





**Info:** Lysringen lyser under kokingen og slukkes så snart denne er avsluttet. Kontrollampen lyser kun under varmfunksjonen.

- Denne prosedyren gjentas to ganger for å rengjøre vannkokeren.
- Tekannen med lokk og tesil skylles.

## Tilberedning av te

### Bilde 5

Her beskrives tilberedningen for tyrkisk te. Andre tesorter kan bli bitter dersom de trekker for lenge.

- Vann fylles i vannkokeren, ta hensyn til **min** og **max** markeringene.
- Vannkokeren settes på sokkelen og valgtasten stilles på koking .
- Tesilen fylles ca. 1/3 med tyrkisk te og settes inn i tekannen.
- Tekannen settes oppå vannkokeren. Bryteren trykkes ned for start, lysringen lyser opp.
- Så snart vannet koker, slås valgtasten automatisk om til varmfunksjon . Kontrollampen lyser opp.
- Nå fylles tekannen med det varme vannet og vannkokeren fylles igjen med ferskt vann.
- Tekannen settes på vannkokeren og vannkokeren settes på sokkelen. Valgbryteren stilles på koking .
- Så snart vannet koker, slås valgtasten automatisk om igjen til varmfunksjon .
- Nå kan teen fra tekannen alt etter smak blandes med det varme vannet fra vannkokeren.

**Når teen skal helles ut, skyves lokket på tekannen framover med tommelen.**

**Info:** Vannet og teen blir holdt varm i bryterposisjonen . Dermed blir det spart opptil 90% energi. Dersom det blir fylt ferskt vann i vannkokeren, må vannet først kokes opp før det blir holdt varmt.

### Tips



- Tyrkisk te fylles i tesilen og skylles i kort tid under rennende, varmt vann. Teen blir derved rengjort for rester av støv og smaker deretter bedre.

- Tyrkisk te bør trekke i minst 20 min. for å utfolde den fulle smaken.
- Teekstrakten som er i tekannen skal alltid brukes opp, det må ikke fylles etter med vann.

## Vannkoking

### Bilde 6

Med vannkokeren kan også bare vannet kokes opp. For dette må alltid lokket settes på.

- Vann fylles i vannkokeren, ta hensyn til **min** og **max** markeringene.
- Valgtasten stilles på koking  og apparatet slås på med bryteren. Lysringen lyser opp.
- Så snart vannet koker, slås valgtasten automatisk om til varmfunksjon . Kontrollampen lyser opp.
- Dersom vannet ikke skal holdes varmt, slås vannkokeren av med bryteren.

## Rengjøring og avkalking

### Fare for strømstøt!

Før rengjøring må støpselet trekkes ut. Apparatet må aldri dyppes ned i vann eller vaskes i oppvaskmaskin. Det må ikke brukes noen damprensere.

- Apparatet må kun tørkes fuktig av på utsiden. Det må ikke brukes skarpe eller skurende rengjøringsmidler.
- Vannkannen avkalkes med eddik eller et vanlig avkalkingsmiddel som fåes i handelen.
- Kannen fylles opp til markeringen **max** med vann og vannet kokes opp. Deretter tilsettes litt vanlig eddik for husholdningen og så må det virke i flere timer mens apparatet er avslått. Ellers kan det brukes et avkalkingsmiddel etter angivelse fra produsenten.
- Deretter skylles vannkannen og kalksilen med klart vann.

**Obs:** Kalkrester må aldri fjernes med harde gjenstander, ellers blir pakningen skadet.

## Små feil som du kan utbedre selv

Apparatet varmer ikke opp eller holder ikke vannet varmt. Lysringen eller kontrollampen lyser ikke.

- Overopphetingsvernet er blitt aktivert.
- Vannkokeren slås av med bryteren og må avkjøle. Deretter kan apparatet slås på igjen.

## Tekniske data

|                                     |                        |
|-------------------------------------|------------------------|
| Strømkilde<br>(spenning – frekvens) | 220-240 V~<br>50/60 Hz |
| Effekt                              | 1500-1785 W            |

## Avfallshåndtering



Vennligst kast innpakningsmaterialet på en miljø- og forskriftsmessig måte. Dette apparatet er klassifisert i henhold til det europeiske direktivet 2012/19/EU om avhending av elektrisk- og elektronisk utstyr (waste electrical and electronic equipment – WEEE). Direktivet angir rammene for innlevering og gjenvinning av innbytteprodukter. Faghandelen kan gi opplysninger om aktuelle avfallsmottak.

## Garanti

For dette apparatet gjelder de garantibetingelser som er oppgitt av vår representant i de respektive land. Detaljer om disse garantibetingelsene får du ved å henvende deg til elektrohandelen der du har kjøpt apparatet. Ved krav i forbindelse med garantiytelser, er det i alle fall nødvendig å legge fram kvittering for kjøpet av apparatet.

Det tas forbehold om endringer.

---

## Säkerhetsanvisningar

**Läs bruksanvisningen noga innan du börjar använda maskinen! Spara bruksanvisningen. Bifoga de här instruktionerna om du ger maskinen till någon annan.**

**Enheten är bara avsedd för normalt hemmabruk.**

Denna apparat kan användas av barn från 8 år och uppåt och av personer med reducerade fysiska, sensoriska eller mentala förmågor och brist på erfarenhet och/eller kunskap, om de står under överinseende eller om de instruerats i användningen av maskinen och informerats om riskerna.

Barn under 8 år får inte komma i närheten av apparaten och anslutningsledningen och får inte manövrera apparaten.

Barn får inte leka med apparaten. Rengöring och avkalkning får inte utföras av barn, såvida de inte är 8 år eller äldre och står under överinseende av vuxen.

### **Risk för elektrisk stöt!**

Apparaten får endast användas inomhus vid rumstemperatur och ej över 2000 m över havsytan. Maskinen får endast anslutas till ett elnät med växelström via ett föreskriftsenligt installerat, jordat eluttag. Förvissa dig om att skyddsledarsystemet i husets elektriska installation är installerat enligt föreskrifterna. Anslut och använd endast maskinen enligt uppgifterna på typskylten. Reparationer på maskinen, som t. ex. att byta ut en skadad kabel, får endast utföras av vår kundservice för att undvika faror.

Undvik att spilla något på kontaktdonet. Apparaten, basen eller nätkabeln får aldrig sänkas ner i vatten.

Använd inte tebryggaren utan den medföljande basen.

Använd endast om nätkabel och maskin är helt felfri. Vid fel skall nätstickkontakten omedelbart dras ut eller så skall nätspänningen slås ifrån.

### **Brandrisk!**

Ställ aldrig basen, vattenkokaren eller tekannan på eller i närheten av heta ytor, t.ex. kokplattor. Förhindra fettstänk, plasten kan skadas.



**⚠ Risk för brännskador.**

Apparaten blir varm under användningen. Fatta därför endast tag i den i handtaget. Öppna endast locket när apparaten är kall.

Apparaten får bara användas med fasthakat lock.

Om apparaten fyllts över markeringen "max." kan det uppkomma fara på grund av utstänkande kokande vatten.

**⚠ Brännskaderisk!**

Utsidor av värmeelement eller värmeplatta kan vara mycket heta en tid efter användningen.

**⚠ Kvävningsrisk!**

Barn får inte leka med förpackningsmaterial.

**⚠ Risk för personskador!**

Fel användning av enheten kan medföra skador.



**WARNING: Använd inte apparaten i närheten av badkar, duschar, tvättställ eller andra kärl som innehåller vatten.**

Vi gratulerar dig till ditt köp av en ny apparat från Bosch. Mer information om våra produkter finns på vår Internet-sida.

## Delar och manöverelement



### Bild 1

- 1 Sockel
- 2 Vattenkokare med vattennivåmätare
- 3 Kalksil (kan tas ut)
- 4 Tekanna (tål maskindisk)
- 5 Tesil (tål maskindisk)
- 6 Lock till tekannan (tål maskindisk)
- 7 Lock (bajonettlåsning)
- 8 Valknapp  
(uppkokning  / varmhållning )
- 9 Kontrollampa
- 10 Strömbrytare Till/Från
- 11 Lysande ring
- 12 Kabelupprullning

### Viktigt:

- Använd vattenkokaren endast ihop med sockeln, märkt med "Type WK5".
- Fyll vattenkokaren uteslutande med vatten. Mjök eller instantprodukter vidbränner och skadar apparaten.
- Vattenkokaren får inte användas utan vatten eller överfyllas, observera markeringarna **max** och **min** (bild 5a).
- Använd endast vattenkokaren med påsatt tekanna eller lock, annars slår den inte automatiskt om till läge varmhållning .
- När vattenkokaren inte används stäng den alltid av med strömbrytaren eller dra ut stickkontakten ur vägguttaget.

## Före första användningen

- Rulla ut ledningen till önskad längd och sätt den in i stickkontakt.
- Fyll vattenkokaren med rent vatten, sätt på locket och ställ den på sockeln.
- Slå på apparaten genom att trycka ned strömbrytaren (bild 2).
- Ställ valknappen 8 till läge uppkokning  (bild 3).
- När vattnet kokat upp slår valknappen automatiskt om till läge varmhållning  (bild 4).





**Obs!** Den lysande ringen lyser under uppkokningen och slocknar så snart vattnet kokat upp. Kontrollampen lyser bara när varmhållningsfunktionen är påslagen.

- För att rengöra vattenkokaren upprepa proceduren 2 ggr.
- Skölj tekannan, med locket och tesilen.

## Tebryggnig

### Bild 5

Här beskrivs hur turkiskt te bryggs. Andra tesorter kan få bitter smak om de står så länge och drar.

- Fyll vatten i vattenkokaren, observera markeringarna **min** och **max**.
- Sätt vattenkokaren på sockeln och ställ valknappen till läge uppkokning .
- Fyll tesilen till ca 1/3 med turkiskt te och sätt den in i tekannan.
- Sätt tekannan på vattenkokaren. Slå på genom att trycka strömbrytaren nedåt; den lysande ringen lyser upp.
- Så snart vattnet kokat upp slår valknappen automatiskt om till läge varmhållning . Kontrollampen lyser upp.
- Fyll nu det heta vattnet i tekannan och fyll på nytt vattenkokaren med rent och friskt vatten.
- Sätt tekannan på vattenkokaren och sätt sedan vattenkokaren på sockeln. Ställ valknappen till läge uppkokning .
- Så snart vattnet kokat upp slår valknappen automatiskt om igen till läge varmhållning .
- Nu kan te från tekannan blandas med det heta vattnet ur vattenkannan efter tycke och smak.

**Tryck locket framåt med tummen när du håller ut te.**

**Info:** I knappläge  hålls vatten och te et varma. På så vis sparas det upp till 90% energi. Om det fyllas på rent vatten i vattenkokaren, ska vatten först kokas upp och sedan hållas varmt.



## Tips

- Fyll det turkiska teet i tesilen och skölj därefter kort igenom teet under hett rinnande vatten. På så vis rensas teet från dammrester och smakar bättre.
- Turkiskt te bör dra minst 20 min. för att smaken helt ska få utvecklas.
- Fyll aldrig på mera vatten utan använd alltid upp teextraktet i tekannan.

## Koka vatten

### Bild 6

Med vattenkokaren kan det även bara kokas upp vatten. För detta måste locket alltid sättas på.

- Fyll vatten i vattenkokaren, observera markeringarna **min** och **max**.
- Ställ valknappen till läge uppkokning  och slå på med strömbrytaren. Den lysande ringen lyser upp.
- Så snart vattnet kokat upp slår valknappen automatiskt om till läge varmhållning . Kontrollampen lyser upp.
- Om vattnet inte behöver hållas varmt, stäng av vattenkokaren med strömbrytaren.

## Rengöring och avkalkning

### Risk för elektriska stötar!

Dra alltid ut stickkontakten ur vägguttaget före rengöring. Doppa aldrig apparaten i vatten och rengör den inte i diskmaskin. Använd ingen ångrengörare.

- Apparaten ska endast torkas av med fuktig duk på utsidan. Använd inga starka eller repande rengöringsmedel.
- Avkalka vattenkannan med vinäger eller vanligt avkalkningsmedel som finns att köpa i handeln.
- Fyll kannan med vatten upp till markeringen **max** och låt det koka upp. Tillsätt därefter lite hushållsvinäger och låt blandningen stå några timmar i den avstängda apparaten. Eller använd avkalkningsmedlet enligt tillverkarens anvisningar.
- Skölj därefter vattenkannan och kalksilen med rent vatten.

**Var försiktig:** Avlägsna aldrig kalkrester med hjälp av hårda föremål, annars kommer tätningen att skadas.

## Små fel man själv kan avhjälpa

- Apparaten vill inte koka upp vatten eller håller inte vattnet varmt. Den lysande ringen eller kontrollampen lyser inte.
- Överhettningsskyddet har trätt i funktion.
  - Stäng av vattenkokaren med strömbrytaren och låt den svalna. Därefter kan den åter slås på.

## Tekniska data

|  |                        |
|--|------------------------|
| Elektrisk anslutning (spänning – frekvens) | 220-240 V~<br>50/60 Hz |
| Effekt                                     | 1500-1785 W            |

## Avfallshantering



Kassera förpackningen på ett miljövänligt sätt. Denna enhet är märkt i enlighet med der europeiska direktivet 2012/19/EU om avfall som utgörs av eller innehåller elektro-niska produkter (waste electrical and electronic equipment – WEEE). Direktivet anger ramarna för inom EU giltigt återtagande och korrekt återvinning av uttjänta enheter. Kontakta din fackhandel om du vill ha ytterligare information.

## Konsumentbestämmelser

I Sverige gäller av EHL antagna konsumentbestämmelser. Den fullständiga texten finns hos din handlare. Spar kvittot.

Rätt till ändringar förbehålls.

---

## Turvallisuusohjeet

**Lue tämä käyttöohje huolellisesti läpi sekä noudata ohjeita. Säilytä ohjeet! Kun annat laitteen toiselle henkilölle, anna mukana myös tämä käyttöohje. Tämä laite on tarkoitettu käytettäväksi yksityisessä kotitaloudessa ja kodinomaisessa ympäristössä.**

Yli 8-vuotiaat lapset ja fyysisiltä, sensorisilta tai henkisiltä valmiuksiltaan rajoitteiset taikka kokemattomat ja/tai taitamattomat henkilöt voivat käyttää tätä laitetta, jos heidän turvallisuudestaan vastaava henkilö valvoo heitä tai on perehdyttänyt heidät laitteen turvalliseen käyttöön ja käytöstä aiheutuviin vaaroihin. Alle 8-vuotiaat lapset pidettävä loitolla laitteesta ja virtajohdosta eivätkä he saa käyttää laitetta. Lapset eivät saa leikkiä laitteella. Lapset eivät saa suorittaa puhdistusta ja kalkinpoistoa, paitsi jos he ovat 8-vuotiaita tai vanhempia ja heitä valvotaan.

### **Sähköiskun vaara!**

Käytä laitetta vain sisätiloissa huoneenlämmössä ja enint. 2000 metrin korkeudessa merenpinnan yläpuolella. Laitteen saa liittää vain määräysten mukaisesti asennetun, maadoitetun pistorasian kautta vaihtovirtaverkkoon. Varmista, että talon sähkömaadoitusjärjestelmä on asennettu määräysten mukaisesti. Laitetta saa käyttää ja sen saa kytkeä sähköverkkoon vain tyyppikilven merkintöjen mukaisesti. Laitteen saa korjata (esim. viallisen johdon vaihtaminen) vain valtuuttamamme asiakaspalvelu, jotta vältytään mahdollisilta vaaratilanteilta.

Varo läikyttämästä mitään liittimen päälle. Älä milloinkaan upota laitetta, alustaa tai virtajohtoa veteen.

Käytä teenkeitintä vain oheisen alustan kanssa.

Käytä laitetta vain, kun johdossa ja laitteessa ei ole mitään vikaa.

Vikatapauksissa vedä verkkopistoke heti ulos pistorasiasta tai katkaise verkkojännite.

**⚠️ Palovaara!**

Älä aseta alustaa, vedenkeitintä tai teekannua kuumien pintojen, esim. keittolevyjen, päälle tai läheisyyteen. Estä rasvaroiskeet, muovi voi vioittua.

**⚠️ Polttamisvaara!**

Laite kuumenee käytön aikana. Tartu vain kahvaan kiinni ja avaa kansi vain, kun se on kylmä.

Käytä laitetta vain, kun sen kansi on lukittunut.

Vaaratilanne saattaa syntyä roiskuvan kiehuvan veden vuoksi, jos laite on täytetty ”max.”-merkinnän yli.

**⚠️ Palovamman vaara!**

Lämpöelementin tai lämpölevyn pinnat voivat olla kuumia vielä jonkin aikaa käytön päätyttyä.

**⚠️ Tukehtumisvaara!**

Älä anna lasten leikkiä pakkausmateriaalilla.

**⚠️ Loukkaantumisvaara!**

Laitteen väärinkäyttö voi johtaa loukkaantumisiin.





**VAROITUS:** Tätä laitetta ei saa käyttää kylpyammeiden, suihkujen, pesualtaiden tai muiden vettä sisältävien astioiden läheisyydessä.

**Onneksi olkoon, valintasi on Bosch.**  
**Lisätietoja tuotteistamme löydät**  
**internet-sivuiltamme.**

## Laitteen osat



### Kuva 1

- 1 Jalusta
- 2 Vedenkeitin, jossa vesimäärän mitta-asteikko
- 3 Kalkkisuodatin (irrotettava)
- 4 Teekannu (konepesun kestävä)
- 5 Teesiivilä (konepesun kestävä)
- 6 Teekannun kansi (konepesun kestävä)
- 7 Kansi (bajonettilukitus)
- 8 Valitsin  
(keittäminen  / lämpimänäpito )
- 9 Merkkivalo
- 10 Virtakytkin
- 11 Merkkivalorengas
- 12 Johdon kelaus

### Tärkeää:

- Käytä vedenkeitintä vain sellaisen alustan kanssa, jossa on tyyppimerkintä WK5.
- Täytä vedenkeittimeen ainoastaan vettä. Maito tai pikajuomatuotteet palavat kiinni pohjaan ja laite vaurioituu.
- Älä käytä vedenkeitintä ilman vettä tai kaada siihen liikaa vettä. Huomioi **min** ja **max**-merkit (**kuva 5a**).
- Käytä vedenkeitintä vain, kun teekannu tai kansi on paikallaan, muutoin keitin ei kytkeydy automaattisesti lämpimänäpidolle .
- Kun et käytä vedenkeitintä, katkaise virta kytkimellä 10 tai irrota pistotulppa pistoraslasta.

## Ennen ensimmäistä käyttöä

- Kelaa liitäntäjohtoa auki riittävän paljon ja kytke laite verkkovirtaan.
- Täytä vedenkeitin puhtaalla vedellä, aseta kansi paikalleen ja pane laite alustalle.
- Käynnistä laite painamalla kytkin alas (**kuva 2**).
- Aseta valitsin 8 asentoon keittäminen  (**kuva 3**).
- Valitsin kytkeytyy keittämisen jälkeen automaattisesti asentoon lämpimänäpito  (**kuva 4**).





**Ohje:** Merkkivalorenkaan valo palaa vedenkeiton aikana ja sammuu heti, kun vesi on kiehunut. Merkkivalo palaa vain lämpimänäpidon aikana.

- Puhdista vedenkeitin keittämällä siinä kaksi kertaa vettä.
- Pese teekannu, kansi ja teesiivilä puhtaaksi.

## Teen valmistus

### Kuva 5

Ohjeissa neuvotaan, miten valmistetaan turkkilaista teetä. Muista teelaaduista saattaa tulla kitkeriä pitkän haudutusajan vuoksi.

- Täytä vedenkeitin vedellä, huomioi **min** ja **max**-merkit.
- Aseta vedenkeitin alustalle ja valitsin asentoon keittäminen .
- Annostele teesiivilään noin 1/3 turkkilaista teetä ja kiinnitä siivilä teekannuun.
- Aseta teekannu vedenkeitimen päälle. Kytke virta päälle painamalla kytkin alas. Merkkivalorenkaan valo syttyy.
- Heti kun vesi on kiehunut, valitsin kytkeytyy automaattisesti asentoon lämpimänäpito . Merkkivalo syttyy.
- Täytä nyt teekannu kuumalla vedellä ja lisää vedenkeittimeen taas puhdasta vettä.
- Aseta teekannu vedenkeitimen päälle ja vedenkeitin alustalle. Aseta valitsin asentoon keittäminen .
- Heti kun vesi on kiehunut, valitsin kytkeytyy automaattisesti asentoon lämpimänäpito .
- Nyt voit lisätä vedenkeitimestä kuumaa vettä maun mukaan teekannussa olevaan teehen.

**Paina peukalolla teekannun kantta eteenpäin teetä kaadettaessa.**

**Ohje:** Vesi ja tee pysyvät lämpiminä valitsimen ollessa asennossa . Näin säästyy 90% energiaa. Kun lisää vedenkeitimeen 2 puhdasta vettä, keitä vesi ensin ja säilytä sitä sitten lämpimänä.



## Vinkkejä

- Annostele turkkilainen tee teesiivilään ja huuhtelee teelehdet lyhyesti juoksevan veden alla. Tee puhdistuu näin pölyjäämistä ja maistuu paremmalta.
- Turkkilaisen teen pitää hautua vähintään 20 minuuttia, jotta sen aromi on paras mahdollinen.
- Käytä teekannussa olevat teelehdet aina kokonaan, älä lisää vettä.

## Veden keittäminen

### Kuva 6

Voit kuumentaa vedenkeittimessä myös vettä. Muista asettaa aina kansi paikalleen.

- Täytä vedenkeitin vedellä, huomioi **min** ja **max**-merkit.
- Aseta valitsin asentoon keittäminen  ja kytke virta päälle kytkimellä. Merkkivalorenkkaan valo syttyy.
- Heti kun vesi on kiehunut, valitsin kytkeytyy automaattisesti asentoon lämpimänäpito . Merkkivalo syttyy.
- Jollet halua pitää vettä lämpimänä, katkaise virta vedenkeittimestä kytkimellä.

## Puhdistus ja kalkinpoisto

### Sähköiskun vaara!

Irrota pistotulppa pistorasiasta ennen laitteen puhdistusta. Älä koskaan upota laitetta veteen tai pese sitä astianpesukoneessa. Älä käytä höyrypuhdistinta.

- Pyyhi laitteen ulkopinnat puhtaaksi vain kostealla liinalla. Älä käytä voimakkaita tai hankaavia puhdistusmenetelmiä.
- Poista kalkki vesikannusta etikalla tai tarkoitukseen sopivalla kaupasta saatavalla kalkinpoistoaineella.
- Täytä kannu vedellä, huomioi **max**-merkki, ja kiehauta vesi. Lisää sitten kannuun jonkin verran talousetikkaa ja annan etikkaveden vaikuttaa useamman tunnin laitteen ollessa kytkettynä pois päältä. Tai käytä kalkinpoistoainetta ja noudata aineen valmistajan ohjeita.
- Huuhtelee sen jälkeen vesikannu ja kalkkisuodatin puhtaalla vedellä.

**Huom.:** Älä poista kalkkijäämiä kovilla esineillä. Tiiviste vioittuu.

## Ohjeita käyttöhäiriöiden varalle

Laite ei kuumene tai lämpimänäpito ei toimi. Merkkivalorenkkaan valo tai merkkivalo ei syty.

- Ylikuumenemissuoja on kytkeytynyt päälle.
- Katkaise virta vedenkeittimestä kytkimellä ja anna laitteen jäähtyä. Sen jälkeen voit kytkeä taas virran päälle laitteeseen.

## Tekniset tiedot

|                                    |                        |
|------------------------------------|------------------------|
| Verkkoliitäntä (jännite – taajuus) | 220-240 V~<br>50/60 Hz |
| Teho                               | 1500-1785 W            |

## Jätehuolto



Hävität pakkaus ympäristöstävälisesti. Tämän laitteen merkintä perustuu käytettyjä sähkö- ja elektroniikkalaitteita (waste electrical and electronic equipment – WEEE) koskevaan direktiiviin 2012/19/EU. Tämä direktiivi määrittää käytettyjen laitteiden palautus- ja kierrätys-säännökset koko EU:n alueella. Tietoja oikeasta jätehuollosta saa myyjältä tai kunnalliselta jäteneuvojalta.

## Takuu

Tälle laitteelle ovat voimassa maahantuojaan myöntämät takuuehdot. Täydelliset takuuehdot saat myyntiliikkeeltä, josta olet ostanut laitteen. Takuutapauksessa on näytettävä ostokuitti.

Oikeus muutoksiin pidätetään.

## Güvenlik uyarıları

**Kullanım kılavuzunu lütfen itinalı olarak okuyun, kılavuzdaki bilgilere göre hareket edin ve kılavuzu saklayın! Cihazı başkasına verecek olursanız iş bu kılavuzu da ekleyin. Bu cihaz sadece evde ve ev ortamında kullanılmak için tasarlanmıştır.**

Bu cihaz 8 yaş ve üstü çocuklar ve fiziksel, duyuşsal ya da zihinsel engeli olan ya da deneyimi ve bilgisi yetersiz olan kişiler tarafından sadece, sorumlu bir kişinin nezareti altında veya cihazın güvenli kullanımı konusunda bilgilendirilmiş olmaları ve kullanımdan kaynaklanan tehlikeleri anlamış olmaları halinde kullanılabilir. 8 yaş altı çocuklar cihazdan ve bağlantı kablosundan uzak tutulmalıdır ve cihazı kullanmaları yasaktır. Çocukların cihazla oynaması yasaktır. Temizlik ve kireç çözme işleminin çocuklar tarafından, 8 yaş ve üstü ve gözetim altında olmaları haricinde, yapılması yasaktır.

### **⚠ Elektrik çarpma tehlikesi!**

Cihazı sadece normal oda sıcaklığında ve deniz seviyesinin en çok 2000 m üstünde bir rakımda kullanın. Cihaz sadece kurallara uygun şekilde monte edilmiş olan topraklamalı bir priz üzerinden alternatif akımlı bir akım şebekesine bağlanabilir. Evinizin koruyucu hat kurulumunun uzmanca yapılmış olmasını sağlayınız. Cihazı sadece tip plaketindeki bilgilere göre bağlayın ve işletin. Cihazda, hasar görmüş bir elektrik kablosunun değiştirilmesi gibi onarımlar, tehlikeleri önlemek için, sadece yetkili servisimiz tarafından yapılmalıdır.

Konnektörün üzerine sıvı dökülmesinden kaçınınız. Cihazı, tabanlığı veya elektrik kablosunu hiçbir zaman suya batırmayın. Demliğı sadece birlikte verilen tabanlıkla kullanın. Cihazı sadece elektrik kablosunda ve kendisinde hasar yoksa kullanın. Arıza durumunda derhal elektrik fişini çekin veya elektriğı kapatın.

### **⚠ Yangın tehlikesi!**

Tabanlığı, su kaynatma cihazını veya demliğı, ocak gibi sıcak yüzeylerin üzerine veya yakınına koymayın. Yağların sıçramasını önleyin, aksi takdirde plastik hasar görebilir.



**⚠ Haşlanma tehlikesi var!**

Cihaz kullanım sırasında ısınır. Bu nedenle sadece tutamağını kavrayın ve kapağı sadece soğuk durumdayken açın.

Cihazı sadece kapağı tam oturmuşsa kullanın.

Cihaz “max” işaretinden fazla doldurulacak olursa dışarı taşan kaynar su nedeniyle tehlike ortaya çıkabilir.

**⚠ Yanma tehlikesi!**

Kullanım sonrasında ısıtma elemanının veya ısı plakasının yüzeyi bir süre daha sıcak olabilir.

**⚠ Boğulma riski!**

Çocukların ambalaj malzemesiyle oynamasına izin vermeyin.

**⚠ Yaralanma tehlikesi!**

Cihazın hatalı kullanılması yaralanmalara yol açabilir.





**UYARI: Bu cihazı küvet, duş, lavabo veya su içeren diğer haznelerin yakınında kullanmayınız.**

EEE yönetmeliğine uygundur.

Yeni bir Bosch cihazı satın aldığınız için sizi candan kutluyoruz. Ürünlerimiz hakkındaki ayrıntılı bilgileri internet sayfamızda bulabilirsiniz.

## Parçalar ve kumanda elemanları



### Resim 1

- 1 Altlık
- 2 Su kaynatma kabı  
(su seviyesi göstergeli)
- 3 Kireç filtresi (çıkartılabilir)
- 4 Demlik (bulaşık makinesinde yıkanabilir)
- 5 Çay süzgeci  
(bulaşık makinesinde yıkanabilir)
- 6 Demlik kapağı  
(bulaşık makinesinde yıkanabilir)
- 7 Kapak (boyonet kilit)
- 8 Seçme tuşu  
(Kaynatma  / Sıcak tutma )
- 9 Kontrol lambası
- 10 Açma/kapatma şalteri
- 11 Işıklı halka
- 12 Kablo sarma mekanizması

### Önemli:

- Su kaynatma cihazını mutlaka üzerinde WK5 tip işareti bulunan tabanlılık ile birlikte kullanınız.
- Su kaynatma cihazına sadece su doldurunuz. Süt veya hazır ürünler yanar ve cihaza zarar verir.
- Su kaynatma cihazını içinde su yokken çalıştırmayınız veya cihazı aşırı doldurmayınız, **min** ve **max** işaretlerine dikkat ediniz (**Resim 5a**).
- Su kaynatma cihazını mutlaka demlik veya kapak üzerine yerleştirilmiş şekilde kullanınız, aksi halde cihaz otomatik olarak Sıcak tutma  konumuna geçmez.
- Su kaynatma cihazını kullanmadığınız zamanlarda cihazı şalterinden kapatınız veya cihazın fişini çekiniz.

## İlk kullanımdan önce

- Elektrik kablosunu istediğiniz uzunluğa kadar açınız ve fişi prize takınız.
- Su kaynatma cihazına taze su doldurunuz, kapağı kapatınız ve cihazı tabanın üzerine yerleştiriniz.
- Şalteri aşağıya doğru bastırarak cihazı açınız (**Resim 2**).
- Seçme tuşunu  konumuna getiriniz (**Resim 3**).
- Seçme tuşu, kaynatma işleminden sonra otomatik olarak Sıcak tutma konumuna  geçer (**Resim 4**).



**Bilgi:** Kaynatma işlemi sırasında ışıklı halka yanar, işlem tamamlandığında halka söner. Kontrol lambası sadece sıcak tutma fonksiyonu esnasında yanar.



- Su kaynatma cihazını temizlemek için işlemi iki kez tekrarlayınız.
- Demliği, kapağı ve çay süzgeci ile birlikte yıkayınız.

## Çay demleme

### Resim 5

Burada açıklanan çay demleme yöntemi Türk usulü çay için geçerlidir. Diğer çay cinsleri, demlenme süresinin uzun olması nedeniyle acı olabilir.

- Su kaynatma cihazına su doldurunuz, **min** ve **max** işaretlerine dikkat ediniz.
- Su kaynatma cihazını tabanın üzerine yerleştiriniz ve seçme tuşunu Kaynatma  konumuna getiriniz.
- Çay süzgecine yakl. 1/3 Türk çayı doldurunuz ve süzgeci demliğin içine yerleştiriniz.
- Demliği su kaynatma cihazına yerleştiriniz. Açma şalterini aşağıya doğru bastırınız, ışıklı halka yanar.
- Su kaynar kaynamaz seçme tuşu otomatik olarak Sıcak tutma  konumuna geçer. Kontrol lambası yanar.
- Şimdi kaynamış sıcak suyu demliğin içine doldurunuz ve su kaynatma cihazına tekrar taze su ilave ediniz.

- Demliği su kaynatma cihazının üzerine koyunuz ve su kaynatma cihazını da tabanın üzerine yerleştiriniz. Seçme şalterini Kaynatma  konumuna getiriniz.
- Su kaynadığında, seçme tuşu otomatik olarak hemen Sıcak tutma  konumuna geçer.
- Şimdi damak tadınıza göre demlikten istediğiniz miktarda çayı, su kaynatma cihazındaki sıcak su ile karıştırabilirsiniz.

### Çay doldururken, çaydanlığın kapağını başparmağınız ile öne doğru bastırınız.

**Bilgi:** Su kaynatma cihazındaki su ve demlikteki çay  şalter konumunda sıcak tutulur. Böylelikle %90 enerji tasarrufu sağlar. Su kaynatma cihazına taze su ilave ettiğiniz zaman, suyu önce kaynatınız sonra sıcak tutma konumuna alınız.



### Yararlı bilgiler

- Çay süzgecinin içine Türk çayı doldurunuz ve üzerine kısaca sıcak su akıtarak yıkayınız. Çay böylece toz artıklarından temizlenir ve daha lezzetli olur.
- Tam kıvamında bir Türk çayı için, çayın en az 20 dakika demlenmesi gerekir.
- Demlikteki çay demine kesinlikle tekrar su ilave edilerek kullanılmamalıdır.

## Su kaynatma

### Resim 6

Su kaynatma cihazı ile sadece su kaynatmak da mümkündür. Bunun için her zaman kapağı takılmalıdır.

- Su kaynatma cihazına su doldurunuz, **min** ve **max** işaretlerine dikkat ediniz.
- Seçme tuşunu Kaynatma  konumuna getiriniz ve cihazı şalterinden çalıştırınız. Işıklı halka yanar.
- Su kaynar kaynamaz seçme tuşu otomatik olarak Sıcak tutma  konumuna geçer. Kontrol lambası yanar.
- Suyun sıcak tutulması gerekmiyorsa su kaynatma cihazını şalterinden kapatınız.

## Cihazın temizlenmesi ve kireçten arındırılması

### ⚠ Elektrik çarpma tehlikesi!

Temizlik yapmadan önce elektrik fişini çekiniz. Cihazı kesinlikle suya daldırmayınız veya bulaşık makinesine koymayınız. Buharlı temizleme aleti kullanmayınız.

- Cihazı dıştan sadece nemli bir bez ile siliniz. Keskin veya aşındırıcı temizlik maddesi kullanmayınız.
- Su kaynatma cihazını, piyasada bulunabilecek bir kireçten arındırma maddesi veya sirke kullanarak kireçten arındırınız.
- Su kaynatma cihazına **max** işaretine kadar su doldurunuz ve suyu kaynatınız. Ardından, kaynamış suya evde kullandığınız sirkeden biraz ilave ediniz ve cihazı kapatılmış şekilde böylece birkaç saat bekletiniz. Veya ilgili kireçten arındırma maddesini üreticinin verdiği bilgi ve talimatlara göre kullanınız.
- Sonra su kaynatma cihazını ve kireç süzgecini temiz su ile yıkayıp durulayınız.

**Dikkat:** Kireç artıklarını kesinlikle sert cisimler kullanarak temizlemeyiniz, aksi halde conta zarar görebilir.

## Küçük arızaları kendiniz giderebilirsiniz

Cihaz kaynatmıyor veya ısınmıyor. Işıklı halka veya kontrol lambası yanmıyor.

– Aşırı ısınmaya karşı koruma düzeni devrede.

- Su kaynatma cihazını şalterinden kapatınız ve cihazı soğumaya bırakınız. Ardından cihaz tekrar çalıştırılabilir.

## Teknik veriler

|  |                        |
|--|------------------------|
| Elektrik bağlantısı<br>(gerilim/frekans) | 220-240 V~<br>50/60 Hz |
| Güç                                      | 1500-1785 W            |

## Elden çıkartılması



### AEEE Yönetmeliğine Uyum ve Atık Ürünün Elden Çıkarılması

Ambalaj malzemesini çevre kurallarına uygun şekilde imha ediniz. Bu ürün T.C. Çevre ve Şehircilik Bakanlığı tarafından yayımlanan "Atık Elektrikli ve Elektronik Eşyaların Kontrolü Yönetmeliği"nde belirtilen zararlı ve yasaklı maddeleri içermez.

AEEE yönetmeliğine uygundur.

Bu ürün, geri dönüşümlü ve tekrar kullanılabilir nitelikteki yüksek kaliteli parça ve malzemelerden üretilmiştir.

Bu nedenle, ürünü, hizmet ömrünün sonunda evsel veya diğer atıklarla birlikte atmayın. Elektrikli ve elektronik cihazların geri dönüşümü için bir toplama noktasına götürün. Bu toplama noktalarını bölgenizdeki yerel yönetime sorun.

Kullanılmış ürünleri geri kazanıma vererek çevrenin ve doğal kaynakların korunmasına yardımcı olun.

Ürünü atmadan önce çocukların güvenliği için elektrik fişini kesin ve kilit mekanizmasını kırarak çalışmaz duruma getirin.

## Garanti

Bu cihaz için, yurt dışındaki temsilciliklerimizden vermiş olduğu garanti şartları geçerlidir. Bu hususta daha detaylı bilgi almak için, cihazı satın aldığınız satıcıya baş vurunuz. Garanti süresi içerisinde bu garantiden yararlanabilmek için, cihazı satın aldığınızı gösteren fişi veya faturayı göstermeniz şarttır.

### Makinenizi daha verimli kullanabilmeniz için:

- Bu cihazlar ev tipi kullanıma uygundur, endüstriyel (sanayi tipi) kullanıma uygun değildir.
- Cihazı sadece tip levhasındaki bilgilere uygun bir şekilde elektrik prizine bağlayıp çalıştırınız.
- Cihazınızı kullanmayacaksanız, düğmesinden kapatıp kaldırınız.

Değişiklik hakları mahfuzdur.



**Bosch Çağrı  
Merkezi**

**444 6 333**  
7/24 hizmetinizde



**BOSCH**

(Sabit telefonlardan veya cep telefonlarından alan kodu çevirmeden)

Sabit telefonlardan yapılan aramalarda kullanmakta olduğunuz tarife üzerinden, cep telefonu ile yapılan aramalarda ise kayıtlı olduğunuz GSM operatörünün tarifesi üzerinden ücretlendirme yapılmaktadır.

## Yazılı başvurular için adresimiz

BŞH Ev Aletleri Sanayi ve Ticaret AŞ

Fatih Sultan Mehmet Mah. Balkan Cad. No: 51 Ümraniye 34771 - İstanbul

Bosch'u tercih ettiğiniz için teşekkür eder, ürününüzü iyi günlerde kullanmanızı dileriz.

### KÜÇÜK EV ALETLERİ GARANTİ BELGESİ



- Cihazınız; kullanma kılavuzunda gösterildiği şekilde kullanılması ve yetkili kıldığımız teknik servis elemanları dışındaki şahıslar tarafından bakım, onarım veya başka bir nedenle müdahale edilmemiş olması şartıyla bütün parçaları dahil olmak üzere tamamen malzeme, işçilik ve üretim hatalarına karşı **2 (İKİ) YIL SÜRE İLE GARANTİ EDİLMİŞTİR.**
- Bu garanti belgesinde yer alan şartlar, Türkiye'de satılan ürünler için geçerlidir.
- Arızaların giderilmesi konusunda uygulanacak teknik yöntemlerin tespiti ile değiştirilecek parçaların saptanması tamamen firmamıza aittir.
- Malin tesliminden sonraki yükleme, boşaltma ve sevkiyat anında meydana gelecek arızalar garanti kapsamı dışındadır.
- Kullanma hatalarından meydana gelen hasar, arıza ve bilgilendirme hizmetleri garanti kapsamı dışındadır.
- Voltaj düşüklüğü veya fazlalığı, hatalı elektrik tesisatı, ürün etiketinde yazılı voltajdan farklı voltajda kullanma nedenlerinden meydana gelen hasar ve arızalar garanti kapsamı dışındadır.
- Doğal afetler (Deprem- Sel başkını v.b.) yangın ve yıldırım düşmesinden meydana gelecek arızalar ve hasarlar garanti kapsamı dışındadır.
- Belge üzerine tahrifat yapıldığı, cihazın üzerindeki orijinal seri numarası kaldırıldığı veya tahrifat yapıldığı takdirde garanti geçersizdir.

#### GARANTİ ŞARTLARI

1. Garanti süresi, malin teslim tarihinden itibaren başlar ve 2 yıldır.
2. Malin bütün parçaları dahil olmak üzere tamamı garantisini kapsamındadır.
3. Malin ayıplı olduğunun anlaşılması durumunda tüketicisi, 6502 sayılı Tüketicinin Korunması Hakkında Kanunun 11 inci maddesinde yer alan;

a- Sözleşmeden dönme,

b- Satış bedelinden indirim isteme,

c- Ücretsiz onarılmasını isteme,

d- Satılının ayıpsız bir misli ile değiştirilmesini isteme,

haklarından birini kullanabilir.

4. Tüketicinin bu haklarından ücretsiz onarım hakkını seçmesi durumunda satıcı; işçilik masrafı, değiştirilen parça bedeli ya da başka herhangi bir ad altında hiçbir ücret talep edilmeksizin malin onarımını yapmak veya yaptırmakla yükümlüdür. Tüketicisi ücretsiz onarım hakkını üretici veya ithalatçıya karşı da kullanabilir. Satıcı, üretici ve ithalatçı tüketicinin bu hakkını kullanmasından müteselsilen sorumludur.
5. Tüketicinin, ücretsiz onarım hakkını kullanması halinde malin;
  - Garanti süresi içinde tekrar arızalanması,
  - Tamiri için gereken azami sürenin aşılması,
  - Tamirinin mümkün olmadığı, yetkili servis istasyonu, satıcı, üretici veya ithalatçı tarafından bir raporla belirlenmesi durumlarında;tüketicisi malin bedel iadesini, ayıp oranında bedel indirimi veya imkanı varsa malın ayıpsız misli ile değiştirilmesini satıcıdan talep edebilir. Satıcı, tüketicinin talebini reddedemez. Bu talebin yerine getirilmemesi durumunda satıcı, üretici ve ithalatçı müteselsilen sorumludur.
6. Malin tamir süresi 20 iş gününü geçemez. Bu süre, garanti süresi içerisinde mala ilişkin arızanın Yetkili Servis İstasyonuna veya satıcıya bildirim tarihi, garanti süresi dışında ise malin Yetkili Servis İstasyonuna teslim tarihinden itibaren başlar. Malin arızasının 10 iş günü içerisinde giderilememesi halinde, üretici veya ithalatçı; malin tamiri tamamlandıncaya kadar benzer özelliklere sahip başka bir mal tüketicinin kullanımına tahsis etmek zorundadır. Malin garanti süresi içerisinde arızalanması durumunda, tamirde geçen süre garanti süresine eklenir.
7. Malin kullanım kılavuzunda yer alan hususlara aykırı kullanılması ve kaynaklanan arızalar garanti kapsamı dışındadır.
8. Tüketicisi, garantiden doğan haklarının kullanılmasını ilgili olarak çıkarabilecek uyuşmazlıklarda yerleşim yerinin bulunduğu veya tüketici işleminin yapıldığı yerdeki Tüketicisi Hakem Heyetine veya Tüketicisi Mahkemesine başvurabilir.
9. Satıcı tarafından bu Garanti Belgesinin verilmesi durumunda, tüketicisi Gümrük ve Ticaret Bakanlığı Tüketicinin Korunması ve Piyasa Gözetimi Genel Müdürlüğüne başvurabilir.

Marka

Ürün İsmi

|       |                          |
|-------|--------------------------|
| Bosch | Kahve Makinası           |
| Bosch | Dilim Kesici             |
| Bosch | EkmeK Kızartma Mak.      |
| Bosch | Su Isıtıcı (Kettle)      |
| Bosch | Mikser                   |
| Bosch | Mutfak Robotu            |
| Bosch | Kahve Değirmeni          |
| Bosch | Tost Makinası            |
| Bosch | Kıyma Makinası           |
| Bosch | Saç Kurutma Mak.         |
| Bosch | Baskül                   |
| Bosch | Şarjlı El Süpürgesi      |
| Bosch | Ütü                      |
| Bosch | Blender                  |
| Bosch | Saç Şekillendirme cihazı |
| Bosch | Meyva Sıkacağı           |
| Bosch | Meyva ve Sebze Sıkacağı  |
| Bosch | Masaj Aletleri           |

Bu ürün Bosch için BŞH Ev Aletleri San. ve Tic. A.Ş. tarafından imal/ithal edilmektedir.

#### BŞH EV ALETLERİ SAN. VE TİC. A.Ş.

Fatih Sultan Mehmet Mah. Balkan Cad. No: 51 Ümraniye 34771 - İstanbul

Tel.: (0216) 528 90 00 Faks: (0216) 528 91 88

## Değerli Müşterimiz

Bosch Çağrı Merkezi 444 6 333 no.lu telefon numarası ile, 7 gün 24 saat hizmet vermektedir. Doğrudan bu numarayı çevirerek satış öncesi ve satış sonrası hizmetlerimizden faydalanabilirsiniz.

Bosch Çağrı Merkezimize ayrıca [www.bosch-home.com/tr](http://www.bosch-home.com/tr) adresindeki Müşteri Hizmetleri bölümünde bulunan Müşteri Hizmetleri Formunu doldurarak ya da 0216 528 91 88 no.lu telefona faks çekerek de ulaşabilirsiniz.

Yetkili Servis listemize aşağıda yazılı internet adreslerinden veya çağrı merkezi numaramızdan ulaşabilirsiniz.

[www.bosch-home.com/tr](http://www.bosch-home.com/tr)

[www.bosch-yetkiliservisi.com](http://www.bosch-yetkiliservisi.com)

### Aşağıda yer alan konularda yardımcı olmanızı rica ederiz.

1. Cihazınızı kullanma kılavuzunda belirtilen hususlara göre kullanmaya özen gösteriniz.
2. Ürününüzle ilgili hizmet talebiniz olduğunda yukarıda yazılı telefonlardan Çağrı Merkezimizi arayınız.
3. Hizmet için gelen teknisyene "BOSCH YETKİLİ SERVİS" kimlik kartını sorunuz. Bu kimlik kartı, 18 yaşından küçük elemanlara verilmemektedir.
4. Yetkili servisimiz, cihazınızda yapılan herhangi bir işlemden sonra size servis fişini düzenleyip vermek zorundadır. Bu servis fişini mutlaka isteyiniz ve kesinlikle saklayınız.



## DİKKAT

Garanti süresinin anlaşmazlık durumunda fatura tarihi esas alınacağından bu belge ile birlikte faturanın veya okunaklı fotokopisinin saklanması gereklidir.

## ÜRETİCİ VEYA İTHALATÇI FİRMANIN SATICI FİRMANIN

Ünvanı : BSH Ev Aletleri Sanayi ve Ticaret A.Ş. Ünvanı : .....

Adresi : FSM Mh. Balkan Cd. No.51, Adresi : .....

Ümraniye 34771 İstanbul Telefonu : .....

Telefonu : 0216 528 90 00 Pbx Faks : .....

Faks : 0216 528 91 88 E-posta : .....

E-posta : boschcagrimerkezi@bshg.com Fatura Tarih ve sayısı : .....

Yetkilinin imzası :  Teslim Tarihi ve yeri : .....

Yetkilinin imzası : .....

Firmanın Kaşesi:

BSH Ev Aletleri Sanayi ve Ticaret A.Ş.

Firmanın Kaşesi : .....

## MALIN

Cinsi : KÜÇÜK EV ALETLERİ

Markası : BOSCH

Modeli : .....

Garanti Süresi : 2 YIL

Azami tamir süresi : 20 İŞ GÜNÜ

Bandrol ve Seri No. : .....

## Указания по безопасности

**Внимательно прочтите инструкцию по эксплуатации, соблюдайте ее указания и тщательно храните ее!**

**Передавая прибор другому человеку, дайте ему эту инструкцию. Этот прибор предназначен только для домашнего использования.**

Этот прибор могут использовать дети старше 8 лет и лица с ограниченными физическими, сенсорными или умственными способностями или не имеющими достаточного опыта или знаний, если они находятся под присмотром или прошли соответствующий инструктаж относительно безопасного пользования прибором и уяснили для себя, какую опасность несет в себе прибор. Детей младше 8 лет нельзя подпускать к прибору и шнуру питания, им не разрешается пользоваться прибором. Детям нельзя играть с прибором. Производить очистку и удаление накипи детям не разрешается, за исключением тех случаев, если они старше 8 лет и выполняют эти действия под наблюдением взрослых.

### **⚠ Опасность поражения током!**

Используйте прибор только внутри помещений при комнатной температуре на высоте не выше 2000 м над уровнем моря. Прибор можно подключать только к электросети переменного тока через установленную согласно предписаниям розетку с заземлением. Убедитесь, что система заземления в домашней электропроводке установлена согласно предписаниям.

При подключении прибора и его эксплуатации соблюдайте данные, приведенные на заводской табличке. Ремонт прибора (напр., замену поврежденного сетевого кабеля) разрешается производить из соображений безопасности только нашей сервисной службе.

Избегать попадания жидкости на разъем. Ни в коем случае не погружайте прибор, базу или сетевой кабель в воду.

Используйте чайник только вместе с прилагаемой к нему базой.

Пользоваться прибором допускается только при отсутствии повреждений кабеля и прибора. В случае неисправности сразу же вынуть штекер из розетки или выключить сетевое напряжение.

**⚠ Опасность возгорания!**

Не ставьте базу, кипятильник или заварной чайник на горячие поверхности, например, на электроплиту, или вблизи них. Не допускать брызг жира, так как они могут повредить пластмассу.

**⚠ Опасность ошпаривания!**

Во время эксплуатации прибор нагревается. Поэтому беритесь только за ручку и открывайте крышку только в холодном состоянии. Используйте прибор только с зафиксированной крышкой. Если прибор заполняется до отметки «max», то может возникнуть опасность от брызг кипящей воды.

**⚠ Опасность ожогов!**

После использования поверхности нагревательного элемента или нагревательной пластины могут оставаться горячими еще определенное время.

**⚠ Опасность удушения!**

Не разрешайте детям играть с упаковочным материалом.

**⚠ Опасность травмирования!**

Неправильное применение прибора может привести к травмам.



**ПРЕДУПРЕЖДЕНИЕ.** Запрещается пользоваться данным прибором вблизи ванн, душей, раковин и иных емкостей, где имеется вода.



От всего сердца поздравляем Вас с покупкой нового прибора фирмы Bosch. Дополнительную информацию о нашей продукции Вы найдете на нашей странице в Интернете.

## Элементы управления и аксессуары

### Рисунок 1

- 1 Подставка
- 2 Электрочайник с индикатором уровня воды
- 3 Фильтр от накипи (съемный)
- 4 Заварной чайник (пригоден для мытья в посудомоечной машине)
- 5 Ситечко для заварки (пригодно для мытья в посудомоечной машине)
- 6 Крышка заварного чайника (пригодна для мытья в посудомоечной машине)
- 7 Крышка (штыковое соединение)
- 8 Кнопка выбора режима (кипячение ☺ / подогрев ☹)
- 9 Контрольная лампочка
- 10 Выключатель вкл./выкл.
- 11 Светящееся кольцо
- 12 Смотывание кабеля

### Важно

- Электрочайник можно использовать только в комплекте с подставкой, на которой имеется маркировка «Type WK5».
- Кипятильник можно наполнять только водой. Молоко или растворимые продукты пригорают и могут повредить прибор.
- Электрочайник не включать без воды и не переполнять, обращать внимание на маркировки **min** и **max** (рисунок 5а).
- Электрочайник можно использовать только с установленным заварным чайником или с крышкой, иначе он не переключится автоматически в режим подогрева ☹.
- Если электрочайник не используется, обязательно выключить его с помощью выключателя или извлечь вилку из розетки.

## Перед первым использованием

- Сетевой шнур отмотать на желаемую длину и вставить вилку в розетку.
- Наполнить электрочайник чистой водой, установить крышку и поставить на подставку.
- Включить прибор; для этого нажать выключатель вниз (рисунок 2).
- Кнопку выбора режима установить на кипячение ☺ (рисунок 3).
- Кнопка выбора режима после закипания воды автоматически переключается в режим подогрева ☹ (рисунок 4).

**Информация.** Во время кипячения светящееся кольцо светится и гаснет после того, как вода закипит. Контрольная лампочка светится только во время подогрева.



- Для очистки электрочайника повторить процесс дважды.
- Промойте заварной чайник с крышкой и ситечком для заварки.

## Приготовление чая

### Рисунок 5

Ниже приведено описание приготовления турецкого чая. Другие сорта чая при столь длительном заваривании могут стать горькими.

- Залить воду в электрочайник, соблюдая отметки **min** и **max**.
- Поставить электрочайник на подставку и установить кнопку выбора режима на кипячение ☺.
- Наполнить ситечко для заварки припл. на 1/3 турецким чаем и вставить его в заварной чайник.
- Установить заварной чайник на электрочайник. Для включения нажать выключатель вниз, светящееся кольцо загорается.
- Как только вода закипит, кнопка выбора режима автоматически переключается на подогрев ☹. Загорается контрольная лампочка.

- Наполнить заварной чайник горячей водой и снова наполнить электрочайник свежей водой.
- Поставить заварной чайник на электрочайник, а электрочайник – на подставку. Установить кнопку выбора режима на кипячение .
- Как только вода закипит, кнопка выбора режима снова автоматически переключается на подогрев .
- Теперь чай из заварного чайника можно разбавить по вкусу горячей водой из электрочайника.

**Чтобы налить чай, сдвинуть крышку заварного чайника большим пальцем вперед.**

**Информация.** В положении клавиши  вода и чай остаются горячими. Это позволяет сэкономить до 90% электроэнергии. Если в электрочайник добавляется свежая вода, то воду следует сначала вскипятить, а потом включать режим подогрева.

#### **Советы**



- Залейте турецкий чай в ситечко для заварки и кратковременно промойте горячей проточной водой. В результате этого чай очистится от остатков пыли и станет вкуснее.
- Турецкий чай должен завариваться минимум 20 минут, чтобы раскрыть свой полный вкус.
- Заварку в заварном чайнике всегда используйте до конца, не добавляйте воды.

---

## **Кипячение воды**

### **Рисунок 6**

С помощью электрочайника можно также просто нагревать воду. Для этого всегда должна быть установлена крышка.

- Залить воду в электрочайник, соблюдая отметки **min** и **max**.
- Установить кнопку выбора режима  на кипячение и включить прибор с помощью выключателя. Светящееся кольцо загорается.
- Как только вода закипит, кнопка выбора режима автоматически переключается на подогрев . Загорается контрольная лампочка.
- Если воду не нужно подогревать, выключить электрочайник с помощью выключателя.

---

## **Чистка и удаление накипи**

### **⚠ Опасность поражения током!**

Перед очисткой отсоедините сетевой кабель от сети. Ни в коем случае не погружайте прибор в воду и не мойте в посудомоечной машине. Не используйте паровые очистители.

- Прибор следует лишь протирать влажной тряпкой с внешней стороны. Не используйте агрессивные или абразивные чистящие средства.
- Накипь удаляется из электрочайника с помощью уксуса или стандартного средства для удаления накипи.
- Наполнить чайник водой до маркировки **max** и довести до кипения. После этого добавить немного хозяйственного уксуса и дать ему воздействовать в выключенном приборе в течение нескольких часов. Или использовать средство для удаления накипи согласно указаниям изготовителя.
- В конце промыть электрочайник и фильтр от накипи чистой водой.

**Внимание.** Ни в коем случае не удаляйте остатки накипи твердыми предметами, иначе можно повредить уплотнение.

## Самостоятельное устранение мелких неисправностей

Прибор не доводит воду до кипения или не подогревает ее. Светящееся кольцо или контрольная лампочка не горят.

- Сработало устройство защиты от перегрева.
- Выключить электрочайник с помощью выключателя и дать ему остыть. После этого прибор можно снова включить.

## Технические данные

|  |                        |
|--|------------------------|
| Электропитание<br>(напряжение / частота) | 220-240 В~<br>50/60 Гц |
| Мощность                                 | 1500-1785 Вт           |

## Утилизация



Утилизируйте упаковку с использованием экологически безопасных методов. Данный прибор имеет отметку о соответствии европейским нормам 2012/19/EU утилизации электрических и электронных приборов (waste electrical and electronic equipment – WEEE). Данные нормы определяют действующие на территории Евросоюза правила возврата и утилизации старых приборов. Информацию об актуальных возможностях утилизации Вы можете получить в магазине, в котором Вы приобрели прибор.

## Условия гарантийного обслуживания

Получить исчерпывающую информацию об условиях гарантийного обслуживания Вы можете в Вашем ближайшем авторизованном сервисном центре, или в сервисном центре от производителя ООО «БСХ Бытовые Приборы», или в сопроводительной документации.

Мы оставляем за собой право на внесение изменений.

## التخلص من الجهاز

تخلص من عبوة الجهاز بأسلوب يدعم الحفاظ على البيئة. هذا الجهاز مطابق للمواصفة الأوروبية 19/2012/المجموعة الاقتصادية الأوروبية الخاصة بالأجهزة الكهربائية والإلكترونية القديمة

(waste electrical and electronic equipment – WEEE).

وهذه المواصفة تحدد الإطار العام لقواعد تسري في جميع دول الاتحاد الأوروبي بخصوص استعادة الأجهزة القديمة وإعادة استغلالها. قومي باستشارة موزع عمك المحلي لمعرفة احدث الانظمة المتبعة حاليا للتخلص من الاجهزة القديمة.

## شروط الضمان

يتم تحديد شروط الضمان لهذا الجهاز من قبل ممثلنا في الدولة التي يتم فيها بيع الجهاز. يمكنك الحصول على تفاصيل هذه الشروط من قبل الموزع الذي اشتريته منه الجهاز. يرجى إحصار فاتورة أو إيصال الشراء في حال أصاب جهازك أي طارئ يغطيه الضمان.

نحتفظ بحقنا في إجراء أية تعديلات.

- بمجرد إتمام غلي الماء يتحول زر الاختيار تلقائيًا إلى وضع الحفاظ على سخونة . تضيء لمبة التحكم.
- إذا لم ترغب في الحفاظ على الماء ساخنًا فأطفي غلاية الماء من خلال الضغط على المفتاح.

## التنظيف وإزالة الترسبات الجيرية

### ⚠️ خطر الصق الكهربائي!

عند التنظيف افصل القابس الكهربائي. لا تغمر الجهاز أبدًا في المياه، ولا تضعه في آلة غسل الأطباق. لا تستخدم جهاز التنظيف بالبخار.

■ يتم تنظيف الجهاز من الخارج من خلال المسح بقطعة قماش مبللة خفيفًا. لا تستخدم أي منظفات سفرة أو مواد تنظيف حادة.

■ يمكنك إزالة الترسبات الجيرية من غلاية الماء بواسطة الخل أو مواد إزالة الترسبات المعتادة.

■ املا الغلاية بالماء حتى العلامة **max**، واركها تسخن. ثم أضف شيئًا من الخل المستخدم في المنزل واركه يتفاعل مع الجهاز المطفأ لعدة ساعات. أو استخدم مادة إزالة ترسبات وفقًا لبيانات الشركة المصنعة.

■ بعد ذلك يمكن شطف غلاية الماء ومصفاة الترسبات باستخدام الماء النقي.

**تنبيه:** لا تقم مطلقًا بإزالة الرواسب الجيرية بأشياء صلبة وإلا فقد تتعرض حلقة الإحكام للضرر.

## إصلاح الأعطال البسيطة من قبل العميل

لا يقوم الجهاز بالتسخين أو لا يسخن. حلقة الإضاءة أو لمبة التحكم لا تضيء.

– تم تشغيل وظيفة الحماية من فرط السخونة.

■ أطفي غلاية الماء من خلال الضغط على المفتاح واركها تبرد. ثم يمكن تشغيل الجهاز بعد ذلك مرة أخرى.

## البيانات التقنية

|                                   |                              |
|-----------------------------------|------------------------------|
| وصلة الكهرباء<br>(الجهد – التردد) | 220-240 فولطه<br>50/60 هيرتز |
| القدرة                            | 1500-1785 وات                |

## هام:

- لا تستخدم غلاية الماء سوى مع القاعدة المعلم عليها طراز WK5.
- لا تضع شيئاً آخر في غلاية الماء سوى الماء. فالحليب والمنتجات سريعة التحضير قد تحترق وتسبب أضراراً بالجهاز.
- لا تشغل الغلاية بدون وضع الماء فيها، واحرص على عدم ملئها بشكل زائد، وراعي في ذلك علامتي min و max (صورة 5a).
- لا تستخدم الغلاية إلا وإبريق الشاي مركباً عليها أو مع غطاء الغلاية، وإلا فلن تنتقل أوتوماتيكياً إلى وضع الحفاظ على السخونة.
- عند عدم استخدام غلاية الماء فاحرص دائماً على غلقها باستخدام المفتاح أو فصل القابس من شبكة الكهرباء.
- ضع إبريق الشاي على غلاية الماء. لتشغيل الجهاز اضغط على المفتاح نحو الأسفل، وعندئذ ستضيء حلقة الإضاءة.
- بمجرد إتمام غلي الماء يتحول زر الاختيار تلقائياً إلى وضع الحفاظ على السخونة. تضيء لمبة التحكم.
- لا تملأ إبريق الشاي سوى بالماء الساخن، وأعد ملء غلاية الماء بالماء النقي.
- ضع إبريق الشاي على غلاية الماء ثم غلاية الماء على القاعدة. اضبط زر الاختيار على وضع الغلي.
- بمجرد إتمام غلي الماء يتحول زر الاختيار تلقائياً مرة أخرى إلى وضع الحفاظ على السخونة.
- الآن يمكن حسب المذاق مزج الشاي المجهز في إبريق الشاي بالماء الساخن المجهز في غلاية الماء.

عند صب الشاي اضغط على غطاء إبريق الشاي نحو الأمام بواسطة الإبهام.

**معلومة:** يتم الحفاظ على الماء والشاي دافنين في وضع الزر. عندئذ يتم توفير نسبة تصل إلى 90% من الطاقة. إذا ما تم استكمال ملء الغلاية بماء جديد فقم بغلي الماء أولاً ثم الحفاظ على سخونته.

## نصائح

- املا الصفاية بالشاي التركي واشطفها قليلاً بالماء الجاري الساخن. عندئذ يتم تنظيف الشاي وتنقيته من العوالق ويصبح مذاقه أفضل.
- يتعين أن يتم ترك الشاي التركي مدة 20 دقيقة على الأقل ليصبح ثقيلًا للاستمتاع بمذاقه الغني الكامل.
- اترك خلاصة ثقل الشاي في إبريق الشاي ولا تستكمل الملء بالماء.

## غلي الماء

## صورة 6

يمكن تسخين الماء أيضاً في غلاية الماء. ولفعل ذلك يجب أن يكون الغطاء مركباً دائماً.

■ املا غلاية الماء بالماء مع مراعاة علامتي min و max.

■ انقل زر الاختيار إلى الغلي وشغل الجهاز بواسطة مفتاح التشغيل. تضيء الحلقة المضئبة.

## قبل الاستخدام لأول مرة

- قم بفرد الوصلة حسب الطول المرغوب ووصل القابس.
- املا غلاية الماء بالماء النقي، وركب الغطاء، ثم ضعها على القاعدة.
- شغل الجهاز عن طريق الضغط على المفتاح نحو الأسفل (صورة 2).
- انقل زر الاختيار إلى الغلي (صورة 3).
- يتحول زر الاختيار تلقائياً بعد انتهاء الغلي إلى وضع الحفاظ على السخونة (صورة 4).
- **معلومة:** تضيء حلقة الإضاءة أثناء عملية الغلي، وتنطفئ بمجرد انتهاء العملية. تضيء لمبة التحكم فقط أثناء وظيفة التسخين.
- كرر هذه العملية مرتين لتنظيف غلاية الماء.
- اشطف إبريق الشاي مع الغطاء والصفاية.

## تحضير الشاي

## صورة 5

سوف تجد طريقة تحضير الشاي التركي موضحة. أنواع الشاي الأخرى يمكن أن يصبح مذاقها مرّاً جراء طول فترة تثقيب الشاي.

■ املا غلاية الماء بالماء مع مراعاة علامتي

## min و max.

- ضع غلاية الماء على القاعدة واضبط زر الاختيار على الغلي.
- املا مصفاة الشاي حتى ثلثها تقريباً بالشاي التركي، ثم ضعها في إبريق الشاي.

### ⚠️ خطر نشوب حريق!

لا تضع القاعدة أو الغلاية أو غلاية الشاي على سطح ساخن أو بالقرب منه، مثل صفيحة الموقد. تجنب رذاذ الدهن فقط يتضرر البلاستيك.

### ⚠️ خطر التعرض للحروق!

ترتفع درجة حرارة الجهاز أثناء الاستخدام. ولذا احرص على مسك الجهاز من المقبض فقط وعدم فتح الغطاء إلا عندما يبرد.

احرص على غلق الغطاء عند استخدام الجهاز. عند ملء الجهاز أعلى من علامة «max» قد تتعرض لخطر بسبب رذاذ الماء المغلي.

### ⚠️ خطر حدوث حروق!

قد يظل سطح سخان أو لوح التسخين ساخناً لبعض الوقت بعد الاستخدام.

### ⚠️ خطر الاختناق!

يجب عدم السماح لأطفال باللعب بمواد التغليف.

### ⚠️ خطر حدوث إصابات!

الاستخدام الخاطئ للجهاز يمكن أن يؤدي إلى حدوث إصابات.

تحذير: لا تستخدم هذا الجهاز بالقرب من أحواض الاستحمام، أو الدش، أو أحواض الغسيل، أو أي وعاء آخر يحتوي على ماء.



## القطع وعناصر الاستعمال

### صورة 1

- 1 قاعدة
- 2 غلاية ماء مع مؤشر مستوى الماء
- 3 مصفاة ترسبات (يمكن إخراجها)
- 4 إبريق الشاي (مناسب للتنظيف في غسالة الأطباق)
- 5 الصفاية (مناسب للتنظيف في غسالة الأطباق)
- 6 غطاء إبريق الشاي (مناسب للتنظيف في غسالة الأطباق)
- 7 غطاء (قفل بمسمارين)
- 8 زر الاختيار
- 9 (الغلي) / (الحفاظ على سخونة) (إلي)
- 9 لمبة التحكم
- 10 مفتاح تشغيل/ إطفاء
- 11 الحلقة المضيئة
- 12 تجهيز لف السلك

نتقدم لكم بأصدق التهاني على شرائكم لهذا الجهاز الجديد من ماركة **Bosch**. وتجدون المزيد من المعلومات حول منتجاتنا في موقع الإنترنت الخاص بنا.

## تعليمات الأمان

برجاء قراءة إرشادات الاستخدام بأكملها بعناية والتعامل مع الجهاز بالأسلوب الموضح فيها، والحفاظ عليها للرجوع إليها عند الحاجة! في حالة قيامكم بإعطاء الجهاز لشخص آخر يرجى منكم تسليمه إرشادات الاستخدام هذه سويا مع الجهاز. هذا الجهاز مخصص للاستخدام المنزلي فقط.

هذا الجهاز يمكن أن يتم استخدامه من قبل أطفال يبلغ عمرهم 8 سنوات أو ما يزيد عن ذلك ومن قبل أشخاص ذوي قدرات بدنية أو حسية أو ذهنية محدودة أو نقص في الخبرة و/أو نقص في المعارف والمعلومات، وذلك عندما يكون جاري الإشراف عليهم أو بعد أن يكون قد تم إعطائهم إرشادات تفصيلية بشأن كيفية الاستخدام الآمن للجهاز وبعد أن يكونوا قد فهموا جيدا الأخطار المترتبة على استخدام الجهاز. يجب الحفاظ على الأطفال الذين يقل عمرهم عن 8 سنوات بعيدا عن الجهاز وعن كبل التوصيل بالكهرباء، ولا يسمح لهم بتشغيل الجهاز. يجب عدم السماح للأطفال بأن يقوموا باللعب بالجهاز. أعمال التنظيف وإزالة الرواسب لا يسمح بأن يتم إجراؤها من قبل أطفال، إلا إذا كانوا يبلغون من العمر 8 سنوات أو أكثر، وتحت الإشراف عليهم عند قيامهم بذلك.

### ⚠️ خطر حدوث صدمة كهربائية!

لا تستخدم الجهاز سوى في الأماكن الداخلية وفي درجة حرارة الغرفة، وعلى ارتفاع أقل من 2000 متر فوق مستوى سطح البحر. ينبغي توصيل الجهاز فقط بمقبس مركب بطريقة سليمة ومزود بوصلة تأريض على أن تكون شبكة الكهرباء ذات تيار متردد. تأكد من أن نظام أسلاك الحماية الأرضية الخاص بتركيبات المنزل الكهربائية مركبة وفقاً للوائح المعنية.

يجب عدم توصيل وتشغيل الجهاز إلا وفقا للبيانات المنصوص عليها في لوحة بيانات الطراز. لا يسمح بإجراء أية أعمال إصلاح، مثل استبدال كبل إمداد بالكهرباء تالف، إلا من قبل خدمة العملاء التابعة لشركتنا، وذلك لتجنب تعريض أشخاص أو أشياء للخطر. تجنب الانسكاب على الموصل. احذر من غمر الجهاز أو القاعدة أو كابل الطاقة في المياه. لا تستخدم غلاية الشاي إلا مع القاعدة المرفقة معها.

لا يستخدم إلا إذا لم يكن في التوصيلات أو الجهاز أي أضرار. في حالة حدوث خلل يتم على الفور إخراج قابس الجهاز من مقبس التغذية بالتيار الكهربائي أو فصل التغذية بالجهد الكهربائي.

## التخلص من الجهاز

تخلص من عبوة الجهاز بأسلوب يدعم الحفاظ على البيئة. هذا الجهاز مطابق للمواصفة الأوروبية 19/2012/المجموعة الاقتصادية الأوروبية الخاصة بالأجهزة الكهربائية والإلكترونية القديمة

(waste electrical and electronic equipment – WEEE).  
وهذه المواصفة تحدد الإطار العام لقواعد تسري في جميع دول الاتحاد الأوروبي بخصوص استعادة الأجهزة القديمة وإعادة استغلالها. قومي باستشارة موزع عمك المحلي لمعرفة أحدث الانظمة المتبعة حاليا للتخلص من الاجهزة القديمة.

## شروط الضمان

يتم تحديد شروط الضمان لهذا الجهاز من قبل ممثلنا في الدولة التي يتم فيها بيع الجهاز. يمكنك الحصول على تفاصيل هذه الشروط من قبل الموزع الذي اشتريت منه الجهاز. يرجى إحصار فاتورة أو إيصال الشراء في حال أصاب جهازك أي طارئ يغطيه الضمان.

نحتفظ بحقنا في إجراء أية تعديلات.

## تميزكاري و آهكزدایی

### ⚠ خطر برق گرفتگی!

قبل از تمیز کردن دستگاه، دوشاخه را از برق بکشید. هرگز دستگاه را در آب غوطه‌ور نسازید یا داخل ماشین ظرفشویی نگذارید. از بخارشوی برای تمیز کردن این وسیله استفاده نکنید.

■ بیرون دستگاه را فقط با دستمال نمدار تمیز کنید. از ابزار تیز یا مواد شوینده فرساینده استفاده نکنید.

■ کتری را با سرکه یا ماده مناسب آهکزدایی معمول در بازار آهکزدایی کنید.

■ کتری را تا علامت **max** با آب پر کنید و به جوش بیاورید. سپس سرکه خانگی را به آن اضافه کنید و بگذارید چندین ساعت در حالی که دستگاه خاموش است، عمل کند. از مواد آهکزدا بر اساس دستورالعمل تولیدکننده استفاده کنید.

■ سپس کتری و فیلتر آهک را با آب سرد آب بکشید.

**توجه:** هرگز از اشیای تیز برای تمیز کردن فیلتر تصفیه استفاده نکنید چرا که این کار به پوشش آن آسیب می‌رساند.

## پرطرف کردن اشکالهای جزئی

دستگاه آب را جوش نمی‌آورد یا آب را گرم نمی‌کند. حلقه چراغدار یا چراغ کنترل روشن نمیشوند. – سیستم محافظت در برابر گرم شدن بیش از اندازه فعال شده است.

■ با استفاده از کلید کتری را خاموش کنید و بگذارید خنک شود. سپس میتوان دستگاه را دوباره روشن کرد.

## مشخصات فنی

|                               |                            |
|-------------------------------|----------------------------|
| ورودی برق<br>(ولتاژ – فرکانس) | 220-240 ولت~<br>50/60 هرتز |
| توان                          | 1500-1785 وات              |



## قبل از اولین استفاده

- سیم را تا اندازه دلخواه باز کنید و دوشاخه آن را به پریز بزنید.
- کتری برقی را با آب زلال پر کنید، درپوش آن را بگذارید و کتری را روی پایه قرار دهید.
- دستگاه را روشن کنید، سپس کلید را به پایین فشار دهید (تصویر 2).
- دکمه انتخاب را روی جوشاندن  $\text{☺}$  قرار دهید (تصویر 3).
- دکمه انتخاب بعد از جوش آمدن آب بهطور خودکار روی گرم نگه داشتن  $\text{☺}$  می‌رود

### (تصویر 4)

- **اطلاعات:** حلقه چراغدار در طول فرآیند جوش آمدن آب روشن و به محض خاتمه این فرآیند خاموش میشود. چراغ کنترل فقط در طول عملکرد گرم نگه داشتن روشن است.
- برای تمیز کردن کتری برقی این کار را دوبار تکرار کنید.
- قوری را همراه با درپوش و فیلتر چای بشویید.

## تهیه چای

### شکل 5

- طرز تهیه چای ترکی در اینجا آورده شده است. انواع دیگر چای تهیه شده با این روش به دلیل زمان طولانی دم کشیدن تلخ خواهند شد.
- کتری را با آب پر کنید، به علامتهای **min** و **max** توجه کنید.
- کتری را روی پایه قرار دهید و دکمه انتخاب را روی جوشاندن  $\text{☺}$  بگذارید.
- حدود 1/3 فیلتر چای را با چای ترکی پر کنید و آن را در قوری بگذارید.
- قوری را روی کتری قرار دهید. کلید روشن کردن را به پای فشار دهید، حلقه چراغدار روشن میشود.
- به محض جوش آمدن آب دکمه انتخاب بهطور خودکار روی گرم نگه داشتن  $\text{☺}$  می‌رود. چراغ کنترل روشن می‌شود.
- اگر مایل نیستید آب را گرم نگه دارید، با کلید کتری را خاموش کنید.

## به جوش آوردن آب

### شکل 6

- با استفاده از کتری برقی میتوان فقط آب را هم جوش آورد. برای این کار همیشه باید درپوش را روی کتری قرار دهید.
- کتری را با آب پر کنید، به علامتهای **min** و **max** توجه کنید.
- دکمه انتخاب را روی جوشاندن  $\text{☺}$  قرار دهید و کتری را با استفاده از کلید روشن کنید. حلقه چراغدار روشن میشود.
- به محض جوش آمدن آب دکمه انتخاب بهطور خودکار روی گرم نگه داشتن  $\text{☺}$  می‌رود. چراغ کنترل روشن می‌شود.
- اگر مایل نیستید آب را گرم نگه دارید، با کلید کتری را خاموش کنید.

### ⚠️ خطر سوختگی با آب جوش!

دستگاه در حین استفاده داغ می شود. مطمئن گردید تنها آن را با کمک دسته آن بردارید و تا زمانی که دستگاه خنک نشده است در آن را باز نکنید. از دستگاه تنها زمانی استفاده کنید که در آن گذاشته شده است. اگر دستگاه را بیش از نشان حداکثر پر کنید، امکان پاشیده شدن آب در حال جوشیدن وجود دارد.

### ⚠️ خطر سوختگی!

پس از استفاده، سطح المنت گرمای و صفحه گرم نگهدارنده ممکن است داغ باقی بمانند.

### ⚠️ خطر خفگی!

مراقب باشید کودکان با قسمت های بسته بندی دستگاه بازی نکنند.

### ⚠️ خطر آسیب بدنی!

استفاده نادرست از دستگاه ممکن است باعث بروز آسیب بالقوه گردد.

**هشدار:** از این دستگاه در نزدیکی وان حمام، دوش، سینک یا سایر مواردی که آب در آن جمع می شود استفاده نکنید.



برای خرید دستگاه جدید از شرکت **Bosch**

مصیمانه تبریک می گوئیم. جزییات بیشتر را درباره محصولات در صفحه اینترنتی ما خواهید یافت.

## قطعات و دکمه های کنترل

### شکل 1

1 پایه

2 کتری برقی با نشانگر مقدار آب

3 فیلتر تصفیه (قابل جداسازی)

4 قوری (قابل شستشو در ماشین ظرفشویی)

5 فیلتر چای (قابل شستشو در ماشین ظرفشویی)

6 در قوری (قابل شستشو در ماشین ظرفشویی)

7 درپوش (قفل گیره ای)

8 دکمه انتخاب

(جوشاندن / گرم نگه داشتن )

9 چراغ کنترل

10 کلید روشن/خاموش

11 حلقه چراغدار

12 جمع کننده سیم

### مهم:

– از کتری برقی فقط همراه با پایه ای استفاده کنید

که با نوع WK5 علامتگذاری شده است.

– هرگز در کتری غیر از آب مایع دیگری

نریزید. شیر یا محصولات پودری فوری ممکن

است باعث سوختن دستگاه و آسیب رساندن به آن

شوند.

– از کتری در حالی که آب ندارد یا بیش از

اندازه پر شده است استفاده نکنید، به علامتهای

**min** و **max** نیز توجه کنید (تصویر 5a).

– از کتری فقط همراه با قوری یا در حالی که در

آن بسته است استفاده کنید، در غیر این صورت

کتری به صورت خودکار روی حالت گرم نگه

داشتن نمی رود.

– اگر از کتری برقی استفاده نمی کنید، آن را با

استفاده از کلید خاموش کنید یا دوشاخه آن را از

برق بکشید.

## دستورالعمل های ایمنی

لطفاً این دستورالعمل های عملکرد را با دقت مطالعه و دنبال کنید و در صورت نیاز به آن در آینده، آن را نزد خود نگه دارید. هنگامی که این وسیله را به شخص دیگری منتقل می کنید، این دستورالعمل ها را نیز در اختیار وی قرار دهید. این دستگاه فقط برای استفاده خانگی و به کارگیری در محیط خانه در نظر گرفته شده است. کودکان بالای 8 سال، افراد با محدودیت های حرکتی، حسی و فکری یا افراد کم تجربه و کم اطلاع در صورتی که بر کار آنها نظارت شود یا به آنها دستورالعمل استفاده ایمن از وسیله و همچنین خطرهای احتمالی استفاده از دستگاه داده شود، می توانند از دستگاه استفاده کنند. کودکان زیر 8 سال را از وسیله و کابل برق دستگاه دور نگه دارید و به آنها اجازه استفاده از وسیله را ندهید. کودکان نباید با دستگاه بازی کنند. تمیزکاری و نگهداری از دستگاه نباید توسط کودکان انجام پذیرد مگر اینکه بالای 8 سال داشته باشند و بر کار آنها نظارت شود.

### ⚠ خطر برق گرفتگی!

باید از دستگاه صرفاً در فضاهای داخلی با دمای اتاق و در ارتفاعی بالغ بر حداکثر 2000 متر بالاتر از سطح دریا استفاده شود. از وسیله باید تنها با منبع برق متناوب از طریق پریز دارای سیم ارت استفاده نمود. مطمئن گردید سیستم فیوز برق داخلی به درستی نصب شده است. وسیله را تنها با توجه به مشخصات درج شده متصل و استفاده کنید. برای جلوگیری از خطرهای بالقوه، تعمیر و نگهداری مانند تعویض کابل معیوب را باید تنها از طریق کارکنان خدمات مشتری ما انجام دهید. مراقب باشید مایعات روی کابل برق نریزد. هرگز دستگاه، پایه یا سیم برق آن را در آب فرو نبرید.

از جای ساز تنها می توان با پایه ارائه شده استفاده نمود. اگر بر روی سیم برق یا وسیله آثار آسیب دیدگی وجود دارد از دستگاه استفاده نکنید. در صورت بروز مشکل، فوراً سیم برق را از پریز جدا کرده یا جریان اصلی برق را قطع کنید.

### ⚠ خطر آتش سوزی!

هرگز پایه، کتری یا قوری را روی یا کنار سطوح داغ مانند گرم کن فر قرار ندهید. از پاشیده شدن چربی جلوگیری شود. ممکن است قطعات پلاستیکی آسیب ببینند.

## Kundendienst – Customer Service

### DE Deutschland, Germany

BSH Hausgeräte Service GmbH  
Zentralwerkstatt für kleine Hausgeräte  
Trautskirchener Strasse 6-8  
90431 Nürnberg

Online Auftragsstatus, Filterbeutel-  
Konfigurator und viele weitere  
Infos unter:  
[www.bosch-home.com](http://www.bosch-home.com)

Reparaturservice, Ersatzteile &  
Zubehör, Produkt-Informationen:  
Tel.: 0911 70 440 040

<mailto:cp-servicecenter@bshg.com>  
Wir sind an 365 Tagen rund um die Uhr  
erreichbar.

### AE United Arab Emirates, الإمارات العربية المتحدة

BSH Home Appliances FZE  
Round About 13,  
Plot Nr MO-0532A  
Jebel Ali Free Zone – Dubai  
Tel.: 04 881 4401  
<mailto:service.uae@bshg.com>  
[www.bosch-home.com/ae](http://www.bosch-home.com/ae)

### AL Republika e Shqiperise, Albania

ELEKTRO-SERVIS sh.p.k  
Rr. Shkelqim Fusha, Selite,  
Pallati "Matrix Konstruktion",  
Kati 0 dhe +1  
1023 Tirane  
Tel.: 4 2278 130, -131  
Fax: 4 2278 130  
<mailto:info@elektro-servis.com>

EXPERT SERVIS  
Rruga e Kavajes,  
Kulla B Nr 223/1 Kati I  
1023 Tirane  
Tel.: 4 480 6061  
Tel.: 4 227 4941  
Fax: 4 227 0448  
Cel: +355 069 60 45555  
<mailto:info@expert-servis.al>

### AT Österreich, Austria

BSH Hausgeräte Gesellschaft mbH  
Werkkundendienst für Hausgeräte  
Quellenstrasse 2a  
1100 Wien  
Online Reparaturannahme,  
Ersatzteile und Zubehör und viele  
weitere Infos unter:  
[www.bosch-home.at](http://www.bosch-home.at)  
Reparaturservice, Ersatzteile & Zubehör,  
Produktinformationen  
Tel.: 0810 550 511  
<mailto:vie-stoerungsannahme@bshg.com>  
Wir sind an 365 Tagen rund um die Uhr für  
Sie erreichbar.

### AU Australia

BSH Home Appliances Pty. Ltd.  
Gate 1, 1555 Centre Road  
Clayton, Victoria 3168  
Tel.: 1300 369 744\*  
Fax: 1300 306 818  
<mailto:aftersales.au@bshg.com>  
[www.bosch-home.com.au](http://www.bosch-home.com.au)  
\*Mo-Fr: 24 hours

### BA Bosna i Hercegovina, Bosnia-Herzegovina

"HIGH" d.o.o.  
Gradačacka 29b  
71000 Sarajevo  
Tel.: 061 10 09 05  
Fax: 033 21 35 13  
[mailto:bosch\\_siemens\\_sarajevo@yahoo.com](mailto:bosch_siemens_sarajevo@yahoo.com)

### BE Belgique, België, Belgium

BSH Home Appliances S.A.  
Avenue du Laerbeek 74  
Laarbeeklaan 74  
1090 Bruxelles – Brussel  
Tel.: 070 222 141  
Fax: 024 757 291  
<mailto:bru-repairs@bshg.com>  
[www.bosch-home.be](http://www.bosch-home.be)

### BG Bulgaria

BSH Domakinski Uredi Bulgaria EOOD  
115K Tsarigradsko Chausse Blvd.  
European Trade Center Building, 5th floor  
1784 Sofia  
Tel.: 0700 208 17  
Fax: 02 878 79 72  
<mailto:informacia.servis-bg@bshg.com>  
[www.bosch.home.bg](http://www.bosch.home.bg)

### BH Bahrain, مملكة البحرين

Khalaifat Est.  
P.O. Box 5111  
Manama  
Tel.: 01 7400 553  
<mailto:service@khalaifat.com>

### BY Belarus, Беларусь

ООО "БСХ Бытовая техника"  
ten.: 495 737 2961  
<mailto:mok-kdhl@bshg.com>

### CH Schweiz, Suisse, Svizzera, Switzerland

BSH Hausgeräte AG  
Werkkundendienst für Hausgeräte  
Fahrweidstrasse 80  
8954 Geroldswil  
<mailto:ch-info.hausgeraete@bshg.com>  
Service Tel.: 0848 840 040  
Service Fax: 0848 840 041  
<mailto:ch-reparatur@bshg.com>  
Ersatzteile Tel.: 0848 880 080  
Ersatzteile Fax: 0848 880 081  
<mailto:ch-ersatzteil@bshg.com>  
[www.bosch-home.com](http://www.bosch-home.com)

### CY Cyprus, Κύπρος

BSH Ikiakes Syskeves-Service  
39, Arh. Makaanriou III Str.  
2407 Egomi/Nikosia (Lefkosia)  
Tel.: 7777 8007  
Fax: 022 658 128  
<mailto:bsh.service.cyprus@cytanet.com.cy>

### CZ Česká Republika, Czech Republic

BSH domácí spotřebiče s.r.o.  
Firemní servis domácích spotřebičů  
Pekařská 10b  
155 00 Praha 5  
Tel.: 0251 095 546  
Fax: 0251 095 549  
[www.bosch-home.com/cz](http://www.bosch-home.com/cz)

### DK Danmark, Denmark

BSH Hvidevarer A/S  
Telegrafvej 4  
2750 Ballerup  
Tel.: 44 89 89 85  
Fax: 44 89 89 86  
<mailto:BSH-Service-DK@BSHG.com>  
[www.bosch-home.dk](http://www.bosch-home.dk)

### EE Eesti, Estonia

SIMSON OÜ  
Türi tn.5  
11313 Tallinn  
Tel.: 0627 8730  
Fax: 0627 8733  
<mailto:servicenet@servicenet.ee>  
[www.simson.ee](http://www.simson.ee)

Renerki Kaubanduse OÜ  
Tammisaare tee 134B (Euronicsi kaupluses)  
12918 Tallinn  
Tel.: 0651 2222  
Fax: 0516 7171  
<mailto:klienditeenindus@renerk.ee>  
[www.renerk.ee](http://www.renerk.ee)

### Eliser OÜ

Mustamäe tee 24  
10621 Tallinn  
Tel.: 0665 0090  
<mailto:hooldus@eliser.ee>  
[www.kodumasinatate-remont.ee](http://www.kodumasinatate-remont.ee)

### ES España, Spain

BSH Electrodomésticos España S.A.  
Servicio Oficial del Fabricante  
Parque Empresarial PLAZA,  
C/ Manfredonia, 6  
50197 Zaragoza  
Tel.: 902 245 255 o 976 305 713  
Fax: 976 578 425  
<mailto:CAU-Bosch@bshg.com>  
[www.bosch-home.es](http://www.bosch-home.es)

### FI Suomi, Finland

BSH Kodinkoneet Oy  
Itälahdenkatu 18 A, PL 123  
00201 Helsinki  
Tel.: 0207 510 700  
Fax: 0207 510 780  
<mailto:Bosch-Service-FI@bshg.com>  
[www.bosch-home.fi](http://www.bosch-home.fi)  
Lankapuhelimesta 8,28 snt/puhelu  
+ 7 snt/min (alv 24%)  
Matkapuhelimesta 8,28 snt/puhelu  
+ 17 snt/min (alv 24%)

### FR France

BSH Electroménager S.A.S.  
50 rue Ardoin – CS 50037  
93406 SAINT-OUEN cedex  
Service interventions à domicile:  
01 40 10 11 00  
Service Consommateurs:

0 892 698 010 

<mailto:soa-bosch-conso@bshg.com>  
Service Pièces Détachées et  
Accessoires:

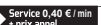
0 892 698 009 

[www.bosch-home.fr](http://www.bosch-home.fr)

**GB Great Britain**

BSH Home Appliances Ltd.  
Grand Union House  
Old Wolverton Road  
Wolverton  
Milton Keynes MK12 5PT  
To arrange an engineer visit, to order spare parts and accessories or for product advice please visit [www.bosch-home.co.uk](http://www.bosch-home.co.uk) or call Tel.: 0344 892 8979\*

\*Calls are charged at the basic rate, please check with your telephone service provider for exact charges

**GR Greece, Ελλάδα**

BSH Ikiakes Siskeves A.B.E.  
Central Branch Service  
17 km E.O. Athinon-Lamias & Potamou 20  
14564 Kifisia  
Πανελλήνιο τηλέφωνο: 181 82 (Αστική χρέωση)  
mailto:nkf-CustomerService@bshg.com  
[www.bosch-home.gr](http://www.bosch-home.gr)

**HK Hong Kong, 香港**

BSH Home Appliances Limited  
Unit 1 & 2, 3rd Floor,  
North Block, Skyway House,  
3 Sham Mong Road  
Tai Kok Tsui, Kowloon  
Hong Kong  
Tel.: 2565 6151  
Fax: 2565 6681  
mailto:bosch.hk.service@bshg.com  
[www.bosch-home.cn](http://www.bosch-home.cn)

**HR Hrvatska, Croatia**

BSH kućni uređaji d.o.o.  
Kneza Branimira 22  
10000 Zagreb  
Tel.: 01 552 08 88  
Fax: 01 640 36 03  
mailto:informacije.servis-hr@bshg.com  
[www.bosch-home.com/hr](http://www.bosch-home.com/hr)

**HU Magyarország, Hungary**

BSH Háztartási Készülék  
Kereskedelm Kft.  
Árpád fejedelem útja 26-28  
1023 Budapest  
Call Center: +36 80-200-201  
mailto:BSH-szerviz@bshg.com  
[www.bosch-home.com/hu](http://www.bosch-home.com/hu)

**IE Republic of Ireland**

BSH Home Appliances Ltd.  
Unit F4, Ballymount Drive  
Ballymount Industrial Estate  
Walkinstown  
Dublin 12  
Service Requests, Spares and Accessories  
Tel.: 01450 2655\*  
Fax: 01450 2520  
[www.bosch-home.co.uk](http://www.bosch-home.co.uk)  
\*0.03 € per minute at peak.  
Off peak 0.0088 € per minute.

**IL Israel, ישראל**

C/S/B/ Home Appliance Ltd.  
1, Hamasger St.  
North Industrial Park  
Lod, 7129801  
Tel.: 08 9777 222  
Fax: 08 9777 245  
mailto:csb-serv@csb-ltd.co.il  
[www.bosch-home.co.il](http://www.bosch-home.co.il)

**IN India, Bhārat, भारत**

BSH Household Appliances  
Mfg. Pvt. Ltd. Arena House, Main Bldg,  
2nd Floor,  
Plot No. 103, Road No. 12,  
MIDC, Andheri East  
Mumbai 400 093  
Toll Free 1800 266 1880\*  
[www.bosch-home.com/in](http://www.bosch-home.com/in)  
\* Mo-Sa: 8.00am to 8.00pm  
(exclude public holidays)

**IS Iceland**

Smith & Norland hf.  
Noatuni 4  
105 Reykjavik  
Tel.: 0520 3000  
Fax: 0520 3011  
[www.sminor.is](http://www.sminor.is)

**IT Italia, Italy**

BSH Elettrodomestici S.p.A.  
Via. M. Nizzoli 1  
20147 Milano (MI)  
Numero verde 800 829 120  
mailto:info.it@bosch-home.com  
[www.bosch-home.com/it](http://www.bosch-home.com/it)

**KZ Kazakhstan, Қазақстан**

IP Turebekov Yerzhan  
Nurmanovich  
Jangeldina str. 15  
Shimkent 160018  
Tel.: 0252 31 00 06  
mailto:evrika\_kz@mail.ru

**LB Lebanon, لبنان**

Teheni, Hana & Co.  
Boulevard Dora 4043 Beyrouth  
P.O. Box 90449  
Jdeideh, 1202 2040  
Tel.: 01 255 211  
mailto:Info@Teheni-Hana.com

**LT Lietuva, Lithuania**

Senuku prekybos centras UAB  
Jonavos g. 62  
44192 Kaunas  
Tel.: 0372 12146  
Fax: 0372 12165  
[www.senukai.lt](http://www.senukai.lt)  
UAB "AG Service"  
R. Kalantos g. 32  
52494 Kaunas  
Tel.: 0700 556 55  
Fax: 037 331 363  
mailto:servisas@agservice.lt  
[www.agservice.lt](http://www.agservice.lt)  
Baltic Continent Ltd.  
Lukšio g. 23  
09132 Vilnius  
Tel.: 05 274 1788  
Fax: 05 274 1722  
mailto:info@balticcontinent.lt  
[www.balticcontinent.lt](http://www.balticcontinent.lt)

**LU Luxembourg**

BSH électroménagers S.A.  
13-15, ZI Breedeweues  
1259 Senningerberg  
Tel.: 26349 300  
Fax: 26349 315  
Reparaturen: lux-repair@bshg.com  
Ersatzteile: lux-spare@bshg.com  
[www.bosch-home.com/lu](http://www.bosch-home.com/lu)

**LV Latvija, Latvia**

SIA "General Serviss"  
Bulju iela 70c  
1067 Rīga  
Tel.: 06742 52 32  
mailto:info@serviscentrs.lv  
[www.serviscentrs.lv](http://www.serviscentrs.lv)

Elkor Serviss  
Brīvības gatve 201  
1039 Rīga  
Tel.: 067 070 520; -36  
Fax: 067 070 524  
mailto:info@elkorserviss.lv  
[www.elkorserviss.lv](http://www.elkorserviss.lv)

Sia Elektronika-Serviss  
Tadaikū iela 4  
1004 Rīga  
Tel.: 067 717 060  
Fax: 067 601 235  
mailto:serviss@elektronika.lv  
[www.elektronika.lv](http://www.elektronika.lv)

**MD Moldova**

S.R.L. "Rialto-Studio"  
ул. Циусева 98  
2012 Кишинев  
тел./ факс: 022 23 81 80  
mailto:bosch-md@mail.ru

**ME Crna Gora, Montenegro**

Elektronika komerc  
Ul. Slobode 17  
84000 Bijelo Polje  
Tel./Fax: 050 432 575  
Mobil: 069 324 812  
mailto:ekobosch.servis@t-com.me

**MK Macedonia, Македонија**

GORENEC  
Jane Sandanski 69 lok. 3  
1000 Skopje  
Tel.: 022 454 600  
Mobil: 070 697 463  
mailto:gorenece@yahoo.com

**MT Malta**

Oxford House Ltd.  
Notabile Road  
Mriehel BKR 14  
Tel.: 021 442 334  
Fax: 021 488 656  
[www.oxfordhouse.com.mt](http://www.oxfordhouse.com.mt)

**MV Raajjeyge Jumhooriyyaa, Maldives**

Lintel Investments  
Ma. Maadheli, Majeedhee Magu  
Malé  
Tel.: 0331 0742  
mailto:mohamed.zuhuree@  
[intel.com.mv](http://intel.com.mv)

**NL Nederlande, Netherlands**

BSH Huishoudapparaten B.V.  
Taurusavenue 36  
2132 LS Hoofddorp  
Storingsmelding:  
Tel.: 088 424 4010  
Fax: 088 424 4845  
mailto:bosch-contactcenter@  
bshg.com

Onderdelenverkoop:  
Tel.: 088 424 4010  
Fax: 088 424 4801  
mailto:bosch-onderdelen@bshg.com  
www.bosch-home.nl

**NO Norge, Norway**

BSH Husholdningsapparater A/S  
Grensesvingen 9  
0661 Oslo  
Tel.: 22 66 06 00  
Fax: 22 66 05 50  
mailto:Bosch-Service-NO@bshg.com  
www.bosch-home.no

**NZ New Zealand**

BSH Home Appliances Ltd.  
Unit F 2, 4 Orbit Drive  
Mairangi Bay  
Auckland 0632  
Tel.: 0800 245 700\*  
Fax: 0800 256 535  
mailto:aftersales.nz@bshg.com  
www.bosch-home.co.nz  
\* Mo-Fr: 8.30am to 4.00pm  
(exclude public holidays)

**PL Polska, Poland**

BSH Sprzęt Gospodarstwa  
Domowego sp. z o.o.  
Al. Jerozolimskie 183  
02-222 Warszawa  
Centrala Serwisu  
Tel.: 801 191 534  
Fax: 022 572 7709  
mailto:Serwis.Fabryczny@bshg.com  
www.bosch-home.pl

**PT Portugal**

BSHP Electrodomesticos,  
Sociedade Unipessoal, Lda.  
Rua Alto do Montijo, nº 15  
2790-012 Carnaxide  
Tel.: 214 250 730  
Fax: 214 250 701  
mailto:bosch.electrodomesticos.pt@  
bshg.com  
www.bosch-home.pt

**RO România, Romania**

BSH Electrocasnice srl.  
Sos. Bucuresti-Ploiesti,  
nr. 19-21, sect. 1  
13682 Bucuresti  
Tel.: 021 203 9748  
Fax: 021 203 9733  
mailto:service.romania@bshg.com  
www.bosch-home.ro

**RU Russia, Россия**

ООО "БСХ Бытовая техника"  
Сервис от производителя  
Малая Калужская 19/1  
119071 Москва  
тел.: 495 737 2961  
mailto:mok-kdhl@bshg.com  
www.bosch-home.com

**SA Kingdom Saudi Arabia,**

المملكة العربية السعودية  
Abdul Latif Jameel Electronics  
and Airconditioning Co. Ltd.  
BOSCH Service centre,  
Kilo 5 Old Makkah Road  
(Next to Toyota), Jamiah Dist.  
P.O.Box 7997  
Jeddah 21472  
Tel.: 800 127 9999  
mailto:palakkaln@alj.com  
www.aljelectronics.com.sa

**SE Sverige, Sweden**

BSH Home Appliances AB  
Landsvägen 32  
169 29 Solna  
Tel.: 0771 11 22 77 local rate  
mailto:Bosch-Service-SE@bshg.com  
www.bosch-home.se

**SG Singapore, 新加坡**

BSH Home Appliances Pte. Ltd.  
Block 4012, Ang Mo Kio Avenue 10  
#01-01 Techplace 1  
Singapore 569628  
Tel.: 6751 5000\*  
Fax: 6751 5005  
mailto:bshsgp.service@bshg.com  
www.bosch-home.com.sg  
\* Mo-Fr: 8.30am to 7.00pm, Sa: 8.30am to 5.30pm  
(exclude public holidays)

**SI Slovenija, Slovenia**

BSH Hišni aparati d.o.o.  
Litostrojska 48  
1000 Ljubljana  
Tel.: 01 583 07 00  
Fax: 01 583 08 89  
mailto:informacije.servis@bshg.com  
www.bosch-home.com/si

**SK Slovensko, Slovakia**

BSH domácí spotřebiče s.r.o.  
Organizačná zložka Bratislava  
Galvaniho 17/C  
821 04 Bratislava  
Tel.: 02 44 45 20 41  
mailto:opravy@bshg.com  
www.bosch-home.com/sk

**TR Türkiye, Turkey**

BSH Ev Aletleri Sanayi  
ve Ticaret A.Ş.  
Fatih Sultan Mehmet Mahallesi  
Balkan Caddesi No: 51  
34771 Ümraniye, İstanbul  
Tel.: 0 216 444 6333\*  
Fax: 0 216 528 9188\*  
mailto:careline.turkey@bshg.com  
www.bosch-home.com/tr

\* Çağrı merkezini sabit hatlardan  
aramanın bedeli şehir içi ücretlendirmede,  
Çep telefonlarından ise kullanılan  
tarifeye göre değişiklik göstermektedir

**TW Taiwan, 台灣**

我們期望您不斷的鼓勵與指導，  
任何諮詢或服務需求，  
歡迎洽詢客服專線  
BSH Home Appliances Private Limited  
台北市內湖區洲子街80號11樓  
11F., No.80, Zhouzi St., Neihu Dist.  
Taipei City 11493  
Tel.: 0800 368 888  
Fax: 02 2627 9788  
mailto:bshstzn-service@bshg.com  
www.bosch-home.com.tw

**UA Ukraine, Україна**

ТОВ "БСХ Побутова Техніка"  
тел.: 044 490 2095  
mailto:bsh-service.ua@bshg.com  
www.bosch-home.com.ua

**XK Kosovo**

Service-General SH.P.K.  
Rruga Mag Prishtine-Ferizaj  
70000 Ferizaj  
Tel.: 0290 321 434  
Tel.: 0290 330 723  
mailto:a\_service@  
gama-electronics.com

**XS Srbija, Serbia**

BSH Kućni aparati d.o.o.  
Milutina Milankovića br. 9ž  
11070 Novi Beograd  
Tel.: 011 353 70 08  
Fax: 011 205 23 89  
mailto:informacije.servis-sr@  
bshg.com  
www.bosch-home.rs

**ZA South Africa**

BSH Home Appliances (Pty) Ltd.  
15th Road Randjespark  
Private Bag X36, Randjespark  
1685 Midrand – Johannesburg  
Tel.: 086 002 6724  
Fax: 086 617 1780  
mailto:applianceserviceza@bshg.com  
www.bosch-home.com/za

# Garantiebedingungen

## DEUTSCHLAND (DE)

# Bosch-Infoteam

(Mo-Fr: 8.00-18.00 Uhr erreichbar)

Für Produktinformationen sowie Anwendungs- und Bedienungsfragen **zu kleinen Hausgeräten**:

**Tel.: 0911 70 440 040** oder unter  
**bosch-infoteam@bshg.com**

Für dieses Gerät leisten wir Garantie gemäß nachstehenden Bedingungen:

Nur für Deutschland gültig!

1. Wir beheben unentgeltlich nach Maßgabe der folgenden Bedingungen (Nr. 2–6) Mängel am Gerät, die nachweislich auf einem Material- und/oder Herstellungsfehler beruhen, wenn sie uns unverzüglich nach Feststellung und innerhalb von 24 Monaten nach Lieferung an den Erstendabnehmer gemeldet werden. Zeigt sich der Mangel innerhalb von 6 Monaten ab Lieferung, wird vermutet, dass es sich um einen Material- oder Herstellungsfehler handelt.

2. Die Garantie erstreckt sich nicht auf leicht zerbrechliche Teile wie z. B. Glas oder Kunststoff bzw. Glühlampen.

Eine Garantiepflicht wird nicht ausgelöst durch geringfügige Abweichungen von der Soll-Beschaffenheit, die für Wert und Gebrauchstauglichkeit des Gerätes unerheblich sind, oder durch Schäden aus chemischen und elektrochemischen Einwirkungen von Wasser, sowie allgemein aus anomalen Umweltbedingungen oder sachfremden Betriebsbedingungen oder wenn das Gerät sonst mit ungeeigneten Stoffen in Berührung gekommen ist. Ebenso kann keine Garantie übernommen werden, wenn die Mängel am Gerät auf Transportschäden, die nicht von uns zu vertreten sind, nicht fachgerechte Installation und Montage, Fehlgebrauch, eine nicht haushaltsübliche Nutzung, mangelnde Pflege oder Nichtbeachtung von Bedienungs- oder Montagehinweisen zurückzuführen sind.

Der Garantieanspruch erlischt, wenn Reparaturen oder Eingriffe von Personen vorgenommen werden, die hierzu von uns nicht ermächtigt sind, oder wenn unsere Geräte mit Ersatzteilen, Ergänzungs- oder Zubehörteilen versehen werden, die keine Originalteile sind und dadurch ein Defekt verursacht wird.

3. Die Garantieleistung erfolgt in der Weise, dass mangelhafte Teile nach unserer Wahl unentgeltlich instandgesetzt oder durch einwandfreie Teile ersetzt werden.

Geräte, die zumutbar (z. B. im PKW) transportiert werden können, und für die unter Bezugnahme auf diese Garantie eine Garantieleistung beansprucht wird, sind unserer nächstgelegenen Kundendienststelle oder unserem Vertragskundendienst zu übergeben oder zuzusenden. Instandsetzungen am Aufstellungsort können nur für stationär betriebene (feststehende) Geräte verlangt werden.

Es ist jeweils der Kaufbeleg mit Kauf- und/oder Lieferdatum vorzulegen. Ersetzte Teile gehen in unser Eigentum über.

4. Sofern die Nachbesserung von uns abgelehnt wird oder fehlschlägt, wird innerhalb der oben genannten Garantiezeit auf Wunsch des Endabnehmers kostenfrei gleichwertiger Ersatz geliefert.

5. Garantieleistungen bewirken weder eine Verlängerung der Garantiefrist, noch setzen sie eine neue Garantiefrist in Lauf. Die Garantiefrist für eingebaute Ersatzteile endet mit der Garantiefrist für das ganze Gerät.

6. Weitergehende oder andere Ansprüche, insbesondere solche auf Ersatz außerhalb des Gerätes entstandener Schäden sind – soweit eine Haftung nicht zwingend gesetzlich angeordnet ist – ausgeschlossen.

Diese Garantiebedingungen gelten für in Deutschland gekaufte Geräte. Werden Geräte ins Ausland verbracht, die die technischen Voraussetzungen (z. B. Spannung, Frequenz, Gasarten, etc.) für das entsprechende Land aufweisen und die für die jeweiligen Klima- und Umweltbedingungen geeignet sind, gelten diese Garantiebedingungen auch, soweit wir in dem entsprechenden Land ein Kundendienstnetz haben. Für im Ausland gekaufte Geräte gelten die von unserer jeweils zuständigen Landesvertretung herausgegebenen Garantiebedingungen. Diese können Sie über Ihren Fachhändler, bei dem Sie das Gerät gekauft haben, oder direkt bei unserer Landesvertretung anfordern.

### **Beachten Sie unser weiteres Kundendienst-Angebot:**

Auch nach Ablauf der Garantie stehen Ihnen unser Werkskundendienst und unsere Servicepartner zur Verfügung.

**Robert Bosch Hausgeräte GmbH**  
**Carl-Wery-Straße 34**  
**81739 München, GERMANY**

 Beratung und Reparaturauftrag bei Störungen

DE 0911 70 440 040

AT 0810 550 511

CH 0848 840 040

Die Kontaktdaten aller Länder finden Sie im beiliegenden Kundendienst-Verzeichnis.

**Robert Bosch Hausgeräte GmbH**

**Carl-Wery-Straße 34**

**81739 München, GERMANY**

**[www.bosch-home.com](http://www.bosch-home.com)**



**9001326749**

970613