



**BOSCH**

Regisztrálja  
új készülékét  
a MyBosch felületen  
és élvezze az előnyöket  
ingyen:  
[bosch-home.com/  
welcome](https://bosch-home.com/welcome)



# Mosógép

**WAW326H0EU**

**hu** Használati- és felállítási útmutató

## Az új mosógépe

Ön egy Bosch márkájú mosógépet választott.

Kérjük, szánjon néhány percet az olvasásra, és ismerkedjen meg mosógépének előnyeivel.

A gyárunkból kikerülő minden mosógépet gondosan ellenőrünk működés és kifogástalan állapot tekintetében, hogy megfeleljenek a Bosch márka magas minőségi színvonalának.

Termékeinkkel, tartozékokkal, pótalkatrészekkel és szolgáltatásokkal kapcsolatos további információkat a [www.bosch-home.com](http://www.bosch-home.com) oldalon talál vagy forduljon vevőszolgálati központjainkhoz.

Amennyiben a használati és felállítási útmutató különböző modelleket ismertet, a különbségekre a megfelelő pontokon utalások találhatók.



A mosógépet csak a jelen használati és felállítási útmutató elolvasása után helyezze üzembe!

## Alkalmazott szimbólumok és jelölések

### Figyelmeztetés!

Ez a szimbólum és figyelmeztetés egy lehetséges veszélyhelyzetre utal. Figyelmen kívül hagyása halálhoz vagy sérülésekhez vezethet.

### Figyelem!

Ez a figyelmeztetés egy lehetséges veszélyhelyzetre utal. Figyelmen kívül hagyása anyagi és/vagy környezeti károkhöz vezethet.

### Útmutatás / tipp

Útmutatások a készülék optimális használatához / hasznos információk.

### 1. 2. 3. / a) b) c)

A teendők lépéseit számok és betűk jelölik.

■ / -

A felsorolásokat négyzet vagy kötőjel jelöli.

# Tartalomjegyzék

	<b>Rendeltetésszerű használat . . . . 5</b>		<b>Mosószer . . . . . 30</b>
	<b>Biztonsági utasítások . . . . . 6</b>		Helyes mosószerválasztás . . . . . 30
	Gyermekek, felnőttek, háziállatok . . . . 6		Energia- és mosószer-megtakarítás. 30
	Beszerezés . . . . . 8		<b>Programáttekintés. . . . . 31</b>
	Használat . . . . . 10		Programok a programválasztón . . . . 31
	Tisztítás és karbantartás . . . . . 11		Keményítés . . . . . 36
	<b>Környezetvédelem. . . . . 13</b>		Festés/fehérítés. . . . . 36
	Csomagolás/kiselejtezett készülék . . 13		Áztatás . . . . . 36
	Megtakarítási tanácsok. . . . . 13		<b>Program gyári beállításai . . . . 37</b>
	<b>Felállítás és csatlakoztatás. . . 14</b>		Hőmérséklet . . . . . 37
	Csomagolás tartalma . . . . . 14		Centrifuga-fordulatszám . . . . . 37
	Biztonsági útmutató . . . . . 15		Késleltetett indítás . . . . . 37
	Elhelyezési felület . . . . . 15		i-DOS beállítások. . . . . 38
	Felállítás lábazatra vagy fagerendás födémen. . . . . 15		<b>Kiegészítő programbeállítások . . . . . 39</b>
	Fiókos állványra történő felállítás . . 15		SpeedPerfect  . . . . . 39
	A készülék beépítése konyhai szekrényisorba . . . . . 16		EcoPerfect  . . . . . 39
	Szállítási biztosítók eltávolítása . . . 16		Előmosás . . . . . 39
	Tömlő- és vezeték hosszúságok . . . 17		Intenzív öblítés . . . . . 39
	Vízbevezetés . . . . . 18		<b>A készülék kezelése . . . . . 40</b>
	Vízvezetés . . . . . 19		Mosógép előkészítése. . . . . 40
	Beállítás . . . . . 20		Készülék bekapcsolása/program választása . . . . . 40
	Villamos csatlakozás . . . . . 20		Ruhanemű behelyezése a dobba . . 40
	Az 1. mosás előtt . . . . . 21		A mosó- és ápolószer adagolása és betöltése. . . . . 41
	Szállítás . . . . . 22		Program gyári beállításainak módosítása . . . . . 41
	<b>A legfontosabbak röviden. . . . 23</b>		Kiegészítő programbeállítások kiválasztása. . . . . 41
	<b>A készülék megismerése . . . . 24</b>		Program indítása . . . . . 42
	Mosógép . . . . . 24		Gyerekszár . . . . . 42
	Kezelőfelület . . . . . 25		Ruha hozzáadása . . . . . 42
	Kijelző. . . . . 27		A program módosítása . . . . . 42
	<b>Ruhanemű . . . . . 29</b>		A program megszakítása . . . . . 43
	Ruhanemű előkészítése . . . . . 29		Program vége öblítóstopnál . . . . . 43
	Mosandó ruhanemű szétválogatása . . . . . 29		Program vége . . . . . 43
			A ruha kivétele/ a készülék kikapcsolása . . . . . 43

 <b>Intelligens adagolórendszer . . . 44</b>	 <b>Mi a teendő zavar esetén? . . . 59</b>
Intelligens adagolórendszer a mosószer tartó fiókban . . . . . 44	Vészkioldó . . . . . 59
Üzembe helyezés/adagoló tartályok feltöltése . . . . . 44	Útmutatások a kijelzőn . . . . . 60
Mindennapi használat során . . . . . 45	Mi a teendő zavar esetén? . . . . . 61
Alapbeállítások . . . . . 45	 <b>Vevőszolgálat . . . . . 64</b>
Kézi adagolás . . . . . 47	 <b>Fogyasztási értékek . . . . . 65</b>
 <b>Home Connect . . . . . 48</b>	Fő mosási programok energia- és vízfogyasztása, időtartama és maradék nedvességtartalma . . . . . 65
Home Connect menü megjelenítése . . . . . 48	Leghatékonyabb programok pamuttextiliákhoz . . . . . 66
Kapcsolódás az otthoni hálózathoz és a Home Connect alkalmazáshoz . . . . . 49	 <b>Műszaki adatok . . . . . 66</b>
Wi-Fi bekapcsolása/kikapcsolása . . . . . 51	 <b>Aquastop garancia . . . . . 67</b>
Hálózati beállítások visszaállítása . . . . . 51	
Szoftverfrissítés . . . . . 52	
Adatvédelmi útmutató . . . . . 52	
Megfelelőségi nyilatkozat . . . . . 52	
 <b>Készülék beállításai . . . . . 53</b>	
Beállítási üzemmód bekapcsolása . . . . . 53	
Hangjelzés-erősség módosítása . . . . . 53	
A készülék automatikus kikapcsolásának be- és kikapcsolása . . . . . 53	
Dob tisztítása tájékoztató jelzés be- és kikapcsolása . . . . . 53	
Beállítási üzemmód befejezése . . . . . 53	
 <b>Érzékelők . . . . . 54</b>	
Mennyiségautomatika . . . . . 54	
Kiegyensúlyozatlanságot ellenőrző rendszer . . . . . 54	
Aquasensor . . . . . 54	
 <b>Tisztítás és karbantartás . . . . . 55</b>	
A gép burkolata/kezelőmező . . . . . 55	
Mosódob . . . . . 55	
Vízkömentesítés . . . . . 55	
i-DOS mosószer tartó fiók és annak háza . . . . . 56	
A mosóvízszivattyú eldugult, vészleeresztés . . . . . 57	
Eldugult a lefolyótömlő a szifonnál . . . . . 58	
Eldugult a szűrő a vízbevezetésben . . . . . 58	



## Rendeltetésszerű használat

- A készülék kizárólag háztartási célú, saját felhasználásra készült.
- Ne helyezze üzembe és ne működtesse a készüléket kültéri körülmények között és/vagy fagynak kitett helyen. A készülékben maradt víz fagyása esetén fennáll a készülék károsodásának veszélye. A megfagyott tömlők eltörhetnek, szétrepedhetnek.
- A készülék kizárólag háztartási mosnivaló (gébben mosható ruhadarabok, kézzel mosható gyapjú – lásd a ruha kezelési címkéjét) mosására használható. A készülék egyéb céllal történő használata nem minősül rendeltetésszerű használatnak, illetve tilos.
- A készülék csapvízzel, valamint kereskedelmi forgalomban kapható (és mosógépben való használatra alkalmas) mosószerekkel és öblítővel használható.
- A készüléket max. 4000 méter tengerszint feletti magasságon történő használatra tervezték.

### **A készülék bekapcsolása előtt:**

Ellenőrizze, hogy nem látható-e sérülés a készüléken. Ha a készülék sérült, ne használja. Probléma esetén forduljon a forgalmazóhoz vagy vevőszolgálatunkhoz.

Olvassa el és kövesse a használati és telepítési útmutatót, valamint a készülékhez mellékelte egyéb tájékoztatókat.

Őrizze meg a dokumentumokat későbbi használatra, illetve az esetleges későbbi tulajdonosok számára.

## **Biztonsági utasítások**

Az alábbi biztonsági információk és figyelmeztetések célja, hogy megóvjuk Önt a sérülésektől, valamint megelőzzük az anyagi károkat.

Ennek ellenére fontos, hogy Ön is megtegye a szükséges óvintézkedéseket, és megfelelő óvatossággal járjon el a készülék üzembe helyezése, karbantartása, tisztítása és működtetése során.

### **Gyermekek, felnőttek, háziállatok**

#### **Figyelmeztetés Életveszély!**

A gyermekek és a készülék használatával járó kockázatokat felmérni nem képes személyek megsérülhetnek vagy életveszélyes helyzetbe kerülhetnek. Emiatt, kérjük, vegye figyelembe a következőket:

- A készüléket 8 évnél idősebb gyermekek, valamint testi, érzékszervi vagy szellemi fogyatékkal élő, illetve tapasztalat vagy ismeretek hiányában hozzá nem értő személyek csak felügyelet mellett vagy a készülék biztonságos használatára vonatkozó tájékoztatást követően használhatják, amennyiben megértették a készülék használatával járó kockázatokat.
- A gyermekek nem használhatják a készüléket játékszerként.
- A gyermekek csak felügyelet mellett végezhetik a készülék tisztítását vagy karbantartását.
- A készüléket tartsa a 3 éven aluli gyermekek és a háziállatok által nem elérhető helyen.
- Ne hagyja a készüléket felügyelet nélkül, ha a közelében gyermekek vagy a kockázatokat felmérni nem képes személyek tartózkodnak.

### **Figyelmeztetés** **Életveszély!**

A gyermekek bezárhatják magukat a készülékbe, ami életveszélyes helyzetet teremthet.

- Ne helyezze a készüléket ajtó mögé, mivel az eltakarhatja a készülék ajtaját vagy akadályozhatja annak teljes nyitását.
- Ha a készülék elérte élettartama végét, a hálózati kábel levágása **előtt** húzza ki a csatlakozót a hálózati aljzatból, majd törje el a készülék ajtajának zárját.

### **Figyelmeztetés** **Fulladásveszély!**

Ha a gyermekek játszanak a csomagolóanyaggal, a műanyag fóliával vagy a csomagolás egyéb részeivel, belegabalyodhatnak, vagy a fejükre húzhatják azokat, ami fulladást okoz.

A csomagolóanyagot, a műanyag fóliát és a csomagolás egyéb részeit tartsa a gyermekek által nem elérhető helyen.

### **Figyelmeztetés** **Mérgezés veszélye!**

A mosó- és öblítőszeres lenyelés esetén mérgezést okozhatnak.

Lenyelés esetén forduljon orvoshoz. A mosó- és öblítőszereseket tartsa a gyermekek által nem elérhető helyen.

### **Figyelmeztetés** **Égési sérülések veszélye!**

Magas hőmérsékleten történő mosáskor a készülék ajtajának üvege felforrósodik. Ne engedje, hogy a gyermekek megérintsék a készülék forró ajtaját.

### **Figyelmeztetés** **Szem- és bőrirritáció!**

A mosószeres és öblítők a szembe vagy bőrre kerülve irritációt okozhatnak. Ha a mosó- vagy öblítőszer szembe/bőrre került, alaposan öblítse ki/le azt. A mosó- és öblítőszereseket tartsa a gyermekek által nem elérhető helyen.

## Beszereles

### **Figyelmeztetés**

#### **Áramütés / anyagi kár / a készülék károsodásának veszélye!**

Ha a készülék üzembe helyezése nem megfelelően történt, az veszélyes helyzeteket teremthet.

Biztosítsa a következőket:

- A csatlakozóaljzat hálózati feszültségének meg kell egyeznie a készüléken (annak adattábláján) jelzett névleges feszültséggel. A csatlakoztatott terheléssel és a szükséges biztosítókkal kapcsolatos adatok az adattáblán vannak feltüntetve.
- A hálózati csatlakozó és védőérintkezős aljzat legyen kompatibilis, valamint a földelés legyen megfelelő.
- A szerelvény keresztmetszete legyen megfelelő.
- A hálózati csatlakozó mindig legyen hozzáférhető. Ha ez nem lehetséges, a vonatkozó biztonsági előírások teljesítése érdekében fix bekötés esetén be kell építeni egy (szakaszoló) kapcsolót az elektromos berendezésekre vonatkozó szabályozásnak megfelelően.

- Maradékáram-működtetésű megszakító használatakor olyan típust válasszon, amelyen szerepel a következő jelzés: . Ez a jelzés garantálja, hogy a berendezés minden vonatkozó szabályozásnak megfelel.

### **Figyelmeztetés**

#### **Áramütés / anyagi kár / a készülék károsodásának veszélye!**

Ha a készülék hálózati kábelét módosították vagy az megsérült, fennáll az áramütés és a rövidzárlat veszélye, illetve a túlmelegedés tüzet okozhat. A hálózati kábel ne legyen meghajolva, beszorulva vagy módosítva, és ne érjen hőforráshoz.

### **Figyelmeztetés**

#### **Anyagi kár / a készülék károsodásának veszélye és tűzveszély!**

Hosszabbító vagy elosztó használatakor egy esetleges túlmelegedés vagy rövidzárlat tüzet okozhat.

A készüléket közvetlenül egy megfelelően beszerelt, földelt aljzathoz csatlakoztassa. Ne használjon hosszabbítót, elosztót vagy többpólusú csatlakozót.



**⚠ Figyelmeztetés**  
**Anyagi kár / a készülék károsodásának veszélye és sérülésveszély!**

- Működés közben a készülék rezeghet vagy elmozdulhat, ami sérülést vagy anyagi kárt okozhat.  
A készüléket tiszta, egyenletes, szilárd felületre helyezze, majd becsavarozott lábak mellett, vízmérték segítségével szintezze.
- Ha a készüléket a kiálló részeinél (pl. az ajtajánál) fogva emeli meg vagy mozdítja el, ezek a részek letörhetnek, és sérülést okozhatnak.  
Ne mozgassa a készüléket annak kiálló részeinél fogva.

**⚠ Figyelmeztetés**  
**Sérülésveszély!**

- A készülék nehéz.  
Megemlése sérülést okozhat.  
Ne emelje meg egyedül a készüléket.
- A készülék éles peremei elvágthatják a kezét.  
A készüléket ne az éles széleinél fogja meg. A készülék emelésekor viseljen védőkesztyűt.

- Ha a tömlők és a hálózati kábelek elvezetése nem megfelelő, fennáll a botlás veszélye, ami sérüléssel járhat.  
A tömlőket és a hálózati kábeleket úgy vezesse el, hogy ne okozzanak botlásveszélyt.

**Figyelem!**  
**Anyagi kár / a készülék károsodásának veszélye**

- Ha a víznyomás túl magas vagy túl alacsony, előfordulhat, hogy a készülék nem működik megfelelően, illetve anyagi kár keletkezhet, vagy a készülék károsodhat.  
Ügyeljen, hogy a vízellátó rendszerben uralkodó víznyomás legalább 100 kPa (1 bar) és legfeljebb 1000 kPa (10 bar) legyen.
- Módosított vagy sérült víztömlők használatakor anyagi kár keletkezhet, vagy a készülék károsodhat.  
A víztömlők ne legyenek meghajolva, beszorulva, módosítva vagy megrongálódva.
- Ha a vízhálózatra történő csatlakoztatáskor más gyártótól származó tömlőket használ, anyagi kár keletkezhet, vagy a készülék károsodhat.  
Kizárólag a készülékhez mellékelt, illetve eredeti tartalék tömlőket használjon.

- A készülékre a szállításhoz szállítási rögzítőelemeket szerelünk. Ha a készülék használata előtt nem távolítja el a szállítási rögzítőelemeket, a készülék károsodhat. A készülék első használata előtt mindenképpen távolítsa el az összes szállítási rögzítőelemet. Tartsa meg a szállítási rögzítőelemeket. A készülék szállítása előtt fel kell szerelni a szállítási rögzítőelemeket annak érdekében, hogy a készülék ne károsodjon szállítás közben.

## Használat

### **Figyelmeztetés** **Tűz- és robbanásveszély!**

Az oldószert tartalmazó tisztítószerrel (pl. folteltávolítóval/oldószeres tisztítószerrel) előkezelt ruhanemű a dobba helyezve robbanást okozhat. A gépben történő mosás előtt alaposan öblítse ki a ruhákat vízzel.

### **Figyelmeztetés** **Mérgezés veszélye!**

Az oldószert tartalmazó tisztítószerrel mérgező gőzök távoznak. Ne használjon oldószert tartalmazó tisztítószereket.

### **Figyelmeztetés** **Sérülésveszély!**

- Ha a készülék nyitott ajtajára támaszkodik vagy ül, a készülék felborulhat, ami sérülést okozhat. Ne támaszkodjon a készülék nyitott ajtajára.
- Ha felmászik a készülékre, annak teteje eltörhet, ami sérüléssel járhat. Ne másszon fel a készülékre.
- Ha benyúl a még forgó dobba, a keze megsérülhet. Várja meg, amíg a dob forgása leáll.

### **Figyelmeztetés** **Forrázásveszély!**

Magas hőmérsékleten történő mosáskor, a forró mosószeres víz megérintésekor (pl. amikor leereszti azt a mosdókagylóba) fennáll a forrázás veszélye. Ne érjen a forró mosószeres vízhez.

### **Figyelmeztetés** **Szem- és bőrirritáció!**

Ha az adagolórekeszt a készülék működése közben kinyitják, mosó- és öblítőszer spriccelhet ki a rekeszekből. Ha a mosó- vagy öblítőszer szembe/bőrre került, alaposan öblítse ki/le azt. Lenyelés esetén forduljon orvoshoz.

## Figyelem!

### Anyagi kár / a készülék károsodásának veszélye

- Ha a készülékbe helyezett ruhák mennyisége meghaladja a maximális töltetet, előfordulhat, hogy a készülék nem megfelelően működik, illetve anyagi kár keletkezhet, vagy a készülék károsodhat.

Ne lépje túl a mosatlan ruhákhoz megadott maximális mennyiséget. Tartsa be a programokhoz megadott maximális ruhamennyiséget.

→ 31. oldal

- Ha nem megfelelő mennyiségű mosószer vagy tisztítószer adagol a készülékbe, anyagi kár keletkezhet, vagy a készülék károsodhat.

Mosó-, ápoló-, tisztító- és öblítőszer használatakor kövesse a gyártó utasításait.

## Tisztítás és karbantartás

### Figyelmeztetés Életveszély!

A készülék elektromos árammal működik. A feszültség alatt lévő alkatrészek megérintésekor fennáll az áramütés veszélye. Emiatt, kérjük, vegye figyelembe a következőket:

- Kapcsolja ki a készüléket. Válassza le a készüléket az áramforrásról (húzza ki a csatlakozódugót).
- Soha ne érjen vizes kézzel a hálózati csatlakozóhoz.
- Amikor kihúzza a hálózati kábelt az aljzatból, mindig a csatlakozódugót fogja és ne a hálózati kábelt, ellenkező esetben a kábel károsodhat.
- Ne végezzen műszaki átalakítást a készüléken vagy annak jellemzőin.
- A készüléken javításokat és egyéb műveleteket kizárólag a vevőszolgálat vagy villanyszerelő szakember végezhet. Ugyanez vonatkozik a hálózati kábel cseréjére (ha szükséges).
- Hálózati kábel vevőszolgálatunktól rendelhető.

**⚠ Figyelmeztetés**  
**Mérgezés veszélye!**

Az oldószert tartalmazó tisztítószeremből mérgező gőzök távoznak.  
Ne használjon oldószert tartalmazó tisztítószereket.

**⚠ Figyelmeztetés**  
**Áramütés / anyagi kár / a készülék károsodásának veszélye!**

A készülékbe jutó nedvesség rövidzárlatot okozhat.  
Ne tisztítsa a készüléket magasnyomású mosóval, gőztisztítóval, tömlővel vagy szórópisztollyal.

**⚠ Figyelmeztetés**  
**Anyagi kár / a készülék károsodásának veszélye és sérülésveszély!**

A más gyártótól származó pótalkatrész vagy tartozék használata veszélyes, és sérüléssel, anyagi kárral vagy a készülék károsodásával járhat.  
Biztonsági okokból kizárólag eredeti pótalkatrészeket és tartozékokat használjon.

**Figyelem!**  
**Anyagi kár / a készülék károsodásának veszélye**

A tisztítószeres és a ruhák előkezelésére szolgáló szerek (pl. folteltávolító, spray előmosáshoz stb.) a készülék felületeivel érintkezve kárt okozhatnak. Emiatt, kérjük, vegye figyelembe a következőket:

- Ügyeljen, hogy ilyen szerek ne érintkezzenek a készülék felületeivel.
- A készüléket kizárólag vízzel és egy puha, nedves ruhával tisztítsa meg.
- Azonnal törölje le a mosószert, permetet és egyéb maradványokat.



## Környezetvédelem

### Csomagolás/kiselezett készülék



A csomagolást környezetbarát módon kell ártalmatlanítani. Ez a készülék az elhasznált villamossági és elektronikai készülékekről szóló 2012/19/EU irányelvnek megfelelő jelölést kapott. Ez az irányelv a már nem használt készülékek visszavételének és hasznosításának EU-szerte érvényes kereteit határozza meg.

### Megtakarítási tanácsok

- Használja ki a mindenkori program maximális mosási mennyiségét. Programtáblázat → *31. oldal*
- A normál szennyezettségű mosnivalót előmosás nélkül mossa.
- Enyhén és normál mértékben szennyezett ruhanemű esetén energiát és mosószert takaríthat meg. → *30. oldal*
- A mosószer **intelligens adagolórendszerrel** (i-DOS) történő adagolása hozzájárul a mosószer- és vízmegtakarításhoz.
- A választható hőmérsékletek a textíliák kezelési útmutatójára vonatkoznak. Az optimális energiamegtakarítás és mosási eredmény érdekében a gépen feltüntetett hőmérsékletek ezektől eltérhetnek.
- **Energia- és vízfogyasztási tudnivalók:** → *27. oldal*  
A kijelzések tájékoztatnak a választott program energia- és vízfogyasztásáról. Minél több jelzőlámpa világít, annál magasabb a fogyasztás. Így összehasonlíthatja a különböző programok fogyasztását, és kiválaszthat egy energia- és víztakarékos programbeállítást.
- **Energiatakarékos üzemmód:** A kijelzőmező világítása néhány perc után kialszik, a  gomb villog. A világítás bekapcsolásához nyomjon meg egy tetszőleges gombot. Az energiatakarékos üzemmód nem kapcsolódik be, ha egy program fut.
- **Automatikus kikapcsolás:** Ha a készüléket hosszabb ideig nem kezelik, akkor a program indítása előtt és a program vége után energiamegtakarítás céljából automatikusan kikapcsolhat. A készülék bekapcsolásához újra meg kell nyomni a főkapcsolót. A funkció be- és kikapcsolása → *53. oldal*
- Ha a ruhát ezután ruhaszárító automatában szárítja meg, a szárítógép-gyártó útmutatásának megfelelően válassza meg a centrifuga-fordulatszámot.



## Felállítás és csatlakoztatás

### Csomagolás tartalma

**Utasítás:** Ellenőrizze, hogy a készülék nem sérült-e meg a szállítás során. Soha ne helyezzen üzembe sérült gépet. Kifogásolások esetén forduljon ahhoz a kereskedőhöz, akinél a készüléket vásárolta, vagy a vevőszolgálatunkhoz. → 64. oldal

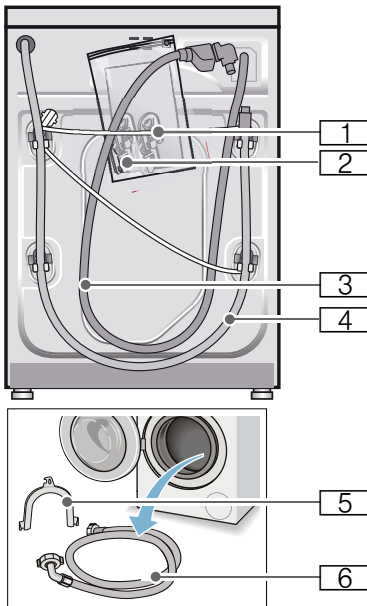

- 1 Hálózati vezeték
- 2 Zacsó:
  - Használati és felállítási útmutató
  - Vevőszolgálatok jegyzéke\*
  - Garancia\*
  - Védőfedelek a szállítási biztosítók eltávolítása után megjelenő nyílásokhoz
  - Adapter tömítőgyűrűvel  
21 mm = 1/2"-ről  
26,4 mm = 3/4"-re \*
- 3 Vízevezető tömlő Aquastop modellnél
- 4 Vízelvezető tömlő
- 5 A vízelvezető tömlő rögzítésére szolgáló patkó\*
- 6 Vízevezető tömlő Standard/ Aqua-Secure modelleknél

\* modelltől függően

**Kiegészítésként** a vízelvezető tömlő szifonhoz való csatlakoztatásánál egy 24-40 mm-es átmérőjű (szaküzletben kapható) csőbilincsre van szükség.

### Hasznos szerszámok

- Vízmérték a beállításhoz
- A következő csavarkulcsok:
  - SW13 a szállítási biztosítók kioldásához és
  - SW17 a készüléklábak beállításához

## Biztonsági útmutató

### Figyelmeztetés Sérülésveszély!

- A mosógép súlya igen nagy. A készülék megemelésénél/ szállításánál körültekintően járjon el.
- Ha a mosógépet kiálló alkatrészeknél fogva (pl. betöltőablak) emelik meg, az alkatrészek letörhetnek és sérüléseket okozhatnak. Ne emelje meg a mosógépet kiálló alkatrészeknél fogva.
- A tömlő- és hálózati vezetékek szakszerűtlen fektetése által botlás- és sérülésveszély áll fenn. A tömlőket és vezetéseket úgy fektesse le, hogy a botlásveszély elkerülhető legyen.

### **Figyelem!** Készülékkárok

A befagyott tömlők elszakadhatnak/ megrepedhetnek. A gépet ne állítsa fel fagyveszélyes helyeken és/vagy szabadban.

### **Figyelem!** Víz okozta károk

A vízbevezető és a vízelvezető tömlő csatlakozási pontjai nagy víznyomásnak vannak kitéve. A szivárgás vagy víz okozta károk elkerülése érdekében feltétlenül vegye figyelembe az ebben a fejezetben szereplő útmutatásokat.

### **Utasítások**

- Az itt felsorolt útmutatásokon kívül az illetékes víz- és áramszolgáltató vállalat különleges előírásai lehetnek érvényben.
- Kétség esetén szakemberrel csatlakoztassa a készüléket.

## Elhelyezési felület

**Utasítás:** A stabilitás azért fontos, hogy a mosógép ne mozogjon el!

- Az elhelyezési felületnek keménynek és egyenletesnek kell lennie.
- Nem alkalmasak a puha padlók/ padlóburkolatok.

## Felállítás lábazatra vagy fagerendás födémen

### **Figyelem!** Készülékkárok

A mosógép centrifugáláskor elmozoghat és lebillenhet/lezuhanhat a lábazatról.

A mosógép lábait feltétlenül rögzítse tartófülekkel.

Rendelési sz. WMZ 2200, WX 9756, Z 7080X0

**Utasítás:** Fa födém esetén a következőképpen helyezze el a mosógépet:

- lehetőség szerint egy sarokba állítsa,
- egy vízálló fa lapra (min. 30 mm vastag), amelyet erősen odacsavaroztak a padlóhoz.

## Fiókos állványra történő felállítás

Állvány rendelési sz.: WMZ 20490, WZ 20490, WZ 20510, WZ 20520

## A készülék beépítése konyhai szekrény sorba

### **Figyelmeztetés** **Életveszély!**

A feszültségvezető részek érintésekor áramütés veszélye áll fenn.  
Ne távolítsa el a készülék fedőlapját.

### Utasítások

- 60 cm-es beépítési szélesség szükséges.
- Csak a szomszédos szekrények alatt is áthaladó, azokkal szilárdan összekapcsolt munkalapra állított munkalapra helyezze a mosógépet.

## Szállítási biztosítók eltávolítása

### Figyelem! Készülékkárok

- A mosógép biztonságos szállításáról szállítási biztosítók gondoskodnak. Az el nem távolított szállítási biztosítók a készülék üzemelésekor pl. sérülést okozhatnak a dobban. Az első használat előtt feltétlenül teljesen el kell távolítani mind a 4 szállítási biztosítót. A biztosítókat őrizze meg.
- A sérülések elkerülésére egy későbbi szállításnál okvetlenül helyezze vissza a biztosítókat.

**Utasítás:** Őrizze meg a csavarokat és hüvelyeket.

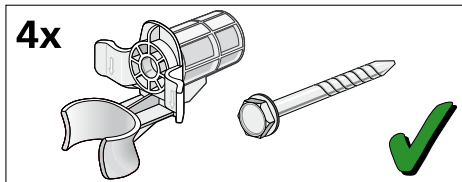

1. A tömlőket vegye ki a tartókból.

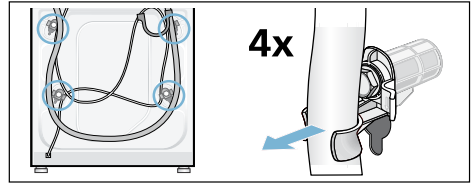

2. Mind a 4 szállítási biztosítócsavart lazítsa meg egy 13-as csavarkulccsal és távolítsa el. Távolítsa el a hüvelyeket. Közben a hálózati vezetékét vegye ki a tartóból.

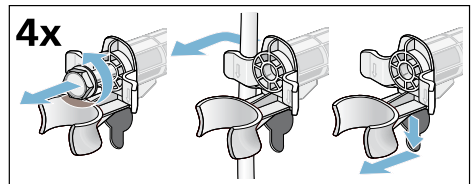

3. Tegye fel a burkolatokat. A rögzítőfültre gyakorolt nyomással rögzítse fixen a burkolatokat.

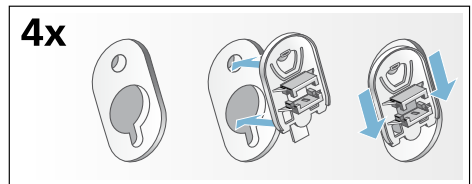



## Tömlő- és vezeték hosszúságok

### ■ Bal oldali csatlakoztatás

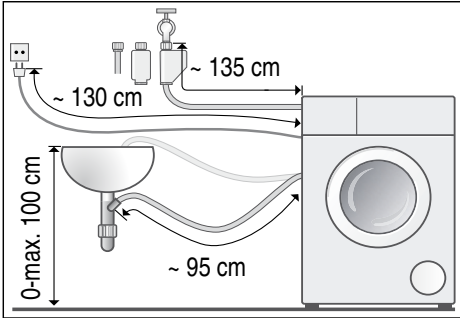

### ■ Jobb oldali csatlakoztatás

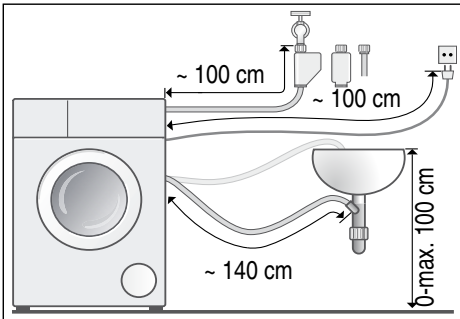

**Javaslat:** Szakkereskedőnél/  
vevőszolgálatnál kapható:

- hosszabbító az Aquastop-, ill. a hidegvíz-bevezető tömlőhöz (kb. 2,50 m); rendelési sz.: WM Z2380, WZ 10130, CZ 11350, Z 7070X0
- hosszabb vízbevezető tömlő (kb. 2,20 m) a Standard modellhez; alkatrészszám a vevőszolgálatnál: 00353925

## Vízbevezetés

### **Figyelmeztetés** **Életveszély!**

A feszültségvezető részek érintésekor áramütés veszélye áll fenn. Az Aquastop biztonsági szelepet ne merítse vízbe (elektromos szelep van benne).

### Utasítások

- A mosógépet csak hideg ivóvízzel működtesse.
- A készüléket ne csatlakoztassa nyomás nélküli bojler keverőcsapjára.
- Csak a géphez mellékelt vagy egy erre kijelölt szaküzletben vásárolt vízbevezető tömlőt használjon, használtat ne.
- A vízbevezető tömlőt ne törje meg és ne préselje össze.
- Nem szabad módosítani (lerövidíteni, átvágni) a vízbevezető tömlőt (a szilárdság ekkor már nem garantált).
- A rögzítőcsavarokat csak kézzel húzza meg. Ha a rögzítőcsavarokat túl szorosra húzza egy szerszámmal (fogóval), akkor a menetek megsérülhetnek.
- A 21 mm = 1/2"-es vízcsapra való csatlakoztatás esetén először szereljen fel egy adaptert\*, amelynek a tömítőgyűrűjével lehetséges a csatlakoztatás 21 mm = 1/2"-ről 26,4 mm = 3/4"-re.  
\* modelltől függően benne van a csomagolásban

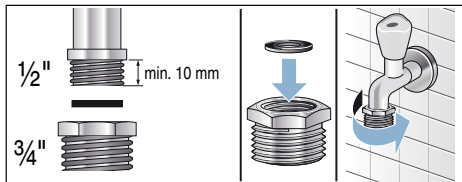

### Optimális víznyomás a vezetékes hálózatban

**legalább** 100 kPa (1 bar)

**maximum** 1000 kPa (10 bar)

Kinyitott vízcsapnál legalább 8 l/perc mennyiségű víz folyik.

Nagyobb víznyomásnál alkalmazzon nyomáscsökkentő szelepet.

### Csatlakoztatás

A vízbevezető tömlőt csatlakoztassa a vízcsapra (26,4 mm = 3/4") és a készülékre (Aquastop modelleknél ez nem szükséges, ott már rögzítve van):

- Modell: **Standard**

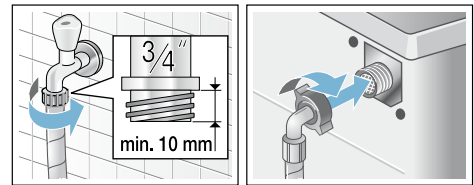

- Modell: **Aqua-Secure**

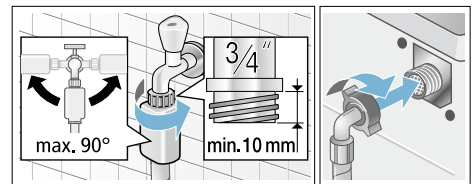

- Modell: **Aquastop**

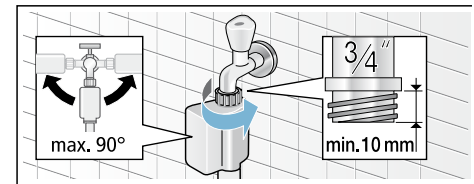

**Utasítás:** Óvatosan nyissa ki a vízcsapot, és közben ellenőrizze a bekötési pontok tömítettségét. A csavarkötés vízvezetéki nyomás alatt áll.

## Vízvezetés

### Figyelmeztetés Forrázásvesztély!

Magas hőmérsékleten végzett mosásnál a forró mosóvízzel érintkezve (pl. a forró mosóvíz mosdókagylóba szivattyúzásakor) leforrázhatja magát. Ne nyúljon a forró mosóvízbe.

### Figyelem!

#### Víz okozta károk

Ha a lefolyótömlő szivattyúzaskor a magas víznyomás miatt kicsúszik a mosdókagylóból vagy a csatlakozási pontból, akkor a kifolyó víz károkat okozhat.

Biztosítsa, hogy a lefolyótömlő ne tudjon kicsúszni a mosdókagylóból vagy a csatlakozási pontból.

### Figyelem!

#### Készülékkárok/textíliák károsodása

Ha a lefolyótömlő vége a kiszivattyúzott vízbe merül, akkor a víz visszaszivattyúzódhat a készülékbe, és ez károsíthatja a készüléket/textíliákat. Ügyeljen a következőkre:

- a mosdólefolyó záródugója ne záródjon be.
- a lefolyótömlő vége ne merüljön a kiszivattyúzott vízbe.
- a víz kellő gyorsasággal folyjon le.

**Utasítás:** A vízvezető tömlőt nem szabad megtörni vagy hosszirányban húzni.

## Csatlakoztatás

### ■ A mosóvíz mosdókagylóba vezetése

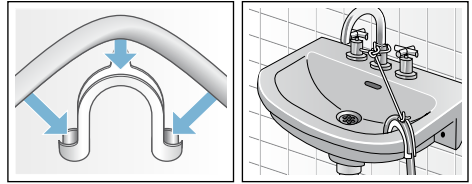

### ■ A mosóvíz szifonba vezetése

A csatlakozási pontot 24-40 mm átmérőjű (szakkereskedésben kapható) csőbilinccsel kell biztosítani.

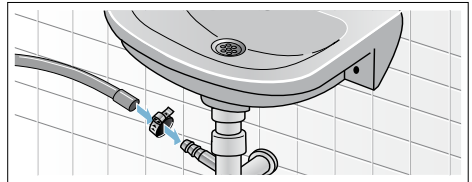

### ■ A mosóvíz elvezetése gumikarmantós műanyag csövön vagy vízvezetőn keresztül

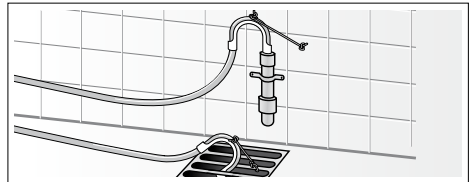

## Beállítás

Vízmérték segítségével állítsa be a készüléket.

Az erős zajképződés, a rezgések és a készülék elmozgása a nem megfelelő beállítás következménye lehet!

1. A kontraanyákat egy SW17 csavarkulccsal az óramutató járásával megegyező irányban csavarja ki.
2. A mosógép beállítását vízmértékkel ellenőrizze, szükség esetén korrigálja. A készülékláb elforgatásával változtatható a magasság. Mind a négy készüléklábnak biztosan kell állnia a padlón.
3. Mind a négy készülékláb kontraanyáját egy SW17 csavarkulccsal húzza meg erősen a ház irányában. Közben rögzítse a lábat, és ne állítson a magasságon.



## Villamos csatlakozás

### **Figyelmeztetés** **Életveszély!**

A feszültségvezető részek érintésekor áramütés veszélye áll fenn.

- Soha ne fogja meg nedves kézzel a hálózati csatlakozódugót.
- A hálózati vezetéknek mindig csak a csatlakozódugónál fogva húzza, soha ne a vezetéknél, mivel az megsérülhet.
- A hálózati csatlakozódugót soha ne húzza ki működés közben.

Vegye figyelembe a következő tanácsokat, és ügyeljen arra, hogy:

### Utasítások

- a hálózati feszültség és a mosógépen (a készüléktáblán) található feszültségadat megegyezzen.  
A csatlakozási érték és a szükséges biztosíték a készüléktáblán van megadva.
- a mosógépet csak előírászerűen felszerelt védőérintkezős csatlakozóaljzaton keresztül, váltóáramra csatlakoztassa.
- a hálózati csatlakozódugó és a csatlakozóaljzat illeszkedjen egymáshoz.
- elegendő legyen a vezeték keresztmetszete.
- a földelési rendszer előírászerűen van szerelve.
- a hálózati vezeték cseréjét (ha szükséges) csak villamosági szakember végezze. Pót hálózati vezeték a vevőszolgáltatónál kapható.
- ne használjon elosztódugókat/-csatlakozókat és hosszabbító vezetékeket.
- hibaáram-védőkapcsoló használata esetén csak a  jelöléssel rendelkező típust használjon. Csak ez a jelölés garantálja a jelenleg érvényes előírások betartását.
- a hálózati csatlakozódugó mindig elérhető legyen. Ha ez nem lehetséges, a vonatkozó biztonsági előírások teljesítése érdekében fix bekötés esetén be kell építeni egy (kétpólusú) kapcsolót az elektromos berendezésekre vonatkozó szabályozásnak megfelelően.
- a hálózati vezeték ne legyen megtörve, becsípődve, módosítva vagy átvágva.
- a hálózati vezeték ne érintkezzen hőforrással.



## Az 1. mosás előtt

A mosógépet a gyárból történő kiszállítás előtt behatóan átvizsgálták. A lehetséges vizsgálovíz-maradványok eltávolításához először ruhanemű **nélkül** végezzen mosást.





### Utasítások

- A mosógépet **szakszerűen kell felállítani** és **csatlakoztatni**. Lásd → 14. oldal
- Soha ne helyezzen üzembe sérült gépet. Tájékoztassa a vevőszolgálatot.

### Előkészítő munkálatok:

1. Ellenőrizze a gépet.
2. Töltse fel az  és  adagolótartályt. → 44. oldal
3. Távolítsa el a védőfóliát a kezelőlapról.
4. Dugja be a hálózati csatlakozódugót.
5. Nyissa ki a vízcsapot.

### Futtasson le egy programot ruhanemű nélkül:

1. Kapcsolja be a készüléket.
2. Csukja be a betöltőablakot (ne rakjon be ruhaneműt!).
3. Válassza a **Dobtisztítás 90 °C** programot.
4. Nyissa ki a mosószertartó fiókot.
5. Töltsön kb. 1 liter vizet a   kamrába.
6. Töltsön általános mosóport a   kamrába.

**Utasítás:** A habképződés elkerülése érdekében a gyártó által javasolt mosószermennyiségnek csak a felét használja. Ne használjon gyapjú- vagy finommosószert.

7. Csukja be a mosószertartó fiókot.
8. Nyomja meg a  gombot.
9. A program végén kapcsolja ki a készüléket.

### Az új mosógépe üzemkész.

## Szállítás

pl. költözésnél

### Figyelem!

#### Készülékárok az adagolótartályokból kifolyó mosószer/öblítő miatt

A kifolyó mosószer/öblítő hátrányosan befolyásolhatja a készülék működését, pl. elektromos károkat okozhat. A készülék szállítása előtt ki kell üríteni az adagolótartályokat.

#### Előkészítő munkálatok:

1. Zárja el a vízcsapot.
2. Csökkentse a víznyomást a vízbevezető tömlőben: → 58. oldal ; Tisztítás és karbantartás – Eldugult a vízbevezetésnél levő szűrő
3. Válassza le a mosógépet az elektromos hálózatról.
4. Engedje le a maradék mosóvizet: → 57. oldal ; Tisztítás és karbantartás – A mosóvízszivattyú eldugult, vészleeresztés
5. Szerelje le a tömlőket.
6. Ürítse ki az adagolótartályokat. → 56. oldal

#### Építse be a szállítási biztosítókat:

1. Vegye le a burkolatokat, és őrizze meg azokat. Esetleg használjon csavarhúzó.

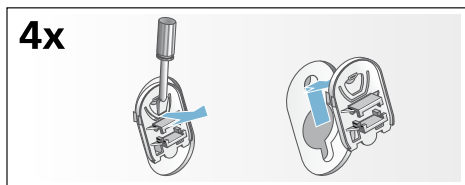

2. Mind a 4 hüvelyt helyezze be. A hálózati vezetéket erősen rögzítse a tartókon. Helyezze be a szállítási biztosítócsavarokat, és húzza meg azokat egy 13-as csavarkulccsal.

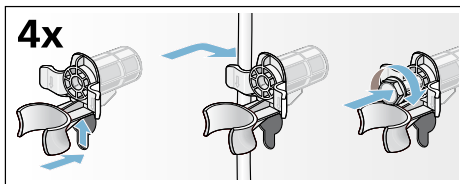

#### Újbóli üzembe helyezés előtt:

#### Utasítások

- A szállítási biztosítókat **feltétlenül** el kell távolítani!
- Annak megakadályozására, hogy a következő mosásnál a mosószer felhasználás nélkül távozzon a lefolyóba: öntsön kb. 1 liter vizet a  kamrába, majd válassza ki és indítsa el a **Szivattyúzás** programot.

## A legfontosabbak röviden

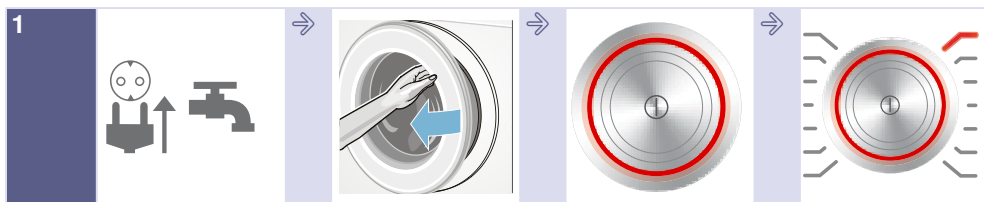

Csatlakoztassa a hálózati csatlakozódugót. Nyissa ki a vízcsapot.

Nyissa ki a betöltőablakot.

Bekapcsoláshoz nyomja meg a **⏻** gombot.

Válasszon programot, pl. a következőt: **Pamut**.



Válogassa szét a ruhaneműt.

Vegye figyelembe a maximális töltőteget (modelltől függően) a kijelzőmezőn.

Helyezze be a ruhaneműt a gépbe.

Zárja be a betöltőablakot.



Szükség esetén módosítsa a program gyári beállításait, és/vagy válasszon kiegészítő beállításokat.

Indítsa el a programot.

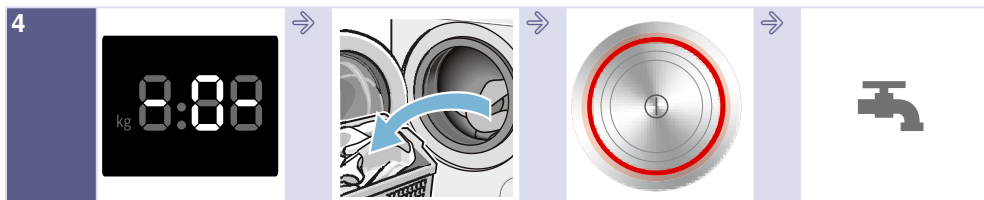

Program vége

Nyissa ki a betöltőablakot, és vegye ki a ruhaneműt.

Kikapcsoláshoz nyomja meg a **⏻** gombot.

Zárja el a vízcsapot (AquaStop nélküli modelleknél).

## A készülék megismerése

### Mosógép

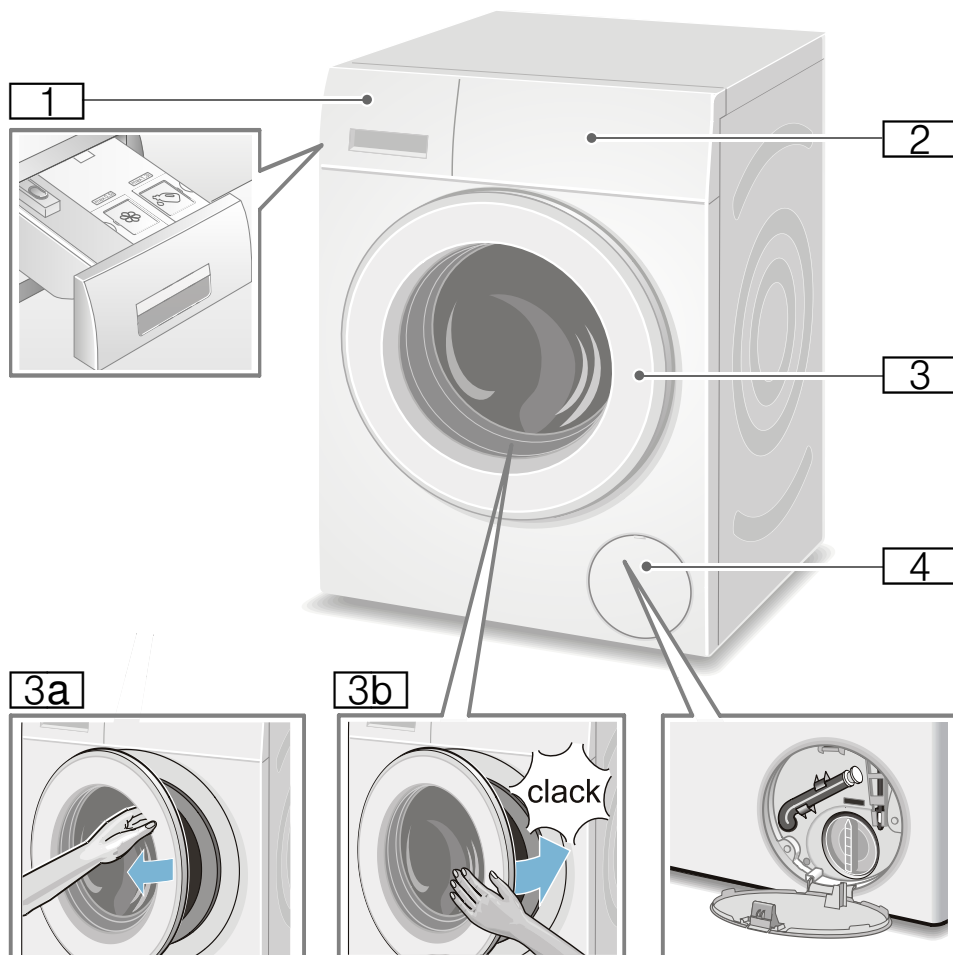

- 1** Mosószertartó fiók → 41. oldal
- 2** Kezelő- és kijelzőmező
- 3** Betöltőablak ablakfogantyúval
- 3a** A betöltőablak kinyitása
- 3b** A betöltőablak bezárása
- 4** Szervizfedél



## Kezelőfelület

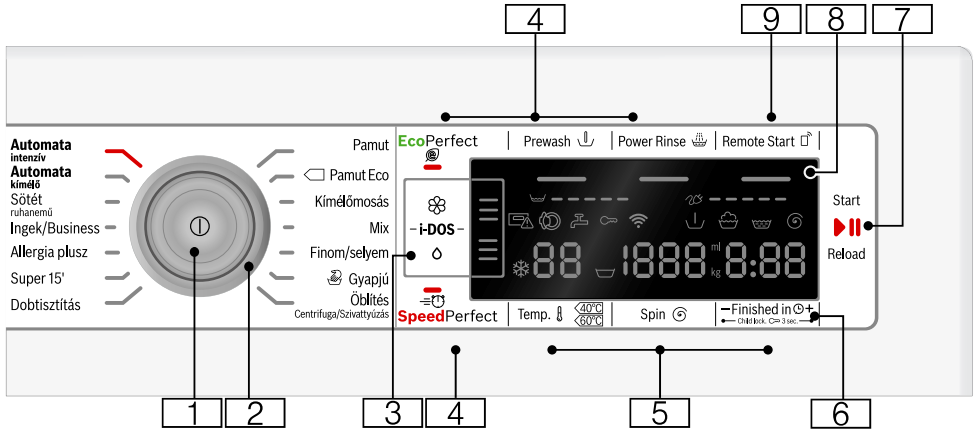

- 1 Főkapcsoló**  
a mosógép be- és kikapcsolásához:  
Nyomja meg a 1 gombot.
- 2 Programválasztó**  
a program kiválasztásához:  
Programtáblázat → 31. oldal
- 3 i-DOS-beállítások** → 44. oldal
- 4 Kiegészítő programbeállítások:**  
→ 39. oldal
- SpeedPerfect (≡),
  - EcoPerfect (⊙),
  - Előmosás (Prewash ↓),
  - Intenzív öblítés (Power Rinse ☼),
- 5 Program gyári beállításainak módosítása:** → 37. oldal
- Hőmérséklet (Temp. ⌄),
  - Centrifuga-fordulatszám (Spin ⦿),
  - Késleltetett indítás idő (Finished in ⌚)
- 6 Gyerekzár (Child lock ∞ 3 sec.)**  
a beállított funkciók véletlenszerű módosítása ellen be- és kikapcsolható:  
Ehhez nyomja meg egyszerre a **Késleltetett indítás** (Finished in ⌚) + és - gombokat, és tartsa nyomva azokat kb. 3 másodpercig.  
→ 42. oldal
- 7 ▷|| gomb:**
- a program elindításához
  - a program félbeszakításához, pl. ruha hozzáadásakor  
→ 42. oldal ,
  - a program megszakításához  
→ 43. oldal
- 8** Beállítások és információk **kijelzőmezője.** → 27. oldal

- 9 A **Remote Start** gombbal indíthatja el távolról a programokat a Home Connect alkalmazáson keresztül. A távoli indítás kiválasztása után 24 órán keresztül aktív, és ezután automatikusan kikapcsol, ha nem indította el a programot a Home Connect alkalmazáson keresztül. Biztonsági okokból a készüléken végrehajtott bármilyen művelet kikapcsolja a távoli indítás gombot, pl. az ajtó kinyitása vagy egy másik program elindítása.

### Utasítások

- A távoli indítás aktiválásához a készülék betöltőablakának zárva kell maradnia.
- Ha bekapcsolta a gyerekszárat, akkor nem aktiválhatja a távoli indítást.

Ha több mint 3 másodpercig lenyomva tartja a gombot, a Home Connect-beállításokhoz léphet.

## Kijelző

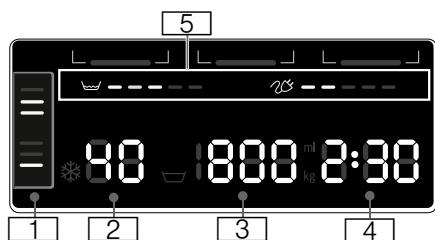

## Program gyári beállításai:

## 1 i-DOS-beállítások

- **◊ mosószer:**
  - ☐ enyhén,
  - ☐ normál mértékben,
  - ☐ erősen szennyezett ruhaneműhöz → 38. oldal ,
- **⊗ öblítő:**
  - ☐ enyhén,
  - ☐ normál mértékben,
  - ☐ nagyon puha ruhaneműhöz → 38. oldal ,
- ☐ automatikus adagolás kikapcsolva,
- ☐ ☐ ☐ villog, az adott tartály töltésszintje nem éri el a minimális szintet, töltse fel → 44. oldal

## 2 Hőmérséklet, °C



☐ - 90 (☐ = hideg)

## 3 Centrifuga-fordulatszám,

- ford./perc,
- ☐, 0 - 1600\*;
- \* max. centrifuga-fordulatszám, a választott programtól és modelltől függően,
- 0 = nincs centrifugálás, csak szivattyúzás → 37. oldal ,
- ☐ = öblítőstop → 37. oldal

- 4 ■ **Késleltetett indítás idő**  
pl. 2:30;  
a program időtartama programválasztás szerint, h:min (óra:perc),
- **Befejezési idő kiválasztása**  
1 - 24 h;  
a program befejeződése ... h után (h=óra),
- **Alap adagolási mennyiség**  
10-200 ml → 45. oldal
- **Javaslat a betölthető mennyiségre**  
pl. kg 9\*;  
\* a választott programtól függően
- 5 **Energia- és vízfogyasztási tudnivalók:** → 13. oldal
  - ☐ - - - - -  
vízfogyasztás kijelzése,
  - ☐ - - - - -  
energiafogyasztás kijelzése

További tudnivalók	
<b>A program haladása:</b>	
	Előmosás
	Mosás
	Öblítés
	Centrifugálás
- 0 -	Program vége
	Program vége öblítőstopnál
- P -	Szünet, pl. ruhanemű hozzáadásakor
<b>Home Connect:</b>	
 ki	a Wi-Fi ki van kapcsolva, és készüléke nincs összekapcsolva az otthoni hálózattal
 villog	a készülék megpróbál csatlakozni az otthoni hálózathoz.
 világít	a Wi-Fi be van kapcsolva, és készüléke össze van kapcsolva az otthoni hálózattal.
<b>Mosószer tartó fiók:</b>	
 világít	A mosószer tartó fiók ki van húzva.
 villog	a program elindítása után: A mosószer tartó fiók nincs teljesen betolva.
<b>Betöltőablak:</b>	
 világít	A betöltőablak nyitható.
 villog	a program elindítása után: A betöltőablak nincs megfelelően becsukva.
<b>Vízcsap:</b>	
 világít	Nincs kinyitva a vízcsap, vagy nincs víznyomás
 villog	Túl alacsony a víznyomás (a program időtartama hosszabb lehet)
<b>Gyerekszár:</b> → 42. oldal	
 világít	Gyerekszár bekapcsolva

További tudnivalók	
 villog	A gyerekszár be van kapcsolva, a programválasztót elállították
<b>Habfelismerés:</b>	
 világít	→ 42. oldal
<b>Hibakijelzés:</b>	
E: --	→ 60. oldal
<b>Jelzések beállítása:</b>	
0 - 4	→ 53. oldal
A készülék <b>automatikus kikapcsolása:</b>	
On OFF	→ 13. oldal , → 53. oldal



## Ruhanemű

### Ruhanemű előkészítése

#### Figyelem!

#### Készülékkárok/textiliák károsodása

Az idegen testek (pl. aprópénz, gemkapocs, tű, szeg) károsíthatják a ruhaneműt vagy a mosógép alkatrészeit.

Ezért a ruhaneműk előkészítésénél kövesse a következő tanácsokat:

- Ūrítse ki a zsebeket.

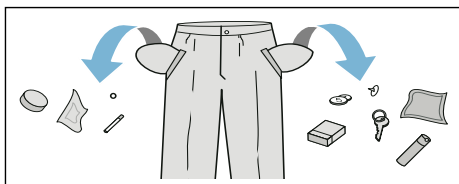







- Ūgyeljen a fémtárgyakra (gemkapcsok, stb.), és távolítsa el azokat.
- Az érzékeny ruhadarabokat (harisnyát, kosaras melltartókat) hálóban/zacskóban kell mosni.
- A cipzárakat húzza össze, a huzatgombokat gombolja össze.
- Kefélje ki a homokot a zsebekből és a hajtókákból.
- Távolítsa el a függönygörgőket vagy helyezze hálóba/zacskóba.

### Mosandó ruhanemű szétválogatása

A ruhaneműket válogassa szét a gyártó által a ruhacímkéken megadott tisztítási utasítások és adatok szerint:

- Szövet/szál típusa
- Szín  
**Utasítás:** A ruhaneműk engedhetik a színüket. A fehér és a színes ruhaneműket mossa külön. Az új színes ruhaneműket az első alkalommal mossa elkülönítve.

- Szennyezettség  
A hasonló mértékben szennyezett ruhaneműket mossa együtt. Néhány példához a szennyezettség mértékére lásd → 30. oldal
  - **enyhén szennyezett:** nem szükséges előmosás, adott esetben válassza a **SpeedPerfect**  beállítást
  - **normál**
  - **erősen szennyezett:** kevesebb ruhaneműt töltsön be, válasszon előmosást is tartalmazó programot
  - **foltos:** a még friss foltokat távolítsa el/kezelje folttisztítóval. Ezután nyomkodja meg szappanos vízzel, de ne dörzsölje. Végezetül a megfelelő programmal mossa ki a ruhadarabokat. A makacs/megszáradt foltok néha csak többszöri mosással távolíthatók el.
- A ruhacímkéken szereplő szimbólumok  
**Utasítás:** A szimbólumokban olvasható számok a maximálisan használható mosási hőmérsékletet jelentik.
  -  normál mosási folyamatokhoz; pl. Pamut program
  -  kímélő mosási folyamat szükséges; pl. Kímélő mosás program
  -  rendkívül kíméletes mosási folyamat szükséges; pl. Finommosás/Selyem program
  -  kézi mosáshoz; pl.  Gyapjú program
  -  A ruhaneműt ne mossa mosógépben.

## Mosószer

### Helyes mosószerválasztás

A helyes mosószerválasztás, a hőmérséklet és a ruhakezelés szempontjából az ápolási jelölés a döntő. → lásd még: [www.sartex.ch](http://www.sartex.ch)

A [www.cleanright.eu](http://www.cleanright.eu) weboldalon számos további információt talál a privat használatra alkalmas mosó-, ápoló- és tisztítószerekről.

- **Általános mosószer optikai fehérítőszerral**  
kifőzhető fehér, vászon vagy pamut ruhához  
Program: Pamut /  
Hideg - max. 90 °C
- **Színes ruhákhoz való mosószer fehérítő és optikai fehérítőszerek nélkül**  
színes vászon vagy pamut ruhákhoz  
Program: Pamut /  
Hideg - max. 60 °C
- **Színes/finommosószer optikai fehérítőszerek nélkül**  
színes ruhákhoz könnyen kezelhető elemi szálakból, műszálakból  
Program: Kímélő mosás /  
Hideg - max. 60 °C
- **Finommosószer**  
kényes, finom textíliákhoz, selyemhez vagy viszkózhoz  
Program: Finommosás/Selyem  
Hideg - max. 40 °C
- **Gyapjúmosószer**  
gyapjúhoz  
Program: Gyapjú /  
Hideg - max. 40 °C

## Energia- és mosószer-megtakarítás

Enyhén és normál mértékben szennyezett ruhanemű esetén energiát (mosási hőmérséklet csökkentése) és mosószert takaríthat meg.

Megtakarítás	Szennyezettség/tanács
<p>Csökkentett hőmérséklet és mosószermennyiség az adagolási ajánlásnak megfelelően</p>  <p>Hőmérséklet az ápolási címke szerint és mosószermennyiség adagolási javaslat/erős szennyezettség szerint</p>	<p><b>gyenge</b> Nem láthatók szennyeződések és foltok. A ruhanemű átvette a testszagot, pl.:</p> <ul style="list-style-type: none"> <li>■ könnyű nyári/sportruházat (néhány órán át viselve)</li> <li>■ pólók, ingek, blúzok (legfeljebb 1 napon át viselve)</li> <li>■ vendégágynemű és -törölközők (1 napig használva)</li> </ul> <p><b>normál</b> Szennyeződések láthatók/vagy néhány kisebb folt fedezhető fel, pl.:</p> <ul style="list-style-type: none"> <li>■ pólók, ingek, blúzok (átizzadva, többször viselve)</li> <li>■ törölközők, ágynemű (legfeljebb 1 hétig használva)</li> </ul> <p><b>erős</b> Szennyeződések és/vagy határozottan látható foltok, pl. törölközőruhák, babaholmi, munkaruha</p>

**Utasítás:** Minden mosó- és segédanyag, ill. ápoló- és tisztítószert adagolásánál feltétlenül vegye figyelembe a gyártói útmutatásokat és tanácsokat. → 41. oldal









## Programáttekintés

### Programok a programválasztón













Program/Ruhafajta/Tanácsok	Beállítások
<b>Programmév</b> A program rövid ismertetése, ill. annak leírása, hogy milyen textíliákhoz megfelelő.	max. betölthető mennyiség választható Hőmérséklet (☼ = hideg) választható Centrifuga-fordulatszám **; ☹ = öblítőstop, 0 = nincs centrifugálás, csak szivattyúzás választható kiegészítő programbeállítások automatikus adagolás választható a következőkhöz: folyékony mosószer (○) öblítő (☼) be-/kikapcsolható ✓, nem választható -
<b>Pamut</b> strapabíró textíliák, kifőzhető pamut- vagy vászontextíliák <b>Utasítások</b> <ul style="list-style-type: none"> <li>Az <b>EcoPerfect</b> ☼ opciónál a mosási hőmérséklet alacsonyabb, mint a kiválasztott hőmérséklet. Ha a mosóvíz-hőmérséklet elérése különösen kívánatos, akkor használja a programot az <b>EcoPerfect</b> ☼ opció nélkül, adott esetben magasabb hőmérséklettel.</li> <li>A <b>SpeedPerfect</b> ☹ beállítás az enyhén szennyezett ruhaneműk mosására szolgáló rövid program.</li> </ul>	max. 9 kg/5* kg ☼ - 90 °C ☹, 0-1600** ford./perc EcoPerfect ☼, SpeedPerfect ☹, Előmosás (Prewash ☹), Intenzív öblítés (Power Rinse ☹) mosószer ✓, öblítő ✓
<b>Pamut Eco</b> ☹ strapabíró textíliák, kifőzhető pamut- vagy vászontextíliák; Optimalizált energiaszükségletű mosás a hőmérséklet csökkentésével, összehasonlítható mosóhatás mellett a <b>Pamut</b> programhoz. <b>Utasítás:</b> . A tényleges mosási hőmérséklet energiatakarékossági okokból eltérhet a program megadott hőmérsékletétől, a mosóhatás megfelel a kiválasztott hőmérsékletnek.	max. 9 kg ☼ - 90 °C 0-1600** ford./perc Előmosás (Prewash ☹), Intenzív öblítés (Power Rinse ☹) mosószer ✓, öblítő ✓
* csökkentett betölthető mennyiség a <b>SpeedPerfect</b> ☹ opciónál ** max. centrifuga-fordulatszám modelltől függően *** program modelltől függően	

Program/Ruhafajta/Tanácsok	Beállítások
<b>Kímélőmosás</b> műszálás vagy kevertszálás szövet textíliák	max. 4 kg ❄ - 60 °C ☹, 0–1200 ford./perc EcoPerfect 🌀, SpeedPerfect =🌀, Előmosás (Prewash ↓), Intenzív öblítés (Power Rinse 🚿) mosószer ✓, öblítő ✓
<b>Mix</b> (Mix 🌀🌀) pamut és műszálás ruhaneműkből álló vegyes töltet	max. 4 kg ❄ - 40 °C ☹, 0–1600** ford./perc EcoPerfect 🌀, SpeedPerfect =🌀, Előmosás (Prewash ↓), Intenzív öblítés (Power Rinse 🚿) mosószer ✓, öblítő ✓
<b>Finom / selyem</b> kényes, mosható, pl. selyem, szatén, műszálás vagy kevertszálás szövet textíliákhoz (pl. selyemblúzok, -sálak) <b>Utasítás:</b> . Gépi mosáshoz megfelelő, finom textíliákhoz vagy selyemhez való mosószert kell használni.	max. 2 kg ❄ - 40 °C ☹, 0–800 ford./perc EcoPerfect 🌀, SpeedPerfect =🌀, Előmosás (Prewash ↓), Intenzív öblítés (Power Rinse 🚿) mosószer ✓, öblítő ✓
🧶 <b>Gyapjú</b> kézzel vagy géppel mosható gyapjú vagy gyapjút tartalmazó textíliák; különösen kímélő mosóprogram a ruhanemű összemenésének elkerülésére, hosszabb programszünetek (a textíliák a mosóvízben állnak)	max. 2 kg ❄ - 40 °C ☹, 0–800 ford./perc - mosószer -, öblítő ✓
<b>Utasítások</b> <ul style="list-style-type: none"> <li>■ A gyapjú állati eredetű, pl. angóra, alpaka, láma, birka.</li> <li>■ Gépi mosáshoz megfelelő, gyapjúhoz való mosószert kell használni.</li> </ul>	
* csökkentett betölthető mennyiség a <b>SpeedPerfect</b> =🌀 opciónál ** max. centrifuga-fordulatszám modelltől függően *** program modelltől függően	



Program/Ruhafajta/Tanácsok	Beállítások
<b>Öblítés / Centrifugálás / Szivattyúzás</b> kombinált extra program a mosnivaló öblítésére, centrifugálására, illetve a mosóvíz kiszivattyúzására <b>Utasítás:</b> . Ennél a programnál gyárilag be van kapcsolva a <b>Intenzív öblítés</b> (Power Rinse  ) gomb.	- - ☐, 0-1600** ford./perc Intenzív öblítés (Power Rinse  ) mosószer -, öblítő ✓
<b>Ha csak centrifugálásra van szükség:</b> kapcsolja ki a <b>Intenzív öblítés</b> (Power Rinse  ) gombot, és szükség esetén módosítsa a centrifuga-fordulatszámot. <b>Ha csak centrifugálásra van szükség:</b> kapcsolja ki a <b>Intenzív öblítés</b> (Power Rinse  ) gombot, és válassza a <b>0</b> centrifuga-fordulatszámot.	
<b>*** Dobtisztítás</b> Program a dob és a mosóvíztartály tisztításához és ápolásához, pl. az 1. mosás előtt, alacsony (40 °C és annál alacsonyabb) mosási hőmérsékleten végzett gyakori mosás esetén vagy hosszabb távollét utáni szagképződéskor. A <b>Dobtisztítás</b> jelzőlámpa villog, ha hosszabb ideje nem használt 60 °C-os vagy annál magasabb hőmérsékletű programot.	0 kg 80, 90 °C 1200 ford./perc - mosószer -, öblítő -
<b>Utasítások</b> <ul style="list-style-type: none"> <li>■ Futtasson le egy programot ruhanemű nélkül.</li> <li>■ Ehhez általános mosóport vagy fehéritőtartalmú mosószert használjon. A habképződés elkerülése érdekében a gyártó által javasolt mosószermennyiségnek csak a felét használja. Ne használjon gyapjú- vagy finommosószert.</li> </ul>	
<b>Super 15'</b> extra rövid program, kb. 15 perc, enyhén szennyezett, kisebb adag ruhához	max. 2 kg ❄ - 40 °C ☐, 0-1200 ford./perc - mosószer ✓, öblítő ✓
<b>*** Sötét ruhanemű</b> sötét pamut és sötét könnyen kezelhető textíliák; A textíliákat kifordítva kell mosni.	max. 3,5 kg ❄ - 40 °C ☐, 0-1200 ford./perc EcoPerfect  , SpeedPerfect  , Előmosás (Prewash  ) Intenzív öblítés (Power Rinse  ) mosószer ✓, öblítő ✓
* csökkentett betölthető mennyiség a <b>SpeedPerfect</b>  opciónál ** max. centrifuga-fordulatszám modelltől függően *** program modelltől függően	

Program/Ruhafajta/Tanácsok	Beállítások
<p><b>*** Allergia plusz</b></p> <p>strapabíró pamut- vagy vászontextiliák</p> <p><b>Utasítás:</b> . Különösen alkalmas magasabb higiéniai követelmények vagy különösen érzékeny bőr esetén, meghatározott hőmérséklet, magasabb vízszint és hosszabb öblítés mellett történő hosszabb mosás miatt.</p>	<p>max. 6,5 kg</p> <p>❄ - 60 °C</p> <p>☒, 0–1600** ford./perc</p> <p>EcoPerfect 🌀, SpeedPerfect =☒, Előmosás (Prewash ☒), Intenzív öblítés (Power Rinse 🚰)</p> <p>mosószer ✓, öblítő ✓</p>
<p><b>*** Outdoor ruházat / Impregnálás</b></p> <p>membrános és víztaszító textiliákat tartalmazó időjárásálló és outdoor ruházat mosása és azt követő impregnálása</p> <ol style="list-style-type: none"> <li>Válassza ki a programot.</li> <li>Adagolja az outdoor textiliákhoz való speciális mosószert a 🚰 🚰 kamrába.</li> <li>Nyomja meg a ☒☒☒ gombot. A program leáll az utolsó öblítési fázis előtt.</li> <li>Töltsön impregnálószert (max. 170 ml-t) a 🚰 🚰 kamrába.</li> <li>Nyomja meg a ☒☒☒ gombot. A ruhanemű utókezelése a gyártói utasítások szerint.</li> </ol> <p><b>Utasítások</b></p> <ul style="list-style-type: none"> <li>Gépi mosáshoz alkalmas speciális mosószert használjon, amelyet a gyártói utasítások szerint adagoljon:</li> <li>A ruhaneműt nem szabad öblítővel kezelni.</li> <li>Mosás előtt a mosószertartó fiókot (minden kamrát) alaposan meg kell tisztítani az öblítőszer-maradványoktól.</li> </ul>	<p>max. 1 kg</p> <p>❄ - 40 °C</p> <p>☒, 0–800 ford./perc</p> <p>EcoPerfect 🌀, SpeedPerfect =☒, Intenzív öblítés (Power Rinse 🚰)</p> <p>mosószer -, öblítő -</p>
<p><b>*** Outdoor ruházat</b></p> <p>membrános és víztaszító textiliákat tartalmazó időjárásálló és outdoor ruházat</p> <p><b>Utasítások</b></p> <ul style="list-style-type: none"> <li>Gépi mosáshoz alkalmas speciális mosószert használjon, amelyet a gyártói utasítások szerint adagoljon a 🚰 🚰 kamrába.</li> <li>A ruhaneműt nem szabad öblítővel kezelni.</li> <li>Mosás előtt a mosószertartó fiókot (minden kamrát) alaposan meg kell tisztítani az öblítőszer-maradványoktól.</li> </ul>	<p>max. 2 kg</p> <p>❄ - 40 °C</p> <p>☒, 0–800 ford./perc</p> <p>EcoPerfect 🌀, SpeedPerfect =☒, Intenzív öblítés (Power Rinse 🚰)</p> <p>mosószer -, öblítő -</p>
<p>* csökkentett betölthető mennyiség a <b>SpeedPerfect</b> =☒ opciónál</p> <p>** max. centrifuga-fordulatszám modelltől függően</p> <p>*** program modelltől függően</p>	

Program/Ruhafajta/Tanácsok	Beállítások
<b>*** Mikroszálás</b> mikroszálás textíliák sportoláshoz és szabadidős tevékenységhez <b>Utasítások</b> <ul style="list-style-type: none"> <li>A ruhaneműt nem szabad öblítővel kezelni.</li> <li>Mosás előtt a mosószertartó fiókot (minden kamrát) alaposan meg kell tisztítani az öblítőszer-maradványoktól.</li> </ul>	max. 2 kg ☼ - 40 °C ☐, 0-800 ford./perc EcoPerfect  , SpeedPerfect  Előmosás (Prewash  ), Intenzív öblítés (Power Rinse  ) mosószer -, öblítő -
<b>*** Éjszakai mosás</b> különösen halk mosóprogram éjszakai mosáshoz, pamut, vászón, műszálás vagy kevertszálás szövet textíliákhoz alkalmas <b>Utasítások</b> <ul style="list-style-type: none"> <li>A vége jelzés ki van kapcsolva,</li> <li>a végső centrifugálás csökkentett fordulatszáma előre be van állítva és a mosási idő rövidebb</li> </ul>	max. 4 kg ☼ - 40 °C ☐, 0-1200 ford./perc EcoPerfect  , SpeedPerfect  Előmosás (Prewash  ), Intenzív öblítés (Power Rinse  ) mosószer ✓, öblítő ✓
<b>*** Vattapaplan</b> géppel mosható, műszállal töltött textíliák, fejpárnák, steppelt és ágytakarók; alkalmas pehelytoll töltetkez is <b>Utasítás:</b> . A nagy darabokat külön mossa. Használjon finommosószert, és kérjük, vegye figyelembe a kezelési útmutatót. A mosószert takarékosan adagolja.	max. 2,5 kg (pehelypaplan max. 2 kg) ☼ - 60 °C ☐, 0-1200 ford./perc EcoPerfect  , SpeedPerfect  Intenzív öblítés (Power Rinse  ) mosószer -, öblítő -
<b>*** Auto 40°</b> strapabíró textíliák; A gép automatikusan meghatározza a szennyezettség mértékét és a textil fajtáját, és hozzáigazítja a mosási műveletet, valamint az intelligens adagolást.	max. 6 kg 40 °C ☐, 1400 ford./perc - mosószer ✓, öblítő ✓
<b>*** Automata kímélő</b> kíméletesebb ruhakezelés; A gép automatikusan meghatározza a szennyezettség mértékét és a textil fajtáját, és hozzáigazítja a mosási műveletet, valamint az intelligens adagolást.	max. 3,5 kg 30 °C ☐, 1000 ford./perc - mosószer ✓, öblítő ✓
* csökkentett betölthető mennyiség a <b>SpeedPerfect</b>  opcionál ** max. centrifuga-fordulatszám modelltől függően *** program modelltől függően	

Program/Ruhafajta/Tanácsok	Beállítások
<p><b>*** Automata intenzív</b></p> <p>intenzívebb ruhakezelés;</p> <p>A gép automatikusan meghatározza a szennyezettség mértékét és a textil fajtáját, és hozzáigazítja a mosási műveletet, valamint az intelligens adagolást.</p>	<p>max. 6 kg</p> <p>60 °C</p> <p>☒, 1400 ford./perc</p> <p>-</p> <p>mosószer ✓, öblítő ✓</p>
<p><b>*** Ingek / Business</b></p> <p>vasalást nem igénylő pamut, vászon, műszálás vagy kevertszálás szövet ingek/blúzok</p> <p><b>Utasítás:</b> . A selyemből, kényes anyagból készült ingeket/blúzokat a <b>Finom / selyem</b> programmal mossa.</p>	<p>max. 2 kg</p> <p>❄ -60 °C</p> <p>☒, 0-800 ford./perc</p> <p>EcoPerfect ☉, SpeedPerfect ⇌☒,</p> <p>Előmosás (Prewash ↓),</p> <p>Intenzív öblítés (Power Rinse ☒)</p> <p>mosószer ✓, öblítő ✓</p>
<p>* csökkentett betölthető mennyiség a <b>SpeedPerfect</b> ⇌☒ opciónál</p> <p>** max. centrifuga-fordulatszám modelltől függően</p> <p>*** program modelltől függően</p>	

## Keményítés

**Utasítás:** A ruhaneműt ne kezelje öblítővel.

1. Kapcsolja be a készüléket.
2. Válassza ki az **Öblítés** programot.
3. A folyékony keményítőt a gyártó adatai szerint, kézzel adagolja a ☒☒ kamrába (adott esetben előzőleg ki kell tisztítani).
4. Nyomja meg a ▷☒☒ gombot.

## Festés/fehérítés

Festés csak a háztartásban szokásos mértékben. A só megtámadhatja a nemesacélt! Vegye figyelembe a festék gyártójának előírásait.

**Ne** fehérítse a mosógépben a ruhát.

## Áztatás

1. Kapcsolja be a készüléket.
2. Válassza ki a **Pamut 30 °C** programot.
3. A mosószert az i-DOS adagolással vagy a gyártó adatai szerint töltsse be a ☒☒ kamrába.
4. Nyomja meg a ▷☒☒ gombot. A program elindul.
5. Kb. 10 perc múlva nyomja meg a ▷☒☒ gombot a program megállításához.
6. A kívánt áztatási idő letelte után nyomja meg újra a ▷☒☒ gombot, ha folytatni szeretné a programot, vagy módosítsa a programot.

### Utasítások

- Azonos színű ruhaneműt töltsön a mosógépbe.
- Nem szükséges kiegészítő mosószer, a készülék az áztató vizet használja mosásra.

## P+ Program gyári beállításai

A program gyári beállításai a program kiválasztása után megjelennek a kijelzőmezőn.

A gyári beállítások módosíthatók.

A programtól függően választható programbeállítások áttekintését lásd → 31. oldal.

### Hőmérséklet

(Temp. Ⓛ)

A program előtt és alatt a program előrehaladásától függően módosíthatja a beállított hőmérsékletet.

A maximálisan beállítható hőmérséklet a választott programtól függ.

### Centrifuga-fordulatszám

(Spin Ⓞ)

A program előtt és alatt a program előrehaladásától függően módosíthatja a centrifuga-fordulatszámot (ford/percben, azaz percenkénti fordulatszámban).

**0 beállítás:** Utolsó centrifugálás nélkül, csak szivattyúzás. A ruhanemű nedvesen a dobban marad, pl. olyan ruhaneműk esetén, amelyeknél nincs szükség centrifugálásra.

**Beállítás** ☒: öblítőstop = záró centrifugálás nélkül, a ruhanemű az utolsó öblítés után a vízben marad.

Az öblítőstop lehetőséget választhatja a gyűrődésképződés elkerülésére, ha a ruhaneműt a program végén nem veszi ki azonnal.

A program folytatásához/befejezéséhez → 43. oldal

A maximálisan beállítható fordulatszám a választott programtól és a modelltől függ.

## Késleltetett indítás

(Finished in Ⓞ)

**A program indítása előtt** a program vége (késleltetett indítás időpontja) óránkénti lépésekben (h = óra), maximum 24 óráig előválasztható.

Ehhez:

1. Válassza ki a programot.  
A kiválasztott program programideje, pl. **2:30** (óra:perc) jelenik meg.
2. Nyomja meg annyiszor a **Késleltetett indítás** gombot, amíg a kijelzőmezőn a kívánt számú óra nem látható.  
**Utasítás:** A **Késleltetett indítás +** gombbal lehet a beállítási értékeket növelni, a **Késleltetett indítás -** gombbal pedig csökkenteni.
3. Nyomja meg a **▷|||** gombot.  
A program elindul.  
A kijelzőmezőn a kiválasztott óraszám, pl. **8h** jelenik meg, és ez az érték csökken, amíg a mosóprogram el nem kezdődik. Ezután a programidő jelenik meg.

**Utasítás:** A programidő automatikusan beállítódik a futó programnál. A programok gyári beállításain és beállításain végrehajtott módosítások a programidő megváltozását is eredményezik.

**A program indítása után** (ha ki van választva a Késleltetett indítás időpontja és a mosóprogram még nem indult el) a következőképpen módosíthatja az előzetesen kiválasztott óraszámot:

1. Nyomja meg a **▷|||** gombot.
2. Módosítsa az óraszámot a **Késleltetett indítás -** vagy **+** gombbal.
3. Nyomja meg a **▷|||** gombot.

**A program indítása után** szükség esetén hozzáadhat vagy kivehet ruhaneműket. → 42. oldal

## i-DOS beállítások

Mosógépe intelligens adagolórendszerrel van felszerelve folyékony mosószer és öblítő számára.

A mosószer és öblítő adagolása a mosógép legtöbb programjánál automatikusan történik. → 31. oldal

Gyárilag a következő van beállítva:

- i-DOS ◊ : ≡  
mosószer enyhén szennyezett ruhaneműhöz
- i-DOS ⊗ : ≡  
öblítő normál puhaságú ruhaneműhöz

### i-DOS ◊ mosószerre

#### Adagolási intenzitások

- ≡ erős: különösen szennyezett, ill. foltos ruhanemű
- ≡ közepes: normál mértékben szennyezett ruhanemű
- ≡ gyenge: enyhén szennyezett ruhanemű
- ≡ automatikus adagolás nincs kiválasztva, kézi adagolás → 47. oldal

A mosóprogram elindulása előtt módosíthatja az automatikus mosószer-adagolás beállításait. A szennyezettségi fokokkal kapcsolatos tudnivalókhöz lásd → 30. oldal

### i-DOS ⊗ öblítőkhöz

#### Adagolási intenzitások

- ≡ erős: különösen puha ruhanemű
- ≡ közepes: normál puhaságú ruhanemű
- ≡ gyenge: kevésbé puha ruhanemű
- ≡ automatikus adagolás nincs kiválasztva

A program előrehaladásától függően módosíthatja az automatikus öblítőadagolás beállításait.

## **P+** Kiegészítő programbeállítások

A programtól függően választható kiegészítő beállítások áttekintését lásd → 31. oldal .

### SpeedPerfect

Rövidebb idő alatti mosáshoz azonos mosási teljesítmény mellett, azonban nagyobb energiafogyasztással a választott, SpeedPerfect  beállítás nélküli programhoz képest.

**Utasítás:** Ne lépje túl a maximális ruhamennyiséget.  
Programtáblázat → 31. oldal

### EcoPerfect

Energetikailag optimalizált mosás a hőmérséklet csökkentésével, azonos mosási teljesítmény mellett a választott, EcoPerfect  beállítás nélküli programhoz képest.

## Előmosás

(Prewash )

Erősen szennyezett ruhaneműhöz.

### Utasítások

- **Bekapcsolt intelligens adagolás** esetén a mosószer adagolása az elő- és főmosáshoz automatikusan történik.
- Az erősen szennyezett ruhaneműhöz az előmosást tartalmazó programoknál rendszerint elegendő az i-DOS adagolás **közepes** fokozata.
- **Kézi adagolás** esetén ossza el a mosószeret az elő- és főmosáshoz. Az előmosáshoz szükséges mosószeret tegye a dobba, a főmosás mosószerét pedig töltsse a  kamrába.

## Intenzív öblítés

(Power Rinse )

Kiegészítő öblítések programtól függően, hosszabb programidő különösen érzékeny bőruéknek és/vagy olyan területeken, ahol nagyon lágy a víz.



## A készülék kezelése

### Mosógép előkészítése

**Utasítás:** A mosógépet **szakszerűen kell felállítani** és **csatlakoztatni**. Lásd → 14. oldal

1. Csatlakoztassa a hálózati csatlakozódugót.
2. Nyissa ki a vízcsapot.
3. Nyissa ki a betöltőablakot.
4. Ellenőrizze, hogy a dob teljesen kiürült-e. Szükség esetén ürítse ki.

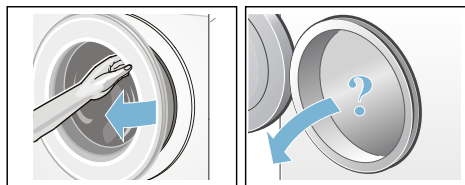

### Készülék bekapcsolása/ program választása

Nyomja meg a ① gombot. A készülék be van kapcsolva.

Ezt követően mindig a gyárilag előre beállított **Pamut** program jelenik meg.

Használhatja ezt a programot, vagy választhat egy másik programot. A programválasztó mindkét irányba forgatható.

**Utasítás:** Ha bekapcsolta a gyerekszárat, akkor azt ki kell kapcsolnia, mielőtt beállít egy másik programot. → 42. oldal

A programválasztó jelzőlámpája világít, és a kijelzőmezőn megjelennek a kiválasztott **program gyári beállításai**:

- hőmérséklet,
- centrifuga-fordulatszám,
- a maximális ruhamennyiség és a programidő felváltva,

- a i-DOS beállítások jelzőlámpái, ha ki van választva az intelligens adagolás, valamint
- a víz- és energiafogyasztási tudnivalók.

**Belső dobvilágítással** rendelkező készülékeknél:

A készülék bekapcsolása után, a betöltőablak kinyitása és becsukása után, valamint a program indítása után bekapcsol a dob világítása. A világítás önműködően kikapcsol.

### Ruhanemű behelyezése a dobba



#### Figyelmeztetés Életveszély!

Oldószer tartalmú tisztítószerrel, pl. folteltávolítóval vagy mosóbenzinnel előkezelt ruhadarabok betöltés után robbanást okozhatnak.

A ruhadarabokat előzőleg alaposan öblítse ki kézzel.

#### Utasítások

- Keverje a nagy és kicsi ruhadarabokat. A különböző méretű ruhadarabok elosztása jobb centrifugálást eredményez. Az elkülönülő ruhadarabok kiegyensúlyozatlanságot okozhatnak.
  - Ügyeljen a megadott maximális betölthető mennyiségre. A túltöltés rontja a mosási eredményt és elősegíti a gyűrődések képződését.
1. Az előzetesen szétválogatott ruhadarabokat széthajtogatva helyezze a mosódobba.
  2. Ügyeljen arra, hogy ne akadjon be ruhanemű a betöltőablak és a tömítőgallér közé, majd zárja be a betöltőablakot.





A  gomb jelzőlámpája villog, és a kijelzőmezőn megjelennek a program beállításai.



## A mosó- és ápolószer adagolása és betöltése

A mosószer és öblítő adagolása a mosógép legtöbb programjánál automatikusan történik.

Az intelligens adagolás minden engedélyezett programban gyárilag előre be van állítva.

Használhatja vagy módosíthatja ezeket a gyári beállításokat. → 38. oldal

Az intelligens adagolás kiegészítéseként szükség esetén kézzel mosási segédanyagot (pl. folteltisztító sót) lehet hozzáadni a  kamrán keresztül. → 47. oldal

Az olyan programoknál, amelyeknél nem lehetséges intelligens adagolás, vagy nem kívánja azt használni (ekkor az intelligens adagolást  (ki) helyzetbe kell állítani), a mosószert a  kamrába kell hozzáadni. → 47. oldal

## Program gyári beállításainak módosítása

A mosáshoz használhatja vagy módosíthatja a gyári beállításokat.

Ehhez addig nyomja a megfelelő gombot, amíg meg nem jelenik a kívánt beállítás.

**Utasítás:** Ha hosszabb ideig nyomva tartja a gombot, akkor a beállítási értékek automatikusan végigfutnak az utolsó értékig. Akkor nyomja meg újból a gombot, és ismét módosíthatja a beállítási értékeket.

A beállítások megerősítés nélkül is aktívak.

### Utasítások

- Az i-DOS beállítások a következő módosításig a mosógép kikapcsolása esetén is megmaradnak.
- A többi programbeállítás a mosógép kikapcsolásakor törlődik.

Program gyári beállításai → 37. oldal

## Kiegészítő programbeállítások kiválasztása

A kiegészítő beállítások kiválasztásával még jobban hozzáigazíthatja szükségleteihez a mosási folyamatot.

A beállítások a program előrehaladásától függően be- és kikapcsolhatók.

A gombok jelzőlámpái világítanak, ha a beállítás aktív.

A beállítások a mosógép kikapcsolása után törlődnek.

Kiegészítő programbeállítások  
→ 39. oldal

## Program indítása

Nyomja meg a  gombot. A jelzőlámpa világít, és a program elindul.

A program futása közben a kijelzőmezőn megjelenik a késleltetett indítás ideje, illetve a mosási program indulása után a programidő és a program előrehaladásáról tájékoztató szimbólumok.

Kijelzőmező → 27. oldal

### Utasítás: Habfelismerés

Amennyiben a kijelzőmezőn még a  szimbólum is világít, akkor a mosógép túl sok habot észlelt a mosóprogram futása közben, és automatikusan beiktatott kiegészítő öblítési fázisokat a habzás megszüntetésére. Adagoljon kevesebb mosószert, amikor legközelebb azonos mennyiségű ruhát mos.



Ha biztosítani szeretné a programot a véletlen elállítás ellen, válassza a gyerekzárát az alábbiakban leírt módon.

## Gyerekzár

(Child lock  3 sec.)

A mosógépet biztosítani lehet a beállított funkciók véletlen megváltoztatása ellen. Ehhez kapcsolja be a gyerekzárát.

A **be- és kikapcsoláshoz** kb. 3 másodpercig egyidejűleg érintse meg és tartsa nyomva a **Késleltetett indítás** - és **+** gombokat. A kijelzőmezőn megjelenik a  szimbólum.

-  világít: a gyerekzár be van kapcsolva.
-  rövid ideig villog: a gyerekzár be van kapcsolva, és a programválasztót elforgatták, vagy megnyomtak egy gombot.

**Utasítás:** A gyerekzár a mosógép kikapcsolása esetén sem törlődik. Tehát

a következő programválasztás előtt ki kell kapcsolni a gyerekzárát.

## Ruha hozzáadása

A program indítása után szükség esetén hozzáadhat vagy kivehet ruhaneműket.

Ehhez nyomja meg a  gombot.

A  gomb jelzőlámpája villog, és a gép ellenőrzi, hogy lehetséges-e a ruhahozzáadás.

Ha a kijelzőmezőn:

- **egyszerre** világít a - P - és a  szimbólum, akkor lehetséges a ruhahozzáadás.
- a - P - világít, akkor a ruhahozzáadás nem lehetséges.



**A program folytatásához nyomja meg a  gombot.** A program automatikusan folytatódik.

### Utasítások

- Ruhahozzáadás közben ne hagyja hosszabb ideig nyitva a betöltőablakot – a ruhaneműből távozó víz kifolyhat.
- Magas vízszint, magas hőmérséklet vagy forgó dob esetén a betöltőablak biztonsági okokból zárva marad, és nem lehetséges a ruhahozzáadás.
- A ruhamennyiség-kijelző ruhahozzáadásnál nem aktív.



## A program módosítása

Ha véletlenül nem jó programot indított el, akkor a következőképpen módosíthatja a programot:



1. Nyomja meg a  gombot.
2. Válasszon másik programot.
3. Nyomja meg a  gombot. Az új program előlről kezdődik.

## A program megszakítása

Magas hőmérsékletű programok esetében:

1. Nyomja meg a  gombot.
2. Hűtse le a ruhát: válassza az **Öblítés** programot.
3. Nyomja meg a  gombot.

Alacsony hőmérsékletű programok esetében:

1. Nyomja meg a  gombot.
2. Válassza a következő programot: **Centrifuga** vagy **Szivattyúzás**.
3. Nyomja meg a  gombot.

## Program vége öblítóstoppnál

A kijelzőmezőn villog a  szimbólum, és megjelenik a kiválasztott program alapértelmezett centrifuga-fordulatszama és hátralevő programideje.

Folytassa a programot a következőképpen:

- Nyomja meg a  gombot, vagy
- módosítsa a centrifuga-fordulatszámot, illetve a programválasztót állítsa a **Szivattyúzás** programra, majd nyomja meg a  gombot.

## Program vége

A kijelzőmezőn megjelenik a - 0 - és a . A  gomb jelzőlámpája nem világít.

## A ruha kivétele/a készülék kikapcsolása

1. Nyissa ki a betöltőablakot, és vegye ki a ruhaneműt.
2. Nyomja meg a  gombot. A készülék ki van kapcsolva.
3. Zárja el a vízcsapot.

**Utasítás:** Aquastop funkcióval rendelkező modelleknél nem szükséges.

### Utasítások

- Ne felejtse el a ruhadarabokat a dobban. A következő mosáskor összemehetnek vagy elszínezhetnek valami mást.
- Távolítsa el a doból és a gumi tömítógallérból az esetleges idegen testeket – korrózióveszély.
- Törölje szárazra a tömítógallért.

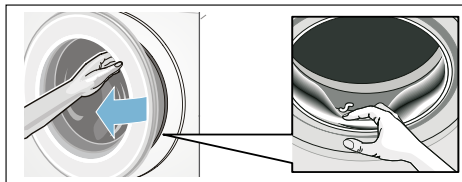

- A betöltőablakot és a mosószerartó fiókot hagyja nyitva, hogy a maradék víz kiszáradhasson. → 55. oldal
- Mindig várja meg a program végét, mivel program közben a készülék le van zárva. Ezután kapcsolja be a készüléket, és várja meg a kioldást.
- Ha a program végén a kijelzőmező kialszik, akkor az energiatakarékos üzemmód aktív. A bekapcsoláshoz nyomjon meg egy tetszőleges gombot.



i-DOS

## Intelligens adagolórendszer



### Intelligens adagolórendszer a mosószertartó fiókban

**i-DOS** intelligens adagolórendszer

Mosógépe intelligens adagolórendszerrel van felszerelve folyékony mosószer és öblítő számára.

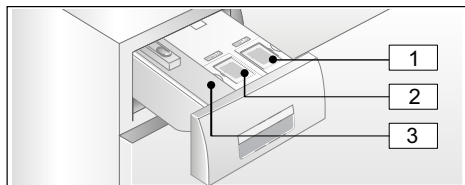
Ehhez az i-DOS  és  tartály áll a rendelkezésére a mosószertartó fiókban.



- 1**  tartály (1,3 l) folyékony mosószerhez
- 2**  tartály (0,5 l) öblítőhöz
- 3**  kamra kézi adagoláshoz  
→ 47. oldal

A választott programtól és beállításoktól függően az i-DOS tartályokból az optimális mennyiségű mosószer/öblítő kerül adagolásra.

### Üzembe helyezés/ adagoló tartályok feltöltése

A mosó- és ápolószerek kiválasztásánál vegye figyelembe a gyártói útmutatásokat. Szabadon folyó, folyékony állagú, általános, univerzális és színes ruhához való mosószereket ajánlunk minden gépben mosható, pamut és műszál színes textíliához.

### Utasítások

- Csak olyan szabadon folyó, folyékony állagú termékeket használjon, amelyeknek a mosószertartó fiókba való adagolását a gyártó ajánlja.
- Ne keverje a különböző folyékony mosószereket. A folyékony mosószer cseréjekor (típus, gyártó stb.) maradéktalanul ürítse ki és tisztítsa ki az adagoló tartályt.  
→ 56. oldal
- Ne használjon oldószert tartalmazó, maró hatású vagy gázt felszabadító szereket (pl. folyékony fehérítőt).
- Ne keverje össze a mosószert és az öblítőt.
- Ne használjon túltárolt és nagyon besűrűsödött termékeket.
- A kiszáradás elkerülése érdekében ne hagyja hosszabb ideig nyitva a töltőfedelelet.

### Adagoló tartályok feltöltése:

A mosószertartó fiókban található adagoló tartályokat megfelelő töltőfedél jelöli:

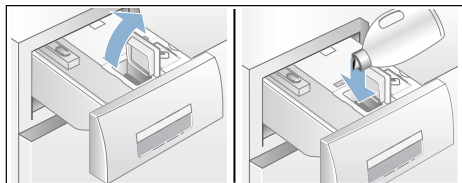

-  általános/univerzális mosószer
-  öblítő

1. Húzza ki a mosószertartó fiókot.
2. Nyissa ki a töltőfedelelet.
3. Töltse be a mosószert/öblítőt. Ne töltsön a **max** jelölés fölé.



4. Csukja le a töltőfedelelet.
5. A mosószertartó fiókot lassan, teljesen tolja be.

A teljesen betölt mosószertartó fiók bekapcsolt készülék esetén a következőkből látható:

- A hozzátartozó kijelzés világít a kiválasztott i-DOS , i-DOS  intelligens adagolás esetén.
- A kijelzés egyszer felvillan és utána kialszik, ha az intelligens adagolás nincs kiválasztva.
- A kijelzőmezőn kialszik a  szimbólum.

## Mindennapi használat során

### Világító kijelzések a kijelzőmezőn:





- A kijelzés **világít**, ha ki van választva a tartály számára az intelligens adagolás.
- A kijelzés **villog**, ha bekapcsolt intelligens adagolásnál a töltésszint nem éri el minimális szintet a tartályban.



### Intelligens adagolás be-/kikapcsolása és az adagolási intenzitás hozzáigazítása:

A mosószer és öblítő intelligens adagolása minden engedélyezett programban gyárilag előre be van kapcsolva.

Programtáblázat → 31. oldal

A mosószer adagolási intenzitása  enyhére (enyhén szennyezett ruhanemű), az öblítőé  pedig közepesre (normál puhaságú ruhanemű) van előre beállítva, és programonként egyénileg módosítható.  
→ 38. oldal

Az intelligens adagolás kiegészítéseként szükség esetén kézzel mosási segédanyagot (pl. folttisztító sőt) lehet hozzáadni a  kamrán keresztül. → 47. oldal

**Utasítás:** A kiválasztás (be/ki), valamint az i-DOS  és i-DOS  választott adagolási intenzitása akkor is megmarad programonként a következő módosításig, ha a mosógépet kikapcsolják.

### Mosószer/öblítő utántöltése:

A hozzátartozó világító kijelzés villogása bekapcsolt intelligens adagolás esetén jelzi, hogy a töltésszint nem éri el minimális szintet. A tartalom még kb. 3 mosásra elegendő.

Ugyanolyan mosószert vagy öblítőt bármikor utána lehet tölteni. A termék/gyártó váltása esetén ajánlatos előzőleg kitisztítani a tartályokat. → 56. oldal

Szükség esetén hozzá kell igazítani az alap adagolási mennyiséget.

## Alapbeállítások

### Az alap adagolási mennyiségek megfelelnek:

- **Mosószereknél:** a normál szennyezettségre vonatkozó gyártói ajánlásnak és a helyi vízkeménységnek.
- **Öblítőknél:** a közepes puhaságra vonatkozó gyártói ajánlásnak.

Az erre vonatkozó adatokat megtalálja a mosószer/öblítő csomagolási címkéjén, vagy kérdezze meg közvetlenül a gyártónál.

A helyi vízkeménység meghatározásához használjon tesztcsíkot, vagy érdeklődjön vízszolgáltatójánál.

## Vízkeménység:



Itt látható egy példa a mosószer adagolására egy csomagolási címkén:

Szennyeztettség fok → Vízkeménység ↓	enyhe	normál	erős	nagyon erős
lágy/közepes	55 ml	<b>75 ml</b>	120 ml	160 ml
kemény/ nagyon kemény	75 ml	<b>95 ml</b>	150 ml	180 ml

Az alap adagolási mennyiség gyárilag régióspecifikusan előre be van állítva (pl. 75 ml mosószer és 36 ml öblítő).

A mosószer alap adagolási mennyiségét a mosószer csomagolási címkéjének megfelelően állítsa be. Vegye figyelembe a vízkeménységet.

Az öblítő alap adagolási mennyiségét a saját, a ruhanemű puhaságára vonatkozó igényeinek megfelelően válassza meg.

Az alap adagolási mennyiség módosítása egyformán hat mindhárom adagolási intenzitásra.

## Utasítások



- Nagyobb koncentrációjú mosószereknél csökkenteni kell az alap adagolási mennyiséget.

- Amennyiben mosás közben ismételt erős habképződés figyelhető meg, akkor ellenőrizze az alap adagolási mennyiség beállítását és az adagolási intenzitást. Emellett néhány folyékony mosószer hajlamos lehet a túlzott habképződésre. Ha az alap adagolási mennyiség és az adagolási intenzitás helyesen van beállítva, akkor ajánlott ilyenkor egy másik folyékony mosószert használni.

## Alap adagolási mennyiségek módosítása:

1. Nyomja meg és tartsa nyomva a megfelelő i-DOS gombot (⊖ vagy ⊕) kb. 3 másodpercig. A kijelzőmezőn megjelenik a gyárilag előre beállított alap adagolási mennyiség.
  2. A **Késleltetett indítás** - vagy **+** gombbal állítsa be a kívánt alap adagolási mennyiséget.
  3. A beállítás megerősítés nélkül is aktív. Most várjon egy kicsit, vagy nyomjon meg egy tetszőleges gombot (az i-DOS gombok kivételével), és visszajut a kiindulási állapothoz.
- Utasítás:** A beállítások a következő módosításig megmaradnak a készülék kikapcsolása esetén is.

## Kézi adagolás

Az olyan programoknál, amelyeknél nem lehetséges intelligens adagolás, vagy nem kívánja azt használni (ekkor az intelligens adagolást  (ki) helyzetbe kell állítani), a mosószert a   kamrába kell hozzáadni.

Ezenkívül az intelligens adagolás kiegészítéseként mosási segédanyagokat, pl. vízlágyítót, fehérítőt vagy folttisztító sőt lehet oda adagolni.

### Figyelmeztetés

#### Szem-/bőrirritáció!

A mosószertartó fiók üzemelés közben történő kinyitásakor mosó-/ápolószert spriccelhet ki.

Óvatosan nyissa ki a fiókot.

Ha mosó-/ápolószert érintkezik a szemével vagy a bőrrel, akkor alaposan öblítse le.

Ha tévedésből lenyeli, forduljon orvoshoz.

### Figyelem!

#### Készülékkárok

A tisztítószerek és a ruhanemű előkezeléséhez használt szerek (pl. folttisztító, előmosó spray stb.) a mosógép felületével érintkezve károsíthatják azt.

Ügyeljen arra, hogy ezek a szerek ne érintkezzenek a mosógép felületével.

Szükség esetén azonnal törölje le nedves ronggyal a ráhullott permetet és más maradványokat/cseppeket.

### Utasítások



- Minden mosószert/segédanyag és tisztítószert adagolásánál feltétlenül vegye figyelembe a gyártói útmutatásokat.
- A mosószert manuális adagolásakor ne adjon hozzá kiegészítő mosószert az intelligens adagoláson keresztül (az intelligens adagolást állítsa  (ki) helyzetbe); így megakadályozható a túladagolás és a habképződés.

- A sűrű öblítőket és formázó öblítőket hígítsa némi vízzel, ez megakadályozza a dugulást.

### Mosószert adagolása és betöltése:

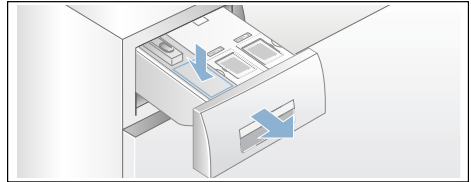
1. Húzza ki a mosószertartó fiókot.



2. Végezze el az adagolást a   kamrába az alábbiak szerint:
  - szennyezettség,
  - vízkeménység (érdeklődjön a vízszolgáltatójánál),
  - ruhanemű mennyisége,
  - gyártói adatok.
3. Csatolja be a mosószertartó fiókot.



## Home Connect

Ez a készülék Wi-Fi-képes, és egy mobil eszköz segítségével távvezérelhető.

A Home Connect alkalmazás használatával mobil eszközén a következő műveleteket hajthatja végre:

- Programok beállítása és elindítása.
- Programbeállítások módosítása és bekapcsolása/kikapcsolása.
- Program állapotának lekérdezése.
- Készülékbeállítások módosítása és bekapcsolása/kikapcsolása.
- A készülék kikapcsolása.

A Home Connect funkciók használata előtt hajtsa végre a következő lépéseket:

1. Telepítse mobil eszközére a Home Connect alkalmazást.
2. Regisztráljon a Home Connect alkalmazásban.
3. Kapcsolja össze a készüléket automatikusan **vagy** manuálisan az otthoni hálózattal.
4. Kapcsolja össze a készüléket a Home Connect alkalmazással.

Az alkalmazásra vonatkozó információkat a Home Connect weboldalán [www.home-connect.com](http://www.home-connect.com) talál.

A Home Connect szolgáltatások nem minden országban állnak rendelkezésre. A Home Connect funkció rendelkezésre állása attól függ, hogy az Ön országában rendelkezésre állnak-e a Home Connect szolgáltatások. Ezzel kapcsolatos további információkat itt talál: [www.home-connect.com](http://www.home-connect.com)

### Utasítások

- Kérjük, ügyeljen a jelen használati útmutatóban található biztonsági előírásokra, és gondoskodjon arról, hogy ezeket akkor is betartsák, ha Ön nincs otthon, hanem a Home Connect alkalmazással működteti a készüléket. Vegye figyelembe a Home Connect alkalmazásban megjelenő útmutatásokat is.
- Ha működteti a készüléket, akkor ezzel egy időben nem hajthat végre módosításokat a Home Connect alkalmazáson keresztül. A készüléken végrehajtott módosítások viszont megjelennek a Home Connect alkalmazásban.

### Home Connect menü megjelenítése

A Home Connect menüben létrehozhatja és megtekintheti a hálózati kapcsolatokat, visszaállíthatja a hálózati beállításokat, be- és kikapcsolhatja a Wi-Fi-t, illetve megtalálhat további Home Connect-funkciókat is.

1. Kapcsolja be a készüléket.
2. Tartsa legalább 3 másodpercig lenyomva a **Remote Start**  lehetőséget.

A kijelzőn megjelenik a következő: *Rel.* Most a Home Connect menüben van.

**Utasítás:** Röviden nyomja meg a **Remote Start**  lehetőséget, hogy kilépjen a Home Connect menüből.



## Kapcsolódás az otthoni hálózathoz és a Home Connect alkalmazáshoz

A készüléket egy alkalommal kell **automatikusan** vagy **manuálisan** összekapcsolni az otthoni hálózattal.

### Utasítások

- Ha az otthoni hálózathoz használt router rendelkezik WPS-funkciókkal, akkor a készüléket automatikusan is összekapcsolhatja az otthoni hálózattal.
- Ha az otthoni hálózathoz használt router nem rendelkezik WPS-funkciókkal, akkor a készüléket manuálisan kell összekapcsolnia az otthoni hálózattal.



Végül kapcsolódnia kell a Home Connect alkalmazáshoz.

**Utasítás:** Ha össze szeretné kapcsolni készülékét az otthoni hálózattal, akkor kapcsolja be a készüléken a **Wi-Fi**-t. A **Wi-Fi** alapbeállítás szerint ki van kapcsolva a készüléken, és automatikusan bekapcsol, amikor összekapcsolja készülékét az otthoni hálózattal.

### Automatikus csatlakozás az otthoni hálózathoz

#### 2.1 lépés

Ellenőrizze, hogy a Home Connect menüben van-e. → 48. oldal

1. Nyomja meg a  gombot. Most a készülék megpróbál csatlakozni az otthoni hálózathoz. A kijelzőn villog a .

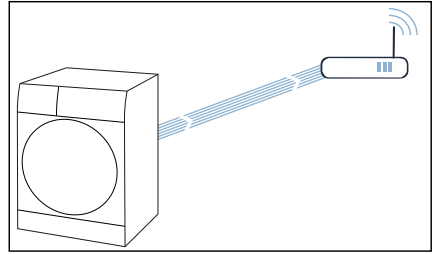

2. A következő 2 percen belül aktiválja a WPS funkciót az otthoni hálózat routerén.

Ha a készülék sikeresen csatlakozott az otthoni hálózathoz, a kijelzőn megjelenik a **CON** szimbólum, és a  folyamatosan világít.

**Utasítás:** Ha nem sikerült a csatlakozás, ellenőrizze, hogy a készülék az otthoni hálózat hatótávolságán belül van-e. Próbálja újra az automatikus csatlakozást, vagy hajtson végre manuális összekapcsolást.

### Manuális csatlakozás az otthoni hálózathoz

#### 2.2 lépés

Ellenőrizze, hogy a Home Connect menüben van-e. → 48. oldal

Ellenőrizze, hogy megnyitotta-e a Home Connect menüt, és bejelentkezett-e.

1. Állítsa be a 2. pozícióban lévő programot.

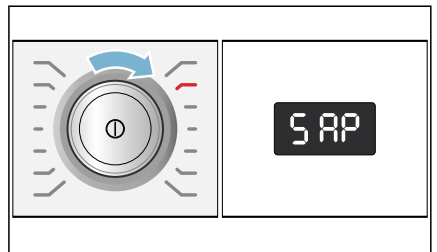

- A kijelzőn megjelenik a következő: **S AP** (manuális összekapcsolás).
2. Nyomja meg a  gombot.

A készülék ekkor létrehoz egy saját WLAN-hálózatot **HomeConnect** hálózati néven (SSID).

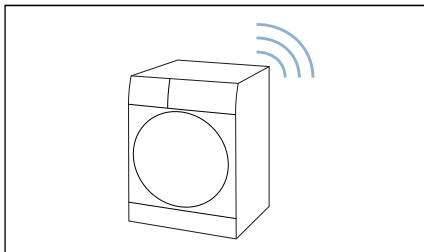

3. Keresse meg a mobil eszközön a WLAN-beállításokat.
4. Kapcsolja össze a mobil eszközt a **HomeConnect** WLAN hálózattal, és adja meg a **HomeConnect** WLAN-jelszót (Key).  
Mobil eszköze összekapcsolódik a készülékkel. A kapcsolat létrehozása akár 60 másodpercig is eltarthat.

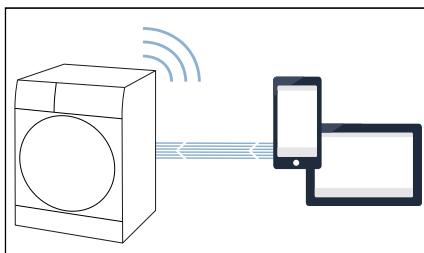

5. A kapcsolatlétesítés után a mobil eszközön nyissa meg a Home Connect alkalmazást, és kövesse a lépéseket.
6. A Home Connect alkalmazásban adja meg **otthoni hálózata** nevét (SSID) és jelszavát (Key).
7. Kövesse a Home Connect alkalmazásban megjelenő utolsó lépéseket a készülék csatlakoztatásához.

Ha a készülék sikeresen csatlakozott az otthoni hálózathoz, a kijelzőn megjelenik a **CON** szimbólum, és a  folyamatosan világít.

**Utasítás:** Ha nem sikerült a csatlakozás, ellenőrizze, hogy a készülék az otthoni hálózat hatótávolságán belül van-e. Próbálja újra a manuális összekapcsolást.

### Összekapcsolás a Home Connect alkalmazással

Ha összekapcsolta készülékét az otthoni hálózattal, akkor összekapcsolhatja a Home Connect alkalmazással is.

Ellenőrizze, hogy a Home Connect menüben van-e. → 48. oldal

Ellenőrizze, hogy megnyitotta-e a Home Connect menüt, és bejelentkezett-e.

1. Állítsa be a 3. pozícióban lévő programot.

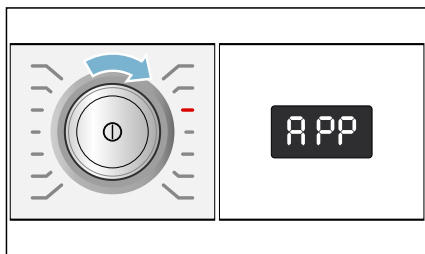

A kijelzőn megjelenik a következő: **APP** (összekapcsolás az alkalmazással).

2. Nyomja meg az  elemet. A készülék most megpróbál kapcsolódni a Home Connect alkalmazáshoz.
3. Ha a készülék megjelenik az alkalmazásban, kövesse a Home Connect alkalmazás utolsó lépéseit.

**Utasítás:** Ha nem sikerült a csatlakozás, ellenőrizze, hogy mobil eszköze az otthoni hálózat hatótávolságán belül van-e, illetve össze van-e kapcsolva vele. Próbálja újra a Home Connect alkalmazással való összekapcsolást.

## Wi-Fi bekapcsolása/ kikapcsolása

Ha készülékét már összekapcsolta az otthoni hálózattal, akkor be- vagy kikapcsolhatja a **Wi-Fi**-t a készülékén.

Ellenőrizze, hogy a Home Connect menüben van-e. → 48. oldal

1. Állítsa be a 4. pozíción lévő programot.

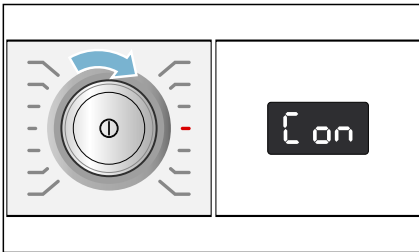

A kijelzőn megjelenik a következő: **on** (Wi-Fi funkció).

2. Nyomja meg a **▷|||** lehetőséget. Ha a kijelzőn a **on** jelenik meg, akkor a készülék Wi-Fi funkciója be van kapcsolva. Ha a kijelzőn a **off** jelenik meg, akkor a készülék Wi-Fi funkciója ki van kapcsolva.

### Utasítások

- Ha összekapcsolja készülékét az otthoni hálózattal, a Wi-Fi automatikusan bekapcsol.
- Ha a Wi-Fi be van kapcsolva, a készülék nem kapcsol ki automatikusan.
- Ha a Wi-Fi ki van kapcsolva a készüléken, sem a távoli indítás, sem a készülék Home Connect alkalmazással történő távoli vezérlése nem lehetséges.
- Ha a Wi-Fi kikapcsolja és a készülék előzőleg össze volt kapcsolva az otthoni hálózattal, a kapcsolat a Wi-Fi bekapcsolásakor automatikusan újra létrejön.

- Ha bekapcsolja ezt a funkciót, nő az energiafogyasztás a fogyasztási értékek táblázatában megadott értékekhez képest.

## Hálózati beállítások visszaállítása

Az összes hálózati beállítást visszaállíthatja.

Ellenőrizze, hogy a Home Connect menüben van-e. → 48. oldal

1. Állítsa be az 5. pozíción lévő programot.

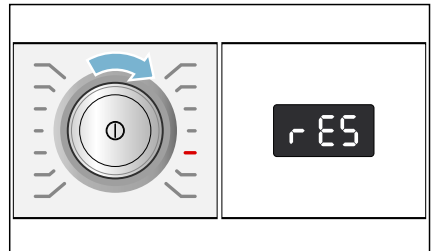

A kijelzőn megjelenik a következő: **rES** (hálózati beállítások visszaállítása).

2. Nyomja meg az **▷|||** elemet. A kijelzőn megjelenik a következő: **YES**.
3. Nyomja meg az **▷|||** elemet.

**Utasítás:** Ha ismét a Home Connect alkalmazással szeretné használni a készüléket, akkor újra össze kell kapcsolnia azt az otthoni hálózattal és a Home Connect alkalmazással.

## Szoftverfrissítés

Frissítheti készüléke

Home Connect szoftverét. Mihelyt rendelkezésre áll egy új szoftverfrissítés, a kijelzőn megjelenik egy üzenet: **UPd**

A frissítést közvetlenül a **kijelzőn megjelenő üzeneten** keresztül vagy az alábbi módon **manuálisan** telepítheti:

Ellenőrizze, hogy a Home Connect menüben van-e. → 48. oldal

1. Állítsa be a 6. pozícióban lévő programot.

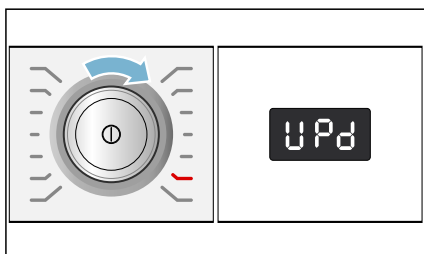

A kijelzőn megjelenik a következő: **UPd** (frissítés). A **▷** villog, ha egy új szoftverfrissítés áll rendelkezésre.

2. Nyomja meg az **▷** elemet. A kijelzőn megjelenik a következő: **YES**.
3. Nyomja meg a **▷** gombot.

**Utasítás:** A szoftver frissítése több percet is igénybe vehet. A frissítés ideje alatt ne kapcsolja ki a készüléket.

## Adatvédelmi útmutató

Amikor először csatlakoztatja készülékét egy internethez kapcsolódó WLAN-hálózathoz, akkor készüléke a következő adatkategóriákat továbbítja a Home Connect szervernek (első regisztráció):

- Egyértelmű készülékazonosító (részei: készülékkulcsok, illetve a beépített Wi-Fi kommunikációs modul MAC-címe).

- A Wi-Fi kommunikációs modul biztonsági tanúsítványa (a kapcsolat informatikai biztonságáért).
- Otthoni készülékének aktuális szoftver- és hardververziója.
- Egy esetleges korábbi, gyári beállításokra való visszaállítás állapota.

Az első regisztráció előkészíti a Home Connect funkciók használatát, és csak abban az időpontban van rá szükség, amikor először kívánja használni a Home Connect funkciókat.

**Utasítás:** Vegye figyelembe, hogy a Home Connect funkciók csak a Home Connect alkalmazáshoz kapcsolódva használhatók. Az adatvédelemre vonatkozó információkat a Home Connect alkalmazásban találhat.

## Megfelelőségi nyilatkozat

A(z) Robert Bosch Hausgeräte GmbH ezennel kijelenti, hogy a Home Connect funkcióval ellátott készülék a(z) 2014/53/EU irányelvben foglalt alapvető követelményeknek és további vonatkozó rendelkezéseknek megfelel.

A részletes RED megfelelőségi nyilatkozatot megtalálja az interneten a [www.bosch-home.com](http://www.bosch-home.com) webhelyen, készüléke termékoldalán a kiegészítő dokumentumok között.



2,4 GHz-es sáv: max. 100 mW



## Készülék beállításai

A következő beállításokat módosíthatja:

- a gombjelzések és tájékoztató jelzések (pl. a program végén) hangereje és/vagy
- a készülék automatikus kikapcsolási funkciójának be- és kikapcsolása és/vagy → 13. oldal
- a Dob tisztítása tájékoztató jelzés be- és kikapcsolása (modelltől függően).

A beállítások módosításához először mindig be kell kapcsolni a beállítási üzemmódot.

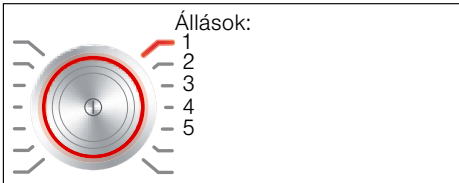

### Beállítási üzemmód bekapcsolása

1. Nyomja meg a **Ⓜ** gombot. A készülék be van kapcsolva, és a **Pamut** program az 1-es pozícióban jelenik meg.
2. Nyomja meg a **Hőmérséklet** gombot, és egyidejűleg fordítsa tovább a programválasztót jobbra a 2-es pozícióba. Engedje el a gombot.

A beállítási üzemmód be van kapcsolva, és a kijelzőmezőn megjelenik a tájékoztató jelzések alapértelmezett hangereje.

Most módosíthatja a beállításokat:

### Hangjelzés-erősség módosítása

A **Késleltetett indítás +** vagy - gombbal az alábbiakat módosíthatja a programválasztó következő pozícióiban:

- 2: a tájékoztató jelzések hangereje és/vagy
- 3: a gombjelzések hangereje.



0 = ki,  
1 = halk,  
2 = közepes,  
3 = hangos,  
4 = nagyon hangos

Beállítási üzemmód befejezése vagy:

### A készülék automatikus kikapcsolásának be- és kikapcsolása

A **Késleltetett indítás +** vagy - gombbal kapcsolja be (On) vagy ki (OFF) a programválasztó 4-es pozíciójában az Automatikus kikapcsolás funkciót.

**Utasítás:** Ha bekapcsolta a Wi-Fi-t, akkor az Automatikus kikapcsolás értéke (OFF) lesz.

Beállítási üzemmód befejezése vagy:

### Dob tisztítása tájékoztató jelzés be- és kikapcsolása

modelltől függően

A **Késleltetett indítás +** vagy - gombbal kapcsolja be (On) vagy ki (OFF) a programválasztó 5-ös pozíciójában a **Dobtisztítás** tájékoztató jelzést.

### Beállítási üzemmód befejezése

A beállítások befejezéséhez és mentéséhez nyomja meg a **Ⓜ** gombot.

A készülék ki van kapcsolva. A kiválasztott beállítások a következő bekapcsolásnál lesznek érvényesek.



## Érzékelők

### Mennyiségautomatika

A textil fajtájától és a betöltött ruhanemű mennyiségétől függően az automatikus mennyiség szabályozás minden programhoz optimálisan hozzáigazítja a vízfogyasztást és a program időtartamát.

### Kiegyensúlyozatlanságot ellenőrző rendszer

Az automatikus kiegyensúlyozatlanságot ellenőrző rendszer felismeri a kiegyensúlyozatlanságot, és a centrifugálás többszöri elindításának megkísérlésével gondoskodik a ruhanemű egyenletes elosztásáról.

Biztonsági okokból a ruhanemű nagyon kedvezőtlen elosztása esetén lecsökken a fordulatszám, vagy nem történik centrifugálás.

**Utasítás:** Helyezzen be kicsi és nagy ruhadarabokat a dobba. → 40. oldal ,  
→ 61. oldal

### Aquasensor

programtól és modelltől függően

Az Aquasensor öblítés közben ellenőrzi az öblítővíz zavarosodásának mértékét (a zavarosodást szennyeződés és mosószermaradványok okozzák). Az öblítések időtartamát és számát a víz átlátszósága határozza meg.



## Tisztítás és karbantartás

### Figyelmeztetés

#### Életveszély!

A feszültségvezető részek érintésekor áramütés veszélye áll fenn. Kapcsolja ki a készüléket, és húzza ki a hálózati csatlakozódugót a csatlakozóaljzatból.

### Figyelmeztetés

#### Mérgezés veszélye!

Az oldószert tartalmazó tisztítószer (pl. a háztartási benzin) hatására mérgező gázok képződhetnek. Ne használjon oldószertartalmú tisztítószeret.

### Figyelem!

#### Készülékkárok

Az oldószert tartalmazó tisztítószer (pl. a háztartási benzin) károsíthatják a készülék felületét és alkatrészeit. Ne használjon oldószertartalmú tisztítószeret.

### Így előzhető meg a biofilm- és szagképződés:

#### Utasítások

- Biztosítsa a helyiség jó szellőzését.
- A betöltőablakot és a mosószertartó fiókot hagyja kissé nyitva, amikor a mosógép nincs használatban.
- Néha mosson a **Pamut 60 °C** programmal általános mosópor használata mellett.

## A gép burkolata/kezelőmező

- A készülék házát és kezelőmezőjét dörzsölje le egy puha, nedves törülkövel.
- A mosószer-maradványokat azonnal távolítsa el.
- Vízszaggal tisztítani tilos.

## Mosódob

Klórmentes tisztítószer használjon, kerülje a fém dörzsszivacs alkalmazását.

Ha a mosógépben szag képződött, illetve a dob tisztításához hajtson végre egy **Dobtisztítás 90 °C** programot ruhanemű nélkül. Ehhez általános mosóport használjon.

## Vízkömentesítés

A mosószer helyes adagolása esetén nem szükséges a vízkömentesítés. Amennyiben mégis, akkor a vízkőoldó gyártójának útmutatásai szerint kell eljárni. A megfelelő vízkőoldókat az internetes oldalunkon keresztül vagy a vevőszolgálatnál szerezheti be.

→ 64. oldal

## i-DOS mosószertartó fiók és annak háza

### 1. Adagolótartályok kiürítése:

Az adagolótartályoknak ürítőnyílásaik vannak, levehető dugóval az elülső részben. Az adagolótartályok kiürítéséhez először vegye le a fiók fogantyúját az ábrán látható módon:

a) Húzza ki a mosószertartó fiókot.

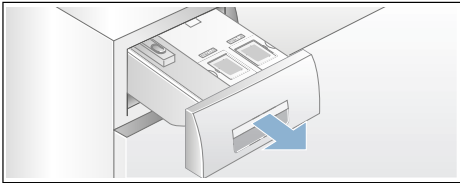

b) A fiókfogantyú hátoldalán található (A) nyitókart (középen lent) könnyedén húzza maga felé, és a kipattant (B) fiókfogantyút egyidejűleg húzza felfelé.

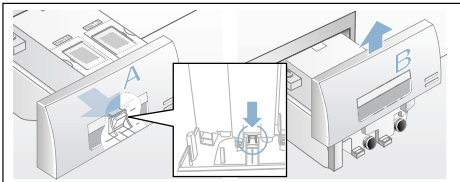

c) Az adagolótartályok kiürítéséhez a záródugót óvatosan távolítsa el, és a tartalmat engedje le egy megfelelő edénybe.

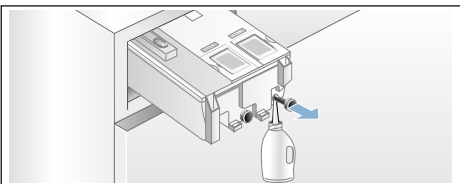

d) A záródugót tolja be ismét ütközésig.

### 2. Adagolótartályok/mosószertartó fiók tisztítása:

A kiürített adagolótartályok tisztításához a mosószertartó fiók teljesen kivethető.

a) Az adagolótartályokat kivétel előtt ürítse ki.

**Utasítás:** A fiókfogantyút csak a tisztítás elvégzése után tegye újra vissza.

b) Húzza ki a fiókot.

c) Nyomja meg a nyitókart, és vegye ki teljesen a fiókot.

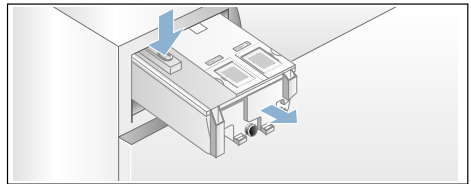

d) Óvatosan vegye le a fiók fedelét.

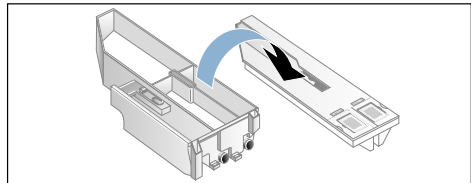

### Figyelem!

A mosószertartó fiók megsérülhet! A mosószertartó fiók elektromos alkatrészeket tartalmaz. Vízzel érintkezve az alkatrészek megsérülhetnek.

- A fedelet nem szabad mosogatógépben tisztítani vagy vízbe meríteni.

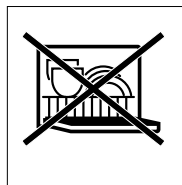



- A hátsó fiókcsatlakozót óvja a nedvességtől, mosószertől vagy öblítőszer-maradványoktól, a külső felületeket szükség esetén puha, nedves ruhával tisztítsa meg. Betolás előtt szárítsa meg.
- e) A burkolatot és a fedelet puha, nedves ruhával vagy kézi zuhannyal tisztítsa meg. A belső felületeket szintén puha, nedves ruhával tisztítsa.

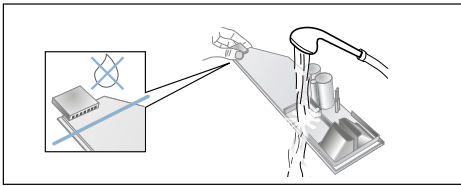

- f) A burkolatot és a fedelet szárítsa meg, majd rakja össze.
- g) A fiókfogantyút felülről tolja vissza, amíg hallhatóan bepattan.
- h) A mosószertartó fiók házát tisztítsa meg belül.
- i) A mosószertartó fiókot teljesen tolja be.

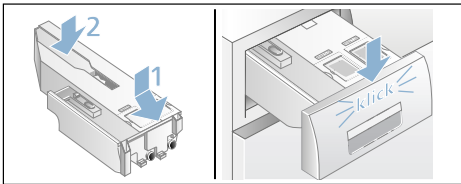

## A mosóvízszivattyú eldugult, vízleeresztés

### ⚠ Figyelmeztetés Forrázásveszély!

A magas hőmérsékleten való mosáskor a mosóvíz forró. A forró mosóvízzel leforrázhatja magát. Hagyja lehűlni a mosóvizet.

1. Zárja el a vízcsapot, hogy ne folyjon be több víz, és ne kelljen azt a mosóvízszivattyún keresztül leengedni.
2. Kapcsolja ki a készüléket. Húzza ki a hálózati csatlakozódugót.
3. Nyissa ki és vegye le a szervizfedelet.

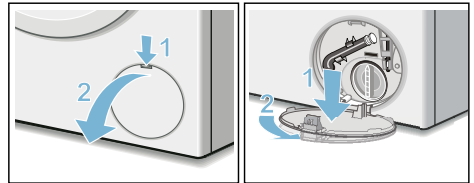

4. Vegye ki a vízleeresztő tömlőt a tartóból. Húzza le a zárókupakot, és hagyja lefolyni a mosóvizet egy megfelelő edénybe. Helyezze fel a zárókupakot, és tegye be a vízleeresztő tömlőt a tartóba.

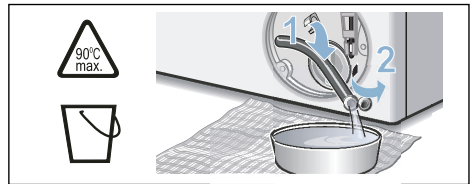

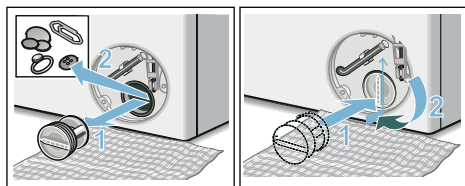

5. Óvatosan csavarja ki a szivattyúfedelelet, mivel maradék víz folyhat ki. A belső teret, a szivattyúfedél menetét és a szivattyúházat tisztítsa meg. A mosóvízszivattyú lapátkerekének forgathatónak kell lennie.

Helyezze vissza és csavarja be újra a szivattyúfedeletet. A fogantyúnak függőlegesen kell állnia.

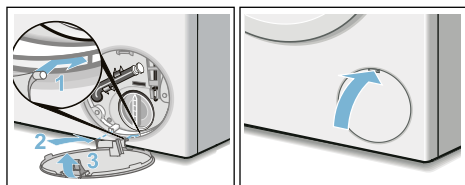

6. Rakja fel a szervizfedeletet, majd pattintsa be és zárja le.



**Utasítás:** Annak megakadályozására, hogy a következő mosásnál a mosószer felhasználás nélkül távozzon a lefolyóba: öntsön 1 liter vizet a  kamrába, és indítsa el a **Szivattyúzás** programot.

## Eldugult a lefolyótömlő a szifonnál

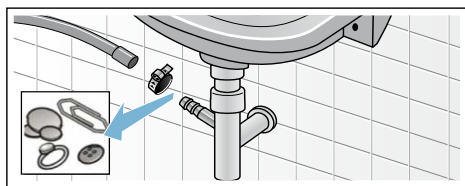

1. Kapcsolja ki a készüléket. Húzza ki a hálózati csatlakozódugót.
2. Lazítsa meg a csőbilincset. Óvatosan húzza le a lefolyótömlőt, mivel maradék víz folyhat ki.
3. Tisztítsa meg a lefolyótömlőt és a szifon csomját.



4. Tegye vissza a lefolyótömlőt, és a csatlakozási helyet rögzítse a csőbilincssel.

## Eldugult a szűrő a vízbevezetésben

**Ehhez először csökkentse a víznyomást a vízbevezető tömlőben:**

1. Zárja el a vízcsapot.
2. Válasszon ki egy tetszőleges programot (az Oblítés/Centrifugálás/Szivattyúzás kivételével).
3. Nyomja meg a  gombot. Kb. 40 másodpercig futtassa a programot.
4. Nyomja meg a  gombot. A készülék ki van kapcsolva.
5. Húzza ki a hálózati csatlakozódugót.

**Majd tisztítsa meg a szűrőket:**

1. Vegye le a tömlőt a vízcsapról. Egy kis kefével tisztítsa meg a szűrőt.

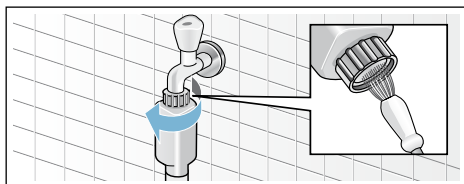

2. Standard és Aqua-Secure modelleknél tisztítsa meg a készülék hátoldalán levő szűrőt: Vegye le a tömlőt a készülék hátoldalán, fogóval vegye ki a szűrőt, és tisztítsa meg.

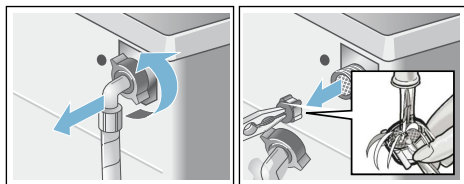

3. Csatlakoztassa a tömlőt, és ellenőrizze a tömítettséget.

## Mi a teendő zavar esetén?

### Vészkioldó

pl. áramkimaradás esetén

A program tovább fut, ha ismét helyreállították a feszültségellátást.

Ha mégis ki kell venni a ruhát, akkor az alább leírt módon ki lehet nyitni a betöltőablakot:

#### Figyelmeztetés

##### **Forrázásveszély!**

Magas hőmérsékleten végzett mosásnál a forró mosóvízzel vagy ruhaneművel érintkezve forrázás fordulhat elő. Adott esetben először hagyni kell lehűlni.

#### Figyelmeztetés

##### **Sérülésveszély!**

Ha a forgó dobba nyúl, megsérülhet a keze.

Ne nyúljon a forgó dobba.

Várja meg, amíg a dob már nem forog.

### **Figyelem!**

#### **Víz okozta károk**







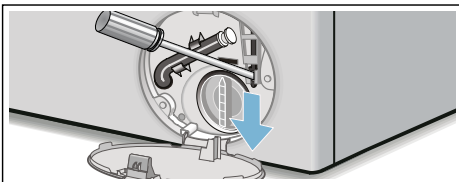

A kifolyó víz vízkárokat okozhat.

Ne nyissa ki a betöltőablakot, amíg vizet lát az üvegen.







1. Kapcsolja ki a készüléket. Húzza ki a hálózati csatlakozódugót.
2. Engedje le a mosóvizet. → 57. oldal
3. A vészkioldót egy szerszámmal húzza lefelé, és engedje el. Ezt követően a betöltőablak kinyitható.











## Útmutatások a kijelzőn

Kijelzés	Ok/Megoldás
- P - és 	A betöltőablak kinyitható. Lehetséges a ruhanemű hozzáadása.
- P -	<ul style="list-style-type: none"> <li>■ A hőmérséklet túl magas. Várjon, amíg csökken a hőmérséklet.</li> <li>■ A vízszint túl magas. Nem lehetséges a ruhanemű hozzáadása. Szükség esetén azonnal csukja be a betöltőablakot. Nyomja meg a  gombot a program folytatásához.</li> </ul>
 villog	<ul style="list-style-type: none"> <li>■ Esetlegesen beszorult a ruhanemű. Kérjük, nyissa ki és csukja be újra a betöltőablakot, majd nyomja meg a  gombot.</li> <li>■ Szükség esetén nyomja rá a betöltőablakot, illetve vegye ki a ruhaneműt, és nyomja rá újból az ablakot.</li> <li>■ Adott esetben kapcsolja ki és újra be a készüléket; állítsa be a programot, adjon meg egyéni beállításokat; ezután indítsa el a programot.</li> </ul>
 villog	A mosószertartó fiók nincs teljesen betolva. Tolja be a fiókot megfelelően.
 világít	<ul style="list-style-type: none"> <li>■ Teljesen nyissa ki a vízcsapot,</li> <li>■ a vízbevezető tömlő megtört vagy beszorult,</li> <li>■ túl alacsony a víznyomás. Tisztítsa meg a szűrőt. → 58. oldal</li> </ul>
E:18	<ul style="list-style-type: none"> <li>■ A mosóvízszivattyú eldugult. Tisztítsa ki a mosóvízszivattyút. → 57. oldal</li> <li>■ A lefolyótömlő/lefolyócső eldugult. Tisztítsa ki a lefolyótömlőt a szifonnál. → 58. oldal</li> </ul>
E:23	Víz a fenéktartályban, a készülék tömítése nem megfelelő. Zárja el a vízcsapot. Hívja a vevőszolgálatot. → 64. oldal
	A gyerekzár be van kapcsolva; kapcsolja ki. → 42. oldal
 világít	Túl sok hab észlelése, kiegészítő öblítési fázisok beiktatása. Adagoljon kevesebb mosószert, amikor legközelebb azonos mennyiségű ruhát mos.
A Dobtisztítás* program jelzőlámpája villog * modelltől függően	<p>Futtasson le egy <b>Dobtisztítás 90 °C</b> vagy egy 60 °C-os programot a dob és a mosóvíztartály tisztításához és ápolásához.</p> <p><b>Utasítások</b></p> <ul style="list-style-type: none"> <li>■ Futtasson le egy programot ruhanemű nélkül.</li> <li>■ Ehhez általános mosóport vagy fehérítőtartalmú mosószert használjon. A habképződés elkerülése érdekében a gyártó által javasolt mosószermennyiségnek csak a felét használja. Ne használjon gyapjú- vagy finommosószert.</li> <li>■ Tájékoztató jelzés be- és kikapcsolása → 53. oldal</li> </ul>
	<p><b>ki:</b> a Wi-Fi ki van kapcsolva, és készüléke már nincs összekapcsolva az otthoni hálózattal.</p> <p><b>villog:</b> a készülék megpróbál csatlakozni az otthoni hálózathoz.</p> <p><b>világít:</b> a Wi-Fi be van kapcsolva, és készüléke össze van kapcsolva az otthoni hálózattal.</p>
Más kijelzések	Kapcsolja ki a készüléket, várjon 5 másodpercig, és kapcsolja be újra. Ha a kijelzés újra megjelenik, hívja a vevőszolgálatot. → 64. oldal

## Mi a teendő zavar esetén?

Üzemzavar	Ok/Megoldás
Kifolyik a víz.	<ul style="list-style-type: none"> <li>■ Megfelelően rögzítse/cserélje ki a lefolyótömlőt.</li> <li>■ Húzza meg a vízbevezető tömlő csavarozását.</li> </ul>
Nincs vízbemenet. A mosószer nem folyik be a gépbe.	<ul style="list-style-type: none"> <li>■ Nem nyomta meg a  gombot?</li> <li>■ Kinyitotta a vízcsapot?</li> <li>■ Esetleg eldugult a szűrő? Tisztítsa meg a szűrőt. → 58. oldal</li> <li>■ A vízbevezető tömlő megtört vagy beszorult?</li> </ul>
Az adagolótartály üres, és nem villog a töltésszint-kijelzés.	<ul style="list-style-type: none"> <li>■ A fiókfedél/-csatlakozó elszennyeződött? Tisztítsa meg a mosószer tartó fiókot. → 56. oldal</li> <li>■ A mosószer tartó fiók nincs jól betolva? → 44. oldal</li> </ul>
Nem megfelelő mosószer/öblítőt töltött az adagolótartályba.	Adagolótartály: <ol style="list-style-type: none"> <li>1. Ürítse és tisztítsa ki. → 56. oldal</li> <li>2. Töltse fel újra. → 44. oldal</li> </ol>
A mosószer/öblítő besűrűsödött az adagolótartályokban.	Tisztítsa ki, és töltse fel újra az adagolótartályokat.
Nem lehet kinyitni a betöltőablakot.	<ul style="list-style-type: none"> <li>■ Aktív a biztonsági funkció. Megszakítja a programot? → 43. oldal</li> <li>■ A  gyerekszár aktív? Kapcsolja ki. → 42. oldal</li> <li>■ Kiválasztotta az  (öblítőstop = utolsó centrifugálás nélkül) lehetőséget? → 43. oldal</li> <li>■ Nyitás csak vészkioldóval lehetséges? → 59. oldal</li> </ul>
A program nem indul el.	<ul style="list-style-type: none"> <li>■ Megnyomta a  gombot vagy a <b>Késleltetett indítás</b> időt?</li> <li>■ Bezárta a betöltőablakot?</li> <li>■ A  gyerekszár aktív? Kapcsolja ki. → 42. oldal</li> <li>■  villog. A mosószer tartó fiók nincs teljesen betolva. Tolja be a fiókot megfelelően.</li> </ul>
A dob röviden ránt a program indítása után.	Nem hiba – a mosóprogram elindításakor előfordulhat, hogy a dob röviden ránt, amit egy belső motorteszt eredményez.
A gép nem szivattyúzza le a mosóvizet.	<ul style="list-style-type: none"> <li>■ Kiválasztotta az  (öblítőstop = utolsó centrifugálás nélkül) lehetőséget? → 43. oldal</li> <li>■ Tisztítsa ki a mosóvízszivattyút. → 57. oldal</li> <li>■ Tisztítsa meg a lefolyócsövet és/vagy a lefolyótömlőt.</li> </ul>
Nem látható víz a dobban.	Nem hiba – a víz a látható tartomány alatt van.
A centrifugálás eredménye nem kielégítő. A ruhanemű nyirkos/túl nedves.	<ul style="list-style-type: none"> <li>■ Nem hiba – a kiegyensúlyozatlanságot ellenőrző rendszer az egyenlőtlen ruhaelosztás miatt leállította a centrifugálást. Egyenletesen ossza el a kis és nagy ruhadarabokat a dobban.</li> <li>■ Túl alacsony fordulatszámot választott?</li> </ul>
Többszöri rövid centrifugálás.	Nem hiba – a kiegyensúlyozatlanságot ellenőrző rendszer kiegyenlíti a kiegyensúlyozatlanságot.

Üzemzavar	Ok/Megoldás
A programidő tovább tart a szokásosnál.	<ul style="list-style-type: none"> <li>■ Nem hiba – a kiegyensúlyozatlanságot ellenőrző rendszer a kiegyensúlyozatlanságot egyenlíti ki a ruhanemű többszöri elosztásával.</li> <li>■ Nem hiba – a habellenőrző rendszer aktív – a készülék egy öblítési fázist iktat be.</li> </ul>
A programidő megváltozik a mosási ciklus alatt.	Nem hiba – a program lefutása igazodik a mindenkori mosási folyamathoz. Ilyenkor megváltozhat a kijelzőmezőn megjelenő programidő.
Vízmaradvány az ápolószer   kamrájában.	<ul style="list-style-type: none"> <li>■ Nem hiba – nem rontja az ápolószer hatásfokát.</li> </ul>
Szagképződés a mosógépben.	<p>Futtasson le egy <b>Dobtisztítás</b> vagy <b>Pamut 90 °C</b> programot ruhanemű nélkül. Ehhez általános mosóport vagy fehérítőtartalmú mosószert használjon.</p> <p><b>Utasítás:</b> . A habképződés elkerülése érdekében a gyártó által javasolt mosószermennyiségnek csak a felét használja. Ne használjon gyapjú- vagy finommosószert.</p>
A kijelzőmezőn világít a  szimbólum. Esetleg hab távozik a mosószertartó fiókból.	<p>Túl sok mosószert használt?</p> <p>Egy evőkanál öblítőt keverjen össze 1/2 l vízzel, és öntse a   kamrába (outdoor, sportruházat és pehelytollas textíliák esetében ne!).</p> <p>A következő mosásnál kevesebb mosószert adagoljon.</p>
Ismételt, erős habképződés.	<ul style="list-style-type: none"> <li>■ Ellenőrizze az alap adagolási beállítást és az adagolási intenzitást.</li> <li>■ Adott esetben használjon másik folyékony mosószert.</li> </ul>
A mosószer/öblítő lecsöpög a tömítőgallérról, és összegyűlik az ablakban vagy a tömítőgallér redőjében.	Túl sok mosószer/öblítő van az adagolótartályokban. Vegye figyelembe a <b>max</b> jelölést az adagolótartályokban.
Nincs kapcsolat az otthoni hálózattal. A kijelzőmezőn megjelenik a  szimbólum.	<ul style="list-style-type: none"> <li>■ A Wi-Fi ki van kapcsolva. Az otthoni hálózathoz való csatlakozáshoz kapcsolja be a Wi-Fi-t.</li> <li>■ A Wi-Fi be van kapcsolva, de nem sikerült csatlakozni az otthoni hálózathoz. Ellenőrizze, hogy az otthoni hálózat elérhető-e, vagy csatlakoztassa újra a készüléket a hálózathoz.</li> </ul>
A Home Connect nem működik.	<ul style="list-style-type: none"> <li>■ A Home Connecttel kapcsolatos segítséget itt talál: <a href="http://www.home-connect.com">www.home-connect.com</a>.</li> <li>■ Attól függ, hogy készüléke Home Connect-funkcióit tudja-e használni, hogy a Home Connect-szolgáltatások elérhető-e országában. A Home Connect-szolgáltatás nem érhető el minden országban. Erre vonatkozó információkat itt talál: <a href="http://www.home-connect.com">www.home-connect.com</a>.</li> </ul>
Erős zajképződés, rezgések és a készülék elmozgása centrifugáláskor.	<ul style="list-style-type: none"> <li>■ Be van állítva a készülék? Igazítsa meg a készüléket. → <i>20. oldal</i></li> <li>■ Rögzítette a készülék lábait? Biztosítsa a készüléklábakat. → <i>20. oldal</i></li> <li>■ Eltávolította a szállítási biztosítókat? Távolítsa el a szállítási biztosítókat. → <i>16. oldal</i></li> </ul>

Üzemzavar	Ok/Megoldás
A kijelzőmező/ jelzőlámpák üzem közben nem működnek.	<ul style="list-style-type: none"> <li>■ Áramkimaradás?</li> <li>■ Kioldottak a biztosítékok? Kapcsolja be/cserélje ki a biztosítékokat.</li> <li>■ Ha a zavar ismételtten fellép, hívja a vevőszolgálatot.</li> </ul>
Mosószermaradványok a kimosott ruhaneműn.	<ul style="list-style-type: none"> <li>■ A foszfátmentes mosószeres szórványosan vízben oldhatatlan maradványokat is tartalmaznak.</li> <li>■ Válassza az <b>Öblítés</b> programot, vagy szárítás után kefélje ki a ruhaneműt.</li> </ul>
Szünet állapotban a <b>- P -</b> jelenik meg a kijelzőmezőn.	<ul style="list-style-type: none"> <li>■ A vízszint túl magas. Nem lehetséges a ruhanemű hozzáadása. Szükség esetén azonnal csukja be a betöltőablakot.</li> <li>■ Nyomja meg a  gombot a program folytatásához.</li> </ul>
Szünet állapotban a <b>- P -</b> és a  jelenik meg a kijelzőmezőn.	A betöltőablak kinyitható. Lehetséges a ruhanemű hozzáadása.
Ha nem tudja egyedül elhárítani a zavart (be-/kikapcsolás után), vagy javításra van szükség:	<ul style="list-style-type: none"> <li>■ Kapcsolja ki a készüléket, és húzza ki a hálózati csatlakozódugót a csatlakozóaljzatból.</li> <li>■ Zárja el a vízcsapot, és hívja a vevőszolgálatot.</li> </ul>



## Vevőszolgálat

Ha nem tudja önállóan megszüntetni a zavart, akkor kérjük, forduljon vevőszolgálatunkhoz. → Borítólap

Mindig megtaláljuk a megfelelő megoldást, hogy elkerülhető legyen a felesleges kiszállítás.

Adja meg a vevőszolgálatnak a készülék termékszámát (E-Nr.) és a gyártási számát (FD).

E-Nr. _____	FD _____
-------------	----------

E-Nr.      Termékszám  
FD        Gyártási szám

Ezek az adatok megtalálhatók  
\*modelltől függően:

a betöltőablak belső oldalán\* / a kinyitott szervizfedélen\* és a készülék hátlapján.

### **Bízzon a gyártó hozzáértésében.**

Forduljon hozzánk. Ezzel biztosítja, hogy a javítást szakképzett szerelők végzik el az eredeti pótalkatrészekkel.





## Fogyasztási értékek

### Fő mosási programok energia- és vízfogyasztása, időtartama és maradék nedvességtartalma

(hozzávetőleges adatok)

Program	Betölthető mennyiség	Energiafogyasztás*	Vízfogyasztás*	Programidő*
Pamut 20 °C	9 kg	0,25 kWh	90 l	2 ¾ h
Pamut 40 °C	9 kg	1,10 kWh	90 l	3 h
Pamut 60 °C	9 kg	1,16 kWh	90 l	2 ¾ h
Pamut 90 °C	9 kg	2,14 kWh	100 l	2 ¾ h
Kímélőmosás 40 °C	4 kg	0,71 kWh	64 l	2 h
Mix 40 °C	4 kg	0,60 kWh	45 l	1 ¼ h
Finom / selyem 30 °C	2 kg	0,19 kWh	37 l	¾ h
Gyapjú 30 °C	2 kg	0,19 kWh	41 l	¾ h

Program	Maradék nedvességtartalom hozzávetőleges adatai**			
	WAW32... max. 1600 ford/perc	WAW28... max. 1400 ford/perc	WAW24... max. 1200 ford/perc	WAW20... max. 1000 ford/perc
Pamut	44%	48%	53%	62%
Kímélőmosás	40%	40%	40%	40%
Finom / selyem	30%	30%	30%	30%
Gyapjú	45%	45%	45%	45%

\* Az értékek a víznyomástól, a vízkeménységtől, a bevezetett víz hőmérsékletétől, a helyiség hőmérsékletétől, a ruhanemű fajtájától, mennyiségétől és szennyezettségétől, a használt mosószer-től, a hálózati feszültség ingadozásaitól és a választott kiegészítő funkcióktól függően eltérnek a megadott értékektől.

\*\* Maradék nedvességtartalom adatai a programfüggő centrifugafordulatszám-korlátozás és a maximális betölthető mennyiség alapján.

## Leghatékonyabb programok pamuttextíliákhoz

A következő programok (standard programok, ◻ szimbólummal jelölve) a normál mértékben szennyezett pamut textíliák mosására alkalmasak, és a kombinált energia- és vízfogyasztás tekintetében a leghatékonyabbak.

Normál programok pamuthoz az 1015/2010/EU rendelet szerint		
Program + hőmérséklet	Betölthető mennyiség	Program hozzávetőleges időtartama
Pamut Eco ◻ + <60°C	9 kg	4 ¾ h
Pamut Eco ◻ + <60°C	4,5 kg	4 ¾ h
Pamut Eco ◻ + <40°C	4,5 kg	4 ¾ h

Programbeállítás maximális fordulatszámmal a 2010/30/EU irányelv szerinti, hideg vízzel (15 °C) történő vizsgálathoz és energiafogyasztás címkézéséhez.  
A programhoz tartozó hőmérsékleti érték a textíliákon elhelyezett kezelési címkén feltüntetett hőmérséklethez igazodik. A tényleges mosási hőmérséklet energiatakarékosági okokból eltérhet a program megadott hőmérsékletétől, a mosóhatás megfelel a kiválasztott hőmérsékletnek.

## Műszaki adatok.

### Méretek:

850 x 600 x 590 mm

(magasság x szélesség x mélység)

### Súly:

70–85 kg (modelltől függően)

### Hálózati csatlakozás:

Hálózati feszültség: 220-240 V, 50 Hz

Névleges áram: 10 A

Névleges teljesítmény: 1900–2300 W

### Víznyomás:

100–1000 kPa (1–10 bar)

### Teljesítményfelvétel kikapcsolt állapotban:

0,12 W

### Teljesítményfelvétel készenléti állapotban;

0,43 W

### Teljesítményfelvétel hálózatra kapcsolt (Wi-Fi) készenléti üzemmódban / időtartam:

1,1 W / 20 min



## Aquastop garancia

### **csak Aquastop funkcióval rendelkező készülékekhez**

Az eladóval szemben vállalt, az adásvételi szerződésből fakadó garanciális igények kiegészítéseképpen és készülékgaranciánk kiegészítéseként az alábbi feltételekkel teljesítjük a kártérítést:

1. Ha Aquastop rendszerünk hibája miatt vízkár keletkezett, akkor megtérítjük a magánfelhasználók kárát.
2. A felelősségi garancia a készülék teljes élettartama alatt fennáll.
3. A garanciaigény feltétele, hogy az Aquastop funkcióval rendelkező készüléket útmutatóknak megfelelően szakszerűen állítsák fel és csatlakoztassák; ez vonatkozik a szakszerű Aquastop meghosszabbításra (eredeti tartozék) is.  
A garancia nem terjed ki a vízcsapon lévő Aquastop csatlakozóig beszerelt hibás csatlakozóvezetékekre vagy szerelvényekre.
4. Az Aquastop funkcióval rendelkező készülékeket alapvetően nem kell üzem közben felügyelnie, ill. utána a vízcsap elzárásával biztosítani. Csupán hosszabb távollét esetén, pl. többhetes nyaraláskor, kell elzárni a vízcsapot.



## Köszönjük, hogy Bosch háztartási készüléket vásárolt!

Regisztrálja új készülékét a MyBosch felületen, és a következő előnyöket élvezheti:

- **Szakértői tippek és trükkök készülékével kapcsolatban**
- **Garanciakiterjesztési lehetőségek**
- **Kedvezmény tartozékokra és pótalkatrészekre**
- **Digitális használati útmutató és minden készülékadat kéznél**
- **Egyszerűen elérhető a Bosch Háztartási Készülékek Vevőszolgálat**

Ingyenes és gyors regisztráció – akár mobiltelefonon is:

[www.bosch-home.com/welcome](http://www.bosch-home.com/welcome)



## Segítségre van szüksége? Itt megtalálhatja.

Szakértői tanácsok Bosch háztartási készülékével kapcsolatban, problémamegoldás vagy javítás Bosch szakértők közreműködésével.

Tudjon meg mindent a Bosch által nyújtott támogatási módokról:

[www.bosch-home.com/service](http://www.bosch-home.com/service)

**A mellékelt vevőszolgálati címlistában megtalálja a kapcsolatfelvételi adatokat minden országra vonatkozóan.**

**Robert Bosch Hausgeräte GmbH**

Carl-Wery-Straße 34

81739 München, GERMANY

[www.bosch-home.com](http://www.bosch-home.com)



9001291276 (9901)

hu