



Register your new Bosch now:  
[www.bosch-home.com/welcome](http://www.bosch-home.com/welcome)



**Перална машина  
WAN...**



**BOSCH**

**bg** Упътване за експлоатация и инсталиране

## Вашата нова перална машина

Вие закупихте перална машина на марката Bosch.

Отделете няколко минути време, за да се запознаете с предимствата на вашата перална машина.

За да отговори на високите изисквания за качество на марката Bosch, всяка перална машина, която напуска нашия завод, е проверена внимателно по отношение на функциониране и безупречно състояние.

Повече информация за нашите продукти, принадлежности, резервни части и сервиз можете да намерите на нашата страница в интернет [www.bosch-home.com](http://www.bosch-home.com) или като се обърнете към нашите центрове за обслужване на клиенти.

Когато упътването за експлоатация и за инсталиране описва различни модели, на съответните места е обърнато внимание на разликите.



Пуснете пералната машина в експлоатация едва след прочитане на упътването за експлоатация и за инсталиране!

### Правила за представяне

#### **⚠ Предупреждение!**

Тази комбинация от символ и сигнална дума указва възможна опасна ситуация. Неспазването може да доведе до смърт или наранявания.

#### **Внимание!**

Тази сигнална дума указва възможна опасна ситуация. Неспазването може

да доведе до материални щети и/или щети за околната среда.

### **Указание / съвет**

Указания за оптимално използване на уреда / важна информация.

#### **1. 2. 3. / а) б) в)**

Стъпките са представени с числа или букви.

■ / -

Изброяванията се представят с кутийка или чертичка.

# Съдържание

	<b>Използване по предназначение . . . . . 4</b>		<b>Перилен препарат . . . . . 25</b>
	<b>Инструкции за безопасност . . . . . 4</b>		Правилен избор на перилен препарат . . . . . 25
	Деца/хора/домашни любимци . . . . . 5		Пестене на енергия и перилен препарат . . . . . 25
	Монтиране . . . . . 6		<b>Настройки по подразбиране на програмата . . . . . 26</b>
	Работа . . . . . 9		Температура . . . . . 26
	Почистване/поддръжка . . . . . 10		rpm (Скорост на центрофугиране) . . 26
	<b>Опазване на околната среда . . . 12</b>		Finished in (Готово в) . . . . . 26
	Опаковка/използван уред . . . . . 12		<b>Допълнителни настройки на програмата . . . . . 27</b>
	Съвети за икономична употреба . . . 12		Speed / Eco Perfect . . . . . 27
	<b>Позициониране и свързване . . . 12</b>		Вода+/Изплакване+ . . . . . 27
	Включено към уреда . . . . . 12		Лесни за гладене . . . . . 28
	Инструкции за безопасност . . . . . 13		Предпране . . . . . 28
	Повърхност на монтаж . . . . . 14		<b>Използване на уреда . . . . . 28</b>
	Инсталиране върху основа или дървен под . . . . . 14		Подготвяне на пералната машина . . 28
	Монтиране върху платформата с чекмедже . . . . . 14		Включване на уреда/избиране на програма . . . . . 28
	Инсталиране на уреда в кухненски бокс . . . . . 14		Смяна на стандартните настройки на програмата . . . . . 28
	Сваляне на транспортните заключвания . . . . . 15		Избиране на допълнителни настройки на програмата . . . . . 29
	Дължини на маркучите и кабелите . . 15		Поставяне на пране в барабана . . . . 29
	Вход за вода . . . . . 16		Измерване и добавяне на перилен препарат и продукти за грижа . . . . . 29
	Изход за вода . . . . . 17		Стартиране на програмата . . . . . 30
	Нивелиране . . . . . 17		Защита от деца . . . . . 31
	Електрическо свързване . . . . . 18		Добавяне/изваждане на пране . . . . 31
	Преди да перете за първи път . . . . . 18		Смяна на програмата . . . . . 32
	Транспортиране . . . . . 19		Отказване на програмата . . . . . 32
	<b>Запознаване с уреда . . . . . 20</b>		Край на програмата по време на Спиране на изплакването . . . . . 32
	Перална машина . . . . . 20		Край на програмата . . . . . 32
	Табло за управление . . . . . 21		Изваждане на пране/изключване на уреда . . . . . 32
	Панел на дисплея . . . . . 21		<b>Сензори . . . . . 33</b>
	<b>Пране . . . . . 23</b>		Автоматично следене на натоварването . . . . . 33
	Подготвяне на прането . . . . . 23		Система за откриване на небалансирано натоварване . . . . 33
	Сортиране на прането . . . . . 23		
	Колосване . . . . . 24		
	Боядисване/избелване . . . . . 24		
	Накисване . . . . . 24		

 **Настройки на уреда** ..... 33

 **Почистване и поддръжка** . . . . 34

Корпус на машината/панел за обслужване . . . . . 34  
Барабан . . . . . 34  
Отстраняване на котлен камък. . . . 34  
Чекмедже за перилен препарат и корпус . . . . . 35  
Блокирана помпа за източване . . . . 36  
Маркучът за източване в сифона е запушен . . . . . 37  
Филтърът в подаването на вода е блокиран. . . . . 37

 **Повреди и процедури а действие при тях** ..... 37

Аварийно деблокиране . . . . . 37  
Информация на таблото на дисплея 39  
Повреди и процедури за действие при тях. . . . . 40

 **Следпродажбено обслужване** 42

 **Технически характеристики** . . 42

 **Aqua-Stop гаранция** ..... 43

---

 **Използване по предназначение**

- Уредът е замислен само за частна употреба в домакинството.
- Не инсталирайте или използвайте този уред никъде, където е подложен на ниски температури и/или на открито. Има риск уредът да се повреди, ако остатъчната вода замръзне в него. Ако маркучите замръзнат, те могат да се напукат/скъсат.

- Този уред трябва да се използва само за битово пране, състоящо се от дрехи, които могат да се перат машинно и от вълнени дрехи за ръчно пране (вж. етикета върху дрехата). Използването на уреда за други цели е извън обхвата на замисленото му приложение и се забранява.
- Този уред е подходящ за използване с вода от канализацията и с налични в търговската мрежа перилни препарати и омекотители (трябва да са подходящи за използване в перални).
- Този уред е замислен за използване на до 4000 метра максимална надморска височина.

**Преди да включите уреда:**

Проверете дали няма видима повреда по уреда. Не използвайте уреда, ако е повреден. Ако имате проблеми, моля, свържете се с вашия специализиран дилър или с нашия клиентски сервиз.

Прочетете и следвайте инструкциите за работа, инструкциите за инсталация и всяка друга информация, приложена към този уред.

Запазете документите за последващата употреба или за следващите притежатели.

---

 **Инструкции за безопасност**

Следната информация за безопасност и предупреждения се дават, за да ви предпазят от нараняване и да предотвратят материална повреда около вас.

Въпреки това е важно да се вземат необходимите предпазни мерки и да се действа с грижа при инсталиране, поддръжка, почистване и управление на уреда.

## Деца/хора/домашни любимци

### Предупреждение Опасност от смърт!

Децата и другите хора, които не могат да оценят рисковете при употреба на уреда, могат да се наранят или да се озоват в животозастрашаващи ситуации. Ето защо моля отбележете:

- Уредът може да се използва от деца над 8 години и от лица с намален физически, сензорен или ментален капацитет или от лица с липса на опит или познания, ако те се надзират или са получили инструкция за това, как да използват уреда безопасно и са разбрали потенциалните рискове от използването на уреда.
- Деца не трябва да си играят с този уред.
- Не позволявайте на деца да почистват или поддържат този уред без надзор.

- Пазете децата под 3 години и домашните любимци далеч от този уред.
- Не оставяйте уреда без надзор когато деца или други хора, които не могат да оценят рисковете са наблизо.

### Предупреждение Опасност от смърт!

Децата могат да се заключат в уредите и да се озоват в животозастрашаваща ситуация.

- Не позиционирайте уреда зад врата, тъй като това може да попречи на вратата на уреда или да не позволи отварянето ѝ докрай.
- След като уредът достигне края на експлоатационния си живот, изтеглете щепсела от контакта **преди** да прережете кабела и след това унищожете ключалката на вратата на уреда.

### Предупреждение Опасност от задушаване!

Ако се позволи на децата да играят с опаковката/пластмасовото фолио или опаковъчните компоненти, децата могат да се захванат в тях или да си ги поставят над главите и да се задушат. Пазете опаковката, пластмасовото фолио и

опаковъчните компоненти далеч от деца.

**⚠ Предупреждение**  
**Опасност от отравяне!**

Перилните препарати и омекотителите могат да доведат до отравяне, ако се потребяват.

Ако се погълне инцидентно, потърсете медицинска помощ. Съхранявайте перилните препарати и омекотителите на място недостъпно за деца.

**⚠ Предупреждение**  
**Риск от изгаряния!**

Когато перете при високи температури, стъклото във вратата на уреда става горещо.

Не давайте на децата да докосват вратата на уреда когато е горещ.

**⚠ Предупреждение**  
**Дразнене на очите/кожата!**

Контактът с перилните препарати или омекотителите може да причини дразнене на очите/кожата.

Изплакнете добре очите/кожата, ако те влезнат в контакт с перилни препарати или омекотители.

Съхранявайте перилните препарати и омекотителите на място недостъпно за деца.

## Монтиране

**⚠ Предупреждение**  
**Риск от електрически удар/пожар/материална повреда/повреда на уреда!**

Ако уредът не е инсталиран правилно, това може да доведе до опасна ситуация. Уверете се, че:

- Напрежението във вашия електрически контакт отговаря на номиналното напрежение, посочено върху уреда (идентификационна табелка). Свързаните товари и необходимата защита чрез предпазители са посочени на идентификационната табелка.
- Уредът се свързва само към източник на променлив ток през национално признат и заземен контакт, който е бил правилно инсталиран.
- Щепселът и заземеният контакт си съответстват и заземяващата система е правилно инсталирана.
- Напречното сечение на кабела е достатъчно голямо.
- Щепселът е достъпен по всяко време.

- Ако използвате прекъсвач за остатъчен ток, използвайте само такъв, който носи следната марка: . Наличието на тази марка е единственият начин да сте сигурни, че изпълнява всички приложими разпоредби.

** Предупреждение**  
**Риск от електрически удар/**  
**пожар/материална повреда/**  
**повреда на уреда!**

Ако електрическият кабел на уреда се промени или повреди, това може да доведе до електрически удар, късо съединение или пожар поради прегряване. Електрическият кабел не трябва да се усуква, смачква или променя и не трябва да влиза в контакт с източници на топлина.

** Предупреждение**  
**Риск от пожар/материална**  
**повреда/повреда на уреда!**

Употребата на удължители или разклонители може да доведе до пожар поради прегряване или късо съединение. Свързвайте уреда директно към заземен контакт, който е правилно инсталиран. Не използвайте удължители, разклонители или мултифункционални съединители.

** Предупреждение**  
**Риск от нараняване/**  
**материална повреда/**  
**повреда на уреда!**

- Уредът може да вибрира или да се премести при работа, което потенциално може да доведе до нараняване или материална повреда. Поставете уреда върху чиста, равна, твърда повърхност и с помощта на нивомер го нивелирайте с винтовете крачета.
- Ако се хващате за изпъкнали части на уреда (напр. вратата на уреда), за да го повдигнете или преместите, тези части могат да се счупят и да причинят нараняване. Не се хващайте за изпъкнали части на уреда, за да премествате уреда.

** Предупреждение**  
**Опасност от нараняване!**

- Уредът е много тежък. Повдигането може да доведе до нараняване. Не повдигайте уреда сами.
- Уредът има остри ръбове, на които можете да си порежете ръцете. Не дръжте уреда за острите му ръбове. Носете предпазни ръкавици, за да го повдигнете.

- Ако маркучите и кабелите за електричество не са правилно прекарани, те могат да представляват опасност от спъване, което да доведе до нараняване. Прекарайте маркучите и кабелите така, че да не представляват опасност от спъване.

### **Внимание!**

#### **Материална повреда/ повреда на уреда**

- Ако налягането на водата е твърде високо или твърде ниско, уредът може да не работи добре и това може също така да доведе до материална повреда или повреда на уреда. Уверете се, че налягането на водата във водопровода е поне 100 кПа (1 бар) и не превишава 1000 кПа (10 бара).
- Ако маркучите за вода се променят или повредят, това може да доведе до материална повреда или повреда на уреда. Маркучите за вода не трябва да се усукват, смачкват, променят или срязват.

- Използването на маркучи от други марки за свързване към водопровода може да доведе до материална повреда или повреда на уреда. Използвайте маркучите, доставени с уреда или само оригинални резервни маркучи.
- Уредът е обезопасен за транспортиране посредством устройства за заключване при транспорт. Ако устройствата за заключване при транспорт не са свалени преди уредът да се използва, това може да доведе до повреда на уреда. Важно е напълно да се отстранят всички устройства за заключване при транспорт преди да се използва уреда за пръв път. Уверете се, че държите отделно тези устройства за заключване при транспорт. Важно е да монтирате обратно устройствата за заключване при транспорт, ако уредът трябва да се транспортира, за да предотвратите повреда на уреда при транзитен превоз.



## Работа

### Предупреждение

#### **Риск от експлозии/пожар!**

Прането, което е било предварително третирано с почистващи препарати, които съдържат разтворители, напр. препарати за премахване на петна/почистващи разтворители, може да доведе до експлозия в барабана.

Изплаквайте добре прането с вода преди да го перете в пералня.

### Предупреждение

#### **Опасност от отравяне!**

Отровни пари могат да се изкарат от почистващите препарати, които съдържат разтворители, напр. почистващ разтворител. Не използвайте почистващи препарати, които съдържат разтворители.

### Предупреждение

#### **Опасност от нараняване!**

- Ако се опирате/сядате върху вратата на уреда, когато тя е отворена, уредът може да се преобърне, което може да доведе до нараняване. Не се опирайте върху вратата на уреда, когато тя е отворена.

- Ако се покатерите върху уреда, горната част може да се счупи, което може да доведе до нараняване. Не се катерете върху уреда.
- Ако бръкнете в барабана докато той все още се върти, рискувате да нараните ръцете си. Изчакайте барабанът да спре да се върти.

### Предупреждение

#### **Опасност от изгаряне с гореща вода!**

Когато перете при високи температури, има риск от опарване, ако влезете в контакт с горещ почистващ разтвор (напр. когато източват горещия разтвор в мивка). Не бъркайте в горещия перилен разтвор.

### Предупреждение

#### **Дразнене на очите/кожата!**

Перилният препарат и омекотителите могат да се разпръснат, ако чекмеджето за перилен препарат се отвори докато уредът работи. Изплакнете добре очите/кожата, ако те влезнат в контакт с перилни препарати или омекотители. Ако инцидентно се погълнат, потърсете лекарска помощ.

## Внимание!

### Материална повреда/ повреда на уреда

- Ако количеството пране в уреда превиши неговия максимален капацитет на натоварване, той може да не работи правилно или това може да доведе до материална повреда или до повреда на уреда. Не превишавайте максималният товарен капацитет на сухото пране. Уверете се, че есе съобразявате с максималните товароносимости, посочени за всяка от програмите → Допълнителен лист за работни и монтажни инструкции.
- Ако налеете грешното количество перилен препарат или почистващ агент в уреда, това може да доведе до материална повреда или до повреда на уреда. Използвайте перилни препарати/омекотители/ почистващи агенти и препарати за третиране в съответствие с инструкциите на производителя.

## Почистване/поддръжка

### Предупреждение

#### Опасност от смърт!

Уредът е захранван от електричество. Има риск от електрически удар, ако влезете в контакт с живи компоненти. Ето защо моля отбележете:

- Изключете уреда. Разкачете уреда от електрозахранването (изтеглете щепсела).
- Никога не хващайте щепсела с мокри ръце.
- Когато изваждате щепсела от контакта, винаги дръжте самият щепсел и никога електрическия кабел, в противен случай това може да повреди кабела.
- Не правете никакви технически модификации по уреда или функциите му.
- Ремонтите и другата работа по уреда трябва да се извършват само от нашия клиентски отдел или от електротехник. Същото се прилага за смяна на електрическия кабел (когато е необходимо).
- Резервни електрически кабели могат да се поръчат от нашата клиентска служба.

** Предупреждение****Опасност от отравяне!**

Отровни пари могат да се изкарат от почистващите препарати, които съдържат разтворители, напр. почистващ разтворител. Не използвайте почистващи препарати, които съдържат разтворители.

** Предупреждение****Риск от електрически удар/пожар/материална повреда/повреда на уреда!**

Ако влагата проникне в уреда, това може да доведе до късо съединение. Не използвайте водоструйка, пароструйка, маркуч или пистолет за почистване на вашия уред.

** Предупреждение****Риск от нараняване/материална повреда/повреда на уреда!**

Използването на резервни части и аксесоари, доставени от други производители е опасно и може да доведе до нараняване, материална повреда или повреда по уреда.

Поради съображения за безопасност използвайте само оригинални резервни части и аксесоари.

**Внимание!****Материална повреда/  
повреда на уреда**

Почистващите препарати и препаратите за претретиране на прането (напр. препарати за отстраняване на петна, спрейове и др.) могат да причинят повреда, ако влезнат в контакт с повърхностите на уреда. Ето защо моля отбележете:

- Не позволявайте тези препарати да влизат в контакт с повърхностите на уреда.
- Не почиствайте уреда с друго, освен с вода и мек, влажен парцал.
- Отстранявайте незабавно всякакъв перилен препарат, спрей или други остатъци.

## Опазване на околната среда

### Опаковка/използван уред



Унищожете опаковката по начин съобразен с опазването на околната среда.

Този уред е обозначен в съответствие с Европейска Директива 2012/19ЕС относно използваните електрически и електронни уреди (отпадъчно електрическо и електронно оборудване - WEEE).

Тази директива посочва рамката за връщане и рециклиране на използвани уреди, която е приложима в ЕС.

### Съвети за икономична употреба

- За оптимални спестявания на енергия и вода, напълнете уреда с максимално количество пране за всяка програма.  
Преглед на програмите  
→ Допълнителен лист за инструкции за монтаж и експлоатация.
- Перете нормално замърсеното пране без предпране.
- Пестете енергия и перилен препарат при пране на леко и нормално замърсени дрехи.  
→ "Перилен препарат"  
на страница 25
- Температурите, които могат да се избират, препащат към етикетите за грижа върху дрехите.  
Температурите, използвани в машината, могат да се отклоняват от това, за да се гарантира, че получавате оптимална комбинация от енергоспестяване и резултати при изпиране.

- За да пестите енергия, уредът превключва на енергоспестовен режим. Осветлението на панела на дисплея угасва след няколко минути и бутонът Start/Reload  мига.  
→ "Панел на дисплея"  
на страница 21
- Ако прането впоследствие се суши в сушилна машина, изберете скорост на центрофугиране според инструкциите на производителя на сушилната машина.



## Позициониране и свързване

### Включено към уреда

#### Указание

- Проверете машината за транспортни повреди. Никога не използвайте повредена машина. Ако имате оплаквания, свържете се с дилъра, при който сте закупили уреда или с нашата служба обслужване на клиенти.
- Влагата вътре в барабана се дължи на крайното тестване.

Съдържанието на барабана и маркучите, доставени с уреда, варира според модела.

#### Standard

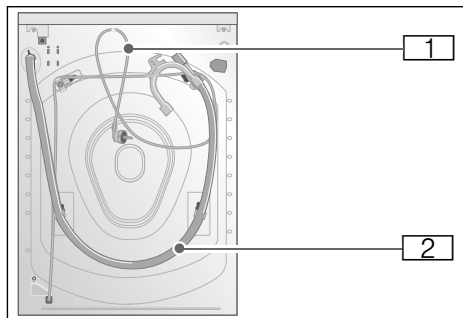

### ■ Aqua-Secure

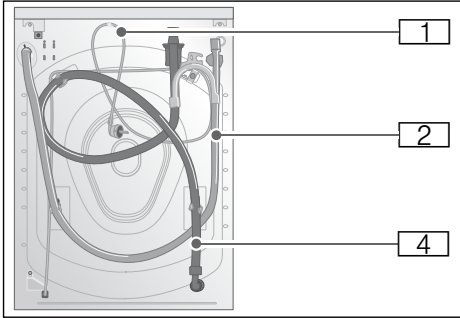

### ■ Aqua-Stop

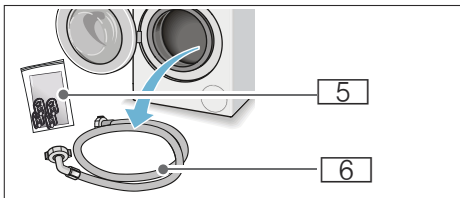
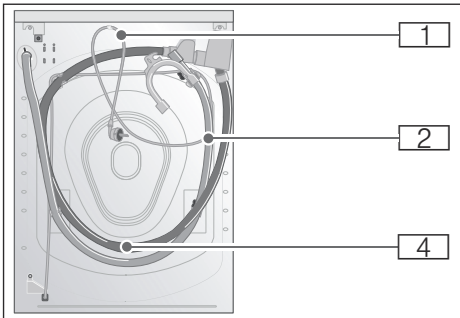

- 1 Електрически кабел
- 2 Маркуч за източване на водата с коляно
- 3 Маркуч за захранване с вода при модел Aqua-Secure
- 4 Маркуч за захранване с вода при модел Aqua-Stop

### 5 Торбичка:

- Инструкции за монтаж и експлоатация + допълнителен лист за инструкциите за експлоатация и монтаж
- Директория с местоположения на следпродажбени сервизи\*
- Гаранция\*
- Покрийте капачетата за отворите след сваляне на транспортните заключвания
- Измерител\* за течен перилен препарат
- Адаптер с уплътнителна шайба от 21 мм = 1/2" на 26,4 мм = 3/4" \*

- 6 Маркуч за захранване с вода при стандартен модел
- \* според модела

**В допълнение** скоба за маркуч (24 - 40 мм диаметър, на разположение от специализираните търговци) е нужна за свързване на маркуча за източване на водата към сифон.

### Полезни инструменти

- Нивелир за регулиране
- Гаечен ключ с:
  - WAF13 за разхлабване на транспортните скоби, и
  - WAF17 за нивелиране на краката на уреда

## Инструкции за безопасност

### **⚠ Предупреждение**

#### **Опасност от нараняване!**

- Пералната машина е много тежка. Внимавайте когато повдигате/ транспортирате пералната машина; носете предпазни ръкавици.
- Ако пералната машина се повдига за изпъкнали части (напр. вратата на пералната машина), компонентите може да се счупят и да причинят наранявания. Не повдигайте пералната машина за изпъкналите части.

- Ако маркучът и електрическите кабели не са правилно прокарани, има риск от спъване и нараняване. Прекарайте маркучите и кабелите по такъв начин, че да няма риск от спъване в тях.

### **Внимание!**

#### **Повреда по уреда**

Замръзнали маркучи могат да се скъсат/пръснат.  
Не монтирайте пералната машина в зони изложени на студ или на открито.

### **Внимание!**

#### **Повреда от вода**

Точките на свързване за маркучите за подаване и източване на вода са под високо налягане. За да предотвратите течове или щети причинени от водата, следвайте инструкциите в тази глава.

### **Указание**

- В допълнение към информацията за безопасност, посочена тук, локалният доставчик на вода или електричество може да има специални изисквания.
- Ако не сте сигурни във възможностите си, възложете свързването на специалист.

## **Повърхност на монтаж**

**Указание:** Пералната машина трябва да се нивелира по подходящ начин, така че да не се движи.

- Повърхността за монтаж трябва да е стабилна и равна.
- Меките подове/подовите покрития не са подходящи.

## **Инсталиране върху основа или дървен под**

### **Внимание!**

#### **Повреда по уреда**

Пералната машина може да се движи и наклони/свали от основата при центрофугиране.  
Крачетата на уреда трябва да се обезопасят със задържащи скоби.  
Кат. ном. WMZ 2200, WX 975600, Z 7080X0

**Указание:** Върху дървени подове монтирайте пералната машина:

- В ъгъл, ако е възможно,
- Върху водоустойчива дървесна плоскост (мин. 30 мм дебела), която е плътно завинтена към пода.

## **Монтиране върху платформа с чекмедже**

Кат. ном. за платформа: WMZ 20490, WZ 20490, WZ 20520

## **Инсталиране на уреда в кухненски бокс**

### **Предупреждение**

#### **Опасност от смърт!**

Има риск от електрически удар, ако докоснете токопроводящи компоненти. Не махайте покриващата плоскост на уреда.

### **Указание**

- Необходима е ниша с ширина от 60 см.
- Монтирайте пералната машина под цял работен плот, който е сигурно свързан към съседните шкафове.

## Сваляне на транспортните заключвания

### Внимание!

#### Повреда по уреда

- Машината е обезопасена за транспортиране с използване на транспортните заключвания. Ако транспортните заключвания не се свалят, машината може да се повреди при работа. Преди употреба на уреда за първи път, уверете се, че напълно сте свалили всичките четири транспортни заключвания. Запазете заключванията на безопасно място.
- За предотвратяване на транспортна щета, ако уредът се премества на по-късен етап, трябва да поставите отново транспортните заключвания преди транспортиране на уреда.

**Указание:** Съхранявайте винтовете и муфите завинтени заедно на безопасно място.

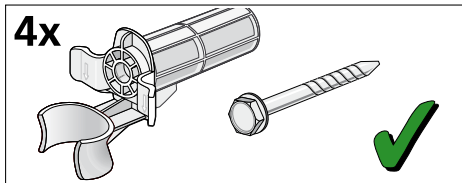

1. Извадете маркуците от държачите.

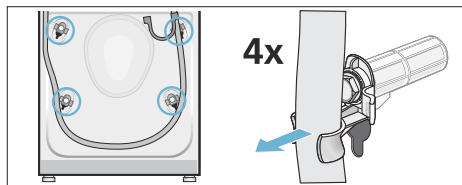

2. Свалете електрическия кабел от държачите. Развийте и свалете всичките четири винта за заключване при транспортиране. Отстранете ръкавите.

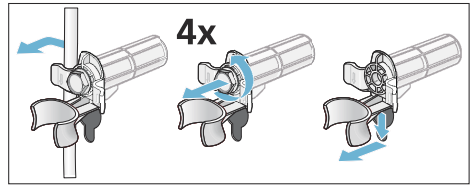

3. Поставете капациите. Заклучете капациите на място чрез прилагане на натиск към куките.

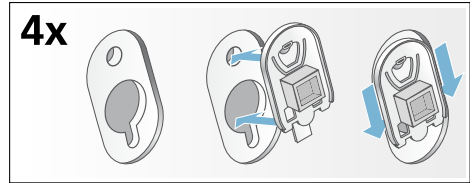

## Дължини на маркуците и кабелите

- Ляво свързване

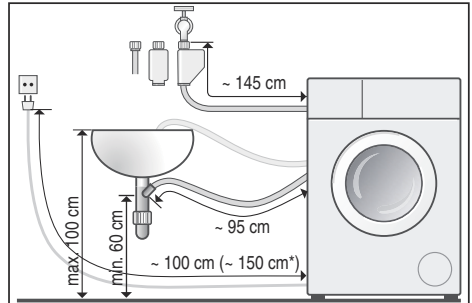

- Дясно свързване

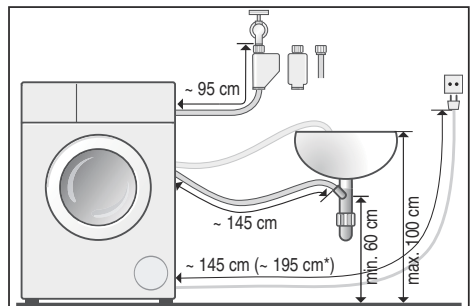

\* според модела

**Съвет:** Следното е на разположение от специализирани търговци/нашия следпродажбен сервиз:

- Удължение за Aqua-Stop и маркуч за захранване със студена вода (прибл. 2,50 м); кат. ном. WMZ 2380, WZ 10130, Z 7070X0
- По-дълъг маркуч за захранване (прибл. 2,20 м) за стандартни модели; отделен компонентен номер за следпродажбения сервиз: 00353925

## Вход за вода

### Предупреждение

#### Опасност от токов удар!

Aqua-Stop съдържа електрически клапан. Има риск от електрически удар, ако потопите предпазния клапан Aqua-Stop във вода. Не потапяйте предпазния клапан във вода.

#### Указание

- Работете с пералната машина само със студена вода.
- Не свързвайте машината със сушилня към смесител на бойлер за топла вода без налягане.
- Не използвайте употребяван захранващ маркуч. Използвайте само предложения захранващ маркуч или такъв, който е закупен от оторизиран специализиран дистрибутор.
- Не усуквайте или притискайте маркуча за подаване на вода.
- Не променяйте (скъсявайте, прерязвайте) маркуча за подаване на вода (в противен случай здравината му не може повече да се гарантира).
- Затягайте винтовете само на ръка. Ако винтовете свързвания се презатегнат с инструмент (клевци), резбата може да се повреди.

- При свързване към 21 мм = 1/2" кран, първо поставете адаптер\* с уплътнителна шайба от 21 мм = 1/2" на 26,4 мм = 3/4".

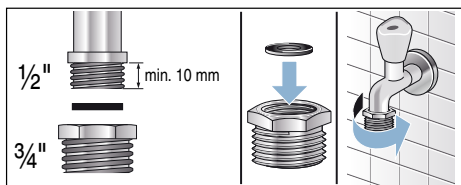

### Оптимално налягане на водата в мрежата

Поне 100 кПа (1 бар)

Максимум 1000 кПа (10 бара)

Когато кранът е отворен, потокът на водата е най-малко 8 л/мин.

Ако налягането на водата е по-високо, редуцирвентил трябва да се монтира.

### Свързване

Свържете маркуча за подаване на вода към водопроводния кран (3/4" = 26,4 мм) и към уреда (не е необходимо за модели Aqua-Stop, тъй като е перманентно инсталиран):

- Модел: **Standard**

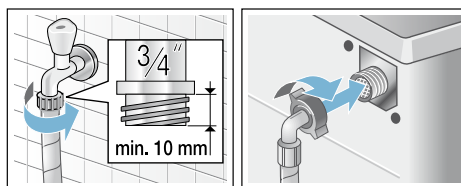

- Модел: **Aqua-Secure**

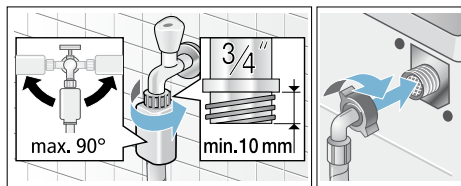

\* оборудван според модела



■ Модел: **Aqua-Stop**

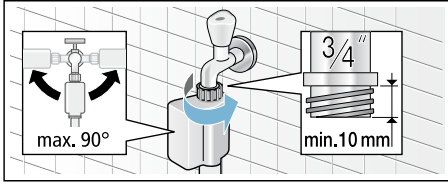

**Указание:** Отворете внимателно водопроводния кран, проверете за течове от точките на свързване. Винтовата връзка е под налягането на главния водопровод.

## Изход за вода

**Внимание!**

**Повреда от вода**

Ако маркучът за източване се изплъзне от мивката или точката на свързване по време на източване поради високо налягане на водата, излизащата вода може да причини повреда от вода. Обезопасете маркуча за източване така, че да не може да се изплъзне.

**Указание**

- Не усуквайте маркуча за източване на вода и не го обтягайте.
- Разлика във височината между инсталационната повърхност и източването: мин. 60 см, макс. 100 см

Можете да поставите маркуча за източване на вода както следва:

■ **Изкарване в мивка**



**Предупреждение**

**Опасност от изгаряне с гореща вода!**

Когато перете при високи температури, има риск от опарване, ако влезете в контакт с гореща вода (напр. когато източвате гореща вода в мивка).

Не бъркайте в горещата вода.

**Внимание!**

**Повреда по уреда/тъканите**

Ако края на маркуча за източване е потопен в източната вода, вода може да се засмуче обратно в уреда и може да повреди уреда/дрехите. Уверете се, че:

- Тапата не предотвратява източване от мивката.
- Краят на маркуча за източване не е потопен в източваната вода.
- Водата се източва достатъчно бързо.

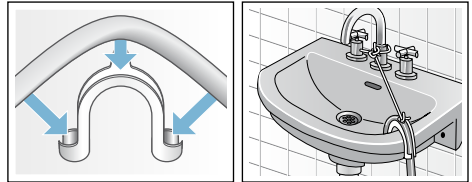

■ **Отвеждане в сифон**

Точката на свързване трябва да се обезопаси с помощта на скоба за маркуч с диаметър 24-40 мм (на разположение от специализираните търговци).

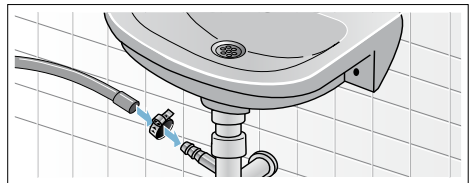

## Нивелиране

Нивелирайте уреда с нивелир.

Неправилното нивелиране може да доведе до засилен шум, вибрации и местене.

1. Разхлабете контрагайките с помощта на гаечен ключ, като ги завъртите по посока на часовника.
2. Проверете нивелирането на пералната машина с нивелир и регулирайте, ако е нужно. Променяйте височината чрез въртене на краката на уреда.

Всичките четири крака на уреда трябва да са здраво поставени на земята.

**3. Затегнете заключващата гайка в корпуса.**

При това задръжте плътно крака и не регулирайте височината му. Заклучващите гайки на всичките четири крака на уреда трябва да са затегнати здраво в корпуса.

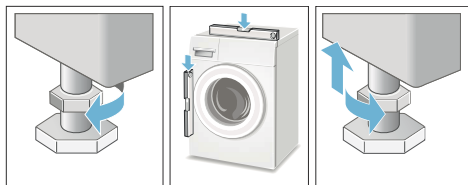

## Електрическо свързване

### **⚠ Предупреждение** **Опасност от смърт!**

Има риск от електрически удар, ако докоснете токопроводящи компоненти.

- Никога не докосвайте или задръжайте щепсела с мокри ръце.
- Изтегляйте електрическия кабел за щекера и никога за кабела, тъй като това може да го повреди.
- Никога не откачайте щепсела по време на работа.

Спазвайте следната информация и се уверете, че:

### **Указание**

- Напрежението от мрежата и напрежението, указано на пералната машина (табелка с рейтинг) са еднакви. Електрическото захранване и необходимата защита чрез предпазител са посочени на табелката с техническите данни.
- Пералната машина се свързва само към променлив ток през правилно монтиран заземен контакт.
- Електрическият щепсел пасва на контакта.
- Напречното сечение на проводника е подходящо.

- Системата за заземяване е правилно инсталирана.
- Електрическият кабел може да се сменя само от квалифициран електротехник (ако това е необходимо). Резервни електрически кабели са на разположение от следпродажбения сервис.
- Не се използват разклонители/ съединители или удължители.
- Ако се използва прекъсвач на заземена верига, използва се само типът, който показва  символ. Само този символ гарантира съответствие с текущо приложимите разпоредби.
- Електрическият щепсел може да се достига по всяко време.
- Електрическият кабел не е усукан, притиснат, изменян или прерязван.
- Електрическият кабел не влиза в контакт с източници на топлина.

## Преди да перете за първи път

Пералната машина е изцяло тествана преди да напусне завода. За отстраняване на остатъци от продукта и за отстраняване на водата, която може да е останала от теста, стартирайте първия цикъл на пране **без** пране.

**Указание:** Пералната машина **трябва да е правилно монтирана и свързана.**  
→ Страница 12

1. Проверете уреда.  
**Указание:** Никога не използвайте повредена машина. Информирайте следпродажбения сервис.
2. Свалете защитното фолио от горната част и контролния панел.
3. Свържете щепсела към мрежата.
4. Отворете водопроводния кран.
5. Не зареждайте пране. Затворете вратата.
6. Според модела стартирайте **Drum Clean (Почистване на барабана)\*** или **Cottons (Памук) 90 °C** програма.

\* според модела

7. Отворете чекмеджето за перилен препарат.
8. Налейте приблизително 1 литър вода в отделение II.
9. Налейте стандартен перилен препарат в отделение II.  
**Указание:** За предотвратяване на образуването на пяна използвайте само половината от перилния препарат, препоръчан от производителя. Не използвайте перилни препарати, предназначени за вълна или фино пране.
10. Затворете чекмеджето с перилния препарат.
11. Натиснете Start/Reload  бутон.
12. Когато програмата свърши, изключете уреда.

**Вашата перална машина сега е готова за употреба.**

## Транспортиране

напр. когато се местите

### Подготвителна работа:

1. Спрете водопроводния кран.
2. Намалете налягането на водата в захранващия маркуч.  
→ "Филтърът в подаването на вода е блокиран" на страница 37
3. Източете оставащия перилен разтвор.  
→ "Блокирана помпа за източване" на страница 36
4. Откачете пералната машина от мрежата.
5. Отстранете маркучите.

### Инсталиране на транспортните заключвания:

1. Свалете капачите и ги запазете. Използвайте отвертка, ако е нужно.

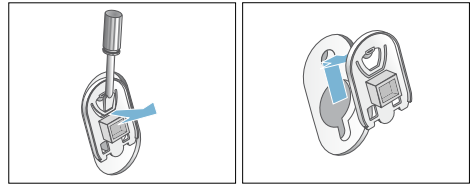

2. Вкарайте и четирите муфи. Захванете електрическия кабел сигурно в държачите. Вкарайте и затегнете винтовете.

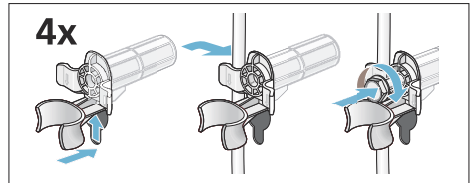

### Преди да включите уреда отново:

#### Указание

- Транспортните заключвания **трябва** да се отстранят.  
→ "Сваляне на транспортните заключвания" на страница 15
- За да не попадне неизползвания перилен препарат в изхода при следващото пране: Налейте прибл. 1 литър вода в отделение II и стартирайте **Drain/Empty (Източване)** програмата.

## Запознаване с уреда

### Перална машина

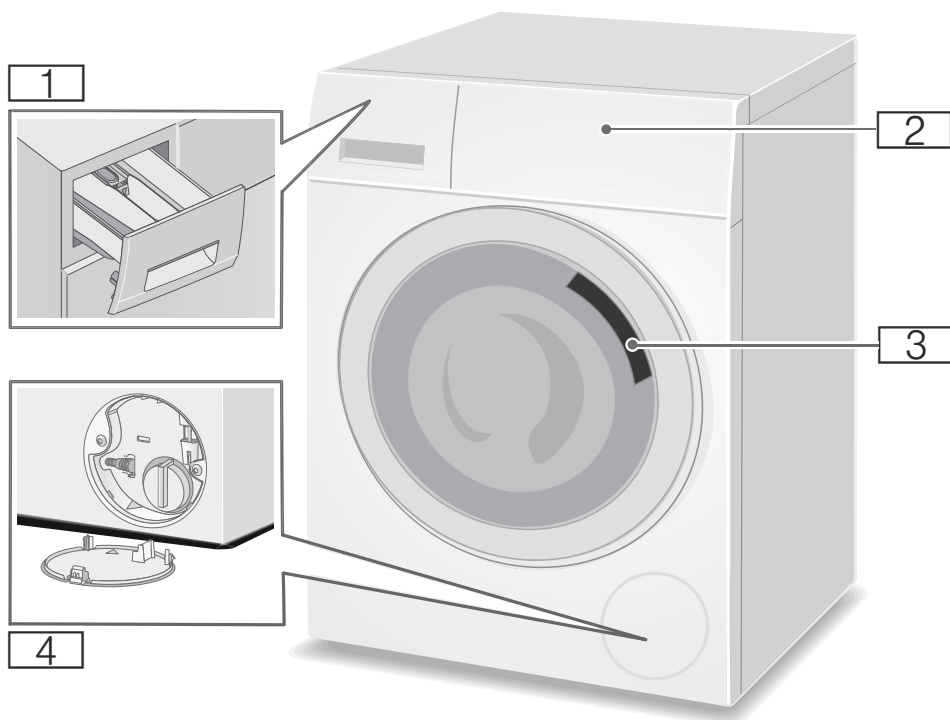

- 1** Чекмедже за перилен препарат
- 2** Използване/панел на дисплея
- 3** Врата за зареждане с дръжка
- 4** Сервизен капак

## Табло за управление

Контролното табло се различава според модела

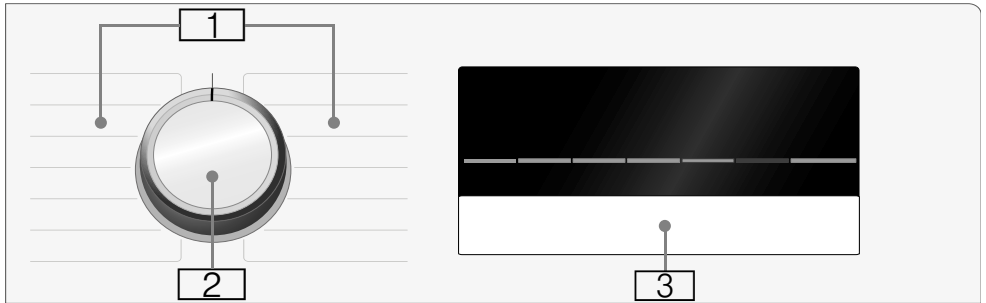

**1** Програми → Допълнителен лист за инструкции за монтаж и експлоатация.

**2** Селектор на програми  
**3** Панел на дисплея за настройки и информация

## Панел на дисплея

**Указание:** Таблиците показват възможните опции с настройки и информацията на панела на дисплея; те се различават според модела.

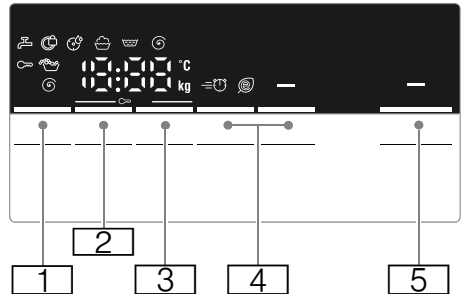
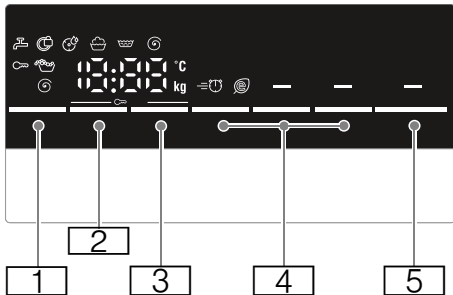

Бутон	Индикатор на дисплея	Описание
		Избираеми <b>Температура</b> --- <b>90</b> °C В °C; --- = студено
		Избираеми <b>rpm (Скорост на центрофугиране)</b> - ... <b>0</b> - <b>1400</b> ** Ⓞ В об./мин.; <b>0</b> = без цикъл на центрофугиране, само източване; --- = Спиране на изплакването
		<b>Finished in (Готово в)</b> напр. <b>2:30</b> Продължителността на програмата зависи от избора на програмата в ч:мин (часа:минути) <b>1-24</b> ч Край на програмата ("Свършва в") след ...ч (часа)
		<b>Допълнителни настройки на програмата:</b> → Страница 27 Speed / Eco Perfect = Лесни за гладене* = Предпране* = Вода+/Изплакване*
		<b>Бутон</b> за стартиране на програмата, прекъсване на програмата, напр. за добавяне на части пране и отказване на програмата

\* според модела



\*\* според избраната програма, настройки и модел

## Повече информация на таблото на дисплея

Индикатор на дисплея	Описание
	<b>Препоръка за натоварването</b>
	<b>Напредък на програмата:</b>
	Изпиране
	Изплакване
	Центрофугиране
<b>End</b>	Край на програмата
- ... Ⓞ	Край на програмата по време на Спиране на изплакването
	<b>Врата на пералната машина</b> → "Добавяне/изваждане на пране" на страница 31 → "Повреди и процедури за действие при тях" на страница 37
	<b>Крочче</b> → "Повреди и процедури за действие при тях" на страница 37
	<b>Защита от деца</b> → "Защита от деца" на страница 31 → "Повреди и процедури за действие при тях" на страница 37
	<b>Откриване на пяна</b> → "Стартиране на програмата" на страница 30 → "Информация на таблото на дисплея" на страница 39

\* според модела

\*\* според избраната програма, настройки и модел

Индикатор на дисплея	Описание
	<b>Индикаторна лампичка за Drum Clean (Почистване на барабана) програма*</b> → "Информация на таблото на дисплея" на страница 39 → "Настройки на уреда" на страница 33
<b>E:--</b>	<b>Показвана повреда</b> → "Информация на таблото на дисплея" на страница 39
 - 4	<b>Настройка на сигнала</b> → "Настройки на уреда" на страница 33
* според модела ** според избраната програма, настройки и модел	

**Указание: Енергоспестовен режим**  
За да пести енергия, уредът превключва на енергоспестовен режим. Осветлението на дисплея угасва след няколко минути и бутонът Start/Reload  мига. За активиране на осветлението, натиснете произволен бутон. Режимът на пестене на енергия не е активиран, ако програма работи.

## Пране

### Подготвяне на прането

#### Внимание!

#### Повреда по уреда/тъканите

Чужди предмети (напр. монети, кламери, игли, гвоздеи) могат да повредят прането или компонентите в пералната машина.

Ето защо имайте предвид следните съвети при подготовката на вашето пране:

- Изпразнете джобовете.

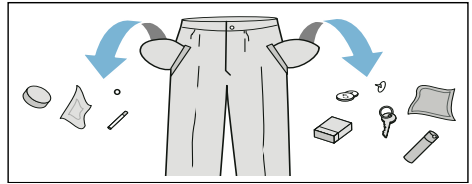

- Проверете за метални предмети (кламери и др.) и ги махнете.
- Перете финото пране в торба (чорапогащи, сутиени с банели и др.).

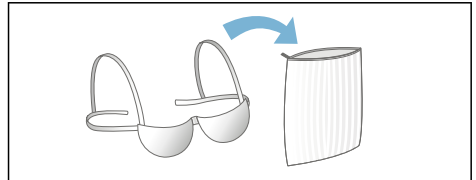

- Свалете кукичките на завесите или поставете в специална торба за пране.
- Затворете всички ципове, закопчайте всички копчета.
- Изчеткайте пясъка от джобовете и яките.

### Сортиране на прането

Сортирайте прането според инструкциите и информацията на производителя върху етикетите според:

- Тип тъкан/фибри
- Цвят





**Указание:** Прането може да се обезцвети или да не се почисти правилно. Перете бяло и цветно пране отделно.

- Перете новите цветни тъкани отделно за първи път.
- Замърсяване  
Перете заедно пране с едно и също ниво на замърсяване. Някои примери за нива на замърсяване:

→ "Пестене на енергия и перилен препарат" на страница 25

- **Леко:** Без предпране; изберете **SpeedPerfect** настройка, ако е нужно
- **Нормално**
- **Силно:** Заредете по-малко пране; изберете програмата с предпране
- **Петна:** Отстранява/третира предварително петната докато са пресни. Първо намокрете със сапунена вода; не търкайте. След това перете прането с подходящата програмата. Упорити или изсъхнали петна понякога могат да се махат само чрез няколко изпирания.

- Символи върху етикетите за грижа  
**Указание:** Номерата в символите указват максималната температура на пране, която може да се използва.

-  Подходящо за нормален процес на пране; напр. програмата Памук
-  Деликатен процес на пране се изисква; напр. програмата Немачкаеми
-  Специален деликатен процес на пране се изисква; напр. програмата Фино пране/Коприна
-  Подходящо за пране на ръка; напр. програмата Вълна
-  Да не се пере в пералня.

## Колосване

**Указание:** Прането не трябва да е третирано с омекотител.



Избелването с течна белина е възможно в програми като **Rinse (Изплакване)** и **Cottons (Памук)**. Дозирайте белина в отделение  (ако е нужно, почистете предварително) в съответствие с инструкциите на производителя.

## Боядисване/избелване

Боя трябва да се използва само в нормални домакински количества. Солта може да повреди неръждаемата стомана. Винаги следвайте инструкциите на производителя на боята.

**Не** използвайте пералната машината за избелване на дрехи.

## Накисване

1. Налейте агент за накисване/перилен препарат в отделение **II** в съответствие с инструкциите на производителя.
2. Изберете желаната програмата.
3. Натиснете Start/Reload  бутон за стартиране на програмата.
4. След припл. десет минути натиснете Start/Reload  бутон за спиране на пауза на програмата.
5. След желаното време на накисване натиснете Start/Reload  бутон отново за продължаване или смяна на програмата.

### Указание

- Заредете с пране с еднакъв цвят.
- Не се изисква допълнителен препарат; разтворът за накисване се използва за пране.



## Перилен препарат

### Правилен избор на перилен препарат

Етикетът за грижа е важен за избиране на правилните почистващ препарат, температура и третиране на прането. → Вж. също [www.sartex.ch](http://www.sartex.ch)

Ако посетите [www.cleanright.eu](http://www.cleanright.eu), ще откриете повече информация относно перилните препарати, продуктите за поддръжка и почистващите агенти за битова употреба.

- **Стандартен перилен препарат с оптични осветители**  
Подходящо за бяло пране, което се пере с изваряване и е от лен или памук  
Програма: Памук/  
студено - макс. 90 °C
- **Перилен препарат за цветни без белина или оптични осветители**  
Подходящо за цветно пране от лен или памук  
Програма: Памук/  
студено - макс. 60 °C
- **Перилен препарат за цветни/фини без оптични осветители**  
Подходящо за цветно пране от немачкаеми тъкани и синтетика  
Програма: Немачкаеми/  
студено - макс. 60 °C
- **Перилен препарат за фино пране**  
Подходящо за фино пране, фини тъкани, коприна или вискоза  
Програма: Фино пране/коприна/  
студено - макс. 40 °C
- **Перилен препарат за вълнени тъкани**  
Подходящо за вълна  
Програма за вълна/  
студено - макс. 40 °C

### Пестене на енергия и перилен препарат

За леко и нормално замърсяване можете да пестите енергия (по-ниска

температура на пране) и перилен препарат.

Пестене	Замърсяване/бележка
<p>Намалена температура и количество перилен препарат според препоръчаната доза</p>  <p>Температура съгласно етикета за грижа и количеството перилен препарат според препоръчаната доза за силно замърсяване</p>	<p><b>Леко замърсено</b> Няма видима мръсотия или петна. Дрехите са поели телесна миризма, напр.:</p> <ul style="list-style-type: none"> <li>■ Леки летни/спортни дрехи (носени за няколко часа)</li> <li>■ Тениски, фланелки, блузи (носени до един ден)</li> <li>■ Чаршафи и кърпи за ръце за гости (използвани за един ден)</li> </ul> <p><b>Нормално</b> Видима мръсотия или няколко леки петна, напр.:</p> <ul style="list-style-type: none"> <li>■ Тениски, фланелки, блузи (напоени с пот, носени няколко пъти)</li> <li>■ Кърпи, спално бяло (използвани до една седмица)</li> </ul> <p><b>Силно замърсено</b> Мръсотия и/или петна са ясно видими, напр. кърпи, бебешки неща, работни дрехи</p>

**Указание:** Когато измервате количеството на всички перилни препарати, добавки, продукти и агенти за почистване, винаги проверявайте инструкциите и информацията на производителя.  
→ "Измерване и добавяне на перилен препарат и продукти за грижа" на страница 29

## **P+** Настройки по подразбиране на програмата

Настройките по подразбиране на програмата за всички програми са предварително настроени фабрично и се показват на панела на дисплея след като се избере програмата.

Можете да промените настройките по подразбиране чрез повторно натискане на съответните бутони докато желаните настройки не се покажат на панела на дисплея.

**Указание:** Натискането и задържането на бутона автоматично води до преминаване през стойностите за настройка до последната. Натиснете бутона още веднъж и ще можете да промените стойността на настройка отново.

Наличните настройки варират в зависимост от модела.

Можете да откриете преглед на всички налични настройки за избор във всяка програма в допълнителния лист за инструкции за монтаж и експлоатация.

## Температура

(°C, Temp. °C, Температура)

В зависимост от това, на кой етап е програмата, можете да промените настроената температура преди и в началото на програмата.

### Указание

- Максималната температура на изпиране, която може да бъде настроена, зависи от програмата, която е избрана.
- Оставащото време може да се увеличи или намали според променените стойности на температурата.

## rpm (Скорост на центрофугиране)

(⊕, Скорост на центрофугиране)

Според това на какъв етап е програмата, можете да промените скоростта на центрофугиране (в об./мин.; обороти в минута) преди и по време на програмата.

**Настройка** : Водата от изплакването се източва, но няма центрофугиране. Прането остава мокро в барабана, напр. за дрехи, които не трябва да се центрофугират.

**Настройка** - - -: (Спиране на изплакването) = без финално центрофугиране. Прането остава във водата след крайното изплакване.

Можете да изберете "Спиране на изплакването" за предотвратяване на намачкване, ако прането няма да се извади незабавно след края на програмата от пералната машина.  
→ "Край на програмата по време на Спиране на изплакването"  
на страница 32

**Указание:** Максималната скорост, която може да се настрои, зависи от модела и програмата, която е избрана.

## Finished in (Готово в)

(⊕, Готово в)

**Преди да стартирате програмата,** можете да изберете предварително края на програмата ("Свършва в" време) с нараствания от един час (ч = час) до максимум 24 часа.



За тази цел:

1. Изберете програма.  
Продължителността на програмата се показва за избраната програма, напр. **2:30** (часа:минути).
2. Натиснете **Finished in (Готово в)** бутона повторно докато желания брой часове не се покаже.
3. Натиснете Start/Reload  бутон. Вратата ще се заключи.

Избраният брой часове (напр. **8 ч**) се показва на панела на дисплея и се започва обратно броене до стартиране на програмата за пране. Продължителността на програмата след това се показва.

**Указание:** Продължителността на програмата е включена в избраното "Свършва в" време.

**По време на обратното броене на таймера** можете да промените предварително избрания брой часове както следва:

1. Натиснете Start/Reload  бутон.
2. Използвайте **Finished in (Готово в)** бутон за промяна на броя часове.
3. Натиснете Start/Reload  бутон.

**По време на обратното броене на таймера** можете да добавяте или махате пране според нужното.

**Указание:** Дължината на програмата се регулира автоматично когато програмата работи.

Определени фактори могат да засегнат дължината на програмта, напр.:



- Настройки на програмата,
- Дозирание на перилен препарат (допълнителни цикли на изплакване, ако е нужно поради пяна),
- Размер на натоварването/тип на тъканите (по-дълго пране за по-голямо натоварване и за тъкани, които абсорбират повече вода),
- Дисбаланси (напр. поради поставени чаршафи) се компенсират с няколко стартирания на циклите на центрофугиране,
- Колебания в електрозахранването,
- Налягане на водата (скорост на подаване).

## Допълнителни настройки на програмата

Наличните настройки варират в зависимост от модела.

Можете да откриете преглед на всички налични настройки за избор във всяка програма в допълнителния лист за инструкции за монтаж и експлоатация.

### Speed / Eco Perfect

( , Speed Eco, Speed / Eco Perfect)

Бутон с две възможни настройки за адаптиране на избраната програма:

#### ■ SpeedPerfect

Изпиране за по-кратко време при постигане на сравним резултат от прането, но с използване на повече енергия от избраната програма без SpeedPerfect настройка.

**Указание:** Не надхвърляйте максималното зареждане.

#### ■ EcoPerfect

Енергийно оптимизирано пране чрез намаляване на температурата и увеличаване на продължителността на програмата при постигане на сравним резултат от прането с избраната програма, безEcoPerfect настройка.

Ако натиснете **Speed / Eco Perfect** бутон веднъж, вие избирате **SpeedPerfect** настройка. Ако натиснете бутона отново, **EcoPerfect** настройката се активира. Съответният символ се показва на дисплея когато настройката е активирана. Ако натиснете бутона отново, не се активира настройка.

### Вода+/Изплакване+

(, Вода плюс, Вода+, Изплакване+)

Настройка според модела

Увеличено ниво на водата и допълнителен цикъл на изплакване;

удължено време на пране. За зони с много мека вода или за подобряване на резултата от центрофугирането.

## Лесни за гладене

(☞, Лесни за гладене)

Настройка според модела

Намалява намачкването благодарение на специална последователност на центрофугиране след намалена скорост на центрофугиране.

**Указание:** Остатъчната влажност на прането се увеличава.

## Предпране

(⏮, Предпране)

Настройка според модела

За силно замърсени дрехи.

Ще има цикъл на предпране при ниска температура преди основния цикъл на пране.

**Указание:** Налейте перилен препарат в отделението **I** за цикъл на предпране и в отделението **II** за основния цикъл на пране.

## Използване на уреда

### Подготвяне на пералната машина

#### Указание

- Пералната машина **трябва да е правилно монтирана и свързана.**  
→ "Позициониране и свързване" на страница 12
- Преди пране за първи път, стартирайте цикъл на пране без дрехи.  
→ "Преди да перете за първи път" на страница 18

1. Свържете щепсела към мрежата.
2. Отворете водопроводния кран.
3. Отворете вратата.
4. Проверете дали барабанът е напълно отцеден. Източете, ако е нужно.

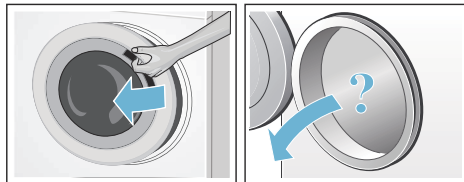

### Включване на уреда/ избиране на програмата

**Указание:** Ако сте активирали заключването за деца, трябва първо да го деактивирате преди настройване на програмата.

→ "Защита от деца" на страница 31

Използвайте селектора на програми за избиране на желаната програма. Селекторът за програми може да се върти в едната и другата посока.

Дисплеят с редуване показва дължината на програмата и максималното натоварване (когато вратата е отворена).

### Смяна на стандартните настройки на програмата

Можете да използвате настройките по подразбиране или да ги промените.

За да направите това, неколккратно изберете съответния бутон докато желаната настройка не се покаже.

Настройките се активират без да има нужда да се потвърждават.

Те не се запаметяват, когато уредът е изключен.

→ "Настройки по подразбиране на програмата" на страница 26

Преглед на програмите →  
Допълнителен лист за инструкции за монтаж и експлоатация.

## Избиране на допълнителни настройки на програмата

Чрез избиране на допълнителни настройки можете по-добре да адаптирате процеса на пране към вашите дрехи.

Настройките могат да се избират или изборът да се отменя в зависимост от напредъка на програмата.

Индикаторната лампичка за бутона светва, ако настройката е активна.

Настройките не се запамятват когато уредът е изключен.

→ "Допълнителни настройки на програмата" на страница 27

Преглед на програмите →  
Допълнителен лист за инструкции за монтаж и експлоатация.

## Поставяне на пране в барабана

### Предупреждение Опасност от смърт!

Пране предварително третирано с почистващи препарати, съдържащи разтворители, напр. препарат за почистване на петна/почистващ разтвор, може да доведат до експлозия, след като са били поставени в пералната машина.

Преди това обилно изплакнете на ръка прането.

### Указание

- Смесвайте дрехи с различни размери. Части от прането с различен размер се разпределят по-добре при цикъла на центрофугиране. Отделни части от прането могат да доведат до дисбаланс.

- Спазвайте посоченото максимално натоварване. Препълването има отрицателно влияние върху резултата от прането и засилва намачкването.

1. Поставете предварително сортирано пране несгънато в барабана на пералнята.
2. Уверете се, че няма части от прането, които да са захванати между вратата на пералната машина и гуменото уплътнение и затворете вратата.

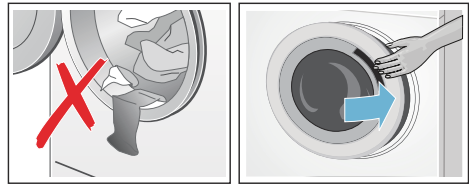

Индикаторната лампичка на Start/Reload  бутон мига, за да укаже, че програмата за пране може да се стартира. Възможно е да промените настройките.

→ "Настройки по подразбиране на програмата" на страница 26

→ "Допълнителни настройки на програмата" на страница 27

## Измерване и добавяне на перилен препарат и продукти за грижа

### Внимание! Повреда по уреда

Почистващите агенти и агентите за предварително третиране на пране (напр. препарати за отстраняване на петна, спрейове за предпране и др.) могат да причинят повреда, ако влезнат в контакт с повърхностите на пералната машина.

Не позволявайте на тези агенти да влезнат в контакт с повърхностите на пералната машина. Ако е нужно, незабавно избършете остатъците от спрей и другите остатъци/капки с влажен парцал.

## Дозиране

Дозирайте перилните препарати и продукти според:

- Твърдостта на водата (попитайте вашата водоснабдителна компания)
- Инструкциите на производителя върху опаковката
- Количеството пране
- Замърсяване

## Пълнене

### Предупреждение

#### Дразнене на очите/кожата!

Перилните препарати и продуктите за поддръжка могат да се разпръснат, ако чекмеджето за перилен препарат се отвори докато машината работи. Внимателно отваряйте чекмеджето. Изплакнете очите/кожата добре, ако те влезнат в контакт с почистващи препарати или продукти за грижа. Ако се погълне инцидентно, потърсете медицинска помощ.

**Указание:** Разредете с малко вода гъстия омекотител за тъканите и препарат за колосване. Това предотвратява запушвания в тръбите на пералната машина.

Налейте почистващ препарат и продукти за грижа в съответните отделения:

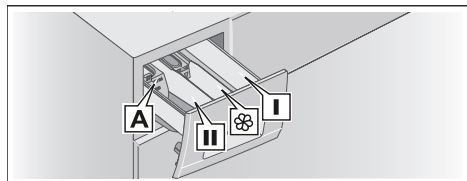

- Измерител **A\*** За течен перилен препарат
- Отделение **II** Перилен препарат за основното пране, омекотител за вода, белина, препарат за отстраняване на петна

- Отделение  Омекотител за тъкани, течна белина; не превишавайте **макс.**
- Отделение **I** Перилен препарат за предпране

\* според модела

1. Изтеглете чекмеджето за перилен препарат доколкото е възможно.
2. Добавете перилен препарат и/или продукти за грижа.
3. Затворете чекмеджето с перилния препарат.

## Измерител\* за течен перилен препарат

Позиционирайте измерителя за перилен препарат с цел измерване на правилното количество:

1. Изтеглете чекмеджето за перилен препарат. Натиснете вложката и докрай извадете чекмеджето.
2. Приплъзнете измерителя напред, сгънете го и го приберете.
3. Вкарайте повторно чекмеджето.

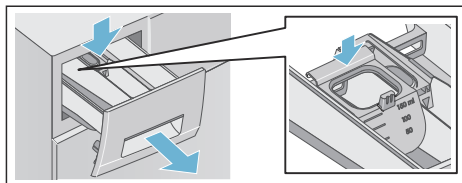

**Указание:** Не използвайте измерител за гелообразни препарати и прах за пране или за програми с предпрани или когато е избрано "Свършва в" време.

**За модели без измерител** налейте течния перилен препарат в подходящ контейнер и го поставете в барабана.

## Стартиране на програмата

Натиснете бутона Start/Reload . Индикаторната лампичка свети и програмата стартира.

Панелът на дисплей показва "Свършва в" времето докато програмата работи

\* според модела

или символите за продължителност на програмата и напредък на програмата когато програмата за пране е стартирала.

→ "Панел на дисплея" на страница 21

### Откриване на пяна

Ако използвате твърде много перилен препарат, твърде много пяна може да се образува при цикъла на пране. Символът  светва. Пяна може също така да изтича от чекмеджето за перилен препарат. За да махне пяната, уредът автоматично активира допълнителни цикли на изплакване. Това удължава продължителността на програмата.

Можете и сами да отстраните пяната. Смесете една супена лъжица омекоцител с 1/2 литър вода и изсипете в отделение II. Този разтвор не е подходящ за горни дрехи, спортни дрехи или дрехи с подплата от пух.

**Указание:** За предотвратяване на образуване на твърде много пяна, добавяйте по-малко почистващ препарат в следващия цикъл на пране със същото натоварване.

### Защита от деца

(∞ 3 sec.)

Можете да заключите пералната машина, за да предотвратите неволна промяна на функциите, които сте настроили.

За **активиране/деактивиране** натиснете и задръжте **rpm (Скорост на центрофугиране)** и **Finished in (Готово в)** бутони едновременно за прибл. три секунди. Символът ∞ се появява на панела на дисплея.



- ∞ светва: Защитата от деца е активна.
- ∞ мига: Защитата от деца е активна и селекторът на програми е регулиран. Ако нулирате селектора на програми на първоначалната програма, символът светва отново.

### Указание

- За да избегнете прекратяване на програмата, не завъртайте селектора за програми откъдето позицията изкл. Ако уредът се изключи докато програмата работи и защитата от деца е активирана, програмата продължава когато уредът се включи отново.
- За изваждане на прането в края на програмата, деактивирайте защитата от деца.
- Защитата от деца остава активна, дори и след изключване на пералната машина.

### Добавяне/изваждане на пране

След стартиране на програмата можете да добавите или извадите пране според нужното.

Натиснете Start/Reload  бутон за спиране на пауза на програмата. Индикаторната лампичка на Start/Reload  бутона мига и машината проверява дали е възможно да се добави или извади пране.

- Ако  символът изчезне на панела на дисплея, вратата на пералната машина е отключена. Можете да добавяте или махате пране.

#### Указание

- Не оставяйте вратата отворена за твърде дълго когато добавяте/махате пране, тъй като водата от прането може да изтече.
- Дисплеят за натоварване не е активен по време на повторно натоварване.



Натиснете Start/Reload  бутон за продължаване на програмата.

- Ако  символ светне на панела на дисплея, не е възможно да се добавя или маха пране.

**Указание:** Поради съображения за безопасност вратата остава заключена когато нивото на водата или температурата е висока или докато барабанът се върти.



## Смяна на програмата

Ако сте стартирали грешна програма, можете да я промените както следва:



1. Натиснете Start/Reload  бутон.
2. Изберете друга програма.
3. Натиснете Start/Reload  бутон. Новата програма стартира от началото.

## Отказване на програмата



За програми с висока температура:

1. Натиснете Start/Reload  бутон.
2. За охлаждане на прането: Изберете **Rinse (Изплакване)**.
3. Натиснете Start/Reload  бутон.



За програми с ниска температура:

1. Натиснете Start/Reload  бутон.
2. Изберете **Drain/Empty (Източване)**.
3. Натиснете Start/Reload  бутон.

## Край на програмата по време на Спиране на изплакването

- - -  се появява на панела на дисплей и индикаторната лампичка на Start/Reload  бутон мига.

Продължете програмата чрез:

- Натискане на Start/Reload  бутон (прането ще се центрофугира с подразбираща се настройка за скорост на центрофугиране\*) или
- Избиране на скорост на центрофугиране или настройване на селектора на програми на **Drain/Empty (Източване)** и след това натискане на Start/Reload  бутон.

## Край на програмата

**End** се появява на панела на дисплей и индикаторната лампичка на Start/Reload  бутон угасва.

\* според избраната програма → Преглед на програмите в допълнителния лист за инструкции за експлоатация и монтаж

## Изваждане на пране/ изключване на уреда

1. Завъртете селектора на програми на позиция изкл. Уредът е изключен.
2. Отворете вратата на пералната машина и извадете прането.
3. Затворете водопроводния кран. **Указание:** Не се изисква за модели Aqua-Stop.

### Указание

- Винаги изчакайте докато програмата свърши, тъй като уредът може още да е заключен.
- В края на програмата уредът превключва на енергоспестовен режим. Осветлението угасва и Start/Reload  бутонът мига. Натиснете произволен бутон, за да активирате панела.
- Не оставяйте пране в барабана. Те могат да се свият при следващото пране или да оцветят друга дреха.
- Изкарвайте чуждите предмети от барабана и гуменото уплътнение – риск от ръжда.

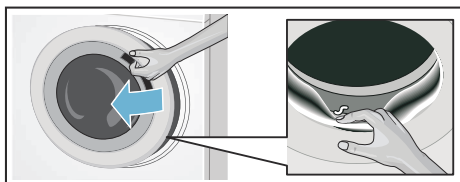

- Избършете гуменото уплътнение на вратата на пералната машина.
- Оставете вратата и чекмеджето за преливния препарат отворени, за да може да се изпари останалата вода.

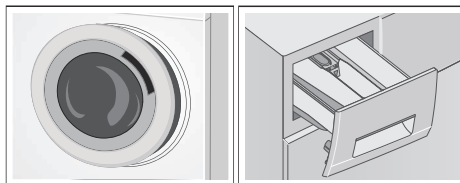



## Сензори

### Автоматично следене на натоварването

Функцията за автоматично следене на натоварването перфектно адаптира разхода на вода към всяка програма в зависимост от типа на тъканите и натоварването.

### Система за откриване на небалансирано натоварване

Системата за автоматично откриване на небалансирано натоварване открива дисбаланса и гарантира равномерно разпределение на прането чрез повторно стартиране и стартиране на въртенето на барабана.

Ако прането е изключително неравномерно разпределено, скоростта на центрофугиране се намалява или цикълът на центрофугиране не се извършва поради съображения за безопасност.

**Указание:** Поставяйте големи и малки части от прането равномерно в барабана.

→ "Повреди и процедури за действие при тях" на страница 37

## Настройки на уреда

Можете да промените следните настройки:

- Силата на звука на сигналите за информация (напр. в края на програмата) и/или
- Сила на звука на сигналите на бутоните и/или
- Включване или изключване на подсещането за почистване на барабана\*.

\* според модела

За да промените тези настройки, все още трябва да активирате режима за настройки.

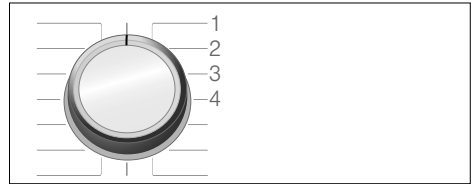

1/2/3/4... позиции на селектора на програми

### Активиране на режима на настройки

1. Завъртете селектора на програми на позиция 1. Пералната машина е включена.
2. Натиснете Start/Reload  бутон и в същото време завъртете селектора на програми по посока на часовника на позиция 2. Пуснете бутона.

Режимът на настройка се активира и предварително настроената сила на звука за сигналите за информация се показва на панела на дисплея (напр. в края на програмата).

### Промяна на силата на звука

- За промяна на силата на звука на **сигналите за информация**, използвайте **Finished in (Готово в)** бутон докато селектора на програми остава на позиция 2.
- За смяна на силата на звука на **сигналите на бутоните**, завъртете селектора на програми на позиция 3. Използвайте **Finished in (Готово в)** бутон отново за смяна на силата на звука.



0 = изкл., 1 = тихо,  
2 = средно, 3 = силно,  
4 = много силно

### Включване или изключване на подсещането за почистване на барабана\*\*

За включване/изключване на напомнянето за почистване на барабана, завъртете селектора на

\*\* според модела

програми на позиция 4. Използвайте **Finished in (Готово в)** бутон за включване или изключване на напомнянето.



Ако настройката се активира, се чува акустичен сигнал.

### Излизане от режим за настройки

Сега можете да прекратите процеса и да поставите селектора на програми на позиция изкл. Настройките са запаметени.



## Почистване и поддръжка



### Предупреждение Опасност от смърт!

Има риск от електрически удар, ако докоснете токопроводящи компоненти. Изключете уреда и го разкачете от контакта.



### Предупреждение Опасност от отравяне!

Токсични изпарения могат да се генерират от почистващи агенти, които съдържат разтворители, напр. почистващ разтворител. Не използвайте почистващи агенти, които съдържат разтворители.

### Внимание!

#### Повреда по уреда

Почистващите агенти, които съдържат разтворители, напр. почистващ разтворител, могат да повредят повърхностите и компонентите в машината.

Не използвайте почистващи агенти, които съдържат разтворители.

**Не позволявайте остатъци от почистващ препарат да се натрупват и да се образуват миризми като следват тези инструкции:**

### Указание

- Уверете се, че помещението, в което е поставена пералната машина, е добре проветрявано.
- Оставете вратата и чекмеджето за перилен препарат леко отворени когато пералната машина не се използва.
- От време на време стартирайте пране с използване на програма **Cottons (Памук) 60 °C** с прах за пране.

## Корпус на машината/панел за обслужване

- Бършете корпуса и панела за обслужване с мек, влажен парцал.
- Незабавно отстранявайте остатъците от почистващ препарат.
- Не почиствайте с водна струя.

## Барабан

Използвайте почистващи агенти без хлорин, не използвайте стоманена домакинска тел.

Ако има миризми в пералната машина или за почистване на барабана, стартирайте **Drum Clean (Почистване на барабана)** програмата\* или **Cottons (Памук) 90 °C** програмата без пране. Добавете прах за пране.

## Отстраняване на котлен камък

Отстраняването на котлен камък няма да е нужно, ако перилният препарат се измерва правилно. Обаче, ако е нужно, следвайте инструкциите на производителя на агента за

\* според модела

отстраняване на котлен камък. Подходящи препарати за отстраняване на котлен камък могат да се набавят от нашата уеб страница или от нашия сервис за следпродажбено обслужване. → Страница 42

## Чекмедже за перилен препарат и корпус

След цикъла на пране остатъци от перилния препарат или омекотителя могат да останат в чекмеджето за перилен препарат или в корпуса му.

За отстраняване на остатъците:

1. Изтеглете чекмеджето за перилен препарат. Натиснете вложката и докрай извадете чекмеджето.

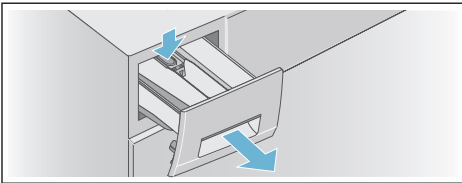

2. Извадете вложката:
  - a) Избутайте вложката нагоре изотдолу с пръст.

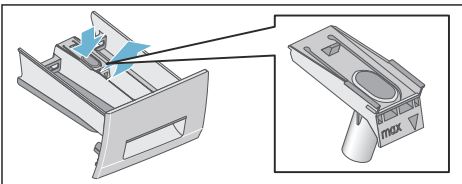

- b) Ако измерителя\* за течен препарат за почистване се използва, избутайте го нагоре.

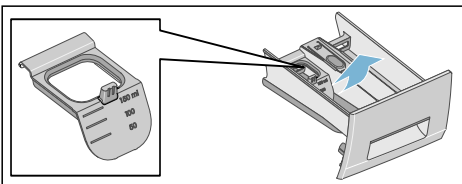

\* според модела

3. Почистете с вода и четка чекмеджето за перилен препарат и вложката и подсушете. Почистете вътрешността на корпуса.

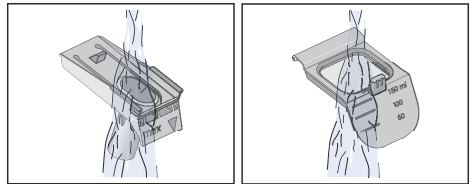
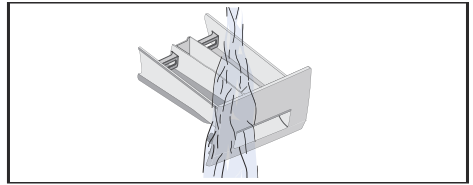

4. Поставете вложката и я заключете на място.
  - a) Избутайте цилиндъра във водещия щифт.

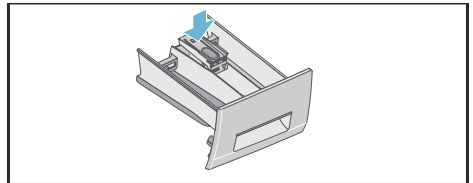

- b) Ако измерителя\* за течен перилен препарат се използва, приплъзнете го напред, сгънете надолу и поставете на място.

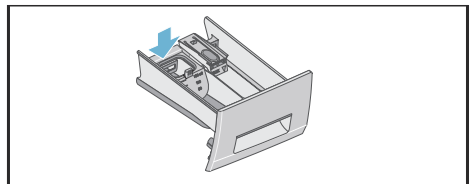

5. Избутайте чекмеджето за перилен препарат.

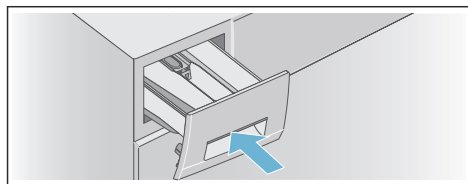

**Указание:** Оставете отворено чекмеджето за перилен препарат, за да може да се изпари останалата вода.

## Блокирана помпа за източване

### Предупреждение

#### Опасност от изгаряне с гореща вода!

Когато перете при високи температури, водата става много гореща. Ако влезете в контакт с горещата вода, можете да се опарите. Оставете водата да се охлади.

#### След като водата се охлади:

1. Спрете водопроводния кран, така че да не може да влиза повече вода и да трябва да се източи през помпата за източване.
2. Изключете уреда. Разкачете щепсела от мрежата.
3. Отворете и свалете сервисния капак.

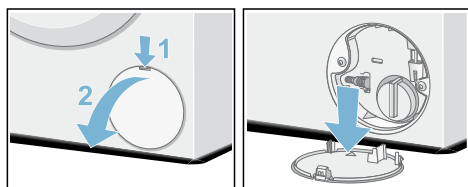

4. Извадете маркуча за източване от фиксатора. Свалете уплътнителното капаче и оставете водата да изтече в подходящ контейнер. Поставете обратно уплътнителното капаче и поставете маркуча за източване във фиксатора.

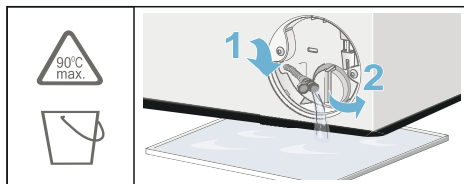

5. Внимателно отвийте капака на помпата; остатъчна вода може да изтече. Почистете вътрешността, резбата на капака на помпата и корпуса на помпата. Лопатъчното колело на помпата за източване трябва да може да се върти. Поставете обратно капака на помпата и завинтете плътно. Дръжката трябва да е на вертикална позиция.

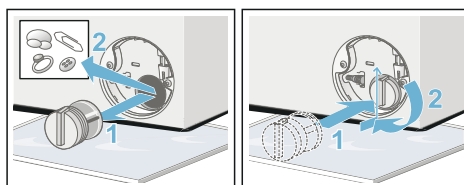

6. Поставете сервисния капак обратно, заключете го и го затворете.

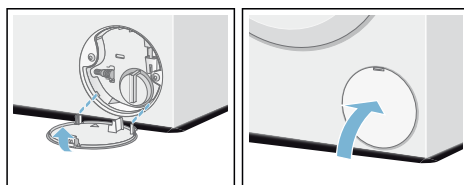

**Указание:** За да не попадне неизползвания перилен препарат в изхода при следващото пране, налейте 1 литър вода (без перилен препарат) в отделение **II** и стартирайте **Drain/Empty (Източване)** програма. Извършете следващото пране както обикновено.

## Маркучът за източване в сифона е запушен

1. Изключете уреда. Разкачете щепсела от мрежата.
2. Разхлабете скобата на маркуча. Внимателно свалете маркуча за източване; може да изтече остатъчна вода.
3. Изчистете маркуча за източване и елемента за свързване към сифона.

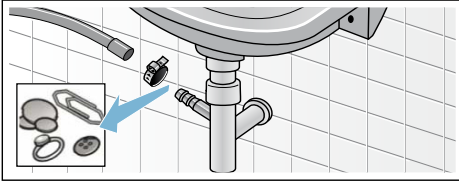

4. Поставете обратно маркуча за източване и обезопасете свързването със скобата за маркуч.

## Филтърът в подаването на вода е блокиран

### Предупреждение

#### Опасност от токов удар!

Aqua-Stor съдържа електрически клапан. Има риск от електрически удар, ако потопите предпазния клапан Aqua-Stor във вода. Не потапяйте предпазния клапан във вода.

Първо намалете налягането на водата в захранващия маркуч:

1. Затворете водопроводния кран.
2. Изберете произволна програма (освен Rinse (Изплакване)/Spin (Центрофугиране)/Drain/Empty (Източване)).
3. Натиснете Start/Reload  бутон. Оставете програмата да работи около 40 секунди.
4. Завъртете селектора на програми на позиция изкл. Извадете щепсела от мрежата.
5. Почистете филтъра върху крана: Разкачете маркуча от крана за водата. Почистете филтъра с малка четка.

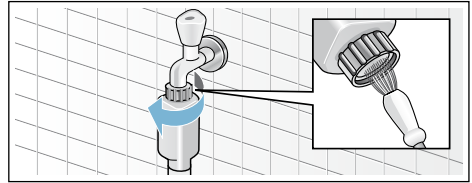

6. За стандартни и Aqua-Secure модели, почистете филтъра от задната страна на уреда: Свалете маркуча от задната част на уреда. Използвайте клещи, за да свалите филтъра и след това го почистете.

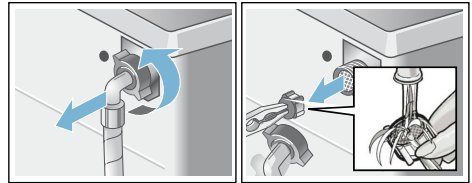

7. Вкарайте филтъра, свържете маркуча и проверете за течове.

## Повреди и процедури за действие при тях

### Аварийно деблокиране

напр. в случай на спиране на тока

**Указание:** Програмата ще продължи да работи при възстановяването на захранването.

### Предупреждение

#### Опасност от изгаряне с гореща вода!

Когато перете при високи температури, има риск от опарване, ако влезете в контакт с перилен разтвор и пране. Ако е възможно, първо ги оставете да изстинат.

**⚠ Предупреждение**

**Опасност от нараняване!**

Може да нараните ръцете си, ако бръкнете в барабана докато се върти. Не бъркайте в барабана докато се върти. Изчакайте докато барабанът спре да се върти.

**Внимание!**

**Повреда от вода**







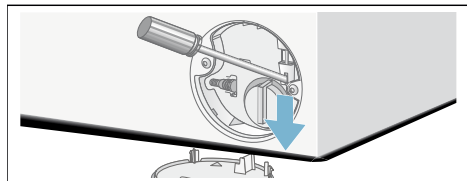

Излизащата вода може да причини повреда. Не отваряйте вратата на пералната машина, ако през стъклото се вижда вода.

**Ако прането трябва да се извади, вратата на пералната машина може да се отвори както следва:**





1. Изключете уреда. Разкачете щепсела от мрежата.
2. Източете водата.
3. Издърпайте аварийното деблокиране надолу с инструмент и го освободете.  
Вратата на пералната машина сега може да се отвори.



## Информация на таблото на дисплея

Дисплей	Причина/отстраняване
 светва	<ul style="list-style-type: none"> <li>■ Температурата е твърде висока. Изчакайте докато температурата спадне.</li> <li>■ Нивото на водата е твърде високо. Не е възможно да се добави пране. Затворете вратата незабавно, ако е нужно. Натиснете Start/Reload  бутон за продължаване на програмата.</li> </ul>
 мига	<ul style="list-style-type: none"> <li>■ Прането може да се захване. Отворете и затворете вратата отново и натиснете Start/Reload  бутон.</li> <li>■ Ако е нужно, бутнете вратата или махнете малко пране и отново затворете.</li> <li>■ Ако е необходимо, изключете уреда и го включете отново; настройте програмата и извършете индивидуалните настройки; стартирайте програмата.</li> </ul>
 светва	<ul style="list-style-type: none"> <li>■ Отворете докрай водопроводния кран за студена вода,</li> <li>■ Захранващият маркуч е пречупен/прищипан,</li> <li>■ Налягането на водата е твърде ниско. Почистете филтъра. → <i>Страница 37</i></li> </ul>
<b>E: 18</b>	<ul style="list-style-type: none"> <li>■ Помпата за източване е запушена. Почистете помпата за източване. → <i>Страница 36</i></li> <li>■ Маркучът/тръбата за източване са запушени. Почистете маркуча за източване при сифона. → <i>Страница 37</i></li> </ul>
<b>E: 23</b>	Има вода в основната, уредът тече. Затворете водопроводния кран. Обадете се на следпродажбеното обслужване! → <i>Страница 42</i>
<b>E: 32</b>	<p>мига редувайки се с <b>End</b> в края на програмата.</p> <p>Няма повреда - системата за контрол на дебаланса е спряла цикъла на центрофугиране, защото прането е неравномерно разпределено.</p> <p>Разпределете малките и големи части от прането в барабана. Ако е нужно, центрофугирайте прането още веднъж.</p>
	Защитата от деца е активирана – деактивирайте я. → <i>Страница 31</i>
 светва	Твърде много пяна е открита и допълнителен цикъл на пране е активиран. Добавете по-малко перилен препарат към следващия цикъл на пране със същото натоварване. → <i>Страница 31</i>
Индикаторната лампичка  за Drum Clean (Почистване на барабана) програмата* мига	<p>Стартирайте <b>Drum Clean (Почистване на барабана)</b> програмата* или <b>60 °C</b> програмата за почистване и грижа за барабана и външната тръба.</p> <p><b>Указание</b></p> <ul style="list-style-type: none"> <li>■ Стартирайте програмата без пране.</li> <li>■ Използвайте прах за пране или перилен препарат с белина. За предотвратяване на образуването на пяна използвайте само половината от перилния препарат, препоръчан от производителя. Не използвайте перилни препарати, предназначени за вълнени дрехи или фино пране.</li> <li>■ Включване/изключване на сигнала за информация → <i>Страница 33</i></li> </ul>
Други съобщения на дисплея	Изключете уреда, изчакайте пет секунди и след това го включете отново. Ако дисплеят се появи отново, обадете се на следпродажбения сервиз. → <i>Страница 42</i>
* според модела	

## Повреди и процедури за действие при тях.

Повреди	Причина/отстраняване
Вода изтича от уреда.	<ul style="list-style-type: none"> <li>■ Закрепете правилно маркуча за източване или го сменете.</li> <li>■ Затегнете здраво винтовото съединение на маркуча за източване.</li> </ul>
Машината не се пълни с вода.	<ul style="list-style-type: none"> <li>■ Натиснали ли стеStart/Reload  бутон?</li> <li>■ Дали кранът е отворен?</li> <li>■ Може ли филтърът да е запушен? Почистете филтъра. → Страница 37</li> <li>■ Дали охранващият маркуч е пречупен или прищипан?</li> </ul>
Перилен препарат не е разпръснат.	<ul style="list-style-type: none"> <li>■ Функцията за безопасност е активирана.</li> <li>■ <b>Указание:</b> Поради съображения за безопасност вратата на пералната машината остава заключена когато нивото на водата или температурата са високи (вж. → "Отказване на програмата" на страница 32) или докато барабанът се върти.</li> <li>■ Дали защитата от деца  е активирана? Деактивирайте я. → Страница 31</li> <li>■ Дали - - (Спиране на изплакването = без финално центрофугиране) е избрано? → Страница 32</li> <li>■ Може ли вратата да се отвори само с аварийно деблокиране? → Страница 37</li> </ul>
Вратата не може да се отвори.	<ul style="list-style-type: none"> <li>■ Натиснали ли стеStart/Reload  бутон? → Страница 30</li> <li>■ <b>Finished in (Готово в)</b> е избрано?</li> <li>■ Вратата затворена ли е?</li> <li>■ Дали защитата от деца  е активирана? Деактивирайте я. → Страница 31</li> </ul>
Програмата няма да стартира.	<ul style="list-style-type: none"> <li>■ Натиснали ли стеStart/Reload  бутон? → Страница 30</li> <li>■ <b>Finished in (Готово в)</b> е избрано?</li> <li>■ Вратата затворена ли е?</li> <li>■ Дали защитата от деца  е активирана? Деактивирайте я. → Страница 31</li> </ul>
Барабанът за кратко забавя или се разтриса след стартиране на програмата.	Не е повреда – тестът на вътрешния мотор може да накара барабана да се забави или разтресе за кратко когато програмата за пране стартира.
Водата не се оттича.	<ul style="list-style-type: none"> <li>■ Дали - - (Спиране на изплакването = без финално центрофугиране) е избрано? → Страница 32</li> <li>■ Почистете помпата за източване. → Страница 36</li> <li>■ Почистете тръбата и/или маркуча за източване. → Страница 37</li> </ul>
Не се вижда вода в барабана.	Няма повреда - водата е под видимата зона.
Резултатът от центрофугирането не е удовлетворителен.	<ul style="list-style-type: none"> <li>■ Няма повреда - системата за контрол на дебаланса е спряла цикъла на центрофугиране, защото прането е неравномерно разпределено. Разпределяйте малки и големи части от прането равномерно в барабана.</li> <li>■ <b>Лесни за гладене*</b> са избрани? → Страница 28</li> <li>■ Дали избраната скорост не е твърде ниска?</li> </ul>
Прането е мокро/твърде влажно.	<ul style="list-style-type: none"> <li>■ <b>Лесни за гладене*</b> са избрани? → Страница 28</li> <li>■ Дали избраната скорост не е твърде ниска?</li> </ul>
Цикълът на центрофугиране се пуска няколко пъти.	Няма повреда - система за контрол на дебаланса уравновесява дебаланса.
Програмата отнема повече време от обичайното.	<ul style="list-style-type: none"> <li>■ Няма повреда - система за контрол на дебаланса изравнява дебаланса чрез многократно разпределяне на прането.</li> <li>■ Няма повреда – откриването на пяна е активно – цикъл на изплакване е включен.</li> </ul>

\* според модела



Повреди	Причина/отстраняване
Дължината на програмата се променя по време на цикъла на пране.	Не е повреда – програмната последователност е оптимизирана за конкретния процес на пране. Това може да промени дължината на програмата, която е показана на панела на дисплея.
Остатъчна вода в отделението за продукт за грижа ☼.	<ul style="list-style-type: none"> <li>■ Не е повреда – ефектът от продукта за грижа не е нарушен.</li> <li>■ Почистете вложката, ако е нужно.</li> </ul>
Миризми или мазни отлагания в пералната машина.	<p>В зависимост от модела, стартирайте <b>Drum Clean (Почистване на барабана)*</b> или <b>Cottons (Памук) 90 °C</b> програма без пране.</p> <p>Добавете прах за пране или перилен препарат с белина.</p> <p><b>Указание:</b> За предотвратяване на образуването на пяна използвайте само половината от перилния препарат, препоръчан от производителя. Не използвайте перилни препарати, предназначени за вълна или фино пране.</p>
Символът ☼ светва на панела на дисплея. Пяна може да излиза от чекмеджето за перилен препарат.	Дали не сте използвали твърде много перилен препарат? → "Откриване на пяна" на страница 31
Силни шумове, вибрации и движение на машината по време на циклите на центрофугиране и/или източване.	<p>Нивото на шум по време на изпомпване е различно от това по време на пране.</p> <ul style="list-style-type: none"> <li>■ Дали уредът е приравнен? Приравнете уреда. → Страница 17</li> <li>■ Дали крачетата на уреда са закрепени? Закрепете крачетата на уреда. → Страница 17</li> <li>■ Дали транспортните заключвания са махнати? Свалете транспортните заключвания. → Страница 15</li> </ul>
Панелът на дисплея/индикаторните лампички не работят докато уредът работи.	<ul style="list-style-type: none"> <li>■ Имало ли е спиране на тока?</li> <li>■ Изгоряли ли са предпазителите? Нулирайте/сменете предпазителите.</li> <li>■ Ако повредата се появи отново, обадете се в следпродажбения сервис. → Страница 42</li> </ul>
Има остатъци от перилен препарат по прането.	<ul style="list-style-type: none"> <li>■ Някои перилни препарати без фосфати съдържат неразтворими във вода остатъци.</li> <li>■ Изберете <b>Rinse (Изплакване)</b> или изчеткайте прането след изпиране.</li> </ul>
Символът ☼ светва на дисплея в режим на пауза.	<ul style="list-style-type: none"> <li>■ Нивото на водата е твърде високо. Не е възможно да се добави пране. Затворете вратата незабавно, ако е нужно.</li> <li>■ Натиснете Start/Reload ▷    бутон за продължаване на програмата.</li> </ul>
В режим на пауза ☼ символът на дисплея угасва.	Вратата е отключена. Възможно е да се добави пране.
Ако не можете да коригирате повредата сами (след изключване и включване на машината) или е нужен ремонт:	
<ul style="list-style-type: none"> <li>■ Изключете уреда и го разкачете от контакта.</li> <li>■ Спрете крана за вода и се обадете на следпродажбения сервис. → Страница 42</li> </ul>	
* според модела	



## Следпродажбено обслужване

Ако не можете да отстраните сами повредата, моля свържете се с нашия сервиз.

Ние винаги ще намерим подходящо решение и ще избегнете ненужните посещения от техници.

Моля, посочете на следпродажбения сервиз продуктовия номер (Е ном.) и производствения номер (FD) на уреда.

E-Nr. _____	FD _____
-------------	----------

E ном.	Продуктов номер
FD	Производствен номер

Можете да откриете тази информация (в зависимост от модела):

- От вътрешната страна на вратата за зареждане или сервизното капаче
- Отзад на уреда

**Доверете се на опита на производителя.** Свържете се с нас. Така можете да сте сигурни, че ремонтите се извършват от обучен сервизен персонал с оригинални резервни части.



## Технически характеристики

### Размери:

850 x 600 x 550 мм

(Височина x ширина x дълбочина)

### Тегло

63-83 кг (според модела)

### Свързване с електрическата мрежа:

Електрическо напрежение 220-240 V, 50 Hz

Номинален ток 10 A

Номинална изходна мощност 2300 W

### Налягане на водата:

100-1000 кПа (1-10 бара)

### Разход на енергия при изключен уред:

0,12 W

### Разход на енергия при готовност за употреба (режим на оставен включен уред):

0,50 W



## Aqua-Stop гаранция

### Само за устройства с Aqua-Stop

В допълнение към гаранционните искиове спрямо търговеца на базата на договора за покупка и нашата гаранция за устройството ние ще предоставим компенсация при следните условия:

1. Ако повреди от вода се причинят поради повреда в нашата Aqua-Stop система, ние ще компенсираме битовите клиенти за причинената повреда.
2. Гаранцията за отговорност е валидна за експлоатационния живот на уреда.
3. Предварително условие за всички гаранционни искиове е уредът с Aqua-Stop да е инсталиран и свързан правилно в съответствие с нашите инструкции; това също така включва правилно монтирано Aqua-Stop удължение (оригинални аксесоари).  
Нашата гаранция не покрива дефектни хранващи линии или фитинги, водещи към свързването Aqua-Stop при крана.
4. Уредите с Aqua-Stop няма нужда да се контролират по време на работа, нито да се обезопасяват след това чрез спиране на крана.  
Кранчето трябва да се спира само ако сте далеч от дома за дълъг период от време, напр. за няколко седмици.

Данни за връзка във всички страни можете да намерите в приложения списък на специализираните сервиси.

Robert Bosch Hausgeräte GmbH  
Carl-Wery-Straße 34  
81739 München, GERMANY



9001255946 (9704)