



Integreerbare oven HB.22R...



**BOSCH**

[nl] Gebruiksaanwijzing

<b>Belangrijke veiligheidsvoorschriften .....</b>	<b>3</b>
Oorzaken van schade .....	4
<b>Uw nieuwe oven .....</b>	<b>5</b>
Bedieningspaneel .....	5
Functieknop .....	5
Bedieningstoetsen en indicatiepaneel .....	5
Temperatuurknop .....	6
Binnenzijde van de oven .....	6
<b>De toebehoren .....</b>	<b>6</b>
Invoeren van de accessoires .....	6
Extra toebehoren .....	7
<b>Voor het eerste gebruik .....</b>	<b>7</b>
De indicator bevestigen .....	7
De oven verwarmen .....	7
Reiniging van de accessoires .....	7
<b>Programmeren van de oven .....</b>	<b>8</b>
Verhittingstype en temperatuur .....	8
Snel verwarmen .....	8
<b>Programmeren van de tijdfuncties .....</b>	<b>8</b>
Kookwekker .....	8
Duur van de bereidingstijd .....	9
<b>Kinderslot .....</b>	<b>9</b>
<b>Onderhoud en reiniging .....</b>	<b>10</b>
Reinigingsmiddelen .....	10
Lichtfunctie .....	10
De roosters of rails links en rechts los- en vastmaken .....	10
De ovendeur afnemen en ophangen .....	11
Deurruiten verwijderen en inbrengen .....	11
<b>Wat te doen in geval van een storing .....</b>	<b>12</b>
Storingstabel .....	12
Vervangen van de ovenlamp .....	12
Beschermglas .....	13
<b>Servicedienst .....</b>	<b>13</b>
E-nummer en FD-nummer .....	13
<b>Energie- en milieutips .....</b>	<b>13</b>
Energie besparen .....	13
Milieuvriendelijk afvoeren .....	13
<b>Voor u in onze kookstudio uitgetest .....</b>	<b>14</b>
Gebak .....	14
Suggesties en praktische tips voor het bakken .....	15
Vlees, gevogelte, vis .....	16
Tips voor het braden en grillen .....	18
Gegratineerde gerechten, soufflés, toast .....	18
Bereide producten .....	18
Bijzondere gerechten .....	19
Ontdooien .....	19
Drogen .....	19
Jam koken .....	19
<b>Acrylamide in het voedsel .....</b>	<b>20</b>
<b>Testgerechten .....</b>	<b>21</b>
Bakken .....	21
Braden op de grill .....	21

Meer informatie over producten, accessoires, onderdelen en diensten vindt u op het internet: [www.bosch-home.com](http://www.bosch-home.com) en in de online-shop: [www.bosch-eshop.com](http://www.bosch-eshop.com)

## **⚠ Belangrijke veiligheidsvoorschriften**

Lees deze gebruiksaanwijzing zorgvuldig door. Alleen dan kunt u uw apparaat goed en veilig bedienen. Bewaar de gebruiksaanwijzing voor later gebruik of om door te geven aan een volgende eigenaar.

Dit apparaat is alleen bestemd voor inbouw. Neem het speciale installatievoorschrift in acht.

Controleer het apparaat na het uitpakken. Niet aansluiten in geval van transportschade.

Alleen een daartoe bevoegd vakman mag apparaten zonder stekker aansluiten. Bij schade door een verkeerde aansluiting maakt u geen aanspraak op garantie.

Dit apparaat is alleen bestemd voor huishoudelijk gebruik en de huiselijke omgeving. Gebruik het uitsluitend voor het bereiden van gerechten en drank. Zorg ervoor dat het apparaat onder toezicht gebruikt wordt. Het toestel alleen gebruiken in gesloten ruimtes.

Dit apparaat is bestemd voor gebruik tot op hoogten van maximaal 2.000 meter boven zeeniveau.

Dit toestel kan worden gebruikt door kinderen vanaf 8 jaar en door personen met beperkte fysieke, sensorische of geestelijke vermogens of personen die gebrek aan kennis of ervaring hebben, wanneer zij onder toezicht staan van een persoon die verantwoordelijk is voor hun veiligheid of geleerd hebben het op een veilige manier te gebruiken en zich bewust zijn van de risico's die het gebruik van het toestel met zich meebrengt.

Kinderen mogen niet met het apparaat spelen. Reiniging en onderhoud van het toestel mogen niet worden uitgevoerd door kinderen, tenzij zij 8 jaar of ouder zijn en onder toezicht staan.

Zorg ervoor dat kinderen die jonger zijn dan 8 jaar uit de buurt blijven van het toestel of de aansluitkabel.

Toebehoren altijd op de juiste manier in de binnenruimte plaatsen. *Zie beschrijving toebehoren* in de gebruiksaanwijzing.

### **Risico van brand!**

- Brandbare voorwerpen die in de binnenruimte worden bewaard kunnen vlam vatten. Bewaar geen brandbare voorwerpen in de binnenruimte. Open nooit de deur wanneer er sprake is van rookontwikkeling in het apparaat. Het toestel uitschakelen en de stekker uit het stopcontact halen of de zekering in de meterkast uitschakelen.
- Wanneer de apparaatdeur geopend wordt, ontstaat er een luchtstroom. Het bakpapier kan dan de verwarmingselementen raken en vlam vatten. Tijdens het voorverwarmen mag er nooit bakpapier los op de toebehoren liggen. Verzwaar het bakpapier altijd met een vorm. Bakpapier alleen op het benodigde oppervlak leggen. Het bakpapier mag niet uitsteken over de toebehoren.

### **Risico van verbranding!**

- Het toestel wordt zeer heet. Nooit de hete vlakken in de binnenruimte of verwarmingselementen aanraken. Het apparaat altijd laten afkoelen. Zorg ervoor dat er geen kinderen in de buurt zijn.
- Toebehoren of vormen worden zeer heet. Neem hete toebehoren en vormen altijd met behulp van een pannenlap uit de binnenruimte.
- Alcoholdampen kunnen in de binnenruimte vlam vatten. Nooit gerechten klaarmaken die een hoog percentage alcohol bevatten. Alleen kleine hoeveelheden drank met een hoog alcoholpercentage gebruiken. De deur van het toestel voorzichtig openen.

### **Kans op verbranding!**

- Tijdens het gebruik worden de toegankelijke onderdelen heet. De hete onderdelen nooit aanraken. Zorg ervoor dat er geen kinderen in de buurt zijn.
- Bij het openen van de apparaatdeur kan hete stoom vrijkomen. De deur van het toestel voorzichtig openen. Zorg ervoor dat er geen kinderen in de buurt zijn.
- Door water in de hete binnenruimte kan hete waterdamp ontstaan. Nooit water in de hete binnenruimte gieten.

## Risico van letsel!

Wanneer er krassen op het glas van de apparaatdeur zitten, kan dit springen. Geen schraper, scherpe of schurende schoonmaakmiddelen gebruiken.

## Kans op een elektrische schok!

- Ondeskundige reparaties zijn gevaarlijk. Reparaties mogen uitsluitend worden uitgevoerd door technici die zijn geïnstrueerd door de klantenservice. Is het apparaat defect, haal dan de stekker uit het stopcontact of schakel de zekering in de meterkast uit. Contact opnemen met de klantenservice.
- De kabelisolatie van hete toestelonderdelen kan smelten. Zorg ervoor dat er nooit aansluitkabels van elektrische toestellen in contact komen met hete onderdelen van het apparaat.
- Binnendringend vocht kan een schok veroorzaken. Geen hogedrukreiniger of stoomreiniger gebruiken.
- Bij vervanging van de lamp in de binnenruimte staan de contacten van de lampfitting onder stroom. Trek voordat u tot vervanging overgaat de netstekker uit het stopcontact trekken of schakel de zekering in de meterkast uit.
- Een defect toestel kan een schok veroorzaken. Een defect toestel nooit inschakelen. De netstekker uit het stopcontact halen of de zekering in de meterkast uitschakelen. Contact opnemen met de klantenservice.

## Oorzaken van schade

### Attentie!

- Toebehoren, folie, bakpapier of vormen op de bodem van de binnenruimte: Geen toebehoren op de bodem van de binnenruimte leggen. Geen bakpapier of folie, van welk type dan ook, op de bodem van de binnenruimte leggen. Geen vorm op de bodem van de binnenruimte plaatsen wanneer een temperatuur van meer dan 50 °C ingesteld is. Er ontstaat dan een opeenhoping van warmte. De bak- en braadtijden kloppen niet meer en het email wordt beschadigd.
- Water in de hete binnenruimte: Nooit water in de hete binnenruimte gieten. Er ontstaat dan waterdamp. Door de verandering van temperatuur kan schade aan het email ontstaan.
- Vochtige levensmiddelen: Geen vochtige levensmiddelen langere tijd in de afgesloten binnenruimte bewaren. Het email raakt dan beschadigd.
- Vruchtensap: De bakplaat bij zeer vochtig vruchtengebak niet te overvloedig bedekken. Vruchtensap dat van de bakplaat druppelt, laat vlekken achter die niet meer kunnen worden verwijderd. Gebruik zo mogelijk de diepere braadslede.
- Afkoelen met open apparaatdeur: De binnenruimte alleen laten afkoelen wanneer deze afgesloten is. Ook wanneer de deur slechts op een kier openstaat, kan de voorzijde van aangrenzende meubels op den duur worden beschadigd.
- Sterk vervuilde deurdichting: is de deurdichting sterk vervuild, dan sluit de apparaatdeur tijdens het gebruik niet meer goed. De voorzijde van aangrenzende meubels kan worden beschadigd. Zorg ervoor dat de deurdichting altijd schoon is.
- Apparaatdeur als vlak om op iets op te leggen of te plaatsen: niets op de apparaatdeur leggen of plaatsen en er niets aan hangen. Geen vormen of toebehoren op de apparaatdeur plaatsen.
- Toebehoren inschuiven: afhankelijk van het type toestel kunnen de toebehoren krassen geven op de deur. Toebehoren altijd tot de aanslag in de binnenruimte schuiven.
- Apparaat transporteren: Het apparaat niet aan de deurgreep vasthouden of dragen. De deurgreep houdt op den duur het gewicht van het apparaat niet en kan afbreken.

# Uw nieuwe oven

Wij presenteren u uw nieuwe oven. In dit hoofdstuk worden de functies van het bedieningspaneel en van de afzonderlijke onderdelen uitgelegd. Bovendien wordt informatie gegeven over de accessoires en de onderdelen binnenin de oven.

## Bedieningspaneel

Hieronder vindt u een algemeen overzicht van het bedieningspaneel. Op het indicatiepaneel kunnen niet alle symbolen tegelijk worden getoond. De elementen kunnen variëren afhankelijk van het model van het apparaat.



### Intrekbare draaiknoppen

In sommige ovens zijn de draaiknoppen intreikbaar. Druk op de draaiknop als hij op de nulstand staat, om hem vast te zetten of uit te trekken.

### Toetsen

Onder iedere toets bevinden zich sensoren. Druk niet hard op de toetsen. Druk alleen op het overeenkomstige symbool.

### Functieknop

De functieknop dient ertoe om het verhittingstype te kiezen.

Stand	Gebruik
○ Nulstand	De oven is uitgeschakeld.
Hete lucht*	Voor taarten en banket. Het is mogelijk om op twee niveaus te bakken. Een turbine, die zich in de achterwand van de oven bevindt, verdeelt de warmte gelijkmatig over de oven.
Boven- en onderwarmte*	Voor taarten, gegratineerde gerechten en mager braadvlees, bv. kalfsvlees of wild, op een niveau. De warmte is afkomstig van de bovenste en onderste weerstand.
Heteluchtgrill	Braden van stukken vlees, gevogelte en vis. De grillweerstand en de ventilator worden afwisselend aan- en uitgeschakeld. De turbine zorgt ervoor dat de door de grill afgegeven warmte rond het voedsel circuleert.
Grill, groot oppervlak	Op de grill braden van biefstukken, worstjes, toast en vis. Het hele oppervlak onder de grillweerstand wordt verwarmd.
Grill, klein oppervlak	Op de grill braden van kleine biefstukken, worstjes, toast en vis. Het middengedeelte van de grillweerstand wordt verwarmd.
Onderwarmte	Konfijten, bakken en gratineren. De warmte is afkomstig van de onderste weerstand.

\* Verhittingstype waarmee de energie-efficiëntieklasse wordt bepaald volgens EN60350.

Stand	Gebruik
Ontdooien	Ontdooien, bv. vlees, gevogelte, brood en taarten. De turbine laat de hete lucht rond het voedsel circuleren.
Lampje	Het ovenlampje aandoen.

\* Verhittingstype waarmee de energie-efficiëntieklasse wordt bepaald volgens EN60350.

Als er een verhittingstype wordt geselecteerd gaat het ovenlampje aan.

## Bedieningstoetsen en indicatiepaneel

Met de toetsen kunnen verschillende extra functies worden ingesteld. Op het indicatiepaneel verschijnen de ingestelde waarden.



Toets	Gebruik
Snel verwarmen	Zeer snel verwarmen van de oven.
Tijdfuncties	Selecteren van de kookwekker  en de bereidingstijd .
Kinderslot	Blokkeren en deblokkeren van het bedieningspaneel.
- Lager	Verlagen van de geprogrammeerde waarden.
+ Hoger	Verhogen van de geprogrammeerde waarden.

Op het indicatiepaneel geven de haakjes [ ] het symbool aan dat overeenkomt met de tijdfunctie die geactiveerd is.

## Temperatuurknop

De temperatuurknop dient ervoor om de temperatuur of het grillniveau te selecteren.

Stand	Betekenis
●	Nulstand De oven verwarmt niet.
50-270	Temperatuurbereik De temperatuur in de oven in °C.
I, II, III	Grillniveaus De grillniveaus voor de grill met klein oppervlak ☐ en met groot oppervlak ☐. I = niveau 1, zacht II = niveau 2, middelhoog III = niveau 3, hoog

Wanneer de oven verhit licht het symbool  op het indicatiepaneel op. Tijdens de verhittingspauzes gaat het uit. Het symbool licht niet op met de lichtfunctie  noch met de ontdoofunctie .

**Aanwijzing.** Stel de temperatuurknop, bij het gebruik van de grill met baktijden van meer dan 15 minuten, af op langzaam grillen.

## De toebehoren

De meegeleverde toebehoren zijn geschikt voor vele gerechten. Let erop dat u de toebehoren altijd op de juiste manier in de binnenruimte plaatst.

Het grote assortiment speciale toebehoren zorgt ervoor dat vele van uw gerechten nog beter lukken en u de oven nog comfortabler kunt gebruiken.

### Invoeren van de accessoires

De accessoires kunnen in de oven worden geplaatst op 5 verschillende hoogtes. Voer de accessoires altijd tot aan de aanslag in, zodat ze het glas van de deur niet raken.

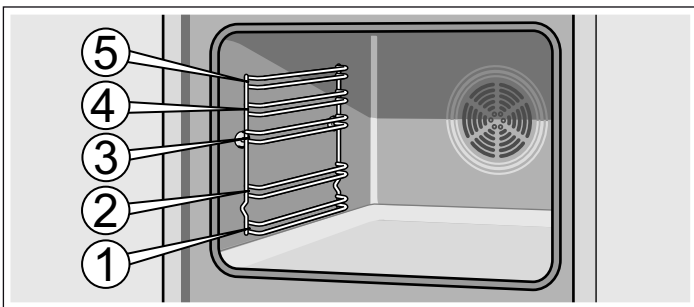

De accessoires kunnen tot de helft uitgenomen worden, totdat ze vast blijven zitten. Op die manier kunt u het voedsel gemakkelijk uit de oven halen.

Zorg er bij het invoeren van een accessoire in de oven voor dat de kromming zich aan de achterzijde van het accessoire bevindt. Alleen op die manier kan het perfect inpassen.

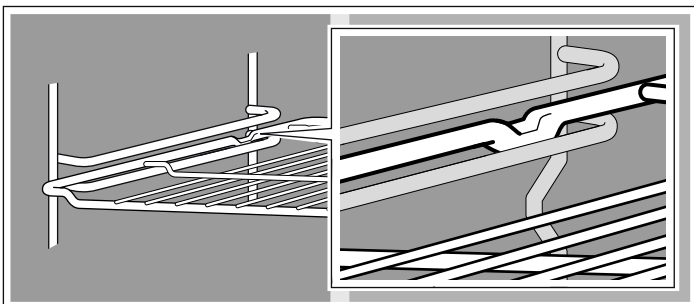

## Binnenzijde van de oven

Het lampje bevindt zich binnenin de oven. Een ventilator vermijdt dat de oven te heet wordt.

### Ventilator

De ventilator gaat zonnodig aan of uit. De warme lucht ontsnapt via de bovenzijde van de deur. Opgelet! Bedek de ventilatieopening niet. De oven kan anders oververhit raken.

Nadat de oven is uitgezet blijft de ventilator nog een bepaalde tijd werken, zodat de oven sneller afkoelt.

### Lampje

Het ovenlampje blijft branden terwijl de oven in werking is. De lamp kan echter ook aangaan als de oven uit staat met de functieknop in stand .

Als het apparaat voorzien is van uitschuifrails blijven deze, afhankelijk van de uitrusting, enigszins vastzitten wanneer ze helemaal uitgeschoven zijn. Zo kan het accessoire gemakkelijk worden geplaatst. Duw de uitschuifrails, om te ontgrendelen, opnieuw in de oven door een beetje druk uit te oefenen.

**Aanwijzing:** Als de accessoires heet worden kunnen ze vervormen. Als ze weer afkoelen verdwijnt de vervorming. Dit heeft geen weerslag op de normale werking.

Uw oven beschikt niet over alle toebehoren die hierna worden vermeld.

Toebehoren kunt u kopen bij de servicedienst, in speciaalzaken vakhandel of op het internet.



### Rooster

Voor schalen, bakvormen, gebraad, braadstukken en diepvriesgerechten.

Voer het rooster in met de open zijde naar de ovendeur en de kromming naar onderen .



### Vlakte geëmailleerde bakplaat

Voor taarten, gebakjes en koekjes.

Doe de plaat in de oven met het gedeelte met niveauverschil in de richting van de ovendeur.



### Diepe geëmailleerde standaard plaat

Voor sappige taarten, pasta, diepvriesgerechten en groot gebraad. Deze kan ook gebruikt worden voor het opvangen van vet bij het braden rechtstreeks op het rooster.

Doe de plaat in de oven met het gedeelte met niveauverschil in de richting van de ovendeur.



## Extra toebehoren

Extra toebehoren kunt u kopen bij de klantenservice of in speciaalzaken. Een omvangrijk aanbod voor uw oven vindt u in onze prospectussen of op het internet. De beschikbaarheid van extra toebehoren en de mogelijkheid om deze online te bestellen is per land verschillend. U kunt dit nakijken in de verkoopdocumenten.

Niet elk accessoire van de extra toebehoren past bij elk apparaat. Geef bij de aankoop alstublieft de precieze aanduiding (E-nr.) van uw toestel aan.

Extra toebehoren	HEZ-nummer	Gebruik
Geëmailleerde platte bakplaat	HEZ361000	Voor gebak en koekjes.
Geëmailleerde diepe braadslede	HEZ362000	Voor vochtig gebak, taarten, diepvriesgerechten en grote braadstukken. Hij kan ook worden gebruikt om het vet op te vangen, als u direct op het rooster grilt.
Rooster	HEZ364000	Voor servies, bakvormen, braadstukken, gegrilde stukken en diepvriesgerechten.
Pizzaplaat	HEZ317000	Ideaal voor pizza's, diepvriesproducten of grote ronde taarten. In plaats van de diepe braadslede kunt u ook de pizzaplaat gebruiken. Zet de plaat op het rooster en houd u aan de informatie in de tabellen.
Glazen braadpan	HEZ915001	De glazen braadpan is geschikt voor stoofgerechten en oven-schotels die u klaarmaakt in de oven. Hij is bijzonder geschikt voor de automatische programma's of de braadautomaat.
Telescopische uitschuifvoorziening, 3-voudig	HEZ368301	Met de uitschuifbare rails op hoogte 1, 2 en 3 kunt u de toebehoren verder naar buiten trekken, zonder dat ze omkiepen.

## Voor het eerste gebruik

Hier vindt u alles wat u moet doen voordat u voor het eerst gerechten klaarmaakt met de oven. Lees eerst het hoofdstuk *Veiligheidsvoorschriften*.

### De indicator bevestigen

Na de inschakeling knippert op het indicatiepaneel een nul. Druk op de toets  om dit te bevestigen. De visuele indicator gaat uit.

### De oven verwarmen

Verwarm de oven leeg en gesloten om de nieuwe geur weg te nemen. De meest doeltreffende manier is om de oven een uur lang te verhitten op een temperatuur met warmte boven en beneden  van 240 °C. Controleer of er geen resten van verpakkingsmateriaal in de oven zijn achtergebleven.

1. Selecteer de warmte boven en beneden  met de functiekноп.
2. Selecteer 240 °C met de temperatuurknop.

Zet de oven na een uur uit. Zet de functiekноп daartoe op de nulstand.

### Reiniging van de accessoires

Reinig de accessoires alvorens ze voor de eerste keer te gebruiken grondig met warm water, een beetje afwasmiddel en een doekje.

# Programmeren van de oven

De oven kan op verschillende manieren worden geprogrammeerd. Hieronder wordt omschreven hoe het verhittingstype en de temperatuur of het grillniveau kunnen worden geprogrammeerd. Met de oven kan de bereidingstijd (tijdsduur) van ieder gerecht worden geprogrammeerd. Zie voor meer informatie hoofdstuk *Programmeren van de tijdfuncties*.

## Verhittingstype en temperatuur

Voorbeeld van de afbeelding: boven- en onderwarmte  op 190 °C.

1. Kies het verhittingstype met de functieknop.

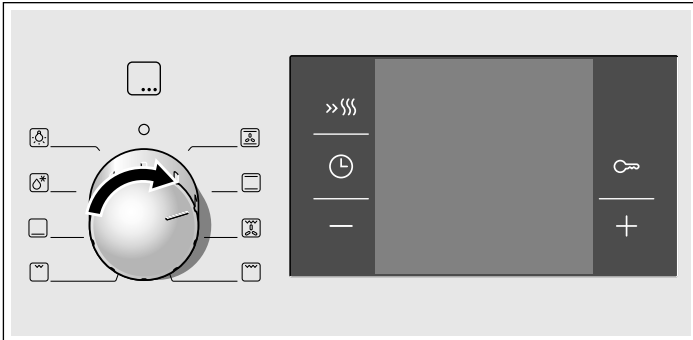

2. Kies met de temperatuurknop de temperatuur of het grillniveau.

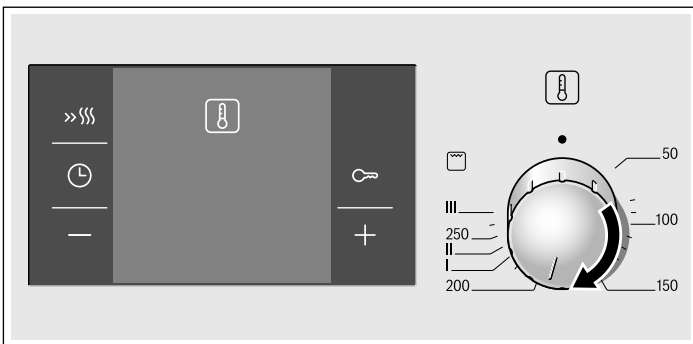

De oven begint te verwarmen.

## Oven uitschakelen.

Functiekeuzeknop op de nulstand draaien.



## Instellingen veranderen

U kunt de verwarmingsmethode en temperatuur of grillstand op elk moment met de daarvoor bestemde keuzeknop veranderen.

## Snel verwarmen

Met functie snel verwarmen bereikt de oven heel snel de geprogrammeerde temperatuur

Het snel verwarmen moet gebruikt worden voor temperaturen hoger dan 100 °C. De volgende verhittingstypes zijn geschikt:

- Hete lucht 
- Boven- en onderwarmte 
- Onderwarmte 

Voor een gelijkmatig resultaat mag het voedsel pas in de oven worden gedaan als het snel verwarmen is afgelopen.

1. Selecteer het verhittingstype en de temperatuur.

2. Druk kort op de toets >>|||.

Op het indicatiepaneel is het symbool >>||| verlicht. De oven begint te verwarmen.

## Einde van het snel verwarmen

Er klinkt een signaal. Het symbool >>||| verdwijnt van het indicatiepaneel. Plaats het voedsel in de oven.

## Snel verwarmen annuleren

Druk op de toets >>|||. Het symbool >>||| verdwijnt van het indicatiepaneel.

# Programmeren van de tijdfuncties

Deze oven heeft verschillende tijdfuncties. Met de toets  wordt het menu geopend en kan men van de ene naar de andere functie verspringen. De tijdsymbolen blijven verlicht terwijl de instellingen worden ingevoerd. De haakjes [ ] geven de geselecteerde tijdfunctie aan. Een reeds geprogrammeerde tijdfunctie kan rechtstreeks worden gewijzigd met de toetsen + of -, mits het symbool van de tijd tussen haakjes staat [ ].

## Kookwekker

De werking van de kookwekker is niet afhankelijk van de werking van de oven. De kookwekker heeft een eigen signaal. Op die manier kan men herkennen of de tijdsduur van de kookwekker is verstreken of dat de oven automatisch is uitgeschakeld (duur van de bereidingstijd).

1. Druk een keer op de toets .

Op het indicatiepaneel zijn de symbolen van de tijd verlicht en de haakjes staan nu naast .



2. Programmeren van de tijd van de kookwekker met de toetsen + of -.

Voorgestelde waarde voor de toets + = 10 minuten

Voorgestelde waarde voor de toets - = 5 minuten

Na enkele seconden verschijnt de geprogrammeerde tijdsduur. De tijd van de kookwekker begint te lopen. Op het indicatiepaneel is het symbool  verlicht en de tijdsduur loopt zichtbaar af. De overige symbolen gaan uit.

## De tijd van de kookwekker is verstreken

Er klinkt een signaal. Op het indicatiepaneel verschijnt . De kookwekker uitzetten met de toets .

## Veranderen van de tijd van de kookwekker

Veranderen van de tijd van de kookwekker met de toetsen + of -. Na enkele seconden verschijnt de gewijzigde tijdsduur.





### Annuleren van de tijd van de kookwekker

Opnieuw instellen van de duur van de bereidingstijd op  met de toets **-**. Na enkele seconden verschijnt de gewijzigde tijdsduur. De kookwekker gaat uit.

### Tijdstellingen opvragen

Als de kookwekker en de tijdsduur zijn geprogrammeerd zijn beide symbolen op het indicatiepaneel verlicht. Op de voorgrond loopt de tijd van de kookwekker zichtbaar af. De haakjes staan naast het symbool .



Druk om de bereidingstijd op te vragen  op de toets . De haakjes staan naast het symbool  en de waarde verschijnt enkele seconden op het indicatiepaneel.

### Duur van de bereidingstijd

Met de oven kan de duur van de bereidingstijd voor elk gerecht worden geprogrammeerd. Na het verstrijken van deze tijd wordt de oven automatisch uitgeschakeld. Zo hoeft u geen andere werkzaamheden te onderbreken om de oven uit te schakelen en de bereidingstijd wordt niet ongewild overschreden.

Voorbeeld van de afbeelding: duur van de bereidingstijd 45 minuten.

1. Kies het verhittingstype met de functieknop.
2. Kies met de temperatuurknop de temperatuur of het grillniveau.
3. Druk tweemaal op de toets .

Op het indicatiepaneel verschijnt . De symbolen van de tijd zijn verlicht en de haakjes staan nu naast .



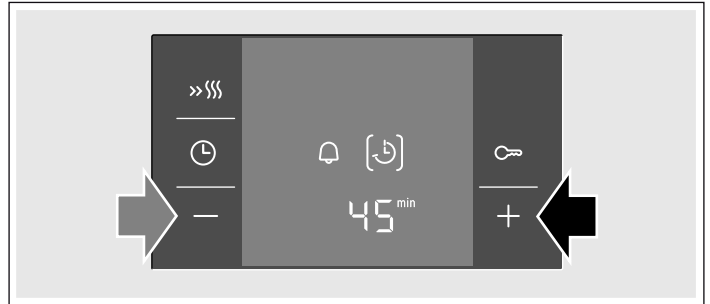

4. De duur van de bereidingstijd programmeren met de toetsen **+** of **-**.

Voorgestelde waarde voor de toets **+** = 30 minuten  
Voorgestelde waarde voor de toets **-** = 10 minuten



Na enkele seconden gaat de oven aan. Op het indicatiepaneel verschijnt het verloop van de bereidingstijd en het symbool  is verlicht. De overige symbolen van tijd gaan uit.



### De bereidingstijd is afgelopen

Er klinkt een signaal. De oven warmt niet meer op. Op het display verschijnt . Toets  indrukken. Programmeer een nieuwe bereidingstijd met de toetsen **+** of **-** of druk twee keer op de toets  en zet de functieknop op de stand 0. De oven is uitgeschakeld.

### Wijzigen van de duur van de bereidingstijd



Wijzig de duur van de bereidingstijd met de toetsen **+** of **-**. Na enkele seconden verschijnt de gewijzigde tijdsduur. Als de kookwekker geprogrammeerd is, druk dan eerst op de toets .

### Annuleren van de bereidingstijd

Opnieuw instellen van de duur van de bereidingstijd op  met de toets **-**. Na enkele seconden verschijnt de gewijzigde tijdsduur. De tijd is geannuleerd. Als de kookwekker geprogrammeerd is, druk dan eerst op de toets .

### Tijdstellingen opvragen

Als de kookwekker en de tijdsduur zijn geprogrammeerd zijn beide symbolen op het indicatiepaneel verlicht. Op de voorgrond loopt de tijd van de kookwekker zichtbaar af. De haakjes staan naast het symbool .

Druk om de bereidingstijd op te vragen  op de toets . De haakjes staan naast het symbool  en de waarde verschijnt enkele seconden op het indicatiepaneel.

## Kinderslot

In de oven is een kinderslot ingebouwd om te voorkomen dat kinderen de oven per ongeluk aanzetten.

De oven reageert op geen enkele instelling. De kookwekker kan worden geprogrammeerd terwijl het kinderslot geactiveerd is.

Als het verhittingstype en de temperatuur of het grillniveau geprogrammeerd zijn, wordt de verhitting onderbroken door het kinderslot.

### Activeren van het kinderslot

Er mag geen automatische uitschakeling geprogrammeerd zijn.

Druk de toets  ongeveer vier seconden in.

Op het indicatiepaneel verschijnt het symbool . Het kinderslot is geactiveerd.

### Deactiveren van het kinderslot

Druk de toets  ongeveer vier seconden in.

Het symbool  van het indicatiepaneel gaat uit. Het kinderslot is gedeactiveerd.

# Onderhoud en reiniging

Door de oven goed te reinigen en te onderhouden blijft hij er lang glanzend uit zien en blijft de werking goed. Hierna wordt beschreven hoe de oven moet worden onderhouden en gereinigd.

## Aanwijzingen

- Het is mogelijk dat er verschillende kleurschakeringen aan de voorzijde van de oven ontstaan, als gevolg van de verschillende materialen zoals glas, plastic of metaal.
- De schaduwen die op het glas van de deur zichtbaar zijn en die op vuil lijken, zijn in werkelijkheid lichtweerskaatsingen van de ovenlamp.
- Het email verbrandt bij zeer hoge temperaturen. Hierdoor kunnen lichte verkleuringen ontstaan. Dit verschijnsel is normaal en heeft geen invloed op de werking van de oven. De randen van de dunne bakplaten kunnen niet helemaal geëmailleerd worden. Daarom kunnen ze ruw aanvoelen. Dit heeft geen invloed op de antiroestbescherming.

## Reinigingsmiddelen

Neem de aanwijzingen in de tabel in acht, zodat de verschillende oppervlaktes van de oven niet beschadigd raken door het gebruik van een ongeschikt reinigingsmiddel. Gebruik geen:

- bijtende of zure reinigingsmiddelen,
- sterke alcoholhoudende producten,
- schuursponzen of harde sponzen,
- hogedrukreinigers of stoommachines

Was nieuwe doekjes goed uit alvorens ze te gebruiken.

Zone	Reinigingsmiddelen
Voorzijde van de oven	Warm water met een beetje afwasmiddel: Schoonmaken met een doekje en afdrogen met een zachte doek. Gebruik geen glasreiniger of glasschrappers.
Roestvrij staal	Warm water met een beetje afwasmiddel: Schoonmaken met een doekje en afdrogen met een zachte doek. Maak vlekken veroorzaakt door kalk, vet, maismeel en eiwit onmiddellijk schoon. Onder deze vlekken kan anders corrosie ontstaan.  Bij de Technische Dienst of gespecialiseerde handelszaken kunnen speciale producten voor het onderhoud van roestvrij staal worden verkregen, die geschikt zijn voor warme oppervlakken. Breng het reinigingsmiddel met een heel fijn, zacht doekje aan.
Glas	Glasreiniger: Reinigen met een zachte doek. Gebruik geen glasschraper.
Display	Glasreiniger: Reinigen met een zachte doek. Gebruik geen alcohol, azijn noch andere bijtende reinigingsmiddelen of zuren.
Glazen van de deur	Glasreiniger: Reinigen met een zachte doek. Gebruik geen glasschrappers.

Zone	Reinigingsmiddelen
Binnenkant van de oven	Warm water met een beetje afwasmiddel of water met azijn: Reinigen met een doekje.  Gebruik bij hardnekkig vuil een schuursponsje of een speciaal ovenreinigingsproduct. Gebruik dit uitsluitend als de oven koud is.
Beschermglas van de ovenlamp	Warm water met een beetje afwasmiddel: Reinigen met een doekje.
Pakking (niet verwijderen)	Warm water met een beetje afwasmiddel: Reinigen met een doekje. Niet wrijven.
Roosters of rails	Warm water met een beetje afwasmiddel: Zet ze in de week en reinig ze met een doekje of een borstel.
Schuifgeleiders	Warm water met een beetje afwasmiddel: Reinigen met een doekje of een borstel. Zet ze niet in de week en was ze niet in de vaatwasser.
Accessoires	Warm water met een beetje afwasmiddel: Zet ze in de week en reinig ze met een doekje of een borstel.

## Lichtfunctie

Om het schoonmaken van de oven te vergemakkelijken kan het ovenlampje worden aangezet.

### Het ovenlampje aandoen

Draai de functieknop naar de stand .

Het lampje gaat aan. De temperatuurknop moet uitgeschakeld zijn.

### Uitzetten van de ovenlamp

Draai de functieknop naar de stand .

## De roosters of rails links en rechts los- en vastmaken

De roosters en rails links en rechts kunnen verwijderd worden voor de reiniging. De oven moet koud zijn.

### De roosters of rails losmaken

1. Til het rooster of de rail aan de voorzijde op en haak hem los (afbeelding A).
2. Trek het rooster of de rail vervolgens helemaal naar voren en neem hem uit (afbeelding B).

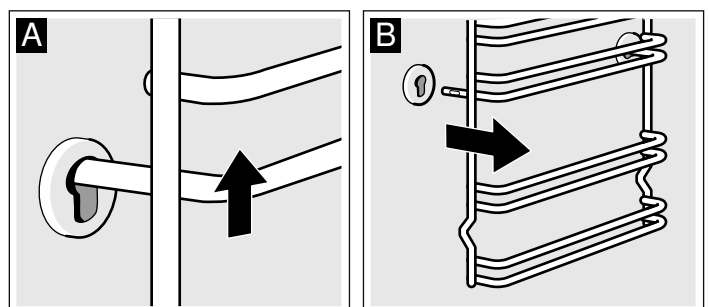

Maak de roosters of rails schoon met afwasmiddel en een spons. Voor hardnekkige vlekken wordt aanbevolen om een borstel te gebruiken.

## De roosters of rails ophangen

1. Steek het rooster of de rail eerst in de achterste gleuf door hem iets naar achteren te drukken (afbeelding A)
2. en steek hem vervolgens in de voorste gleuf (afbeelding B).

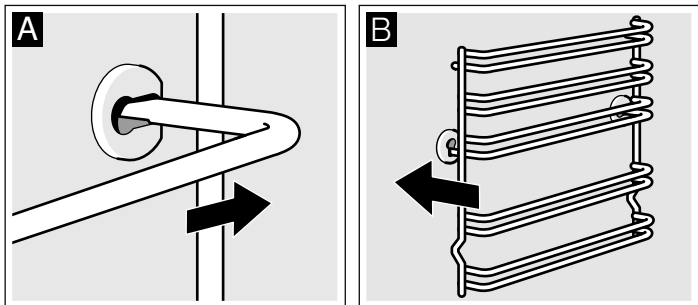

De roosters of rails kunnen naar links of naar rechts worden afgesteld. De kromming moet naar onderen wijzen.

## De ovendeur afnemen en ophangen

Om de deur gemakkelijker te demonteren en het glas schoon te maken, kan de ovendeur worden afgenomen.

De scharnieren van de ovendeur zijn uitgerust met een blokkeerhendel. Als de blokkeerhendel gesloten is (afbeelding A), kan de deur niet worden afgenomen. Als de blokkeerhendel geopend wordt om de deur af te nemen (afbeelding B), dan blokkeren de scharnieren. Op die manier kunnen ze niet plotseling sluiten.

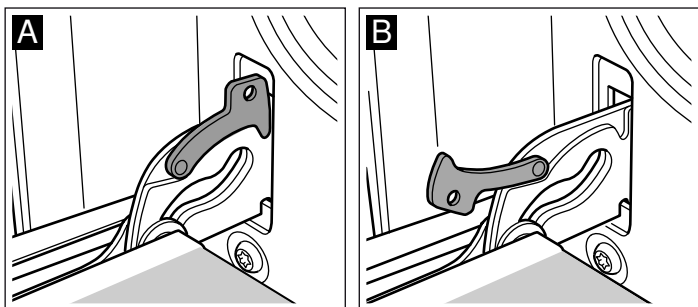

### ⚠ Gevaar voor verwonding!

Als de scharnieren niet geblokkeerd zijn met de hendel, dan kunnen ze plotseling sluiten. Zorg ervoor dat de blokkeerhendels altijd gesloten zijn, behalve bij het afnemen van de deur, en dat de hendels open zijn.

## De deur afnemen

1. Doe de ovendeur helemaal open.
2. Neem beide blokkeerhendels die zich links en rechts bevinden uit (afbeelding A).
3. Sluit de ovendeur tot hij niet verder kan (afbeelding B). Pak de deur met beide handen, rechts en links beet. Doe de deur een beetje verder dicht en neem hem uit.

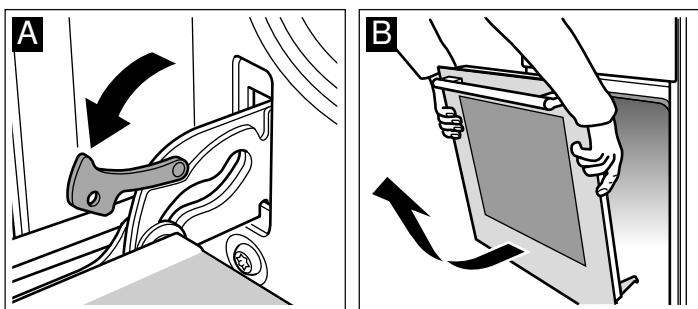

## De deur ophangen

Hang de deur weer op, door dezelfde stappen in omgekeerde volgorde op te volgen.

1. Let er bij het weer ophangen van de deur op, dat beide scharnieren precies in hun respectievelijke openingen passen (afbeelding A).
2. De onderste gleuf van de scharnieren moeten in beide kanten inpassen (afbeelding B).

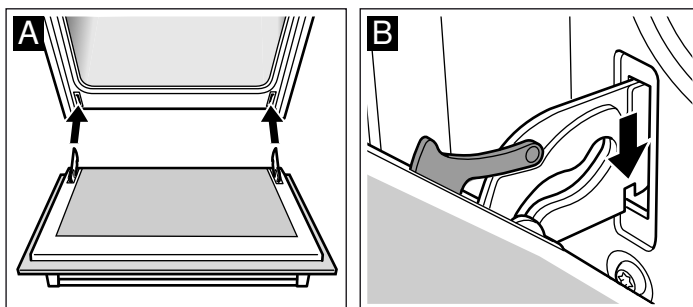

Als de scharnieren niet op de juiste wijze worden gemonteerd, kan het zijn dat de deur er niet recht in komt.

3. Sluit de blokkeerhendel opnieuw (afbeelding C). Sluit de ovendeur.

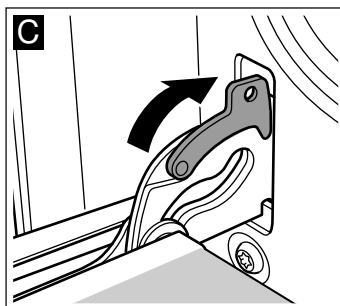

### ⚠ Gevaar voor verwonding!

Raak de scharnieren niet aan als de deur per ongeluk valt of als een scharnier plotseling sluit. Neem contact op met de Technische Dienst

## Deurruiten verwijderen en inbrengen

Om gemakkelijker schoon te maken kunt u de ruiten van de ovendeur uitnemen.

## Demonteren

1. Neem de ovendeur af en leg hem op een doek met de handgreep naar beneden.
2. Verwijder de bovenste afdekking van de ovendeur. Druk hiertoe met de vingers op het flapje links en rechts (Afbeelding A).
3. Til het bovenste glas op en neem het uit (Afbeelding B).

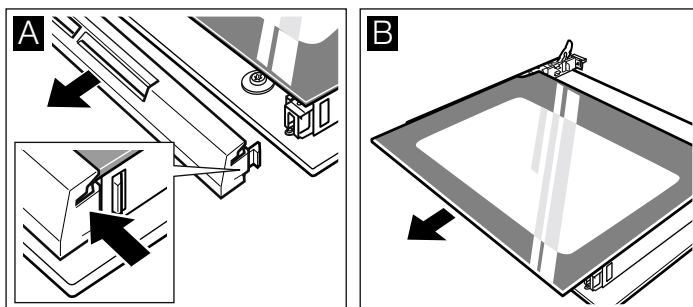

Volg bij deuren met drie glazen bovendien de volgende stap op:

4. Til het glas op en neem het uit (Afbeelding C).

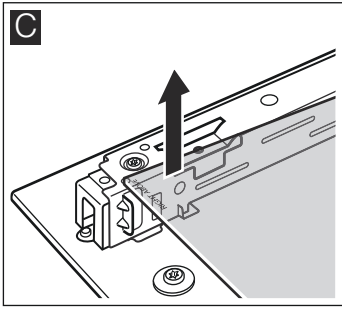

Maak de glazen schoon met glasreiniger en een zachte doek.

**⚠ Risico van letsel!**

Wanneer er krassen op het glas van de apparaatdeur zitten, kan dit springen. Geen schraper, scherpe of schurende schoonmaakmiddelen gebruiken.

**Monteren**

Volg voor deuren met twee ovenruiten de stappen 2 t/m 4 op. Zorg er bij het monteren voor dat het opschrift "right above" linksonder, omgekeerd komt te staan.

1. Doe het glas er naar achteren in en houd het daarbij schuin (Afbeelding A).
2. Doe het bovenste glas er naar achteren in en houd beide steunen daarbij schuin. Het oppervlak moet naar buiten gericht zijn. (Afbeelding B)

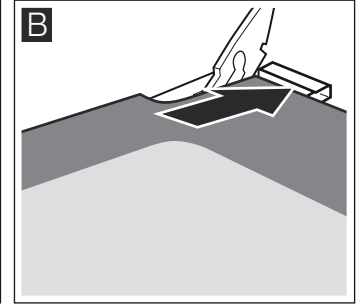
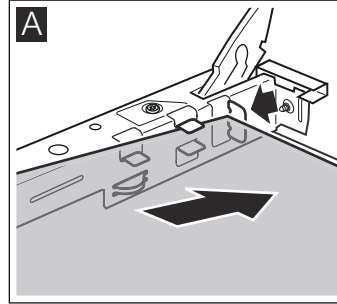

3. Plaats de afdekking en druk hem aan.
4. Hang de ovendeur op.

**Gebruik de oven pas weer als de glazen op de juiste manier gemonteerd zijn.**



## Wat te doen in geval van een storing

Als zich er een storing voordoet, is dat vaak te wijten aan een kleine afwijking die eenvoudig te verhelpen is. Probeer de storing te verhelpen met behulp van de onderstaande tabel, alvorens de technische dienst te bellen.

**Storingstabel**

Storing	Mogelijke oorzaak	Oplossing/aanbevelingen
De oven doet het niet.	De zekering is defect.	Controleer in de zekeringkast of de zekering zich in goede staat bevindt.
	Stroomuitval.	Controleer of het licht in de keuken aan gaat en of andere huishoudelijke apparaten werken.
Op de indicator knippert een nul.	Stroomuitval.	Bevestig met de toets  .
De oven verwarmt niet.	Er ligt stof op de contacten.	Draai de draaiknoppen verschillende keren in beide richtingen.

**Foutmeldingen**

Als er op het indicatiepaneel een foutmelding verschijnt met , druk dan op de toets . De melding verdwijnt. De ingestelde tijdfunctie wordt gewist. Als de foutmelding niet verdwijnt, neem dan contact op met de Technische Dienst.

De volgende foutmeldingen kunnen door de gebruiker zelf worden opgelost.

Foutmelding	Mogelijke oorzaak	Oplossing/aanbevelingen
	Een toets is te lang ingedrukt of is vastgelopen.	Druk een voor een op alle toetsen. Controleer of er een toets is vastgelopen, bedekt is of vies is.

**⚠ Gevaar voor elektrische schokken!**

Onjuist uitgevoerde reparaties zijn gevaarlijk. Reparaties mogen alleen worden uitgevoerd door behoorlijk opgeleid personeel van de Technische Dienst.

**Vervangen van de ovenlamp**

Indien de ovenlamp beschadigd is, moet deze worden vervangen. U kan vervanglampjes aankopen met 220-240V, basis E14, 25W en hittebestendig (T300 °C) bij de technische service of gespecialiseerde handel. Gebruik enkel deze lampjes.

**⚠ Gevaar voor elektrische schokken!**

Sluit het apparaat af van het verdeelnet. Zorg ervoor dat het apparaat naar behoren uitgeschakeld is.

1. Leg een keukendoek in de koude oven om schade te vermijden.
2. Verwijder het beschermglas door dit naar links te draaien.

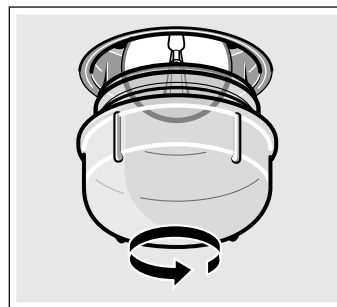

3. Vervang het lampje door een gelijkwaardig lampje.
4. Draai het beschermglas opnieuw vast.
5. Neem de keukendoek weg en sluit het apparaat opnieuw aan op het verdeelnet.

## Beschermglas

Beschadigde beschermglazen moeten worden vervangen. Beschermglazen zijn verkrijgbaar bij de technische dienst. Vermeld het productnummer en het fabrieksnummer van het apparaat.

## Service dienst

Wanneer uw apparaat gerepareerd moet worden, staat onze servicedienst voor u klaar. Wij vinden altijd een passende oplossing, ook om onnodig bezoek van een technicus te voorkomen.

### E-nummer en FD-nummer

Geef aan de klantenservice altijd het productnummer (E-nr.) en het fabricagenummer (FD-nr.) van uw apparaat op, zodat wij u goed van dienst kunnen zijn. Het typeplaatje met de nummers vindt u rechts, aan de zijkant van de ovendeur. Om niet te lang te hoeven zoeken wanneer u de klantenservice nodig heeft, kunt u hier direct de gegevens van uw apparaat en het telefoonnummer van de servicedienst invullen.

E-nr.	FD-nr.
<hr/>	<hr/>
<hr/>	<hr/>

Service dienst 

Let erop dat het bezoek van een technicus van de servicedienst in het geval van een verkeerde bediening ook tijdens de garantietijd kosten met zich meebrengt.

De contactgegevens in alle landen vindt u in de bijgesloten lijst met Servicedienstadressen.

### Verzoek om reparatie en advies bij storingen

**NL** 088 424 4010

**B** 070 222 141

Vertrouw op de competentie van de fabrikant. Dan bent u ervan verzekerd dat de reparatie wordt uitgevoerd door ervaren technici die gebruikmaken van de originele reserveonderdelen voor uw apparaat.

## Energie- en milieutips

Hier krijgt u tips over de manier waarop u bij het bakken en braden kunt besparen op energie en het apparaat op de juiste manier afvoert.

### Energie besparen

- Verwarm de oven alleen voor als dat in het recept of de tabel is aangegeven.
- Gebruik donkere, zwart gelakte of geëmailleerde bakvormen. Deze nemen de warmte beter op.
- Houd de ovendeur gesloten tijdens de cycli van bakken of braden.
- Bij het bereiden van verschillende taarten is het beter om ze meteen na elkaar te bakken. De oven is dan nog warm. Op die manier wordt de bereidingstijd van de tweede taart verkort. Er kunnen ook twee rechthoekige bakvormen ingevoerd worden, naast elkaar.
- Bij lange kooktijden kan de oven 10 minuten voor het verstrijken van de tijd uitgeschakeld worden en wordt de restwarmte gebruikt voor het beëindigen.

### Milieuvriendelijk afvoeren

Voer de verpakking op een milieuvriendelijke manier af.



Dit apparaat is gekenmerkt in overeenstemming met de Europese richtlijn 2012/19/EU betreffende afgedankte elektrische en elektronische apparatuur (waste electrical and electronic equipment - WEEE).

De richtlijn geeft het kader aan voor de in de EU geldige terugname en verwerking van oude apparaten.

# Voor u in onze kookstudio uitgetest.

Hier vindt u een keur aan gerechten en de daarbij behorende optimale instellingen. Wij laten u zien welke verwarmingsmethode en temperatuur het meest geschikt is voor uw gerecht. U krijgt informatie over de juiste toebehoren en de hoogte waarop ze ingeschoven dienen te worden. U krijgt tips over de te gebruiken vormen en de bereiding.

## Aanwijzingen

- De tabel geldt altijd voor producten die in de onverwarmde en lege binnenruimte worden geplaatst.  
Alleen voorverwarmen wanneer dit in de tabel wordt aangegeven. Leg pas na het voorverwarmen bakpapier op de toebehoren.
- De aangegeven tijden in de tabellen zijn richtwaarden. Ze zijn afhankelijk van de kwaliteit en de aard van de levensmiddelen.
- Maak gebruik van de meegeleverde toebehoren. Bij de klantenservice of in de vakhandel kunt u toebehoren of extra toebehoren kopen.  
Verwijder voor het gebruik alle toebehoren en vormen die u niet nodig heeft uit de binnenruimte.
- Gebruik altijd een pannenvlap wanneer u hete toebehoren of vormen uit de oven neemt.

## Gebak

### Bakken op een niveau

Met warmte boven en beneden  worden gebakjes beter gebakken.

Indien gebakken wordt met hete lucht , worden onderstaande hoogten aanbevolen om de accessoires in te voeren:

- Gebakjes in bakvormen: hoogte 2
- Gebakjes op de plaat: hoogte 3

### Bakken op verschillende niveaus

Gebruik de hete luchtmodus .

Bakhoogtes op 2 niveaus:

- Geëmailleerde bakplaat: hoogte 3
- Aluminium bakplaat: hoogte 1

Bakplaten die tegelijkertijd in de oven geplaatst zijn, hoeven niet noodzakelijk op hetzelfde ogenblik klaar te zijn.

In de tabel staan talrijke tips voor elk gerecht.

Indien 3 rechthoekige bakvormen tegelijkertijd gebruikt worden, plaats deze op het rooster zoals aangegeven op de afbeelding.

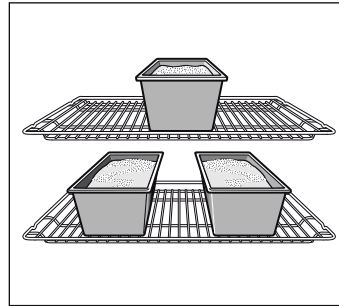

**Aanwijzing:** Levensmiddelen niet direct op de aluminium bakplaat leggen. De aluminium bakplaat bedekken met bakpapier.

### Bakvormen

Het meest geschikt zijn donkere metalen bakvormen.

Bij lichte bakvormen van dunwandig metaal of glazen vormen is de baktijd langer en wordt het gebak niet zo gelijkmatig bruin.

Wanneer u siliconen vormen wilt gebruiken, raadpleeg dan de informatie en de recepten van de fabrikant. Vormen van silicone zijn vaak kleiner dan normale vormen. De deegvormen en receptgegevens kunnen afwijken.

### Tabellen







In de tabel staan de optimale verhittingstypes voor alle soorten gebak of toetjes. De temperatuur en de baktijd zijn afhankelijk van de hoeveelheid en de dichtheid van het deeg. Daarom worden in de kooktabellen altijd tijdsmarges aangegeven. Probeer altijd eerst met de laagste. Een lagere temperatuur geeft een gelijkmatigere, goudgele kleur. Indien nodig kan de temperatuur de volgende keer worden verhoogd.

Indien de oven voorverwarmd wordt, worden de kooktijden 5 tot 10 minuten verminderd.

*In de bijlage bij de tabellen, Tips voor het bakken, vindt u meer informatie.*

Plaats, om slechts één taart op een niveau te bakken, de bakvorm op de geëmailleerde bakplaat.

Indien verschillende taarten gelijktijdig gebakken worden, kunnen de bakvormen samen op het rooster geplaatst worden.



Taart of cake in de bakvorm	Vorm op het rooster	Hoogte	Verwarmingsmethode	Temperatuur in °C	Tijdsduur, minuten
Taart	Taartvorm, blik, Ø 31 cm.	1		220-240	40-50
		1+3		190-200	35-45
Quiche	Taartvorm, blik, Ø 31 cm.	1		220-230	40-50
Taart en cake*	Taartvorm, blik, Ø 28 cm.	2		180-200	50-60
Biscuitcake, eenvoudig	Krans/rechthoekige vorm	2		160-180	55-70
	3 rechthoekige vormen	3+1		140-160	70-90

\* Om meerdere taarten of cakes tegelijk te bakken plaatst u meerdere bakvormen op het rooster.



Taarten op de bakplaat		Hoogte	Soort verwarming	Temperatuur in °C	Baktijd, minuten
Pizza's	Bakplaat.	2		200-220	25-35
	Aluminium bakplaat + vlakke bakplaat	1+3		170-180	35-45
	Aluminium bakplaat + universele braadslede	1+3		170-180	35-45
Bladerdeeggebak	Bakplaat.	3		180-200	25-35
	Aluminium bakplaat + vlakke bakplaat	1+3		170-190	30-45
	Aluminium bakplaat + universele braadslede	1+3		170-190	30-45
Börek	Standaardplaat	2		190-200	40-55

Een extra ovenbakplaat is verkrijgbaar bij gespecialiseerde handelszaken of bij de technische dienst.

Brood en broodjes		Hoogte	Soort verwarming	Temperatuur in °C	Baktijd, minuten
Gistbrood met 1,2 kg meel*, (voorverwarmen)	Geëmailleerde bakplaat	2		270	8
				200	35-45
Zuurdesembrood met 1,2 kg meel*, (voorverwarmen)	Geëmailleerde bakplaat	2		270	8
				200	40-50
Broodjes (bv. roggebrood)	Geëmailleerde bakplaat	3		200-220	20-20



\* Giet nooit water direct in de warme oven.

Banket		Hoogte	Soort verwarming	Temperatuur in °C	Baktijd, minuten
Gebakjes en koekjes	Geëmailleerde bakplaat	3		150-160	20-30
	Aluminium bakplaat + vlakke bakplaat	1+3		140-150	20-30
	Aluminium bakplaat + universele braadslede	1+3		140-150	20-30
Schuimpjes	Geëmailleerde bakplaat	3		80-90	180-210
Luchtige beignets	Geëmailleerde bakplaat	2		190-210	30-40
Amandelgebak	Geëmailleerde bakplaat	3		110-130	30-40
	Aluminium bakplaat + vlakke bakplaat	1+3		100-120	35-45
	Aluminium bakplaat + universele braadslede	1+3		100-120	35-45

De extra bakplaten kunnen worden verkregen als optionele accessoires in gespecialiseerde handelszaken.

## Suggesties en praktische tips voor het bakken

U kunt desgewenst een eigen recept gebruiken.	U kunt zich oriënteren door een soortgelijk product in de kooktabel.
Manier om te controleren of de taart van geklopt deeg al gaar is.	Prik ongeveer 10 minuten voor het verstrijken van de in het recept aangeduide baktijd in het hoogste punt van het gebak met een houten prikker. Als de prikker er schoon uitkomt, zonder deegresten, dan is de taart gaar.
De taart is ingezakt.	Gebruik de volgende keer minder vloeistof of selecteer een baktemperatuur 10 graden lager. Houd u aan de in het recept aangegeven tijd voor het kloppen van deeg.
De taart is in het midden goed gerezen, maar aan de zijkanten minder hoog.	Vet de bakvorm niet in. Haal de taart, als hij gaar is, voorzichtig uit de bakvorm met behulp van een mes.
De taart is te bruin aan de bovenkant.	Zet de taart lager in de oven, selecteer een lagere baktemperatuur en laat deze langer bakken.
De taart is te droog.	Prik verschillende keren met een prikker in de taart als hij klaar is. Sprenkel een paar druppels citroensap of alcoholische drank op de taart. Selecteer de volgende keer een baktemperatuur van 10 graden hoger en verminder de baktijd.
Het brood of banket (bijvoorbeeld kwarktaart) zien er van buiten goed uit, maar zijn van binnen klef (vochtig, met natte gedeeltes).	Gebruik de volgende keer minder vloeistof en laat het product langer in de oven, op een lagere temperatuur. Bak bij taarten met een sappige bekleding eerst de bodem. Strooi vervolgens gehakte amandelen of paneermeel over de bodem van de taart alvorens de vulling er op te doen. Volg de aanwijzingen van het recept en de baktijden op.

De gebakjes zijn op onregelmatige manier gebakken.	Door een lagere temperatuur te selecteren wordt het gebak gelijkmatiger. Bak fijne gebakjes met warmte boven en onder  op een niveau. Bakpapier dat buiten de rand uitkomt heeft ook invloed op de luchtcirculatie. Knip het altijd precies de maat van de bakplaat.
De fruittaart is te licht van kleur aan de onderzijde.	Zet de volgende keer het gebak een niveau lager.
Het sap loopt uit.	Gebruik de volgende keer de braadslede indien deze beschikbaar is.
Kleine gebakjes met gist kunnen aan elkaar kleven tijdens het bakken.	Laat een ruimte van 2 cm tussen de gebakjes. Zo hebben ze voldoende ruimte om uit te zetten en aan alle zijden goudbruin te bakken.
Er is op verschillende niveaus gebakken. Op de bovenste bakplaat zijn de gebakjes donkerder dan op de onderste.	Gebruik om op verschillende niveaus te bakken altijd de hete lucht  . Ook al worden er verschillende bakplaten tegelijk gebruikt, wil dat niet zeggen dat deze op hetzelfde moment klaar zijn.
Bij het bakken van sappige taarten komt er condens vrij.	Tijdens het bakken kan er waterdamp ontstaan. Een gedeelte van deze damp wordt afgevoerd via het handvat van de oven, waarbij op bedieningspaneel of aan de voorzijde van de meubels naast de oven waterdruppels te zien zijn. Dit is natuurkundig bepaald.

## Vlees, gevogelte, vis

### Schalen

U kunt een willekeurige hittebestendige schaal gebruiken. Voor grote gebraden kan ook de geëmailleerde bakplaat gebruikt worden.

Het meest geschikt zijn glazen schalen. Controleer of het deksel van de braadpan goed past en sluit.

Indien geëmailleerde schalen gebruikt worden, moet meer vloeistof gebruikt worden.

Indien braadpannen van roestvrij staal gebruikt worden, zal het vlees niet zo goudbruin bakken en kan het zelfs weinig doorbakken zijn. Verleng in dit geval de kooktijd.

Gegevens aangeduid in de tabellen:

Schaal zonder deksel = open

Schaal met deksel = gesloten

Plaats de schalen altijd midden op het rooster.

Zet glazen schalen die heet zijn altijd op een droge keukendoek. Het glas kan barsten als het steunoppervlak vochtig of koud is.

### Braden

Voeg aan mager vlees een beetje vloeistof toe. De bodem van de vorm dient ca. ½ cm bedekt te zijn.

Voeg aan stoofvlees royaal vloeistof toe. De bodem van de vorm dient ca 1 - 2 cm bedekt te zijn.

De hoeveelheid vloeistof is afhankelijk van het soort vlees en het materiaal van de vormen. Wanneer u vlees in geëmailleerde braadvormen klaar maakt, is er wat meer vloeistof nodig dan in glazen vormen.

Braadsledes van roestvrij staal zijn slechts beperkt geschikt. Het vlees gaart langzamer en wordt minder bruin. Houd een hogere temperatuur en/of een langere bereidingstijd aan.

### Braden op de grill

Braad altijd op de grill met gesloten oven.

Verwarm de oven, om te braden op de grill, gedurende ca 3 minuten voor, alvorens het product in de oven te doen.

Leg de stukken rechtstreeks op het rooster. Als u slechts één stuk wilt grillen, lukt dit het best wanneer u het midden op het rooster legt.

Plaats de geëmailleerde bakplaat op hoogte 1. Zo wordt de vleesjus opgevangen en wordt de oven minder vies.

Plaats de bakplaat of braadslede niet op hoogte 4 of 5. Wegens de hitte kan deze vervormen en de binnenzijde van de oven beschadigen bij het verwijderen.

Gebruik indien mogelijk stukken van dezelfde dikte. Zo worden deze gelijkmatig goudbruin gebakken en blijven deze sappig. Bestrooi de filets pas met zout na het grillen.

Draai de stukken om na het verstrijken van de 2/3 kooktijd.

De grillweerstand wordt automatisch in- en uitgeschakeld. Dit is normaal. De frequentie is afhankelijk van het geprogrammeerde grillniveau.



### Vlees

Draai stukken vlees na de helft van de tijd om.

Als het vlees klaar is, moet het nog 10 minuten in de uitgeschakelde, gesloten oven blijven. Het vocht kan zich dan beter verdelen.

Wikkel rosbeef na de bereiding in aluminiumfolie en laat het 10 minuten in de oven nagaren.

Snijd bij varkensvlees met zwoerd, het zwoerd kruisgewijs in en leg het vlees eerst met het zwoerd naar beneden in de vorm.

Vlees	Gewicht	Schaal	Hoogte	Verhittingstype	Temperatuur in °C, grillniveau	Baktijd, minuten
Stoofschotel van rundvlees (bijv. runderrib)	1,0 kg	gesloten	2		220-240	90
	1,5 kg		2		210-230	110
	2,0 kg		2		200-220	130
Runderlendestuk	1,0 kg	open	2		210-230	70
	1,5 kg		2		200-220	80
	2,0 kg		2		190-210	90
Roastbeef, medium	1,0 kg	open	1		210-230	40
Doorbakken biefstuk*		Rooster	5		3	20
Biefstuk, medium*			5		3	15

\* Verwarm de oven 5 minuten voor.

Vlees	Gewicht	Schaal	Hoogte	Verhittingstype	Temperatuur in °C, grillniveau	Baktijd, minuten
Varkensvlees zonder zwoerd (bijv. halsstuk)	1,0 kg	open	1		190-210	100
	1,5 kg		1		180-200	140
	2,0 kg		1		170-190	160
Varkensvlees met zwoerd (bijv. rug, poot)	1,0 kg	open	1		180-200	120
	1,5 kg		1		170-190	150
	2,0 kg		1		160-180	180
Spare-ribs van gerookt varkensvlees, met bot	1,0 kg	gesloten	2		210-230	70
Gebraad van gehakt vlees	van 750 g	open	1		170-190	70
Worstjes	ca. 750 g	Rooster	4		3	15
Kalfsgebraad	1,0 kg	open	2		190-210	100
	2,0 kg		2		170-190	120
Uitgebeende lamsbout	1,5 kg	open	1		150-170	110

\* Verwarm de oven 5 minuten voor.

### Gevogelte

Het gewicht van de tabel verwijst naar gevogelte zonder vulling en klaar om te braden.

Leg het hele gevogelte op het rooster, eerst met de borst naar beneden. Draai het om na het verstrijken  $\frac{2}{3}$  van de geschatte tijd.

Draai de stukken gebrad, kalkoenrollade of kalkoenborst om nadat de helft van de kooktijd verstreken is. Draai de stukken gevogelte om na  $\frac{2}{3}$  van de tijd.

Indien eend of gans bereid wordt, prik dan in het vel onder de vleugels zodat het vet vrijkomt.

Het gevogelte wordt heel goudbruin en knapperig gebakken als het tegen het einde van de kooktijd wordt bestreken met boter, water met zout of sinaasappelsap.

Plaats bij het braden op de grill rechtstreeks op het rooster de geëmailleerde bakplaat op hoogte 1.

Gevogelte	Gewicht	Schaal	Hoogte	Soort verwarming	Temperatuur in °C	Baktijd, minuten
Halve kip, 1 tot 4 stuks	van 400 g per stuk	Rooster	2		200-220	40-50
Voorgesneden kip	van 250 g per stuk	Rooster	2		200-220	30-40
Kip, hele van 1 tot 4 stuks	van 1,0 kg per stuk	Rooster	2		190-210	50-80
Eend	1,7 kg	Rooster	2		180-200	90-100
Gans	3,0 kg	Rooster	2		170-190	110-130
Jonge kalkoen	3,0 kg	Rooster	2		180-200	80-100
2 kalkoenbouten	van 800 g per stuk	Rooster	2		190-210	90-110

### Vis

Draai de stukken gevogelte om na  $\frac{2}{3}$  van de tijd.

Hele vissen hoeven niet te worden gekeerd. Plaats de hele vis in de zwemstand, met de rugvin naar boven, in de oven. Doe, opdat de vis stabiel blijft liggen, een gesneden aardappel of klein schaalpje dat geschikt is voor de oven in de buik van de vis.

Voeg, als u visfilets bakt, enkele eetlepels vloeistof toe om te smoren.

Plaats bij het braden op de grill rechtstreeks op het rooster de geëmailleerde bakplaat op hoogte 1.

Vis	Gewicht	Schaal	Hoogte	Soort verwarming	Temperatuur in °C	Tijd in minuten
vis, wit / gemengd (hele vis) bv. goudbrasem	600 g	Geëmailleerde bakplaat	3		180-190	45-55
Vette vis (kleine stukken) bv. zalm		Rooster*	2		180-190	45-55
Gevulde heek	1,0 kg	Geëmailleerde bakplaat	3		180-190	55-65

\* Plaats de geëmailleerde bakplaat in de oven op hoogte 1.

## Tips voor het braden en grillen

Voor het gewicht van het vlees staan geen gegevens in de tabel.	Maak uw keuze in overeenstemming met het eerstvolgende, lagere gewicht en houd een langere tijd aan.
Hoe kunt u vaststellen of het vlees klaar is?	Gebruik de vleesthermometer (verkrijgbaar in de speciaalzaak) of doe de "lepeltest". Druk met een lepel op het vlees. Voelt het stevig aan, dan is het klaar. Geeft het mee, dan heeft het nog wat tijd nodig.
Het vlees is te donker en de korst is op enkele plaatsen verbrand.	Controleer de inschuifhoogte en de temperatuur.
Het vlees ziet er goed uit, maar de jus is aangebrand.	Neem de volgende keer kleiner braadgerei of voeg wat meer vloeistof toe.
Het vlees ziet er goed uit, maar de jus is te licht en te waterig.	Gebruik de volgende keer groter braadgerei en voeg minder vloeistof toe.
Bij het overgieten van het vlees ontstaat waterdamp.	Dit is normaal. Een groot deel van de waterdamp ontsnapt uit de oven. Het kan neerslaan op het koudere schakelpaneel of op meubilair en als condens neerdruppelen.

## Gegratineerde gerechten, soufflés, toast

Plaats de schaal altijd op het rooster.

Plaats bij het braden op de grill rechtstreeks op het rooster, zonder schaal, de geëmailleerde bakplaat op hoogte 1. Zo blijft de oven schoner.

De mate waarin het gerecht gegratineerd is, is afhankelijk van de maat van de schaal en van de hoogte van de gegratineerde schotel. De gegevens die weergegeven worden in de tabel zijn enkel richtwaarden.

Gerecht	Schaal	Hoogte	Soort verwarming	Temperatuur in °C, grillniveau	Baktijd, minuten
Zoete soufflés (bv. kwarksoufflé met fruit)	Bakvorm voor soufflés	2		180-200	40-50
Gekruide gegratineerde gerechten met gekookte ingrediënten (bv. gegratineerde pasta)	Bakvorm voor soufflés of geëmailleerde bakplaat	3		210-230	30-40
		3		210-230	20-30
Gekruide gegratineerde gerechten, met rauwe ingrediënten* (bv. gegratineerde aardappelschotel)	Bakvorm voor gratineren of geëmailleerde bakplaat	2		160-180	50-70
		2		160-180	50-70
Toast lichtbruin bakken	Rooster	5		3	4-5
Toast gratineren	Rooster	3+1		170-180	8-12

\* Het gegratineerde gerecht mag niet hoger zijn dan 2 cm.

## Bereide producten

Volg de aanwijzingen van de fabrikant op de verpakking op.

Leg bakpapier op de accessoires en controleer of dit papier geschikt is voor hoge temperaturen. Pas de maat van het papier aan op de maat van het gerecht dat moet worden bereid.

Het verkregen resultaat is rechtstreeks afhankelijk van het type voedsel. Er kunnen onregelmatigheden en kleurverschillen optreden bij rauwe producten.

Gerecht	Accessoires	Hoogte	Soort verwarming	Temperatuur in °C	Tijd in minuten
Frites*	Rooster of geëmailleerde bakplaat	3		190-210	20-30
Pizza*	Rooster	2		200-220	15-20
Pizza-stokbrood*	Geëmailleerde bakplaat	3		190-200	20-25

**Aanwijzing:** De bakplaat kan tijdens het verwarmen van diepvriesproducten vervormen. Dit komt door de temperatuurverschillen waaraan de accessoires bloot staan. De vervorming verdwijnt tijdens het bakken.

## Bijzondere gerechten

Bij lage temperatuur wordt een smeuïge smakelijke yoghurt en een luchtig gistdeeg verkregen.

Haal eerst de accessoires en de roosters of rails links en rechts uit de oven.



### Yoghurt bereiden

1. Kook 1 liter melk (3,5 % vetgehalte) en laat het afkoelen tot 40 °C.
2. Meng 150 g yoghurt (op koelkasttemperatuur).

3. Giet dit in koppen of potten en dek deze af met plastic folie.
4. Verwarm de oven voor zoals is aangeduid.
5. Zet vervolgens de koppen of potten in de oven op de bodem en ga te werk zoals is aangegeven.

### Laat het gistdeeg rijzen

1. Bereid het gistdeeg op de gebruikelijke wijze. Doe het deeg in een hittebestendige aardewerken schaal en dek deze af.
2. Verwarm de oven voor zoals is aangeduid.
3. Schakel het apparaat uit en laat het deeg in de oven rijzen als de oven uit is.

Gerecht	Schalen	Hoogte	Soort verwarming	Temperatuur	Tijd
Yoghurt	Plaats de koppen of potten	op de bodem in de oven		Voorverwarmen op 50 °C 50 °C	5 min. 8 u
Laat het gistdeeg rijzen	Plaats een hittebestendige schaal	op de bodem in de oven		Voorverwarmen op 50 °C schakel het apparaat uit en plaats het gistdeeg in de oven.	5-10 min. 20-30 min.

## Ontdooien

De ontdooitijd is afhankelijk van het type en de hoeveelheid voedsel.

Volg de aanwijzingen van de fabrikant op de verpakking op.

Haal het diepvriesvoedsel uit de verpakking en plaats het in een geschikte schaal op het rooster.

Leg het gevogelte op een bord met de zijde van de borst naar beneden.

Diepvriesproducten	Accessoires	Hoogte	Soortverwarming	Temperatuur
Bv: slagroom- of roomtaarten, taarten met chocolade- of suikerglazuur, vruchten, kip, worstjes en vlees, brood, broodjes, gebak en ander banket	Rooster	1		De temperatuurknop blijft uitgeschakeld

## Drogen





Gebruik enkel kwaliteitsfruit en -groenten en was deze grondig.

Laat het fruit of de groente goed uitlekken en drogen.

Bedek de geëmailleerde bakplaat en het rooster met speciaal papier voor het bakken of met perkamentpapier.

Draai het fruit of de groenten af en toe om.

Droog ze zodra ze goudbruin zijn en verwijder ze van het papier.

Gerecht	Hoogte	Soort verwarming	Temperatuur in °C	Bereidingstijd:
600 g appel in schijfjes	1+3		80	ca. 5 u
800 g peren, in stukjes	1+3		80	ca. 8 u
1,5 kg pruimen	1+3		80	ca. 8-10 u.
200 g aromatische kruiden, schoongemaakt	1+3		80	ca. 1½ u.

## Jam koken

Voor het koken moeten de potten en de elastiekjes schoon en in perfecte staat zijn. Gebruik indien mogelijk potten van gelijke grootte. De waarden van de tabellen verwijzen naar ronde potten van een liter.

### Attentie!

Gebruik geen grotere of hogere potten. De deksels kunnen springen.

Gebruik uitsluitend fruit en groente in perfecte staat. Was dit grondig.

De tijden in de tabellen zijn richtwaarden. Deze kunnen variëren afhankelijk van omgevingstemperatuur, het aantal potten, de hoeveelheid en de temperatuur van de inhoud van de potten.

Kijk voordat u het apparaat uitschakelt of er zich in de potten belletjes gevormd hebben.

### Bereiding

1. Doe het fruit of de groente in de potten, maar niet tot de rand.
  2. Reinig de rand van de potten; deze moeten schoon zijn.
  3. Plaats op elke pot een vochtig elastiekje en een deksel.
  4. Sluit de potten met klemmen.
- Zet nooit meer dan zes potten tegelijk in de oven.

## Programmering

1. Plaats de geëmailleerde bakplaat op hoogte 2. Plaats de potten op de plaat zonder dat deze elkaar raken.
2. Giet ½ liter warm water (ca. 80 °C) op de geëmailleerde bakplaat.
3. Sluit de ovendeur.
4. Zet de functieknop op onderwarmte .

5. Stel de temperatuur af tussen 170 en 180 °C.

## Jam koken

Na ca. 40 - 50 minuten vormen zich belletjes met kleine tussenpauzen. Schakel de oven uit.

Haal de potten uit de oven na ca. 25 - 35 minuten (gedurende deze tijd wordt de restwarmte benut). Indien deze langer afkoelen in de oven, kunnen zich kiemen vormen die de verzuring van de jam in de hand werken.

Fruit in potten met een inhoud van 1 liter	Vanaf het verschijnen van belletjes	Restwarmte
Appels, bessen, aardbeien	uitschakelen	ca. 25 minuten
Kersen, abrikozen, perziken, bessen	uitschakelen	ca. 30 minuten
Appel-, peren-, pruimenmoes	uitschakelen	ca. 35 minuten

## Groente koken

Stel, zodra zich belletjes vormen in de potten, de temperatuur opnieuw in op ca. 120 - 140 °C. Ca. 35 - 70 minuten afhankelijk van het type groente. Schakel, na het verstrijken van deze tijd, de oven uit en benut de restwarmte.

Groenten met koude bereiding in potten met een inhoud van een liter	Vanaf het verschijnen van de belletjes 120-140 °C	Restwarmte
Augurken	-	ca. 35 minuten
Rode bieten	ca. 35 minuten	ca. 30 minuten
Spruitjes	ca. 45 minuten	ca. 30 minuten
Bonen, koolrabi, rodekool	ca. 60 minuten	ca. 30 minuten
Erwten	ca. 70 minuten	ca. 30 minuten

## Haal de potten uit de oven

Neem de potten uit de oven wanneer de bereiding beëindigd is.

## Attentie!

Plaats geen hete potten op een koude of vochtige bodem. De potten kunnen anders kapotspringen.

# Acrylamide in het voedsel

Acrylamide ontstaat vooral bij op hoge temperaturen bereide graan- en aardappelproducten, bv. frites, broodjes, brood en fijn gebak (koekjes, gekruide pasta, kerstkoekjes).

## Tips voor het bereiden van voedsel met een laag acrylamidegehalte

Algemeen	
	<ul style="list-style-type: none"><li>■ Beperk de kooktijd zoveel mogelijk.</li><li>■ Bak het voedsel goudbruin, laat het niet te bruin bakken.</li><li>■ Groot en dik voedsel bevat weinig acrylamide.</li></ul>
Bakken	Met warmte boven en beneden max. 200 °C Met hete lucht max. 180 °C
Gebakjes en koekjes	Met warmte boven en beneden max. 190 °C Met hete lucht max. 170 °C Ei en eierdooier verminderen acrylamidevorming.
Frites in de oven	Verdeel de frites gelijkmatig in een laag over de plaat. Bak minstens 400 g. per plaat zodat de frites niet te droog worden



# Testgerechten

Deze tabellen zijn gemaakt voor onderzoeksinstituten om het controleren en testen van verschillende apparaten te vergemakkelijken.

Volgens EN 50304/EN 60350 (2009) resp. IEC 60350.

## Bakken

Bakken op 2 niveaus:

Plaats de universele braadslede altijd op het bovenste niveau en de aluminium bakplaat op het onderste niveau.

Boterkoekjes

Bakplaten die tegelijkertijd in de oven geplaatst zijn, hoeven niet noodzakelijk op hetzelfde ogenblik klaar te zijn.

Bedekte appeltaart op 1 niveau:

Plaats donkere springvormen van elkaar verwijderd.





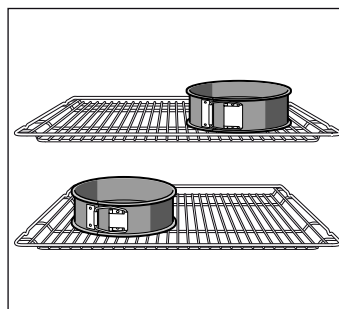







Bedekte appeltaart op 2 niveaus:

Plaats donkere springvormen op elkaar.



Gebakjes in blikken springvorm:

Bak met warmte boven en beneden  op 1 niveau. Gebruik de geëmailleerde bakplaat in plaats van het rooster en plaats de springvormen hierop.



Gerecht	Accessoires en tips en waarschuwingen	Hoogte	Soort verwarming	Temperatuur in °C	Tijd in minuten
Boterkoekjes (voorverwarmen*)	Vlakke bakplaat	2		160-170	20-30
	Standaardplaat.	3		150-160	20-30
	Aluminium bakplaat + vlakke bakplaat	1+3		140-160	20-30
	Aluminium bakplaat + universele braadslede	1+3		140-160	20-30
Taartjes 20 stuks	Geëmailleerde bakplaat	3		150-170	20-35
Taartjes 20 stuks per plaat (voorverwarmen*)	Aluminium bakplaat + vlakke bakplaat	1+3		140-150	30-40
	Aluminium bakplaat + universele braadslede	1+3		140-150	30-40
Luchtige cake (voorverwarmen*)	Springvorm	1		170-180	35-45
Vlakke gisttaart	Geëmailleerde bakplaat	2		160-180	30-40
	Aluminium bakplaat + vlakke bakplaat	1+3		150-160	30-45
	Aluminium bakplaat + universele braadslede	1+3		150-160	30-40
Bedekte appeltaart	2 roosters + 2 blikken springvormen Ø 20 cm.	1+3		170-180	60-70
	Geëmailleerde bakplaat + 2 blikken springvormen Ø 20 cm.	1		190-210	70-90

\* Gebruik geen snel verwarmen voor het voorverwarmen van de oven.

De roosters en bakplaten kunnen worden aangeschaft als optionele accessoires bij gespecialiseerde handelszaken.

## Braden op de grill

Plaats, indien het voedsel rechtstreeks op het rooster gelegd wordt, de geëmailleerde bakplaat op hoogte 1. Zo wordt de vleesjus opgevangen en wordt de oven minder vies.

Gerecht	Accessoires	Hoogte	Soort verwarming	Grillniveau	Tijd in minuten
Toast lichtbruin bakken (10 min. voorverwarmen.)	Rooster	5		3	½-2
Hamburger rundvlees, 12 stuks* (niet voorverwarmen)	Rooster + geëmailleerde bakplaat	4+1		3	25-30

\* Draai om na het verstrijken ⅔ van de tijd.







**Robert Bosch Hausgeräte GmbH**

Carl-Wery-Straße 34

81739 München

Germany

**[www.bosch-home.com](http://www.bosch-home.com)**



9001226942

00  
960627