

Su nueva secadora

Enhora buena por haber adquirido un aparato doméstico Bosch, moderno y de gran calidad.

La secadora de condensación con bomba térmica y limpieza automática del condensador se caracteriza por un bajo consumo de energía y mantenimiento → **Página 6.**

Cada una de las secadoras que salen de nuestra fábrica es sometida a los más rigurosos controles de calidad y funcionamiento.

En caso de dudas, nuestro servicio de atención al cliente está a su disposición.

Eliminación del aparato de manera respetuosa con el medio ambiente

El presente aparato incorpora las marcas prescritas por la normativa europea 2012/19/UE relativa a la retirada y el reciclaje de los aparatos eléctricos y electrónicos usados (WEEE).

Esta normativa constituye el marco reglamentario para una retirada y un reciclaje de los aparatos usados con validez para toda la Unión Europea.

Se puede hallar información más detallada sobre nuestros productos, accesorios, repuestos y servicios en nuestra página web www.bosch-home.com.



Tener en cuenta los consejos y advertencias de seguridad indicadas en la página 13.



Antes de poner en funcionamiento la secadora, es necesario leer estas instrucciones y las **Instrucciones del modo de ahorro energético** que vienen por separado. Para instalar el sistema de desagüe, observar las **Instrucciones del sistema de desagüe para el agua condensada** que se entregan por separado (*según modelo*).

Índice

■ Preparativos	Página 2
■ Cuadro de mandos	2
■ Secado	3/4
■ Panel indicador y ajustes	5
■ Consejos y advertencias sobre la ropa	6
■ Lo que siempre se debe tener en cuenta	6
■ Cuadro sinóptico de los programas	7
■ Cuidados y limpieza	8
■ Instalación	9
■ Protección antiheladas / Transporte	9
■ Accesorios opcionales	10
■ Datos técnicos	10
■ Valores de consumo	10
■ Ruidos normales	11
■ Qué hacer cuando	11/12
■ Servicio de atención al cliente	13
■ Consejos y advertencias de seguridad	13

Uso adecuado

- Solo en el ámbito doméstico
- Solo para el secado de tejidos que se hayan lavado con agua.

- ⚠ *Mantenga a los niños menores de tres años lejos de la secadora. No deje que los niños realicen trabajos de limpieza o mantenimiento de la secadora sin vigilancia. No dejar a los niños solos con la secadora sin la vigilancia de una persona adulta. Mantener a los animales domésticos alejados de la secadora. La secadora puede ser utilizada por niños mayores de 8 años, personas con facultades físicas, sensoriales o psíquicas reducidas y personas con una experiencia o conocimientos insuficientes siempre y cuando cuenten con la supervisión de otro o hayan sido instruidos por una persona responsable. Este aparato está previsto para ser utilizado a una altura máxima de 4.000 metros sobre el nivel del mar.*

Programas / Tejidos

Cuadro sinóptico detallado de programas y tejidos → **Cuadro sinóptico de programas, página 7.** Prestar atención a las instrucciones de lavado del fabricante.

Algodón/Algodão	Tejidos resistentes.
Sintéticos	Prendas de fibra sintética o tejidos mixtos.
Resultados de secado seleccionables para los programas Algodón y Sintéticos:	
Extra seco para guardar	Prendas con componentes gruesos de varias capas.
Seco para guardar	Prendas de una sola capa.
Seco	Prendas adecuadas para plancha después del secado.
Sport	Ropa funcional de microfibras.
Toallas/Toalhas	Prendas de felpa, p. ej., toallas y albornoces.
Mix	Carga mixta de prendas de algodón y sintéticas.
Caliente/Quente	} Todo tipo de tejidos; programa de tiempo.
Frio	
Camisas/Blusas	Prendas de algodón, lino y sintéticas.
Rápido 40 min	Tejidos sintéticos, de algodón o mixtos.
Plumas/Penas	Prendas con relleno de plumas.
Acabado lana/lã	Prendas de lana aptas para lavado en lavadora.

1

Preparativos

Instalación → **Página 9.**

⚠ *¡No utilizar la secadora si está dañada! Avisar al servicio de atención al cliente.*

⚠ *¡Solo con las manos secas! ¡Sujetar sólo por el enchufe, no por el cable!*

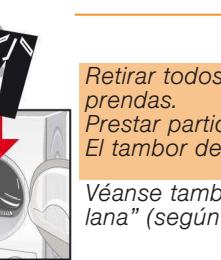

Retirar todos los objetos que pudiera haber en los bolsillos de las prendas. Prestar particular atención a los encendedores. El tambor debe estar vacío antes de cargarlo.

Véanse también las instrucciones específicas de la "cesta para lana" (según modelo).

Examinar la secadora

Introducir el enchufe de red en la toma de corriente

Clasificar la ropa

Mando selector de programas para el ajuste de programas y para encender/apagar el aparato. El mando se puede girar en ambas direcciones.

Ajustar y adaptar el programa individualmente

Cerrar la puerta

Seleccionar Inicio/Stop

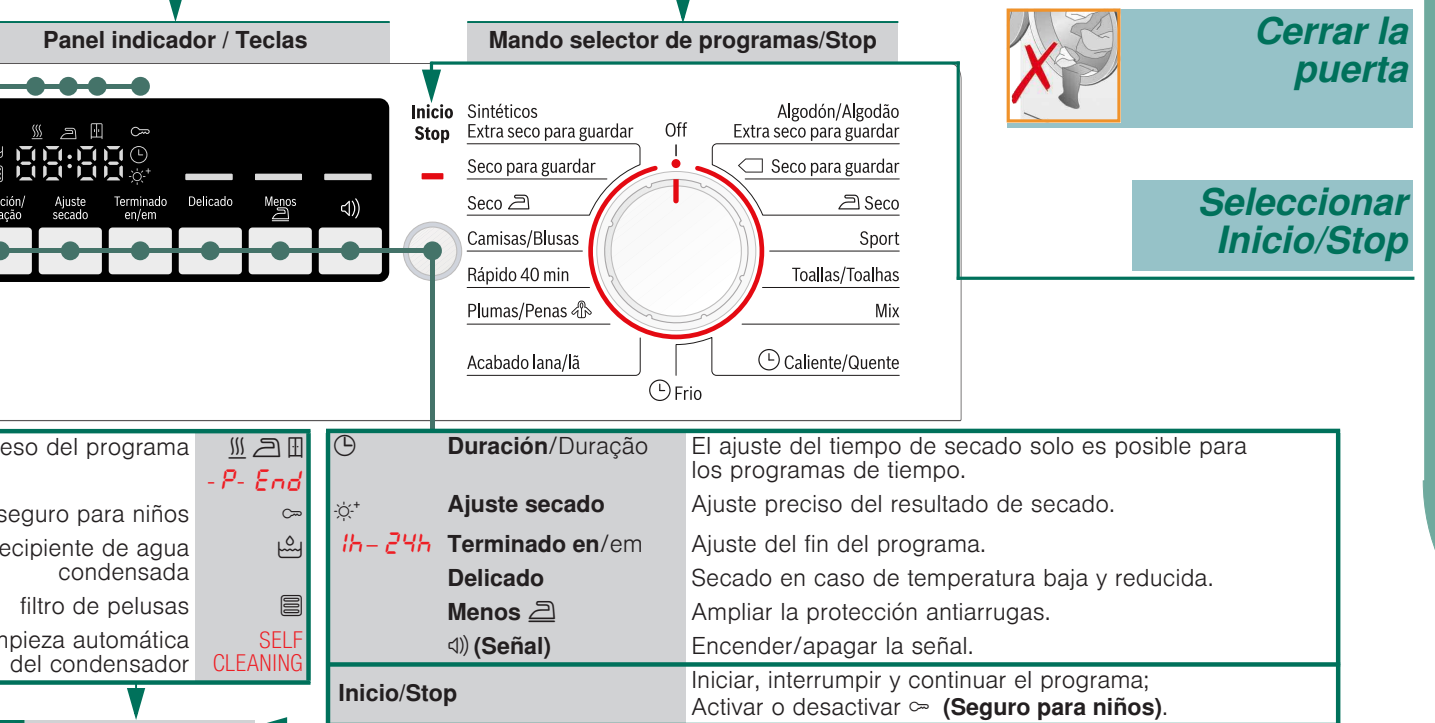

Más información en página 5

2

Secado

7

Si se ha montado un sistema de desagüe para el agua condensada, no será necesario vaciar el recipiente. → **Instrucciones del sistema de desagüe para el agua condensada separadas.**

1. Extraer el recipiente de agua condensada y mantenerlo en posición horizontal.
2. Vaciar el agua condensada.
3. Introducir siempre el recipiente del todo hasta que encaje.

Si la lámpara indicadora **(recipiente de agua condensada)** parpadea pese a haberse vaciado → **Limpiar el filtro del recipiente de agua condensada, páginas 8/12.**

⚠ No extraer/vaciar el recipiente de agua condensada durante el proceso de secado.

Limpiar el filtro de pelusas

Un filtro de pelusas limpio reduce el consumo de energía y el tiempo de secado.

1. Abrir la puerta. Limpiar de pelusas la puerta y la zona alrededor de la puerta.

2. Extraer las dos partes del filtro de pelusas.

3. Quitar las pelusas del borde del hueco. No deben caer dentro del hueco abierto.

4. Abrir el filtro y quitar las pelusas.

5. Lavar ambas partes con agua corriente y secarlas bien.

6. Cerrar la parte interna y externa del filtro, meter una dentro de la otra y volver a colocarlo en su sitio.

7. Cerrar la parte interna y externa del filtro, meter una dentro de la otra y volver a colocarlo en su sitio.

8. Cerrar la parte interna y externa del filtro, meter una dentro de la otra y volver a colocarlo en su sitio.

9. Cerrar la parte interna y externa del filtro, meter una dentro de la otra y volver a colocarlo en su sitio.

10. Cerrar la parte interna y externa del filtro, meter una dentro de la otra y volver a colocarlo en su sitio.

11. Cerrar la parte interna y externa del filtro, meter una dentro de la otra y volver a colocarlo en su sitio.

12. Cerrar la parte interna y externa del filtro, meter una dentro de la otra y volver a colocarlo en su sitio.

13. Cerrar la parte interna y externa del filtro, meter una dentro de la otra y volver a colocarlo en su sitio.

14. Cerrar la parte interna y externa del filtro, meter una dentro de la otra y volver a colocarlo en su sitio.

15. Cerrar la parte interna y externa del filtro, meter una dentro de la otra y volver a colocarlo en su sitio.

16. Cerrar la parte interna y externa del filtro, meter una dentro de la otra y volver a colocarlo en su sitio.

17. Cerrar la parte interna y externa del filtro, meter una dentro de la otra y volver a colocarlo en su sitio.

Recipiente de agua condensada con filtro

Cuadro de mandos

Puerta

Filtro de pelusas de dos partes

Entrada de aire

Secado

8

Vaciado del recipiente de agua condensada

Vaciar el recipiente **después de cada secado.** Aunque no durante el ciclo.

1. Extraer el recipiente de agua condensada y mantenerlo en posición horizontal.
2. Vaciar el agua condensada.
3. Introducir siempre el recipiente del todo hasta que encaje.

Si la lámpara indicadora **(recipiente de agua condensada)** parpadea pese a haberse vaciado → **Limpiar el filtro del recipiente de agua condensada, páginas 8/12.**

⚠ No extraer/vaciar el recipiente de agua condensada durante el proceso de secado.

⚠ No extraer/vaciar el recipiente de agua condensada durante el proceso de secado.

Panel indicador y ajustes

(Filtro de pelusas) Limpiar el filtro de pelusas → **Páginas 4/12.**

(Recipiente de agua condensada) Vaciado del recipiente de agua condensada → **Páginas 4,8/12.**

SELF-CLEANING Limpieza automática del condensador → **Página 8.**

(Progreso del programa) En el panel indicador se visualiza el progreso del programa:

🕒 Secado;
🕒 Seco plancha;
🕒 Seco armario;
-P- Pausa del programa → En caso necesario;
End Fin del programa.

La secadora se puede asegurar contra cambios involuntarios de las opciones y funciones ajustadas. Para activar/desactivar ☑ **(Seguro para niños)**, iniciar el programa y, a continuación, mantener la tecla **Inicio/Stop** pulsada durante 5 segundos hasta escuchar una señal acústica. El símbolo para la opción activada/desactivada → ☑ **(Seguro para niños)** aparece/desaparece.

Al seleccionar un programa, se visualiza el tiempo de secado estimado (tiempo restante) para la carga máxima. Durante el secado, los sensores de humedad detectan la carga real y corrigen la duración del programa. Esto se ve en el panel indicador mediante los saltos de tiempo del tiempo restante.

☑ Opción seleccionada activada/desactivada → Lámpara indicadora on/off. Véanse las instrucciones específicas para el **modo de ahorro energético.**

Duración/Duración El tiempo de secado, que solo está disponible para programas de tiempo, se puede ajustar desde 20 minutos hasta un máximo de 3 horas en intervalos de 10 minutos.

Ajuste secado El resultado de secado (p. ej. Seco armario) puede aumentarse en tres niveles. Las prendas quedan más secas. Ajuste estándar = 0. Valores disponibles: 0, 1, 2, 3. El ajuste se mantiene para los demás programas tras el ajuste preciso de un programa hasta que **Ajuste secado** se modifica de nuevo.

El fin del programa puede ajustarse seleccionando el tiempo **Terminado en/em**. El tiempo **Terminado en/em** se puede retrasar en intervalos de horas hasta 24 horas como máximo. Pulsar repetidamente la tecla **Terminado en/em** hasta que se visualice el número de horas deseado (h=horas). Seleccionar la tecla **Inicio/Stop** para iniciar el retraso del programa.

El programa termina después del número de horas seleccionado. Unos minutos después de ajustar el tiempo **Terminado en/em**, se apaga el panel indicador para ahorrar energía. Para activar el panel indicador, seleccionar cualquier tecla, abrir/cerrar la puerta o girar el mando selector de programas.

Temperatura reducida para tejidos delicados, p. ej., acrílicos, poliamida o elastán, con un tiempo de secado más largo.

El tambor se mueve al finalizar el programa en intervalos regulares para evitar que se formen arrugas. La ropa permanece suelta y suave. El ajuste estándar para cada programa es 60 minutos. La función automática antiarrugas se puede prolongar 60 minutos.

Para encender y apagar la señal. Al terminar el programa, suena la señal **!** (Señal) si está activada. Esta opción no afecta a los demás tonos.

Delicado

Temperatura reducida para tejidos delicados, p. ej., acrílicos, poliamida o elastán, con un tiempo de secado más largo.

El tambor se mueve al finalizar el programa en intervalos regulares para evitar que se formen arrugas. La ropa permanece suelta y suave. El ajuste estándar para cada programa es 60 minutos. La función automática antiarrugas se puede prolongar 60 minutos.

Para encender y apagar la señal. Al terminar el programa, suena la señal **!** (Señal) si está activada. Esta opción no afecta a los demás tonos.

☑ (Señal)

Panel indicador y ajustes

Panel indicador (indicación de estado)

- 🕒 (Filtro de pelusas) Limpiar el filtro de pelusas → **Páginas 4/12.**
- 🕒 (Recipiente de agua condensada) Vaciado del recipiente de agua condensada → **Páginas 4,8/12.**

SELF-CLEANING Limpieza automática del condensador → **Página 8.**

🕒 (Progreso del programa) En el panel indicador se visualiza el progreso del programa:

🕒 Secado;
🕒 Seco plancha;
🕒 Seco armario;
-P- Pausa del programa → En caso necesario;
End Fin del programa.

La secadora se puede asegurar contra cambios involuntarios de las opciones y funciones ajustadas. Para activar/desactivar ☑ **(Seguro para niños)**, iniciar el programa y, a continuación, mantener la tecla **Inicio/Stop** pulsada durante 5 segundos hasta escuchar una señal acústica. El símbolo para la opción activada/desactivada → ☑ **(Seguro para niños)** aparece/desaparece.

Al seleccionar un programa, se visualiza el tiempo de secado estimado (tiempo restante) para la carga máxima. Durante el secado, los sensores de humedad detectan la carga real y corrigen la duración del programa. Esto se ve en el panel indicador mediante los saltos de tiempo del tiempo restante.

☑ Opción seleccionada activada/desactivada → Lámpara indicadora on/off. Véanse las instrucciones específicas para el **modo de ahorro energético.**

Duración/Duración El tiempo de secado, que solo está disponible para programas de tiempo, se puede ajustar desde 20 minutos hasta un máximo de 3 horas en intervalos de 10 minutos.

Ajuste secado El resultado de secado (p. ej. Seco armario) puede aumentarse en tres niveles. Las prendas quedan más secas. Ajuste estándar = 0. Valores disponibles: 0, 1, 2, 3. El ajuste se mantiene para los demás programas tras el ajuste preciso de un programa hasta que **Ajuste secado** se modifica de nuevo.

El fin del programa puede ajustarse seleccionando el tiempo **Terminado en/em**. El tiempo **Terminado en/em** se puede retrasar en intervalos de horas hasta 24 horas como máximo. Pulsar repetidamente la tecla **Terminado en/em** hasta que se visualice el número de horas deseado (h=horas). Seleccionar la tecla **Inicio/Stop** para iniciar el retraso del programa.

El programa termina después del número de horas seleccionado. Unos minutos después de ajustar el tiempo **Terminado en/em**, se apaga el panel indicador para ahorrar energía. Para activar el panel indicador, seleccionar cualquier tecla, abrir/cerrar la puerta o girar el mando selector de programas.

Temperatura reducida para tejidos delicados, p. ej., acrílicos, poliamida o elastán, con un tiempo de secado más largo.

El tambor se mueve al finalizar el programa en intervalos regulares para evitar que se formen arrugas. La ropa permanece suelta y suave. El ajuste estándar para cada programa es 60 minutos. La función automática antiarrugas se puede prolongar 60 minutos.

Para encender y apagar la señal. Al terminar el programa, suena la señal **!** (Señal) si está activada. Esta opción no afecta a los demás tonos.

☑ (Señal)

Consejos y advertencias sobre la ropa...

👕 **Símbolos que incorporan las prendas**

Prestar atención a los consejos e indicaciones del fabricante.

- ☐ Apto para secadora.
- ☒ Secado a temperatura normal.
- ☑ Secado a temperatura baja → Seleccionar también **Delicado**.
- ☒ No apto para el secado en máquina.

No secar en la secadora los tejidos siguientes:

- Prendas no permeables al aire (p. ej., revestidas de goma).
- Tejidos delicados (seda, cortinas sintéticas) → Se forman arrugas!
- Ropa con manchas de aceite.

Consejos prácticos para el secado de la ropa

- Para asegurar un resultado de secado uniforme, clasificar la ropa según el tipo de tejido y el programa de secado.

- Secar siempre las prendas pequeñas (p. ej., calcetines de bebé) junto con prendas grandes (p. ej., toallas).

- Cerrar las cremalleras, abrochar los corchetes y abotonar las fundas. Atar juntos los cinturones de tela y las cintas y, en caso necesario, utilizar una bolsa de lavado.

- No secar en exceso las prendas sintéticas → ¡Riesgo de arrugas! Dejar que la ropa acabe de secarse al aire.

- No secar lana en la secadora. La lana, sin embargo, puede refrescarse → **Página 7, Programa Acabado lana/lã** (según modelo).

- No planchar las prendas inmediatamente después del secado. Doblar la ropa durante un cierto tiempo → La humedad restante se reparte así de manera uniforme.

- Los géneros de punto (p. ej., camisetas o prendas tricotadas) pueden encoger con el primer secado → No utilizar el programa **Extra seco para guardar**.

- La ropa almidonada solo se puede secar en la secadora en unas condiciones determinadas → El almidón forma una capa que dificulta el secado.

- Dosificar el suavizante en el lavado de la ropa que se va a secar siguiendo las indicaciones del fabricante.

- Utilizar el programa de tiempo para prendas previamente secadas y de varias capas o para prendas pequeñas individuales. Adecuado también para acabar de secar prendas.

Protección del medio ambiente/Consejos para reducir el consumo

- Antes del secado, centrifugar bien la ropa en la lavadora. → Cuanto más alta sea la velocidad de centrifugado más corto será el tiempo de secado y menor el consumo de energía.

- Aprovechar la capacidad de carga máxima recomendada, pero no superarla → **Cuadro sinóptico de programas, página 7.**

- Ventilador bien la habitación durante el secado.

- Limpiar el filtro de pelusas después de cada ciclo de secado → **Limpiar el filtro de pelusas, páginas 4/12.**

- No se debe bloquear la entrada de aire de la secadora.

👗 **Lo que siempre se debe tener en cuenta...**

Esta secadora consigue un ahorro extraordinario de energía y se caracteriza, desde el punto de vista técnico, por un circuito de frío que utiliza la energía eficientemente, de modo análogo a como lo hace un frigorífico. El condensador de la secadora se limpia automáticamente durante el secado.

El filtro de pelusas y el filtro del recipiente de agua condensada se deben limpiar con regularidad.

⚠ **Filtro de pelusas**
Durante el secado, las pelusas y los pelos de la colada quedan atrapados en el filtro para pelusas. El intercambio térmico puede verse reducido en caso de atascos en un filtro de pelusas. Así pues, es indispensable limpiar los filtros de pelusas tras cada secado. Enjuagar con agua periódicamente → **Pág. 4/12.**

⚠ **Filtro del recipiente de agua condensada**
El filtro del recipiente de agua condensada limpia el agua condensada. Esta agua se necesita para la limpieza automática. El filtro debe limpiarse periódicamente con agua corriente. Es necesario vaciar el recipiente de agua condensada antes de limpiar el filtro → **Páginas 4,8/12.**

⚠ **Prendas**
No secar prendas que hayan estado en contacto con disolventes, aceite, cera, grasa o pintura, p. ej., laca para el cabello, quitatealmates, quitamanchas, gasolina de lavado, etc. Vaciar los bolsillos de las prendas.
No secar prendas impermeables al aire.
Evitar tejidos que desprendan mucha pelusa.
Refrescar lana solo en el programa de lana.

5

Cuadro sinóptico de programas

Clasificar la ropa según el tipo de tejido. Las prendas deben ser aptas para la secadora.

Después del secado:
☑ planchar
☒ no planchar

PROGRAMAS

*Algodón/Algodão

*Sintéticos

☑ Seco para guardar

☑ Extra seco para guardar

Sport

Toallas/Toalhas

Mix

☑ Caliente/Quente

☑ Frio

Camisas/Blusas

Rápido 40 min

☑ Plumas/Penas

Acabado lana/lã

☑ Caliente/Quente

☑ Frio

Camisas/Blusas

Rápido 40 min

☑ Plumas/Penas

Acabado lana/lã

☑ Caliente/Quente

☑ Frio

Camisas/Blusas

Rápido 40 min

☑ Plumas/Penas

Acabado lana/lã

☑ Caliente/Quente

☑ Frio

Camisas/Blusas

Rápido 40 min

☑ Plumas/Penas

Acabado lana/lã

☑ Caliente/Quente

☑ Frio

Camisas/Blusas

Rápido 40 min

☑ Plumas/Penas

Acabado lana/lã

☑ Caliente/Quente

☑ Frio

Camisas/Blusas

Rápido 40 min

☑ Plumas/Penas

Acabado lana/lã

☑ Caliente/Quente

☑ Frio

Camisas/Blusas

Rápido 40 min

☑ Plumas/Penas

Cuidados y limpieza

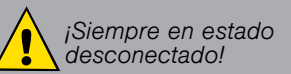

Condensador

El condensador de la secadora se limpia automáticamente durante el secado. En el panel indicador aparece **SELF-CLEANING**. No extraer el recipiente de agua condensada durante el proceso de limpieza.

Cuerpo de la secadora, cuadro de mandos

- Frotar con un paño suave y húmedo.
- No limpiar el aparato proyectando contra el mismo un chorro de agua.
- Eliminar inmediatamente los restos de detergentes o agentes limpiadores.
- Durante el secado puede acumularse agua entre el cristal y la junta. Esto no afecta de ninguna manera a las funciones de la secadora.

Filtro del recipiente de agua condensada

Al vaciar el recipiente de agua condensada, el filtro se limpia automáticamente. No obstante, limpiar con regularidad el filtro con agua corriente para evitar que se incruste la suciedad.

1. Extraer el recipiente de agua condensada.

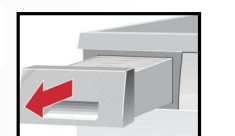

2. Sacar el filtro.

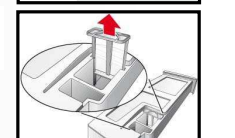

3. Limpiar el filtro bajo el chorro de agua corriente o en el lavavajillas.

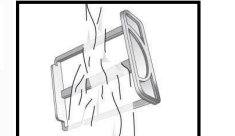

4. Colocar el filtro.

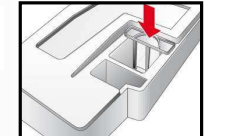

Conectar la secadora siempre con el filtro puesto!

Sensores de humedad

La secadora está provista de sensores de humedad de acero inoxidable. Los sensores de humedad miden el grado de humedad de la ropa. Después de un uso prolongado, se puede formar una fina capa de cal sobre los sensores de humedad.

1. Abrir la puerta.

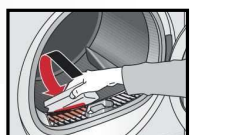

Limpiar los sensores de humedad con una esponja húmeda que tenga una superficie áspera.

¡No utilizar estropajos de acero ni productos abrasivos!

Instalación

- Suministro: secadora, instrucciones de uso y montaje, cesta para lana (según modelo).
- Verificar si la secadora presenta daños causados por el transporte.
- La secadora pesa mucho. No levantarla sin ayuda.
- Tener cuidado con los cantos afilados de la máquina.
- No sujetar la secadora por las piezas o componentes que sobresalen (por ejemplo, la puerta).
- ¡Peligro de rotura!
- No montar la secadora en recintos con bajas temperaturas. El agua congelada puede causar daños importantes en la máquina.
- En caso de duda, encargar la instalación a un técnico especializado.

1. Instalar la secadora

- El enchufe del aparato deberá estar accesible en todo momento.
- Colocar el aparato sobre una base limpia, lisa y sólida.
- No debe obstruirse la entrada de aire de la secadora.
- Mantener limpio el entorno de la secadora.
- Equilibrar la secadora con ayuda de los pies roscados delanteros y un nivel de burbuja.
- No retirar en ningún caso los pies roscados.

Retirar todos los accesorios del tambor. El tambor debe estar completamente vacío.

No instalar la secadora detrás de una puerta o puerta corredera que pudiera bloquear o impedir la apertura de la puerta de la secadora. De este modo, los niños no pueden quedar encerrados y poner en peligro sus vidas.

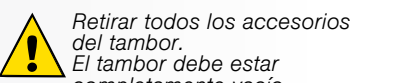

Mantener libre la entrada de aire

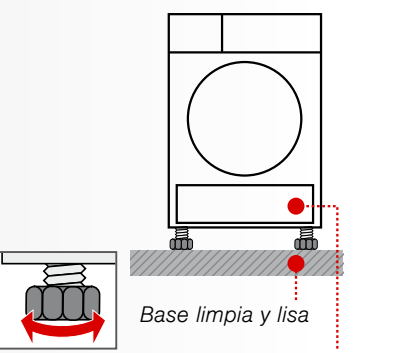

2. Conexión a la red eléctrica, indicaciones de seguridad → Página 13.

- Conectar el aparato a una toma de corriente alterna provista de contacto a tierra e instalada según la normativa vigente. En caso de duda, encargar la revisión de la toma de corriente a un especialista.
- Los valores de la tensión de la red eléctrica y los señalados en la placa de características del aparato (→ página 10) deben coincidir.
- La potencia de conexión y el fusible necesario se indican en la placa de características del aparato.

No poner en marcha la secadora si hay riesgo de heladas.

Protección antiheladas

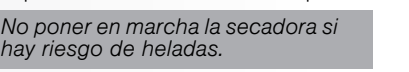

Preparativos

1. Vaciado del recipiente de agua condensada → Páginas 4,8/12.
2. Seleccionar con el mando selector el programa deseado.
3. Seleccionar la tecla **Inicio/Stop** → El agua condensada se bombea al recipiente.
4. Esperar un par de minutos o hasta que pare la secadora y, a continuación, volver a vaciar el recipiente de agua condensada.
5. Colocar el mando selector en **Off**.

Transporte

- Preparativos de la secadora → Véase *Protección antiheladas*.
- Transportar la secadora en posición vertical.
- Después del transporte, dejar la secadora de pie durante dos horas.



Dentro de la secadora hay agua residual. Esta agua puede derramarse si la secadora se pone en posición inclinada.

Datos técnicos

Medidas (Prof. x Anch. x Alt.)	60 x 60 x 85 cm (altura regulable)
Peso	aprox. 51 kg
Capacidad máx.	8 kg
Depósito para agua condensada	4,0 l
Tensión de conexión	220-240 V
Potencia de conexión	máx. 1000 W
Fusible	10 A
Temperatura ambiente	5-35 °C
Número de producto	
Número de fabricación	
La placa de características se encuentra en la parte posterior de la secadora.	
Consumo de energía en estado apagado:	0,10 W
Consumo de energía en funcionamiento (estado no apagado):	1,00 W
Iluminación interior del tambor (según modelo):	el tambor se ilumina y se apaga automáticamente al abrirse o cerrarse la puerta, y tras el comienzo del programa.

Tabla de valores de consumo

Programa	Velocidad de centrifugado con la que se ha centrifugado la ropa	Duración**		Consumo de energía**	
		8 kg	4 kg	8 kg	4 kg
Algodón	Seco para guardar*				
		1400 r.p.m.	119 min	1,57 kWh	0,93 kWh
		1000 r.p.m.	203 min	1,80 kWh	1,04 kWh
		800 r.p.m.	227 min	2,04 kWh	1,25 kWh
Seco*		1400 r.p.m.	125 min	1,10 kWh	0,66 kWh
		1000 r.p.m.	150 min	1,36 kWh	0,82 kWh
		800 r.p.m.	176 min	1,64 kWh	0,98 kWh
	Seco para guardar*	800 r.p.m.	55 min	0,51 kWh	
	600 r.p.m.	71 min	0,66 kWh		

* Ajustes de programas para las pruebas según la norma EN61121 vigente.

** Los valores pueden variar con respecto a los valores indicados en función del tipo de tejido, la combinación de la ropa que se va a secar, la humedad residual del tejido, el grado de secado ajustado, la cantidad de carga y las condiciones ambientales.

Programa más eficiente para tejidos de algodón

El siguiente "Programa estándar para algodón" (indicado con el símbolo ☐) es apropiado para secar ropa de algodón mojada normal y el más eficiente para este fin desde el punto de vista del consumo energético combinado.

Programas estándar para algodón según el Reglamento Europeo 932/2012 vigente

Programa	Carga	Consumo de energía	Duración del programa
☐ Algodón Seco para guardar	8 kg/4 kg	1,80 kWh/1,04 kWh	203 min/122 min

Ajuste del programa para las pruebas y el etiquetado de energía de acuerdo con la Directiva Europea 2010/30/UE

Accesorios opcionales (mediante número de pedido del Servicio de Atención al Cliente; según modelo)

WTZ 20410	Juego de unión de la columna de lavado y secado Para ahorrar espacio, la secadora se puede colocar sobre una lavadora apropiada de iguales medidas de largo y ancho. La secadora deberá fijarse a la lavadora con el juego de unión. WTZ 11400: con tapa superior extraíble
WMZ 20500	Plataforma Para facilitar la carga/descarga. El cesto que se encuentra en la bandeja extraíble se puede utilizar para llevar la colada.
WMZ 20600	Cesta para lana El cesto para lana permite secar prendas de lana, calzado y peluches individualmente (véase también el manual independiente "Cesto para lana").

Ruidos normales

Durante el proceso de secado, el compresor y la bomba emiten ruidos que son totalmente normales.

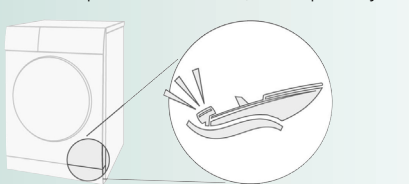

De vez en cuando, el compresor de la secadora produce un zumbido. El volumen y el tono pueden cambiar en función del programa seleccionado y del progreso de secado.

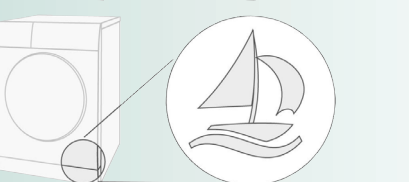

El compresor se ventila en intervalos de tiempo, durante los que puede oírse un sonido bronco.

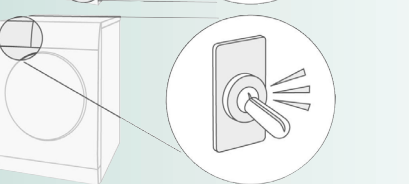

La limpieza automática de la secadora emite chasquidos.

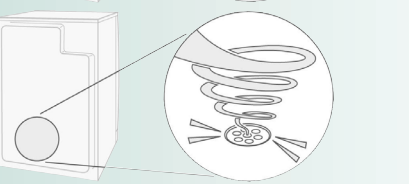

El agua condensada se bombea en el recipiente de agua condensada mediante una bomba, por lo que se producen ruidos de bombeo.

Qué hacer cuando...

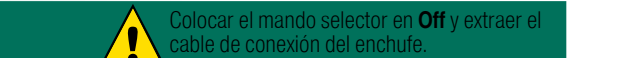

- La lámpara indicadora **Inicio/Stop** no se ilumina. ¿Está conectado el enchufe a la toma de corriente? ¿Se ha seleccionado un programa? Comprobar el fusible del enchufe.
- El panel indicador y las lámparas indicadoras (según modelo) se apagan y la lámpara indicadora **Inicio/Stop** parpadea. Modo de ahorro energético activado → *Instrucciones por separado para el modo de ahorro energético*.
- El panel indicador está desconectado. Cambiar el aparato al modo hibernación después de haber seleccionado la opción **Terminado en/em** → *Página 5*.
- La lámpara indicadora **(Recipiente de agua condensada)** parpadea. Vaciado del recipiente de agua condensada → *Página 4*. Pulsar la tecla **Inicio/Stop** para restablecer las indicaciones visualizadas y, a continuación, volver a pulsar la tecla **Inicio/Stop** para poner en marcha de nuevo el aparato si fuera necesario. ¿Hay instalado un sistema de desagüe para agua condensada? → *Manguera de desagüe para agua condensada obstruida* → Comprobar el estado de la manguera y limpiarla. ¿Está puesto el tapón en el recipiente para agua condensada? → *Instrucciones del sistema de desagüe para el agua condensada separadas*. ¿Suciedad en el filtro del recipiente para agua condensada? → Limpiar el filtro del recipiente para agua condensada → *Cuidados y limpieza, página 8*.
- Restos de agua en el depósito de agua condensada, aunque la secadora está conectada a la manguera de desagüe de agua condensada. No se trata de una avería. Si está instalado el desagüe de agua condensada, en el depósito de agua condensada queda agua residual debido a la función de autolimpieza de la secadora.

Qué hacer cuando...

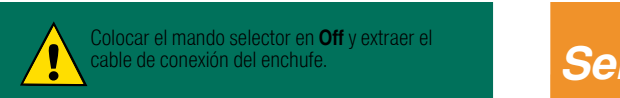

- La lámpara indicadora **(Filtro de pelusas)** parpadea. Limpiar el filtro de pelusas → *Páginas 4/8*. Pulsar la tecla **Inicio/Stop** para restablecer las indicaciones visualizadas y, a continuación, volver a pulsar la tecla **Inicio/Stop** para poner en marcha de nuevo el aparato si fuera necesario.
- En el panel indicador aparece **SELF-CLEANING**. No se trata de una avería. Se trata de la limpieza automática del condensador. No vaciar el recipiente de agua condensada.
- La secadora no arranca. ¿Se ha seleccionado la tecla **Inicio/Stop**? ¿Se ha cerrado la puerta? ¿La temperatura ambiente es superior a 5°C? La temperatura ambiente óptima durante el secado oscila entre 5°C y 35°C.
- Interrupción del programa poco después de empezar. ¿Se ha introducido ropa en el aparato? ¿Carga demasiado baja para el programa seleccionado?/Utilizar programa de tiempo → *Páginas 6/7*. ¿Ropa introducida seca?
- Sale agua del aparato. Nivelar la secadora.
- La puerta se abre sola. Cerrar la puerta presionando hasta oír que encaja.
- Formación de arrugas. ¿Se ha excedido la cantidad de carga? Retirar inmediatamente las prendas tras la finalización del programa, colgarlas y estirlas suavemente para que recuperen su forma. No se ha seleccionado el programa apropiado → *Página 7*. Al finalizar el programa, la ropa caliente parece más húmeda al tacto de lo que está en realidad. Extender la ropa y dejar que se disipe el calor. Reajustar el objetivo de secado de modo que se incremente el tiempo de secado sin que aumente la temperatura. Las prendas quedan más secas. Seleccionar un programa con un tiempo de secado superior o aumentar el objetivo de secado. La temperatura no aumenta. Seleccionar un programa de temporización para la continuación del secado de ropa todavía húmeda. Si se ha superado la carga máxima del programa, la ropa no se seca correctamente. Limpiar los sensores de humedad ubicados en el tambor. Una fina capa de cal puede afectar a los sensores e impedir que la ropa se seque correctamente. El proceso de secado se ha interrumpido porque se ha producido un corte eléctrico, se ha llenado el recipiente de agua de condensación o se ha superado el tiempo máximo de secado. Limpiar el filtro de pelusas con agua corriente → *Página 4/8*. Entrada de aire insuficiente → Proporcionar circulación de aire. Posible obstrucción de la entrada de aire → Limpiar la entrada → *Página 9*. La temperatura ambiente es superior a 35°C → Ventilar. La temperatura ambiente óptima durante el secado oscila entre 5°C y 35°C. Fuera de este rango podría incrementarse el tiempo de secado.
- Una o varias lámparas indicadoras parpadean. Limpiar el filtro de pelusas → *Páginas 4,8/12*. Comprobar las condiciones de instalación → *Página 9*. Apagar, dejar enfriar, volver a conectar e iniciar de nuevo el programa.
- Corte del suministro eléctrico. Sacar inmediatamente la ropa de la secadora y extenderla. Puede desprenderse calor. Precaución: la puerta, el tambor y la ropa pueden estar calientes.
- A veces se producen ruidos y vibraciones adicionales. No se trata de una avería. Ruidos normales → *Página 11*.
- Zumbido ruidoso durante unos segundos. ¿El recipiente de agua condensada está totalmente insertado? → Insertar completamente el recipiente de agua condensada. No se trata de una avería. Ruidos normales → *Página 11*.

Servicio de atención al cliente

Si no puede solucionar la avería usted mismo (p. ej. apagar/conectar) → *Qué hacer cuando... Página 12*, póngase en contacto con el servicio de atención al cliente. Nosotros encontraremos la solución adecuada, incluso para evitar desplazamientos innecesarios de los técnicos. Los datos de contacto del **servicio de atención al cliente** más próximo se encuentran en el directorio del servicio de atención al cliente adjunto. Facilitar al servicio de atención al cliente el número de producto (E-Nr.) y el número de fabricación (FD) del aparato.

Esta información se encuentra en el interior de la puerta / en la escotilla de servicio abierta* y en el dorso del aparato. *según modelo

Se debe confiar en la profesionalidad del fabricante. Ponerse en contacto con nosotros. De esta manera, se garantiza que la reparación la realizan técnicos especializados del servicio de asistencia técnica utilizando repuestos originales.

Número de producto: E-Nr. Número de fabricación: FD

Consejos y advertencias de seguridad

En caso de emergencia

- Desconectar inmediatamente el enchufe o desconectar el fusible.
 - en el interior del hogar,
 - para el secado de tejidos.
- Montar y utilizar la secadora SOLO...**
- utilizar la secadora para otros fines que los anteriormente descritos.
 - Ni modificar las características técnicas o propiedades del aparato.
- NUUNCA**
- Los niños y las personas no instruidas en el manejo de la secadora no deberán usarla.
 - No dejar a los niños solos con la secadora sin la vigilancia de una persona adulta.
 - Mantener a los animales domésticos alejados de la secadora.
 - Retirar todos los objetos de los bolsillos de las prendas. No utilizar encendedores cerca del aparato → **¡Peligro de explosión!**
- de explosión!**
- No apoyarse ni sentarse en la puerta de la máquina → **¡Peligro de vuelco!**

Instalación

- Fijar las tuberías o cables sueltos → **¡Peligro de tropiezos!**
- No poner en marcha la secadora si hay peligro de heladas.

Conexión a la red eléctrica

- Conectar la secadora únicamente a una toma de corriente alterna (monofásica) provista de toma a tierra, instalada según la normativa vigente, de lo contrario no está garantizada la seguridad.
- Procurar que el cable posea una sección transversal suficiente.
- Emplear solo interruptores de corriente diferencial provistos de este símbolo:
- El enchufe y la toma de corriente deben ser compatibles.
- No utilizar enchufes ni acoplamientos múltiples ni cables de prolongación.
- No tocar el enchufe con las manos mojadas → **¡Peligro de descarga eléctrica!**
- No extraer el enchufe tirando del cable de conexión.
- No dañar el cable de red → **¡Peligro de descarga eléctrica!**

Uso

- Llenar el tambor sólo con ropa. Verificar siempre la carga del tambor antes de poner la secadora en marcha.
- No utilizar la secadora en caso de que las prendas hayan estado en contacto con disolventes, aceites, ceras, grasas o pinturas (p. ej., fijadores de pelo, quitacarnes, quitamanchas, disolventes, etc.) → **¡Peligro de inflamación o explosión!**
- La secadora de tambor no debe utilizarse si se han empleado productos químicos industriales para la limpieza.
- Peligro debido al polvo (p. ej. polvo de carbón, harina): no utilizar la secadora → **¡Peligro de explosión!**
- No apagar nunca la secadora antes del fin del ciclo de secado, a menos que se saque rápidamente la ropa y se extienda para que se pueda disipar el calor.
- No utilizar la secadora en caso de que la ropa contenga materia esponjosa o gomeespuma → Las prendas elásticas pueden desgarrarse y la secadora puede resultar dañada por la posible deformación del material espumoso.
- Al limpiar el filtro de pelusas, asegurarse de que no se mete ningún material extraño (plumas o relleno) en la abertura de la línea de aire. En caso necesario, limpiar primero el tambor con un aspirador. Si, no obstante, penetra en la línea de aire → Ponerse en contacto con el servicio de atención al cliente → **¡Peligro de inflamación/explosión!**
- Los objetos ligeros, como el cabello largo, pueden ser aspirados por la entrada de aire de la secadora → **¡Peligro de lesiones!**
- La última fase del ciclo de secado se efectúa sin calor (ciclo de refrigeración) para garantizar que las prendas se mantienen a una temperatura que no les causa daños.
- Desconectar la secadora tras concluir el programa de secado.
- El agua condensada no es agua potable y puede estar contaminada con pelusas.

Defectos

- No utilizar el aparato en caso de avería o sospecha de avería. Las reparaciones debe efectuarlas el servicio de atención al cliente.
- No utilizar secadoras con cable de red defectuosos. Con el fin de evitar situaciones de peligro, los cables de red defectuosos solo podrán ser sustituidos por el servicio de atención al cliente.

Repuestos

– Por razones de seguridad solo deberán usarse accesorios y piezas de repuesto originales del fabricante.

Eliminación

- Desconectar el enchufe de la toma de corriente, **acontinuación**, cortar el cable de conexión del aparato. Entregar el aparato en un centro oficial de recogida o recuperación de materiales reciclables.
- El intercambiador de calor de la secadora contiene un dispositivo cerrado herméticamente con gas de efecto invernadero fluorado en su interior (R134a) → Desachatar correctamente. Capacidad: 0,220 kg. GWP total: 0,315 t CO₂.
- Embalaje: no dejar a los niños piezas de embalaje → **¡Peligro de asfixia!** → **¡Peligro de asfixia!**
- Todos los materiales son reciclables y reutilizables. Elimine el aparato de manera respetuosa con el medio ambiente.

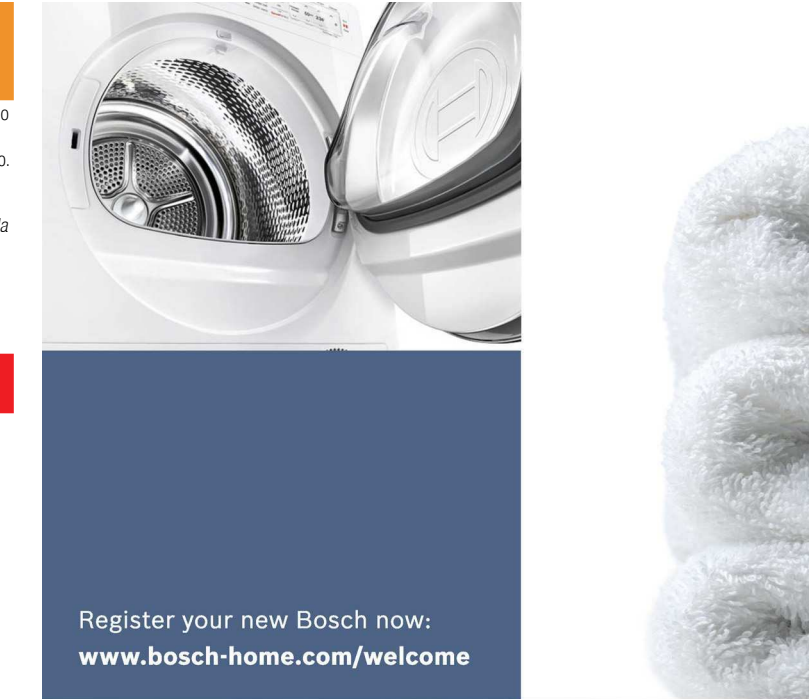

Register your new Bosch now: www.bosch-home.com/welcome



Secadora
WTW85202EE



es Instrucciones de uso y montaje

Su nueva secadora

Enhorabuena por haber adquirido un aparato doméstico Bosch, moderno y de gran calidad.

La secadora de condensación con bomba térmica y limpieza automática del condensador se caracteriza por un bajo consumo de energía y mantenimiento → Página 6.

Cada una de las secadoras que salen de nuestra fábrica es sometida a los más rigurosos controles de calidad y funcionamiento.

En caso de dudas, nuestro servicio de atención al cliente está a su disposición.

Eliminación del aparato de manera respetuosa con el medio ambiente

El presente aparato incorpora las marcas prescritas por la normativa europea 2012/19/UE relativa a la retirada y el reciclaje de los aparatos eléctricos y electrónicos usados (WEEE). Esta normativa constituye el marco reglamentario para una retirada y un reciclaje de los aparatos usados con validez para toda la Unión Europea.

Se puede hallar información más detallada sobre nuestros productos, accesorios, repuestos y servicios en nuestra página web www.bosch-home.com.



Tener en cuenta los consejos y advertencias de seguridad indicadas en la página 13.



Antes de poner en funcionamiento la secadora, es necesario leer estas instrucciones y las **Instrucciones del modo de ahorro energético** que vienen por separado. Para instalar el sistema de desagüe, observar las **Instrucciones del sistema de desagüe para el agua condensada** que se entregan por separado (según modelo).

Índice

	Página
■ Preparativos	2
■ Cuadro de mandos	2
■ Secado	3/4
■ Panel indicador y ajustes	5
■ Consejos y advertencias sobre la ropa	6
■ Lo que siempre se debe tener en cuenta	6
■ Cuadro sinóptico de los programas	7
■ Cuidados y limpieza	8
■ Instalación	9
■ Protección antiheladas / Transporte	9
■ Accesorios opcionales	10
■ Datos técnicos	10
■ Valores de consumo	10
■ Ruidos normales	11
■ Qué hacer cuando.....	11/12
■ Servicio de atención al cliente	13
■ Consejos y advertencias de seguridad	13

Uso adecuado

- Solo en el ámbito doméstico
- Solo para el secado de tejidos que se hayan lavado con agua.



Mantenga a los niños menores de tres años lejos de la secadora.
No deje que los niños realicen trabajos de limpieza o mantenimiento de la secadora sin vigilancia.
No dejar a los niños solos con la secadora sin la vigilancia de una persona adulta.
Mantener a los animales domésticos alejados de la secadora.
La secadora puede ser utilizada por niños mayores de 8 años, personas con facultades físicas, sensoriales o psíquicas reducidas y personas con una experiencia o conocimientos insuficientes siempre y cuando cuenten con la supervisión de otro o hayan sido instruidos por una persona responsable.
Este aparato está previsto para ser utilizado a una altura máxima de 4.000 metros sobre el nivel del mar.

Programas / Tejidos

Cuadro sinóptico detallado de programas y tejidos → Cuadro sinóptico de programas, página 7.
Prestar atención a las instrucciones de lavado del fabricante.

Algodón/Algodão	Tejidos resistentes.
Sintéticos	Prendas de fibra sintética o tejidos mixtos.
Resultados de secado seleccionables para los programas Algodón y Sintéticos:	
Extra seco para guardar	Prendas con componentes gruesos de varias capas.
Seco para guardar	Prendas de una sola capa.
Seco	Prendas adecuadas para plancha después del secado.
Sport	Ropa funcional de microfibras.
Toallas/Toalhas	Prendas de felpa, p. ej., toallas y albornoces.
Mix	Carga mixta de prendas de algodón y sintéticas.
Caliente/Quente	} Todo tipo de tejidos; programa de tiempo.
Frio	
Camisas/Blusas	Prendas de algodón, lino y sintéticas.
Rápido 40 min	Tejidos sintéticos, de algodón o mixtos.
Plumas/Penas	Prendas con relleno de plumas.
Acabado lana/lã	Prendas de lana aptas para lavado en lavadora.

Preparativos

Instalación → Página 9.



¡No utilice el aparato sin avisar a...



¡No utilice el aparato sin avisar a...



Mando selector de programas y para el funcionamiento del aparato. El mando selector puede girarse en ambas direcciones.

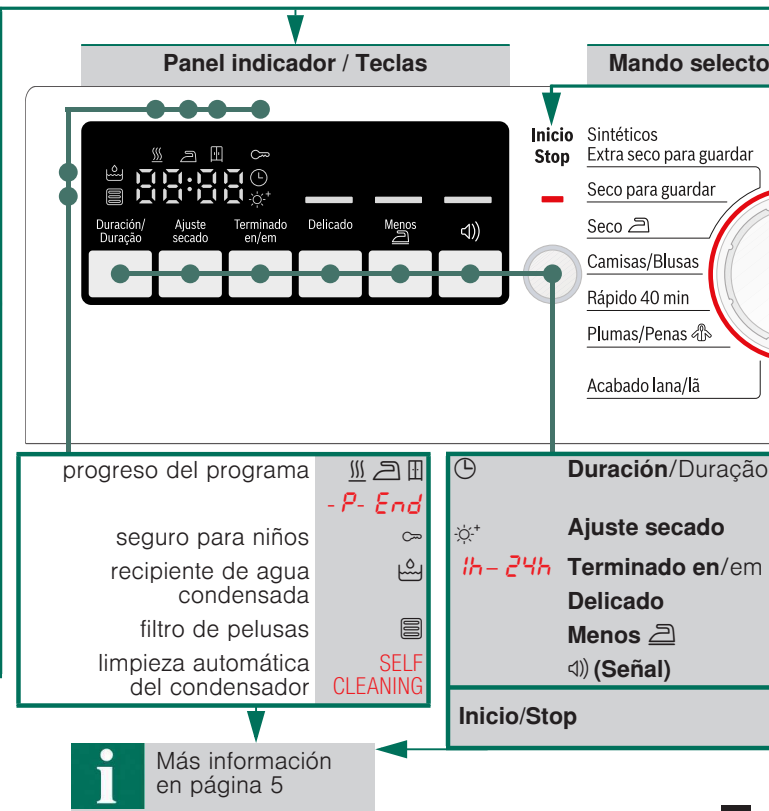

Revisar la secadora si está dañada!
Llamar al servicio de atención al cliente.

Solo con las manos secas!
Sujetar sólo por el enchufe, no
por el cable!

Retirar todos los objetos que pudiera haber en los bolsillos de las
prendas.
Prestar particular atención a los encendedores.
El tambor debe estar vacío antes de cargarlo.

Véanse también las instrucciones específicas de la "cesta para
lana" (según modelo).

Programas para el ajuste
de encender/apagar
y se puede girar en

Rotación de programas/Stop

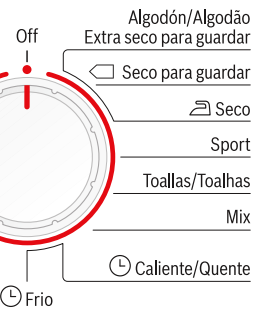

El ajuste del tiempo de secado solo es posible para
los programas de tiempo.

Ajuste preciso del resultado de secado.

Ajuste del fin del programa.

Secado en caso de temperatura baja y reducida.

Ampliar la protección antiarrugas.

Encender/apagar la señal.

Iniciar, interrumpir y continuar el programa;
Activar o desactivar (Seguro para niños).

Examinar la secadora



Introducir el enchufe de red en la toma de corriente



Clasificar la ropa



Ajustar y adaptar el programa individualmente



Cerrar la puerta

Seleccionar Inicio/Stop

1

2

3

Secado

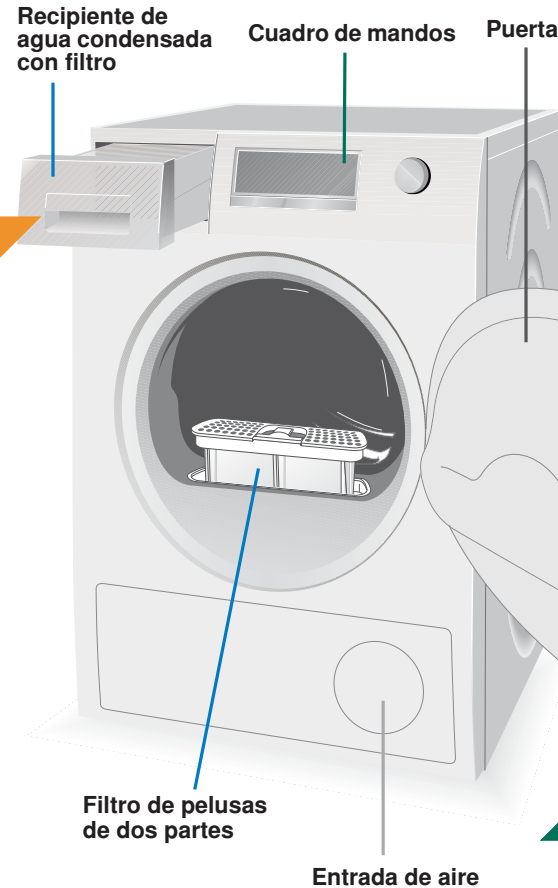

Secado



7

Vaciado del recipiente de agua condensada

Si se ha montado un sistema de desagüe para el agua condensada, no será necesario vaciar el recipiente. → Instrucciones del sistema de desagüe para el agua condensada separadas.

Vaciar el recipiente **después de cada** secado.
Aunque no durante el ciclo.

1. Extraer el recipiente de agua condensada y mantenerlo en posición horizontal.
2. Vaciar el agua condensada.
3. Introducir siempre el recipiente del todo hasta que encaje. Si la lámpara indicadora (recipiente de agua condensada) parpadea pese a haberse vaciado → Limpiar el filtro del recipiente de agua condensada, páginas 8/12.



No extraer/vaciar el recipiente de agua condensada durante el proceso de secado.

Limpiar el filtro de pelusas

Un filtro de pelusas limpio reduce el consumo de energía y el tiempo de secado.

El filtro de pelusas se compone de dos partes. Limpiar la parte interna y externa del filtro después de cada secado:

1. Abrir la puerta. Limpiar de pelusas la puerta y la zona alrededor de la puerta.

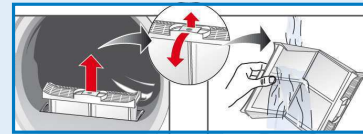

2. Extraer las dos partes del filtro de pelusas.
3. Quitar las pelusas del borde del hueco. No deben caer dentro del hueco abierto.



4. Abrir el filtro y quitar las pelusas.



5. Lavar ambas partes con agua corriente y secarlas bien.

6. Cerrar la parte interna y externa del filtro, meter una dentro de la otra y volver a colocarlo en su sitio.



6

5

4

Sacar las prendas y apagar la secadora

Fin del programa

Interrumpir el programa

1. Abrir la puerta o pulsar la tecla **Inicio/Stop**; el proceso de secado se interrumpe.
2. Añadir o retirar ropa y cerrar la puerta.
3. Si es necesario, seleccionar de nuevo el programa y la función adicional. Seleccionar la tecla **Inicio/Stop**. El tiempo restante se actualiza transcurridos unos minutos.



¡El tambor y la puerta pueden estar calientes!

Panel indicador y ajustes

Panel indicador (indicación de estado)



(Filtro de pelusas) Limpiar el filtro de pelusas → Páginas 4/12.



(Recipiente de agua condensada) Vaciado del recipiente de agua condensada → Páginas 4,8/12.

SELF CLEANING

Limpieza automática del condensador → Página 8.

(Progreso del programa)

En el panel indicador se visualiza el progreso del programa:

Secado;

Seco plancha;

Seco armario;

-P- Pausa del programa → En caso necesario;

End Fin del programa.



(Seguro para niños) La secadora se puede asegurar contra cambios involuntarios de las opciones y funciones ajustadas. Para activar/desactivar **(Seguro para niños)**, iniciar el programa y, a continuación, mantener la tecla **Inicio/Stop** pulsada durante 5 segundos hasta escuchar una señal acústica. El símbolo para la opción activada/desactivada → **(Seguro para niños)** aparece/desaparece.

[h:min]

(Tiempo restante) Al seleccionar un programa, se visualiza el tiempo de secado estimado (tiempo restante) para la carga máxima. Durante el secado, los sensores de humedad detectan la carga real y corrigen la duración del programa. Esto se ve en el panel indicador mediante los saltos de tiempo del tiempo restante.

Ajustes (lámparas indicadoras y teclas)



Opción seleccionada activada/desactivada → Lámpara indicadora on/off. Véanse las instrucciones específicas para el **modo de ahorro energético**.



Duración/Duração El tiempo de secado, que solo está disponible para programas de tiempo, se puede ajustar desde 20 minutos hasta un máximo de 3 horas en intervalos de 10 minutos.



Ajuste secado El resultado de secado (p. ej. Seco armario) puede aumentarse en tres niveles. Las prendas quedan más secas. Ajuste estándar = 0. Valores disponibles: 0, 1, 2, 3. El ajuste se mantiene para los demás programas tras el ajuste preciso de un programa hasta que **Ajuste secado** se modifica de nuevo.

h-24h

Terminado en/em El fin del programa puede ajustarse seleccionando el tiempo **Terminado en/em**. El tiempo **Terminado en/em** se puede retrasar en intervalos de horas hasta 24 horas como máximo. Pulsar repetidamente la tecla **Terminado en/em** hasta que se visualice el número de horas deseado (h=horas). Seleccionar la tecla **Inicio/Stop** para iniciar el retraso del programa. El programa termina después del número de horas seleccionado. Unos minutos después de ajustar el tiempo **Terminado en/em**, se apaga el panel indicador para ahorrar energía. Para activar el panel indicador, seleccionar cualquier tecla, abrir/cerrar la puerta o girar el mando selector de programas.

Delicado

Temperatura reducida para tejidos delicados, p. ej., acrílicos, poliamida o elastán, con un tiempo de secado más largo.

Menos

El tambor se mueve al finalizar el programa en intervalos regulares para evitar que se formen arrugas. La ropa permanece suelta y suave. El ajuste estándar para cada programa es 60 minutos. La función automática antiarrugas se puede prolongar 60 minutos.

(Señal)

Para encender y apagar la señal. Al terminar el programa, suena la señal **(Señal)** si está activada. Esta opción no afecta a los demás tonos.

Consejos y advertencias sobre la ropa...



Símbolos que incorporan las prendas

Prestar atención a los consejos e indicaciones del fabricante.

- Apto para secadora.
- Secado a temperatura normal.
- Secado a temperatura baja → Seleccionar también **Delicado**.
- No apto para el secado en máquina.



No secar en la secadora los tejidos siguientes:

- Prendas no permeables al aire (p. ej., revestidas de goma).
- Tejidos delicados (seda, cortinas sintéticas) → ¡Se forman arrugas!
- Ropa con manchas de aceite.



Consejos prácticos para el secado de la ropa

- Para asegurar un resultado de secado uniforme, clasificar la ropa según el tipo de tejido y el programa de secado.
- Secar siempre las prendas pequeñas (p. ej. calcetines de bebé) junto con prendas grandes (p. ej. toallas).
- Cerrar las cremalleras, abrochar los corchetes y abotonar las fundas. Atar juntos los cinturones de tela y las cintas y, en caso necesario, utilizar una bolsa de lavado.
- No secar en exceso las prendas sintéticas → ¡Riesgo de arrugas! Dejar que la ropa acabe de secarse al aire.
- No secar lana en la secadora. La lana, sin embargo, puede refrescarse → Página 7, Programa **Acabado lana/ã** (según modelo).
- No planchar las prendas inmediatamente después del secado. Doblar la ropa durante un cierto tiempo → La humedad restante se reparte así de manera uniforme.
- Los géneros de punto (p. ej., camisetas o prendas tricotadas) pueden encoger con el primer secado → No utilizar el programa **Extra seco para guardar**.
- La ropa almidonada solo se puede secar en la secadora en unas condiciones determinadas → El almidón forma una capa que dificulta el secado.
- Dosificar el suavizante en el lavado de la ropa que se va a secar siguiendo las indicaciones del fabricante.
- Utilizar el programa de tiempo para prendas previamente secadas y de varias capas o para prendas pequeñas individuales. Adecuado también para acabar de secar prendas.

Protección del medio ambiente/Consejos para reducir el consumo

- Antes del secado, centrifugar bien la ropa en la lavadora. → Cuanto más alta sea la velocidad de centrifugado más corto será el tiempo de secado y menor el consumo de energía.
- Aprovechar la capacidad de carga máxima recomendada, pero no superarla → Cuadro sinóptico de programas, página 7.
- Ventilar bien la habitación durante el secado.
- Limpiar el filtro de pelusas después de cada ciclo de secado → Limpiar el filtro de pelusas, páginas 4/12.
- No se debe bloquear la entrada de aire de la secadora.

Lo que siempre se debe tener en cuenta...

Esta secadora consigue un ahorro extraordinario de energía y se caracteriza, desde el punto de vista técnico, por un circuito de frío que utiliza la energía eficientemente, de modo análogo a como lo hace un frigorífico. El condensador de la secadora se limpia automáticamente durante el secado.

El filtro de pelusas y el filtro del recipiente de agua condensada se deben limpiar con regularidad.



¡No poner nunca en marcha la secadora sin el filtro de pelusas ni el filtro del recipiente de agua condensada!

Filtro de pelusas

Durante el secado, las pelusas y los pelos de la colada quedan atrapados en el filtro para pelusas. El intercambio térmico puede verse reducido en caso de atascos en un filtro de pelusas.

Así pues, es indispensable limpiar los filtros de pelusas tras cada secado. Enjuagar con agua periódicamente → Pág. 4/12.

Filtro del recipiente de agua condensada

El filtro del recipiente de agua condensada limpia el agua condensada. Esta agua se necesita para la limpieza automática. El filtro debe limpiarse periódicamente con agua corriente. Es necesario vaciar el recipiente de agua condensada antes de limpiar el filtro → Páginas 4,8/12.

Prendas

No secar prendas que hayan estado en contacto con disolventes, aceite, cera, grasa o pintura, p. ej., laca para el cabello, quitaesmaltes, quitamanchas, gasolina de lavado, etc.

Vaciar los bolsillos de las prendas.

No secar prendas impermeables al aire.

Evitar tejidos que desprendan mucha pelusa.

Refrescar lana solo en el programa de lana.

Cuadro sinóptico de programas

Véase también página 6.

Clasificar la ropa según el tipo de tejido. Las prendas deben ser aptas para la secadora.

Después del secado:		☑ planchar	☑ planchar ligeramente	☒ no planchar	☞ planchar con rodillo
PROGRAMAS					
TIPOS DE PRENDAS E INFORMACIÓN					
*Algodón/Algodão	Máx. 8 kg				
*Sintéticos	Máx. 3,5 kg				
☑ Seco	☑ ☒ ☞				
Seco para guardar	☒				
Extra seco para guardar	☒				
Sport	Máx. 1,5 kg				
Toallas/Toalhas	Máx. 6 kg				
Mix	Máx. 3 kg				
☯ Caliente/Quente	Máx. 3 kg				
☯ Frio	Máx. 3 kg				
Camisas/Blusas	Máx. 1,5 kg				
Rápido 40 min	Máx. 1 kg				
☞ Plumas/Penas	Máx. 1,5 kg				
Acabado lana/lã	Máx. 3 kg				

* Resultados de secado seleccionables individualmente → Extra seco para guardar, Seco para guardar y ☑ Seco (según modelo). Posible ajuste preciso del grado de secado; los tejidos de varias capas necesitan más tiempo de secado que las prendas de una sola capa. Recomendación: secar por separado.

9603 / 9001181624



Robert Bosch Hausgeräte GmbH
Carl-Wery-Str. 34
81739 München/Deutschland

WTW8520EE

Cuidados y limpieza



¡Siempre en estado desconectado!

i Condensador

El condensador de la secadora se limpia automáticamente durante el secado. En el panel indicador aparece **SELF CLEANING**. No extraer el recipiente de agua condensada durante el proceso de limpieza.

Cuerpo de la secadora, cuadro de mandos

- Frotar con un paño suave y húmedo.
- No limpiar el aparato proyectando contra el mismo un chorro de agua.
- Eliminar inmediatamente los restos de detergentes o agentes limpiadores.
- Durante el secado puede acumularse agua entre el cristal y la junta. Esto no afecta de ninguna manera a las funciones de la secadora.

Filtro del recipiente de agua condensada

Al vaciar el recipiente de agua condensada, el filtro se limpia automáticamente. No obstante, limpiar con regularidad el filtro con agua corriente para evitar que se incruste la suciedad.

1. Extraer el recipiente de agua condensada.

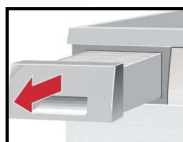

2. Sacar el filtro.

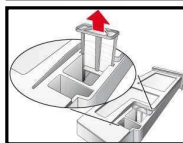

3. Limpiar el filtro bajo el chorro de agua corriente o en el lavavajillas.

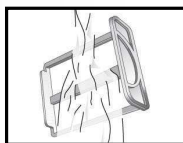

4. Colocar el filtro.
5. Insertar el recipiente de agua condensada hasta que encaje.

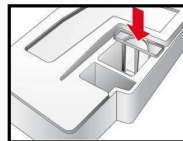

¡Conectar la secadora siempre con el filtro puesto!

Sensores de humedad

La secadora está provista de sensores de humedad de acero inoxidable. Los sensores de humedad miden el grado de humedad de la ropa. Después de un uso prolongado, se puede formar una fina capa de cal sobre los sensores de humedad.

1. Abrir la puerta.
2. Limpiar los sensores de humedad con una esponja húmeda que tenga una superficie áspera.



¡No utilizar estropajos de acero ni productos abrasivos!

Instalación

- Suministro: secadora, instrucciones de uso y montaje, cesta para lana (según modelo).
- Verificar si la secadora presenta daños causados por el transporte.
- La secadora pesa mucho. No levantarla sin ayuda.
- Tener cuidado con los cantos afilados de la máquina.
- No sujetar la secadora por las piezas o componentes que sobresalen (por ejemplo, la puerta). ¡Peligro de rotura!
- No montar la secadora en recintos con bajas temperaturas. El agua congelada puede causar daños importantes en la máquina.
- En caso de duda, encargar la instalación a un técnico especializado.

1. Instalar la secadora

- El enchufe del aparato deberá estar accesible en todo momento.
- Colocar el aparato sobre una base limpia, lisa y sólida.
- No debe obstruirse la entrada de aire de la secadora.
- Mantener limpio el entorno de la secadora.
- Equilibrar la secadora con ayuda de los pies roscados delanteros y un nivel de burbuja. No retirar en ningún caso los pies roscados.



No instalar la secadora detrás de una puerta o puerta corredera que pudiera bloquear o impedir la apertura de la puerta de la secadora. De este modo, los niños no pueden quedar encerrados y poner en peligro sus vidas.



Retirar todos los accesorios del tambor. El tambor debe estar completamente vacío.

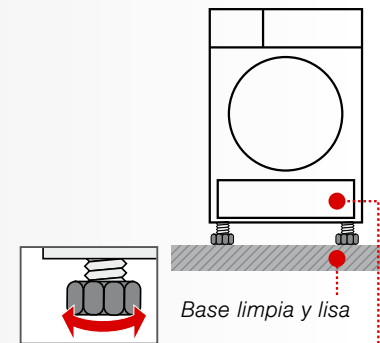

Mantener libre la entrada de aire

2. Conexión a la red eléctrica, indicaciones de seguridad → Página 13.

- Conectar el aparato a una toma de corriente alterna provista de contacto a tierra e instalada según la normativa vigente. En caso de duda, encargar la revisión de la toma de corriente a un especialista.
- Los valores de la tensión de la red eléctrica y los señalados en la placa de características del aparato (→ página 10) deben coincidir.
- La potencia de conexión y el fusible necesario se indican en la placa de características del aparato.

Protección antiheladas



No poner en marcha la secadora si hay riesgo de heladas.



Preparativos

1. Vaciar el recipiente de agua condensada → Páginas 4,8/12.
2. Seleccionar con el mando selector el programa deseado.
3. Seleccionar la tecla **Inicio/Stop** → El agua condensada se bombea al recipiente.
4. Esperar un par de minutos o hasta que pare la secadora y, a continuación, volver a vaciar el recipiente de agua condensada.
5. Colocar el mando selector en **Off**.

Transporte



- Preparativos de la secadora → Véase *Protección antiheladas*.
- Transportar la secadora en posición vertical.
- Después del transporte, dejar la secadora de pie durante dos horas.



Dentro de la secadora hay agua residual. Esta agua puede derramarse si la secadora se pone en posición inclinada.

Datos técnicos

- Medidas (Prof. x Anch. x Alt.)** 60 x 60 x 85 cm (altura regulable)
 - Peso** aprox. 51 kg
 - Capacidad máx.** 8 kg
 - Depósito para agua condensada** 4,0 l
 - Tensión de conexión** 220-240 V
 - Potencia de conexión** máx. 1000 W
 - Fusible** 10 A
 - Temperatura ambiente** 5-35 °C
 - Número de producto** debajo de la puerta de carga
 - Número de fabricación**
- La placa de características se encuentra en la parte posterior de la secadora.
- Consumo de energía en estado apagado:** 0,10 W
 - Consumo de energía en funcionamiento (estado no apagado):** 1,00 W
- Iluminación interior del tambor** (según modelo): el tambor se ilumina y se apaga automáticamente al abrirse o cerrarse la puerta, y tras el comienzo del programa.

Tabla de valores de consumo

Programa	Velocidad de centrifugado con la que se ha centrifugado la ropa	Duración**		Consumo de energía**	
		8 kg	4 kg	8 kg	4 kg
Algodón	1400 r.p.m.	179 min	111 min	1,57 kWh	0,93 kWh
	1000 r.p.m.	203 min	122 min	1,80 kWh	1,04 kWh
	800 r.p.m.	227 min	143 min	2,04 kWh	1,25 kWh
Seco*	1400 r.p.m.	125 min	75 min	1,10 kWh	0,66 kWh
	1000 r.p.m.	150 min	90 min	1,36 kWh	0,82 kWh
	800 r.p.m.	176 min	106 min	1,64 kWh	0,98 kWh
Sintéticos		3,5 kg		3,5 kg	
Seco para guardar*	800 r.p.m.	55 min		0,51 kWh	
	600 r.p.m.	71 min		0,66 kWh	

* Ajustes de programas para las pruebas según la norma EN61121 vigente.

** Los valores pueden variar con respecto a los valores indicados en función del tipo de tejido, la combinación de la ropa que se va a secar, la humedad residual del tejido, el grado de secado ajustado, la cantidad de carga y las condiciones ambientales.

Programa más eficiente para tejidos de algodón

El siguiente "Programa estándar para algodón" (indicado con el símbolo ) es apropiado para secar ropa de algodón mojada normal y el más eficiente para este fin desde el punto de vista del consumo energético combinado.

Programas estándar para algodón según el Reglamento Europeo 932/2012 vigente

Programa	Carga	Consumo de energía	Duración del programa
 Algodón Seco para guardar	8 kg/4 kg	1,80 kWh/1,04 kWh	203 min/122 min

Ajuste del programa para las pruebas y el etiquetado de energía de acuerdo con la Directiva Europea 2010/30/UE

Accesorios opcionales (mediante número de pedido del Servicio de Atención al Cliente; según modelo)

WTZ 20410 **Juego de unión de la columna de lavado y secado**
Para ahorrar espacio, la secadora se puede colocar sobre una lavadora apropiada de iguales medidas de largo y ancho. La secadora deberá fijarse a la lavadora con el juego de unión. WTZ 11400: con tapa superior extraíble

WMZ 20500 **Plataforma**
Para facilitar la carga/descarga. El cesto que se encuentra en la bandeja extraíble se puede utilizar para llevar la colada.

WMZ 20600 **Cesta para lana**
El cesto para lana permite secar prendas de lana, calzado y peluches **individualmente** (véase también el manual independiente "Cesto para lana").

Ruidos normales

Durante el proceso de secado, el compresor y la bomba emiten ruidos que son totalmente normales.

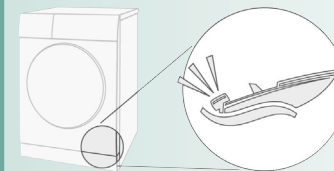

De vez en cuando, el compresor de la secadora produce un zumbido. El volumen y el tono pueden cambiar en función del programa seleccionado y del progreso de secado.

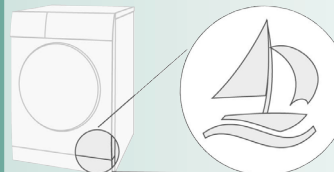

El compresor se ventila en intervalos de tiempo, durante los que puede oírse un sonido bronco.

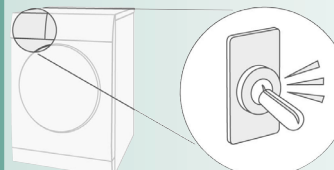

La limpieza automática de la secadora emite chasquidos.

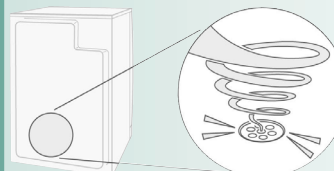

El agua condensada se bombea en el recipiente de agua condensada mediante una bomba, por lo que se producen ruidos de bombeo.

Qué hacer cuando...



Colocar el mando selector en **Off** y extraer el cable de conexión del enchufe.

- La lámpara indicadora **Inicio/Stop** no se ilumina. ¿Está conectado el enchufe a la toma de corriente?
¿Se ha seleccionado un programa?
Comprobar el fusible del enchufe.
- El panel indicador y las lámparas indicadoras (según modelo) se apagan y la lámpara indicadora **Inicio/Stop** parpadea. Modo de ahorro energético activado → *Instrucciones por separado para el modo de ahorro energético.*
- El panel indicador está desconectado. Cambiar el aparato al modo hibernación después de haber seleccionado la opción **Terminado en/em** → *Página 5.*
- La lámpara indicadora  (**Recipiente de agua condensada**) parpadea. Vaciado del recipiente de agua condensada → *Página 4.*
Pulsar la tecla **Inicio/Stop** para restablecer las indicaciones visualizadas y, a continuación, volver a pulsar la tecla **Inicio/Stop** para poner en marcha de nuevo el aparato si fuera necesario.
¿Hay instalado un sistema de desagüe para agua condensada?
→ Manguera de desagüe para agua condensada obstruida
→ Comprobar el estado de la manguera y limpiarla. ¿Está puesto el tapón en el recipiente para agua condensada? → *Instrucciones del sistema de desagüe para el agua condensada separadas.*
¿Suciedad en el filtro del recipiente para agua condensada?
→ Limpiar el filtro del recipiente para agua condensada
→ *Cuidados y limpieza, página 8.*
- Restos de agua en el depósito de agua condensada, aunque la secadora está conectada a la manguera de desagüe de agua condensada. No se trata de una avería. Si está instalado el desagüe de agua condensada, en el depósito de agua condensada queda agua residual debido a la función de autolimpieza de la secadora.

Qué hacer cuando...



Colocar el mando selector en **Off** y extraer el cable de conexión del enchufe.

● La lámpara indicadora (Filtro de pelusas) parpadea.	Limpiar el filtro de pelusas → <i>Páginas 4/8</i> . Pulsar la tecla Inicio/Stop para restablecer las indicaciones visualizadas y, a continuación, volver a pulsar la tecla Inicio/Stop para poner en marcha de nuevo el aparato si fuera necesario.
● En el panel indicador aparece SELF CLEANING .	No se trata de una avería. Se trata de la limpieza automática del condensador. No vaciar el recipiente de agua condensada.
● La secadora no arranca.	¿Se ha seleccionado la tecla Inicio/Stop ? ¿Se ha cerrado la puerta? ¿La temperatura ambiente es superior a 5°C? La temperatura ambiente óptima durante el secado oscila entre 5°C y 35°C.
● Interrupción del programa poco después de empezar.	¿Se ha introducido ropa en el aparato? ¿Carga demasiado baja para el programa seleccionado?/Utilizar programa de tiempo → <i>Páginas 6/7</i> . ¿Ropa introducida seca?
● Sale agua del aparato.	Nivelar la secadora.
● La puerta se abre sola.	Cerrar la puerta presionando hasta oír que encaja.
● Formación de arrugas.	¿Se ha excedido la cantidad de carga? Retirar inmediatamente las prendas tras la finalización del programa, colgarlas y estirarlas suavemente para que recuperen su forma. No se ha seleccionado el programa apropiado → <i>Página 7</i> .
● La ropa no se seca correctamente o sigue estando muy húmeda.	Al finalizar el programa, la ropa caliente parece más húmeda al tacto de lo que está en realidad. Extender la ropa y dejar que se disipe el calor. Reajustar el objetivo de secado de modo que se incremente el tiempo de secado sin que aumente la temperatura. Las prendas quedan más secas. Seleccionar un programa con un tiempo de secado superior o aumentar el objetivo de secado. La temperatura no aumenta. Seleccionar un programa de temporización para la continuación del secado de ropa todavía húmeda. Si se ha superado la carga máxima del programa, la ropa no se seca correctamente. Limpiar los sensores de humedad ubicados en el tambor. Una fina capa de cal puede afectar a los sensores e impedir que la ropa se seque correctamente. El proceso de secado se ha interrumpido porque se ha producido un corte eléctrico, se ha llenado el recipiente de agua de condensación o se ha superado el tiempo máximo de secado.
● Tiempo de secado demasiado largo.	Limpiar el filtro de pelusas con agua corriente → <i>Página 4/8</i> . Entrada de aire insuficiente → Proporcionar circulación de aire. Posible obstrucción de la entrada de aire → Limpiar la entrada → <i>Página 9</i> . La temperatura ambiente es superior a 35°C → Ventilar. La temperatura ambiente óptima durante el secado oscila entre 5°C y 35°C. Fuera de este rango podría incrementarse el tiempo de secado.
● Una o varias lámparas indicadoras parpadean.	Limpiar el filtro de pelusas → <i>Páginas 4,8/12</i> . Comprobar las condiciones de instalación → <i>Página 9</i> . Apagar, dejar enfriar, volver a conectar e iniciar de nuevo el programa.
● Corte del suministro eléctrico.	Sacar inmediatamente la ropa de la secadora y extenderla. Puede desprenderse calor. Precaución: la puerta, el tambor y la ropa pueden estar calientes.
● A veces se producen ruidos y vibraciones adicionales.	No se trata de una avería. Ruidos normales → <i>Página 11</i> .
● Zumbido ruidoso durante unos segundos.	¿El recipiente de agua condensada está totalmente insertado? → Insertar completamente el recipiente de agua condensada. No se trata de una avería. Ruidos normales → <i>Página 11</i> .

Servicio de atención al cliente

Si no puede solucionar la avería usted mismo (p. ej. apagar/conectar) → *Qué hacer cuando...*, *Página 12*, póngase en contacto con el servicio de atención al cliente. Nosotros encontraremos la solución adecuada, incluso para evitar desplazamientos innecesarios de los técnicos.

Los datos de contacto del **servicio de atención al cliente** más próximo se encuentran en el directorio del servicio de atención al cliente adjunto. Facilitar al servicio de atención al cliente el número de producto (E-Nr.) y el número de fabricación (FD) del aparato:
- E 902 245 255

E-Nr. _____ FD _____

Número de producto Número de fabricación

Esta información se encuentra: en el interior de la puerta / en la escotilla de servicio abierta* y en el dorso del aparato.
* según modelo*

Se debe confiar en la profesionalidad del fabricante. Ponerse en contacto con nosotros. De esta manera, se garantiza que la reparación la realizan técnicos especializados del servicio de asistencia técnica utilizando repuestos originales.

Consejos y advertencias de seguridad



En caso de emergencia	- Desconectar inmediatamente el enchufe o desconectar el fusible.
Montar y utilizar la secadora SOLO...	- en el interior del hogar, - para el secado de tejidos.
NUNCA	- utilizar la secadora para otros fines que los anteriormente descritos. - Ni modificar las características técnicas o propiedades del aparato.
Peligros	- Los niños y las personas no instruidas en el manejo de la secadora no deberán usarla. - No dejar a los niños solos con la secadora sin la vigilancia de una persona adulta. - Mantener a los animales domésticos alejados de la secadora. - Retirar todos los objetos de los bolsillos de las prendas. No utilizar encendedores cerca del aparato → ¡Peligro de explosión! - No apoyarse ni sentarse en la puerta de la máquina → ¡Peligro de vuelco!
Instalación	- Fijar las tuberías o cables sueltos → ¡Peligro de tropiezos! - No poner en marcha la secadora si hay peligro de heladas.
Conexión a la red eléctrica	- Conectar la secadora únicamente a una toma de corriente alterna (monofásica) provista de toma a tierra, instalada según la normativa vigente, de lo contrario no está garantizada la seguridad. - Procurar que el cable posea una sección transversal suficiente. - Emplear solo interruptores de corriente diferencial provistos de este símbolo: - El enchufe y la toma de corriente deben ser compatibles. - No utilizar enchufes ni acoplamientos múltiples ni cables de prolongación. - No tocar el enchufe con las manos mojadas → ¡Peligro de descarga eléctrica! - No extraer el enchufe tirando del cable de conexión. - No dañar el cable de red → ¡Peligro de descarga eléctrica!
Uso	- Llenar el tambor sólo con ropa. Verificar siempre la carga del tambor antes de poner la secadora en marcha. - No utilizar la secadora en caso de que las prendas hayan estado en contacto con disolventes, aceites, ceras, grasas o pinturas (p. ej., fijadores de pelo, quitasmaltes, quitamanchas, disolventes, etc.) → ¡Peligro de inflamación o explosión! - La secadora de tambor no debe utilizarse si se han empleado productos químicos industriales para la limpieza. - Peligro debido al polvo (p. ej. polvo de carbón, harina): no utilizar la secadora → ¡Peligro de explosión! - No apagar nunca la secadora antes del fin del ciclo de secado, a menos que se saque rápidamente la ropa y se extienda para que se pueda disipar el calor. - No utilizar la secadora en caso de que la ropa contenga materia esponjosa o gomaespuma → Las prendas elásticas pueden desgarrarse y la secadora puede resultar dañada por la posible deformación del material espumoso. - Al limpiar el filtro de pelusas, asegurarse de que no se mete ningún material extraño (plumas o relleno) en la abertura de la línea de aire. En caso necesario, limpiar primero el tambor con un aspirador. Si, no obstante, penetra en la línea de aire → Ponerse en contacto con el servicio de atención al cliente → ¡Peligro de inflamación/explosión! - Los objetos ligeros, como el cabello largo, pueden ser aspirados por la entrada de aire de la secadora → ¡Peligro de lesiones! - La última fase del ciclo de secado se efectúa sin calor (ciclo de refrigeración) para garantizar que las prendas se mantienen a una temperatura que no les causa daños. - Desconectar la secadora tras concluir el programa de secado. - El agua condensada no es agua potable y puede estar contaminada con pelusas.
Defectos	- No utilizar el aparato en caso de avería o sospecha de avería. Las reparaciones debe efectuarlas el servicio de atención al cliente. - No utilizar secadoras con cable de red defectuoso. Con el fin de evitar situaciones de peligro, los cables de red defectuosos solo podrán ser sustituidos por el servicio de atención al cliente.
Repuestos	- Por razones de seguridad solo deberán usarse accesorios y piezas de repuesto originales del fabricante.
Eliminación	- Desconectar el enchufe de la toma de corriente, acortinación , cortar el cable de conexión del aparato. Entregar el aparato en un centro oficial de recogida o recuperación de materiales reciclables. - El intercambiador de calor de la secadora contiene un dispositivo cerrado herméticamente con gas de efecto invernadero fluorado en su interior (R134a) → Desechar correctamente. Capacidad: 0,220 kg. GWP total: 0,315 t CO ₂ . - Embalaje: no dejar a los niños piezas de embalaje → ¡Peligro de asfixia! - Todos los materiales son reciclables y reutilizables. Elimine el aparato de manera respetuosa con el medio ambiente.



Register your new Bosch now:
www.bosch-home.com/welcome



**Secadora
WTW85202EE**



es Instrucciones de uso y montaje