

sv Monteringsanvisning
*) Kan fås via Service

de Montageanleitung
*) Über Kundendienst erhältlich

en Installation instructions
*) Available from customer service

fr Notice de montage
*) Tegen meerprijs bij de Servicedienst verkrijgbaar

nl Montagevoorschrift
*) Tegen meerprijs bij de Servicedienst verkrijgbaar

it Istruzioni per il montaggio
*) Disponibili presso il servizio assistenza clienti

el Οδηγός τοποθέτησης
*) Διατίθεται από την υπηρεσία τεχνικής στήριξης πελατών

es Instrucciones de montaje
*) Se puede adquirir a través del Servicio de Asistencia Técnica Oficial de la marca

pt Instruções de montagem
*) Pode ser adquirido nos nossos Serviços Técnicos

fi Asennusohje
*) Saatavissa huoltopalvelusta

da Monteringsvejledning
*) Kan købes hos serviceafdelingen

tr Montaj kılavuzu
*) Yetkili servis üzerinden alınabilir

ru Инструкция по монтажу
*) Можно получить в сервисном центре

cs Montážní návod
*) K dispozici přes servisní službu

pl Instrukcja montażu
*) Do uzyskania w punkcie serwisowym

hu Szerelési utasítás
*) A vevőszolgálaton keresztül kapható.

hr Uputa za montažu
*) može dobiti kod službe održavanja

mk Упутство за монтажа
*) се добија преку службата за купувачи

sl Navodilo za montažo
*) Lahko nabavite v servisni službi

sr Uputstvo za montažu
*) Može se nabaviti preko servisne službe

et Monteerimisjuhend
*) Külsige klientideenindusest

lt Montavimo instrukcija
*) Ja galima gauti klientų aptarnavimo servise

lv Montāžas pamācība
*) Var saņemt servisa dienestā

sk Návod na montáž
*) Dostanete v službe zákazníkom

sq Udhëzues për montim
*) Sigurohet nëpërmjet servisit

bs Uputa za montažu
*) Može se dobiti preko servisne službe

fa راهنمای مونتاژ
*) از مرکز خدمات پس از فروش تهیه فرمایید

ar تعليمات التركيب
*) يمكن طلبها من مركز خدمة العملاء

ko 설치 설명서
*) 고객센터 센터에서 구입 가능

zh 安装说明书
*) 可向售后服务站索取。

uk Інструкція з монтажу
*) Можна отримати через сервісну службу

ro Instrucțiune de montaj
*) obținabilă la serviciul pentru clienți

id Instruksi Pemasangan
*) bisa didapatkan melalui Customer Service

kk Сөмө кызымет көрсөтү орталыгында алууга жатады
*) Сервис кызмет көрсөтүү орталыгында алууга жатады

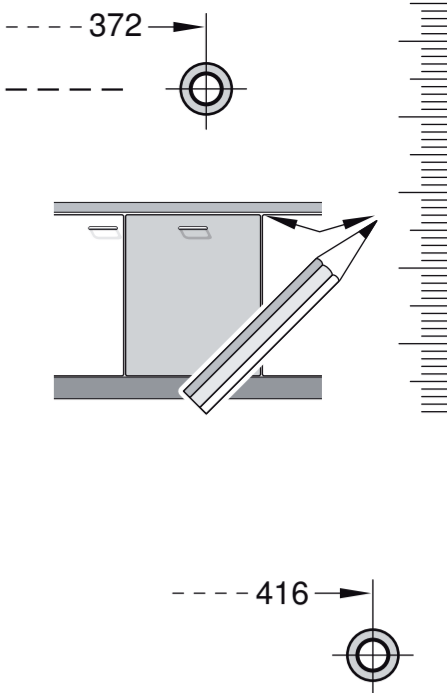

GV 440 Voll-I - k.SW - m. GS 9001 170 402 (9607)

1

2a

2b

3

4

3

nicht einklemmen
do not pinch
ne pas coincier
No doblar

4

verspannen
brace
calar verticalment
Enrasar

5

6

7

einstellen
adjust
régler
ajustar

8

9

10

11

Scheibe entfernen
remove disc
enlever le disque
Eliminar Disco

31

Dichtheit nach einem Spülgang prüfen.
Check for leaks after one wash cycle.
Vérifiez l'étanchéité après un lavage.
Verificar la estanquedad tras un ciclo de lavado.

11

max. 4 m

2 m

2.2 m

*) Mat.-Nr. 350564

GB

3 m

*) Mat.-Nr. 644533

GB

3 m

*) Mat.-Nr. 644534

