



Register your new Bosch now:
www.bosch-home.com/welcome



**Mașina de spălat
WAN...**



BOSCH

ro Instrucțiuni de utilizare și de instalare

Noua dvs. mașină de spălat

Ați decis să achiziționați o mașină de spălat marca Bosch.

Vă rugăm să vă acordați câteva minute pentru a citi și a descoperi avantajele mașinii dvs. de spălat.

Pentru a răspunde cerințelor de calitate înalte ale mărcii Bosch, fiecare mașină de spălat care părăsește fabrica noastră a fost verificată cu grijă în ceea ce privește funcționarea și starea ei ireproșabilă.

Informații referitoare la produsele noastre, accesorii, piese de schimb și service găsiți pe pagina noastră de internet www.bosch-home.com sau adresați-vă centrelor noastre de servicii pentru clienți.

Dacă Instrucțiunile de utilizare și de instalare descrie diferite modele, la locurile respective se vor semnala diferențele.



Puneți mașina de spălat în funcțiune abia după citirea acestor instrucțiuni de utilizare și instalare!

Reguli de prezentare

Avertizare!

Această combinație de simbol și cuvânt semnal avertizează cu privire la o situație potențial periculoasă. Nerespectarea acesteia poate duce la moarte sau răni.

Atenție!

Acest cuvânt semnal avertizează cu privire la o situație potențial periculoasă. Nerespectarea acesteia poate duce la daune materiale și/sau asupra mediului.

Indicație / sugestie

Indicații pentru utilizarea optimă a aparatului / informații utile.

1. 2. 3. / a) b) c)

Etapele de acționare sunt prezentate prin cifre sau litere.

■ / -

Enumerările sunt prezentate printr-un pătrățel sau o liniuță.

Cuprins

 Destinația utilizării	4	Modificarea setărilor implicite ale programelor.	17
 Instrucțiuni de siguranță	5	Selectarea setărilor suplimentare ale programelor.	17
Siguranța electrică	5	Introducerea rufelor în tambur	17
Pericol de rănire	5	Măsurarea și adăugarea detergentului și a soluțiilor de tratare	18
Siguranța copiilor	5	Pornirea programul	19
 Protecția mediului	7	Sistem de siguranță împotriva accesului copiilor	19
Ambalajul/aparatul uzat	7	Adăugarea/scoaterea rufelor	20
Recomandări privind utilizarea economică	7	Schimbarea programului	20
 Prezentarea aparatului	8	Anularea programului	20
Mașina de spălat	8	Terminarea programului în timpul opțiunii Fără centrifugare finală	21
Panoul de comandă	9	Finalizarea programului	21
Afișajul	10	Scoaterea rufelor/oprirea aparatului	21
 Rufe	12	 Senzori	21
Pregătirea rufelor	12	Detectarea automată a încărcăturii	21
Sortarea rufelor	12	Sistemul de detectare a distribuției neuniforme	22
Apretarea	13	 Setările aparatului	22
Vopsirea/înălbirea	13	 Curățare și întreținere	23
Înmuierea	13	Carcasa/ panoul de comandă a mașinii de spălat	23
 Detergent	14	Tambur	23
Alegerea corectă a detergentului	14	Decalcifierea	23
Economisirea energiei și detergentului	14	Sertar și compartiment pentru detergent	23
P+ Setările implicite ale programelor	15	Pompa de evacuare este blocate	25
rpm (Turație de centrifugare)	15	Furtunul de evacuare la sifon este blocate	26
Finished in (Programare)	15	Sita furtunului de alimentare este obturată	26
P+ Setările suplimentare ale programelor	16	 Defecțiuni și îndrumar de depanare	27
Speed / Eco Perfect	16	Deschidere de urgență	27
 Funcționarea aparatului	16	Informații pe afișaj	28
Pregătirea mașinii de spălat rufe	16	Defecțiuni și îndrumar de depanare	28
Pornirea aparatului/selectarea unui program	17		



Unitatea de service abilitată .. 31



Date tehnice 31



Poziționare și conectare 31

Piese livrate standard	31
Instrucțiuni de siguranță.....	33
Suprafață de instalare	33
Instalarea pe o bază sau pardoseală din lemn.....	33
Instalarea pe o platformă cu sertar .	33
Instalarea aparatului într-o bucătărie	33
Demontarea siguranțelor de transport	34
Lungimea furtunului și a cablului . . .	34
Intrare apă	35
Leșire apă	36
Înălțime de instalare.....	37
Racordarea la rețeaua de energie electrică.....	37
Înainte a primei utilizări.....	38
Transportul.....	38



Garanția Aqua-Stop 39



Destinația utilizării

- Exclusiv pentru uz casnic.
- Mașina de spălat este adecvată pentru țesături care pot fi spălate la mașină și articole de lână care se spală manual cu detergent.
- A se folosi cu apă rece, detergenți și alte soluții de tratare standard care pot fi utilizate într-o mașină de spălat.
- Atunci când măsurați cantitățile tuturilor detergenților, aditivilor, soluțiilor de tratare și agenților de curățare, respectați întotdeauna instrucțiunile producătorului.
- Mașina de spălat poate fi folosită de copiii peste 8 ani și persoane cu capacități fizice, senzoriale sau mentale reduse sau cu insuficiență experiență sau cunoștințe, numai **sub supraveghere** sau dacă au fost **instruiți** de către o persoană responsabilă.
Este interzis copiilor să efectueze lucrări de curățenie și întreținere nesupravegheați.
- Nu lăsați copiii cu vârsta sub 3 ani în apropierea mașinii de spălat.
- Nu lăsați animalele domestice în apropierea mașinii de spălat.
- Acest aparat este destinat utilizării la o înălțime de maxim 4000 de metri peste nivelul mării.

Înainte de utilizarea aparatului: citiți instrucțiunile de instalare și utilizare, precum și toate celelalte informații incluse în pachetul de livrare al mașinii de spălat rufe, și folosiți-o în mod corespunzător.

Păstrați documentele, pentru utilizare ulterioară sau pentru viitorii proprietari.

Instrucțiuni de siguranță

Siguranța electrică

Avertizare

Pericol de moarte!

Există pericol de electrocutare dacă atingeți componentele aflate sub tensiune.

- Nu atingeți și nu țineți cu mâinile ude ștecherul aparatului.
- Trageți întotdeauna de ștecher, niciodată de cablu, deoarece îl puteți deteriora.

Pericol de rănire

Avertizare

Pericol de rănire!

- Mașina de spălat este foarte grea. Aveți grijă la ridicarea/transportarea mașinii de spălat; purtați mănuși de protecție.
- Dacă mașina de spălat este ridicată prin ținerea de componentele care ies în afară (de ex. hubloul), acestea se pot rupe și vă pot răni.
Nu ridicați mașina de spălat ținând-o de componentele care ies în afară.
- Dacă vă urcați pe mașina de spălat, blatul se poate rupe și vă puteți răni.
Nu vă urcați pe mașina de spălat.

- Dacă vă sprijiniți/așezați pe hubloul deschis, mașina se poate răsturna și vă puteți răni.
Nu vă sprijiniți de hubloul deschis.
- Atingerea de tambur atunci când acesta este încă în rotație vă poate răni mâinile.
Nu atingeți tamburul atunci când acesta este în rotație.
Așteptați până când tamburul s-a oprit.

Avertizare

Pericol de opărire!

Când spălați la temperaturi ridicate, există pericolul de opărire dacă veniți în contact cu soluția de spălare fierbinte (de ex. dacă soluția de spălare fierbinte se scurge într-o chiuvetă).
Nu introduceți mâinile în soluția fierbinte de spălare.

Siguranța copiilor

Avertizare

Pericol de moarte!

- Există pericol de moarte sau rănire în cazul în care copiii se joacă cu mașina de spălat.
 - Nu lăsați copiii nesupravegheați în apropierea mașinii de spălat.
 - Nu lăsați copiii să se joace cu mașina de spălat.

- Copiii pot rămâne blocați în interiorul aparatelor, punându-și viața în pericol. Atunci când aparatele au ajuns la finalul duratei de viață utilă:
 - Scoateți ștecherul din priză.
 - Secționati cablul de alimentare și eliminați-l împreună cu ștecherul.
 - Dezafectați sistemul de închidere a hubloului mașinii de spălat.

 Avertizare
Pericol de asfixiere!

Copiii se pot înfășura cu ambalajul/folia sau componente ale acestora, dacă le este permis să se joace cu acestea, sau își pot acoperi capul și se pot sufoca. Nu lăsați la îndemâna copiilor ambalajul, folia și componentele acestora.

 Avertizare
Pericol de intoxicație!

Detergenții sau soluțiile de tratare pot fi otrăvitoare dacă sunt înghițite. Nu lăsați detergenții sau soluțiile de tratare la îndemâna copiilor.

 Avertizare
Iritații oculare/la nivelul pielii!

Detergenții și soluțiile de tratare pot cauza iritații dacă vin în contact cu ochii sau cu pielea. Nu lăsați detergenții sau soluțiile de tratare la îndemâna copiilor.

 Avertizare
Pericol de rănire!

Când spălați la temperaturi ridicate, sticla hubloului mașinii de spălat devine fierbinte. Nu lăsați copiii să atingă hubloul fierbinte al mașinii de spălat.



Protecția mediului

Ambalajul/aparatul uzat



Eliminați în mod ecologic ambalajul.

Acest aparat este etichetat în conformitate cu Directiva Europeană 2012/19/UE privind echipamentele electrice și electronice uzate (deșeurile provenite din echipamentele electrice și electronice - DEEE). Această directivă oferă cadrul pentru returnarea și reciclarea aparatelor electrocasnice uzate, aplicabil în UE.

Recomandări privind utilizarea economică

- Pentru economisirea optimă de energie și apă, umpleți aparatul cu cantitatea maximă de rufe pentru fiecare program.
Prezentare generală a programelor
→ Specificație suplimentară pentru instrucțiunile de utilizare și instalare.
- Spălați rufele cu grad normal de murdărie fără prespălare.
- Economisiți energie și detergent atunci când spălați rufe ușor murdare și cu un grad normal de murdărie.
→ "Detergent" la pagina 14
- Temperaturile care pot fi selectate fac referire la etichetele cu instrucțiuni de îngrijire a țesăturilor. Temperaturile utilizate de mașina de spălat pot diferi, pentru a se asigura combinația optimă dintre economisirea energiei și cele mai bune rezultate de spălare.
- Pentru a economisi energie, aparatul trece în modul de economisire a energiei. Iluminarea afișajului se stinge după câteva minute, iar butonul Start/Reload >|| clipește.
→ "Afișajul" la pagina 10
- Dacă rufele sunt apoi uscate într-un uscător de rufe, selectați turația de centrifugare în funcție de instrucțiunile producătorului uscătorului.

Prezentarea aparatului

Mașina de spălat

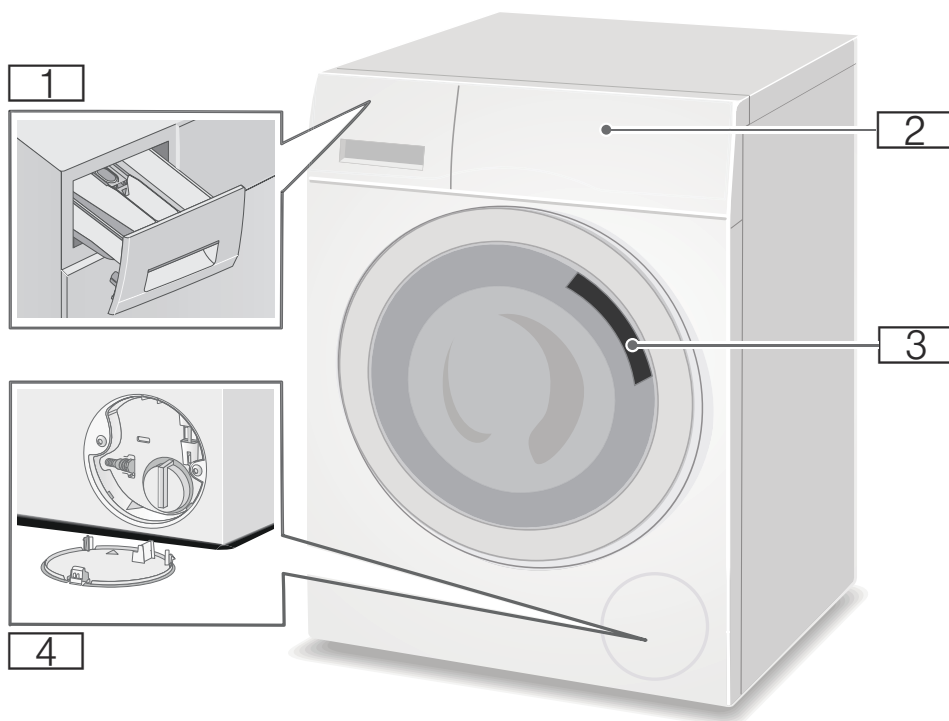

- 1** Sertar pentru detergent
- 2** Panou de comandă/ afișaj
- 3** Hublou cu mâner
- 4** Clapetă de service

Panoul de comandă

Panoul de comandă diferă în funcție de model



- 1 Programe → Specificație suplimentară pentru instrucțiunile de utilizare și instalare.
- 2 Selectorul de programe
- 3 Afișaj pentru setări și informații

Indicație: Butoanele sunt sensibile, astfel încât este suficientă o simplă atingere.

Afișajul

Indicație: Tabelele indică posibilele opțiuni de setare și informații care apar pe afișaj; acestea diferă în funcție de model.

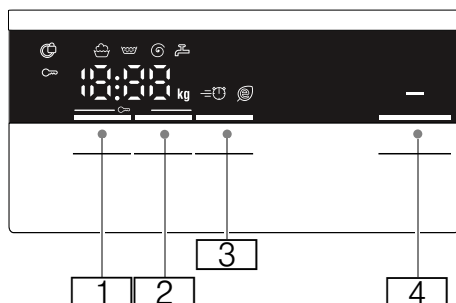

Buton	Indicator de pe afișaj	Descriere
1	 - - - 0 - 1400**	rpm (Turație de centrifugare) selectabilă În rot/min; 0 = fără ciclu de centrifugare, numai evacuare; - - - = Fără centrifugare finală
2	de ex. 2:30 1-24 h	Finished in (Programare) Durata programului depinde de selectarea programului în h:min (ore:minute) Terminarea programului (Timpul de programare) după ...h (ore)
* în funcție de model		
** în funcție de programul selectat, setări și model		

Buton	Indicator de pe afișaj	Descriere
3		Setări suplimentare ale programelor: → Pagina 16 Speed / Eco Perfect
4		Buton pentru pornirea unui program, întreruperea unui program, de ex. pentru a adăuga rufe, și anularea unui program
* în funcție de model		
** în funcție de programul selectat, setări și model		

Informații suplimentare pe afișaj

Indicador de pe afișaj	Descriere
** kg	Cantitate de rufe recomandată
	Derularea programului:
	Spălare
	Clătire
	Centrifugare
End	Terminarea programului
- --	Terminarea programului în timpul opțiunii Fără centrifugare finală
	Hubloul mașinii de spălat
	→ "Adăugarea/scoate-rea rufelor" la pagina 20
	→ "Defecțiuni și îndrumar de depanare" la pagina 27
	Robinet
	→ "Defecțiuni și îndrumar de depanare" la pagina 27
	Sistem de siguranță împotriva accesului copiilor
	→ "Sistem de siguranță împotriva accesului copiilor" la pagina 19
	→ "Defecțiuni și îndrumar de depanare" la pagina 27
E : --	Afișaj defecțiuni
	→ "Informații pe afișaj" la pagina 28
*	în funcție de model
**	în funcție de programul selectat, setări și model

Indicador de pe afișaj	Descriere
- 4	Setare semnal
	→ "Setările aparatului" la pagina 22
*	în funcție de model
**	în funcție de programul selectat, setări și model

Indicație: Modul de economisire a energiei

Pentru a economisi energie, aparatul trece în modul de economisire a energiei. Iluminarea afișajului se stinge după câteva minute, iar butonul Start/Reload clipește. Pentru a activa iluminarea, apăsați orice buton. Modul de economisire a energiei nu este activat dacă un program este în curs de derulare.



Rufe

Pregătirea rufelor

Atenție!

Deteriorarea aparatului/rufelor

Corpurile străine (de ex. monede, agrafe de birou, ace, cuie) pot deteriora rufele sau componentele mașinii de spălat.

Prin urmare, aveți în vedere următoarele recomandări atunci când pregătiți rufele:

- Goliți toate buzunarele.

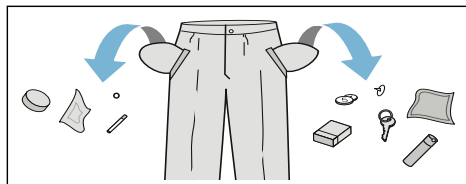

- Căutați obiecte din metal (agrafe de birou etc.) și îndepărtați-le.
- Spălați țesăturile delicate într-un săculeț (colanți, sutiene etc.).

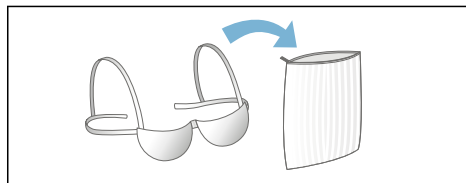

- Îndepărtați inelele perdelelor sau introduceți-le într-un săculeț.
- Trageți toate fermoarele, închideți toți nasturii.
- Îndepărtați nisipul din buzunare și manșete.

Sortarea rufelor

Sortați rufele în conformitate cu instrucțiunile de îngrijire și informațiile producătorului de pe etichetele cu instrucțiuni de îngrijire, în funcție de:

- Tipul de țesătură/fibră
- Culoare

Indicație: Este posibil ca rufele să se decoloreze sau să nu fie spălate corespunzător. Spălați articolele albe separat de colorate.

Spălați separat rufele colorate noi dacă le spălați pentru prima dată.

- Gradul de murdărie
- Spălați împreună rufele cu același grad de murdărie.





Câteva exemple de grade de murdărie:

→ "Economisirea energiei și detergentului" la pagina 14

- **Redus:** Nu prespălați; selectați setarea **Speed Perfect**, dacă este necesar
- **Normal**
- **Ridicat:** încărcați mai puține rufe; selectați programul cu prespălare
- **Pete:** îndepărtați/pretratați petele atunci când sunt proaspăt făcute. Mai întâi, tamponați folosind apă cu săpun; nu frecați. Apoi, spălați rufele la programul corespunzător. Uneori, petele rezistente sau uscate pot fi îndepărtate numai după mai multe spălări.

- Simbolurile de pe etichetele cu instrucțiuni de îngrijire

Indicație: Numerele de pe simboluri indică temperatura maximă de spălare care poate fi utilizată.

-  Adecvat pentru un proces normal de spălare; de ex. programul Bumbac
-  Este necesar un proces de spălare ușoară; de ex. programul Țesături delicate
-  Este necesar un anumit proces de spălare ușoară; de ex. programul Țesături delicate/mătase
-  Adecvat pentru spălare manuală; de ex. programul Lână
-  Nu spălați la mașină.

Apretarea

Indicație: Rufele nu trebuie tratate cu balsam.



Apretarea cu apret lichid este posibilă în programe, precum **Rinse (Clătire)** și **Cottons (Bumbac)**. Dozați apret în compartimentul  (dacă este necesar, curățați-l în prealabil) în conformitate cu instrucțiunile producătorului.

Vopsirea/înălbirea

Vopseaua se va utiliza exclusiv în cantități care corespund necesităților casnice. Sarea poate deteriora oțelul inoxidabil. Respectați întotdeauna instrucțiunile producătorului vopselei.

Nu utilizați mașina de spălat în scopul înălbirii rufelor.

Înmuierea

1. Turnați agent/detergent de înmuiere în compartimentul **II** conform instrucțiunilor producătorului.
2. Selectați programul dorit.
3. Apăsăți butonul Start/Reload  pentru a porni programul.
4. După aprox. zece minute, apăsați butonul Start/Reload  pentru a opri programul.
5. După expirarea timpului de înmuiere dorit, apăsați din nou butonul Start/Reload  pentru a continua sau schimba programul.

Indicații

- Încărcați rufe de aceeași culoare.
- Nu este necesar detergent suplimentar; soluția de înmuiere este utilizată pentru spălare.

Detergent

Alegerea corectă a detergentului

Eticheta cu instrucțiunile de îngrijire este esențială pentru alegerea corectă a detergentilor, temperaturii și tratării rufelor. → Consultați și www.sartex.ch

Dacă vizitați www.cleanright.eu, veți găsi informații suplimentare despre detergenți, soluții de tratare și agenți de curățare pentru uz casnic.

■ Detergent standard cu înalbitori optici

Adecvat pentru spălare cu fierbere a rufelor albe din in sau bumbac
Program: Bumbac/
rece - max. 90 °C

■ Detergent pentru rufe colorate, fără înalbitor sau înalbitori optici

Adecvat pentru rufe colorate din in sau bumbac
Program: Bumbac/
rece - max. 60 °C

■ Detergent pentru rufe colorate/delicate fără înalbitori optici

Adecvat pentru rufe colorate din țesături delicate, fibre sintetice
Program: Țesături delicate/
rece - max. 60 °C

■ Detergent pentru rufe delicate

Adecvat pentru țesături delicate, fine, mătase sau vâscoză
Program: Țesături delicate/mătase/
rece - max. 40 °C

■ Detergent pentru țesături din lână

Adecvat pentru lână
Program Lână/
rece - max. 40 °C

Economisirea energiei și detergentului

La un grad de murdărire ușoară și medie, puteți economisi energie (temperatură de spălare redusă) și detergent.

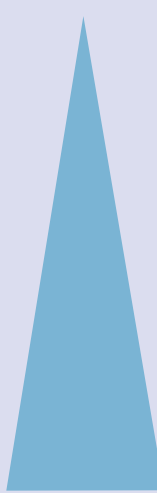
Economisire	Gradul de murdărire/notă
Temperatură redusă și cantitate de detergent conform dozării recomandate	Redus Fără murdărire sau pete vizibile. Hainele miros ușor a transpirație, de ex.: <ul style="list-style-type: none"> ■ Îmbrăcăminte ușoară de vară/sport (purată câteva ore) ■ Tricouri, cămăși, bluze (purate cel mult o) ■ Lenjerie de pat și prosoape (folosite o zi)
	Normal Murdărire vizibilă sau câteva pete ușoare, de ex.: <ul style="list-style-type: none"> ■ Tricouri, cămăși, bluze (transpirate, purtate de câteva ori) ■ Prosoape, lenjerii de pat (utilizate cel mult o săptămână)
	Ridicat Murdărire și/sau pete vizibile, de ex. prosoape de bucătărie, îmbrăcăminte pentru bebeluși, îmbrăcăminte pentru serviciu
Temperatură conform etichetei cu instrucțiunile de îngrijire și cantitate de detergent conform dozării recomandate pentru rufe foarte murdare	

Indicație: Atunci când măsurați cantitatea de detergent/aditivi/soluții de tratare și agenți de curățare, verificați întotdeauna instrucțiunile și informațiile producătorului.

→ "Măsurarea și adăugarea detergentului și a soluțiilor de tratare" la pagina 18

P+ Setările implicite ale programelor

Setările implicite ale tuturor programelor sunt presetate din fabrică și sunt prezentate pe afișaj după selectarea programului.

Puteți modifica setările implicite apăsând în mod repetat butoanele corespunzătoare până când sunt prezentate setările necesare pe afișaj.

Indicație: Apăsarea și menținerea butonului apăsat trec automat prin valorile de setare până la ultima. Apăsați butonul încă o dată și veți putea modifica din nou valorile.

Setările disponibile variază în funcție de model.

Puteți găsi o prezentare generală a tuturor setărilor care pot fi selectate pentru fiecare program în specificația suplimentară pentru instrucțiunile de utilizare și instalare.

rpm (Turație de centrifugare)

(Ⓞ, Turație de centrifugare)

În funcție de etapa în care se află programul, puteți modifica turația de centrifugare (în rpm; rotații pe minut) înainte și în timpul derulării programului.

Setare : Apa utilizată la clătire este evacuată, însă nu are loc centrifugarea. Rufe rămân ude în tambur, de ex. cele care nu necesită centrifugare.

Setare - - -: (Fără centrifugare finală) = nu are loc centrifugarea finală. Rufe rămân în apă după clătirea finală.

Puteți selecta „Fără centrifugare finală” pentru a preveni șifonarea dacă rufe nu vor fi scoase din mașină imediat după finalizarea programului.

→ "Terminarea programului în timpul opțiunii Fără centrifugare finală"
la pagina 21

Indicație: Turația maximă care poate fi setată depinde de model și de programul selectat.

Finished in (Programare)

(Ⓞ, Programare)

Înainte de începerea programului, puteți preselecția timpul de finalizare a programului („Programare”) în incrementele de o oră (h = oră) până la maxim 24 de ore.



În acest scop:

1. Selectați un program.
Este afișată durata programului pentru programul selectat, de ex. **2:30** (ore:minute).
2. Apăsați în mod repetat butonul **Finished in (Programare)** până la afișarea numărului de ore dorit.
3. Apăsați butonul Start/Reload .
Hubloul va fi blocat.
Numărul de ore selectat (de ex. **8 h**) este afișat pe afișaj și durata se derulează până la pornirea programului de spălare. Apoi, este afișată durata programului.

Indicație: Durata programului este inclusă în timpul „Programare” selectat.

În timpul derulării temporizatorului,

puteți modifica numărul de ore preselecțat după cum urmează:

1. Apăsați butonul Start/Reload .
2. Utilizați butonul **Finished in (Programare)** pentru a modifica numărul de ore.
3. Apăsați butonul Start/Reload .

În timpul derulării temporizatorului,

puteți adăuga sau scoate rufe, în funcție de necesitate.

Indicație: Lungimea programului este reglată automat atunci când programul este în curs de derulare.

Anumiți factori pot afecta lungimea programului, de ex.:

ro Setările suplimentare ale programelor

- Setările programului,
- Dozajul de detergent (cicluri de clătire suplimentare, necesare din cauza formării spumei),
- Cantitatea/tipul de rufe (spălare prelungită pentru cantități mai mari de rufe și pentru rufe care absorb mai multă apă),
- Distribuțiile neuniforme (de ex. din cauza cearșafurilor cu elastic) sunt echilibrate cu câteva porniri ale ciclurilor de centrifugare,
- Fluctuații ale rețelei de alimentare electrică,
- Presiunea apei (viteză de admisie).

■ Eco Perfect

Spălare cu consum de energie optimizat prin reducerea temperaturii și creșterea duratei programului, obținând în același timp un rezultat de spălare consecvent cu programul selectat, fără setarea Eco Perfect.

Dacă apăsați butonul **Speed / Eco Perfect** o dată, selectați setarea **Speed Perfect**. Dacă apăsați butonul din nou, setarea **Eco Perfect** este activată. Simbolul respectiv este prezentat pe afișaj atunci când setarea este activată. Dacă apăsați din nou butonul, nu este activată nicio setare.

P+ Setările suplimentare ale programelor

Setările disponibile variază în funcție de model.

Puteți găsi o prezentare generală a tuturor setărilor care pot fi selectate pentru fiecare program în specificația suplimentară pentru instrucțiunile de utilizare și instalare.

Speed / Eco Perfect

(≡☉ @, Speed Eco, Speed / Eco Perfect)

Buton cu două setări posibile pentru adaptarea programului selectat:

■ Speed Perfect

Spălarea într-un timp mai scurt cu obținerea unui rezultat de spălare consecvent, dar care utilizează mai multă energie decât programul selectat, fără setarea Speed Perfect.

Indicație: Nu depășiți încărcătura maximă.

Funcționarea aparatului

Pregătirea mașinii de spălat rufe

Indicații

- Mașina de spălat **trebuie instalată și racordată corect.**
→ "Poziționare și conectare"
la pagina 31
- Înaintea primei utilizări, efectuați un ciclu de spălare fără rufe.
→ "Înaintea primei utilizări"
la pagina 38

1. Introduceți ștecherul în priză.
2. Deschideți robinetul de alimentare cu apă.
3. Deschideți hubloul.
4. Verificați ca tamburul să fie complet golit. Goliți, dacă este necesar.

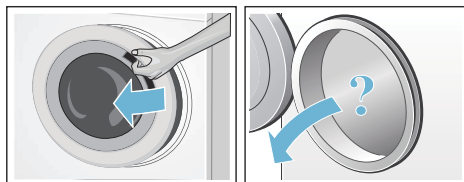

Pornirea aparatului/selectarea unui program

Indicație: Dacă ați activat sistemul de siguranță împotriva accesului copiilor, trebuie mai întâi să-l dezactivați înainte de a seta un program.
→ *"Sistem de siguranță împotriva accesului copiilor" la pagina 19*

Utilizați selectorul de programe pentru a selecta programul necesar. Selectorul de program poate fi rotit în ambele direcții.

Aparatul este pornit.

Setările implicite ale programului selectat sunt prezentate pe afișaj:

- Turație de centrifugare,
- Încărcătura maximă și durata programului (alternativ)

Modificarea setărilor implicite ale programelor

Puteți utiliza setările implicite sau să le modificați.

Pentru aceasta, selectați în mod repetat butonul corespunzător până când este afișată setarea dorită.

Setările sunt activate fără a fi necesară confirmarea lor.

Acestea nu sunt salvate atunci când aparatul este oprit.

→ *"Setările implicite ale programelor" la pagina 15*

Prezentarea generală a programelor → Specificație suplimentară pentru instrucțiunile de utilizare și instalare.

Selectarea setărilor suplimentare ale programelor

Prin selectarea setărilor suplimentare, puteți adapta mai bine procesul de spălare la rufele dumneavoastră.

Setările pot fi selectate sau deselectate în funcție de derularea programului.

Becul indicator pentru butonul respectiv se aprinde dacă o setare este activă.

Setările nu sunt salvate atunci când aparatul este oprit.

→ *"Setările suplimentare ale programelor" la pagina 16*

Prezentarea generală a programelor → Specificație suplimentară pentru instrucțiunile de utilizare și instalare.

Introducerea rufelor în tambur

Avertizare

Pericol de moarte!

Rufele tratate înainte cu agenți de curățare care conțin solvenți de ex. produse pentru îndepărtarea petelor/ solvenți de curățare, pot cauza explozii după introducerea lor în mașina de spălat.

Mai întâi, clățiți foarte bine rufe manual.

Indicații

- Introduceți rufe de dimensiuni variate. Rufe de dimensiuni diferite se distribuie mai bine în timpul ciclului de centrifugare. Articolele individuale pot duce la distribuții neuniforme.
 - Respectați încărcătura maximă specificată. Umplerea excesivă are un impact negativ asupra rezultatelor spălării și favorizează încrețirea.
1. Introduceți în tambur articolele sortate dinainte despăturate.

2. Asigurați-vă că rufele nu rămân blocate între hubloul mașinii de spălat și garnitura din cauciuc, apoi închideți hubloul.

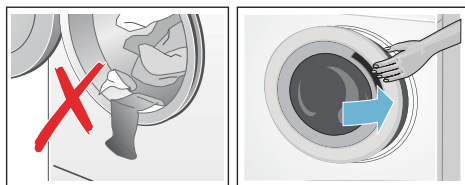

Becul indicator al butonului Start/Reload  clipește pentru a indica faptul că programul de spălare poate fi pornit. Modificarea setărilor este posibilă.

→ "Setările implicite ale programelor" la pagina 15

→ "Setările suplimentare ale programelor" la pagina 16

Măsurarea și adăugarea detergentului și a soluțiilor de tratare

Atenție!

Deteriorarea aparatului

Agenții de curățare și agenții pentru pretratarea rufelor (de ex. produsele pentru îndepărtarea petelor, spray-urile de prespălare etc.) pot provoca deteriorări dacă vin în contact cu suprafețele mașinii de spălat. Nu lăsați acești agenți să vină în contact cu suprafețele mașinii de spălat. Dacă este necesar, ștergeți imediat reziduurile de spray și alte reziduuri/picături cu o lavetă umedă.

Dozare

Dozați detergenții și soluțiile de tratare în conformitate cu:

- Duritatea apei (consultați compania dumneavoastră de distribuție)
- Instrucțiunile producătorului înscrise pe ambalaj

- Cantitatea de rufe
- Gradul de murdărie

Umplere

Avertizare

Iritații oculare/la nivelul pielii!

Detergentul și soluțiile de tratare se pot vărsa dacă sertarul pentru detergent este deschis în timp ce mașina este în funcțiune.

Deschideți cu grijă sertarul.

Clătiți bine ochii sau pielea dacă vin în contact cu detergenți sau soluții de tratare.

Dacă înghițiți accidental, solicitați ajutor medical.

Indicație: Dacă balsamul de rufe este vâscos, diluați-l cu puțină apă. Acest lucru previne apariția blocajelor în conductele mașinii de spălat.

Turnați detergentul și soluțiile de tratare în compartimentele adecvate:

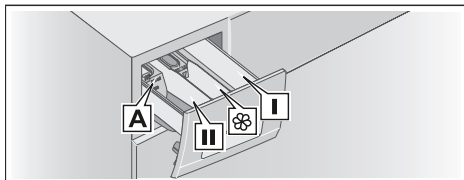

Ajutor pentru măsurare **A***

Compartimentul **II**

Compartimentul  Balsam de rufe, apret lichid;

nu depășiți **max.**

Compartimentul **I** Detergent pentru prespălare

Pentru detergent lichid

Detergent pentru spălare principală, agent de dedurizare, înălbitor, produs de îndepărtare a petelor

* în funcție de model

1. Deschideți complet sertarul pentru detergent.
2. Adăugați detergent și/sau soluții de tratare.
3. Închideți sertarul pentru detergent.

Ajutor pentru măsurare* pentru detergent lichid

Poziționați ajutorul pentru măsurare pentru a măsura corect cantitatea de detergent lichid:

1. Deschideți complet sertarul pentru detergent. Apăsăți în jos caseta și scoateți în întregime sertarul.
2. Glisați-l ajutorul pentru măsurare spre înainte, apăsați-l și fixați-l.
3. Introduceți la loc sertarul.

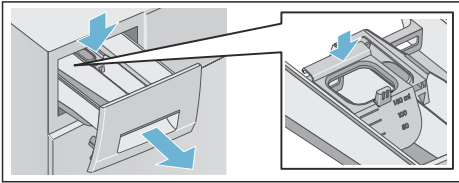

Indicație: Nu utilizați ajutorul pentru măsurare pentru detergenții sub formă de gel și sub formă de pulbere sau pentru programele cu prespălare, sau când timpul de programare „Programare” este selectat.

În cazul modelelor fără ajutor pentru măsurare, turnați detergentul lichid în recipientul adecvat și introduceți-l în tambur.

* în funcție de model

Pornirea programul

Apăsăți butonul Start/Reload . Becul indicator se aprinde și programul pornește.

Pe afișaj apare timpul de programare „Programare” în timp ce programul funcționează sau durata programului și simbolurile privind derularea programului odată ciclul de spălare pornit.

→ "Afișajul" la pagina 10

Detectarea spumei

Dacă utilizați prea mult detergent, este posibil să se formeze prea multă spumă în timpul ciclului de spălare. Este posibil să se scurgă spumă din sertarul pentru detergent. Pentru a elimina spuma, aparatul activează automat cicluri suplimentare de clătire. Acest lucru determină prelungirea programului.

De asemenea, puteți scoate spuma pe cont propriu. Amestecați o lingură de balsam de rufe cu 1/2 de litru de apă și turnați în compartimentul II. Această soluție nu este adecvată pentru articole impermeabile, sport sau umplute cu puf.

Indicație: Pentru a împiedica formarea unei cantități excesive de spumă în interiorul mașinii de spălat, adăugați mai puțin detergent la următorul ciclu de spălare cu aceeași încărcătură de rufe.

Sistem de siguranță împotriva accesului copiilor

(∞ 3 sec.)

Puteți bloca mașina de spălat pentru a preveni schimbarea accidentală a funcțiilor care au fost setate.

Pentru a **activa/dezactiva**, apăsați și mențineți apăsați butoanele **rpm (Turație de centrifugare)** și **Finished in (Programare)** simultan, timp de aprox. trei secunde. Simbolul ∞ apare pe afișaj.

ro Funcționarea aparatului

- ∞ se aprinde: Sistemul de siguranță împotriva accesului copiilor este activ.
- ∞ clipește: Sistemul de siguranță împotriva accesului copiilor este activ și selectorul de programe a fost reglat. Dacă resetați selectorul de programe la programul inițial, simbolul se aprinde din nou.

Indicații

- Pentru a împiedica finalizarea programului, nu rotiți selectorul de programe dincolo de poziția de oprire. Dacă aparatul este oprit în timpul derulării programului și sistemul de siguranță împotriva accesului copiilor este activat, programul va fi reluat atunci când aparatul este repornit.
- Pentru a scoate rufe la terminarea programului, dezactivați sistemul de siguranță împotriva accesului copiilor.
- Sistemul de siguranță împotriva accesului copiilor rămâne activ, chiar și după ce mașina de spălat a fost oprită.

Adăugarea/scoaterea rufelor

După pornirea programului, puteți adăuga sau scoate rufe, în funcție de necesitate.

Apăsăți butonul Start/Reload ▷||| pentru a întrerupe programul. Becul indicator al butonului Start/Reload ▷||| clipește și mașina de spălat verifică dacă este posibilă adăugarea sau scoaterea rufelor.

- Dacă simbolul ☹ dispăre de pe afișaj, hubloul mașinii de spălat este deblocat. Puteți adăuga sau scoate rufe.

Indicații

- Nu lăsați hubloul mașinii deschis prea mult timp atunci când adăugați/scoateți rufe deoarece ar putea să se scurgă apă din rufe.
- Afișajul de încărcare nu este activ în timpul reîncărcării.

Apăsăți butonul Start/Reload ▷||| pentru a continua derularea programului.

- Dacă simbolul ☹ se aprinde pe afișaj, nu este posibilă adăugarea sau scoaterea rufelor.

Indicație: Din motive de siguranță, hubloul rămâne blocat când nivelul de apă sau temperatura sunt ridicate, sau în timpul rotirii tamburului.

Schimbarea programului

Dacă, din greșeală, nu ați selectat programul corect, îl puteți schimba după cum urmează:

1. Apăsăți butonul Start/Reload ▷|||.
2. Selectați un alt program.
3. Apăsăți butonul Start/Reload ▷|||. Noul program repornește.

Anularea programului



Pentru programele de spălare la temperatură ridicată:

1. Apăsăți butonul Start/Reload ▷|||.
2. Pentru a răci rufe: Selectați **Rinse (Clătire)**.
3. Apăsăți butonul Start/Reload ▷|||.



Pentru programele de spălare la temperatură scăzută:

1. Apăsăți butonul Start/Reload ▷|||.
2. Selectați **Drain/Empty (Evacuare)**.
3. Apăsăți butonul Start/Reload ▷|||.

Terminarea programului în timpul opțiunii Fără centrifugare finală

- - -  apare pe afișaj, iar becul indicator al butonului Start/Reload  clipește.

Continuați programul după cum urmează:

- Apăsați butonul Start/Reload  (rufele vor fi centrifugate la setarea implicită a turației de centrifugare*) sau
- Selectați o turație de centrifugare sau setați selectorul de programe pe **Drain/Empty (Evacuare)**, apoi apăsați butonul Start/Reload .

Finalizarea programului

End apare pe afișaj, iar becul indicator al butonului Start/Reload  se stinge.

Scoaterea rufelor/oprirea aparatului

1. Rotiți selectorul de programe în poziția de oprire. Aparatul este oprit.
2. Deschideți hubloul și scoateți rufele.
3. Închideți robinetul.
Indicație: Nu este necesar la modelele Aqua-Stop.

Indicații

- Așteptați întotdeauna terminarea programului, deoarece aparatul poate fi în continuare blocat.
- La terminarea programului, aparatul trece în modul de economisire a energiei. Iluminarea se stinge, iar butonul Start/Reload  clipește. Apăsați orice buton pentru a activa afișajul.

* în funcție de programul selectat →
Prezentare generală a programelor,
din specificația suplimentară pentru
instrucțiunile de utilizare și instalare

- Nu lăsați rufe în tambur. Acestea se pot micșora la următoarea spălare sau pot decolora alte articole.
- Scoateți toate obiectele străine din tambur și din garnitura din cauciuc - pericol de ruginire.

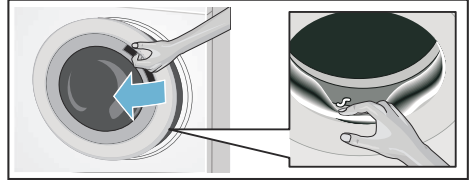

- Ușați garnitura din cauciuc și hubloul mașinii de spălat, ștergându-le cu o lavetă.
- Lăsați hubloul și sertarul pentru detergent deschise pentru ca apa reziduală să se poată evapora.

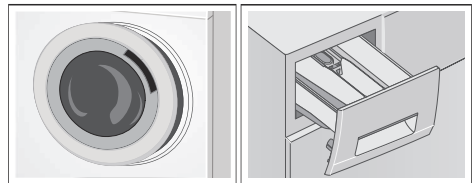

Senzori

Detectarea automată a încărcăturii

Funcția de detectare automată a încărcăturii reglează perfect consumul de apă pentru fiecare program în funcție de tipul de țesătură și de cantitatea de rufe.

Sistemul de detectare a distribuției neuniforme

Sistemul automat de detectare a distribuției neuniforme detectează dezechilibrele și asigură distribuția uniformă a rufelor prin pornirea și oprirea repetată a mișcării tamburului.

Dacă rufele nu sunt distribuite uniform, turația de centrifugare este redusă sau ciclul de centrifugare este anulat din motive de siguranță.

Indicație: Introduceți articolele de dimensiuni mari și mici în proporții egale în tambur.

→ "Defecțiuni și îndrumar de depanare" la pagina 27

Setările aparatului

Puteți modifica următoarele setări:

- Volumul semnalelor pentru informații (de ex. la terminarea programului) și/sau
- Volumul semnalelor butoanelor.

Pentru a modifica aceste setări, va trebui să activați modul de setare.

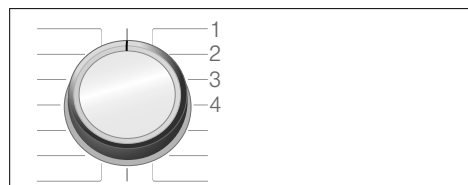

1/2/3/4... poziții pe selectorul de programe

Activarea modului de setare

1. Rotiți selectorul de programe în poziția 1. Mașina de spălat este pornită.

2. Apăsați butonul Start/Reload  și, în același timp, rotiți selectorul de programe în sens orar în poziția 2. Eliberați butonul.

Modul de setare este activat, iar volumul presetat al semnalelor pentru informații este afișat pe afișaj (de ex. la terminarea programului).

Modificarea volumului

- Pentru a modifica volumul **semnalelor pentru informații**, utilizați butonul **Finished in (Programare)** în timp ce selectorul de programe rămâne în poziția 2.
- Pentru a modifica volumul **semnalelor acustice ale butoanelor**, rotiți selectorul de programe în poziția 3. Utilizați din nou butonul **Finished in (Programare)** pentru a modifica volumul.

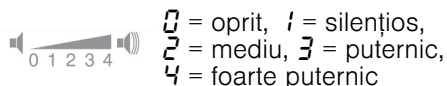

Ieșirea din modul de setare

Acum, puteți încheia procesul și aduce selectorul de programe în poziția de oprire. Setările sunt salvate.



Curățare și întreținere

Avertizare

Pericol de moarte!

Există pericol de electrocutare dacă atingeți componentele aflate sub tensiune.

Opriti aparatul și scoateți ștecherul din priză.

Avertizare

Pericol de intoxicație!

Substanțele de curățat care conțin solvenți pot produce vapori toxici, de ex. solvenți de curățare.

Nu utilizați substanțe de curățat care conțin solvenți.

Atenție!

Deteriorarea aparatului

Substanțele de curățat care conțin solvenți, de ex. solvenți de curățare, pot deteriora suprafețele și componentele mașinii de spălat.

Nu utilizați substanțe de curățat care conțin solvenți.

Evitați acumularea reziduurilor de detergent și apariția mirosurilor neplăcute, respectând aceste instrucțiuni:

Indicații

- Asigurați-vă că incinta în care este instalată mașina de spălat este bine aerisită.
- Lăsați hubloul și sertarul pentru detergent întredeschise când nu utilizați mașina de spălat.
- Ocazional, efectuați o spălare folosind programul **Cottons (Bumbac) 60 °C** și detergent pudră.

Carcasa/ panoul de comandă a mașinii de spălat

- Ștergeți carcasa și panoul de comandă utilizând o lavetă moale și umedă.
- Îndepărtați imediat urmele de detergent.
- Nu curățați cu jet de apă.

Tambur

Utilizați agenți de curățare fără clor, nu bureți de sârmă.

Dacă există mirosuri în mașina de spălat sau pentru a curăța tamburul, rulați programul **Cottons (Bumbac) 90 °C** fără rufe. Adăugați detergent pudră.

Decalcifierea

Decalcifierea nu este necesară dacă detergentul este dozat corect. Cu toate acestea, dacă decalcifierea este necesară, respectați instrucțiunile producătorului privind agentul de decalcifiere. Soluții de decalcifiere adecvate se pot achiziționa prin site-ul nostru sau de la unitatea noastră de service abilitată. → *Pagina 31*

Sertar și compartiment pentru detergent

După finalizarea ciclului de spălare, este posibil să rămână urme de detergent sau de balsam de rufe în sertarul pentru detergent sau pe carcasa acestuia.

Pentru a îndepărta reziduurile:

1. Deschideți complet sertarul pentru detergent. Apăsăți în jos caseta și scoateți în întregime sertarul.

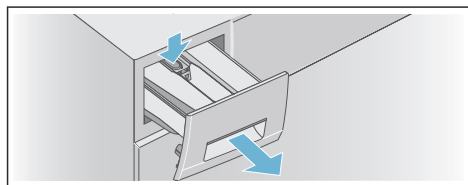

2. Scoateți caseta.

- a) Împingeți caseta în sus, cu degetul.

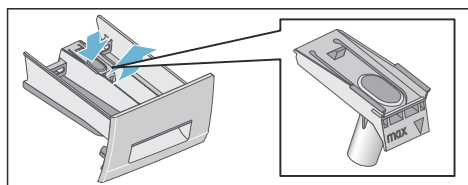

- b) Dacă este utilizat ajutorul* în funcție de model, trageți-l în sus.

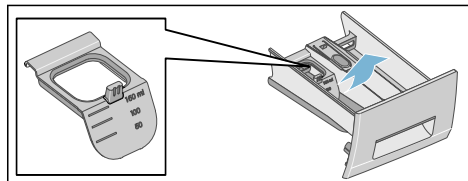

3. Curățați sertarul pentru detergent și caseta utilizând apă și o perie, apoi uscați-le. Curățați și interiorul carcasei.

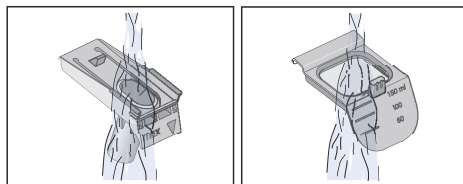
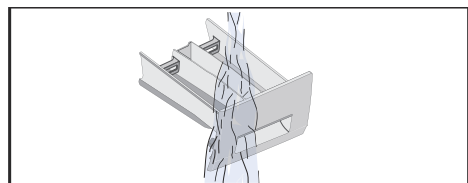

4. Montați caseta și fixați la loc.

- a) Introduceți cilindrul pe știftul de ghidare.

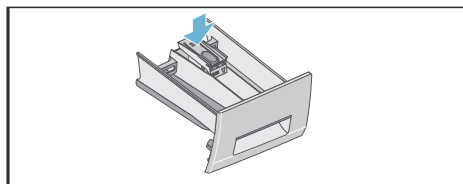

- b) Dacă este utilizat ajutorul pentru măsurarea* detergentului lichid, glisați-l spre înainte, apăsați-l și fixați-l.

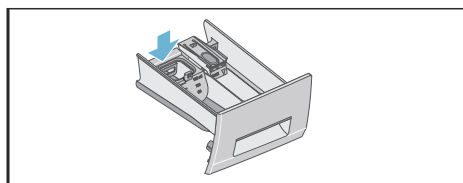

5. Împingeți sertarul pentru detergent.

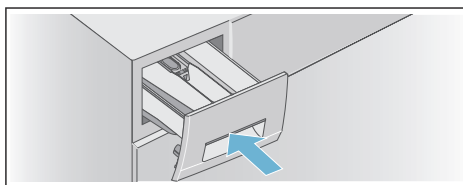

Indicație: Lăsați deschis sertarul pentru detergent pentru ca apa reziduală să se poată evapora.

* pentru măsurarea detergentului lichid,

Pompa de evacuare este blocată



Avertizare Pericol de opărire!

Când spălați la temperaturi ridicate, apa devine foarte fierbinte. Dacă veniți în contact cu apa fierbinte, vă puteți opări. Lăsați apa să se răcească.

După răcirea apei:

1. Închideți robinetul pentru a opri curgerea apei, apa existentă trebuind să se scurgă prin pompa de evacuare.
2. Opriti aparatul. Scoateți ștecherul din priză.
3. Deschideți și scoateți clapeta de service.

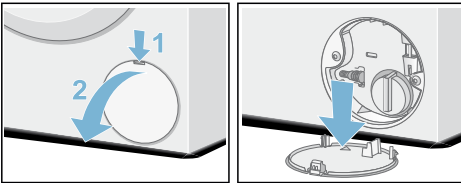

4. Scoateți furtunul de evacuare din suport. Scoateți capacul de închidere și permiteți scurgerea apei într-un recipient adecvat. Înlocuiți capacul de închidere și poziționați în suport furtunul de evacuare.

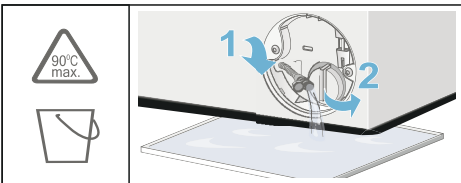

5. Deșurubați cu atenție capacul pompei; se poate scurge apă reziduală.

Curățați spațiul interior, filetul capacului și carcasa pompei. Ventilatorul pompei de evacuare trebuie să se poată roti. Introduceți la loc capacul pompei și înșurubați ferm. Mânerul trebuie să fie în poziție verticală.

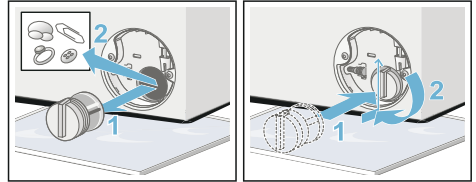

6. Puneți clapeta de service înapoi, blocați-o și închideți-o.

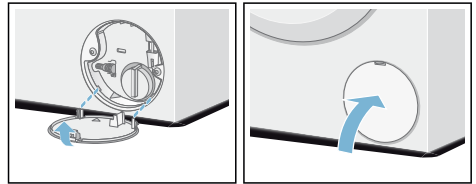

Indicație: Pentru ca, la următoarea spălare, să se evite scurgerea detergentului nefolosit în evacuare, turnați 1 litru de apă (fără detergent) în compartimentul **II** și porniți programul **Drain/Empty (Evacuare)**. Efectuați următoarea spălare ca de obicei.

Furtunul de evacuare la sifon este blocat

1. Opriti aparatul. Scoateți ștecherul din priză.
2. Desfaceți colierul furtunului. Scoateți cu atenție furtunul de evacuare; se poate scurge apă reziduală.
3. Curățați furtunul de evacuare și ștuțul de la sifon.

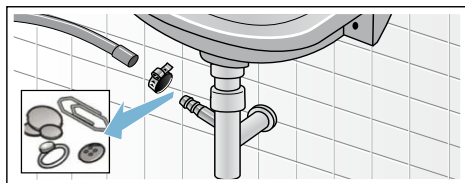

4. Montați la loc furtunul de evacuare și asigurați locul de racordare cu colierul de furtun.

Sita furtunului de alimentare este obturată

⚠ Avertizare **Pericol de electrocutare!**

Aqua-Stop conține o electrovalvă. Există pericol de electrocutare dacă scufundați în apă dispozitivul de siguranță Aqua-Stop. Nu scufundați în apă dispozitivul de siguranță.

Mai întâi, reduceți presiunea apei din furtunul de alimentare:

1. Închideți robinetul.
2. Selectați un program oarecare (cu excepția Rinse (Clătire)/Spin (Centrifugare)/Drain/Empty (Evacuare)).
3. Apăsăți butonul Start/Reload . Permiteți programului să ruleze timp de aproximativ 40 de secunde.
4. Rotiți selectorul de programe în poziția de oprire. Scoateți ștecherul din priză.

5. Curățați sita de la robinet: Deconectați furtunul de la robinet. Curățați sita cu o perie mică.

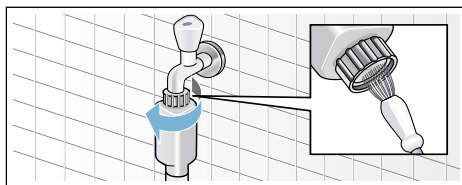

6. Pentru modelele standard și Aqua-Secure, curățați sita din partea din spate a aparatului: Scoateți furtunul din partea din spate a aparatului. Scoateți sita cu un clește și apoi curățați-o.

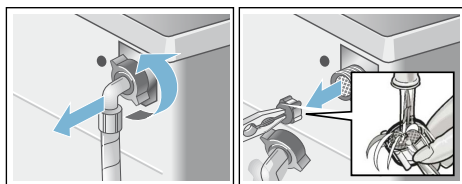

7. Introduceți sita, racordați furtunul și verificați etanșeitătea.

Defecțiuni și îndrumar de depanare

Deschidere de urgență

de ex. în cazul unei pene de curent

Indicație: Programul va fi reluat după reînceperea alimentării cu energie electrică.

Avertizare

Pericol de opărire!

Când spălați la temperaturi ridicate, există pericolul de opărire dacă veniți în contact cu soluția de spălare și cu rufe.

Dacă este posibil, lăsați-le să se răcească.

Avertizare

Pericol de rănire!

Dacă atingeți tamburul atunci când acesta este în rotație, vă puteți răni la mâini.

Nu atingeți tamburul atunci când acesta este în rotație. Așteptați până când tamburul s-a oprit.

Atenție!

Deteriorări cauzate de apă





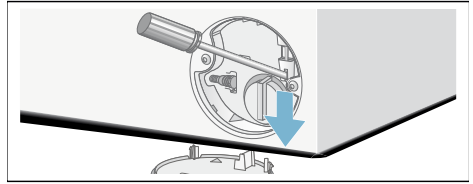

Orice scurgere de apă poate cauza pagube. Nu deschideți hubloul dacă apa este vizibilă prin sticlă.

Dacă rufe trebuie scoase, hubloul mașinii de spălat poate fi deschis astfel:

1. Opriți aparatul. Scoateți ștecherul din priză.
2. Evacuați apa.
3. Trageți în jos cu o sculă de deschiderea de urgență și eliberați-o.
Acum, hubloul mașinii de spălat poate fi deschis.









Informații pe afișaj

Afișaj	Cauză/remediere
 se aprinde	<ul style="list-style-type: none"> Temperatura este prea ridicată. Așteptați să scadă temperatura. Nivelul apei este prea ridicat. Nu este posibilă adăugarea rufelor. Închideți imediat hubloul, dacă este necesar. Apăsați butonul Start/Reload  pentru a continua derularea programului.
 clipește	<ul style="list-style-type: none"> Este posibil ca rufele să fie prinse. Deschideți și închideți la loc hubloul, apoi apăsați butonul Start/Reload . Dacă este necesar, închideți hubloul sau scoateți câteva rufe și apoi închideți-l la loc. Dacă este necesar, opriți aparatul și porniți-l din nou; setați programul și efectuați setările individuale; porniți programul.
 se aprinde	<ul style="list-style-type: none"> Deschideți complet robinetul de alimentare cu apă rece, Furtun de alimentare îndoit/obturat, Presiunea apei este prea scăzută. Curățați sita. → <i>Pagina 26</i>
<i>E: 18</i>	<ul style="list-style-type: none"> Pompa de evacuare este blocată. Curățați pompa de evacuare. → <i>Pagina 25</i> Furtunul de evacuare/conducta de evacuare este înfundat(ă). Curățați furtunul de evacuare la sifon. → <i>Pagina 26</i>
<i>E: 23</i>	Există apă în placa de susținere, aparatul prezintă scurgeri. Închideți robinetul de alimentare cu apă. Contactați unitatea de service abilitată. → <i>Pagina 31</i>
<i>E: 32</i>	<p>clipește alternativ cu <i>End</i> (Finalizare) la terminarea programului.</p> <p>Acesta este un fenomen normal – sistemul de detectare a distribuției neuniforme a întrerupt ciclul de centrifugare deoarece rufele nu sunt distribuite uniform.</p> <p>Repartizați rufele de dimensiuni mari și mici în tambur. Dacă este necesar, centrifugați rufele încă o dată.</p>
	Sistemul de siguranță împotriva accesului copiilor este activat – dezactivați-l. → <i>Pagina 19</i>
Alte afișaje	Opriți aparatul, așteptați timp de cinci secunde, apoi reporniți-l. Dacă afișajul reappare, contactați unitatea de service abilitată. → <i>Pagina 31</i>
* în funcție de model	

Defecțiuni și îndrumar de depanare.

Defecțiuni	Cauză/remediere
Se scurge apă din aparat.	<ul style="list-style-type: none"> Montați corect furtunul de evacuare sau înlocuiți-l. Înșurubați complet racordul furtunului de evacuare.
Mașina de spălat nu se umple cu apă.	<ul style="list-style-type: none"> Ați apăsat butonul Start/Reload . Ați deschis robinetul de alimentare?
Detergentul nu este dozat.	<ul style="list-style-type: none"> Este posibil ca sita să fie înfundată? Curățați sita. → <i>Pagina 26</i> Furtunul de alimentare este îndoit sau obturat?

Defecțiuni	Cauză/remediere
Hubloul nu poate fi deschis.	<ul style="list-style-type: none"> ■ Funcția de siguranță este activată. Indicație: Din motive de siguranță, hubloul mașinii de spălat rămâne blocat când nivelul de apă sau temperatura este ridicat(ă) (consultați → "Anularea programului" la pagina 20) sau în timpul rotirii tamburului. ■ Este selectat - - (Oprire clătire = fără centrifugare finală)? → Pagina 21 ■ Hubloul poate fi deschis numai cu deschiderea de urgență? → Pagina 27
Programul nu va porni.	<ul style="list-style-type: none"> ■ Ați apăsat butonul Start/Reload  sau Finished in (Programare)? ■ Hubloul este închis? ■ Sistemul de siguranță împotriva accesului copiilor  este activat? Dezactivați-l. → Pagina 19
Tamburul se zdruncină sau trepidează ușor după pornirea programului.	Acesta este un fenomen normal – testarea motorului intern poate cauza zdruncinarea sau trepidarea ușoară a tamburului la pornirea programului de spălare.
Apa nu este evacuată.	<ul style="list-style-type: none"> ■ Este selectat - - (Oprire clătire = fără centrifugare finală)? → Pagina 21 ■ Curățați pompa de evacuare. → Pagina 25 ■ Curățați conducta de evacuare și/sau furtunul de evacuare. → Pagina 26
Apa din tambur nu este vizibilă.	Acesta este un fenomen normal – apa se află sub domeniul de vizibilitate.
Rezultatul centrifugării nu este satisfăcător. Rufe sunt ude/prea umede.	<ul style="list-style-type: none"> ■ Acesta este un fenomen normal – sistemul de detectare a distribuției neuniforme a întrerupt ciclul de centrifugare deoarece rufe nu sunt distribuite uniform. Repartizați uniform rufe de dimensiuni mari și mici în tambur. ■ Ați selectat o turajie prea mică?
Ciclul de centrifugare este reluat de mai multe ori.	Acesta este un fenomen normal – sistemul de detectare a distribuției neuniforme uniformizează rufe.
Durata programului este mai lungă decât de obicei.	<ul style="list-style-type: none"> ■ Acesta este un fenomen normal – sistemul de detectare a distribuției neuniforme uniformizează rufe prin distribuția lor continuă. ■ Acesta este un fenomen normal – sistemul de detectare a spumei este activ – un ciclu de clătire a fost activat.
Durata programului se modifică în timpul ciclului de spălare.	Acesta este un fenomen normal – derularea programului este optimizată pentru procesul de spălare specific. Acest lucru poate modifica lungimea programului afișată pe afișaj.
Apă reziduală în compartimentul  pentru soluții de tratare.	<ul style="list-style-type: none"> ■ Acesta este un fenomen normal – efectul soluției de tratare este corespunzător. ■ Curățați caseta dacă este necesar.
Mirosuri neplăcute sau depuneri de grăsime în mașina de spălat.	<p>Rulați programul Cottons (Bumbac) 90 °C fără rufe.</p> <p>Adăugați detergent sub formă de pulbere sau un detergent care conține înălbitor.</p> <p>Indicație: Pentru a preveni formarea spumei, utilizați numai jumătate din cantitatea de detergent recomandată de producătorul de detergent. Nu utilizați detergenți destinați țesăturilor din lână sau țesăturilor delicate.</p>

Defecțiuni	Cauză/remediere
Se scurge spumă din serarul pentru detergent.	Ați folosit prea mult detergent? → "Detectarea spumei" la pagina 19
Zgomote puternice, vibrații și deplasarea mașinii în timpul ciclului de centrifugare și/sau de evacuare.	<p>Nivelul de zgomot produs în timpul pompării este diferit de cel din timpul spălării.</p> <ul style="list-style-type: none"> ■ Aparatul este aliniat? Aliniați aparatul. → Pagina 37 ■ Picioarele aparatului sunt fixate? Fixați picioarele aparatului. → Pagina 37 ■ Siguranțele de transport au fost scoase? Scoateți siguranțele de transport. → Pagina 34
Afișajul/indicatoarele luminoase nu sunt activate în timpul funcționării aparatului.	<ul style="list-style-type: none"> ■ A avut loc o pană de curent? ■ S-au ars siguranțele? Reglați/înlocuiți siguranțele. ■ Dacă defecțiunea are loc în mod repetat, contactați unitatea de service abilitată. → Pagina 31
Există urme de detergent pe rufe.	<ul style="list-style-type: none"> ■ Unii detergenții fără fosfați conțin componente insolubile în apă. ■ Selectați Rinse (Clătire) sau periați rufele după spălare.
Simbolul  se aprinde pe afișaj în modul de întrerupere temporară.	<ul style="list-style-type: none"> ■ Nivelul apei este prea ridicat. Nu este posibilă adăugarea rufelor. Închideți imediat hubloul, dacă este necesar. ■ Apăsați butonul Start/Reload  pentru a continua derularea programului.
În modul de întrerupere temporară, simbolul  de pe afișaj se stinge.	Hubloul este deblocat. Adăugarea rufelor este posibilă.
<p>Dacă sunt necesare reparații sau în cazul unor defecțiuni pe care nu le puteți remedia singuri (după oprirea și repornirea mașinii), procedați astfel:</p> <ul style="list-style-type: none"> ■ Opriti aparatul și scoateți ștecherul din priză. ■ Închideți robinetul și contactați unitatea de service abilitată. → Pagina 31 	



Unitatea de service abilitată

Dacă nu puteți remedia singuri o defecțiune, vă rugăm să contactați unitatea noastră de service abilitată.

Vom găsi întotdeauna o soluție potrivită, iar specialiștii noștri nu vă vor deranja inutil.

Vă rugăm să indicați reprezentantului unității de service numărul de serie (Nr. E) și numărul de fabricație (FD) ale aparatului.

E-Nr. _____ FD _____

Nr. E Număr de serie
FD Număr de fabricație

Puteți găsi aceste informații (în funcție de model):

- În interiorul hubloului sau al clapetei de service
- Pe partea din spate a aparatului

Bazați-vă pe competența producătorului. Contactați-ne. Astfel aveți siguranța că reparațiile sunt efectuate de tehnicieni calificați, folosind piese de schimb originale.



Date tehnice

Dimensiuni:

850 x 600 x 590 mm
(Înălțime x lățime x adâncime)

Greutate

63-83 kg (în funcție de model)

Conectare la priză:

Tensiune de alimentare 220-240 V, 50 Hz

Curent nominal 10 A

Putere nominală 2300 W

Presiunea apei:

100-1000 kPa (1-10 bari)

Consum de energie când aparatul este oprit:

0,12 W

Consum de energie când aparatul este gata de utilizare (mod de așteptare):

0,50 W



Poziționare și conectare

Piese livrate standard

Indicații

- Verificați dacă aparatul s-a deteriorat în timpul transportului. Nu utilizați niciodată un aparat deteriorat. În caz de reclamație, adresați-vă reprezentanței de la care ați achiziționat aparatul sau unității de service abilitate.
- Umezeala din interiorul tamburului se datorează testării finale.

Conținutul tamburului și furtunurile furnizate împreună cu aparatul variază în funcție de model.

■ Standard

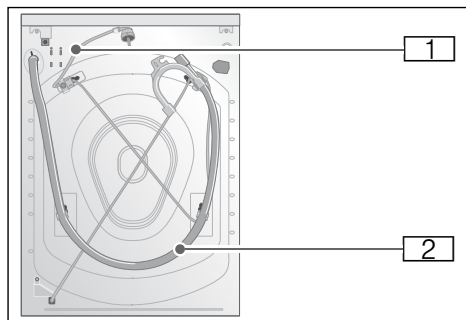

■ Aqua-Secure

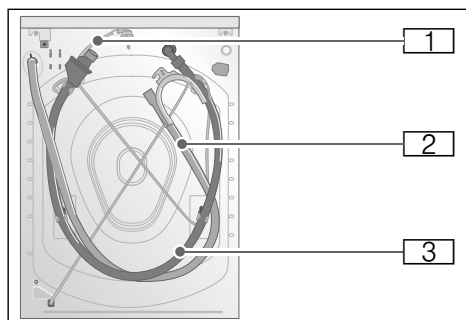

■ Aqua-Stop

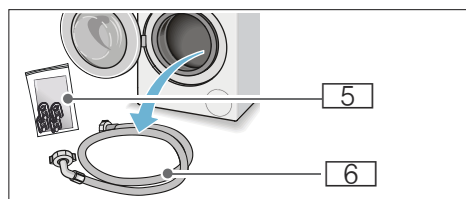
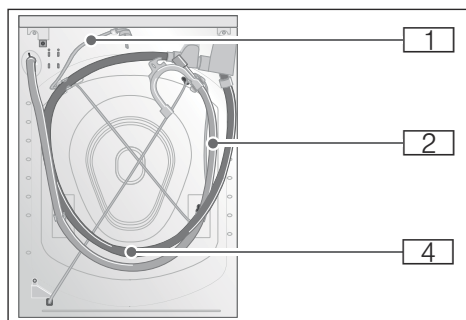

- 1 Cablu de alimentare
- 2 Furtun cu cot pentru evacuarea apei
- 3 Furtun de alimentare cu apă pentru modelul Aqua-Secure
- 4 Furtun de alimentare cu apă pentru modelul Aqua-Stop
- 5 Săculeț:

- Instrucțiuni de utilizare și instalare + specificație suplimentară pentru instrucțiunile de utilizare și instalare
- Catalogul cu adresele unităților de service abilitate*
- Garanția*
- Capace pentru acoperirea orificiilor rămase după demontarea siguranțelor de transport
- Ajutor pentru măsurare* pentru detergent lichid
- Adaptor cu șaibă de etanșare de la 21 mm = 1/2" la 26,4 mm = 3/4" *

- 6 Furtun de alimentare cu apă pentru modelul standard
- * în funcție de model,

Suplimentar, este necesar un colier de furtun (cu diametrul de 24 - 40 mm, disponibil la distribuitorii specializați) pentru a racorda furtunul de evacuare a apei la un sifon.

Scule utile

- Nivelă cu bulă de aer pentru poziționare
- Cheie tubulară cu:
 - WAF13 pentru slăbirea siguranțelor de transport, și
 - WAF17 pentru alinierea picioarelor aparatului

Instrucțiunile de siguranță

Avertizare

Pericol de rănire!

- Mașina de spălat este foarte grea. Aveți grijă la ridicarea/transportul mașinii de spălat; purtați mănuși de protecție.
- Dacă mașina de spălat este ridicată prin ținerea de componentele care ies în afară (de ex. hubloul), acestea se pot rupe și vă pot răni. Nu ridicați mașina de spălat ținând-o de componentele care ies în afară.
- Dacă furtunul și cablurile de alimentare nu sunt ghidate corespunzător, există riscul de prindere și de rănire. Ghidați furtunurile și cablurile astfel încât să nu existe riscul de prindere.

Atenție!

Deteriorarea aparatului

Furtunurile înghețate se pot rupe/plesni. Nu amplasați mașina de spălat în zone supuse pericolului de îngheț sau în spații exterioare.

Atenție!

Deteriorări cauzate de apă

Punctele de racordare pentru furtunul de alimentare cu apă și furtunul de evacuare a apei se află sub presiunea ridicată a apei. Pentru a evita scurgerile sau deteriorările cauzate de apă, respectați instrucțiunile din această secțiune.

Indicații

- Suplimentar față de informațiile de siguranță menționate în prezentul manual, compania locală de distribuție a energiei electrice și compania de distribuție a apei pot avea cerințe speciale.
- Dacă aveți nelămuriri, apălați la un specialist în vederea racordării mașinii de spălat.

Suprafața de instalare

Indicație: Mașina de spălat rufe trebuie să fie aliniată în mod stabil astfel încât să nu se deplaseze.

- Suprafața de instalare trebuie să fie solidă și dreaptă.
- Nu sunt adecvate pardoselile moi/acoperite.

Instalarea pe o bază sau pardoseală din lemn

Atenție!

Deteriorarea aparatului

Mașina de spălat se poate deplasa în timpul centrifugării.

Picioarele aparatului trebuie fixate cu bride de prindere.

Nr. comandă WMZ 2200, WX 975600, Z 7080X0

Indicație: Instalați mașina de spălat pe pardoseli din lemn:

- Dacă este posibil, într-un colț,
- Pe o placă din lemn rezistentă la apă (de min. 30 mm grosime) care este fixată cu șuruburi de pardoseală.

Instalarea pe o platformă cu sertar

Nr. comandă platformă: WMZ 20490, WZ 20490, WZ 20520

Instalarea aparatului într-o bucătărie

Avertizare

Pericol de moarte!

Există pericol de electrocutare dacă atingeți componentele aflate sub tensiune.

Nu demontați blatul aparatului.

Indicații

- Este necesară o adâncime a spațiului de 60 cm.

ro Poziționare și conectare

- Amplasați mașina de spălat numai sub un blat de lucru continuă, fixată ferm de dulapurile învecinate.

Demontarea siguranțelor de transport

Atenție!

Deteriorarea aparatului

- Mașina este asigurată în timpul transportului cu ajutorul siguranțelor de transport. Dacă siguranțele de transport nu sunt scoase, mașina se poate deteriora atunci când este pusă în funcțiune. Înainte de utilizarea aparatului pentru prima dată, asigurați-vă că toate cele patru siguranțe de transport au fost scoase. Păstrați siguranțele de transport într-un loc sigur.
- Pentru a preveni deteriorarea în timpul transportului în cazul în care aparatul va fi mutat ulterior, trebuie montate din nou siguranțele de transport înainte de transportarea aparatului.

Indicație: Păstrați șuruburile și manșoanele împreună, într-un loc sigur.

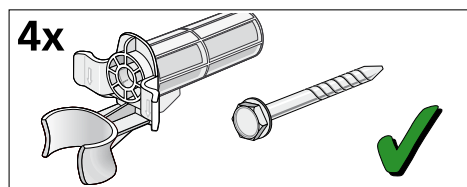

- Scoateți furtunurile din suporturi.

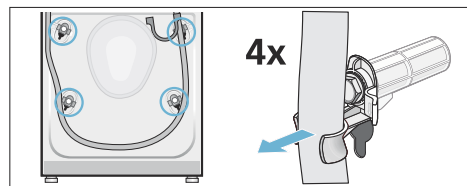

- Scoateți cablul de alimentare din suporturi. Defiletați toate cele patru șuruburi cu manșon pentru transport. Scoateți manșoanele.

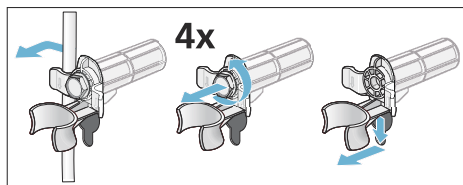

- Montați capacele. Blocați capacele ferm în poziție apăsând pe cârligele de fixare.

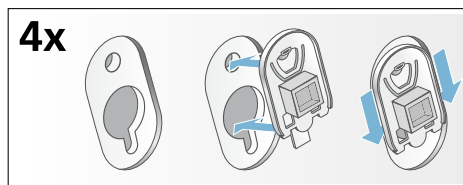

Lungimea furtunului și a cablului

- Racordare pe partea stângă

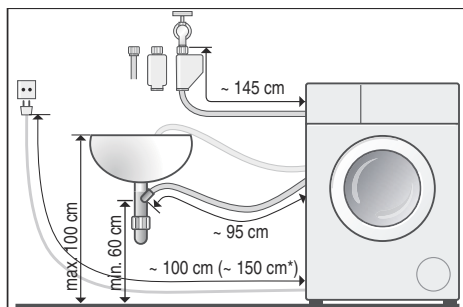

■ Racordare pe partea dreaptă

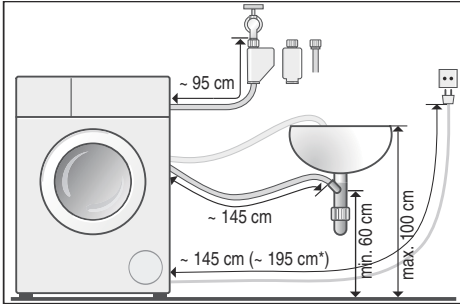

* în funcție de model

Recomandare: Următoarele componente sunt disponibile la distribuitorii specializați/unitățile de service abilitate:

- Extensie pentru Aqua-Stop și furtun de alimentare cu apă rece (aprox. 2,50 m); nr. comandă WMZ 2380, WZ 10130, Z 7070X0
- Un furtun de alimentare mai lung (aprox. 2,20 m) pentru modelele standard; numărul unic al componentei pentru unitatea service abilitată: 00353925

Intrare apă

Avertizare

Pericol de electrocutare!

Aqua-Stop conține o electrovalvă. Există pericol de electrocutare dacă scufundați în apă dispozitivul de siguranță Aqua-Stop. Nu scufundați în apă dispozitivul de siguranță.

Indicații

- Puneți mașina de spălat în funcțiune numai cu apă rece.
- Nu racordați la bateria unui dispozitiv de preparare a apei calde, cu presiune scăzută.

- Nu folosiți un furtun de alimentare uzat. Folosiți numai furtunul de alimentare furnizat sau un furtun achiziționat de la un distribuitor autorizat.
- Nu îndoiți și nu pliați furtunul de alimentare cu apă.
- Nu modificați (scurtare, secționare) furtunul de alimentare cu apă (în caz contrar, rezistența sa nu mai este garantată).
- Filetele din plastic trebuie strânse numai manual. În cazul în care filetele din plastic sunt strânse de prea multe ori cu o sculă (clește), filetul se poate deteriora.
- Atunci când vă racordați la un robinet de 21 mm = 1/2", montați mai întâi un adaptor* împreună cu o șaibă de etanșare de la 21 mm = 1/2" la 26,4 mm = 3/4".

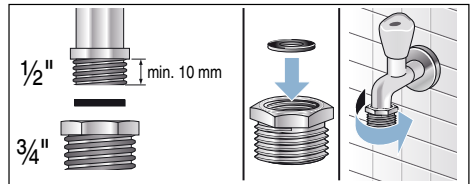

Presiunea optimă a apei în rețea

Minimă 100 kPa (1 bar)

Maximă 1000 kPa (10 bari)

Când robinetul de apă este deschis, curg minim 8 l/min.

Dacă presiunea apei este mai mare decât aceasta, trebuie montată o supapă de reducere a presiunii.

Racordarea

Racordați furtunul de alimentare cu apă la robinetul de apă (3/4" = 26,4 mm) și la aparat (nu este necesar la modelele Aqua-Stop deoarece acesta este instalat permanent):

* furnizat, în funcție de model,

■ Model: **Standard**

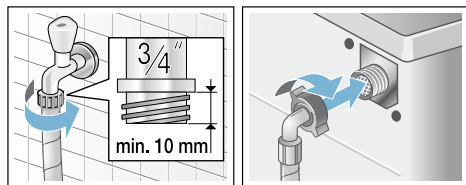

■ Model: **Aqua-Secure**

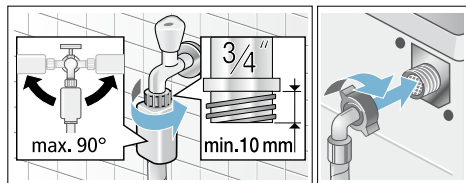

■ Model: **Aqua-Stop**

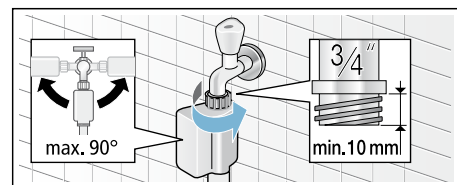

Indicație: Deschideți cu grijă robinetul de apă, având grijă să nu existe scurgeri în punctele de racordare. Racordul cu filet se află sub presiunea apei din conductă.

leșire apă

Atenție!

Deteriorări cauzate de apă

În cazul în care furtunul alunecă din chiuvetă sau se desprinde din punctele de racordare în timpul evacuării, din cauza presiunii ridicate a apei, apa care curge poate provoca deteriorări. Fixați furtunul ca să nu alunece din chiuvetă.

Indicații

- Nu îndoiți furtunul de evacuare a apei și nu-l ștrangulați pe lungimea sa.

- Diferența de înălțime dintre suprafața de amplasare și capătul de ieșire al furtunului: min. 60 cm, max. 100 cm

Puteți așeza furtunul de evacuare după cum urmează:

■ **Scurgerea într-o chiuvetă**



Avertizare Pericol de opărire!

Când spălați la temperaturi ridicate, există pericolul de opărire dacă veniți în contact cu apă fierbinte (de ex. când evacuați apa fierbinte într-o chiuvetă).

Nu introduceți mâinile în apă fierbinte.

Atenție!

Deteriorarea aparatului/rufelor

În cazul în care capătul furtunului de evacuare este scufundat în apa evacuată, apa poate fi trasă înapoi în aparat și poate cauza deteriorarea aparatului/rufelor.

Asigurați-vă că:

- Dopul chiuvetei nu împiedică evacuarea apei în sifon.
- Capătul furtunului de evacuare nu este scufundat în apa evacuată.
- Apa se scurge suficient de repede.

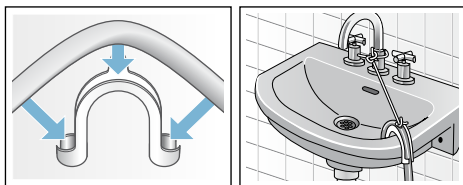

■ Scurgerea într-un sifon

Punctul de racordare trebuie fixat folosind un colier de furtun cu un diametru de 24-40 mm (disponibil la distribuitorii specializați).

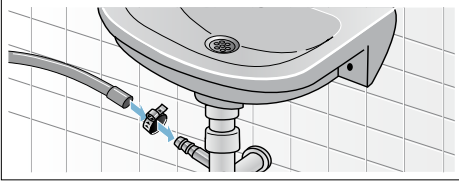

Înălțime de instalare

Aduceți aparatul la nivel cu ajutorul unei nivele cu bulă de aer.

Zgomotul intens, vibrațiile și deplasarea pot fi rezultatul instalării la o înălțime necorespunzătoare.

1. Slăbiți contrapiulițele cu ajutorul cheii, rotind în sens orar.
2. Verificați nivelul mașinii de spălat cu ajutorul unei nivele cu bulă de aer și reglați, dacă este necesar. Modificați înălțimea prin rotirea picioarelor aparatului.
Toate cele patru picioare ale aparatului trebuie să stea ferm pe pardoseală.
3. Strângeți contrapiulița în direcția carcasei.
Pentru aceasta, țineți strâns piciorul mașinii și nu modificați înălțimea. Contrapiulițele celor patru picioare ale aparatului trebuie înșurubate strâns în direcția carcasei.

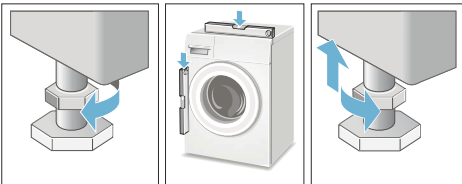

Racordarea la rețeaua de energie electrică

⚠️ Avertizare

Pericol de moarte!

Există pericol de electrocutare dacă atingeți componentele aflate sub tensiune.

- Nu atingeți și nu țineți cu mâinile ude ștecherul aparatului.
- Trageți întotdeauna de ștecher, niciodată de cablu, deoarece îl puteți deteriora.
- Nu scoateți niciodată ștecherul din priză în timpul funcționării.

Respectați informațiile următoare și asigurați-vă că:

Indicații

- Tensiunea de alimentare și tensiunea indicată pe mașina de spălat (plăcuța de identificare) sunt identice.
Valorile de conectare și intensitatea curentului care pot fi suportate de siguranțe sunt indicate pe plăcuța de identificare.
- Mașina de spălat rufe se va conecta doar la rețeaua de curent alternativ, prin intermediul unei prize cu împământare corect instalate.
- Ștecherul aparatului și priza se potrivesc.
- Diametrul cablului de alimentare este suficient de mare.
- Împământarea a fost efectuată conform normelor în vigoare.
- Cablul de alimentare este înlocuit numai de un electrician calificat (dacă este necesar). Cablurile de alimentare de schimb sunt disponibile la unitățile de service abilitate.
- Nu folosiți mai multe prize/racorduri sau prelungitoare.
- Utilizați numai întrerupătoare diferențiale marcate cu simbolul . Numai acest simbol garantează respectarea prescripțiilor în vigoare.

ro Poziționare și conectare

- Ștecherul este la îndemână tot timpul.
- Cablul de alimentare nu este îndoit, pliat, modificat sau secționat.
- Cablul de alimentare nu intră în contact cu surse de căldură.

Înainte de prima utilizare

Mașina de spălat a fost testată cu atenție înainte de a părăsi fabrica. Pentru a elimina resturile de detergenți și pentru a elimina apa rămasă în urma testării, efectuați un prim ciclu de spălare **fără** rufe.

Indicație: Mașina de spălat **trebuie instalată și racordată corect.**

→ Pagina 31

1. Verificați aparatul.
Indicație: Nu utilizați niciodată o mașină de spălat deteriorată. Informați unitatea de service abilitată.
2. Îndepărtați folia de protecție de pe blatul de lucru și panoul de comandă.
3. Introduceți ștecherul în priză.
4. Deschideți robinetul de alimentare cu apă.
5. Nu încărcăți rufe. Închideți hubloul.
6. Rulați programul **Cottons (Bumbac) 90 °C**.
7. Deschideți sertarul pentru detergent.
8. Turnați aproximativ 1 litru de apă în compartimentul II.
9. Turnați detergent standard în compartimentul II.
Indicație: Pentru a preveni formarea spumei, utilizați numai jumătate din cantitatea de detergent recomandată de producătorul de detergent. Nu utilizați detergenți destinați țesăturilor din lână sau țesăturilor delicate.
10. Închideți sertarul pentru detergent.
11. Apăsăți butonul Start/Reload .
12. La terminarea programului, opriți aparatul.

Mașina dumneavoastră de spălat este gata de utilizare.

Transportul

de ex. la schimbarea locuinței

Pregătirea:

1. Închideți robinetul de alimentare cu apă.
2. Reduceți presiunea apei din furtunul de alimentare.
→ "Sita furtunului de alimentare este obturată" la pagina 26
3. Evacuați soluția de spălare rămasă.
→ "Pompa de evacuare este blocată" la pagina 25
4. Deconectați mașina de spălat de la rețeaua de alimentare cu energie electrică.
5. Scoateți furtunurile.

Montarea siguranțelor de transport:

1. Scoateți capacele și păstrați-le într-un loc sigur.
Utilizați o șurubelniță, dacă este necesar.

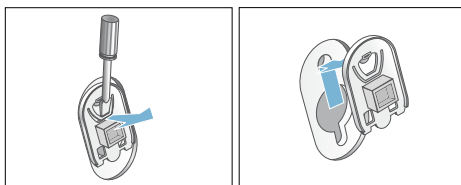

2. Montați toate cele patru manșoane. Prindeți bine cablul de alimentare de suporturi. Montați și strângeți șuruburile.

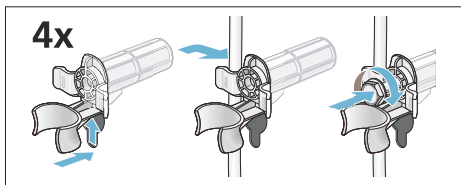

Înainte de repornirea aparatului:**Indicații**

- Siguranțele de transport **trebuie** scoase.
→ "Demontarea siguranțelor de transport" la pagina 34
- Pentru ca, la următoarea spălare, să se evite scurgerea detergentului nefolosit în evacuare: turnați aprox. 1 litru de apă în compartimentul **II** și porniți programul **Drain/Empty (Evacuare)**.

**Garanția Aqua-Stop****Numai pentru aparatele cu Aqua-Stop**

Pe lângă garanțiile oferite de vânzător prin contractul de vânzare-cumpărare și garanția acordată de noi pentru aparat, oferim despăgubiri în următoarele condiții:

1. Dacă din cauza unei deficiențe a sistemului nostru Aqua-Stop se creează pagube în ceea ce privește apa, despăgubim utilizatorii privați.
2. Garanția este valabilă pentru durata de funcționare a aparatului.
3. O condiție necesară a tuturor garanțiilor este că aparatul cu Aqua-Stop trebuie să fie instalat și racordat corect, în conformitate cu instrucțiunile noastre; acest lucru include și o prelungire pentru Aqua-Stop montată corect (accesorii originale).
Garanția noastră nu acoperă alimentările sau armăturile defecte aflate până la racordul Aqua-Stop la robinetul de apă.
4. Aparatele cu Aqua-Stop nu trebuie supravegheate în timpul funcționării și nu este necesară închiderea robinetului de apă după utilizare. Robinetul de apă trebuie închis numai în cazul absenței dumneavoastră îndelungate de la domiciliu, de ex. în cazul unui concediu de mai multe săptămâni.

Datele de contact ale tuturor țărilor le găsiți în lista de servicii pentru clienți anexată.

Robert Bosch Hausgeräte GmbH
Carl-Wery-Straße 34
81739 München, GERMANY



9001123157 (9507)