



Register your new Bosch now:
www.bosch-home.com/welcome



Máquina de lavar roupa



BOSCH

pt Manual de utilização e de instalação

A sua nova máquina de lavar roupa

Optou por uma máquina de lavar roupa da marca Bosch.

Por favor, consagre alguns minutos para ler este manual e conheça as vantagens da sua máquina de lavar roupa.

Para corresponder ao alto nível de qualidade da marca Bosch, todas as máquinas de lavar roupa que saem da nossa fábrica são cuidadosamente testadas relativamente ao seu funcionamento e perfeitas condições.

Para mais informações sobre os nossos produtos, acessórios, peças de substituição e serviços, visite o nosso site www.bosch-home.com ou consulte os nossos centros de Assistência Técnica.

Se o manual de utilização e de instalação descrever diferentes modelos, será chamado à atenção para as diferenças nos respetivos pontos.



Colocar a máquina de lavar em funcionamento apenas após ter lido este manual de utilização e de instalação!

Regras de apresentação

⚠ Aviso!

Esta combinação de símbolo e palavra de sinalização faz referência a uma situação potencialmente perigosa. A não observância pode levar à morte ou causar ferimentos.

Atenção!

Esta palavra de sinalização faz referência a uma situação potencialmente perigosa. A não observância pode levar a danos materiais e ambientais.

Nota/dica

Notas para a utilização ideal do aparelho/informações úteis.

1. 2. 3./a) b) c)



Os passos a executar são apresentados através de números ou letras.

■ / -

As enumerações são apresentadas através de um quadrado ou um travessão.

Índice

	Utilização de acordo com o fim a que se destina 4		Operar o aparelho 15
	Instruções de segurança 5		Preparar a máquina de roupa 15
	Segurança elétrica 5		Selecionar o programa/Ligar o aparelho 15
	Perigos de ferimentos 5		Alterar as pré-regulações dos programas 16
	Segurança para crianças 6		Selecionar regulações de programas adicionais 16
	Proteção do meio ambiente 7		Colocar a roupa no tambor 16
	Embalagem/Aparelho usado 7		Dosear e deitar detergente e produto de tratamento adicional . . 17
	Indicações sobre poupança 7		Iniciar o programa 18
	O mais importante em resumo . . 8		Fecho de segurança para crianças 18
	Familiarização com o aparelho . 9		Colocar +Carga 18
	Máquina de lavar roupa 9		Alterar o programa 19
	Painel de comandos 10		Cancelar o programa 19
	Painel de indicações 11		Fim do programa em caso ---- Paragem de lavagem 19
	Roupa 11		Fim do programa 19
	Preparar a roupa 11		Retirar a roupa e desligar o aparelho 19
	Separar a roupa 11		Sensores 20
	Lavagem com goma 12		Identificação da carga 20
	Tingir/Descolorir 12		Sistema de controlo de desequilíbrio 20
	Demolhar 12		Limpeza e manutenção 20
	Detergente 13		Estrutura da máquina/Painel de comandos 20
	Seleção adequada do detergente . . 13		Tambor 20
	Poupar energia e detergente 13		Descalcificação 20
	Pré-regulações dos programas 14		Gaveta do detergente e estrutura . . 21
	°C Temperatura 14		Bomba de escoamento entupida . . 21
	Ⓢ Velocidade de centrifugação . . . 14		Mangueira de escoamento entupida no sifão 22
	⏸ Termina em 14		Filtro de rede na admissão de água entupido 22
	Regulações de programas adicionais 15		Anomalias, o que fazer? 23
	🚰 Água extra 15		Desbloqueio de emergência 23
	🧺 Enxag. adicional 15		Indicações no painel de indicações 24
			Anomalias, o que fazer? 24

	Assistência Técnica	26
	Dados Técnicos	26
	Instalar e ligar	27
	Equipamento fornecido	27
	Instalar	27
	Instalação com segurança	27
	Superfície de instalação	28
	Instalação em cima de um pedestal ou de uma palete em madeira	28
	Encastrar o aparelho numa cozinha	28
	Remover os bloqueios para transporte	28
	Mangueiras e cabos	29
	Ligação de água	30
	Admissão de água	30
	Escoamento de água	31
	Alinhamento	32
	Ligação elétrica	32
	Antes da primeira lavagem	33
	Transporte	33

Utilização de acordo com o fim a que se destina

- Exclusivamente para uso doméstico e em ambiente doméstico.
- A máquina de lavar roupa é adequada para lavar tecidos que podem ir à máquina e lâ lavável à mão em água de lavagem.
- Para o funcionamento com água potável fria e com detergentes e produtos de tratamento adicionais correntes no mercado, que sejam adequados para a utilização em máquinas de lavar roupa.
- Respeite impreterivelmente as instruções do fabricante referentes à dosagem de todos os detergentes/ produtos adicionais/produtos de tratamento e produtos de limpeza.
- A máquina de lavar roupa pode ser utilizada por crianças a partir de 8 anos, pessoas com capacidades físicas, sensoriais ou mentais reduzidas e por pessoas com pouca experiência ou conhecimento mínimo, se estas **forem vigiadas** ou **tiverem sido instruídas** por uma pessoa responsável.
As crianças não podem efetuar tarefas de limpeza e de manutenção sem vigilância.
- Mantenha crianças com menos de 3 anos afastadas da máquina de lavar roupa.
- O aparelho foi concebido para ser utilizado até a uma altitude de 4000 metros acima do nível do mar, no máximo.
- Mantenha os animais domésticos afastados da máquina de lavar roupa.

Antes de colocar o aparelho em funcionamento: leia o manual de utilização e de instalação, bem como todas as restantes informações que acompanham a máquina de lavar roupa e proceda em conformidade.

Guarde os documentos para futura consulta.

Instruções de segurança

Segurança elétrica

Aviso

Perigo de morte!

No contacto com peças em tensão existe perigo de choque elétrico.

- Nunca segurar na ficha com as mãos molhadas.
- Retirar sempre o cabo elétrico puxando pela ficha e nunca pelo cabo, porque pode ficar danificado.

Perigos de ferimentos

Aviso

Perigo de ferimentos!

- A máquina de lavar roupa é muito pesada. Eleve/ transporte a máquina de lavar roupa com cuidado e use luvas de proteção.

- No caso de levantar a máquina de lavar roupa pelos componentes salientes (por exemplo, óculo), estes podem quebrar e causar ferimentos.
Não levantar a máquina de lavar roupa pelos componentes salientes.
- Subir para cima da máquina de lavar roupa pode partir o tampo e causar ferimentos.
Não suba para cima da máquina de lavar roupa.
- Apoiar-se/colocar-se sobre o óculo aberto pode fazer cair a máquina de lavar roupa e causar ferimentos.
Não se apoie no óculo aberto.
- Tocar no tambor em rotação pode ferir as mãos.
Não tocar no tambor se este ainda estiver a rodar.
Espere que o tambor pare de rodar.

Aviso

Perigo de queimaduras!

Em caso de lavagem com elevadas temperaturas, podem surgir queimaduras no contacto com a água de lavagem quente, por exemplo, no escoamento da água de lavagem quente para um lavatório.

Não toque na água de lavagem quente.

Segurança para crianças

Aviso

Perigo de morte!

Ao brincar junto da máquina de lavar roupa, as crianças podem correr risco de morte ou sofrer ferimentos.

- Não deixar as crianças junto da máquina de lavar roupa, sem vigilância!
- As crianças não podem brincar com a máquina de lavar roupa!

Aviso

Perigo de morte!

As crianças podem fechar-se dentro do aparelho e podem correr perigo de vida.

Em caso de aparelhos em fim de vida:

- desligar a ficha da tomada.
- cortar o cabo elétrico e remover juntamente com a ficha.
- destruir o fecho do óculo.

Aviso

Perigo de asfixia!

Ao brincar, as crianças podem enrolar-se em embalagens/películas e componentes das embalagens ou podem enfiá-las pela cabeça e asfixiar.

Manter embalagens, películas e componentes das embalagens fora do alcance das crianças.

Aviso

Perigo de intoxicação!

A ingestão de detergentes e de produtos de tratamento adicionais pode causar intoxicação.

Guardar detergentes e produtos de tratamento adicionais fora do alcance das crianças.

Aviso

Irritações oculares/da pele!

O contacto com detergentes e produtos de tratamento adicionais pode causar irritações oculares ou da pele.

Guardar detergentes e produtos de tratamento adicionais fora do alcance das crianças.

Aviso

Perigo de ferimentos!

Na lavagem com elevadas temperaturas, o vidro do óculo aquece.

Impeça as crianças de tocar no óculo quente.



Proteção do meio ambiente

Embalagem/Aparelho usado



Eliminar a embalagem de forma ecológica.









Este aparelho está marcado de acordo com a diretiva europeia 2012/19/CE relativa aos resíduos de equipamentos elétricos e eletrónicos (waste electrical and electronic equipment – WEEE).

A diretiva prevê as condições para recolha e valorização de aparelhos usados, a vigorar em toda a UE.

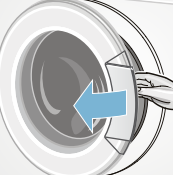
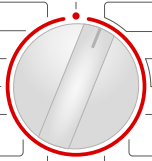
Indicações sobre poupança

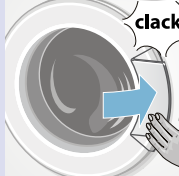
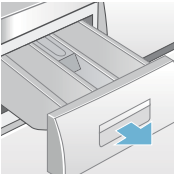
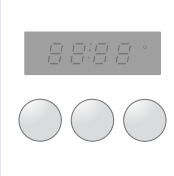
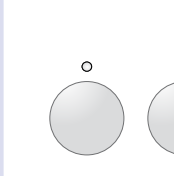
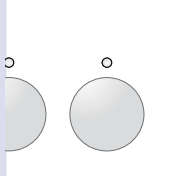
- Utilizar a carga máxima de roupa do respetivo programa.
Tabela de programas → Folha anexa às instruções de utilização e de instalação
- Lavar a roupa com sujidade normal sem pré-lavagem.
- As temperaturas seleccionáveis referem-se aos símbolos de lavagem nos tecidos. As temperaturas indicadas na máquina podem divergir, para assegurar uma combinação perfeita de poupança de energia e resultado de lavagem.
- Caso a roupa seja seca em seguida no secador de roupa, seleccionar a velocidade de centrifugação de acordo com o manual do fabricante do secador.

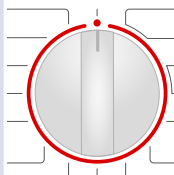
O mais importante em resumo

1				
	Ligue a ficha à tomada.	Abrir a torneira da água (nos modelos sem Aquastop).	Separar a roupa.	Abrir o óculo.
2				
	Selecionar o programa.	Colocar a roupa.	Não prenda as peças de roupa.	Fechar o óculo.
3				
	Deitar detergente.	Alterar event. as pré-regulações do programa.	Selecionar event. regulações adicionais.	Iniciar o programa.
4				
	Fim do programa	Abrir o óculo e retirar a roupa.	Colocar o seletor de programas em ●.	Fechar a torneira da água (nos modelos sem Aquastop).

Familiarização com o aparelho

Máquina de lavar roupa

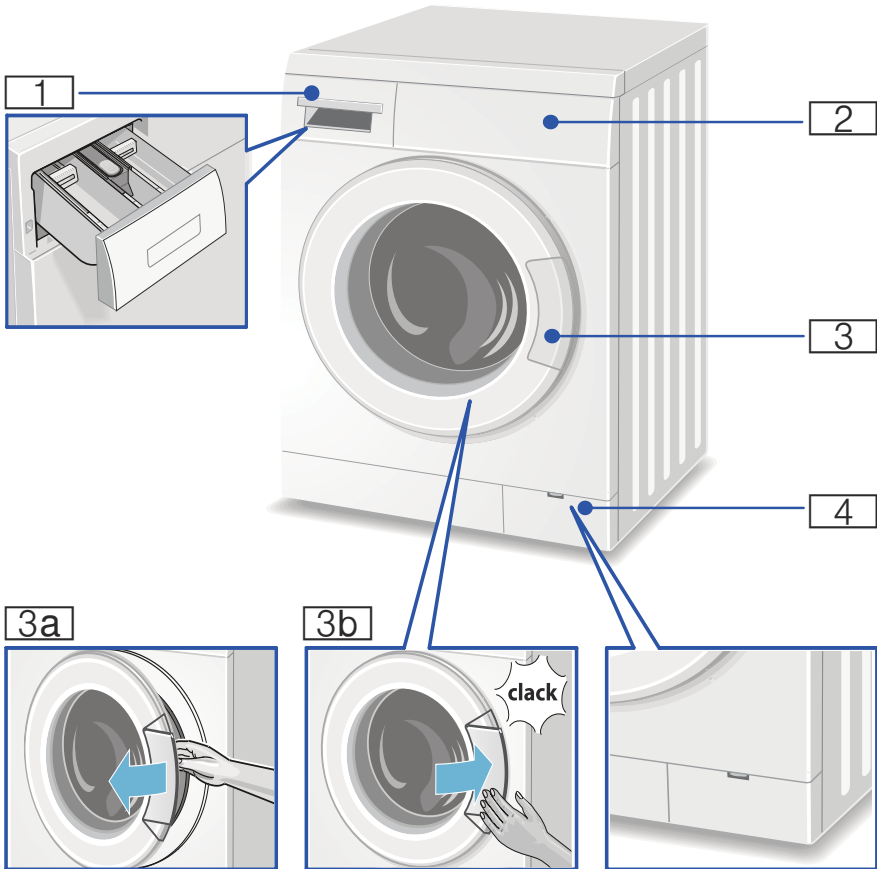

- 1** Gaveta para detergente → *Página 17*
- 2** Painel de comandos e de indicações → *Página 11*
- 3** Óculo com manípulo
- 3a** Abrir o óculo
- 3b** Fechar o óculo
- 4** Tampa de serviço

Painel de comandos

Na visão geral, encontra possíveis pré-regulações e regulações de programas adicionais que variam consoante o modelo.

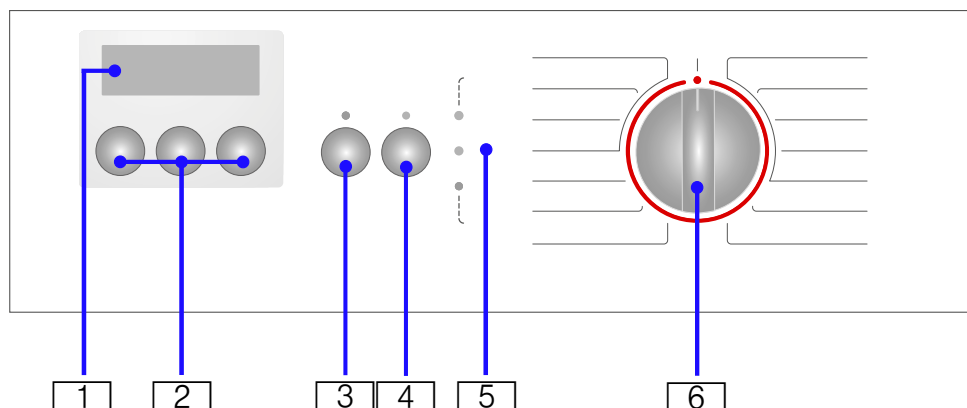





- 1 **Painel de indicações** para regulações e informações
- 2 As **pré-regulações dos programas** podem ser alteradas
Visão geral de todas as pré-regulações dos programas
- 3 **Tecla de início** para iniciar, interromper, (p. ex., para colocar mais roupa) e cancelar um programa
- 4 É possível selecionar **regulações de programas adicionais** (conforme o modelo),
Visão geral de todas as regulações de programas adicionais
- 5 **Indicações de estado**,
Indicações sobre o desenrolar do programa:
→ **pronto**
⊙ **centrifugar**
🪣 **enxaguar**
🌀 **lavagem/ativo**
I → **pronto**
- 6 **Seletor de programas** para selecionar um programa e para ligar/desligar a máquina de lavar roupa

Painel de indicações

Conselho: Na tabela, encontra as diversas possibilidades de regulação e

informações no painel de indicações, que variam consoante o modelo.

Possibilidades de regulação e informações para o programa selecionado (* dependendo do modelo)

 Cold - 90 °C	Temperatura	em °C (graus Celsius); Cold = frio
---- ... 1400* 	Velocidade de centrifugação	em rpm (rotações por minuto); ---- = sem centrifugação final
 : : 00	Duração do programa	de acordo com o programa selecionado em h:min (horas:minutos)
1 - 24 h	Termina em	Fim do programa após ... h (horas)
	Fecho de segurança para crianças	→ <i>Página 18</i>



Roupa

Preparar a roupa

Atenção!

Danificação do aparelho/Danificação dos têxteis

Corpos estranhos (por exemplo, moedas, clips, agulhas, pregos) podem danificar a roupa ou componentes da máquina de lavar roupa.

Ter em atenção as seguintes indicações na preparação da sua roupa:

- Esvaziar os bolsos.

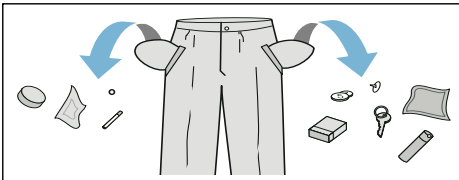

- Retire todos os objetos metálicos (clips, etc.).
- Lave roupa delicada (meias, sutiãs com aros etc.) dentro da rede/saco.

- Feche os fechos de correr, abotoe as fronhas.
- Escove a areia dos bolsos e das dobras.
- Retire as argolas das cortinas ou feche-as na rede/saco.

Separar a roupa

Separar a roupa segundo as indicações dos cuidados a ter e as indicações do fabricante nas etiquetas de acordo com:







- Tipo de tecido/fibra.
- Cor:

Conselho: A roupa pode debotar ou não ficar bem lavada. Lavar a roupa branca e a roupa de cor separadamente.

Lavar separadamente pela primeira vez a roupa de cor nova.

- Grau de sujidade:
Lavar em conjunto a roupa com o mesmo grau de sujidade.

Alguns exemplos para o grau de sujidade:

- **ligeira:** sem pré-lavagem, selecionar eventualmente o programa  **SpeedPerfect**
- **Normal**
- **Forte:** Colocar menos quantidade de roupa, selecionar programa com pré-lavagem
- **Nódoas:** Remover/pré-tratar as nódoas enquanto ainda estão frescas. Começar por molhar com uma solução de água e sabão/sem esfregar. Lavar seguidamente as peças de roupa com o programa correspondente. Algumas nódoas difíceis/secas só conseguem ser removidas após várias lavagens.
- Símbolos nas etiquetas da roupa: Os números nos símbolos indicam a temperatura de lavagem máxima.
 - : adequado para o processo de lavagem normal; p. ex., o programa para algodão.
 - : necessário um processo de lavagem delicado; p. ex., o programa para sintéticos.
 - : necessário um processo de lavagem particularmente delicado; p. ex., o programa para roupa delicada/seda
 - : adequado para roupa de lavagem à mão; p. ex., o programa / Lã.
 - : não lavar a roupa na máquina.

Lavagem com goma

Conselho: A roupa não deve ser tratada com amaciador.

A lavagem com goma é possível em todos os programas de lavagem com goma líquida. Colocar a dose de goma de acordo com as instruções do fabricante no compartimento  (se necessário, limpar primeiro).

Tingir/Descolorir

Tingir na dose habitual para utilizadores domésticos. O sal pode danificar o aço inoxidável! Respeitar as especificações do fabricante da tinta.

Não descolorir roupa na máquina de lavar!

Demolhar

1. Deitar os detergentes de imersão/lavagem segundo as indicações do fabricante no compartimentoII.
2. Colocar o seletor de programas no programa para **algodão 30 °C**.
3. Selecione a **tecla de início** para o arranque do programa.
4. Após aprox. 10 minutos, selecione novamente a **tecla de início** para interromper.
5. Após o tempo de imersão desejado, selecione novamente a **tecla de início**, se se pretender continuar com o programa ou mudar o programa.

Conselhos

- Colocar roupa da mesma cor.
- Não é necessário detergente adicional, o líquido de imersão é utilizado para a lavagem.

Detergente

Seleção adequada do detergente

O símbolo de lavagem é determinante para escolher o detergente, a temperatura e o tratamento de lavagem corretos. → também www.sartex.ch

A página da Internet www.cleanright.eu fornece uma multiplicidade de informações úteis sobre detergentes, produtos de tratamento adicionais e produtos de limpeza para uso doméstico.

- **Detergente completo com branqueadores óticos**
adequado para roupa branca de linho ou algodão resistente a temperaturas elevadas
Selecione o programa para algodão / frio - máx. 90 °C.
- **Detergente para roupa de cor sem branqueadores nem branqueadores óticos**
adequado para roupa de cor de linho ou de algodão
Selecione o programa para algodão / frio - máx. 60 °C.
- **Detergente para roupa de cor/roupa delicada sem branqueadores óticos**
adequado para roupa de cor de fibras de tratamento fácil, tecidos sintéticos
Selecione o programa para roupa de tratamento fácil / frio - máx. 60 °C.
- **Detergente para roupa delicada**
adequado para tecidos suaves e delicados, seda ou viscose
Selecione o programa para roupa delicada / Sedas / frio - máx. 40 °C.
- **Detergente para lã**
adequado para lã
Selecione o programa para algodão / frio - máx. 40 °C.

Poupar energia e detergente

No caso de roupa pouco ou normalmente suja, é possível reduzir o consumo de energia (reduzindo a temperatura de lavagem) e detergente.

Poupar	Grau de sujidade/Indicação
 <p>Temperatura e quantidade de detergente reduzidos segundo a recomendação de dosagem</p>	<p>ligeira</p> <p>Sem sujidade nem nódoas perceptíveis. As peças ganharam odor corporal, p.ex.:</p> <ul style="list-style-type: none"> ■ vestuário leve de verão/desportivo (usado poucas horas) ■ T-shirts, camisas, blusas (usadas até 1 dia) ■ Roupa de cama e toalhas de convidados (usadas 1 dia)
	<p>Normal</p> <p>Sujidade visível/ou pequenas manchas leves detetáveis, p.ex.:</p> <ul style="list-style-type: none"> ■ T-shirts, camisas, blusas (transpiradas, usadas várias vezes) ■ Toalhas, roupa de cama (usadas até 1 semana)
	<p>forte</p> <p>Sujidade e/ou manchas claramente visíveis, p. ex., panos da loiça, roupa de bebé, roupa de trabalho</p>
<p>Temperatura conforme a etiqueta da roupa e quantidade de detergente conforme a dose recomendada para roupa muito suja</p>	

Conselho: Na dosagem de todos os detergentes/produtos adicionais/produtos de tratamento e produtos de limpeza, respeitar as instruções do fabricante e as indicações.

→ *Página 18*

P+ Pré-regulações dos programas

Conselho: Na visão geral, encontra as possíveis pré-regulações dos programas, que variam consoante o modelo.

As pré-regulações dos programas vêm predefinidas de fábrica para todos os programas e são indicadas no painel de indicações após seleção do programa.

°C Temperatura

( **Temp. °C**)

Antes e durante o programa é possível alterar a temperatura de lavagem (em °C) previamente regulada, consoante o avanço do programa.

Prima várias vezes a tecla da temperatura, até surgir a temperatura desejada no painel de indicações.

A temperatura máxima regulável depende do programa selecionado.

Tabela de programas → Folha anexa às instruções de utilização e de instalação

Velocidade de centrifugação

(**Centrifugação**, )

Antes e durante o programa é possível alterar a velocidade de centrifugação (em r.p.m.; rotações por minuto) previamente regulada, consoante o avanço do programa.

Para o efeito, prima várias vezes a tecla da velocidade de centrifugação, até surgir a velocidade de centrifugação desejada no painel de indicações.

A velocidade de centrifugação máxima selecionável depende do programa selecionado e do modelo.

Regulação ---- **Paragem no enxaguamento** (sem centrifugação final). Após o último enxaguamento a roupa fica na água.

É possível selecionar ---- **Paragem no enxaguamento** (sem centrifugação final) para impedir a formação de rugas, quando no final do programa a roupa não é retirada de imediato da máquina de lavar roupa.

Tabela de programas → Folha anexa às instruções de utilização e de instalação

Termina em

(**Termina em, Fin diferido**, , , )

Na seleção do programa será indicada a respetiva duração do programa.

A duração do programa é adaptada automaticamente ao programa em curso. Alterações das pré-regulações do programa ou das regulações do programa adicionais alteram a duração do programa.

Antes do início do programa, o fim do programa (Termina em) pode ser pré-selecionado em intervalos de hora a hora (h=hora) até, no máximo, 24 horas.

1. Selecione o programa desejado.
Conselho: O tempo de duração do programa é indicado no painel de indicações.
2. Prima várias vezes a tecla **Termina em**, até ser indicado o número de horas pretendido no painel de indicações.
3. Selecione a **tecla de início**.
O tempo que falta para terminar está agora ativo. O programa selecionado inicia-se automaticamente e termina após decorrido o número de horas selecionado.

Após o início do programa, a duração do programa, p. ex., 2:30 (horas:minutos), é indicada no painel de indicações.

Conselho: A duração do programa é incorporada no período Termina em regulado.

P+ Regulações de programas adicionais

Conselho: Na visão geral, encontra possíveis regulações de programas adicionais, que variam consoante o modelo.

Água extra

Mais Água

Nível de água mais elevado e enxaguamento adicional, tempo de lavagem prolongado. Para regiões com água muito macia ou para melhoria do resultado do enxaguamento.

Enxag. adicional

Extra Enxaguamento, Skin Care

Enxaguamento adicional. Para regiões com água muito macia ou para melhoria do resultado do enxaguamento.



Operar o aparelho

Conselho: Instalar e ligar corretamente. a máquina de lavar roupa → *Página 27*
Antes da primeira lavagem lavar uma vez **sem** roupa. → *Página 33*

Preparar a máquina de roupa

Conselhos

- Nunca ligar uma máquina de lavar roupa danificada!
 - Informar a Assistência Técnica!
→ *Página 26*
1. Ligue a ficha à tomada.
 2. Abrir a torneira da água.
 3. Abrir o óculo.
 4. Verificar se o tambor está completamente vazio.
Eventualmente esvaziar.

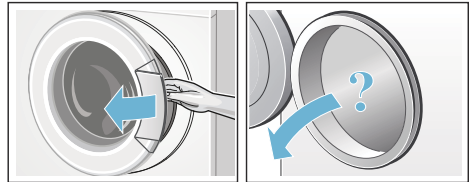

Selecionar o programa/Ligar o aparelho

Conselho: Se o fecho de segurança para crianças estiver ativado, tem de ser desativado antes de regular um programa.

Selecionar o programa desejado com o seletor de programas. É possível rodar nos dois sentidos.

A máquina está ligada.

No campo de indicação aparece:

- a duração do programa,
- a temperatura predefinida,

pt Operar o aparelho

- a velocidade de centrifugação predefinida.

Alterar as pré-regulações dos programas

Pode utilizar ou alterar as pré-regulações indicadas do programa.

Para o efeito, prima a tecla correspondente as vezes necessárias até ser indicada a regulação desejada. Em seguida, selecione a tecla de início para iniciar o programa.

As regulações ficam ativas sem confirmação.

Não são conservadas após o desligamento do aparelho.

Pré-regulações dos programas
→ *Página 14*

Tabela de programas a partir de →
Folha anexa às instruções de utilização e de instalação

Selecionar regulações de programas adicionais

Selecionando regulações adicionais, é possível adaptar ainda melhor o processo de lavagem aos lotes de roupa.

As regulações podem ser ativadas ou desativadas dependendo do avanço do programa.

As lâmpadas indicadoras das teclas acendem quando a regulação está ativa.

As regulações não são conservadas após o desligamento do aparelho.

Regulações adicionais → *Página 15*

Tabela de programas a partir de →
Folha anexa às instruções de utilização e de instalação

Colocar a roupa no tambor

Aviso **Perigo de morte!**

Peças de roupa pré-tratadas com produtos de limpeza contendo diluentes, p. ex., tira-nódoas/benzina, podem causar uma explosão depois de colocadas na máquina.

Lave bem à mão previamente as peças de roupa.

Conselhos

- Misture peças de roupa grandes e pequenas. As peças de roupa de tamanhos diferentes distribuem-se melhor durante a centrifugação. Peças de roupa individuais podem causar desequilíbrios.
 - Tenha em atenção a carga de roupa máxima indicada. Uma carga de roupa excessiva reduz o resultado de lavagem e favorece a formação de vincos.
1. Desdobre as peças de roupa previamente separadas antes de as colocar no tambor.
 2. Preste atenção para que nenhuma peça de roupa fique entalada entre o óculo e a borracha do óculo, e feche o óculo.

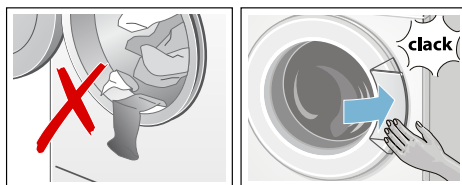

A lâmpada indicadora da tecla de início pisca e no painel de indicações ficam visíveis as pré-regulações do programa. É possível alterar as pré-regulações.

Dosear e deitar detergente e produto de tratamento adicional

Atenção!

Danificação do aparelho

O produto de limpeza e o agente de pré-tratamento da roupa (p. ex., anti-nódoas, pulverizador de pré-lavagem, ...) podem danificar as superfícies da máquina de lavar roupa por contacto. Não colocar estes produtos em contacto com as superfícies da máquina de lavar roupa. Se necessário, limpar de imediato eventuais restos de pulverização e outros resíduos/pingos com um pano húmido.

Dosagem

Dosear o detergente e o produto de tratamento adicional segundo:

- a dureza da água, (informação na sua companhia de fornecimento de água)
- as indicações do fabricante na embalagem
- a quantidade de roupa
- o grau de sujidade → *Página 13*

Adicionar detergente

Aviso

Irritações oculares/da pele!

O detergente/produto de tratamento adicional pode sair se a gaveta para detergente for aberta durante o funcionamento.

Abrir a gaveta com cuidado.

Lavar bem os olhos e a pele em caso de contacto com o detergente/produto de tratamento adicional.

Em caso de ingestão inadvertida, consultar o médico.

Conselhos

- Respeitar impreterivelmente as instruções do fabricante referentes à dosagem de todos os detergentes/ produtos adicionais/produtos de tratamento e produtos de limpeza.
- Diluir os amaciadores e produtos de tratamento contra deformação num pouco de água. Isso impedirá entupimentos.
- Deitar o detergente líquido no respetivo depósito de dosagem e colocá-lo no tambor.

Deitar o detergente e o produto de tratamento adicional nos respetivos compartimentos:

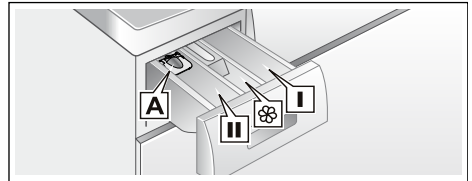

Doseador* A	para detergente líquido
Compartimento II	Detergente para a lavagem principal, agente anti-calcário, branqueador, produto anti-nódoas
Compartimento 	Amaciador, goma, não exceder a marca Max
Compartimento I	Detergente para pré-lavagem

1. Puxar a gaveta para detergente até ao batente.
2. Deitar o detergente e/ou o produto de tratamento adicional.
3. Fechar a gaveta para detergente.

Doseador* para detergente líquido

*conforme o modelo

Posicionar o doseador para a dosagem do detergente líquido:

pt Operar o aparelho

1. Puxar a gaveta para detergente para fora. Pressionar o dispositivo para baixo e retirar a gaveta completamente para fora.
2. Empurrar o doseador para a frente, rebater e encaixar.
3. Inserir novamente a gaveta.

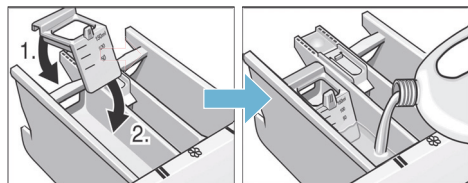

Conselho: Não utilizar o doseador em caso de detergente em gel e em pó, nos programas com pré-lavagem ou quando está selecionado o tempo que falta para terminar.

Nos modelos sem doseador deite o detergente líquido no recipiente doseador correspondente e coloque no tambor.

Iniciar o programa

Selecione a **tecla de início**. A lâmpada indicadora acende e o programa é iniciado.

No painel de indicações, durante o programa, é indicado o tempo Termina em ou, após o início do programa de lavagem, a duração do programa. As lâmpadas de evolução do programa indicam o avanço do programa.

→ *Página 11*

Conselho: Selecione o **↔** (fecho de segurança para crianças) contra a desregulação inadvertida do programa.

Fecho de segurança para crianças

Assegure que as funções ajustadas na máquina de lavar roupa não são inadvertidamente alteradas, ativando o fecho de segurança para crianças após o início do programa.

Para **ativar/desativar**, selecionar durante cerca de 5 segundos a **tecla de início**. No painel de indicações surge o símbolo **↔**.

- **↔** acende: O fecho de segurança para crianças está ativo.
- **↔** pisca: O fecho de segurança para crianças está ativo e o seletor de programas foi desregulado. Para impedir o cancelamento do programa, repor o seletor de programas no programa inicial. O símbolo acende novamente.

Conselho: O fecho de segurança para crianças continua ativo depois de concluído o programa e desligado o aparelho. Terá sempre de desativá-lo, quando pretender iniciar um novo programa.

Colocar +Carga

Após o início do programa, pode colocar ou retirar roupa:

1. Selecione a **tecla de início** para cancelar o programa.
A lâmpada indicadora da tecla de início pisca e a máquina verifica se é possível colocar mais roupa.
Conselho: Não deixe o óculo muito tempo aberto ao colocar mais roupa – pode derramar água da roupa já molhada.
2. Selecione novamente a **tecla de início** para continuar o programa.

Alterar o programa

Em caso de programa iniciado por engano, é possível alterar o programa da seguinte maneira:

1. Selecione a **tecla de início** para cancelar o programa.
2. Regular outro programa.
3. Selecionar novamente a **tecla de início**. O novo programa inicia desde o princípio.

Cancelar o programa

1. Selecione a **tecla de início** para cancelar o programa.
2. Arrefecer a roupa: regule o programa **Enxaguamento**.
3. Selecione novamente a **tecla de início**. É iniciado o programa para enxaguar.

Após o fim do programa, pode retirar a roupa.

Fim do programa em caso - - - - Paragem de lavagem

No painel de indicações surge - - - -

Paragem no enxaguamento (sem centrifugação final) e a lâmpada indicadora da tecla de início pisca.

Para terminar o programa:

1. Selecione o programa para **centrifugar** ou **escoar**.
2. Selecione a **tecla de início**.

Fim do programa

No painel de indicações surge **End** e a lâmpada indicadora da tecla de início pisca.

Se pisca, adicionalmente, a lâmpada indicadora da  **lavagem/ativo**, isso significa que a máquina de lavar roupa detetou espuma em excesso durante o programa de lavagem e que iniciou

automaticamente um ciclo de enxaguamento para eliminar a espuma.

Conselho: Diminua a dose de detergente no próximo ciclo de lavagem com carga igual.

Retirar a roupa e desligar o aparelho

1. Abrir o óculo e retirar a roupa.
Conselho: Se não conseguir abrir o óculo, o aparelho ainda está bloqueado. Aguarde até ao fim do programa.
2. Colocar o seletor de programas na posição de **desligar**. O aparelho está desligado.
3. Fechar a torneira da água.
Conselho: Não é necessário em caso de modelos com Aquastop. Âmbito de fornecimento
→ *Página 27*

Conselhos

- Não esquecer nenhuma peça de roupa no tambor. Pode encolher ou tingir outras peças de roupa na próxima lavagem.
- Remover corpos estranhos, eventualmente existentes, do tambor e da borracha do óculo – Perigo de ferrugem.

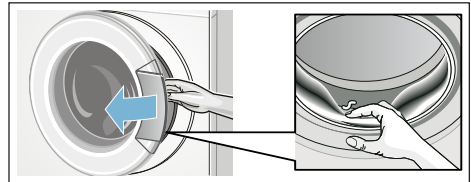

- Deixar o óculo e a gaveta para detergente abertos para que a água restante possa secar.
- Retirar sempre a roupa.
- Aguardar sempre pelo fim do programa, pois o aparelho ainda pode estar bloqueado.



Sensores

Identificação da carga

Conforme o tipo de têxtil e a carga de roupa, a identificação da carga adapta o consumo da água de forma ideal a cada programa.

Sistema de controlo de desequilíbrio

O sistema automático de controlo de desequilíbrio deteta desequilíbrios e procura através de várias tentativas de centrifugação uma distribuição uniforme da roupa.

Por razões de segurança, a velocidade de centrifugação será reduzida em caso de distribuição desfavorável da roupa ou não haverá centrifugação.

Conselho: Coloque peças de roupa pequenas e grandes no tambor (a partir de → *Página 24*).



Limpeza e manutenção



Aviso **Perigo de morte!**

No contacto com peças em tensão existe perigo de choque elétrico. Desligue o aparelho e retire a ficha.



Aviso **Perigo de intoxicação!**

Produtos de limpeza contendo solventes como, por exemplo, benzina, podem libertar vapores tóxicos. Não utilizar produtos de limpeza contendo solventes.

Atenção!

Danificação do aparelho

Produtos de limpeza contendo solventes como, por exemplo, benzina, podem danificar superfícies e componentes da máquina. Não utilizar produtos de limpeza contendo solventes.

Estrutura da máquina/Painel de comandos

- Esfregar a caixa e o painel de comandos com um pano macio e húmido.
- Não utilizar panos, esfregões nem produtos de limpeza abrasivos (produtos para limpeza de aço inoxidável).
- Remover de imediato restos de detergente.
- Proibida a limpeza com jato de água.

Tambor

Secar o interior da borracha do óculo com um pano. Deixar o óculo aberto para que o tambor possa secar. Utilizar produtos de limpeza sem cloro, não utilizar palha de aço.

Conselho: Para manter a máquina de lavar roupa limpa, selecione regularmente o programa para **Algodão 90 °C**.

Descalcificação

Conselho: Sem roupa na máquina!

Descalcificação desnecessária em caso de dosagem correta do detergente. Se necessário, proceder de acordo com as instruções do fabricante do produto de descalcificação. Os produtos de descalcificação adequados podem ser adquiridos através do nosso site ou através da Assistência Técnica.

→ *Página 26*

Gaveta do detergente e estrutura

Em caso de restos de detergente ou de amaciador:

1. Puxar a gaveta para detergente para fora. Pressione o dispositivo para baixo e retire totalmente a gaveta do alojamento.
2. Remova o dispositivo da gaveta: pressione com o dedo o dispositivo da gaveta de baixo para cima.

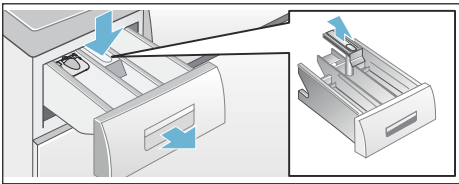

3. Lave e seque bem a gaveta do detergente e o dispositivo da gaveta com água e uma escova. Remover também resíduos de detergente e amaciador no alojamento.
4. Coloque e encaixe o dispositivo da gaveta (encaixe o cilindro no pino-guia).
5. Insira a gaveta do detergente.

Conselho: Deixe a gaveta do detergente aberta, para que restos de água possam secar.

Bomba de escoamento entupida



Perigo de queimaduras!

A água de lavagem com elevadas temperaturas fica muito quente. Tocar na água de lavagem quente pode causar queimaduras.

Deixe arrefecer a água de lavagem.

1. Fechar a torneira da água para que não entre mais água que tenha de ser drenada através da bomba de escoamento.
2. Desligue o aparelho. Desligue a ficha da tomada.
3. Abrir e retirar a tampa de serviço.

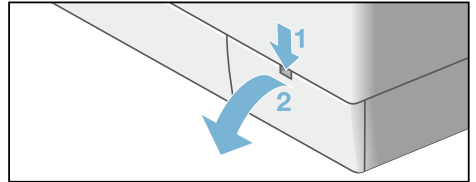

4. Para os modelos:
 - **com mangueira de esvaziamento:** retire a mangueira de esvaziamento do suporte e retire a tampa de fecho. Deixar correr a água de lavagem para um recipiente adequado. Colocar a tampa de fecho da mangueira de esvaziamento e voltar a colocar a mangueira no suporte.

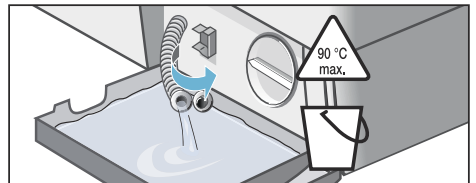

- **Sem mangueira de escoamento:** desenroscar cuidadosamente a tampa da bomba, até a água de lavagem começar a escorrer. Assim que a tampa de serviço estiver meio cheia, enroscar a tampa da bomba e despejar a tampa de serviço. Repetir estes passos até a água de lavagem ter escorrido toda para fora.

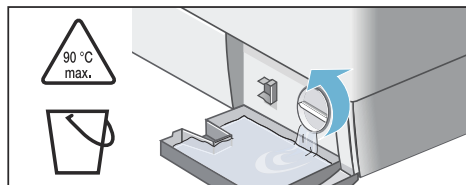

5. Desenroscar com cuidado a tampa da bomba, deixar sair a água restante.

Limpar o interior, a rosca da tampa da bomba e a estrutura da bomba. A roda de pás da bomba de escoamento deve poder girar livremente. Volte a colocar e aperte a tampa da bomba. A pega deve ficar em posição vertical.

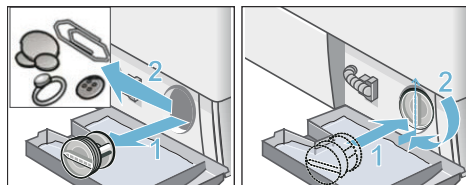

6. Colocar, encaixar e fechar a tampa de serviço.

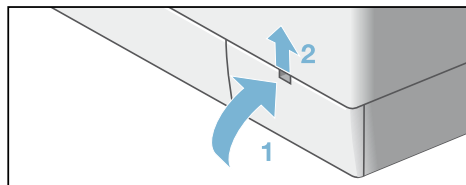

Conselho: Para evitar que na próxima lavagem escorra detergente não utilizado para o esgoto: deite 1 litro de água no compartimento **II** e inicie o programa **Escoamento**.

Mangueira de escoamento entupida no sifão

1. Desligue o aparelho. Desligue a ficha da tomada.
2. Desapertar a braçadeira da mangueira. Retirar com cuidado a mangueira de escoamento, deixar sair a água restante.
3. Limpar a mangueira de drenagem e a manga do sifão.

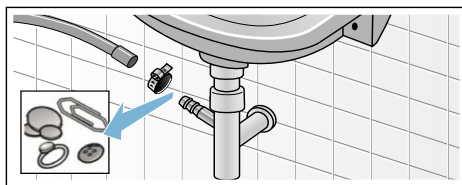

4. Voltar a colocar a mangueira de drenagem e fixar o local de ligação com a braçadeira.

Filtro de rede na admissão de água entupido



Aviso

Perigo de choque elétrico!

Não mergulhar a válvula de segurança Aquastop em água (contém uma válvula elétrica).

Retirar primeiro a pressão da água na mangueira de admissão:

1. Fechar a torneira da água.
2. Selecionar um programa qualquer (exceto **Enxaguamento/ Centrifugação/Escoamento**).
3. Selezione a **tecla de início**. Deixar correr o programa durante aprox. 40 segundos.
4. Colocar o seletor de programas na posição de **desligar**. Desligar a ficha da tomada.
5. Limpar o filtro na torneira da água: Retirar a mangueira da torneira da água.

Limpar o filtro com uma escova pequena.

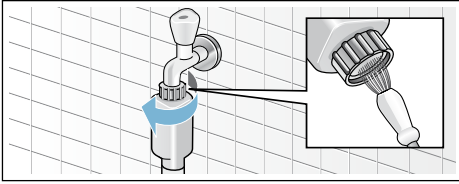

6. Nos modelos Standard e Aqua-Secure, limpar o filtro na parte traseira do aparelho:
 Retire a mangueira na parte traseira do aparelho,
 Retire o filtro de rede com um alicate e limpe.

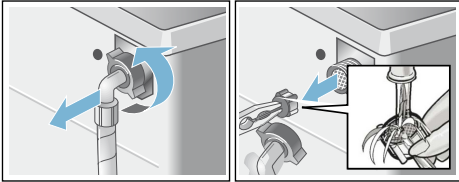

7. Ligar a mangueira e verificar a estanqueidade.

? Anomalias, o que fazer?

Desbloqueio de emergência

p.ex., se houver uma falha de energia
 O programa continua quando a alimentação elétrica estiver restabelecida.

Se mesmo assim for necessário retirar a roupa, é possível abrir o óculo da seguinte maneira:

⚠ Aviso **Perigo de queimaduras!**

Em caso de lavagem com elevadas temperaturas, podem surgir

queimaduras no contacto com água de lavagem e roupa quentes.
 Deixar arrefecer primeiro, se necessário.

⚠ Aviso **Perigo de ferimentos!**

Tocar no tambor em rotação pode causar ferimentos nas mãos.
 Não tocar no tambor se este ainda estiver a rodar.
 Espere que o tambor pare de rodar.

Atenção! **Danos causados pela água**

A água derramada pode causar danos.
 Não abrir o óculo enquanto a água for visível no vidro.

1. Desligue o aparelho. Desligue a ficha da tomada.
2. Drenar a água de lavagem
3. Puxe o bloqueio de emergência para baixo com uma ferramenta e solte.
 O óculo pode ser agora aberto.

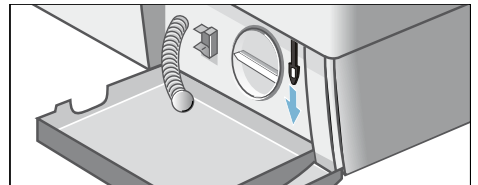



Indicações no painel de indicações

Indicação	Causa/Resolução
E3	<ul style="list-style-type: none"> ■ Feche bem o óculo; eventualmente há roupa entalada.
E5	<ul style="list-style-type: none"> ■ Abra completamente a torneira da água. → <i>Página 30</i> ■ Mangueira de admissão está vincada/entalada. ■ Pressão da água muito baixa. Limpe o filtro. → <i>Página 22</i>
E6	<ul style="list-style-type: none"> ■ Bomba de escoamento entupida. Limpe a bomba de escoamento. → <i>Página 21</i> ■ Mangueira de drenagem/tubo de descarga entupido. Limpe a mangueira de drenagem no sifão. → <i>Página 22</i>
E2	<ul style="list-style-type: none"> ■ Falha no motor. Chame a Assistência Técnica! → <i>Página 26</i>
	<ul style="list-style-type: none"> ■ Fecho de segurança para crianças ativo; desativar. → <i>Página 18</i>
Outras indicações	<ul style="list-style-type: none"> ■ Desligue o aparelho, aguarde 5 segundos e ligue novamente. Se a indicação voltar a aparecer, chame a Assistência Técnica! → <i>Página 26</i>

Anomalias, o que fazer?

Avarias	Causa/Resolução
Derrame de água.	<ul style="list-style-type: none"> ■ Fixe corretamente/substitua a mangueira de drenagem. → <i>Página 31</i> ■ Aperte a união roscada da mangueira de admissão. → <i>Página 30</i>
Nenhuma entrada de água.	<ul style="list-style-type: none"> ■ A tecla de início não foi selecionada? ■ A torneira da água não foi aberta? → <i>Página 30</i>
Não foi adicionado detergente.	<ul style="list-style-type: none"> ■ O filtro estará entupido? Limpe o filtro. → <i>Página 22</i> ■ A mangueira de admissão está vincada ou entalada?
O óculo não abre.	<ul style="list-style-type: none"> ■ Função de segurança ativa. Cancelamento do programa? → <i>Página 19</i> ■ ---- Paragem no enxaguamento (sem centrifugação final) está selecionado? ■ A abertura só é possível através do desbloqueio de emergência? → <i>Página 23</i>
O programa não inicia.	<ul style="list-style-type: none"> ■ Foi selecionada a tecla de início para interromper ou o tempo Termina em? ■ O óculo está fechado? ■  (fecho de segurança para crianças) ativo? Desative-o. → <i>Página 18</i>
A água de lavagem não é escoada.	<ul style="list-style-type: none"> ■ ---- Paragem no enxaguamento (sem centrifugação final) está selecionado? ■ Limpe a bomba de escoamento. → <i>Página 21</i> ■ Limpe o tubo de escoamento e/ou a mangueira de drenagem. → <i>Página 22</i>
A água não é visível dentro do tambor.	<ul style="list-style-type: none"> ■ Não é uma avaria – a água encontra-se abaixo do campo de visão.

Avarias	Causa/Resolução
<p>O resultado da centrifugação não é satisfatório.</p> <p>Roupa molhada/demasiado húmida.</p>	<ul style="list-style-type: none"> ■ Não é uma avaria – o sistema de controlo de desequilíbrio interrompeu a centrifugação devido à distribuição desigual da roupa. Distribua peças de roupa pequenas e grandes dentro do tambor. ■ Programa  Engomar fácil está selecionado? ■ Está selecionada uma velocidade de centrifugação demasiado baixa?
<p>Arranques repetidos na fase inicial de centrifugação.</p>	<ul style="list-style-type: none"> ■ Não é uma avaria – o sistema de controlo de desequilíbrio está a controlar o desequilíbrio.
<p>Duração do programa mais longa que habitualmente.</p>	<ul style="list-style-type: none"> ■ Não é uma avaria – o sistema de controlo de desequilíbrio está a controlar o desequilíbrio através da distribuição repetida da roupa. ■ Não é uma avaria - o sistema de controlo de espuma está ativo - é iniciado um ciclo de enxaguamento.
<p>A duração do programa altera-se durante o ciclo de lavagem.</p>	<ul style="list-style-type: none"> ■ Não é uma avaria - o programa é otimizado para o correspondente processo de lavagem. Isso pode levar a uma alteração da duração do programa no painel de indicações.
<p>Encontra-se água residual no compartimento do produto de tratamento.</p>	<ul style="list-style-type: none"> ■ Não é uma avaria – a eficácia do produto de tratamento não é prejudicada. ■ Eventualmente, coloque e limpe a gaveta para detergente. → <i>Página 21</i>
<p>Formação de odores ou de uma camada viscosa na máquina de lavar roupa.</p>	<ul style="list-style-type: none"> ■ Execute o programa para Algodão 90 °C sem roupa. Para isso, adicione detergente para lavagem completa.
<p>A lâmpada indicadora  Lavagem/Ativo pisca. Poderá sair espuma da gaveta para detergente.</p>	<ul style="list-style-type: none"> ■ Foi utilizado detergente em excesso? Misture uma colher de chá de amaciador com 1/2 litro de água no compartimento II (exceto no caso de microfibras e têxteis acolchoados!). Diminua a dose de detergente no próximo ciclo de lavagem.
<p>Forte formação de ruído, vibrações e "deslocamento" durante a centrifugação.</p>	<ul style="list-style-type: none"> ■ Aparelho bem alinhado? Alinhe o aparelho? → <i>Página 32</i> ■ Pés da máquina bem fixos? Fixe os pés da máquina. → <i>Página 32</i> ■ Os dispositivos de segurança para transporte foram retirados? Retire os dispositivos de segurança para transporte.
<p>Ruídos durante a centrifugação e o escoamento.</p>	<ul style="list-style-type: none"> ■ Limpe a bomba de escoamento → <i>Página 21</i>
<p>O painel de indicações/as lâmpadas indicadoras não funcionam durante a operação.</p>	<ul style="list-style-type: none"> ■ Corte de energia? ■ Os disjuntores dispararam? Ligue/substitua os disjuntores. ■ Se a avaria se repetir, chame a Assistência Técnica. → <i>Página 26</i>

Avarias	Causa/Resolução
Resíduos de detergente na roupa.	<ul style="list-style-type: none"> ■ Por vezes, os detergentes sem fosfatos contêm resíduos insolúveis na água. ■ Selecione o programa para Enxaguar ou escovar a roupa depois da lavagem.
<p>Se não for possível eliminar uma avaria por si próprio (depois de ligar/desligar) ou se for necessária uma reparação:</p> <ul style="list-style-type: none"> ■ Coloque o seletor de programas na posição Desligado. O aparelho está desligado. ■ Retire a ficha da tomada. ■ Feche a torneira da água e chame a Assistência Técnica. → <i>Página 26</i> 	

Assistência Técnica

Se não for possível corrigir a anomalia, (Avarias, o que fazer? → *Página 24*), contacte a nossa Assistência Técnica. → Contracapa

Nós encontramos sempre uma solução adequada, também para evitar deslocações desnecessárias de técnicos.

Por favor, indicar à Assistência Técnica o número do produto (N.º E) e o número de série (FD) do aparelho.

E-Nr. _____	FD _____
Número do produto	Número de série

Estas indicações encontram-se (* conforme o modelo):

No óculo da parte interior*/na tampa de serviço aberta* e na parte traseira do aparelho.

Tenha confiança na competência do fabricante.

Consulte-nos. Assim, tem a certeza que a reparação é efetuada por técnicos formados e com peças de substituição originais.

Dados Técnicos

Dimensões:

850 x 600 x 590 mm

(Altura x largura x profundidade)

Peso:

68 - 75 kg (dependendo do modelo)

Alimentação elétrica:

Tensão elétrica 220-240 V, 50Hz

Corrente nominal 10 A

Potência nominal 2000-2300 W

Pressão da água:

100 - 1000 kPa (1 - 10 bar)

Potência consumida no modo desligado:

0,20 W

Potência consumida no modo de prontidão (modo não desligado):

1,90 W



Instalar e ligar

Equipamento fornecido

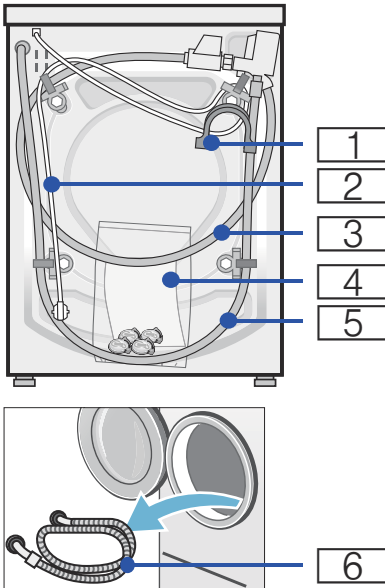

- 1 Cotovelo para fixação da mangueira de escoamento da água*
- 2 Cabo elétrico
- 3 Mangueira de admissão de água dos modelos Aquastop/Aqua-Secure
- 4 Bolsa*:
 - Manual de utilização e de instalação
 - Índice de Assistência Técnica*
 - Garantia*
 - Tampas para as aberturas após a remoção dos dispositivos de segurança de transporte
 - Chave de fendas*
- 5 Mangueira de escoamento da água
- 6 Mangueira de admissão de água do modelo Standard

* conforme o modelo

Conselhos

- Verifique se a máquina ficou danificada no transporte. Jamais colocar em funcionamento uma máquina danificada. Em caso de reclamações, contactar o comerciante a quem comprou o aparelho ou a nossa Assistência Técnica.
- Há humidade no tambor devido ao controlo final.

Adicionalmente, precisa de uma braçadeira \varnothing 24 - 40 mm (comércio da especialidade) para ligar a mangueira de escoamento de água a um sifão.

Ferramenta útil

- Nível de bolha de ar para alinhar
- Chave de fendas com:
 - Abertura da chave 13 para soltar os dispositivos de segurança para transporte e
 - Abertura da chave 17 para alinhar os pés do aparelho

Instalar

Conselho: Há humidade no tambor devido ao controlo final.

Instalação com segurança



Aviso

Perigo de ferimentos!

- A máquina de lavar roupa é muito pesada. Eleve/transporte a máquina de lavar roupa com cuidado e use luvas de proteção.
- No caso de levantar a máquina de lavar roupa pelos componentes salientes (por exemplo, óculo), estes podem quebrar e causar ferimentos. Não levantar a máquina de lavar roupa pelos componentes salientes.

pt Instalar e ligar

- Uma colocação incorreta das mangueiras e dos cabos elétricos constitui perigo de tropeçamento e de ferimentos.
Colocar as mangueiras e os cabos de modo a excluir perigo de tropeçamento.

Atenção!

Danificação do aparelho

- As mangueiras geladas podem fissurar/rebentar.
Não instalar a máquina de lavar roupa em locais com perigo de gelo e/ou ao ar livre.

Conselho: Em caso de dúvida, pedir a um técnico especializado para efetuar a ligação.

Superfície de instalação

Conselho: O equilíbrio é importante para que a máquina de lavar roupa não se desloque!

- A superfície de instalação deve ser sólida e plana.
- Não são adequados fundos/pavimentos moles.

Instalação em cima de um pedestal ou de uma palete em madeira

Atenção!

Danificação do aparelho

Na centrifugação, a máquina de lavar roupa pode deslocar-se e cair do pedestal.
Fixe completamente os pés do aparelho da máquina de lavar roupa com ligadores de fixação.
Ref. WMZ2200, WX975600, Z7080X0

Conselho: Quando colocada sobre uma palete em madeira, instalar a máquina:

- de preferência num canto,

- sobre uma placa de madeira impermeabilizada (com 30 mm de espessura mínima) aparafusada ao chão.

Encastrar o aparelho numa cozinha

Aviso

Perigo de morte!

No contacto com peças em tensão existe perigo de choque elétrico.
Desligue o aparelho da corrente.

Conselhos

- É necessária uma largura de nicho de 60 cm.
- Instalar a máquina de lavar roupa apenas por baixo de um tampo corrido e bem fixado aos armários vizinhos.

Aviso

Perigo de choque elétrico!

Se remover a tampa do aparelho para uma instalação ou montagem por baixo, terá que impreterivelmente substituir a tampa por uma cobertura de chapa*.

* Ref. WMZ2420, WZ10190

Remover os bloqueios para transporte

Atenção!

Danos no aparelho

- Para efetuar o transporte, a máquina é fixa com bloqueios para transporte. Se os bloqueios para transporte não forem removidos, a máquina pode ficar danificada durante o funcionamento.
Antes de usar o aparelho pela primeira vez, certifique-se de que remova completamente os quatro bloqueios para transporte. Guarde os bloqueios num local seguro.

- Se o aparelho for transportado posteriormente, terá de reinstalar os bloqueios antes de transportar o aparelho, para evitar o aparecimento de danos decorrentes do transporte.

Conselho: Guarde os parafusos e as mangas aparafusadas num local seguro.

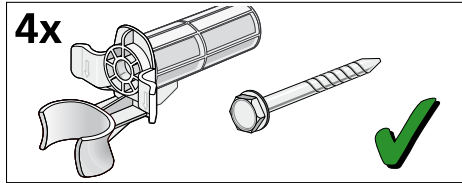

1. Retire as mangueiras dos suportes.

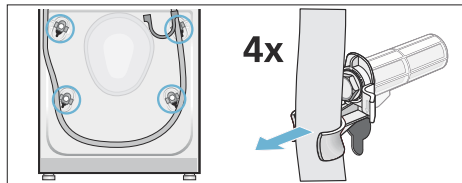

2. Remova o cabo de alimentação dos suportes. Desaperte e remova os quatro parafusos de bloqueio para transporte. Remova as mangas.

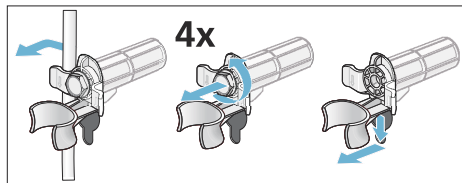

3. Coloque as coberturas. Bloqueie firmemente as coberturas, pressionando os ganchos de engate.

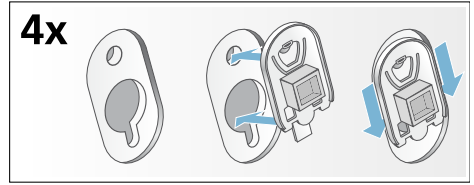

Mangueiras e cabos

Ligação à esquerda

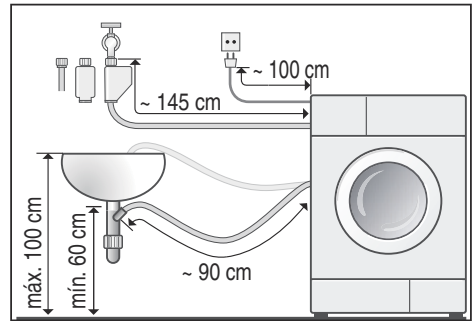

ligação do lado direito

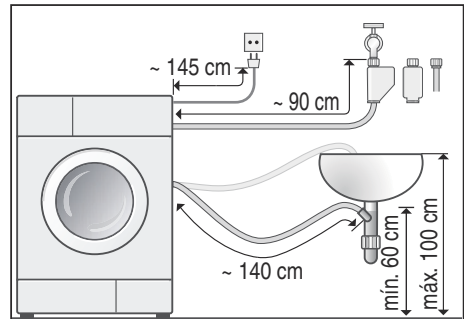

Conselho:

Podem ser adquiridos no comércio especializado/Assistência Técnica:

- uma extensão para a mangueira de admissão de Aquastop ou água fria (aprox. 2,50 m); Ref. WMZ2380, WZ10130, Z7070X0

- uma mangueira de admissão mais comprida (aprox. 2,20 m) para o modelo standard; número de peça individual para o serviço de apoio ao cliente: 00353925

Ligação de água

Aviso

Perigo de morte!

No contacto com peças em tensão existe perigo de choque elétrico. Não mergulhar a válvula de segurança Aquastop em água (contém uma válvula elétrica).

Atenção!

Danos provocados pela água

As peças de ligação da mangueira de admissão de água e da mangueira de drenagem de água estão sob grande pressão. Para evitar fugas ou danos causados por água, respeitar obrigatoriamente as instruções deste capítulo.

Durante a ligação, tenha em atenção o seguinte

Conselhos

- Além das indicações aqui mencionadas, também podem ser válidos regulamentos específicos da respetiva companhia das águas e da eletricidade.
- Operar a máquina de lavar roupa apenas com água potável fria.
- Não ligar a máquina de lavar roupa à torneira misturadora de um termoacumulador sem pressão.
- Utilizar apenas a mangueira de admissão fornecida ou comprada num comércio especializado autorizado, não utilizar nenhuma mangueira usada.
- Em caso de dúvida, pedir a um técnico especializado para efetuar a ligação.

Admissão de água

Conselhos

- Não vincar, entalar, alterar ou cortar a mangueira de admissão de água (a resistência fica comprometida).
- Apertar as uniões roscadas à mão. Apertar demasiado com uma ferramenta (alicate) pode danificar as roscas.

Pressão ideal da água da rede

mínima 100 kPa (1 bar)

máxima 1000 kPa (10 bar)

- Débito mínimo de 8 l/min com a torneira da água aberta.
- Em caso de pressão da água mais elevada, montar uma válvula redutora de pressão a montante.

Ligação

Ligue a mangueira de admissão de água à torneira da água ($\frac{3}{4}$ " = 26,4 mm) e ao aparelho (nos modelos com Aqua-Stop não é necessário, instalação fixa):

- Modelo: **Standard**

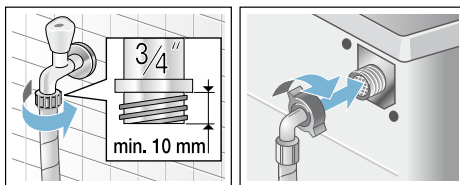

- Modelo: **Aqua-Secure**

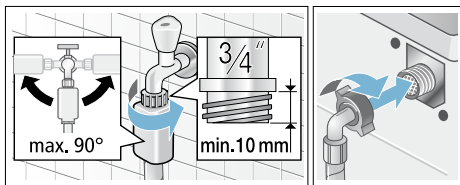

■ Modelo: **Aqua-Stop**

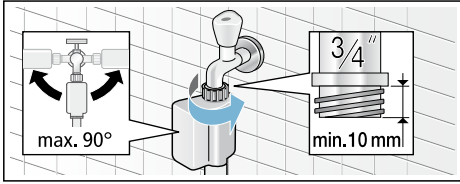

Abrir cuidadosamente a torneira da água e verificar neste caso a estanqueidade dos pontos de ligação.

Conselho: A união roscada está sob pressão do sistema de abastecimento de água.

Escoamento de água

Atenção!

Danos provocados pela água

Se, devido à elevada pressão da água no escoamento, a mangueira de escoamento escorregar do lavatório ou do ponto de ligação, a água derramada pode causar danos.

Proteger a mangueira de drenagem contra escorregamento.

Conselhos

- Não vincar ou esticar a mangueira de escoamento da água.
- Diferença de altura entre a superfície de instalação e o escoamento: mín. 60 cm - máx. 100 cm

É possível colocar a mangueira de drenagem da água da seguinte forma:

■ Escoamento para um lavatório

⚠ Aviso

Perigo de queimaduras!

Em caso de lavagem com elevadas temperaturas, podem surgir queimaduras no contacto com a água de lavagem quente, p. ex., no escoamento da água de lavagem quente para um lavatório. Não toque na água de lavagem quente.

Atenção!

Danificação do aparelho/ Danificação dos têxteis

Se a extremidade da mangueira de drenagem for mergulhada na água escoada, a água pode ser reaspirada para o aparelho e danificar o aparelho/os têxteis.

Tenha em atenção:

- a tampa do ralo não pode bloquear o escoamento do lavatório.
- a extremidade da mangueira de drenagem não pode mergulhar na água escoada.
- a água deve escoar suficientemente rápido.

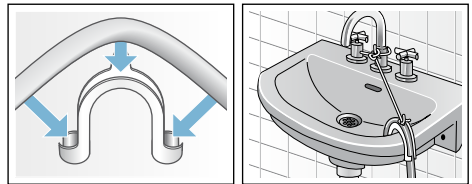

■ Escoamento para um sifão

O ponto de ligação deve ser protegido com uma braçadeira, Ø 24–40 mm (comércio especializado).

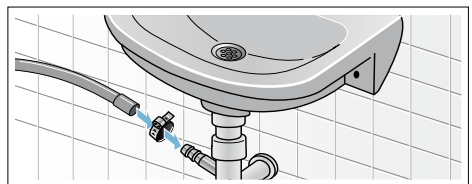

Alinhamento

Alinhar o aparelho com a ajuda de um nível de bolha de ar.

Uma forte formação de ruído, vibrações e "deslocamentos" podem ser consequências de um alinhamento incorreto!

1. Desaperte as contraporcas com a chave de fendas no sentido dos ponteiros do relógio.
2. Verificar o alinhamento da máquina de lavar roupa com um nível de bolha de ar, caso necessário, corrigir. Alterar a altura girando os pés do aparelho.
Todos os quatro pés do aparelho devem estar bem fixados no chão.
3. Apertar a contraporca contra a caixa.
Neste caso, fixar o pé e não regular em altura.
As contraporcas de todos os quatro pés do aparelho devem estar bem aparafusadas contra a caixa!

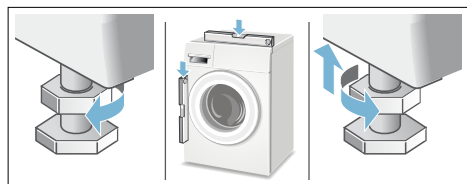

Ligação elétrica



Aviso **Perigo de morte!**

No contacto com peças em tensão existe perigo de choque elétrico.

- Nunca segurar na ficha com as mãos molhadas.
- Retirar sempre o cabo elétrico puxando pela ficha e nunca pelo cabo, porque pode ficar danificado.
- Nunca retirar a ficha durante o funcionamento.

Respeitar as seguintes indicações e certificar-se de que:

Conselhos

- A tensão elétrica e a indicação da tensão na máquina de lavar roupa (placa do aparelho) coincidem. A potência de ligação e o disjuntor necessário estão indicados na placa do aparelho.
- A ligação da máquina de lavar roupa só é efetuada através de tomadas de corrente alternada com contacto de segurança corretamente instaladas.
- A ficha e a tomada são compatíveis.
- A secção transversal do cabo é suficiente.
- A ligação à terra é efetuada corretamente.
- A mudança do cabo elétrico (caso necessário) só é efetuada por um electricista. O cabo elétrico de substituição pode ser adquirido na Assistência Técnica.
- Não são utilizadas fichas múltiplas/acoplamentos múltiplos e extensões.
- Na utilização de um disjuntor de corrente de fuga é utilizado apenas um tipo com este sinal . Só este sinal garante o cumprimento das normas atualmente em vigor.
- O acesso à ficha é fácil.
- O cabo elétrico não pode ser vincado, entalado, modificado ou cortado, nem colocado em contacto com fontes de calor.

Antes da primeira lavagem

Antes de sair da fábrica, a máquina de lavar roupa foi minuciosamente testada. Para eliminar possíveis restos de água de ensaio, lavar a primeira vez **sem** roupa.

Conselhos

- A máquina de lavar roupa **deve ser instalada e ligada corretamente** (a partir de → *Página 27*).
 - Jamais colocar em funcionamento uma máquina danificada. Contactar a Assistência Técnica. → *Página 26*
1. Controle a máquina de lavar roupa.
 2. Ligue a ficha à tomada.
 3. Abra a torneira da água.
 4. Ligar o aparelho.
 5. Fechar o óculo (não colocar nenhuma roupa!).
 6. Selecionar o programa **Algodão 90 °C**.
 7. Abrir a gaveta do detergente.
 8. Introduzir aprox. 1 litro de água no compartimento **II**.
 9. Encher detergente para lavagem completa de acordo com a indicação do fabricante para sujidade ligeira no compartimento **II**.
Conselho: Para evitar a formação de espuma, utilizar apenas a metade da quantidade de detergente recomendado. Não utilizar detergente para lãs ou roupa delicada.
 10. Fechar a gaveta para detergente.
 11. Seleccione a **tecla de início**.
 12. No fim do programa, desligue o aparelho.

A sua máquina de lavar roupa está agora operacional.

Transporte

p. ex., ao mudar de casa

Trabalhos preparatórios:

1. Feche a torneira da água.
2. Reduza a pressão da água na mangueira de abastecimento.
3. Escoe a solução à base de detergente remanescente.
4. Desligue a máquina de lavar roupa da rede elétrica.
5. Remova as mangueiras.

Instalar os bloqueios para transporte:

1. Remova as coberturas e guarde-as num local seguro. Se necessário, use uma chave de fendas.

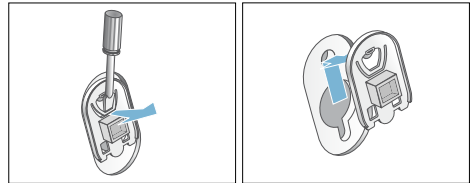

2. Insira as quatro mangas. Fixe o cabo de alimentação nos suportes, de forma segura. Insira e aperte os parafusos.

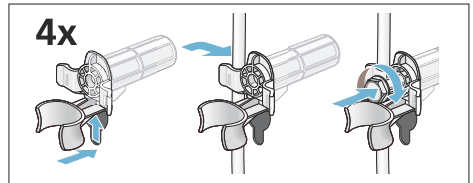

Antes de voltar a ligar o aparelho:

Conselhos

- Os bloqueios para transporte **têm** de ser removidos.
- Para evitar que o detergente não utilizado flua diretamente para o escoamento durante a próxima lavagem: deite aprox. 1 litro de água no compartimento **II** e inicie o programa **Escoamento**.



A series of horizontal lines for writing, starting with a solid line below the pencil icon, followed by a dashed line, and then a solid line. This pattern repeats for the remainder of the page, providing a structured space for text entry.

Garantia Aqua-Stop

Apenas para aparelhos com Aqua-Stop

Adicionalmente aos direitos de garantia de qualidade contra os vendedores do contrato de venda e adicionalmente à nossa garantia do aparelho, efetuamos substituição nas seguintes condições:

1. Se devido a um erro do nosso sistema de Aqua-Stop tiver sido provocado um dano causado por água, indemnizaremos os consumidores privados pelos prejuízos.
2. A garantia de responsabilidade é válida durante toda a vida útil do aparelho.
3. A instalação e ligação correta do aparelho com Aqua-Stop de acordo com o nosso manual; também inclui o prolongamento correto de Aqua-Stop (acessório original) é uma condição prévia para este direito de garantia. A nossa garantia não abrange tubagens com defeitos nem guarnições até à ligação do Aqua-Stop à torneira da água.
4. Em princípio, os aparelhos com Aqua-Stop não necessitam de qualquer vigilância durante o funcionamento nem é necessário fechar depois a torneira da água, como segurança. A torneira apenas deve ser fechada em caso de uma ausência mais prolongada da sua habitação, por exemplo, no caso de férias durante várias semanas.



Aconselhamento e pedido de reparação em caso de anomalias

PT 21 4250 730

Os dados de contacto de todos os países encontram-se no índice dos Serviços Técnicos anexo.

Robert Bosch Hausgeräte GmbH
Carl-Wery-Straße 34
81739 München, GERMANY



9001090099 (9507)