

**Plynový sporák
Plynový varný panel**



BOSCH

[cs] Návod k použití 3

[sk] Návod na používanie 11

PRP6..F...

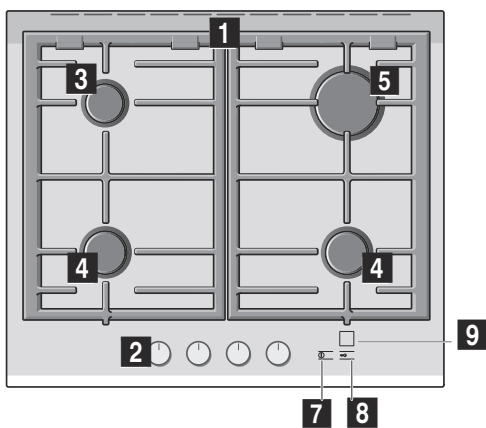

PRR7..F...

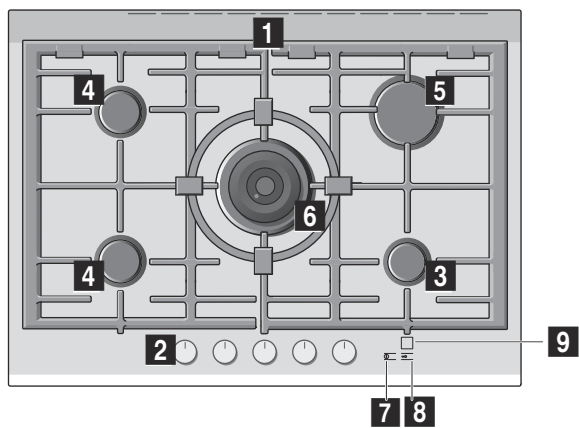

- 1** Mřížky
- 2** Regulační knoflíky
- 3** Pomocný hořák s maximálním výkonem 1,1 kW
- 4** Středně rychlý hořák s maximálním výkonem 1,9 kW
- 5** Hořák pro rychlý ohřev s maximálním výkonem 2,8 kW

- 6** Dvojitý duální hořák wok s maximálním výkonem 4,25 kW
- 7** Hlavní vypínač
- 8** Vypínač dětské pojistky
- 9** Ukazatele provozu varné zóny

- 1** Mriežky
- 2** Regulačné gombíky
- 3** Pomocný horák s maximálnym výkonom do 1,1 kW
- 4** Stredne rýchly horák s maximálnym výkonom 1,9 kW
- 5** Rýchly horák s maximálnym výkonom 2,8 kW

- 6** Dvojitý duálny horák wok s maximálnym výkonom 4,25 kW
- 7** Hlavný vypínač
- 8** Vypínač detskej poistky
- 9** Ukazovatele prevádzky varnej zóny

| | |
|--|----------|
| Bezpečnostní pokyny | 3 |
| Váš nový spotřebič | 5 |
| Příslušenství | 5 |
| Plynové hořáky | 5 |
| Zapnutí | 6 |
| Bezpečnostní systém | 6 |
| Vypnutí | 6 |
| Stupně výkonu | 6 |
| Ukazatel provozu a zbytkového tepla | 6 |
| Ochrana před přehřátím | 6 |
| Dětská pojistka..... | 6 |
| Upozornění | 7 |
| Doporučení pro přípravu pokrmů | 7 |
| Ukazatele provozu a chybová hlášení | 7 |
| Nádobí na vaření | 8 |
| Vhodné nádobí..... | 8 |

| | |
|---|-----------|
| Provozní upozornění..... | 8 |
| Čištění a údržba | 8 |
| Čištění | 8 |
| Údržba..... | 9 |
| Řešení závad | 9 |
| Autorizovaný servis | 10 |
| Podmínky záruky..... | 10 |
| Použité obaly a spotřebiče | 10 |
| Ekologická likvidace..... | 10 |

Další informace o výrobcích, příslušenství, náhradních dílech a servisu najdete na internetu na: www.bosch-home.com a v internetovém obchodu: www.bosch-eshop.com

Bezpečnostní pokyny

Pozorně si přečtěte tento návod k použití. Jen tak budete moci používat spotřebič efektivně a bezpečně. Návod k instalaci a k použití dobře uschovejte a předejte je případnému dalšímu majiteli spotřebiče.

V případě nedodržení pokynů uvedených v manuálu výrobce nenese žádnou zodpovědnost za vzniklé škody.

Obrázky v tomto návodu jsou orientační.

Spotřebič nechte až do provedení vestavby v ochranném obalu. Pokud zjistíte u spotřebiče poškození, nezapojujte ho. Zavolejte náš zákaznický servis.

Tento spotřebič odpovídá třídě 3 dle normy EN 30-1-1 pro plynové spotřebiče: vestavěný spotřebič.

Před zapojením varné desky se ujistěte, že instalace je provedena v souladu s návodem k montáži.

Tento spotřebič nesmí být vestavěný na jachtách nebo v obytných vozech.

Tento spotřebič se smí používat pouze na dostatečně větraném místě.

Tento spotřebič není určený pro provoz s externím časovým spínačem nebo dálkovým ovládním.

Veškeré práce při instalaci, připojení, regulaci a změně na jiný druh plynu musí provádět autorizovaný odborník při dodržování příslušných aplikovatelných předpisů a zákonných požadavků a dále předpisů místních elektrorozvodných

závodů a plynáren. Obzvláštní pozornost je třeba věnovat ustanovením a směrnícím, které platí pro větrání.

Tento spotřebič je z výroby nastavený na druh plynu uvedený na typovém štítku. Informace o změně na jiný druh plynu najdete v návodu k vestavbě. Pro provedení prací při změně na jiný druh plynu doporučujeme zavolat zákaznický servis.

Tento spotřebič byl navržený výhradně pro použití v soukromých domácnostech; komerční nebo profesionální použití není dovoleno. Spotřebič používejte pouze k vaření, nikdy ho nepoužívejte k vytápění. Záruka platí pouze tehdy, pokud se spotřebič používá výhradně k určenému účelu.

Spotřebič nenechávejte během provozu bez dozoru.

Nepoužívejte kryty nebo dětské pojistky, které nejsou doporučené výrobcem varné desky. Může dojít k nehodám, například přehřátím, vznícením nebo odloupenutím částí materiálu.

Děti od 8 let a osoby s omezenými fyzickými, smyslovými nebo duševními schopnostmi nebo s nedostatkem zkušeností a vědomostí smějí tento spotřebič používat pouze pod dozorem nebo pokud byly seznámeny s bezpečným používáním spotřebiče a pochopily nebezpečí s tím spojená.

Děti si nesmí se spotřebičem hrát. Čištění a uživatelskou údržbu nesmí provádět děti bez dozoru.

Nebezpečí výbuchu!

Při nahromadění nespáleného plynu v uzavřených prostorech hrozí nebezpečí výbuchu. Zabraňte průvanu u spotřebiče. Hořáky by mohly zhasnout. Pozorně si přečtěte výstražné pokyny týkající se fungování plynových hořáků.

Nebezpečí otravy!

Při používání plynového spotřebiče vznikají v prostoru, ve kterém se používá, teplo, vlhko a spaliny. Zajistěte, aby byla kuchyň dobře odvětrávaná, především když je varná deska v provozu: mějte volné přirozené větrací otvory nebo nainstalujte mechanické odvětrávání (odsavač par). Při dlouhém a trvalém provozu spotřebiče může být nutné doplňující nebo efektivnější větrání: otevřete okno nebo zvyšte výkon odsavače par.

Nebezpečí popálení!

- Varné zóny a jejich okolí se silně zahřívají. Nikdy se nedotýkejte horkého povrchu. Děti do 8 let nepouštějte do blízkosti spotřebiče.
- Pokud nefunguje ukazatel zbytkového tepla, vypněte varnou zónu a zavolejte technický zákaznický servis.

Nebezpečí požáru!

- Varné zóny se silně zahřívají. Nikdy na varnou desku nestavte hořlavé předměty. Na varnou desku neodkládejte žádné předměty.
- Pod tímto domácím spotřebičem neskladujte žíravé chemické čisticí prostředky či výrobky, parní čističe, hořlavé materiály nebo jiné výrobky než potraviny, resp. je nepoužívejte v bezprostřední blízkosti.
- Přehřátý tuk nebo olej je snadno vznětlivý. Nevzdalujte se, když zahříváte tuk nebo olej. Když se tuk nebo olej vznítí, nehaste oheň vodou. Přikryjte nádobu pokličkou, abyste plamen udusili, a vypněte varnou zónu.

Nebezpečí poranění!

- Nádobu, které jsou poškozené, které nemají správnou velikost, jejichž okraj přesahuje přes varnou desku nebo je lze špatně postavit, mohou způsobit velké

škody. Dodržujte rady a varovné pokyny k nádobám.

- Při výskytu poruchy vypněte přívod plynu a elektrického proudu ke spotřebiči. Na opravu zavolejte prosím náš zákaznický servis.
- Neprovádějte uvnitř spotřebiče žádné práce. V případě potřeby zavolejte prosím náš zákaznický servis.
- Pokud nelze ovládací knoflík otočit, nesnažte se o to násilím. Neprodleně zavolejte zákaznický servis, aby ho opravil nebo vyměnil.

Nebezpečí úrazu elektrickým proudem!

- K čištění spotřebiče nepoužívejte parní čističe.
- Praskliny a trhliny ve skle představují riziko úrazu elektrickým proudem. Vypněte pojistku v pojistkové skříňce. Obráťte se na technický zákaznický servis.

Váš nový spotřebič

Na straně 2 najdete celkový pohled na spotřebič včetně výkonů jednotlivých hořáků.

Příslušenství

V závislosti na modelu může být varná deska dodávána s následujícím příslušenstvím. To lze rovněž získat u naší technické podpory.

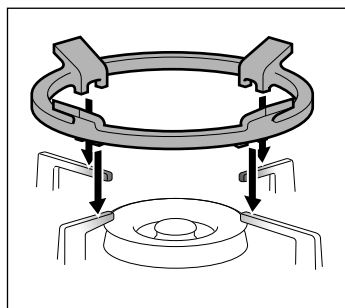

Přídavná mřížka wok

Výhradně pro použití na dvojitým a trojitým hořáku wok s nádobami, které mají průměr více než 26 cm (pánve, hliněné hrnce, pánve na paellu, nádoby s kulatým dnem atd.).

Doporučujeme používat přídavnou mřížku wok, aby se prodloužila životnost spotřebiče.

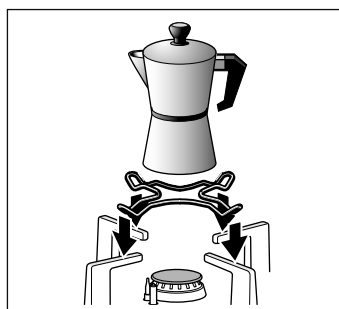

Přídavná mřížka pro konvičku na kávu

Výhradně pro použití s úsporným hořákem a s nádobami, které mají menší průměr než 12 cm.

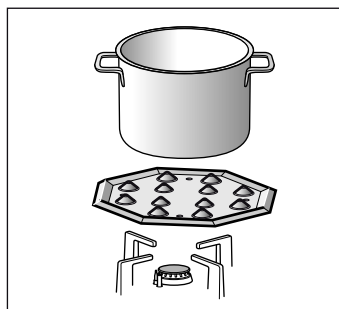

Rozptylovač plamene

Toto příslušenství slouží ke zmírnění tepla při použití nejnižšího stupně výkonu.

Příslušenství položte výstupky nahoru na mřížku, nikdy ne přímo na hořák. Nádobu postavte doprostřed tohoto příslušenství.

Objednací číslo

HEZ298114 Přídavná mřížka na kávovar

HEZ298105 Simmer Plate

Výrobce nenese žádnou odpovědnost za nepoužití či nevhodné použití tohoto příslušenství.

Plynové hořáky

U každého regulačního knoflíku je symbol hořáku, který se jím ovládá.

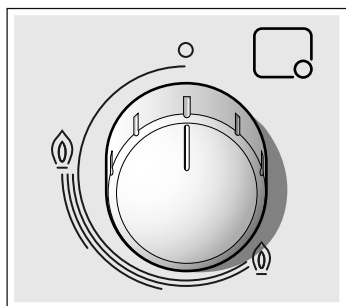

Pro správný provoz spotřebiče musí jak mřížky, tak i všechny části hořáků správně dosedat. Nezaměňte víčka hořáků.

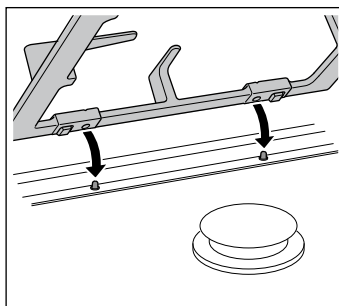
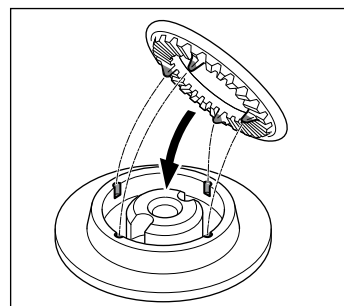
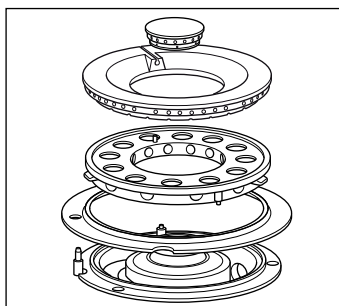

Upozornění: Dětská pojistka se aktivuje automaticky, když spotřebič poprvé zapojíte a když ho znovu zapnete po výpadku proudu nebo poklesu napětí.

Deaktivace dětské pojistky je popsána v části *Dětská pojistka*.

Zapnutí

Zapálení hořáku:

1. Zapněte spotřebič hlavním vypínačem. Ukazatel hlavního vypínače se rozsvítí.
2. Stiskněte ovládací knoflík příslušného hořáku a otočte ho proti směru hodinových ručiček do požadované polohy. Plamen se automaticky zapálí a na pár sekund se rozsvítí ukazatel varné zóny.

Pokud se hořák nezapálí, počkejte minimálně minutu, než to zkusíte znovu.

Upozornění: Pokud po stisknutí hlavního vypínače nezapálíte žádný hořák, spotřebič se po třech minutách automaticky vypne.

Bezpečnostní systém

Všechny varné zóny jsou vybaveny bezpečnostním systémem (termočlánek).

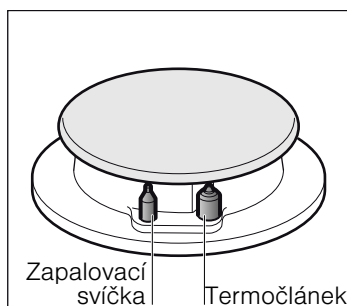

Pokud hořák během provozu zhasne (např. průvanem), spotřebič varnou zónu automaticky znovu zapne.

Pokud hořák nelze znovu zapnout (např. kvůli zbytkům pokrmů, které se nacházejí v hořáku), přeruší se přívod plynu k tomuto hořáku a ukazatel varné zóny příslušného hořáku bliká. Otočte ovládací knoflík na 0 a podívejte se do části *Funkční ukazatele a chybová hlášení*.

Vypnutí

Vypnutí hořáku: Otočte ovládací knoflík doprava až do polohy vypnutí.

Vypnutí varné desky: Když skončíte vaření, otočte všechny ovládací knoflíky na 0 a vypněte spotřebič hlavním vypínačem. Ukazatel hlavního vypínače zhasne.

Automatické vypnutí

Po šesti hodinách provozu se spotřebič automaticky vypne. Nastavte všechny ovládací knoflíky do polohy 0; Poté je spotřebič možné opět zapnout.

Stupně výkonu

Regulační knoflíky umožňují postupnou regulaci výkonu dle potřeby v rozsahu od maxima až po minimum.

| | | |
|--------------|---|--|
| Poloha | ○ | Zavřeno |
| Velký plamen | ⦿ | Otevřeno na maximální výkon a zapálení elektrickou jiskrou |
| Malý plamen | ⦿ | Otevřeno na minimální výkon |

Vnitřní a vnější plameny duálních dvojitých hořáků lze regulovat nezávisle na sobě. Jsou možné tyto stupně výkonu:

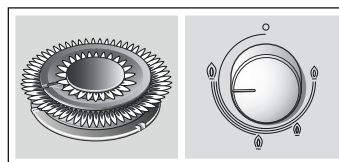

Vnější a vnitřní plamen na maximální výkon.

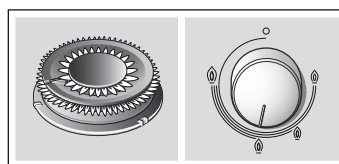

Vnější plamen na minimální, vnitřní plamen na maximální výkon.

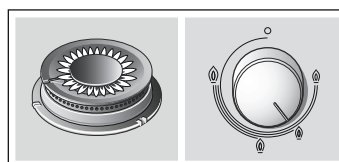

Vnitřní plamen na maximální výkon.

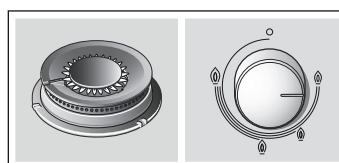

Vnitřní plamen na minimální výkon.

Ukazatel provozu a zbytkového tepla

Všechny varné zóny jsou vybavené provozním ukazatelem a ukazatelem zbytkového tepla, který se rozsvítí po zapálení příslušné varné zóny.

Po vypnutí varné zóny svítí dál ukazatel zbytkového tepla, dokud ještě varná zóna vykazuje vyšší teplotu. Nedotýkejte se varné zóny, dokud svítí ukazatel zbytkového tepla.

Když teplota dostatečně klesne, ukazatel zbytkového tepla zhasne. Měli byste být ale při dotýkání spotřebiče opatrní i přesto, že ukazatel zhasne, abyste zabránili popálení, protože varná zóna nemusí být úplně vychladlá.

Ochrana před přehřátím

Varná deska je vybavená ochranou proti případnému přehřátí za účelem ochrany elektroinstalace. Tento systém vypne při přehřátí všechny hořáky. Ukazatele provozu všech hořáků a hlavního vypínače začnou blikat.

Otočte všechny ovládací knoflíky do polohy 0. Počkejte, dokud spotřebič dostatečně nevychladne a ukazatel provozu hlavního vypínače nezhasne. Nyní můžete spotřebič znovu zapnout jako obvykle. Rychlé blikání ukazatelů provozu hořáků ustane nebo se přepne na ukazatel zbytkového tepla.

Dětská pojistka

Aktivace dětské pojistky:

1. Vypněte varnou desku hlavním vypínačem ①.
2. Několik sekund držte stisknutý spínač dětské pojistky , dokud se nerozsvítí ukazatel dětské pojistky. Nyní nelze varnou desku ovládat.

Deaktivace dětské pojistky:

Několik sekund držte stisknutý spínač dětské pojistky , dokud se nerozsvítí ukazatel hlavního vypínače. Nyní lze varnou desku normálně ovládat.

Upozornění

Tento spotřebič nebude fungovat, pokud nebude zapojen do elektrické sítě nebo pokud dojde k přerušení dodávky elektrické energie.

Je normální, že při zapnutí hořáku je slyšet slabé syčení.

Je normální, že při prvních použití je cítit zápach. Není to známka žádného nebezpečí ani nesprávného fungování. Bude postupně slábnout až vymizí.

Oranžová barva plamene je normální. Je způsobena prachem v okolním prostředí, rozlitými tekutinami apod.

Udržujte maximální čistotu. Jsou-li zapalovací elektrody špinavé, zapalování nebude správně fungovat. Pravidelně je čistěte kartáčkem, který nesmí být kovový. Mějte na paměti, že zapalovací elektrody vyžadují šetrné zacházení bez nárazů.

Doporučení pro přípravu pokrmů

| Hořák | Velmi silný výkon – Silný výkon | Středně silný výkon | Slabý výkon |
|----------------------|--|---|------------------------------------|
| Hořák wok | Vaření, pečení, smažení, paella, asijská kuchyně (wok) | Opětovný ohřev a udržení teploty: polotovary, vařená jídla | |
| Rychlý hořák | Řízky, biftek, bramborová tortilla, smažená jídla | Rýže, bešamelová omáčka, ragú | Vaření v páře: ryby, zelenina |
| Středně rychlý hořák | Brambory v páře, čerstvá zelenina, zeleninové polévky, těstoviny | Ohřívání a udržování teploty hotevých pokrmů a šetrná příprava pokrmů | |
| Pomocný hořák | Příprava pokrmů: dušená jídla, rýžová kaše, karamel | Rozmrazování a pomalé vaření: luštěniny, ovoce, mražené výrobky | Rozpouštění: máslo, čokoláda, želé |

Ukazatele provozu a chybová hlášení

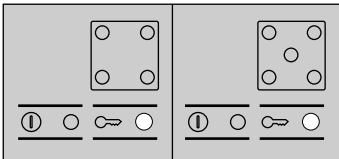
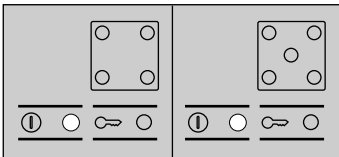
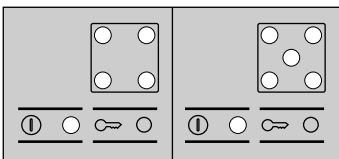
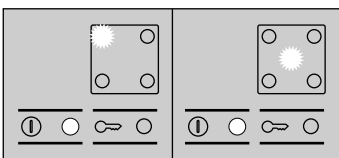
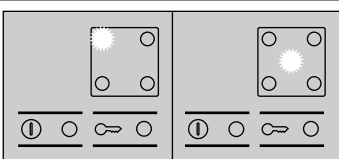
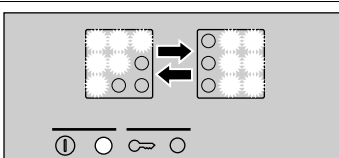
| Ukazatele | Upozornění | Význam |
|--|--|---|
|  | Svítil ukazatel dětské pojistky. | Dětská pojistka je zapnutá: Pro zapnutí spotřebiče držte 4 sekundy stisknutý spínač dětské pojistky. |
|  | Svítil ukazatel hlavního vypínače. | Spotřebič je připravený k provozu. |
|  | Svítil ukazatel hlavního vypínače a provozní ukazatele hořáků. | Všechny hořáky jsou v provozu, resp. ještě horké. |
|  | Svítil ukazatel hlavního vypínače a bliká provozní ukazatel některého hořáku. | Hořák se nepodařilo znovu zapálit (znečištěný, zbytky pokrmů, části hořáku nejsou správně nasazené, silný průvan). |
|  | Ukazatel hlavního vypínače nesvítil a provozní ukazatel některého hořáku bliká. | Chybná obsluha: Otočili jste ovládací knoflík, ale nestiskli jste předtím hlavní vypínač. Automatické vypnutí: Spotřebič je v provozu déle než šest hodin. |
|  | Svítil ukazatel hlavního vypínače a postupně za sebou blikají provozní ukazatele hořáků. | Ochrana proti přehřátí: Otočte všechny ovládací knoflíky do polohy 0 a nechte spotřebič vychladnout, dokud provozní ukazatele nezhasnou, resp. dokud se nerozsvítí ukazatel zbytkového tepla. |

| Ukazatele | Upozornění | Význam |
|-----------|--|---|
| | Ukazatel hlavního vypínače nesvítí a všechny ostatní provozní ukazatele postupně za sebou blikají. | Elektronická závada: Otočte všechny ovládací knoflíky na 0 a spotřebič znovu zapnete hlavním vypínačem. Pokud ukazatele nadále blikají, kontaktujte prosím zákaznický servis. |

Nádobí na vaření

Vhodné nádoby

| Hořák | Minimální průměr nádoby | Maximální průměr nádoby |
|----------------------|-------------------------|-------------------------|
| Hořák wok | 22 cm | - cm |
| Rychlý hořák | 22 cm | 26 cm |
| Středně rychlý hořák | 14 cm | 20 cm |
| Pomocný hořák | 12 cm | 16 cm |

Provozní upozornění

Následující rady vám pomohou ušetřit energii a ochránit nádobí před poškozením:

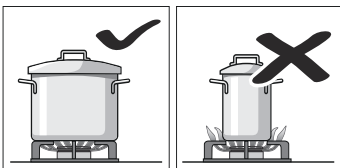

Používejte nádoby, jež svou velikostí odpovídají danému hořáku.

Nepoužívejte malé nádoby na velkých hořácích. Plamen nesmí sahat na boční stěny nádoby.

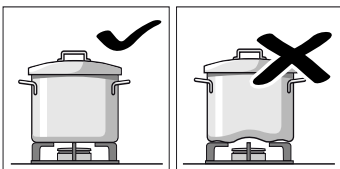

Nepoužívejte zdeformované nádoby, které jsou na varné desce vratké. Mohly by se převrhnout.

Používejte pouze nádoby s rovným a silným dnem.

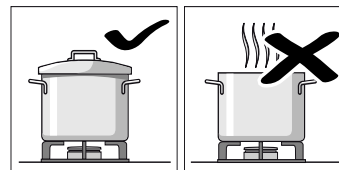

Nevařte bez pokličky ani s pokličkou částečně poodsunutou mimo hrnec. Je to plýtvání energií.

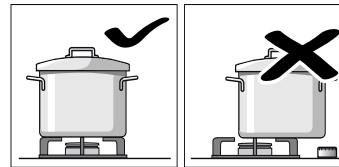

Nádobu umísťujte přesně na střed hořáku. V opačném případě by mohlo dojít k jejímu převržení.

Nepokládejte velké nádoby na hořáky v blízkosti ovládacích knoflíků. Může dojít k poškození knoflíků v důsledku působení příliš vysokých teplot.

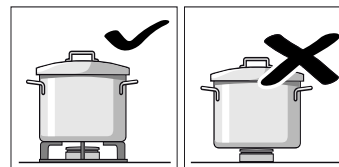

Nádoby pokládejte na mřížky, nikdy přímo na hořák.

Před použitím se ujistěte, že mřížky hořáků jsou správně umístěny a víka správně nasazena na hořácích.

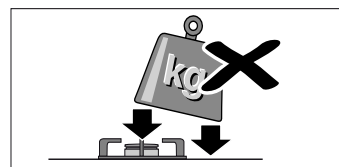

S nádobami na varné desce manipulujte opatrně.

Chraňte varnou desku před nárazy a ani ji nadměrně nezátěžkujte.

Čištění a údržba

Čištění

Po vychladnutí spotřebič čistěte houbičkou, vodou a saponátem.

Po každém použití a po vychladnutí hořáku očistěte jeho jednotlivé součásti. Pokud se na něm ponechají i sebemenší zbytky (rozvařená potravina, kapky tuku atd.), připečou se k jeho povrchu a jejich odstranění bude později mnohem obtížnější. Pro správné hoření plamene je potřeba, aby otvory a drážky byly čisté.

Některé nádoby může při posouvání na mřížkách zanechávat za sebou kovové stopy.

Hořáky a mřížky čistěte roztokem saponátu a používejte kartáč, který nesmí být kovový.

Alternativně lze mřížky umýt v myčce nádobí. Používejte čisticí prostředky doporučené výrobcem myčky nádobí. Při silném znečištění doporučujeme mřížky předem vyčistit.

Kryty hořáků nemyjte v myčce nádobí.

Pokud mají mřížky gumové nožičky, dbejte při jejich čištění zvýšené opatrnosti. Nožičky se mohou uvolnit a odpadnout a mřížka může poškrábat varnou desku.

Hořáky a mřížky vždy dokonale osušte. Kapky vody nebo vlhká místa mohou na začátku vaření způsobit poškození smaltu.

Po vyčištění a osušení hořáků se ujistěte, že jsou víka dobře umístěna na rozdělovačích plamene.

Pozor!

- Nepoužívejte parní čističe. Mohlo by dojít k poškození varné desky.
- Při odstraňování zaschlých zbytků jídla z varné desky nikdy nepoužívejte abrazivní čisticí prostředky, ocelové kartáče, ostré předměty, nože atd.
- Při čištění spoje skla s ozdobnými prvky hořáků, kovových profilů či případných skleněných nebo hliníkových panelů nepoužívejte nože, škrabky nebo podobné nástroje.

Údržba

Přeteče-li z hrnce tekutina, ihned ji utřete. Zabráníte tak připečení zbytků jídla a ušetříte si zbytečnou námahu.

Neposunujte po skleněné desce nádoby, mohlo by dojít k jejímu poškrábání. Dejte pozor, abyste na skleněnou desku neupustili tvrdý nebo ostrý předmět. Nevystavujte varnou desku úderům.

Zrnka písku (např. po čištění zeleniny) mohou poškrábat povrch skleněné desky.

Pokud se rozlije zkaramelizovaný cukr nebo potraviny s vysokým obsahem cukru, je zapotřebí je ihned odstranit z varné desky pomocí škrabky na sklo.

Řešení závad

Řešení zjištěných závad bývá v některých případech snadné. Než zavoláte na technický servis, zvažte následující rady:

| Závada | Možná příčina | Řešení |
|--|--|---|
| Všeobecná elektrická provozní porucha. | Vadná pojistka. | Zkontrolujte v hlavní pojistkové skříňce, zda není vadná pojistka, a v případě potřeby ji vyměňte. |
| | Aktivoval se automatický jistič nebo proudový chránič. | V rozvodné skříni zkontrolujte, zda nevyskočil automatický jistič nebo proudový chránič. |
| Nefunguje automatické zapalování. | Mezi zapalovacími svíčkami a hořáky se mohou nacházet zbytky potravin nebo čisticích prostředků. | Prostor mezi zapalovací svíčkou a hořákem musí být čistý. |
| | Hořáky jsou mokré. | Pečlivě osušte kryty hořáků. |
| | Kryty hořáků nejsou správně nasazené. | Zkontrolujte, zda jsou kryty správně nasazené. |
| | Spotřebič není uzemněný, je nesprávně zapojený nebo je poškozené uzemnění. | Kontaktujte elektrikáře. |
| Nerovnoměrný plamen hořáku. | Části hořáku nejsou správně nasazené. | Nasadte části hořáku správně na příslušný hořák. |
| | Drážky hořáku jsou znečištěné. | Vyčistěte drážky hořáku. |
| Zdá se, že proudění plynu není normální, nebo neproudí ven žádný plyn. | Proudění plynu brání zavřené ventily. | Otevřete případné ventily. |
| | Pokud používáte láhev s plynem, zkontrolujte, zda není prázdná. | Vyměňte láhev s plynem. |
| V kuchyni je cítit plyn. | Je otevřený plynový kohout. | Zavřete plynové kohouty. |
| | Nesprávně připojená láhev s plynem. | Zkontrolujte těsnost připojení láhve s plynem. |
| | Možný únik plynu. | Zavřete hlavní kohout plynu, prostor vyvětrejte a ihned kontaktujte autorizovaného odborníka specializovaného na kontrolu a certifikaci instalace. Spotřebič nepoužívejte, dokud nebude zajištěno, že v instalaci ani ve spotřebiči neuniká plyn. |
| Hořák se ihned po puštění ovládacího knoflíku vypne. | Drážky hořáku jsou znečištěné. | Vyčistěte drážky hořáku. |
| Zapne se dětská pojistka. | Bylo obnoveno napájení po výpadku proudu nebo poklesu napětí. | Deaktivujte dětskou pojistku. Pokud se problém vyskytne znovu, kontaktujte zákaznický servis. |

Autorizovaný servis

Při komunikaci s naším odborným servisem uvádějte číslo výrobku (E-Nr.) a výrobní číslo (FD) spotřebiče. Tento údaj najdete na výkonovém štítku, umístěném na spodní části varné desky, a dále na nálepce v návodu k použití.

Kontaktní údaje všech zemí najdete v příloženém seznamu zákaznických servisů.

Objednávka opravy a poradenství při poruchách

CZ 251.095.546

Důvěřujte kompetentnosti výrobce. Tím si zajistíte, že oprava bude provedena vyškolenými servisními technikami, kteří mají k dispozici originální náhradní díly pro váš spotřebič.

Podmínky záruky

Pokud je navzdory našemu úsilí spotřebič nějakým způsobem poškozen nebo je v rozporu s předpokládanými požadavky na kvalitu, informujte nás o tom prosím co nejdříve. Záruka bude uznána pouze tehdy, pokud se spotřebičem nebylo nevhodně zacházeno nebo pokud nebyl používán nevhodným způsobem.

Podmínky záruky spotřebiče stanoví firma zastupující výrobce v zemi, ve které byl spotřebič zakoupen. Veškeré informace můžete získat u svého prodejce. Při uplatňování záruky je nutné předložit doklad o zaplacení.

Výrobce si vyhrazuje právo na změny.

Použité obaly a spotřebiče

Pokud je na výkonovém štítku spotřebiče vyobrazen symbol , vezměte na vědomí následující užitečné informace:

Ekologická likvidace

Obal zlikvidujte v souladu s předpisy na ochranu životního prostředí.



Tento spotřebič je označen v souladu s evropskou směrnicí 2012/19/EU o nakládání s použitými elektrickými a elektronickými zařízeními (waste electrical and electronic equipment - WEEE).

Tato směrnice stanoví jednotný evropský (EU) rámec pro zpětný odběr a recyklování použitých zařízení.

Obal spotřebiče byl vyroben výhradně z materiálů potřebných pro nutnou ochranu spotřebiče během dopravy. Tyto materiály jsou zcela recyklovatelné, a tudíž šetrné vůči životnímu prostředí. I vás prosíme, abyste se podíleli na ochraně životního prostředí a postupovali podle následujících rad:

- obal vyhodte do příslušného kontejneru na recyklovaný odpad,
- než vysloužilý spotřebič vyhodíte, znehodnoťte ho. Informujte se na obecním úřadě, kde je nejbližší sběrné místo pro recyklovatelné suroviny a odevzdejte zde váš spotřebič,
- nevylévejte použitý olej do dřezu. Nalijte jej do uzavíratelné nádoby a odevzdejte do sběrného místa. Pokud takové sběrné místo u vás není, vložte uzavřenou nádobu s olejem do popelnice (dostane se na kontrolovanou skládku; toto sice není nejlepší řešení, ale alespoň zabráníte znečištění spodních vod).

| | |
|--|-----------|
| Bezpečnostné pokyny | 11 |
| Opis spotrebiča | 13 |
| Príslušenstvo..... | 13 |
| Plynové horáky | 13 |
| Zapnutie..... | 14 |
| Bezpečnostný systém..... | 14 |
| Vypnutie..... | 14 |
| Úrovne výkonu..... | 14 |
| Ukazovateľ prevádzky a zvyškového tepla..... | 14 |
| Ochrana pred prehriatím..... | 14 |
| Detská poistka..... | 14 |
| Upozornenia..... | 15 |
| Odporúčania na prípravu pokrmov..... | 15 |
| Ukazovatele prevádzky spotrebiča a chybové správy | 15 |
| Nádoby na prípravu pokrmov | 16 |
| Vhodné nádoby..... | 16 |

| | |
|--|-----------|
| Prevádzkové upozornenia..... | 16 |
| Čistenie a údržba | 16 |
| Čistenie..... | 16 |
| Údržba..... | 17 |
| Ako postupovať pri poruche | 17 |
| Stredisko technickej podpory | 18 |
| Záručné podmienky..... | 18 |
| Použité obaly a spotrebiče | 18 |
| Likvidácia v súlade s predpismi na ochranu životného prostredia..... | 18 |

Ďalšie informácie o výrobkoch, príslušenstve, náhradných dieloch a servise nájdete na internete na:

www.bosch-home.com a v internetovom obchode:
www.bosch-eshop.com

Bezpečnostné pokyny

Pozorne si prečítajte návod na používanie. Len tak budete môcť efektívne a bezpečne používať svoj spotrebič. Dobre si odložte návod na inštaláciu a používanie a prípadne ho odovzdajte ďalšiemu majiteľovi spotrebiča.

V prípade nedodržania nariadení v tomto návode výrobcu nenesie žiadnu zodpovednosť.

Vyobrazenia nachádzajúce sa v tomto návode sú orientačné.

Spotrebič nechajte až do montáže v ochrannom obale. Ak zistíte, že je spotrebič poškodený, nepripájajte ho. Zavolajte zákaznícky servis.

Tento spotrebič podľa normy EN 30-1-1 pre plynové spotrebiče spadá do triedy 3.: spotrebič zabudovaný do kuchynskej linky.

Pred inštaláciou varného panela sa uistite, že bude vykonaná podľa priloženého návodu na inštaláciu.

Tento spotrebič sa nesmie zabudovať do jácht alebo obytných vozidiel.

Tento spotrebič sa smie používať len na dostatočne vetranom mieste.

Tento spotrebič nie je určený na prevádzku s externými spínacími hodinami alebo diaľkovým ovládaním.

Všetky práce súvisiace s inštaláciou, pripojením, reguláciou a prestavením na iný druh plynu musí uskutočniť autorizovaný odborník, pričom musí

zohľadniť všetky príslušné pravidlá a zákonné ustanovenia, ako aj predpisy miestnych dodávateľov elektrickej energie a plynu. Mimoriadnu pozornosť je potrebné venovať ustanoveniam a smerniciam platným pre ventiláciu.

Tento spotrebič je výrobne nastavený na druh plynu uvedený na výrobnom štítku. Informácie o prestavení na iný druh plynu nájdete v montážnom návode. V prípade prestavenia na iný druh plynu odporúčame obrátiť sa na zákaznícky servis.

Tento spotrebič bol navrhnutý výlučne na používanie v súkromných domácnostiach; komerčné alebo priemyselné použitie nie je dovolené. Spotrebič používajte na varenie, nikdy nie ako vyhrievacie teleso. Záruka platí len vtedy, keď sa spotrebič používa výlučne na svoj určený účel.

Spotrebič nenechávajte počas prevádzky bez dozoru.

Nepoužívajte kryty alebo detské poistky, ktoré nie sú odporúčené výrobcom varného panela. Môže dôjsť k nehodám, napríklad prehriatím, vzplanutím alebo uvoľnením materiálov.

Deti od 8 rokov a osoby so zníženými fyzickými, zmyslovými alebo duševnými schopnosťami, nedostatkom skúsenosti či vedomostí môžu tento spotrebič používať len pod dozorom alebo po poučení o bezpečnom používaní spotrebiča

a o nebezpečenstvách, ktoré pri jeho používaní vznikajú.

Nikdy nedovoľte deťom, aby sa hrali so spotrebičom. Čistenie a používateľskú údržbu nesmú vykonávať deti bez dozoru.

Nebezpečenstvo vzplanutia!

Pri nahromadení nespáleného plynu v uzavretom priestore hrozí nebezpečenstvo vzplanutia. Spotrebič nevystavujte prievanu. Horáky môžu ináč zhasnúť. Pozorne si prečítajte výstražné upozornenia týkajúce sa spôsobu činnosti plynových horákov.

Nebezpečenstvo otravy!

Pri používaní plynového variča sa v miestnosti, v ktorej sa používa, vytvára teplo, vlhko a produkty spaľovania. Zabezpečte dobré vetranie kuchyne, predovšetkým vtedy, keď je varný panel v prevádzke: prirodzené vetracie otvory udržiavajte voľné alebo nainštalujte mechanické vetranie (odsávač pár). Dlhá a neprerušovaná prevádzka spotrebiča si môže vyžadovať ďalšie alebo účinnejšie vetranie: otvorte okno alebo zvýšte výkon odsávača pár.

Nebezpečenstvo popálenia!

- Varné nádoby a ich okolie sa veľmi zohrejú. Nikdy sa nedotýkajte horúcich povrchov. Deti do 8 rokov udržiavajte v bezpečnej vzdialenosti.
- Keď ukazovateľ zvyškového tepla nefunguje, vypnite varnú zónu a zavolajte technický zákazník servisu.

Nebezpečenstvo požiaru!

- Varné zóny sa veľmi zohrejú. Na spotrebič nikdy nedávajte horľavé predmety. Na varnom paneli neodkladajte žiadne predmety.
- Pod týmto spotrebičom neuskladňujte žiadne žieravé chemické čistiace prostriedky alebo výrobky, parné čističe, horľavé materiály alebo iné výrobky, ktoré nie sú potravinami, príp. ich nepoužívajte v bezprostrednej blízkosti.
- Prehriaty tuk alebo olej je ľahko zápalný. Keď zohrievate tuk alebo olej, nevzdiaľujte sa. Ak sa tuk alebo olej zapáli, oheň nehaste vodou. Nádobu zakryte pokrievkou, aby sa plameň udusil a varnú zónu vypnite.

Nebezpečenstvo poranenia!

- Varné nádoby, ktoré sú poškodené, ktoré nemajú správnu veľkosť, ktorých okraj

prečnieva z varného panela alebo sú nesprávne postavené, môžu spôsobiť závažné škody. Rešpektujte tipy a výstražné upozornenia týkajúce sa varných nádob.

- Ak sa vyskytne porucha, zastavte prívod plynu a elektriny. V prípade potreby opráv zavolajte, prosím, náš zákazník servisu.
- Nevykonávajte žiadne práce vo vnútri spotrebiča. V prípade potreby zavolajte, prosím, náš zákazník servisu.
- Ak sa ovládací gombík nedá otáčať, nepokúšajte sa ho otáčať nasilu. Neodkladne zavolajte zákazník servisu, aby ho opravil alebo vymenil.

Nebezpečenstvo úrazu elektrickým prúdom!!

- Na čistenie spotrebiča nepoužívajte parný čistič.
- Trhliny a praskliny v skle znamenajú riziko úrazu elektrickým prúdom. Vypnite poistku v poistkovej skrinke. Informujte technický zákazník servisu.

Opis spotrebiča

Na strane 2 nájdete prehľad o vašom spotrebiči spoločne s výkonom horákov.

Príslušenstvo

Podľa modelu je varný panel vybavený nasledujúcim príslušenstvom. To je taktiež k dispozícii u našej technickej podpory.

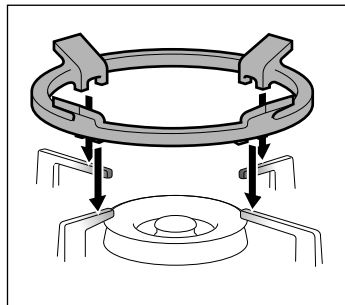

Prídavný rošt pre wok

Na dvojitom alebo trojitom horáku wok používajte výlučne nádoby, ktoré majú väčší priemer ako 26 cm (panvice na pečenie, hlinené misy, paella panvice, nádoby s kruhovým dnom atď.)

Odporúčame používať prídavný rošt pre wok, aby sa predĺžila životnosť spotrebiča.

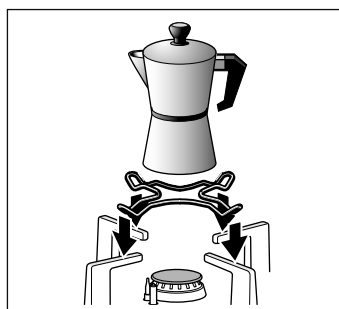

Prídavný rošt na varenie kávy

Výlučne na používanie na úspornom horáku a na varné nádoby s menším priemerom ako 12 cm.

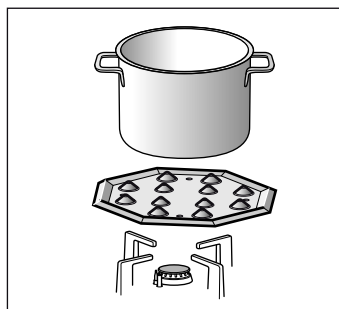

Rozptyľovač plameňa

Toto príslušenstvo slúži na redukciu tepla pri použití najnižšieho stupňa výkonu.

Príslušenstvo položte na rošt vyhlbeniami nahor, a nie priamo na horák. Varnú nádobu postavte do stredu príslušenstva.

Referenčné číslo

HEZ298114 Doplnková mriežka pod kávovú kanvicu

HEZ298105 Simmer Plate

Výrobca nenesie žiadnu zodpovednosť v prípade nepoužitia alebo nesprávneho použitia odporúčaného príslušenstva.

Plynové horáky

Pri každom regulačnom gombíku je symbol horáka, ktorý ovláda.

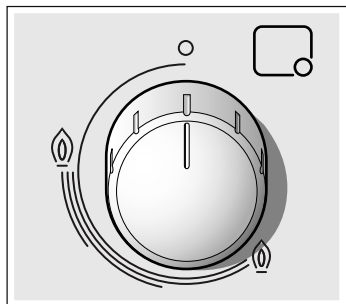

Aby bola zabezpečená správna prevádzka spotrebiča, musia rošty a všetky časti horákov správne dosadať. Kryty horákov nezameňte.

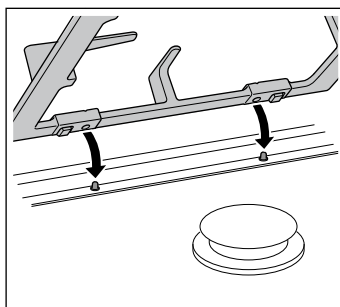
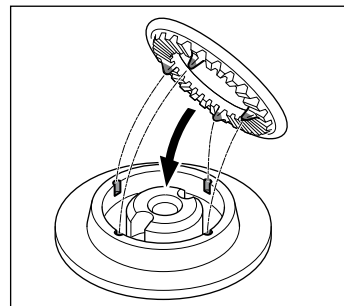
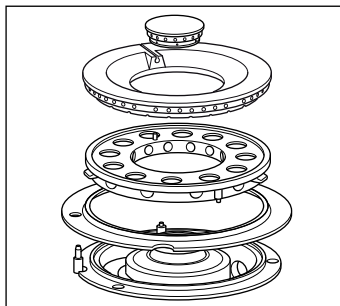

Upozornenie: Detská poistka sa automaticky aktivuje, keď sa spotrebič prvý raz pripojí a keď sa znova zapne po výpadku prúdu alebo poklese napätia.

Postup deaktivovania detskej poistky nájdete v odseku *Detská poistka*.

Zapnutie

Zapálenie horáka:

1. Zapnite spotrebič hlavným vypínačom. Ukazovateľ hlavného vypínača sa zapne.
2. Stlačte a otočte ovládací gombík príslušného horáka proti smeru chodu hodinových ručičiek do požadovanej polohy. Plameň sa zapáli automaticky a ukazovateľ varnej zóny sa po niekoľkých sekundách zapne.

Keď sa horák nezapáli, počkajte aspoň minútu, a až potom pokus opakujte.

Upozornenie: Keď sa po stlačení hlavného vypínača nezapáli žiaden horák, spotrebič sa po troch minútach automaticky vypne.

Bezpečnostný systém

Všetky varné zóny sú vybavené bezpečnostným mechanizmom (termopar).

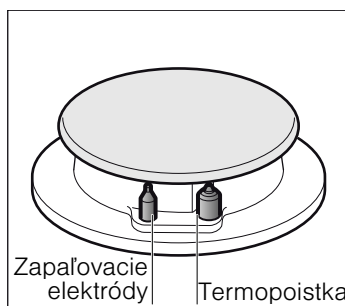

Ak horák počas prevádzky zhasne (napr. kvôli prievanu), spotrebič automaticky znova zapne danú varnú zónu.

Keď sa horák nedá znova zapnúť (napr. kvôli zvýškom jedla, ktoré sa nachádzajú na horáku), prívod plynu k tomuto horáku sa preruší a ukazovateľ varnej zóny začne blikať. Otočte ovládací gombík na 0 a prečítajte si odsek *Ukazovatele funkcií a hlásenia porúch*.

Vypnutie

Vypnutie horáka: Ovládací gombík otočte doprava až po dosiahnutie polohy vypnutia.

Vypnutie varného panela: Po skončení varenia otočte všetky ovládací gombíky na 0 a spotrebič vypnite hlavným vypínačom. Indikácia hlavného vypínača zhasne.

Automatické vypnutie

Po šiestich hodinách prevádzky sa spotrebič automaticky vypne. Otočte všetky gombíky do polohy 0; spotrebič je možné opäť zapnúť.

Úrovne výkonu

Gombíky s postupnou reguláciou umožňujú nastaviť potrebný stupeň medzi maximálnou a minimálnou intenzitou výkonu.

| Poloha | | Vypnuté |
|------------------|--|---|
| Maximálny plameň | | Otvorenie na maximálny výkon plynu a elektrického zapaľovania |
| Minimálny plameň | | Otvorenie na minimálny výkon plynu a elektrického zapaľovania |

Vnútrotné a vonkajšie plamene duálneho dvojitého horáka sa dajú regulovať nezávisle od seba. Možné sú tieto stupne výkonu:

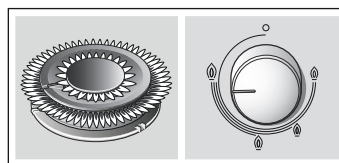

Vonkajší a vnútorný plameň na maximálnom výkone.

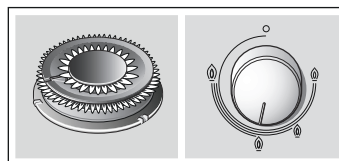

Vonkajší plameň na minimálnom, vnútorný plameň na maximálnom výkone.

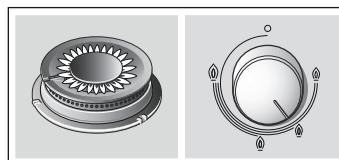

Vnútorný plameň na maximálnom výkone.

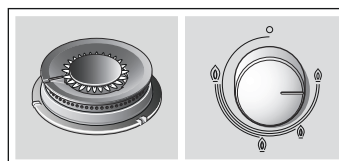

Vnútorný plameň na minimálnom výkone.

Ukazovateľ prevádzky a zvyškového tepla

Všetky varné zóny majú prevádzkový ukazovateľ a ukazovateľ zvyškového tepla, ktorý sa rozsvieti, keď sa zapáli príslušná varná zóna.

Po vypnutí varnej zóny svieti ukazovateľ zvyškového tepla naďalej, pokiaľ má varná zóna ešte vyššiu teplotu. Keď svieti ukazovateľ zvyškového tepla, nedotýkajte sa varnej zóny.

Keď teplota varnej zóny dostatočne klesne, ukazovateľ zvyškového tepla zhasne. Aj keď zhasne, mali by ste byť pri dotýkaní spotrebiča opatrní, aby ste zabránili popáleninám, pretože varné zóny nemusia byť ešte úplne vychladnuté.

Ochrana pred prehriatím

Varný panel je vybavený ochranou proti možnému prehriatiu, aby sa chránila elektrická inštalácia. Tento systém vypne pri prehriatí všetky horáky, prevádzkové ukazovatele všetkých horákov a hlavný vypínač začnú blikať.

Otočte všetky ovládací gombíky do polohy 0. Počkajte, kým spotrebič dostatočne nevychladne a kým sa nevypne prevádzkový ukazovateľ hlavného vypínača. Spotrebič môžete teraz znova zapnúť ako zvyčajne. Rýchle blikanie prevádzkových ukazovateľov horáka zhasne alebo sa prepne na zobrazenie zvyškového tepla.

Detská poistka

Aktivovanie detskej poistky:

1. Varný panel vypnite hlavným vypínačom .
2. Podržte spínač detskej poistky niekoľko sekúnd stlačený, kým sa nerozsvieti ukazovateľ detskej poistky. Varný panel sa teraz nedá ovládať.

Deaktivácia detskej poistky:

Spínač detskej poistky podržte stlačený niekoľko sekúnd, kým sa nerozsvieti ukazovateľ hlavného vypínača. Teraz sa môže varný panel normálne ovládať.

Upozornenia

Tento spotrebič nie je funkčný v prípade, že nie je zapojený do elektrickej siete ani v prípade prerušenia dodávky elektrickej energie.

Počas prevádzky horáka je normálne, že počujete slabé syčanie.

Počas prvých použití je normálne, že unikajú rôzne pachy. Neznačí to poruchu či chybnú prevádzku spotrebiča. Pachy časom vymiznú.

Oranžový plameň je normálny jav. Je spôsobený prachom v okolitom vzduchu, rozliatymi tekutinami a pod.

Udržujte zapaľovacie elektródy čo najčistejšie. V prípade že sú znečistené, fungujú nespoľahlivo. Pravidelne ich čistite malou nekovovou kefkou. Pozor, nešetným zaobchádzaním môže dôjsť k ich poškodeniu.

Odporúčania na prípravu pokrmov

| Horák | Veľmi silný výkon – Silný výkon | Stredne silný výkon | Slabý výkon |
|----------------------|--|---|------------------------------------|
| Horák wok | Varenie, pečenie, smaženie, paella, ázijská kuchyňa (Wok) | Opätovný ohrev a udržanie teploty: polotovary, varené jedlá | |
| Rýchly horák | Rezne, biftek, zemiaková tortilla, smažené jedlá | Ryža, bešameňová omáčka, ragú | Varenie v pare: ryby, zelenina |
| Stredne rýchly horák | Zemiaky v pare, čerstvá zelenina, zeleninové polievky, cestoviny | Opätovný ohrev, udržiavanie teploty a príprava jemných pokrmov | |
| Pomocný horák | Príprava pokrmov: dusené jedlá, mliečna ryža, karamel | Rozmrazovanie a pomalé varenie: strukoviny, ovocie, mrazené výrobky | Rozpúšťanie: maslo, čokoláda, želé |

Ukazovatele prevádzky spotrebiča a chybové správy

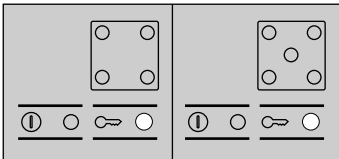
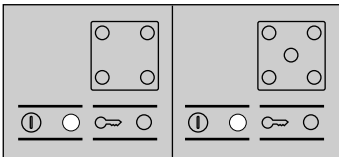
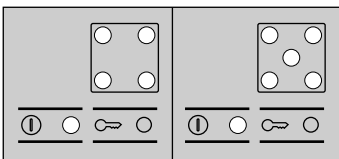
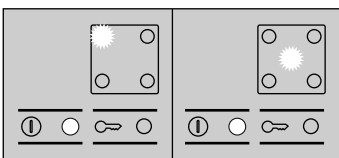
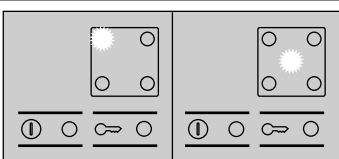
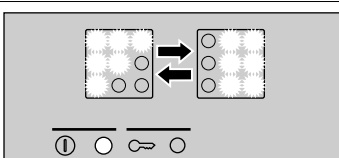
| Ukazovatele | Upozornenie | Význam |
|--|--|--|
|  | Ukazovateľ detskej poistky sa rozsvieti. | Detská poistka je zapnutá: Keď chcete spotrebič zapnúť, spínač detskej poistky podržte stlačený 4 sekundy. |
|  | Ukazovateľ hlavného vypínača sa rozsvieti. | Spotrebič je pripravený na použitie. |
|  | Ukazovateľ hlavného vypínača a prevádzkové ukazovatele horákov sa rozsvietia. | Všetky horáky sú v prevádzke, príp. ešte sú horúce. |
|  | Ukazovateľ hlavného vypínača sa rozsvieti a prevádzkové ukazovatele horáka začnú blikať. | Horák sa nedá znova zapáliť (znečistený, zvyšky jedla, časti horáka správne nedosadajú, silný prívian). |
|  | Ukazovateľ hlavného vypínača je vypnutý a prevádzkový ukazovateľ horáka blikať. | Chyba ovládania: Ovládací gombík je otvorený, hlavný vypínač však nebol predtým aktivovaný. Automatické vypnutie: Spotrebič je dlhšie ako šesť hodín v prevádzke. |
|  | Ukazovateľ hlavného vypínača sa rozsvieti a prevádzkové ukazovatele horákov začnú za sebou blikať. | Ochrana proti prehriatiu: Otočte všetky ovládacie gombíky na 0 a spotrebič nechajte vychladnúť dovedy, kým sa prevádzkové ukazovatele nevypnú, príp. kým sa nerozsvieti ukazovateľ zvyškového tepla. |

| Ukazovatele | Upozornenie | Význam |
|-------------|---|---|
| | <p>Ukazovateľ hlavného vypínača je vypnutý a všetky ostatné prevádzkové ukazovatele za sebou blikajú.</p> | <p>Elektronická chyba: Otočte všetky ovládacie gombíky na 0 a spotrebič znova zapnite hlavným vypínačom. Ak ukazovatele naďalej blikajú, spojte sa so zákazníckym servisom.</p> |

Nádoby na prípravu pokrmov

Vhodné nádoby

| Horák | Minimálny priemer nádoby | Maximálny priemer nádoby |
|----------------------|--------------------------|--------------------------|
| Horák wok | 22 cm | - cm |
| Rýchly horák | 22 cm | 26 cm |
| Stredne rýchly horák | 14 cm | 20 cm |
| Pomocný horák | 12 cm | 16 cm |

Prevádzkové upozornenia

Nasledujúce rady vám umožnia šetriť energiu a vyhnúť sa poškodeniu varných nádob:

| | | |
|--|--|---|
| | | <p>Pre každý horák používajte nádoby primeraných rozmerov. Nepoužívajte malé nádoby na veľkých horákoch. Plameň nesmie siahť na bočné steny nádoby.</p> |
| | | <p>Nepoužívajte zdeformované nádoby, ktoré sú na variči vratké, mohli by sa prevrhnúť. Používajte iba nádoby s pevným a rovným dnom.</p> |

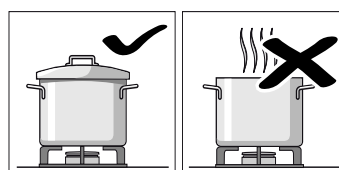

Nevarte bez pokrievky alebo s poodsunutou pokrievkou. Zbytočne dochádza k čiastočnej strate energie.

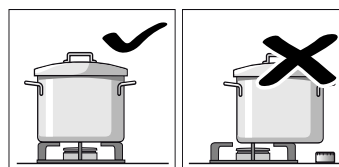

Nádoby umiestňujte presne na stred horáka. Inak by sa mohla prevrhnúť.

Nekladte veľké nádoby na horáky, ktoré sú v blízkosti regulačných gombíkov. V dôsledku pôsobenia príliš vysokej teploty by sa mohli poškodiť.

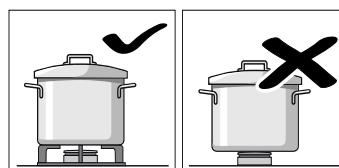

Nádoby umiestňujte na mriežky, nikdy nie priamo na horáky.

Pred použitím sa uistite, že mriežky horákov sú správne umiestnené a viečka správne nasadené na horákoch.

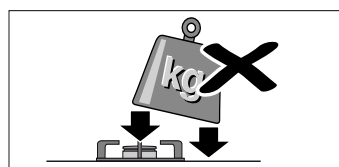

S nádobami na varnom paneli manipulujte opatrne.

Vyhňte sa preťažovaniu varného panela, nevystavujte jeho povrch nárazom.

Čistenie a údržba

Čistenie

Po vychladnutí spotrebič utrite špongiou a mydlovou vodou.

Po každom použití a po vychladnutí horáka vyčistite povrch jeho jednotlivých častí. Ak na spotrebiči ostanú čo i len minimálne zvyšky pripálených potravín, tuku a pod., príľnú k povrchu a budú ťažko odstrániteľné. Je potrebné dôkladne vyčistiť všetky otvory a drážky horáka. Tým zachováte správny tvar plameňa.

Pohyb niektorých nádob po mriežkach môže na nich zanechať kovové ostatky.

Horáky a mriežky umyte v mydlovej vode vyčistite ich pomocou nekovovej kefy.

Rošty sa prípadne môžu umývať v umývačke riadu. Používajte čistiace prostriedky odporúčané výrobcom umývačky riadu. Pri silnom znečistení sa odporúča najprv rošty vyčistiť.

Kryty horákov neumývajte v umývačke riadu.

Ak sú mriežky vybavené gumovými nožičkami, dajte pozor, aby pri umývaní nevypadli. Nechránená mriežka by mohla poškriabať povrch varného panela.

Horáky a mriežky vždy dôkladne vysušte. Kvapky vody a vlhké miesta môžu po zapálení horáka spôsobiť poškodenie smaltu.

Po vyčistení a usušení horákov sa uistite, že sú viečka dobre umiestnené na rozdeľovačoch plameňa.

Pozor!

- Nepoužívajte parné čističe. Mohli by poškodiť varný panel.
- Nikdy nepoužívajte abrazívne čistiace prostriedky, oceľové drôtenky, ostré predmety, nože a pod. na odstraňovanie zaschnutých zvyškov potravín na varnom paneli.
- Na čistenie spoja medzi skleneným panelom a ozdobnými prvkami horákov, či spoja kovových profilov a panela nepoužívajte nože, škrabky alebo podobné nástroje.

Údržba

Rozliate tekutiny utierajte ihneď, ušetríte si tým zbytočnú prácu. Týmto tiež zabránite prítlutiu zvyšku potravín k povrchu spotrebiča.

Neposúvajte po sklenom paneli nádoby, mohlo by dôjsť k jeho poškriabaniu. Dajte pozor, aby vám na sklený panel nespadol tvrdý alebo ostrý predmet. Nevystavujte varný panel úderom.

Zrnká piesku, napr. po čistení zeleniny, môžu poškriabať povrch skleneného panela.

Ak sa na horúcu varnú zónu dostane cukor alebo pokrm s obsahom cukru a roztopí sa, treba ho okamžite odstrániť ešte v horúcom stave pomocou škrabky.

Ako postupovať pri poruche

V niektorých prípadoch môžete vzniknuté problémy vyriešiť jednoduchým spôsobom. Predtým, než zavoláte technickú podporu, zväzte nasledujúce odporúčania:

| Porucha | Možná príčina | Riešenie |
|---|---|---|
| Všeobecná elektrická prevádzková porucha. | Chybná poistka. | Skontrolujte v hlavnej poistkovej skrini, či nie sú chybné poistky, v prípade potreby ich vymeňte. |
| | Poistkový automat alebo ochranný vypínač bol aktivovaný. | Skontrolujte v rozdeľovači, či poistkový automat alebo ochranný vypínač vyskočil. |
| Automatické zapalovanie nefunguje. | Medzi zapalovacími sviečkami a horákmi sa môžu nachádzať zvyšky potravín alebo čistiacich prostriedkov. | Medzipriestor medzi zapalovacími sviečkami a horákmi musí byť čistý. |
| | Horáky sú mokré. | Kryty horákov starostlivo vysušte. |
| | Kryty horákov nie sú správne nasadené. | Skontrolujte, či kryty správne dosadajú. |
| | Spotrebič nie je uzemnený, je nesprávne pripojený alebo uzemnenie je poškodené. | Spojte sa s elektroinštalátorom. |
| Nerovnomerný plameň horáka. | Časti horáka nie sú správne zostavené. | Časti horáka položte správne na horák. |
| | Drážky horáka sú znečistené. | Drážky horáka vyčistite. |
| Prúd plynu sa nezdá byť normálny alebo plyn nevychádza. | Zatvorené ventily bránia prúdu plynu. | Otvorte možné ventily. |
| | Pri použití plynovej bomby zabezpečte, aby nebola prázdna. | Vymeňte plynovú bombu. |
| V kuchyni zapácha plyn. | Plynový kohútik je otvorený. | Zatvorte plynové kohútiky. |
| | Nesprávne pripojenie plynovej bomby. | Skontrolujte tesnosť pripojenia plynovej bomby. |
| | Možné unikanie plynu. | Zatvorte hlavný plynový kohút, miestnosť vyvetrajte a okamžite upovedomte autorizovaného odborníka o potrebe preskúšania a certifikácie inštalácie. Spotrebič nepoužívajte, kým sa nezaistí, že na inštalácii alebo spotrebiči nie sú netesnosti. |
| Horák sa hneď po uvoľnení ovládacieho gombíka vypne. | Drážky horáka sú znečistené. | Drážky horáka vyčistite. |
| Ukazovateľ detskej poistky sa zapne. | Elektrické napájanie sa po výpadku prúdu alebo poklese napätia obnovilo. | Deaktivujte detskú poistku. Ak sa problém vyskytne opakovane, spojte sa so zákazníckym servisom. |

Stredisko technickej podpory

Pokiaľ kontaktujete naše stredisko technickej podpory, uveďte prosím číslo výrobku (E-Nr.) a výrobné číslo (FD) vášho spotrebiča. Táto informácia je uvedená na typovom štítku v spodnej časti varného panela a na typovej nálepke na návode na používanie.

Objednávka opravy a porada v prípade porúch

Kontaktné údaje všetkých krajín nájdete v priloženej zozname služieb zákazníkom.

Spoločte sa na kompetentnosť výrobcu. Zabezpečte tým, aby oprava bola vykonaná vyškolenými servisnými technikmi, ktorí sú vybavení originálnymi náhradnými dielcami pre váš spotrebič.

Záručné podmienky

Ak je spotrebič aj napriek nášmu úsiliu nejakým spôsobom poškodený, či nespĺňa požiadavky danej kvality, prosíme vás, aby ste nám to čo najskôr oznámili. Záruka je platná iba v prípade, ak sa so spotrebičom zaobchádza správne a pokiaľ sa nepoužíva nevhodným spôsobom.

Záručné podmienky spotrebiča stanoví firma zastupujúca výrobcu v krajine, v ktorej bol spotrebič zakúpený. Podrobnejšie informácie obdržíte v jednotlivých predajných strediskách. V prípade uplatnenia záruky potrebujete doklad o zakúpení spotrebiča.

Výrobca si vyhradzuje právo na zmeny.

Použité obaly a spotrebiče

V prípade, že sa na typovom štítku spotrebiča objaví symbol , dodržiavajte nasledujúce pokyny.

Likvidácia v súlade s predpismi na ochranu životného prostredia

Obal zlikvidujte v súlade s predpismi na ochranu životného prostredia.



Tento spotrebič je označený v súlade s európskou smernicou 2012/19/EÚ o nakladaní s použitými elektrickými a elektronickými zariadeniami (waste electrical and electronic equipment - WEEE).

Táto smernica stanoví jednotný európsky (EU) rámec pre spätný odber a recyklovanie použitých zariadení.

Obal spotrebiča je vyrobený z materiálov, ktoré zaručujú spoľahlivú ochranu počas prepravy. Tieto obaly sú plne recyklovateľné a znižujú tak nepriaznivé dopady na životné prostredie. Podieľajte sa rovnako ako my na ochrane životného prostredia dodržiavaním nasledujúcich rád:

- Obal vyhodte do príslušného kontajnera na recyklovaný odpad.
- Nezabavujte sa spotrebiča, kým slúži. Vyhľadajte adresu najbližšieho zberného strediska na recykláciu odpadov a odovzdajte spotrebič, ktorý doslúžil.
- Nevylievajte použitý olej do drezu. Nalejte ho do uzatváracej nádoby a odovzdajte v zbernom stredisku. V prípade, že nemáte túto možnosť, vyhodte ho do odpadu (toto riešenie nie je ideálne, ale zabráni kontaminácii vody).



Robert Bosch Hausgeräte GmbH

Carl-Wery-Straße 34

81739 München

Germany

www.bosch-home.com



9000984580