



Register your new Bosch now:
www.bosch-home.com/welcome



Pralka
WLK24260PL



BOSCH

pl Instrukcja obsługi i ustawiania

Nowa pralka

Gratulujemy decyzji zakupu pralki marki Bosch.

Zachęcamy do przeczytania instrukcji obsługi i zapoznania się z zaletami nowej pralki.

Każde urządzenie opuszczające nasz zakład zostało starannie sprawdzone pod kątem działania i stanu, aby sprostać wysokim wymaganiom jakości urządzeń marki Bosch.

W celu uzyskania szczegółowych informacji oraz zapoznania się z ofertą naszych produktów, wyposażenia dodatkowego, części zamiennych oraz usług serwisowych można odwiedzić naszą stronę internetową www.bosch-home.com lub skontaktować się z serwisem.

Instrukcja obsługi i ustawiania przedstawia różne modele; różnice są wskazane w odpowiednich miejscach.



Przed uruchomieniem pralki należy przeczytać instrukcję obsługi i ustawiania!

Zasady prezentacji

Ostrożnie!

Taka kombinacja symbolu i hasła ostrzegawczego wskazuje na sytuację, która jest potencjalnie niebezpieczna. Niezachowanie środków ostrożności może prowadzić do obrażeń lub śmierci.

Uwaga!

To hasło ostrzegawcze wskazuje na sytuację, która jest potencjalnie niebezpieczna. Niezachowanie środków ostrożności może spowodować szkody materialne lub zanieczyszczenie środowiska.

Wskazówka / Rada

Wskazówki odnośnie optymalnej eksploatacji urządzenia / przydatne informacje.

1. 2. 3. / a) b) c)

Poszczególne etapy działania są oznaczone cyframi lub literami.

■ / -

Elementy wykazów są oznaczone punktem lub myślnikiem.

Spis treści

	Użytkowanie zgodne z przeznaczeniem	4
	Wskazówki dotyczące bezpieczeństwa	5
	Bezpieczeństwo elektryczne	5
	Niebezpieczeństwo zranienia	5
	Bezpieczeństwo dzieci	6
	Ochrona środowiska	7
	Opakowanie/zużyte urządzenie	7
	Wskazówki dotyczące oszczędności	7
	Najważniejsze informacje w skrócie	8
	Informacje na temat urządzenia . 9	
	Pralka	9
	Pulpit obsługi	10
	Wyświetlacz	10
	Pranie	11
	Przygotowanie prania	11
	Sortowanie prania	11
	Zestawienie programów	12
	Programy na programatorze	12
	Krochmalenie	14
	Farbowanie/Odbarwianie	14
	Namaczanie	14
	Wstępne ustawienia programów	15
	Temperatura	15
	Prędkość wirowania	15
	Koniec za	15
	Dodatkowe ustawienia programów	16
	TimePerfect	16
	EcoPerfect	16
	Woda Plus	16
	Obsługa urządzenia	17
	Przygotowanie pralki do pracy	17
	Wybór programu/włączanie urządzenia	17
	Zmiana wstępnych ustawień programów	17
	Wybór dodatkowych ustawień programów	17
	Wkładanie prania do bębna	18
	Dozowanie środków piorących i pielęgnacyjnych	18
	Włączenie programu	19
	Zabezpieczenie przed dziećmi	19
	Dokładanie prania	20
	Zmiana programu	20
	Zatrzymanie programu	20
	Zakończenie programu przy wirowaniu stop	20
	Koniec programu	20
	Wyjmowanie prania/wyłączenie urządzenia	21
	Ustawianie sygnału	22
	Sensoryka	23
	Automatyka wagowa	23
	System kontroli wyważenia	23
	VoltCheck	23
	Czyszczenie i konserwacja	24
	Obudowa urządzenia/panel obsługi	24
	Bęben pralki	24
	Odkamienianie	24
	Czyszczenie szufladki na środki piorące	24
	Zapchana pompa wody	25
	Zapchany wąż odpływowy przy podłączeniu do syfonu	26
	Zapchane sito w węży dopływowym	26
	Usterka, co robić?	27
	Odblokowanie awaryjne	27
	Wskazówki na wyświetlaczu	28
	Usterka, co robić?	28

	Serwis	30
	Parametry zużycia	31
	Tabela parametrów zużycia	31
	Najbardziej efektywne programy dla tkanin z bawełny	32
	Dane techniczne	32
	Ustawianie i podłączanie	33
	Zakres dostawy	33
	Ustawienie	33
	Bezpieczne ustawienie urządzenia ..	33
	Powierzchnia ustawienia	34
	Ustawienie na cokole lub na drewnianym stropie belkowym. . . .	34
	Ustawienie urządzenia pod blatem kuchennym	34
	Demontaż zabezpieczeń transportowych	35
	Długości węży i przewodów.	36
	Przyłącze wody	36
	Dopływ wody	37
	Odpływ wody	37
	Odpływ do umywalki	37
	Odpływ do syfonu	38
	Odpływ wody do rury z tworzywa sztucznego z gumowym kołnierzem lub do kratki ściekowej	38
	Wypoziomowanie urządzenia.	38
	Podłączenie do sieci elektrycznej ..	38
	Przed pierwszym praniem	39
	Transport	40

Użytkowanie zgodne z przeznaczeniem

- Wyłącznie do prywatnego użytku w gospodarstwach domowych.
- Pralka nadaje się do prania tkanin przeznaczonych do prania w pralkach i wełny nadającej się do prania ręcznego w roztworze środka piorącego.
- Do eksploatacji z zimną wodą pitną oraz dostępnymi w handlu środkami do pielęgnacji i prania przeznaczonymi do zastosowania w pralkach.
- Koniecznie przestrzegać wskazówek producenta przy dozowaniu środków piorących/pomocniczych/pielęgnujących oraz środków do czyszczenia.
- Pralka może być obsługiwana przez dzieci, które ukończyły 8 lat, przez osoby o ograniczonych zdolnościach fizycznych, czuciowych lub umysłowych albo nieposiadających odpowiedniego doświadczenia/wiedzy tylko **pod kontrolą** osoby odpowiadającej za bezpieczeństwo osoby obsługującej urządzenie lub po **dokładnym pouczeniu** w obsłudze urządzenia. Nie wolno dzieciom przeprowadzać jakichkolwiek prac związanych z czyszczeniem lub konserwacją urządzenia bez nadzoru.
- Nie pozwalać zwierzętom domowym na przebywanie w pobliżu pralki.

Należy przeczytać instrukcję obsługi oraz instrukcję ustawiania, jak również wszystkie inne informacje dołączone do pralki, i postępować zgodnie z nimi.

Dokumenty związane z urządzeniem zachować do późniejszego użytku.

Wskazówki dotyczące bezpieczeństwa

Bezpieczeństwo elektryczne

Ostrzeżenie Zagrożenie życia!

Kontakt z elementami znajdującymi się pod napięciem wiąże się z niebezpieczeństwem porażenia prądem.

- Nigdy nie chwytać wtyczki mokrymi rękoma.
- Przewód sieciowy wyciągać chwytając wyłącznie za wtyczkę, nigdy za przewód, ponieważ może on ulec uszkodzeniu.

Niebezpieczeństwo zranienia

Ostrzeżenie Niebezpieczeństwo zranienia!

- Podczas podnoszenia pralki za wystające części (na przykład za drzwiczki), elementy te mogą się oderwać i spowodować skaleczenie. Nie podnosić pralki za wystające części.
- Podczas stawania na pralce blat urządzenia może pęknąć i spowodować zranienie. Nigdy nie stawać na pralce.

- W przypadku opierania się/ siadania na otwartych drzwiczkach urządzenia, pralka może się przechylić i spowodować zranienie. Nie opierać się o otwarte drzwiczki.
- Przy wkładaniu rąk do obracającego się bębna może dojść do zranienia. Nie wkładać rąk do obracającego się bębna. Odczekać, aż bęben się całkowicie zatrzyma.

Ostrzeżenie Niebezpieczeństwo oparzenia!

Podczas prania przy wysokich temperaturach może dojść do poparzenia przy kontakcie z gorącym roztworem środka piorącego, na przykład podczas odpompowywania gorącego roztworu do umywalki. Nie wkładać rąk do gorącego roztworu środka piorącego.

Bezpieczeństwo dzieci

Ostrzeżenie **Zagrożenie życia!**

Dzieci bawiące się przy pralce mogą znaleźć się w sytuacji oznaczającej niebezpieczeństwo zranienia się lub zagrożenie życia.

- Nie pozostawiać dzieci bez nadzoru w pobliżu urządzenia!
- Nie pozwalać dzieciom na zabawę pralką!

Ostrzeżenie **Zagrożenie życia!**

Dzieci mogą się zamknąć w urządzeniu i tym samym narazić się na niebezpieczeństwo zagrażające życiu.

W przypadku zużytych urządzeń:

- wyciągnąć wtyczkę.
- odciąć przewód sieciowy i usunąć razem z wtyczką.
- zniszczyć zamek drzwiczek.

Ostrzeżenie **Niebezpieczeństwo uduszenia!**

Dzieci mogą podczas zabawy zawinąć się w opakowanie/folie oraz części opakowania lub udusić się, nakładając je sobie na głowę.

Opakowania, folie z tworzywa sztucznego i części opakowań przechowywać w miejscu niedostępnym dla dzieci.

Ostrzeżenie **Niebezpieczeństwo zatrucia!**

Środki piorące i pielęgnacyjne mogą spowodować zatrucie w przypadku połknięcia.

Należy je przechowywać w miejscu niedostępnym dla dzieci.

Ostrzeżenie **Podrażnienia oczu/skóry!**

Środki piorące i pielęgnujące mogą być przyczyną podrażnienia oczu lub skóry.

Należy je przechowywać w miejscu niedostępnym dla dzieci.

Ostrzeżenie **Niebezpieczeństwo zranienia!**

Okienko drzwiczek mocno się nagrzewa przy programach prania z wysokimi temperaturami.

Nie pozwolić dzieciom na dotykanie gorącego okienka drzwiczek.



Opakowanie/zużyte urządzenie















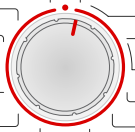

To urządzenie jest oznaczone zgodnie z Dyrektywą Europejską 2012/09/UE oraz polską Ustawą z dnia 29 lipca 2005r. „O zużytym sprzęcie elektrycznym i elektronicznym” (Dz.U. z 2005 r. Nr 180, poz. 1495) symbolem przekreślonego kontenera na odpady. Takie oznakowanie informuje, że sprzęt ten, po okresie jego użytkowania nie może być umieszczany łącznie z innymi odpadami pochodzącymi z gospodarstwa domowego. Użytkownik jest zobowiązany do oddania go prowadzącym zbieranie zużytego sprzętu elektrycznego i elektronicznego. Prowadzący zbieranie, w tym lokalne punkty zbiórki, sklepy oraz gminne jednostka, tworzą odpowiedni system umożliwiający oddanie tego sprzętu. Właściwe postępowanie ze zużytym sprzętem elektrycznym i elektronicznym przyczynia się do uniknięcia szkodliwych dla zdrowia ludzi i środowiska naturalnego konsekwencji, wynikających z obecności składników niebezpiecznych oraz niewłaściwego składowania i przetwarzania takiego sprzętu.

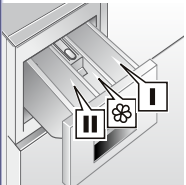
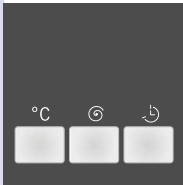
Wskazówki dotyczące oszczędności

- Wykorzystywać maksymalny wsad danego programu.
Zestawienie programów
→ *Strona 12*
- Normalnie zabrudzone tkaniny prać bez prania wstępnego.
- **Tryb oszczędnościowy:**
Podświetlenie wyświetlacza gaśnie po paru minutach; miga **Start/Pauza**. W celu włączenia podświetlenia nacisnąć dowolny przycisk. Tryb oszczędnościowy nie zostaje włączony podczas trwania programu.
- W przypadku suszenia prania w suszarce bębnowej, wybrać prędkość wirowania według instrukcji obsługi producenta suszarki.

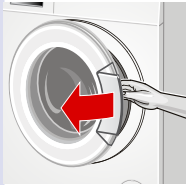
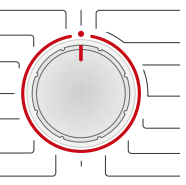
Najważniejsze informacje w skrócie

1				
	Włożyć wtyczkę do gniazda sieciowego.	Odkręcić zawór wody.	Posortować pranie.	Otworzyć drzwiczki.
2				
	Wybrać program, np. Bawełna .	Przestrzegać wskazówek na wyświetlaczu odnośnie maks. wsadu.	Włożyć pranie.	Zamknąć drzwiczki.
3				
	Wsypać środek piorący.	W razie potrzeby zmienić wstępne ustawienia programów.	Ewentualnie wybrać dodatkowe ustawienia programów.	Włączyć program.
4				
	Koniec programu	Otworzyć drzwiczki i wyjąć pranie.	Ustawić programator w pozycji Wyłączenie .	Zamknąć zawór wody.

Informacje na temat urządzenia

Pralka

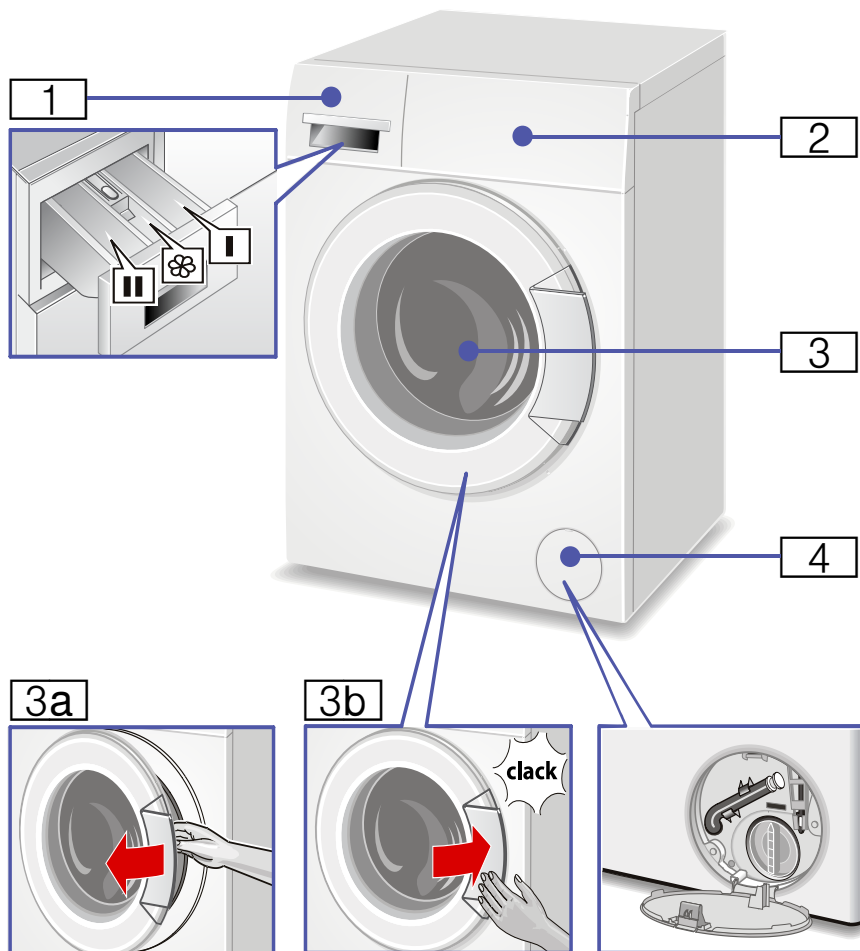

1 Szufladka na środki piorące → *Strona 18*

2 Panel obsługi i wyświetlacz → *Strona 10*

3 Drzwiczki z uchwytem

3a Otwieranie drzwiczek

3b Zamykanie drzwiczek

4 Pokrywa serwisowa

Pulpit obsługi

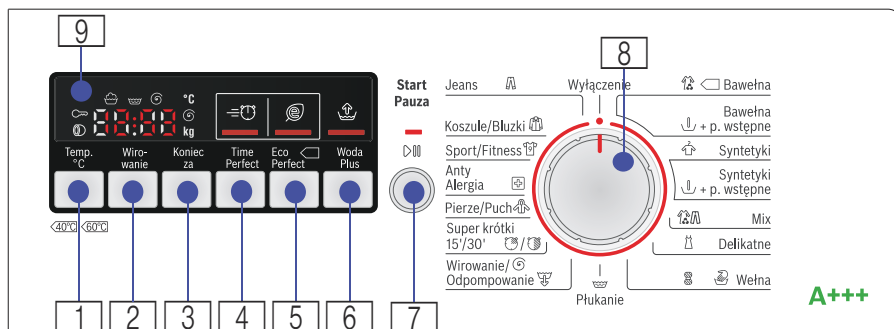

Przyciski [1] [2] [3] °C **Temp. (Temperatura)**,
 Ⓞ **Wirowanie** oraz **Koniec za** do zmiany wstępnych
 ustawień programów
 Przegląd wszystkich wstępnych ustawień
 programów → *Strona 15*

Przyciski [4] [5] [6] ⌚ **TimePerfect**,
 Ⓞ **EcoPerfect** ◀ oraz 🚰 **Woda Plus** do
 wyboru dodatkowych ustawień programów
 Przegląd wszystkich dodatkowych ustawień
 programów → *Strona 16*

Przycisk [7] ▶⏸ **Start/Pauza** do uruchomienia
 danego programu, przerwania programu (np.
 dokończy pranie) oraz anulowania.

[8] Programator do wyboru programu oraz
 włączania/wyłączania pralki

[9] Wyświetlacz nastawień oraz informacji:

Wyświetlacz

Ustawienia dla wybranego programu (*maks. wartości zależne od programu)

cold - 90 °C	Temperatura	Temperatura (cold = zimno)
---- 1200* Ⓞ (obr./min)	Prędkość wirowania	Prędkość wirowania (* w zależności od modelu) lub --- (wirowanie stop = bez wirowania końcowego; po ostatnim płukaniu pranie pozostaje w wodzie)
1 - 24 (h)	Koniec za	Koniec programu po ... godz.
6.0* kg	Wsad	Maksymalny wsad (*w zależności od programu)

Wskaźniki stopnia zaawansowania programu (przebiegu programu):

🚰 🚰 Ⓞ End	Pranie, płukanie, wirowanie, czas trwania programu, koniec programu
Ⓞ	Otworzyć drzwiczki, włożyć pranie → <i>Strona 20</i>
🔒	Zabezpieczenie przed dziećmi → <i>Strona 19</i>



Pranie

Przygotowanie prania

Uwaga!

Uszkodzenie urządzenia/uszkodzenie tkanin

Drobne przedmioty (np. monety, spinacze biurowe, igły, gwoździe) mogą uszkodzić pranie oraz elementy pralki.

Z tego względu należy przestrzegać następujących zaleceń odnośnie przygotowania prania:

- Opróżnić kieszenie.

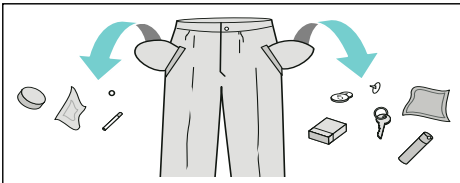

- Usunąć metalowe elementy (spinacze biurowe itp.).
- Tkaniny delikatne prać w siatkach ochronnych (np. pończochy, biustonosze z pałąkiem z drutu).
- Zamknąć zamki błyskawiczne oraz zapiąć guziki.
- Wyszczotkować ewentualny piasek z kieszeni i zaszywek.
- Usunąć zawieszki z firanek albo zawiązać je w siatce do prania lub w woreczku.

Sortowanie prania

Pranie należy posortować zgodnie ze wskazówkami dotyczącymi pielęgnacji tkanin oraz informacjami umieszczonymi przez producenta na metkach według:

- Rodzaju tkaniny/włókien
- Koloru

Wskazówka: Pranie może zafarbować lub nie doprać się. Białe i kolorowe rzeczy należy prać osobno.

Nowe kolorowe rzeczy prać pierwszy raz oddzielnie.

- zabrudzenia
W jednym cyklu prania należy prać rzeczy o takim samym stopniu zabrudzenia.

Parę przykładów stopni zabrudzenia:

- **lekki:** bez prania wstępnego, ewentualnie wybrać dodatkowe ustawienie **TimePerfect**.
- **normalny**
- **silny:** włożyć mniej prania, wybrać program z praniem wstępnym.
- **Plamy:** usunąć/wywabić plamy dopóki są jeszcze świeże. Najpierw nasączyć roztworem wody i mydła/nie wcierać. Następnie prać poplamione rzeczy przy użyciu odpowiedniego programu. Usunięcie uporczywych/zaschniętych plam może wymagać wielokrotnego prania.

Dane na naszywkach:



Bawełna 95 °C, 90 °C



Bawełna 60 °C, 40 °C, 30 °C



Syntetyki 60 °C, 40 °C, 30 °C



Delikatne 40 °C, 30 °C
wełna oraz jedwab
nadające się do prania
ręcznego oraz w pralce,
zimno, 40 °C, 30 °C









































Nie prać rzeczy w pralce.











Zestawienie programów

Programy na programatorze

Program/Rodzaj prania/Wskazówki	Ustawienia
<p>Nazwa programu</p> <p>Krótki opis programu lub informacja, do jakich tkanin jest przeznaczony.</p>	<p>maks. wsad</p> <p>* zredukowany wsad przy opcji TimePerfect</p> <p>Temperatura w °C do nastawienia</p> <p>prędkość wirowania do nastawienia w obr./min</p> <p>maks. prędkość wirowania jest zależna od modelu</p> <p>możliwe dodatkowe ustawienia programów</p>
<p>  Bawełna</p> <p>Tkaniny wytrzymałe, tkaniny z bawełny lub lnu odporne na wysoką temperaturę prania</p> <p> Bawełna + p. wstępne</p> <p>dla mocno zabrudzonego prania; rozdzielić środek piorący do przegródki I oraz II.</p>	<p>maks. 6 kg / 3,5 kg*</p> <p>cold - 90 °C</p> <p>--- ... 1200 obr./min</p> <p>  </p>
<p> Syntetyki</p> <p>Tkaniny z włókien syntetycznych lub mieszanych</p> <p> Syntetyki + p. wstępne</p> <p>Pranie wstępne przy 30 °C</p>	<p>maks. 3 kg</p> <p>cold - 60 °C</p> <p>--- ... 1200 obr./min</p> <p>  </p>
<p> Mix</p> <p>Mieszany wsad z tekstyliów bawełnianych i syntetyków</p>	<p>maks. 3 kg</p> <p>cold - 40 °C</p> <p>--- ... 1200 obr./min</p> <p>  </p>
<p> Delikatne</p> <p>dla delikatnych wyrobów tekstylnych, np. z jedwabiu, satyny, syntetyków lub włókien mieszanych (np. bluzki jedwabne, szal jedwabny)</p> <p>Wskazówka: Używać środka piorącego dla tkanin delikatnych i/lub jedwabiu nadającego się do prania w pralkach.</p>	<p>maks. 2 kg</p> <p>cold - 40 °C</p> <p>--- ... 800 obr./min</p> <p>  </p>

Program/Rodzaj prania/Wskazówki	Ustawienia
 Wetna Tkaniny wełniane lub z domieszką wełny nadające się do prania ręcznego lub w pralce; szczególnie łagodny program prania zapobiegający zbieganiu się rzeczy przeznaczonych do prania; dłuższe przerwy w programie (tkaniny leżą w roztworze środka piorącego)	maks. 2 kg cold - 40 °C --- ... 800 obr./min -
Wskazówki <ul style="list-style-type: none"> ■ Wełna jest pochodzenia zwierzęcego na przykład: z angory, alpaki, lamy, owcy. ■ Używać środka piorącego dla wełny nadającego się do prania w pralkach. 	
 Płukanie Dodatkowe płukanie z wirowaniem	- - --- ... 1200 obr./min 
 Jeans ciemne tkaniny dżinsowe	maks. 3 kg cold - 40 °C --- ... 1200 obr./min   
 Koszule/Bluzki nie wymagające prasowania koszule z bawełny, lnu, syntetyku lub tkanin mieszanych Wskazówka: Jedwabne koszule/bluzy prać w programie „Delikatne”.	maks. 2 kg cold - 60 °C --- ... 800 obr./min   
 Sport/Fitness Odzież sportowa i rekreacyjna wykonana z tkanin z mikrowłókien Wskazówki <ul style="list-style-type: none"> ■ Pranie nie może mieć kontaktu z płynem zmiękczającym. ■ Przed praniem dokładnie wyczyścić szufladkę na środki piorące (wszystkie przegródki) z resztek płynu zmiękczającego. 	maks. 2 kg cold - 40 °C --- ... 800 obr./min   
 Anty Alergia Tkaniny wytrzymałe, tkaniny z bawełny lub lnu odporne na wysoką temperaturę prania	maks. 6 kg / 3,5* cold - 60 °C --- ... 1200 obr./min   

Program/Rodzaj prania/Wskazówki	Ustawienia
 Pierze/Puch Tekstylia puchowe nadające się do prania w pralce	maks. 1 kg cold - 40 °C
Wskazówki ■ Duże części prania prać oddzielnie. ■ Używać delikatny środek piorący. Środek piorący dozować oszczędnie.	--- ... 1200 obr./min =  ,  , 
 Super krótki 15'/30' bardzo krótki program, ok. 30 minut, nadający się do lekko zabrudzonych rzeczy w małych ilościach	maks. 3,5 kg / 2 kg* cold - 40 °C
Wskazówka: krótszy przebieg programu (ok. 15 minut) przy funkcji Time-Perfect	--- ... 1200 obr./min = 
 Wirowanie/ Dodatkowe wirowanie z możliwością indywidualnego nastawienia prędkości wirowania	- -
 Odpompowanie Odpompowanie wody płuczającej przy --- (wirowanie stop = bez wirowania końcowego)	--- ... 1200 obr./min -

Krochmalenie

Wskazówka: Pranie nie powinno mieć kontaktu ze zmiękcaczem do tkanin.



Krochmalenie płynnym krochmalem jest możliwe w przypadku wszystkich programów. Krochmal, w ilości zalecanej przez producenta, włąć do przegródki  (po jej ewentualnym wyczyszczeniu).

Farbowanie/Odbarwianie

Farbowanie tylko w zakresie odpowiadającym warunkom domowym. Sól może uszkodzić powłokę ze stali nierdzewnej! Należy przestrzegać zaleceń producenta środka barwiącego.

Nie odbarwiać prania w pralce!

Namaczanie

1. Napełnić przegródkę **II** środkiem do namaczania/środkiem piorącym zgodnie z zaleceniami producenta.
2. Ustawić programator w pozycji   **Bawełna 40 °C**.
3. Nacisnąć **Start/Pauza**.
4. Po ok. 10 minutach nacisnąć **Start/Pauza**.
5. Po upływie żądanego czasu namaczania ponownie nacisnąć **Start/Pauza**, jeśli program ma być kontynuowany lub zmienić program.

Wskazówki

- Włożyć pranie jednakowego koloru.
- Dodatkowy środek piorący nie jest potrzebny; do prania użyty zostanie roztwór środka do namaczania.

P+ Wstępne ustawienia programów

Wszystkie programy mają nastawione fabrycznie parametry temperatury, prędkości wirowania i czasu trwania programu (czas „Koniec za“).

Po dokonaniu wyboru programu parametry te będą widoczne na wyświetlaczu.

Zaprogramowane ustawienia można zmienić w następujący sposób.

Temperatura

Przed i podczas trwania programu można zmienić wstępnie nastawioną temperaturę prania (w °C) – w zależności od postępu programu.

W tym celu naciskać odpowiedni przycisk tyle razy, aż wyświetli się żądane ustawienie.

Maksymalna wartość temperatury zależy od wybranego programu.

Zestawienie programów → *Strona 12*

Prędkość wirowania

Przed uruchomieniem oraz w trakcie trwania programu można, w zależności od stopnia zaawansowania programu, zmienić wstępne ustawienie prędkości wirowania (w obr./min; obroty na minutę).

W tym celu naciskać odpowiedni przycisk tyle razy, aż wyświetli się żądane ustawienie.

Ustawienie - - - : wirowanie stop = bez wirowania końcowego, pranie pozostaje po ostatnim płukaniu w wodzie.

Funkcję „wirowanie stop“ można wybrać w celu uniknięcia zagniecień, jeśli po zakończeniu programu pranie nie zostanie od razu wyjęte z pralki.

Maksymalna prędkość wirowania zależy od programu oraz modelu.

Zestawienie programów → *Strona 12*

Koniec za

Przy wyborze żadanego programu wskazywany jest czas trwania danego programu.

Czas trwania programu jest automatycznie dopasowywany w trakcie jego przebiegu. Zmiany wstępnych ustawień lub wprowadzonych ustawień programu powodują zmianę czasu trwania programu.

Przed uruchomieniem programu można zaprogramować w odstępach godzinowych (h=godzina) – maksymalnie do 24 godzin – czas jego zakończenia (czas „Koniec za“).

W tym celu naciskać odpowiedni przycisk tyle razy, aż wyświetli się żądane ustawienie.

Wskazówka: Czas trwania programu zostanie wliczony w zaprogramowany czas „Koniec za”.

Po starcie ukazuje się wybrany czas, na przykład **8h** (8 godzin), i zostaje odliczany czas do startu programu. Następnie pokazuje się czas przebiegu programu, na przykład **2:30** (godzina:minuta).

Zmiana zaprogramowanego czasu:

Zaprogramowany czas można zmienić przed startem programu w następujący sposób:

1. Nacisnąć Start/**Pauza**.
2. Naciskać przycisk **Koniec za** tyle razy, aż pojawi się żądana liczba godzin.
3. Nacisnąć przycisk **Start/Pauza**.

Dokładanie prania podczas odliczania zaprogramowanego czasu:

1. Nacisnąć Start/**Pauza**.
2. Na wyświetlaczu świeci się **YES** i **Ⓞ**. Można otworzyć drzwiczki i dołożyć pranie.
3. Zamknąć drzwiczki.
4. Nacisnąć przycisk **Start/Pauza**. Odliczanie wybranego czasu jest kontynuowane.

P+ Dodatkowe ustawienia programów

TimePerfect

Skrócenie czasu trwania programu przy porównywalnym efekcie prania w stosunku do programu standardowego.

Wskazówka: Nie przekraczać maksymalnego załadunku. Zestawienie programów → *Strona 12*

EcoPerfect

Oszczędność energii przy porównywalnym efekcie prania w stosunku do programu standardowego.

Woda Plus

Podwyższony poziom wody oraz dodatkowy cykl płukania, wydłużony czas prania. W rejonach z bardzo miękką wodą lub w celu dodatkowego poprawienia efektu płukania.



Obsługa urządzenia

Wskazówka: Pralkę **prawidłowo ustawić i podłączyć**. → *Strona 33*
Przed pierwszym praniem przeprowadzić jednorazowo program prania **bez** włożenia jakichkolwiek rzeczy. → *Strona 39*

Przygotowanie pralki do pracy

Wskazówki

- Nigdy nie włączać uszkodzonej pralki!
 - Poinformować punkt serwisowy!
→ *Strona 30*
1. Włożyć wtyczkę do gniazda sieciowego.
 2. Odkręcić zawór wody.
 3. Otworzyć drzwiczki.
 4. Sprawdzić, czy bęben jest całkowicie opróżniony. Ewentualnie opróżnić.

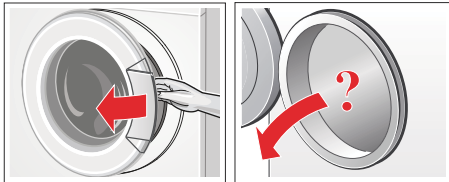

Wybór programu/włączenie urządzenia

Wskazówka: W celu wprowadzenia ustawień programu, należy najpierw dezaktywować zabezpieczenie przed dziećmi, jeśli zostało wcześniej aktywowane.

Wybrać żądany program za pomocą programatora. Programator można kręcić w obydwie strony.

Pralka jest włączona.

Na wyświetlaczu widoczne są parametry wybranego programu:

- czas trwania programu,
- wstępnie ustawiona temperatura,
- wstępnie ustawiona prędkość wirowania oraz
- maksymalny wsad.

Zmiana wstępnych ustawień programów

Wstępne ustawienia programów można zmieniać lub je zmienić.

W tym celu naciskać na odpowiedni przycisk tyle razy, aż wyświetli się żądane ustawienie.

Ustawienia zostają aktywowane bez potwierdzenia. Po wyłączeniu urządzenia nie pozostają zapisane w pamięci.

Wstępne ustawienia programów
→ *Strona 15*

Wybór dodatkowych ustawień programów

Wybór dodatkowych ustawień umożliwia optymalne dopasowanie procesu prania do specyfiki pranych rzeczy.

Ustawienia mogą zostać dołączone, wyłączone lub zmienione w zależności od postępu danego programu.

Lampki kontrolne przycisków świecą się, jeśli dane ustawienie jest aktywowane. Ustawienia nie pozostają zapisane w pamięci po wyłączeniu urządzenia.

Dodatkowe ustawienia programów
→ *Strona 16*

Wkładanie prania do bębna

Ostrzeżenie **Zagrożenie życia!**

Włożenie do pralki tekstyliów nasączonych środkami czyszczącymi zawierającymi rozpuszczalnik – np. odplamiaczem, benzyną do usuwania plam – może spowodować wybuch. Pranie należy uprzednio dokładnie wyflukać ręcznie.

Wskazówki

- Wkładać na przemian duże i małe sztuki prania. Rzeczy różnej wielkości lepiej się rozmieszczają podczas wirowania. Pojedyncze rzeczy mogą doprowadzić do braku wyważenia wsadu bębna.
 - Przestrzegać zaleceń dotyczących maksymalnego wsadu. Przekroczenie podanych wartości ma negatywny wpływ na rezultat prania i sprzyja powstawaniu zagnieć.
1. Rozłożyć posortowane pranie i włożyć do bębna.
 2. Zwrócić uwagę, aby pranie nie utkwіło między ramą drzwiczek a gumowym kołnierzem.

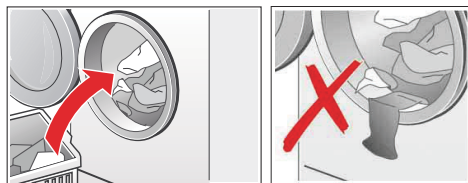

3. Zamknąć drzwiczki.

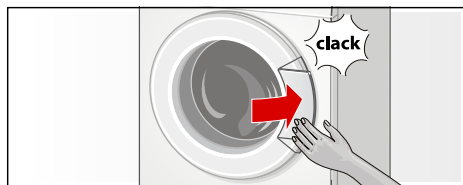

Miga lampka sygnalizacyjna przycisku **Start/Pauza** a na wyświetlaczu nadal pokazują się ustawienia programu. Zmiana ustawień jest możliwa.

Dozowanie środków piorących i pielęgnacyjnych

Uwaga!

Uszkodzenie urządzenia

Środki do czyszczenia oraz do wstępnego usuwania plam (na przykład odplamiacze, spraye do wstępnego zmiękczenia plam, ...) mogą doprowadzić do uszkodzenia powierzchni pralki.

Nie dopuszczać do kontaktu wymienionych środków z powierzchniami pralki. Ewentualnie natychmiast wytrzeć resztki po sprayu oraz inne pozostałości/krople wilgotną ścierką.

Dozowanie

Środki piorące i pielęgnacyjne dozować w zależności od:

- twardości wody (informacje na ten temat dostępne są w lokalnym przedsiębiorstwie wodociągowym)
- wskazówek producenta podanych na opakowaniu
- ilości prania
- zabrudzenia

Napełnianie

1. Wysunąć szufladkę na środku piorące.

Ostrzeżenie

Podrażnienia oczu/skóry!

Środek piorący/pielęgnujący może wydostać się na zewnątrz podczas otwierania szufladki na środku piorące podczas pracy urządzenia. Zachować ostrożność przy otwieraniu szufladki.

W przypadku kontaktu ze środkiem piorącym/pielęgnacyjnym dokładnie przemyć oczy lub skórę.

W razie przypadkowego połknięcia środka należy zasięgnąć porady lekarza.

2. Napełnić środkiem piorącym i/lub pielęgnacyjnym.

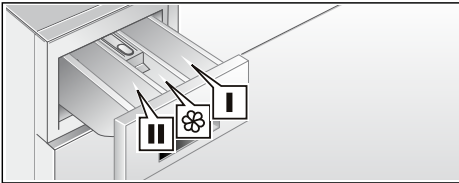

Przegródka I	Środek piorący dla prania wstępnego
Przegródka 	Płyn zmiękczający, krochmal; nie przekraczać oznaczenia maks.
Przegródka II	Środek piorący dla prania zasadniczego, środek do zmiękczenia wody, wybielacz, wywabiacz plam

Wskazówki

- Koniecznie przestrzegać wskazówek producenta przy dozowaniu środków piorących/pomocniczych/pielęgnujących oraz środków do czyszczenia.
- Gęste płyny zmiękczające oraz usztywniacze rozcieńczyć trochę wodą. To zapobiega zatkaniom.

- Wlać płynny środek piorący do odpowiedniego pojemnika dozującego i włożyć do bębna.

Włączenie programu

Naciśnąć przycisk **Start/Pauza** (Start/Reload). Świeci się lampka kontrolna i włącza się program.

Na wyświetlaczu widoczny jest w trakcie programu czas do jego zakończenia (Koniec za) lub po włączeniu programu czas jego trwania oraz symbole stopnia zaawansowania programu. Wyświetlacz → *Strona 10*

Wskazówka: W celu zapobieżenia przypadkowej zmianie ustawień, włączyć zabezpieczenie przed dziećmi, jak opisano poniżej.

Zabezpieczenie przed dziećmi

Pralkę można zabezpieczyć przed przypadkową zmianą ustawionych funkcji. W tym celu po uruchomieniu programu włączyć zabezpieczenie przed dziećmi.

W celu aktywacji/dezaktywacji: naciskać około 5 sekund na przycisk **Start/Pauza**. Na wyświetlaczu pojawia się symbol ∞.



- Świeci się ∞: zabezpieczenie przed dziećmi jest włączone.
- Miga ∞: zmieniono ustawienie programatora przy włączonym zabezpieczeniu przed dziećmi. W celu uniknięcia przerwania programu, ustawić programator w poprzednim położeniu. Symbol zaświeci się ponownie.

Wskazówka: Zabezpieczenie przed dziećmi może pozostać aktywne do następnego startu programu oraz również po wyłączeniu pralki. Przed uruchomieniem programu wyłączyć zabezpieczenie przed dziećmi i w razie potrzeby ponownie włączyć po uruchomieniu programu.

Dokładanie prania

Po uruchomieniu programu można w razie potrzeby dołożyć lub wyjąć pranie. W tym celu nacisnąć przycisk Start/**Pauza**. Pralka sprawdza czy dołożenie prania jest możliwe.

Jeśli na wyświetlaczu:

- świecą się **obydwa** symbole **YES** oraz , wtedy dokładanie prania jest możliwe.
- miga **NO**: poczekać, aż zaświeci się **YES** i . Otworzyć drzwiczki dopiero wtedy, gdy zaświecą się **obydwa** symbole **YES** i .
- świeci się **NO**, wtedy dołożenie prania nie jest możliwe.

Wskazówki

- Ze względu na bezpieczeństwo użytkownika drzwiczki urządzenia są zablokowane dopóki bęben pozostaje w ruchu, przy wysokiej poziomie wody i/lub wysokiej temperaturze; dołożenie prania nie jest wtedy możliwe. W celu kontynuowania programu nacisnąć przycisk **Start/Pauza**.
- Drzwiczki otwierać tylko przez krótką chwilę – woda z pranych rzeczy może się wylać.

Zmiana programu

Jeśli przez pomyłkę uruchomiony został niewłaściwy program, można go zmienić w sposób opisany poniżej:



1. Nacisnąć Start/**Pauza**.
2. Wybrać inny program.
3. Nacisnąć **Start/Pauza**. Nowy program zaczyna się od początku.

Zatrzymanie programu

Przy programach z wysoką temperaturą:

1. Nacisnąć Start/**Pauza**.
2. Pozostawić pranie do ostygnięcia: wybrać  **Płukanie**.
3. Nacisnąć **Start/Pauza**.



Przy programach z niską temperaturą:

1. Nacisnąć Start/**Pauza**.
2. Wybrać  Wirowanie/**Odpompowanie**  (jeśli żądane jest tylko odpompowanie: obr./min (prędkość wirowania) ustawić na ---).
3. Nacisnąć **Start/Pauza**.

Zakończenie programu przy wirowaniu stop

Na wyświetlaczu pojawia się --- i miga lampka kontrolna przycisku **Start/Pauza**.

Aby zakończyć program:

1. Wybrać  Wirowanie/**Odpompowanie**  (jeśli żądane jest tylko odpompowanie: obr./min (prędkość wirowania) ustawić na ---).
2. Nacisnąć **Start/Pauza**.

Koniec programu

Na wyświetlaczu pojawi się **End**.

Jeśli na wyświetlaczu widoczny jest dodatkowo symbol , wtedy pralka wykryła zbyt dużą ilość piany w trakcie trwania programu prania i automatycznie uruchomiła dodatkowe cykle płukania w celu usunięcia piany.

Wskazówka: Przy następnym praniu z tym samym wsadem należy zastosować mniej środka piorącego.

Wyjmowanie prania/ wyłączenie urządzenia

1. Otworzyć drzwiczki i wyjąć pranie.
2. Ustawić programator w pozycji **Wyłączenie**. Urządzenie jest wyłączone.
3. Zamknąć zawór wody.
Nie jest to konieczne w przypadku modeli wyposażonych w system AquaStop.
Zakres dostawy → *Strona 33*

Wskazówki

- Nie pozostawiać w bębnie żadnych rzeczy. Pozostawione rzeczy w bębnie mogą się przy następnym praniu zbiec lub zafarbować inne rzeczy.
- Ewentualnie usunąć przypadkowe przedmioty znajdujące się w bębnie lub w obrębie kołnierza gumowego – niebezpieczeństwo rdzewienia.

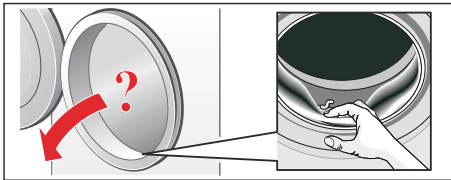

- Drzwiczki urządzenia i szufladkę na środki piorące pozostawić otwarte, aby reszta wody mogła wyschnąć.
- Zawsze wyjąć pranie.
- Zawsze odczekać koniec programu, ponieważ w przeciwnym przypadku urządzenie może być jeszcze zablokowane. Następnie włączyć urządzenie i poczekać, aż nastąpi zwolnienie blokady.
- Jeśli po zakończeniu programu wyświetlacz jest wygaszony, wtedy aktywowany został tryb oszczędnościowy. W celu aktywacji nacisnąć dowolny przycisk.

Ustawianie sygnału

1. Aktywacja trybu ustawiania głośności sygnału

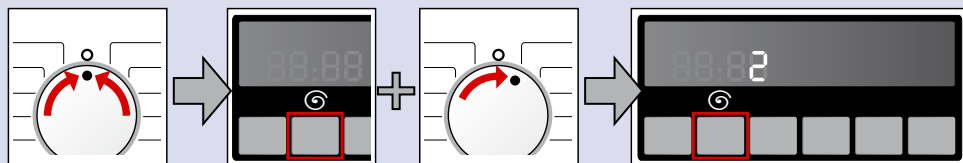

ustawić na **Wyłączenie**

nacisnąć i przytrzymać + przekręcić jedną pozycję w prawo

przycisk trzymać przyciśnięty przez ok. 5 sekund, aż zaczną się świecić elementy wyświetlacza. Tryb ustawiania jest aktywny.

2. Ustawianie głośności sygnału przycisków (w zależności od modelu)

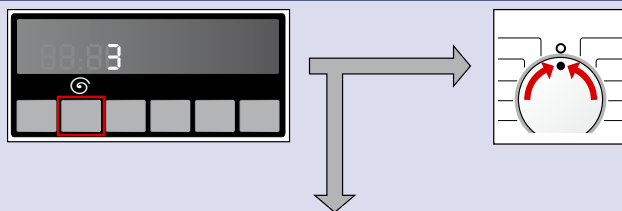

naciskać tyle razy, aż zostanie osiągnięta żądana głośność

przejdź do punktu 3 lub

ustawić na **Wyłączenie**, aby opuścić tryb ustawiania głośności sygnału

3. Ustawianie głośności sygnałów informacyjnych

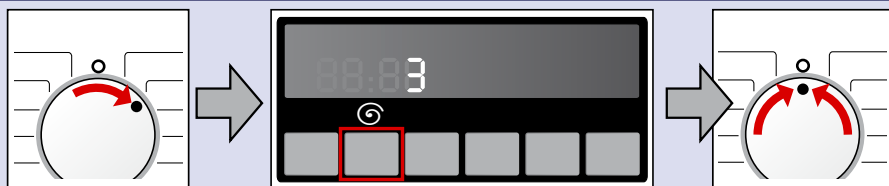

przekręcić jedną pozycję w prawo

naciskać tyle razy, aż zostanie osiągnięta żądana głośność

ustawić na **Wyłączenie**, aby opuścić tryb ustawiania głośności sygnału

Sensoryka

Automatyka wagowa

System automatyki wagowej dopasowuje optymalne zużycie wody dla każdego programu w zależności od rodzaju tkaniny i wsadu.

System kontroli wyważenia

Automatyczny system kontroli wyważenia rozpoznaje brak wyważenia załadunku bębna i równomiernie rozmieszcza pranie poprzez kilkukrotne próby rozpoczęcia wirowania.

Ze względów bezpieczeństwa prędkość obrotowa zostaje obniżona lub wirowanie zostaje anulowane, jeśli dochodzi do bardzo niekorzystnego rozmieszczenia prania.

Wskazówka: Do bębna wkładać małe i duże sztuki prania. → *Strona 28*

VoltCheck

Automatyczny system kontroli napięcia rozpoznaje niedopuszczalny spadek napięcia (poniżej normalnej wartości).

Wskazówka: Za każdym razem gdy występuje obniżenie napięcia, wtedy na wyświetlaczu miga dwukropek wskaźnika **Koniec za.**

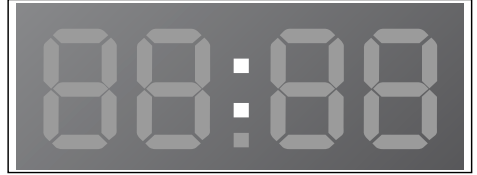

Gdy napięcie zasilające jest ponownie stabilne, wtedy program zostaje wznowiony. Przestaje migać dwukropek wskaźnika **Koniec za.**

Jeśli przerwa przyczynia się do przedłużenia programu, wtedy na wyświetlaczu miga kropka.

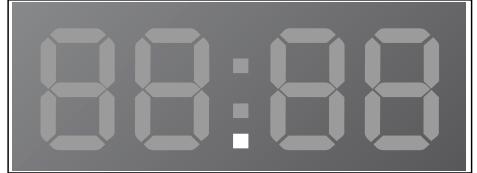

System kontroli napięcia włącza się, gdy włączony zostaje dowolny program.



Czyszczenie i konserwacja

⚠ Ostrzeżenie

Zagrożenie życia!

Kontakt z elementami znajdującymi się pod napięciem wiąże się z niebezpieczeństwem porażenia prądem. Wyłączyć urządzenie i wyciągnąć wtyczkę.

⚠ Ostrzeżenie

Niebezpieczeństwo zatrucia!

Używanie środków czyszczących zawierających rozpuszczalniki, np. benzynę ekstrakcyjną, może być przyczyną wydzielania się trujących oparów.

Nie stosować środków czyszczących zawierających rozpuszczalniki.

Uwaga!

Uszkodzenie urządzenia

Środki czyszczące zawierające rozpuszczalniki, np. benzynę ekstrakcyjną, mogą uszkodzić powierzchnie oraz elementy urządzenia. Nie stosować środków czyszczących zawierających rozpuszczalniki.

Obudowa urządzenia/panel obsługi

- Obudowę i panel obsługi przetrzeć miękką, wilgotną ściereczką.
- Natychmiast usuwać pozostałości środków piorących.
- Nie czyścić strumieniem wody.

Bęben pralki

Stosować środki czyszczące niezawierające chloru, nie używać druciaków.

Odkamienianie

W przypadku prawidłowego dozowania środka piorącego, odkamienianie nie jest konieczne. W razie potrzeby stosować się do zaleceń producenta środka do odkamieniania. Odpowiednie środki do odkamieniania można zamówić za pośrednictwem naszej strony internetowej lub w serwisie.
→ Strona 30

Czyszczenie szufladki na środki piorące

Jeśli pozostaną resztki środka piorącego lub środka do zmiękczenia tkanin:

1. Wysunąć szufladkę na środki piorące. Wkład nacisnąć w dół i całkowicie wyjąć szufladkę.
2. Wyjmowanie wkładki: Wkładkę nacisnąć palcem od dołu do góry.

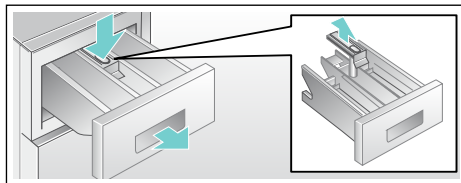

3. Korytko i wkład umyć wodą przy użyciu szczoteczki, a następnie wysuszyć. Wyczyścić również wewnętrzną stronę obudowy.
4. Założyć i docisnąć wkład, aż się zatrzaśnie (nałożyć cylinder na prowadnicę).
5. Wsunąć szufladkę na środki piorące.

Wskazówka: Pozostawić szufladkę otwartą, aby reszta wody mogła odparować.

Zapchana pompa wody

! Ostrzeżenie

Niebezpieczeństwo oparzenia!

Roztwór środka piorącego jest gorący podczas prania w wysokich temperaturach. Dotknięcie gorącego roztworu środka piorącego może spowodować oparzenie. Odczekać, aż roztwór środka piorącego ostygnie.

1. Zamknąć zawór wody, aby nie zwiększać ilości wody, która musiałaby zostać spuszczone przez pompę.
2. Ustawić programator w pozycji **Wyłączenie**. Wyciągnąć wtyczkę z gniazda sieciowego.
3. Otworzyć pokrywę serwisową.
4. Zdjąć wąż spustowy z uchwytu.

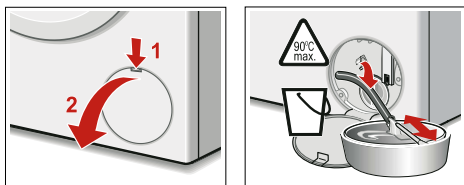

5. Wyjąć zatyczkę i spuścić wodę do odpowiedniego naczynia. Założyć zatyczkę i włożyć wąż spustowy do uchwytu.

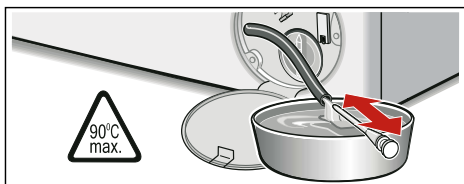

Wskazówka: Resztki wody mogą się wylać.

6. Ostrożnie odkręcić pokrywę pompy i wyczyścić wnętrze, gwint pokrywki oraz obudowę pompy. Wirnik skrzydełkowy pompy musi dać się obracać.

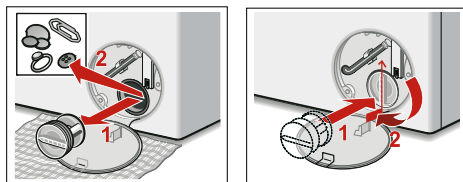

7. Wstawić pokrywę pompy na miejsce i dokręcić. Uchwyt musi znajdować się w pozycji pionowej.
8. Zamknąć pokrywę serwisową. Ewentualnie wcześniej zatrzasknąć wyjętą pokrywę serwisową.

Wskazówka: Aby zapobiec odpłynięciu środka piorącego przy następnym praniu do odpływu: Do przegródki II wlać 1 litr wody i uruchomić program **Wirowanie/Odpompowanie** (jeśli żądane jest tylko odpompowanie: obr./min (prędkość wirowania) ustawić na ---).

Zapchany wąż odpływowy przy podłączeniu do syfonu

1. Ustawić programator w pozycji **Wyłączenie**. Wyciągnąć wtyczkę z gniazda sieciowego.
2. Odkręcić opaskę zaciskową i ostrożnie wyjąć wąż odpływowy. Mogą się wylać resztki wody.
3. Wyczyścić wąż odpływowy oraz króciec syfonu.

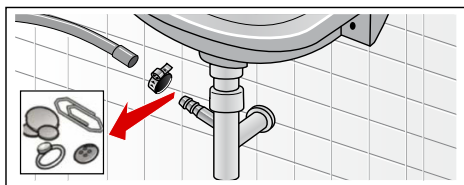

4. Ponownie zamontować wąż odpływowy i zabezpieczyć opaską zaciskową w miejscu podłączenia.

Zapchane sito w węży dopływowym

Najpierw zmniejszyć ciśnienie wody w węży dopływowym:

1. Zamknąć zawór wody.
2. Wybrać dowolny program (z wyjątkiem ☉ **Wirowanie/ Odpompowanie** ☽).
3. Nacisnąć **Start/Pauza**. Pozostawić program uruchomiony na ok. 40 sekund.
4. Ustawić programator w pozycji **Wyłączenie**. Wyciągnąć wtyczkę z gniazda sieciowego.
5. Wyczyścić sito przy zaworze wody: Odłączyć wąż od zaworu wody. Przečyszczyć sito małą szczoteczką.

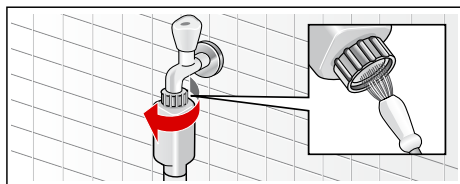

6. Wyczyścić sito na tylnej ściance urządzenia:
Zdjąć wąż z tylnej ścianki urządzenia,
Wyjąć sito obcęgami i wyczyścić.

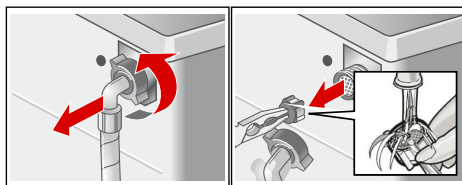

7. Podłączyć wąż i sprawdzić szczelność.

Usterka, co robić?

Odblokowanie awaryjne

np. w przypadku awarii zasilania

Program jest kontynuowany z chwilą ponownego włączenia zasilania. Jeśli konieczne jest wyjęcie prania, wtedy można otworzyć drzwiczki w następujący sposób:

Ostrzeżenie

Niebezpieczeństwo oparzenia!

Podczas prania przy wysokich temperaturach może dojść do poparzenia w przypadku kontaktu z gorącym roztworem środka piorącego i pranymi rzeczami. Ewentualnie poczekać na ostygnięcie.

Ostrzeżenie

Niebezpieczeństwo zranienia!

Przy wkładaniu rąk do kręcącego się bębna może dojść do skaleczenia. Nie wkładać rąk do kręcącego się bębna. Odczekać, aż bęben się całkowicie zatrzyma.

Uwaga!

Szkody spowodowane przez wodę

Wyciekająca woda może spowodować szkody.



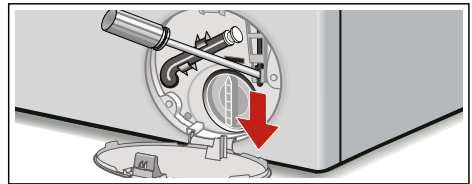

Nie otwierać drzwiczek, jeśli przez okienko widać wodę.

1. Ustawić programator w pozycji **Wyłączenie**. Wyciągnąć wtyczkę z gniazda sieciowego.
2. Spuścić wodę z pralki. Pociągnąć odblokowanie awaryjne w dół przy pomocy narzędzia i puścić.







Następnie można otworzyć drzwiczki.

Wskazówki na wyświetlaczu

Wskaźnik	Przyczyna/rozwiązanie problemu
YES	Drzwiczki są odblokowane. Dołożenie prania jest możliwe.
NO	<ul style="list-style-type: none"> ■ Nie można otworzyć drzwiczek z powodu zbyt wysokiej temperatury bębna. Poczekać, aż temperatura spadnie. ■ Nie można otworzyć drzwiczek z powodu zbyt wysokiego poziomu wody. Odpompuj wodę (wybrać np. program  Wirowanie/Odpompowanie ) (jeżeli żądane jest tylko odpompowanie: obr./min (prędkość wirowania) ustawić na ---).
E:17	Całkowicie odkręcić kurek dopływu wody; wąż dopływu zagięty/zaciśnięty; zbyt niskie ciśnienie wody, wyczyścić sito → <i>Strona 26</i>
E:18	Pompa wody zapchana; wyczyścić pompę wody → <i>Strona 25</i> ; Wąż odpływowy/rura odpływu zapchana; wyczyścić wąż odpływowy przy podłączeniu do syfonu → <i>Strona 26</i>
E:23	Woda na dnie obudowy urządzenia; nieszczelność urządzenia. Wezwać serwis! → <i>Strona 30</i>
	Zabezpieczenie przed dziećmi jest aktywne; dezaktywować → <i>Strona 19</i>
	miga → Wykryto zbyt dużo piany? → <i>Strona 28</i>
:	miga → Zbyt niskie napięcie → <i>Strona 23</i>
.	miga → Obniżone napięcie podczas trwania programu prania. Program zostaje przedłużony. → <i>Strona 23</i>
Inne wskaźniki	Wyłączyć urządzenie; poczekać 5 sekund i włączyć je ponownie. Jeśli wskaźnik pojawi się ponownie: wezwać serwis → <i>Strona 30</i>

Usterka, co robić?

Usterki	Przyczyna/rozwiązanie problemu
Wycieka woda.	<ul style="list-style-type: none"> ■ Prawidłowo podłączyć/wymienić wąż odpływowy. ■ Dokręcić złączkę węża dopływowego.
Nie pobiera wody. Środek piorący nie jest sfluviwany do bębna.	<ul style="list-style-type: none"> ■ Czy wybrano Start/Pauza? ■ Czy zawór wody jest odkręcony? ■ Czy ewentualnie nie jest zatkane sito? Wyczyścić sito. → <i>Strona 26</i> ■ Czy wąż dopływowy nie jest zagięty lub zaciśnięty?
Nie można otworzyć drzwiczek.	<ul style="list-style-type: none"> ■ Funkcja zamka zabezpieczającego jest aktywna. Czy program został anulowany? ■ Wybrano --- (wirowanie stop = bez wirowania końcowego)? → <i>Strona 20</i> ■ Czy otwieranie jest możliwe tylko poprzez odblokowanie awaryjne?
Program się nie rozpoczyna.	<ul style="list-style-type: none"> ■ Czy wybrano Start/Pauza lub czas zakończenia programu Koniec za? ■ Czy drzwiczki są zamknięte? ■ Czy funkcja zabezpieczenia przed dziećmi jest aktywna? Dezaktywować. → <i>Strona 19</i>

Usterki	Przyczyna/rozwiązanie problemu
Woda po praniu nie jest odpompowywana.	<ul style="list-style-type: none"> ■ Wybrano --- (wirowanie stop = bez wirowania końcowego)? → <i>Strona 20</i> ■ Wyczyścić pompę wody. → <i>Strona 25</i> ■ Wyczyścić rurę odpływu i/lub wąż odpływowy.
Woda w bębnie pralki nie jest widoczna.	Brak usterki – poziom wody poniżej okienka drzwiczek.
Wynik wirowania nie jest zadowalający. Pranie mokre/za wilgotne.	<ul style="list-style-type: none"> ■ Brak usterki – system kontroli wyważenia przerwał wirowanie z powodu nierównomiernego rozłożenia prania. Do bębna wkładać małe i duże sztuki prania. ■ Czy wybrano zbyt małą prędkość wirowania?
Kilkukrotne próby rozpoznania wirowania.	Brak usterki – system kontroli wyważenia podejmuje próby wyrównania wyważenia.
Cykl prania jest dłuższy niż zazwyczaj.	<ul style="list-style-type: none"> ■ Brak usterki – system kontroli wyważenia podejmuje próby wyrównania wyważenia poprzez wielokrotne rozmieszczanie prania. ■ Brak usterki – system kontroli piany jest aktywny – dołączenie procesu płukania. ■ Brak usterki – VoltCheck jest aktywny → <i>Strona 23</i>
Podczas cyklu prania zmienia się czas trwania programu.	Brak usterki – przebieg programu jest optymalnie dostosowywany do danego prania. Może to doprowadzić do zmiany czasu trwania programu wyświetlanego na wyświetlaczu.
Resztki wody w przegródce na środek pielęgnacyjny.	<ul style="list-style-type: none"> ■ Brak usterki – nie wywiera to wpływu na działanie środka pielęgnacyjnego. ■ Ewentualnie wyczyścić wkładkę.
W pralce tworzą się nieprzyjemne zapachy.	Włączyć program   Bawełna 90 °C bez wkładania prania. Zastosować uniwersalny środek piorący.
Miga symbol  . Ewentualnie z szufladki na środki piorące wydobywa się piana.	<p>Zastosowano za dużo środka piorącego?</p> <p>Wymieszać jedną łyżkę stołową płynu zmiękczającego z ½ litra wody i wlać do przegródki II (nie przy odzieży sportowej, wierzchniej i puchowej!)</p> <p>Przy następnym praniu zmniejszyć ilość środka piorącego.</p>
Głośne odgłosy pracy, wibracje i przesuwanie się pralki podczas wirowania.	<ul style="list-style-type: none"> ■ Czy urządzenie zostało wypoziomowane? Wypoziomować urządzenie. → <i>Strona 38</i> ■ Nóżki stabilnie zamocowane? Stabilnie ustawić nóżki. → <i>Strona 38</i> ■ Usunięto wszystkie zabezpieczenia transportowe? Usunąć zabezpieczenia transportowe. → <i>Strona 35</i>
Wyświetlacz/lampki kontrolne nie działają podczas pracy urządzenia.	<ul style="list-style-type: none"> ■ Zanik zasilania sieciowego? ■ Czy zadziałały bezpieczniki? Włączyć/wymienić bezpieczniki. ■ Jeśli usterka występuje wielokrotnie: wezwać serwis. → <i>Strona 30</i>
Na praniu pozostają resztki środka piorącego.	<ul style="list-style-type: none"> ■ Czasami zdarza się, że środki bez zawartości fosforanów pozostawiają nierozpuszczalne ślady w wodzie. ■ Wybrać  Płukanie lub wyszczotkować rzeczy po praniu.
Na wyświetlaczu miga dwukropek : wskaźnika Koniec za.	Zbyt niskie napięcie → <i>Strona 23</i>

Usterki	Przyczyna/rozwiązanie problemu
Miga pojedyncza kropka (.).	Spadek napięcia podczas trwania programu prania spowodował wydłużenie czasu trwania programu. → <i>Strona 23</i>
W trybie paazy na wyświetlaczu pojawia się NO .	Poziom wody za wysoki. Dołożenie prania nie jest możliwe. Ewentualnie natychmiast zamknąć drzwiczki. W celu kontynuacji programu wybrać przycisk Start /Pauza.
W trybie paazy na wyświetlaczu pojawia się YES .	Drzwiczki są odblokowane. Dołożenie prania jest możliwe.
Jeśli usunięcie usterki we własnym zakresie nie jest możliwe (wyłączenie/włączenie) lub gdy konieczna jest naprawa urządzenia:	
<ul style="list-style-type: none"> ■ Ustawić programator w pozycji Wyłączenie. Urządzenie jest wyłączone. ■ Wyciągnąć wtyczkę z gniazda. ■ Zamknąć zawór wody i wezwać serwis. → <i>Strona 30</i> 	



Serwis

Jeśli usterki nie uda się usunąć we własnym zakresie, Usterka, co robić? → *Strona 28*, należy skontaktować się z naszym serwisem. → okładka

Pracownicy serwisu znajdą odpowiednie rozwiązanie, co pozwoli uniknąć zbędnych przyjazdów techników.

Pracownikowi serwisu należy podać symbol produktu (E-Nr.) oraz numer fabryczny urządzenia (FD).

E-Nr. _____ FD _____

Symbol produktu

Numer fabryczny

Dane te można odczytać *w zależności od modelu:

wewnątrz drzwiczek*/otwartą pokrywę serwisową* oraz na tylnej ściance urządzenia.

Warto zaufać kompetencji producenta.

Prosimy o kontakt z nami. Dzięki temu mają Państwo gwarancję, że naprawy zostaną wykonane przez przeszkolonych techników serwisu, którzy dysponują oryginalnymi częściami zamiennymi.



Parametry zużycia

Tabela parametrów zużycia

(przybliżone dane)

Program	Załadunek	Zużycie energii*	Zużycie wody*	Czas trwania programu*
Bawełna 20 °C	6 kg	0,23 kWh	66 l	2 h
Bawełna 40 °C	6 kg	0,93 kWh	66 l	2 3/4 h
Bawełna 60 °C	6 kg	1,29 kWh	66 l	2 h
Bawełna 90 °C	6 kg	2,12 kWh	72 l	2 1/4 h
Syntetyki 40 °C	3 kg	0,59 kWh	48 l	2 h
Mix 40 °C	3 kg	0,48 kWh	44 l	1 h
Delikatne 30 °C	2 kg	0,22 kWh	35 l	3/4 h
Wełna 30 °C	2 kg	0,16 kWh	40 l	3/4 h









Program	Przybliżona wilgotność końcowa**		
	WLK24 ... maks. 1200 obr./min	WLK20 ... maks. 1000 obr./min	WLK16 ... maks. 800 obr./min
Bawełna	58 %	68 %	80 %
Syntetyki	40 %	40 %	40 %
Delikatne	30 %	30 %	30 %
Wełna	45 %	45 %	45 %

* Wartości odbiegają od podanych wartości w zależności od ciśnienia oraz twardości wody, temperatury wody doprowadzanej, temperatury otoczenia, rodzaju i ilości tkanin oraz stopnia zabrudzenia, od używanego środka piorącego, wahań napięcia sieciowego oraz wybranych funkcji dodatkowych.

** Informacje na temat wilgotności końcowej na podstawie danych dotyczących ograniczenia prędkości wirowania i maksymalnego załadunku w odniesieniu do poszczególnych programów.

Najbardziej efektywne programy dla tkanin z bawełny

Poniższe programy (programy standardowe, oznaczone symbolem ) są przeznaczone do prania normalnie zabrudzonych tkanin z bawełny oraz charakteryzują się największą efektywnością pod względem zużycia wody i energii.

Standardowe programy do prania bawełny zgodnie z rozporządzeniem (UE) Nr 1015/2010	Załadunek	Przybliżony czas trwania programu
Program Bawełna  + przycisk  EcoPerfect 	6 kg	4 1/2 h
Program Bawełna  + przycisk  EcoPerfect 	3 kg	4 1/2 h
Program Bawełna  + przycisk  EcoPerfect 	3 kg	4 1/2 h

Ustawienia programu do kontroli i klasyfikacji energetycznej zgodnie z dyrektywą 2010/30/UE przy eksploatacji z zimną wodą (15 °C).
 Temperatury programów oparte są o temperatury podane na metce/naszywce. Rzeczywista temperatura prania może odbiegać od podanej temperatury programu ze względu na oszczędność energii.

Dane techniczne

Wymiary:

84,8 x 60 x 44,5 cm

(wysokość x szerokość x głębokość)

Waga:

65 kg

Podłączenie do sieci:

Napięcie znamionowe 220-240 V, 50 Hz

Prąd znamionowy 10 A

Moc znamionowa 2300 W

Ciśnienie wody:

100-1000 kPa (1-10 bar)



Ustawianie i podłączanie

Zakres dostawy

Wskazówka: Proszę sprawdzić czy pralka nie uległa uszkodzeniu podczas transportu. Nigdy nie włączać uszkodzonej pralki. W razie jakichkolwiek zastrzeżeń należy zwrócić się do punktu zakupu lub do naszego serwisu.

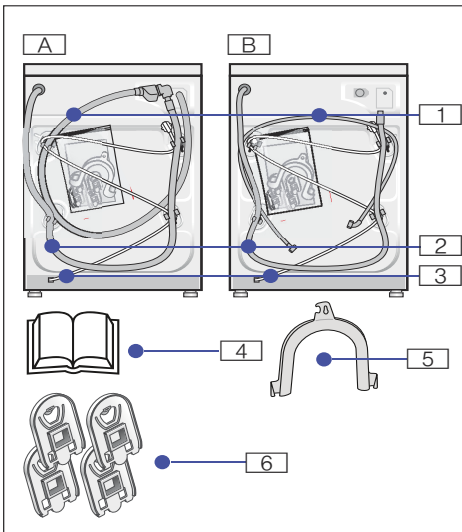

Zależnie od modelu:

- | | |
|----------------------|--------------------------------------------------|
| A Aquastop | 3 Przewód sieciowy |
| B Standard | 4 Instrukcja obsługi i ustawiania |
| 1 Dopływ wody | 5 Kolanko do zawieszenia węży odpływowego |
| 2 Odpływ wody | 6 Osłony |

Przy podłączeniu węży odpływowego do syfonu potrzebne jest dodatkowo:

1 opaska zaciskowa \varnothing 24-40 mm (handel specjalistyczny) do podłączenia syfonu, przyłączy wody → *Strona 36*

Przydatne narzędzia:

- Poziomica do wypoziomowania urządzenia → *Strona 38*
- Klucz do śrub o
 - rozmiarze 13: do odkręcenia zabezpieczeń transportowych → *Strona 35*
 - rozmiarze 17: do wypoziomowania nóżek urządzenia → *Strona 38*

Ustawienie

Wskazówka: Wilgotność w bębnie jest skutkiem kontroli końcowej.

Bezpieczne ustawienie urządzenia

Ostrzeżenie

Niebezpieczeństwo zranienia!

- Pralka jest bardzo ciężka – zachować ostrożność przy podnoszeniu urządzenia.
- Podczas podnoszenia pralki za wystające elementy (na przykład za drzwiczki) te mogą się zerwać i spowodować skaleczenie. Nie podnosić pralki za wystające części.
- Poprzez nieprawidłowe rozłożenie węży i przewodów występuje niebezpieczeństwo potknięcia się i zranienia. Węże i przewody ułożyć w taki sposób, aby nie można było się o nie potknąć.

Uwaga!

Uszkodzenie urządzenia

- Zamarznięte węże mogą się przerwać lub pęknąć. Nie ustawiać pralki w miejscach zagrożonych wystąpieniem ujemnej temperatury, ani w miejscach działania czynników atmosferycznych.
- Podczas podnoszenia pralki za wystające elementy (na przykład za drzwiczki) te mogą się zerwać i uszkodzić pralkę. Nie podnosić pralki za wystające części.

Wskazówka: W razie wątpliwości zlecić podłączenie wykwalifikowanemu fachowcowi.

Powierzchnia ustawienia

Wskazówka: Stabilność ustawienia jest ważna, aby pralka nie przesuwała się podczas pracy!

- Powierzchnia ustawienia musi być twarda i płaska.
- Nie nadają się miękkie podłoga/ wykładziny podłogowe.

Ustawienie na cokole lub na drewnianym stropie belkowym

Uwaga!

Uszkodzenie urządzenia

Pralka może się przesuwać podczas wirowania i spaść z cokołu. Nóżki pralki koniecznie przymocować uchwytami. Uchwyty: numer zamówieniowy WMZ 2200

Wskazówka: Przy podłogach z drewnianych belek:

- W miarę możliwości ustawić pralkę w kącie pomieszczenia.
- Przymocować do podłogi wkrętami wodoodporną drewnianą płytę (grubość przynajmniej 30 mm).

Ustawienie urządzenia pod blatem kuchennym



Ostrzeżenie Zagrożenie życia!

Kontakt z elementami znajdującymi się pod napięciem grozi śmiercią. Nie zdejmować blatu urządzenia.

Wskazówki

- Wymagana jest wnęka o szerokości 60 cm.
- Pralkę można ustawić wyłącznie pod ciągłym blatem roboczym, stabilnie połączonym z sąsiadującymi szafkami.

Demontaż zabezpieczeń transportowych

Uwaga!

Uszkodzenie urządzenia

- Pralka jest zabezpieczona do transportu za pomocą zabezpieczeń transportowych. Nie usunięte zabezpieczenia transportowe mogą spowodować na przykład szkody bębna przy włączeniu pralki. Przed pierwszym użyciem urządzenia należy usunąć w całości wszystkie 4 zabezpieczenia transportowe. Zabezpieczenia należy zachować.
- W celu zabezpieczenia urządzenia przed uszkodzeniem podczas późniejszego transportu, konieczne jest ponowne zamontowanie zabezpieczeń transportowych.

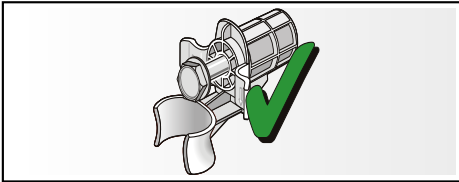

Zachować skręcone ze sobą śrubę i tuleję.

1. Wyjąć węże z uchwytów.
2. Wyjąć węże z kolanka i zdjąć kolanko.
3. Odkręcić i usunąć wszystkie 4 śruby zabezpieczeń transportowych.

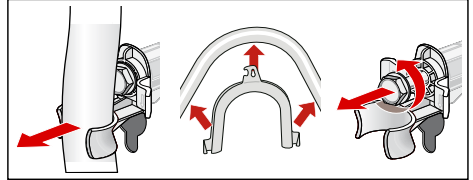

4. Wyjąć z uchwytów przewód sieciowy. Usunąć tuleje.

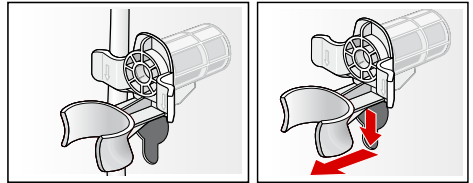

5. Założyć osłony.

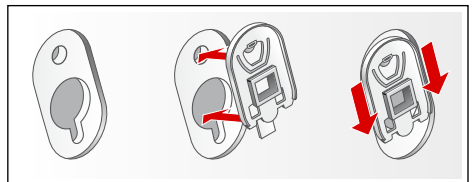
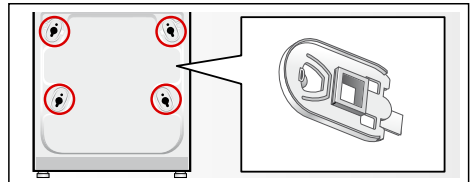

Wskazówka: Mocno zablokować osłony naciskając na hak zapadki.

Długości węży i przewodów

przyłącze lewostronne

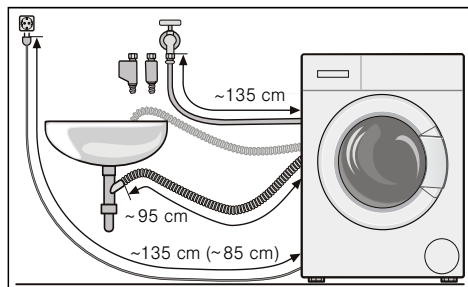

lub

przyłącze prawostronne

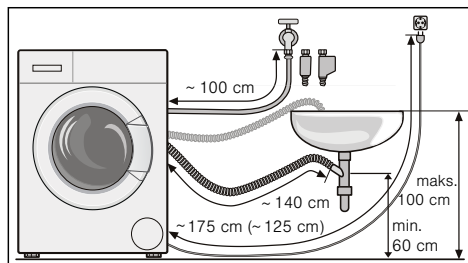

Wskazówka: Zastosowanie uchwytów do mocowania węży powoduje skrócenie efektywnej długości węży!

Porada: Do nabycia w sklepach specjalistycznych/serwisie:

- Przedłużenie węży Aquastop lub węży doprowadzających zimną wodę (ok. 2,50 m). Numer zamówieniowy WMZ2380
- Dłuższy węży dopływowy (ok. 2,20 m) dla modelu standardowego.

Przyłącze wody

⚠ Ostrzeżenie

Niebezpieczeństwo porażenia prądem!

Przy kontakcie elementów znajdujących się pod napięciem z wodą występuje śmiertelne niebezpieczeństwo.

Nie zanurzać zabezpieczenia Aquastop w wodzie (posiada zawór elektromagnetyczny).

Uwaga!

Szkody spowodowane przez wodę

Miejsca podłączenia węży dopływowego i odpływowego znajdują się pod wysokim ciśnieniem wody. Aby zapobiec przeciekom oraz szkodom spowodowanym przez wodę, należy koniecznie przestrzegać wskazówek zawartych w niniejszym rozdziale.

Wskazówki

- Oprócz wymienionych wskazówek mogą obowiązywać specjalne przepisy właściwego przedsiębiorstwa wodociągowego i zakładu energetycznego.
- Pralkę zasilać wyłącznie zimną wodą pitną.
- Nie podłączać pralki do baterii mieszającej bezciśnieniowego podgrzewacza wody.
- Stosować wyłącznie nowy, dołączony lub zakupiony w specjalistycznym sklepie węży dopływowy.
- W razie wątpliwości zlecić podłączenie wykwalifikowanemu fachowcowi.

Dopływ wody

Wskazówki

- Wąż dopływowy nie wolno zginać, zaciskać, modyfikować ani przecinać (wytrzymałość nie będzie wówczas gwarantowana).
- Złączki przykręcać wyłącznie ręcznie. Zbyt mocne dokręcenie złączek za pomocą narzędzi (obcęg) może spowodować uszkodzenie gwintów.

Optymalne ciśnienie wody w sieci wodociągowej: 100-1000 kPa (1-10 bar)

- Przy odkręconym zaworze wody wpływa przynajmniej 8 l/min.
- Przy wyższym ciśnieniu wody zainstalować zawór redukcyjny.

Przylącze

Podłączyć wąż dopływowy do kurka wody ($\frac{3}{4}$ " = 26,4 mm) oraz do urządzenia (nie przy modelach z Aquastopem).

- Aquastop

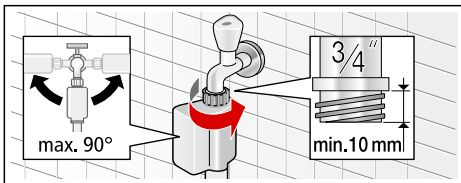

- Standard

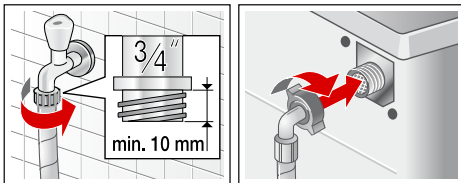

Ostrożnie otworzyć kurek dopływu wody i sprawdzić przy tym szczelność w miejscach podłączenia.

Wskazówka: Połączenie śrubowe jest pod ciśnieniem wody.

Odpływ wody

Uwaga!

Szkody spowodowane przez wodę

Gdy podczas odpompowywania, na skutek wysokiego ciśnienia wody, zaczepony wąż odpływowy zsunie się z umywalki, wtedy odpompowywana woda może spowodować szkody wodne.

Należy zabezpieczyć wąż odpływowy przed wysunięciem się.

Wskazówki

- Nie zginać ani nie rozciągać na długość węża odpływowego.
- Różnica wysokości pomiędzy powierzchnią ustawienia i odpływem: min. 60 cm - maks. 100 cm

Odpływ do umywalki

⚠ Ostrzeżenie

Niebezpieczeństwo oparzenia!

Podczas prania w wysokich temperaturach może dojść do poparzenia gorącym roztworem środka piorącego, na przykład podczas odpompowywania gorącego roztworu do umywalki.

Nie dotykać gorącego roztworu środka piorącego.

Uwaga!

Uszkodzenie urządzenia/uszkodzenie tkanin

Gdy końcówka węża odpływowego zostanie zanurzona w odpompowywanej wodzie, wtedy może dojść do zasysania odpompowywanej wody z powrotem do urządzenia i doprowadzić do uszkodzenia pralki/tkanin.

pl Ustawianie i podłączenie

Zwrócić uwagę na to, aby:

- korek nie zatykał odpływu umywalki.
- woda odpływała wystarczająco szybko.
- końcówka węża nie była zanurzona w odprowadzanej wodzie.

Ułożenie węża odpływowego:

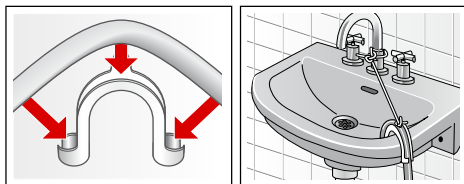

Odpływ do syfonu

W miejscu podłączenia założyć opaskę zaciskową \varnothing 24-40 mm (sklepy specjalistyczne).

Przylącze

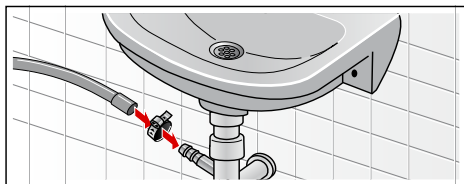

Odpływ wody do rury z tworzywa sztucznego z gumowym kołnierzem lub do kratki ściekowej

Przylącze

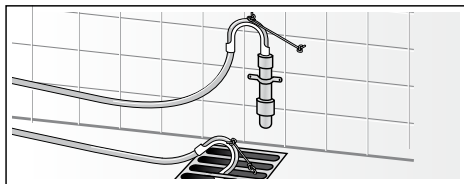

Wypoziomowanie urządzenia

1. Odkręcić nakrętkę zabezpieczającą kluczem zgodnie z kierunkiem ruchu wskazówek zegara.
2. Sprawdzić i ewentualnie skorygować wypoziomowanie pralki za pomocą poziomiczy. Wyregulować wysokość urządzenia kręcąc nóżkami.
Wskazówka: Wszystkie cztery nogi urządzenia muszą stać stabilnie na podłożu.
Pralka nie może się kołysać!
3. Dokręcić nakrętkę zabezpieczającą do obudowy. Przy tym przytrzymać nóżkę urządzenia nie zmieniając jej wysokości.

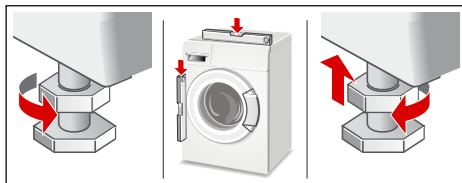

Wskazówki

- Nakrętki zabezpieczające wszystkich czterech nóg muszą być mocno dokręcone do obudowy!
- Głośne odgłosy pracy, wibracje i przesuwanie się pralki mogą być skutkiem nieprawidłowego ustawienia!

Podłączenie do sieci elektrycznej

Ostrzeżenie Zagrożenie życia!

Kontakt z elementami znajdującymi się pod napięciem wiąże się z niebezpieczeństwem porażenia prądem.

- Nigdy nie chwytać wtyczki mokrymi rękoma.
- Przewód sieciowy wyciągać chwytając wyłącznie za wtyczkę, nigdy za przewód, ponieważ może on ulec uszkodzeniu.

- Nigdy nie wyciągać wtyczki podczas pracy urządzenia.

Należy przestrzegać poniższych wskazówek i upewnić się, że:



Wskazówki

- Napięcie sieciowe i napięcie podane na pralce (tabliczka znamionowa) są zgodne. Parametry przyłącza oraz konieczne bezpieczniki podane są na tabliczce znamionowej.
- Pralka zostanie podłączona do sieci prądu zmiennego poprzez prawidłowo zainstalowane gniazdo z uziemieniem.
- Wtyczka i gniazdo sieciowe pasują do siebie.
- Przekrój poprzeczny przewodów jest wystarczający.
- Instalacja uziemiająca jest prawidłowo zainstalowana.
- Wymiana przewodu sieciowego (o ile konieczna) zostanie przeprowadzona przez wykwalifikowanego elektryka. Nowy przewód sieciowy można nabyć w serwisie.
- Podłączenie nie wymaga użycia rozgałęziaczy ani przedłużaczy.
- W przypadku korzystania z wyłącznika różnicowoprądowego stosować tylko typ z następującym znakiem: . Tylko ten znak gwarantuje spełnienie aktualnie obowiązujących przepisów.
- Zapewniony jest swobodny dostęp do wtyczki sieciowej.
- Przewodu sieciowego nie wolno zginać, ścisnąć, modyfikować, przecinać ani narażać na styczność ze źródłami ciepła.

Przed pierwszym praniem

Pralka została poddana dokładnej kontroli przed opuszczeniem fabryki. Proszę przeprowadzić pierwszy program prania **bez** włożenia jakichkolwiek rzeczy w celu usunięcia resztek wody pozostałych po kontroli urządzenia.

Wskazówki

- Pralka musi zostać prawidłowo ustawiona i podłączona. Ustawianie i podłączanie → *Strona 33*
 - Nigdy nie włączać uszkodzonej pralki. Skontaktować się z serwisem. → *Strona 30*
1. Sprawdzić pralkę.
 2. Włożyć wtyczkę do gniazda sieciowego.
 3. Odkręcić zawór wody.
 4. Włączyć urządzenie.
 5. Zamknąć drzwiczki (nie wkładać prania!).
 6. Wybrać program   **Bawełna**.
 7. Wybrać temperaturę **90 °C**.
 8. Otworzyć szufladkę na środki piorące.
 9. Wlać około 1 litr wody do przegródki **II**.
 10. Dodać uniwersalny środek piorący do przegródki **II** – dozować zgodnie z zaleceniem producenta dla lekkiego zabrudzenia. **Wskazówka:** Aby zapobiec wytwarzaniu się piany użyć tylko połowę zalecanej ilości środka piorącego. Nie stosować środków do prania wełny i tkanin delikatnych.
 11. Zamknąć szufladkę na środki piorące.
 12. Nacisnąć **Start/Pauza**.
 13. Po zakończeniu programu ustawić programator w pozycji **Wyłączenie**.
- Pralka jest teraz gotowa do normalnego użytkowania.**

Transport

Czynności przygotowawcze:

1. Zamknąć zawór wody.
2. Zmniejszyć ciśnienie wody w węży dopływowym. Czyszczenie i konserwacja – Sito w węży dopływowym → *Strona 26*
3. Spuścić resztki wody po praniu. Czyszczenie i konserwacja – Zapchana pompa wody → *Strona 25*
4. Odłączyć pralkę od sieci elektrycznej.
5. Odłączyć węże.

Zamontowanie zabezpieczeń transportowych:

1. Zdjąć osłony i przechowywać je do ewentualnego późniejszego transportu. Ewentualnie użyć śrubokręta.

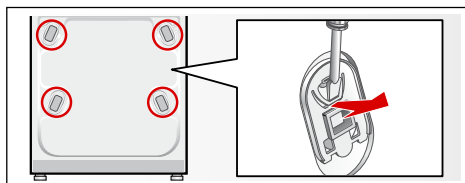

2. Założyć wszystkie 4 tulejki. Umieścić przewód sieciowy w uchwytach. Mocno przykręcić śruby.

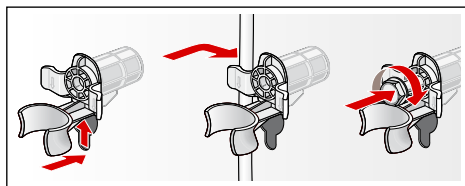
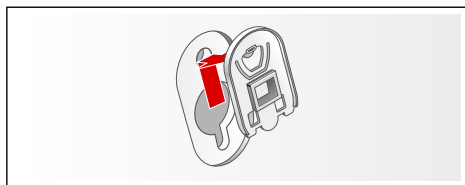

Przed uruchomieniem:

Wskazówki

- **koniecznie** usunąć zabezpieczenia transportowe! → *Strona 35*
- Aby zapobiec odplynięciu środka piorącego przy następnym praniu do odpływu: Do przegródki II włąć 1 litr wody i uruchomić program  (jeśli żądane jest tylko odpompowanie: obr./min (prędkość wirowania) ustawić na -- --).



A series of horizontal lines for writing, starting from the line below the pencil icon and continuing down the page.

Gwarancja Aqua-stop

tylko dla urządzeń z Aqua-stopem

Dodatkowo do roszczeń z tytułu gwarancji w stosunku do placówki handlowej wynikających z umowy sprzedaży oraz dodatkowo do naszej gwarancji, świadczone jest odszkodowanie pod następującymi warunkami:

1. W przypadku wystąpienia szkód wodnych w wyniku usterki naszego systemu Aqua-stop, świadczone jest odszkodowanie dla prywatnych użytkowników.
2. Gwarancja odpowiedzialności obowiązuje przez cały okres użytkowania urządzenia.
3. Warunkiem wysuwania roszczeń z tytułu gwarancji jest prawidłowe ustawienie i podłączenie urządzenia z Aqua-stopem zgodnie z naszą instrukcją. Obejmuje ona także prawidłowe przedłużenie Aqua-stopu (oryginalne wyposażenie dodatkowe).
Nasza gwarancja nie obejmuje wadliwych przewodów zasilających i armatur aż do przyłącza Aqua-Stopu na zaworze kurkowym.
4. Zasadniczo urządzenia z Aqua-stopem nie wymagają nadzorowania podczas pracy lub zabezpieczenia po pracy poprzez zamknięcie kurka dopływu wody.

Jedynie w przypadku dłuższego okresu nieobecności w mieszkaniu (np. kilkutygodniowy urlop), należy zakręcić kurek dopływu wody.

Zlecenie naprawy oraz pomoc w razie usterki

PL 801 191 534

Adresy serwisów w poszczególnych krajach znajdują się w załączonym spisie autoryzowanych serwisów.

Robert Bosch, Hausgeräte GmbH
Carl-Wery-Straße 34
81739 München
DEUTSCHLAND



9000963327 (9402)