



Register your new Bosch now:
www.bosch-home.com/welcome



Práčka
WAK24268BY



BOSCH

sk Návod na používanie a inštaláciu

Vaša nová práčka

Rozhodli ste sa pre práčku značky Bosch.

Venujte prosím niekoľko minút vášho času na prečítanie a zoznámenie sa s prednosťami vašej práčky.

Na zabezpečenie vysokej kvality značky Bosch bola u každej práčky, ktorá opúšťa náš závod starostlivo preskúšaná jej funkčnosť a bezchybný stav.

Ďalšie informácie k našim výrobkom, príslušenstvu, náhradným dielcom a servisu nájdete na našej internetovej stránke www.bosch-home.com alebo sa obráťte na naše strediská zákazníckeho servisu.

Ak návod na použitie a inštaláciu opisuje rôzne modely, bude na príslušných miestach upozornené na rozdiely.



Práčku uveďte do prevádzky až po prečítaní tohto návodu na používanie a inštaláciu!

Pravidlá zobrazenia

Varovanie!

Táto kombinácia symbolu a signálneho slova upozorňuje na možnú nebezpečnú situáciu. Následkom nerespektovania varovania môže byť smrť alebo poranenia.

Pozor!

Toto signálne slovo upozorňuje na možnú nebezpečnú situáciu. Následkom nerespektovania môžu byť materiálne škody a/alebo škody na životnom prostredí.

Upozornenie / tip

Upozornenia týkajúce sa optimálneho používania spotrebiča / užitočné informácie.

1. 2. 3. / a) b) c)

Jednotlivé kroky postupu sa zobrazia označené číslami alebo písmenami.

■ / -

Výpočet (vymenovanie) sa zobrazí označený okienkami alebo odrážkami.

Obsah

 Stanovené použitie	4	 EcoPerfect	16
 Bezpečnostné upozornenia	5	 Water Plus (Voda plus)	16
Elektrická bezpečnosť	5	 Obsluha spotrebiča	16
Nebezpečenstvá poranenia	5	Príprava práčky	16
Bezpečnosť pre deti	5	Výber programu/Zapnutie spotrebiča	16
 Ochrana životného prostredia	6	Zmena prednastavení programu	17
Obal/Starý spotrebič	6	Voľba dodatočných nastavení programu	17
Pokyny na úsporu	6	Vloženie bielizne do bubna	17
 Najdôležitejšie v skratke	7	Dávkovanie a plnenie pracieho a ošetrovacieho prostriedku	17
 Oboznámenie sa so spotrebičom	8	Spustenie programu	18
Práčka	8	Detská poistka	19
Ovládací panel	9	Doplnenie bielizne	19
Indikačné pole	9	Zmena programu	19
 Bielizeň	10	Prerušenie programu	19
Príprava bielizne	10	Koniec programu Stop plákanie	20
Triedenie bielizne	10	Ukončenie programu	20
 Prací prostriedok	11	Vyberanie bielizne/Vypnutie spotrebiča	20
Voľba správneho pracieho prostriedku	11	 Senzorika	21
Úspora energie a pracieho prostriedku	11	Množstevná automatika	21
 Prehľad programov	12	Kontrolný systém nevyváženosti	21
Programy na voliči programov	12	VoltCheck	21
Škrobenie	14	 Nastavenie signálu	22
Farbenie/odfarbovanie	14	 Čistenie a údržba	23
Namáčanie	14	Plášť spotrebiča/Ovládací panel	23
 Prednastavenia programu	15	Prací bubon	23
Teplota (Temp °C)	15	Odstránenie vodného kameňa	23
Počet otáčok pri odstreďovaní (rpm) 	15	Zásuvka na pracie prostriedky a kryt	23
Ready in (Zostávajúci čas)	15	Upchaté čerpadlo pracieho roztoku	23
 Dodatočné nastavenia programu	16	Upchatá odtoková hadica na sifóne	24
16		Upchaté sitko v prívoде vody	24
 SpeedPerfect	16	 Poruchy, čo je nutné robiť?	25
		Núdzové odblokovanie	25
		Upozornenia v indikačnom poli	26
		Poruchy, čo je nutné robiť?	26

	Zákaznícky servis	28
	Hodnoty spotreby	29
	Energetický štítok	29
	Tabuľka hodnôt spotreby.	30
	Najefektívnejšie programy pre bavlnené textílie	30
	Trieda účinnosti odstreďovania	31
	Technické údaje	31
	Inštalácia a pripojenie	32
	Obsah dodávky	32
	Bezpečnostné upozornenia	32
	Inštaláčna plocha.	33
	Inštalácia na podstavec alebo drevený trámový strop.	33
	Zabudovanie/vstavanie spotrebiča do kuchynskej linky.	33
	Odstránenie prepravných poistiek. .	33
	Dĺžky hadíc a prívodných káblov ...	34
	Prívod vody	34
	Odtok vody	35
	Vyváženie.	36
	Elektrické pripojenie	36
	Pred 1. praním.	37
	Preprava	38

Stanovené použitie

- Výlučne na používanie v domácnosti alebo domácom prostredí.
- Práčka je vhodná na pranie textílií vhodných na pranie v práčke a ručné pranie vlny v pracom roztoku.
- Na prevádzku so studenou pitnou vodou a bežnými pracími a ošetrojúcimi prostriedkami, ktoré sú vhodné na použitie v práčkach.
- Pri dávkovaní všetkých prací, pomocných, ošetrojúcich a čistiacich prostriedkov bezpodmienečne dodržiavajte pokyny výrobcov.
- Práčku môžu obsluhovať deti od 8 rokov, osoby s obmedzenými fyzickými, zmyslovými alebo duševnými schopnosťami a osoby s nedostatočnými skúsenosťami alebo znalosťami, ak sú **pod dozorom** alebo ak boli **poučené** zodpovednou osobou. Deti nesmú bez dozoru vykonávať žiadne čistiace a údržbové práce.
- Udržujte domáce zvieratá v dostatočnej vzdialenosti od práčky.

Prečítajte si tento návod na používanie a návod na inštaláciu a všetky ostatné informácie priložené k práčke a postupujte podľa nich.

Podklady si odložte na neskoršie použitie.

Bezpečnostné upozornenia

Elektrická bezpečnosť

Varovanie

Ohrozenie života!

Pri kontakte so súčasťami pod napätím hrozí nebezpečenstvo úrazu elektrickým prúdom.

- Sieťovú zástrčku nechytajte mokrými rukami.
- Sieťové vedenie vyťahujte vždy za zástrčku, nikdy nie za kábel, mohlo by sa poškodiť.

Nebezpečenstvá poranenia

Varovanie

Nebezpečenstvo poranenia!

- Pri dvíhaní práčky za prečnievajúce konštrukčné súčasti (napr. dvierka) sa môžu súčasti zlomiť a spôsobiť poranenia. Nedvíhajte práčku za prečnievajúce konštrukčné súčasti.
- Pri vystúpení na práčku sa môže pracovná doska zlomiť, čo môže viesť k poraneniám. Nestúpajte na práčku.
- Pri opieraní sa/sadaní si na otvorené dvierka práčky sa môže práčka prevrátiť a spôsobiť poranenia. Neopierajte sa o otvorené dvierka práčky.

- Pri siahnutí do otáčajúceho sa bubna môže dôjsť k poraneniu rúk. Nesiahajte do otáčajúceho sa bubna. Počkejte, až sa bubon prestane otáčať.

Varovanie

Nebezpečenstvo obarenia!

Pri praní s vysokými teplotami môže dôjsť pri kontakte s horúcim pracím roztokom, napr. pri odčerpaní horúceho pracieho roztoku do umývadla, k obareniu. Nesiahajte do horúceho pracieho roztoku.

Bezpečnosť pre deti

Varovanie

Ohrozenie života!

Deti si pri hraní s práčkou môžu dostať do života nebezpečných situácií alebo sa poraniť.

- Nenechávajte pri práčke deti bez dozoru.
- Nedovoľte deťom, aby sa s práčkou hrali!

Varovanie

Ohrozenie života!

Zabráňte tým, aby sa deti zavreli dovnútra spotrebiča a dostali sa do nebezpečenstva ohrozenia života.

Pri spotrebičoch, ktoré doslúžili:

- vyťahnite sieťovú zástrčku.
- odrežte sieťové vedenie a odstráňte so zástrčkou.
- zničte zámok dvierok.

Varovanie

Nebezpečenstvo udusenía!

Deti sa môžu pri hraní zabalíť do obalov/fólií a častí obalu alebo si tieto natiahnuť cez hlavu a udusiť sa.

Fólie, obaly a ich časti udržiujte mimo dosahu detí.

Varovanie

Nebezpečenstvo otravy!

Pracie a ošetrovacie prostriedky môžu pri konzumácii spôsobiť otravu.

Pracie a ošetrovacie prostriedky uchovávajte mimo dosahu detí.

Varovanie

Podráždenie očí/kože!

Kontakt s pracími a ošetrovacími prostriedkami môže viesť k podráždeniu očí/kože.

Pracie a ošetrovacie prostriedky uchovávajte mimo dosahu detí.

Varovanie

Nebezpečenstvo poranenia!

Skló vkladacích dvierok je pri praní s vysokými teplotami horúce.

Zabráňte deťom dotýkať sa horúcich dvierok.

Ochrana životného prostredia

Obal/Starý spotrebič



Obal zlikvidujte ekologicky.









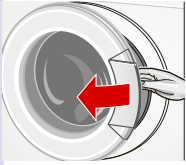
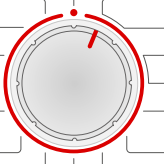
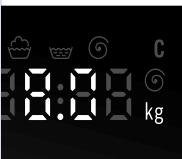

Tento spotrebič je označený v súlade s európskou smernicou 2002/96/ES o zaobchádzaní s použitými elektrickými a elektronickými zariadeniami (waste electrical and electronic equipment - WEEE).

Smernica stanovuje rámec pre zber a recykláciu použitých spotrebičov, platný v celej EÚ.

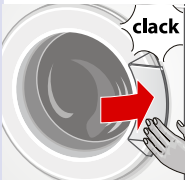
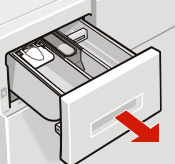
Pokyny na úsporu

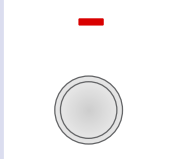
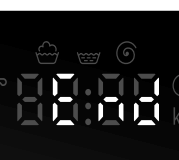
- Využívajte maximálneho množstva bielizne príslušného programu.
Prehľad programov → *Strana 12*
- Normálne znečistenú bielizeň perte bez predpierania.
- Pri mierne alebo normálne znečistenej bielizni je možné ušetriť energiu a pracie prostriedky.
→ *Strana 11*
- **Režim energetickej úspory:**
Osvetlenie indikačného poľa po niekoľkých minútach zhasne, bliká **Start**. Na aktivovanie osvetlenia zvolte ľubovoľné tlačidlo.
Režim na úsporu energie nebude aktivovaný, keď beží program.
- Ak sa bude bielizeň následovne sušiť v sušičke, zvolte otáčky pri odstreďovaní podľa návodu výrobcu sušičky.

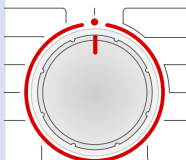
Najdôležitejšie v skratke

1				
	Zastrčte sieťovú zástrčku.	Otvorte vodovodný kohútik.	Triedenie bielizne.	Otvorte dverka.
2				
	Zvoľte program, napr. Cottons (Bavlna).	Dodržiavajte max. náplň uvedenú v indikačnom poli.	Vložte bielizeň.	Zatvorte dverka.
3				
	Naplnite prací prostriedok.	V prípade potreby zmeňte prednastavenia programu.	V prípade potreby zvoľte dodatočné nastavenia.	Spustite program.
4				
	Ukončenie programu	Otvorte dverka a vyberte bielizeň.	Nastavte volič programov ●.	Zatvorte vodovodný kohútik (u modelov bez AquaStop).

Oboznámenie sa so spotrebičom

Práčka

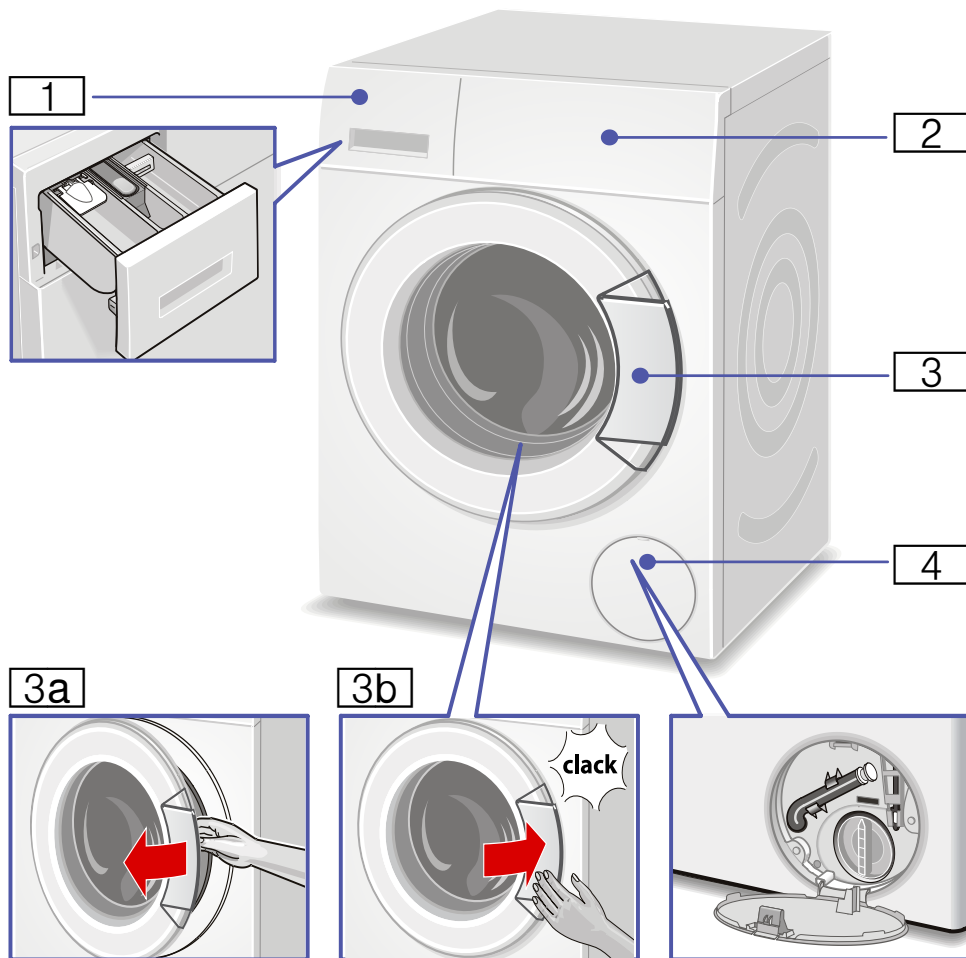

1 Zásuvka na pracie prostriedky → *Strana 17*

2 Ovládacie/Indikačné prvky

3 Dvierka s úchytkou

3a Otvorenie dvierok

3b Zatvorenie dvierok

4 Servisná klapka

Ovládací panel

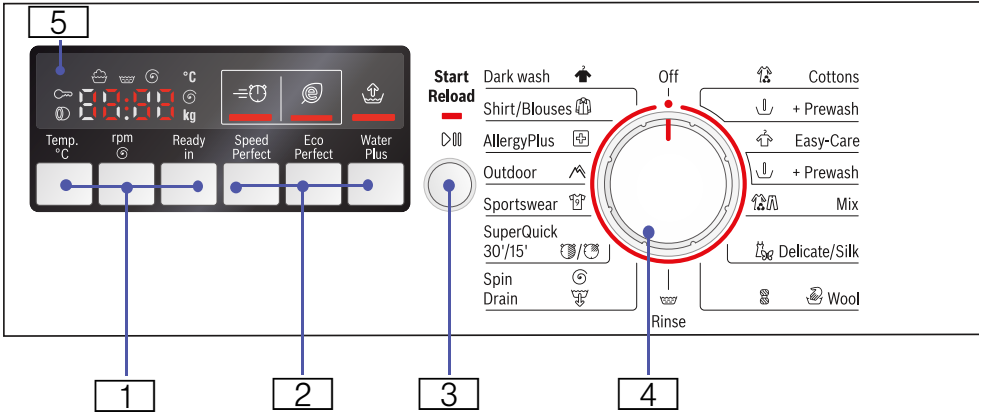

1 °C teplota, \odot počet otáčok pri odstredovaní, \rightarrow zostávajúci čas na zmenu prednastavení programu

2 \Rightarrow **SpeedPerfect**, \odot **EcoPerfect**, \uparrow **Water Plus (Voda plus)** dodatočné nastavenia programu

3 **Start/Reload** \triangleright (Štart/Doplnenie) na spustenie, prerušenie (pridanie bielizne) a zrušenie programu

4 volič programov na voľbu programu a vypínač zap./vyp.

5 Indikačné pole pre nastavenia a informácie

Indikačné pole

Nastavenia zvoleného programu

Cold - 90 °C	Teplota	Cold = studená
-- --...1200* \odot	Otáčky odstredovania; ** max. otáčky v závislosti od modelu	v ot/min. (otáčky za minútu); -- -- = Stop plákanie (bez záverečného odstredovania)
1:30	Doba trvania programu	po voľbe programu v h:min (hodiny:minúty)
1-24 h	Ready in (Zostávajúci čas)	Skončenie programu o... h (h = hodiny)
8,0 kg	max. náplň	

Ukazovatele stavu pre progres programu (priebeh programu):

\uparrow \downarrow \odot Koniec: pranie, plákanie, odstredovanie, doba, príp. koniec trvania programu

\odot : Otvorte dverka, doplňte bielizeň \rightarrow *Strana 19*

\rightarrow : Detská poistka \rightarrow *Strana 19*



Bielizeň

Príprava bielizne

Pozor!

Poškodenie spotrebiča/textílií

Cudzie predmety (napr. mince, kancelárske sponky, ihly, klice) môžu poškodiť bielizeň alebo súčiastky práčky.

Preto rešpektujte nasledovné pokyny pri príprave vašej bielizne:

- Vyprázdnite vrecká.

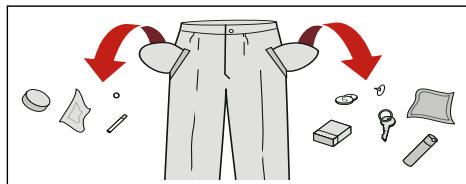

- Dávajte pozor na kovové predmety (kancelárske sponky atď.) a odstráňte ich.
- Chúlostivú bielizeň (pančuchy, podprsenky s ramienkami atď.) perte v sieťke/vrecku.
- Zipsy zatvorte, gombíky na obliečkach zapnite.
- Kefkou odstráňte piesok z vreciek a záhybov.
- Odstráňte záclonové valčeky alebo ich zaviažte do sieťky/vrecka.

Triedenie bielizne

Roztriedte bielizeň podľa pokyny na udržiavanie bielizne a údajov výrobcu uvedených na etiketách s informáciami o udržiavaní textílií podľa:

- druhu tkaniny/druhu vlákien
- farby

Upozornenie: Bielizeň môže farbiť alebo môže byť nie celkom čistá. Bielu a farebnú bielizeň perte zvlášť. Novú farebnú bielizeň perte prvýkrát zvlášť.

- Znečistenie
Perte bielizeň rovnakého stupňa znečistenia spolu.
Niekoľko príkladov stupňov znečistenia nájdete → *Strana 11*
 - **Lahko znečistené:** nepredpierať, príp. zvoliť nastavenie = speedPerfect
 - **Normálne znečistené**
 - **Silno znečistené:** vložte menej bielizne, zvolte program s predpraním
 - **Škrvny:** Škrvny odstráňte/vopred ošetríte, kým sú ešte čerstvé. Najprv namočte do mydlového roztoku/nešúchajte. Bielizeň potom vyperte s použitím vhodného programu. Neústupčivé/zaschnuté škrvny sa dajú niekedy odstrániť až po viacnásobnom praní.
- Symboly na etiketách s informáciami o udržiavaní textílií
Čísla v symboloch upozorňujú na maximálnu použiteľnú teplotu prania.
 - : vhodný pre normálny proces prania; napr. program **Cotton**(Bavlna)
 - : potrebný šetrný proces prania; napr. program **EasyCare** (Nekrčivá bielizeň)
 - : potrebný mimoriadne šetrný proces prania; napr. program **Delicates/Silk** (Jemná bielizeň/ Hodváb)
 - : vhodný na ručné pranie; napr. program **Wool** (Vlna)
 - : neperte bielizeň v práčke.

Prací prostriedok

Voľba správneho pracieho prostriedku

Pre správnu voľbu pracieho prostriedku, teploty a zaobchádzanie s bielizňou je rozhodujúce označenie týkajúce sa ošetrovania. → aj www.sartex.ch

Na webovej stránke www.cleanright.eu nájdete množstvo ďalších informácií o pracích, ošetrovacích a čistiacich prostriedkoch na súkromné použitie.

- **Univerzálne pracie prostriedky s optickými zjasňovačmi**
vhodné na bielu bielizeň na vyváрку z ľanu alebo bavlny
Program: Bavlna / studená - max. 90 °C
- **Pracie prostriedky na farebnú bielizeň bez bielidla a optických zjasňovačov**
Vhodný na farebnú bielizeň z ľanu alebo bavlny
Program: Bavlna / studená - max. 60°C
- **Pracie prostriedky na farebnú/jemnú bielizeň bez optických zjasňovačov**
Vhodný na farebnú bielizeň z nekrčivých vlákien, syntetických vlákien
Program: Nekrčivá bielizeň / studená - max. 60°C
- **Pracie prostriedky na jemnú bielizeň**
Vhodné na chústovité jemné textilie, hodváb alebo viskózu
Program: Jemná bielizeň/Hodváb / studená - max. 40°C
- **Pracie prostriedky na vlnu**
Vhodné na vlnu
Program: Vlna / studená - max. 40 °C

Úspora energie a pracieho prostriedku



















Pri mierne alebo normálne znečistenej bielizni je možná úspora energie (znížením teploty prania) a pracích prostriedkov.















Úspora	Znečistenie/Upozornenie
Znížená teplota a množstvo pracieho prostriedku podľa odporúčania dávkovania	<p>Ľahko znečistené Nie sú viditeľné žiadne znečistenia a škvrny. Oblečenie nasaľo pach tela, napr.:</p> <ul style="list-style-type: none"> ■ ľahké letné/športové oblečenie (nosené niekoľko hodín) ■ tričká, košeľe, blúzky (nosené max. 1 deň) ■ posteľná bielizeň a uteráky pre hostí (používané 1 deň)
	<p>Normálne znečistené Viditeľné znečistenie/alebo málo miernych škvŕn, napr.</p> <ul style="list-style-type: none"> ■ tričká, košeľe, blúzky (prepotené, viackrát nosené) ■ uteráky, posteľná bielizeň (používané max. 1 týždeň)
	<p>Silno znečistené Znečistenia a/alebo škvrny sú jasne viditeľné, napr. utierky na riad, detská bielizeň, pracovné odevy</p>
Teplota podľa etikety s informáciami o ošetrovaní textílií a množstvo pracieho prostriedku podľa odporúčania dávkovania/silné znečistenie	













Upozornenie: Pri dávkovaní všetkých pracích/pomocných/ošetrovacích a čistiacich prostriedkov bezpodmienečne dodržiavajte pokyny výrobcov. → *Strana 17*

Prehľad programov

Programy na voliči programov

Program/Druh bielizne/Pokyny	Nastavenia
Názov programu Krátke objasnenie programu, príp. pre ktoré textilie je vhodný.	max. náplň; * redukovaná náplň pri nastavení  SpeedPerfect voliteľná teplota voliteľný počet otáčok pri odstredovaní; ** max. počet otáčok pri odstredovaní v závislosti od modelu možné nastavenia programu
 Cotton (Bavlna) Odolné textilie, textilie z bavlny alebo ľanu, vhodné na vyváрку Cotton + Prewash (Bavlna + predpranie): program s predpraním; rozdeľte prací prostriedok do komory I a II Upozornenie: Pri nastavení  SpeedPerfect vhodný ako krátky program na mierne znečistenú bielizeň.	max. 8 kg/5* kg Cold - 90 °C - - - ... 1 200** ot/min.  ,  , 
 EasyCare (Nekrčivá bielizeň) Textilie zo syntetických vlákien alebo zmesových tkanín. EsysCare + Prewash (Nekrčivá bielizeň + predpranie) : program s predpraním; prací prostriedok rozdeľte do komory I a II	max. 4 kg Cold - 60 °C - - - ... 1200 ot/min.  ,  , 
 Mix (Rýchly/Mix) Zmiešaná náplň sa skladá z bavlny a syntetických vlákien.	max. 3,5 kg Cold - 40 °C - - - ... 1200** ot/min.  ,  , 
 Delicates/Silk (Jemná bielizeň/Hodváb) Na chúlостivé textilie napr. z hodvábu, saténu, syntetických vlákien alebo zmiešaných tkanín (napr. hodvábné blúzky, hodvábné šály), ktoré možno prať Upozornenie: Používajte prací prostriedok na jemnú bielizeň alebo hodváb, vhodný na pranie v práčke.	max. 2 kg Cold - 40 °C - - - ... 800 ot/min  ,  , 

Program/Druh bielizne/Pokyny	Nastavenia
 Wool (Vlna) Textilie z vlny alebo s podielom vlny, ktoré možno prať ručne alebo v práčke; mimoriadne šetrný prací program na zabránenie zrážaniu bielizne, dlhšie prestávky programu (textilie ležia v pracom roztoku) Upozornenia <ul style="list-style-type: none"> ■ Vlna je živočíšneho pôvodu, napr. angora, alpaka, lama, ovca. ■ Na pranie v práčke používajte pracie prostriedky vhodné na vlnu. 	max. 2 kg Cold - 40 °C - - - ... 800 ot/min -
 Rinse (Plákanie) Extra plákanie s odstred'ovaním	max. 8 kg - - - - ... 1200** ot/min. 
 Spin/Drain (Odstred'ovanie/Odčerpanie) Extra odstred'ovanie s voliteľným počtom otáčok. Ak sa má iba odčerpať, nastavte otáčky pri odstred'ovaní na - - -.	max. 8 kg - - - - ... 1200** ot/min. 
 SuperQuick 30'/15' (Extra krátky 30'/15') Extra krátky program cca 30'/15' minút, vhodný na ľahko znečistené malé dávky bielizne	max. 3,5 kg / 2 kg Cold - 40 °C - - - ... 1200 ot/min. -
 Sportswear (Športové oblečenie) Textilie z mikrovlákien na šport a voľný čas Upozornenia <ul style="list-style-type: none"> ■ Bielizeň sa nesmie ošetrovať avivážou. ■ Pred praním dôkladne vyčistite zásuvku na pracie prostriedky (všetky komory) od zvyškov aviváže. 	max. 2 kg Cold - 40 °C - - - ... 800 ot/min.  ,  , 
 Outdoor Oblečenie odolné proti vplyvom počasia a outdoorové oblečenie s membránovým povrchom a hydrofóbné textílie. Upozornenia <ul style="list-style-type: none"> ■ Použite špeciálne pracie prostriedky vhodné na pranie v práčke, dávkovanie podľa údajov výrobcu do komory II. ■ Bielizeň sa nesmie ošetrovať avivážou. ■ Pred praním dôkladne vyčistite zásuvku na pracie prostriedky (všetky komory) od zvyškov aviváže. 	max. 2 kg Cold - 40 °C - - - ... 800 ot/min.  ,  , 

Program/Druh bielizne/Pokyny	Nastavenia
 Hygiene (Alergia Plus) Odolné textilie Upozornenie: Dlhšie pranie a plákanie pri vyššej hladine vody najmä pre citlivú pokožku.	max. 7,5 kg/5* kg Cold - 60 °C - - - ... 1200** ot/min.  ,  , 
 Shirts/Blouses (Blúzky/Košele) Nežehlivé košele/blúzky z bavlny, ľanu, syntetických vlákien alebo zmesových tkanín Upozornenie: Košele/blúzky z jemných tkanín/hodvábu perte na programe Delicates/Silk (Jemné/Hodváb).	max. 2 kg Cold - 60 °C - - - ... 800 ot/min  ,  , 
 Dark wash Tmavé textilie z bavlny a tmavé nekrčivé textilie. Textilie perte obrátené na rubovú stranu.	max. 3,5 kg Cold - 40 °C - - - ... 1200 ot/min.  ,  , 

Škrobenie

Upozornenie: Bielizeň nemá byť ošetrová avivážou.



Škrobenie tekutým škrobom je možné vo všetkých pracích programoch. Nadávkujte škrob podľa údajov výrobcu do komory  (v prípade potreby ju najskôr vyčistite).



Farbenie/odfarbovanie

Farbenie len v rozsahu bežnom v domácnosti. Soľ môže ušľachtilú oceľ porušiť! Dodržiavajte údaje výrobcu farbiva!

Bielizeň **neodfarbujte** v práčke!.

Namáčanie

1. Dajte do komory **II** namáčací prostriedok/prací prostriedok podľa údajov výrobcu.
2. Nastavte volič programov na 
Cotton (Bavlna) 30 °C.
3. Zvoľte **Start/Reload**  (Štart/Doplnenie).

4. Asi po 10 minútach zvoľte **Start/Reload**  (Štart/Doplnenie).
5. Po želanej dobe namáčania zvoľte opätovne **Start/Reload**  (Štart/Doplnenie), ak sa má v programe pokračovať alebo program zmeniť.

Upozornenia

- Vložte bielizeň rovnakej farby.
- Nie je potrebný žiaden ďalší prací prostriedok, namáčací roztok bude použitý na pranie.

P+ Prednastavenia programu

Výrobne je na všetkých programoch prednastavená teplota, počet otáčok pri odstreďovaní a doba trvania programu (zostávajúci čas).

Po výbere programu sa zobrazia v indikačnom poli.

Prednastavenia môžete zmeniť takto:

Teplota (Temp °C)

Pred a počas priebehu programu môžete v závislosti od progresu programu zmeniť prednastavenú teplotu (v °C).

Na tento účel stláčajte príslušné tlačidlo dovtedy, kým sa nezobrazí požadované nastavenie.

Maximálna nastaviteľná teplota závisí od zvoleného programu.

Prehľad programov → *Strana 12*

Počet otáčok pri odstreďovaní (rpm)

Pred a počas priebehu programu môžete v závislosti od progresu programu zmeniť počet otáčok pri odstreďovaní (v ot/min. otáčky za minútu).

Na tento účel stláčajte príslušné tlačidlo dovtedy, kým sa nezobrazí požadované nastavenie.

Nastavenie – – –  : Stop plákanie = bez záverečného odstreďovania, bielizeň zostane po poslednom plákaní vo vode.

Stop plákanie môžete zvoliť, aby ste predišli pokrčeniu bielizne, keď sa po skončení programu nevyberie bielizeň hneď z práčky.

Maximálny nastaviteľný počet otáčok závisí od zvoleného programu a modelu.

Prehľad programov → *Strana 12*

Ready in (Zostávajúci čas)

Zvolením programu sa zobrazí príslušná doba trvania programu.

Trvanie programu sa počas priebehu programu automaticky prispôsobuje. Zmeny prednastavení programu, príp. nastavení programu vedú aj k zmene trvania programu.

Pred spustením programu možno koniec programu (Ready in - Zostávajúci čas) predvoliť v hodinových krokoch (h = hodina) až maximálne 24 h.



Na tento účel stláčajte príslušné tlačidlo dovtedy, kým sa nezobrazí požadované nastavenie.

Upozornenie: Trvanie programu sa započíta do nastaveného zostávajúceho času.

Po spustení bude zobrazená predvolená a odpočítaná doba, napr. **8 h**, kým nezačne prací program. Potom sa zobrazí doba trvania programu, napr. **2:30** (hodiny:minúty).

Zmena predvoleného času:

Predvolený čas môžete po spustení programu zmeniť takto:

1. Zvoľte Start/Reload  (Štart/Doplnenie).
2. Stláčajte tlačidlo **Ready in** (Zostávajúci čas) dovtedy, kým sa nezobrazí požadovaný počet hodín.
3. Zvoľte tlačidlo **Start/Reload**  (Štart/Doplnenie).

Počas predvoleného času doložte bielizeň:

1. Zvoľte Start/Reload (Štart/Doplnenie).

2. V indikačnom poli svietia **YES** a ①. Dvierka možno otvoriť a môžete doložiť bielizeň.
3. Zatvorte dvierka.
4. Zčolte tlačidlo **Start/Reload** ▷||| (Štart/Doplnenie). Predvolený čas ďalej beží.

P+ Dodatočné nastavenia programu

≡🕒 SpeedPerfect

Na pranie za kratšiu dobu pri porovnateľnom pracovom účinku v porovnaní so štandardným programom.

Upozornenie: Neprekračujte maximálne množstvo náplne. Prehľad programov → *Strana 12*

🌿 EcoPerfect

Na energetickú úsporu pri porovnateľnom pracovom účinku v porovnaní so štandardným programom.

🚰 Water Plus (Voda plus)

Zvýšená hladina vody a predĺžená doba prania, predĺžený čas prania. Pre oblasti s veľmi mäkkou vodou alebo na ďalšie zlepšenie výsledku plákania.

🔧 Obsluha spotrebiča

Príprava práčky

Upozornenie: Práčka **musí byť odbornou nainštalovaná a pripojená**.
→ *Strana 32*

1. Zastrčte sieťovú zástrčku.
2. Otvorte vodovodný kohútik.
3. Otvorte dvierka.
4. Skontrolujte, či je bubon kompletne vyprázdnený. V prípade potreby ho vyprázdnite.

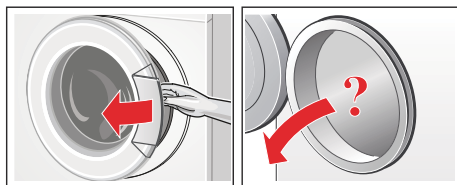

Výber programu/Zapnutie spotrebiča

Upozornenie: Ak ste aktivovali detskú poistku, musíte ju najprv deaktivovať a až potom budete môcť nastaviť program. → *Strana 19*

Voličom programov zvolte požadovaný program. Otáčanie je možné v oboch smeroch.

Spotrebič je zapnutý.

V indikačnom poli sa postupne zobrazí pre zvolený program:

- doba trvania programu,
- prednastavená teplota,
- prednastavený počet otáčok pri odstredovaní a
- maximálna náplň.

Zmena prednastavení programu

Môžete použiť prednastavenia alebo môžete prednastavenia zmeniť.

Na tento účel stláčajte príslušné tlačidlo dovtedy, kým sa nezobrazí požadované nastavenie.

Nastavenia sú aktívne bez potvrdenia.

Po vypnutí spotrebiča nezostanú zachované.

Prednastavenia programov

→ *Strana 15*

Prehľad programov od → *Strana 12*

Voľba dodatočných nastavení programu

Voľbou dodatočných nastavení môžete proces prania ešte lepšie prispôbiť vašej bielizne.

Nastavenia možno v závislosti od progresu programu zvoliť, príp. zrušiť.

Kontrolky tlačidiel svietia, keď je nastavenie aktívne.

Nastavenia nezostanú po vypnutí spotrebiča zachované.

Dodatočné nastavenia → *Strana 16*

Prehľad programov od → *Strana 12*

Vloženie bielizne do bubna

Varovanie

Ohrozenie života!

Kúsky bielizne vopred ošetrené čistiacimi prostriedkami obsahujúcimi rozpúšťadlá, napr. odstraňovače škvŕn/ prací benzín, môžu po vložení spôsobiť výbuch.

Kúsky bielizne je nutné predtým dôkladne ručne preprať.

Upozornenia

- Zmiešajte veľké a malé kusy bielizne. Rôzne veľkosti kusov bielizne sa pri odstreďovaní lepšie rozdelia. Jednotlivé kusy bielizne môžu viesť k nevyváženosti.
- Dodržiavajte maximálnu uvedenú náplň. Nadmerná náplň znehodnocuje výsledok prania a podporuje pokrčenie.

1. Roztriedenú bielizeň vložte rozloženú do bubna.
2. Dávajte pozor, aby sa bielizeň nezacvikla medzi dvierka a gumenú manžetu a neprivila do dvierok.

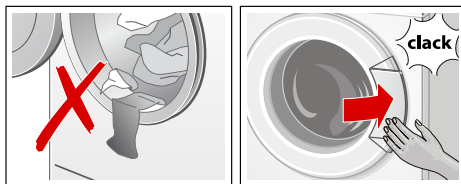

Kontrolka tlačidla Štart blinká a v indikačnom poli sa okrem toho postupne zobrazujú nastavenia programu. Zmeny nastavenú sú možné.

Dávkovanie a plnenie pracieho a ošetrovacieho prostriedku

Pozor!

Poškodenie spotrebiča

Čistiace prostriedky a prostriedky na predchádzajúce čistenie bielizne (napr. odstraňovače škvŕn, spreje na škvŕny, ...) môžu pri styku poškodiť povrch práčky.

Vyvarujte sa styku týchto prostriedkov s povrchom práčky. Prípadné zvyšky aerosólu a iné zvyšky/kvapky hneď utrite vlhkou utierkou.

Dávkovanie

Prací a ošetrovací prostriedok dávkujte podľa:

- tvrdosti vody, informujte sa vo vašej vodárenskej spoločnosti
- údajov výrobcu uvedených na obale
- množstva bielizne
- znečistenia → *Strana 11*

Plnenie

Varovanie

Podráždenie očí/kože!

Pri otvorení zásuvky na pracie prostriedky počas prevádzky môže prací/ošetrojúci prostriedok vystreknúť. Zásuvku otvorte opatrne.

V prípade kontaktu s pracím/ošetrovacím prostriedkom dôkladne vypláchnite oči, príp. opláchnite pokožku.

V prípade náhodného požitia privolajte lekársku pomoc.

Upozornenie: Viskózne aviváže a tvarovacie prostriedky zriedte vodou, zabraňuje to upchatiu.

Pracie a ošetrovacie prostriedky dajte do príslušných komôr:

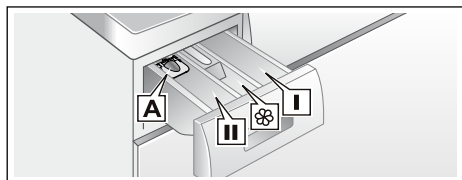

Dávkovacia pomôcka A	na tekutý prací prostriedok
Komora II	Prací prostriedok na hlavné pranie, zmäkčovač, bieliaci prostriedok, soľ na škrvny
Komora 	Aviváž, škrob; neprekračujte max.
Komor I	Prací prostriedok pre predpieranie

1. Vytiahnite zásuvku na pracie prostriedky až na doraz.
2. Naplňte prací a/alebo ošetrovací prostriedok.

3. Zásuvku na pracie prostriedky zatvorte.

Dávkovacia pomôcka* pre tekutý prací prostriedok

*podľa modelu

Na dávkovanie tekutých pracích prostriedkov umiestnite dávkovaciu pomôcku:

1. Vytiahnite zásuvku na pracie prostriedky. Vtlačte vložku smerom nadol a zásuvku úplne vyberte.
2. Dávkovaciu pomôcku posuňte dopredu, sklopte dolu a nechajte zapadnúť.
3. Znova vložte zásuvku.

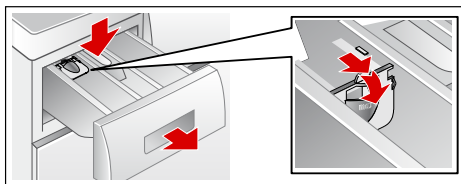

Upozornenie: Dávkovaciu pomôcku nepoužívajte pri gélových pracích prostriedkoch a pracích práškoch a pri programoch s predpieraním, príp. keď je zvolený čas Ready in (Zostávajúci čas).

Pri modeloch bez dávkovacej pomôcky dajte tekutý prací prostriedok do príslušnej dávkovacej nádoby a vložte ju do bubna.

Spustenie programu

Zvoľte tlačidlo **Start/Reload** (Štart/Doplnenie). Kontrolka svieti a program sa spustí.

V indikačnom poli sa počas programu zobrazí zostávajúci čas, príp. po začatí pracieho programu sa zobrazí čas trvania programu a symboly progresu programu.



Indikačné pole → *Strana 9*

Upozornenie: Program zaistite proti neúmyselnému prestaveniu, zvolte detskú poistku.

Detská poistka

Práčku môžete zabezpečiť proti neúmyselnej zmene nastavených funkcií. Po štarte programu aktivujte detskú poistku.

Na **aktivovanie/deaktivovanie** stlačte cca na 5 sekúnd Start/Reload (Štart/Doplnenie). V indikačnom poli sa zobrazí symbol .

-  svieti: Detská poistka je aktívna.
-  bliká: Detská poistka je aktívna a volič programov bol prestavený. Aby ste predišli zrušeniu programu, nastavte volič programov naspäť na východiskový program. Symbol sa znova rozsvieti.

Upozornenie: Detská poistka môže zostať až do ďalšieho spustenia programu aktivovaná, aj po vypnutí spotrebiča.

Pred spustením programu potom musíte detskú poistku deaktivovať a príp. ju po spustení programu opäť aktivovať.

Doplnenie bielizne





Po spustení programu môžete v prípade potreby doložiť bielizeň alebo ju vybrať.

Na tento účel zvolte tlačidlo Start/**Reload**  (Štart/Doplnenie).

Kontrolka pre Start/Reload  (Štart/Doplnenie) bliká a spotrebič kontroluje, či je doplnenie bielizne možné.



Upozornenie: Pri dopĺňaní bielizne nenechávajte dvierka dlhšiu dobu otvorené - mohla by vytekať voda presakujúca z bielizne.

Keď v indikačnom poli:

- svietia **obidva** symboly **YES** a , doplnenie bielizne je možné.
- Keď bliká **NO**, počkajte, kým sa rozsvieti **YES** a  .
Dvierka otvorte až vtedy, keď **obidva** symboly **YES** a  svietia.
- Keď svieti **NO**, doplnenie bielizne nie je možné.
Pri vysokej hladine vody, vysokej teplote alebo ak sa bubon točí, ostanú dvierka z bezpečnostných dôvodov zablokované a doplnenie bielizne nie je možné.
Na pokračovanie programu zvolte tlačidlo Start/Reload  (Štart / Doplnenie). Program bude automaticky pokračovať.



Zmena programu

Ak ste omylom spustili nesprávny program, môžete ho zmeniť takto:

1. Zvolte Start/**Reload**  (Štart/Doplnenie).
2. Zvolte iný program.
3. Zvolte **Start**/Reload  (Štart/Doplnenie). Nový program začne od začiatku.

Prerušenie programu

Pri programoch s vysokou teplotou:

1. Zvolte Start/**Reload**  (Štart/Doplnenie).
2. Nechajte bielizeň vychladnúť: Zvolte **Rinse** (Plákanie).
3. Zvolte **Start**/Reload  (Štart/Doplnenie).

Pri programoch s nízkou teplotou:

1. Zvolte Start/**Reload**  (Štart/Doplnenie).
2. Zvolte **Spin** (Odstredovanie) alebo **Drain** (Odčerpanie).
3. Zvolte **Start**/Reload  (Štart/Doplnenie).

Koniec programu Stop plákanie

V indikačnom poli sa zobrazí – – Ⓞ a kontrolka tlačidla Start/Reload (Štart/Doplnenie) bliká.

Program ukončíte tak, že volič programov nastavíte na Spin/Drain (Odstreďovanie/Odčerpanie) alebo zvolíte počet otáčok pri odstreďovaní. Potom zvolíte tlačidlo **Start/Reload** (Štart/Doplnenie).

Ukončenie programu

V indikačnom poli sa zobrazí **End** (Koniec) a kontrolka tlačidla Start/Reload (Štart/Doplnenie) zhasne.

Ak sa v indikačnom poli navyše zobrazí symbol , práčka zistila počas pracieho programu príliš veľa peny a potom automaticky zaradila ďalšie plákanie na odstránenie peny.

Upozornenie: Pri ďalšom pracom cykle s rovnakou náplňou dávajte menej pracieho prostriedku.

Vyberanie bielizne/Vypnutie spotrebiča

1. Otvorte dverka a vyberte bielizeň.
2. Nastavte volič programu na **Off** (Vyp.). Spotrebič je vypnutý.
3. Vodovodný kohútik zatvorte.

Upozornenie: Nie je potrebné pri modeloch s Aquastop.

Upozornenia

- Nezabudnite v bubne žiadne kúsky bielizne. Pri ďalšom praní sa môžu zraziť alebo niečo zafarbiť.
- Odstráňte príp. cudzie telesá z bubna a gumovej manžety – nebezpečenstvo tvorby hrdze.

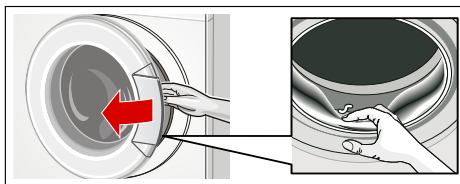

- Nechajte dverka a zásuvku na pracie prostriedky otvorené, aby mohla vyschnúť zvyšková voda.
- Počkajte vždy až na koniec programu, pretože inak môže byť spotrebič ešte zablokovaný. Potom spotrebič zapnite a počkajte na odblokovanie.
- Keď po skončení programu zhasne indikačné pole, režim energetickej úspory je aktívny. Na aktivovanie zvolte ľubovoľné tlačidlo.



Množstevná automatika

Podľa druhu bielizne a náplne prispôsobí množstevná automatika spotrebu vody optimálne pre každý program.

Kontrolný systém nevyváženosti

Automatický kontrolný systém rozpozná nevyváženosti a viacnásobným nábehom na odstredovanie sa postará o rovnomerné rozdelenie bielizne.

Z bezpečnostných dôvodov budú pri veľmi nevýhodnom rozdelení bielizne znížené otáčky alebo sa nebude odstredovať.

Upozornenie: Dajte do bubna malé a veľké kusy bielizne. → *Strana 26*

VoltCheck

Automatický systém kontroly napätia automaticky zistí nepovolené prekročenie napätia smerom nadol. V indikačnom poli bliká dvojbodka zobrazenia zostávajúceho času.
→ *Strana 9*

Keď je napájacie napätie znova stabilné, dvojbodka zobrazenia zostávajúceho času už neblinká.

Ak by však nedostatočné napätie viedlo k predĺženiu programu, potom bliká bodka v zobrazení zostávajúceho času.

Nastavenie signálu

1. Aktivovanie režimu nastavenia hlasitosti zvukového signálu

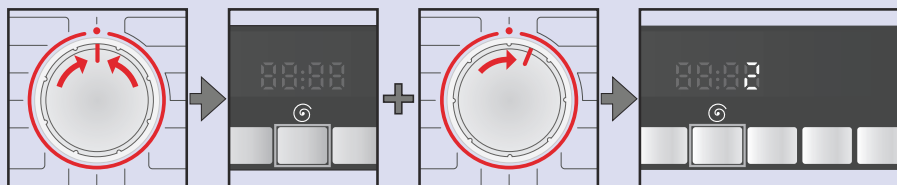

Nastavte na ●.

Tlačidlo  podržte stlačené + otočte o jednu polohu doprava.

Nasledujúcich asi 5 s podržte stlačené, kým sa indikačné prvky rozsvietia. Režim nastavenia je aktivovaný.

2. Nastavenie hlasitosti pre signály tlačidiel (podľa modelu)

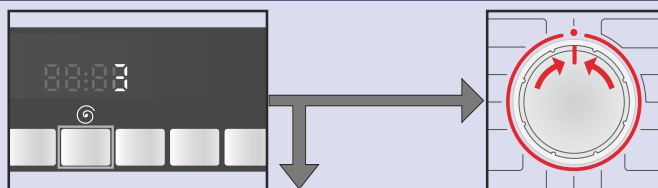

Stláčajte dovtedy, kým nie je dosiahnutá požadovaná hlasitosť.

3. alebo

Nastavte na ●, aby ste režim nastavenia hlasitosti akustického signálu opustili.



3. Nastavenie hlasitosti pre Odkazové signály



Otočte o jednu polohu smerom doprava.

Stláčajte dovtedy, kým nie je dosiahnutá požadovaná hlasitosť.

Nastavte na ●, aby ste režim nastavenia hlasitosti akustického signálu opustili.

Čistenie a údržba

Varovanie **Ohrozenie života!**

Pri kontakte so súčasťami pod napätím hrozí nebezpečenstvo úrazu elektrickým prúdom.
Vypnite spotrebič a vyťahnite sieťovú zástrčku.

Varovanie **Nebezpečenstvo otravy!**

Použitím čistiacich prostriedkov s obsahom rozpúšťadiel, napr. benzínového čističa, môžu vznikáť jedovaté výpary.
Nepoužívajte čistiace prostriedky obsahujúce rozpúšťadlá.

Pozor! **Poškodenie spotrebiča**

Čistiace prostriedky s obsahom rozpúšťadiel, napr. benzínový čistič, môžu poškodiť povrch a konštrukčné časti spotrebiča.
Nepoužívajte čistiace prostriedky obsahujúce rozpúšťadlá.

Plášť spotrebiča/Ovládaci panel

- Poutierajte kryt a ovládání panel mäkkou vlhkou utierkou.
- Okamžite odstráňte zvyšky pracieho prostriedku.
- Čistenie prúdom vody je zakázané.

Prací bubon

Používajte čistiace prostriedky bez obsahu chlóru, nepoužívajte oceľovú vlnu.

Odstránenie vodného kameňa

Pri správnom dávkovaní pracieho prostriedku nie je potrebné

odstraňovanie vodného kameňa. Ak predsa áno, postupujte podľa údajov výrobcu odvápnovacieho prostriedku. Vhodné odvápnovacie prostriedky je možné zakúpiť na našej internetovej stránke alebo v zákazníckom servise.

Zásuvka na pracie prostriedky a kryt

Ak sú prítomné zvyšky pracieho prostriedku alebo aviváže:

1. Vyťahnite zásuvku na pracie prostriedky. Vtlačte vložku smerom nadol a zásuvku úplne vyberte.
2. Vyťahnutie vložky: Tlačte vložku prstom zdola smerom nahor.

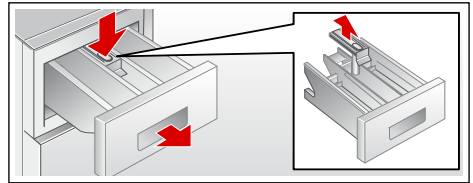

3. Vyčistite splachovaciu miskú a vložku vodou a kefkou a nechajte ich vyschnúť. Vyčistite aj kryt vnútri.
4. Nasadte vložku a zaistite ju zaskočením (nasuňte valček na vodiaci kolík).
5. Zasuňte zásuvku na pracie prostriedky.

Upozornenie: Nechajte zásuvku na pracie prostriedky otvorenú, aby mohla vyschnúť zvyšková voda.

Upchaté čerpadlo pracieho roztoku

Varovanie **Nebezpečenstvo obarenia!**

Prací roztok je pri praní pri vysokých teplotách horúci. Pri kontakte s horúcim pracím roztokom môže dôjsť k opareniu.
Nechajte prací roztok vychladnúť.

1. Zatvorte vodovodný kohútik, aby nepritekala ďalšia voda, ktorá by sa musela vypustiť cez čerpadlo pracieho roztoku.
2. Vypnite spotrebič. Vytiahnite sieťovú zástrčku.
3. Otvorte a odložte servisnú klapku.

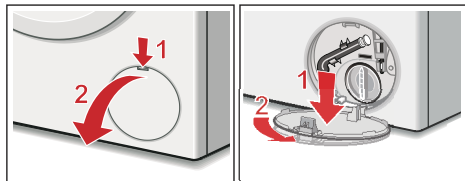

4. Vyberte z držiaka vypúšťaciu hadicu. Stiahnite uzatváraciu čiapočku, nechajte vytecť prací roztok. Prítlačte uzatváraciu čiapočku a nasadte vypúšťaciu hadicu do držiaka.

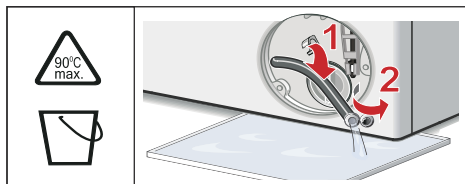

5. Odskrutkujte opatrne veko čerpadla, zvyšná voda bude môcť vytecť. Vyčistite vnútorný priestor, závit veka čerpadla a teleso čerpadla. Obežné koleso čerpadla musí mať možnosť otáčať sa. Veko čerpadla znova nasadte a zoskrutkujte. Rukoväť musí byť zvislo.

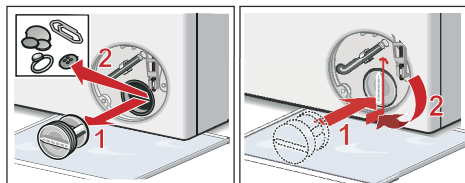

6. Servisnú klapku založte, nechajte zapadnúť a zatvorte ju.

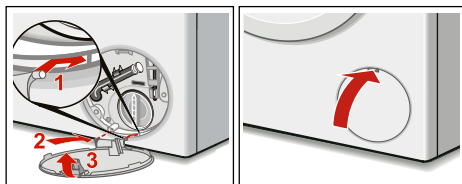

Upozornenie: Aby sa zabránilo tomu, že pri budúcom praní odtečie nespotrebovaný prací prostriedok do odtoku: nalejte do komory II 1 liter vody a spustíte program **Empty**. (Odčerpanie).

Upchatá odtoková hadica na sífóne

1. Vypnite spotrebič. Vytiahnite sieťovú zástrčku.
2. Uvoľnite hadicovú sponu. Odtokovú hadicu opatrne stiahnite, zvyšková voda bude môcť vytecť.
3. Vyčistite odtokovú hadicu a hrdlo sífónu.

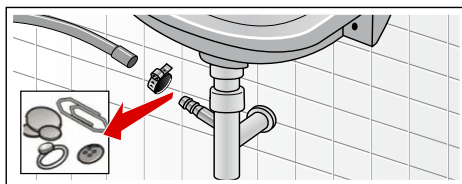

4. Nasadte opäť odtokovú hadicu a zaistite pripojovacie miesto pomocou hadicovej spony.

Upchaté sitko v prívode vody

Na tento účel nechajte najskôr poklesnúť tlak vody v prívodnej hadici:

1. Vodovodný kohútik zatvorte.
2. Zvoľte ľubovoľný program (okrem Rinse/Spin/Drain (Plákanie/Odstreďovanie/Odčerpanie)).
3. Zvoľte **Start/Reload** (Štart/Doplnenie). Nechajte program cca 40 sekúnd bežať.

4. Nastavte volič programu na **Off** (Vyp.).
5. Vyčistite sitko na vodovodnom kohútiku:
Odskrutkujte hadicu z vodovodného kohútika.
Vyčistite sitko malou kefkou.

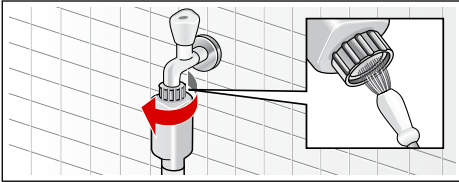

6. Na modeloch Standard a Aqua-Secure vyčistite sitko na zadnej strane spotrebiča:
Odmontujte hadicu na zadnej strane spotrebiča.
Vyberte sitko kliešťami a vyčistite ho.

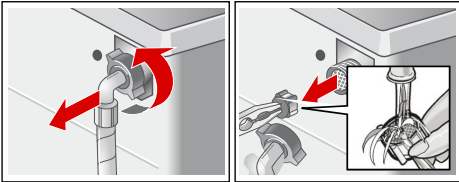

7. Pripojte hadicu a skontrolujte tesnosť.

? Poruchy, čo je nutné robiť?

Núdzové odblokovanie

napr. pri výpadku elektrického prúdu
Program beží ďalej, hneď ako sa obnoví sieťové napájanie.

Ak sa napriek tomu musí bielizeň vybrať, je možné dvierka otvoriť podľa ďalej uvedeného postupu:

⚠ Varovanie

Nebezpečenstvo obarenia!

Pri praní s vysokými teplotami môže dôjsť pri kontakte s horúcim pracím roztokom k obareniu.
V prípade potreby ho nechajte najskôr vychladnúť.

⚠ Varovanie

Nebezpečenstvo poranenia!

Pri siahnutí do otáčajúceho sa bubna si môžete poraniť ruky.
Nesiahajte do otáčajúceho sa bubna.
Počkajte, kým sa bubon prestane otáčať.

Pozor!



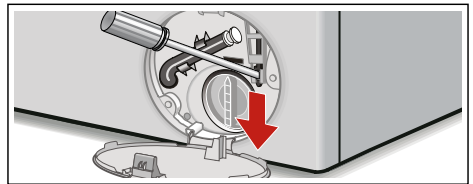

Škody spôsobené vodou

Vytekajúca voda môže viesť ku škodám spôsobeným vodou.
Neotvárajte dvierka, pokiaľ je na skle vidieť voda.



1. Vypnite spotrebič. Vytiahnite sieťovú zástrčku.
2. Vypustite prací roztok.
3. Pomocou náradia potiahnite núdzové odblokovanie nadol a uvoľnite ho.
Dvierka sa potom budú dať otvoriť.









Upozornenia v indikačnom poli

Ukazovateľ	Príčiny/Odstránenie
YES	Dvierka sú odblokované. Možno doložiť bielizeň.
NO	<ul style="list-style-type: none"> ■ Teplota je príliš vysoká. Počkajte, kým teplota klesne. ■ Príliš vysoká hladina vody. Doplnenie bielizne nie je možné. Okamžite zatvorte dvierka. Na pokračovanie programu zvolte Start/Reload  (Štart/Doplnenie).
 bliká	<ul style="list-style-type: none"> ■ Príp. je prívretá bielizeň. Dvierka ešte raz otvorte a zatvorte a zvolte Start/Reload  (Štart/Doplnenie). ■ Príp. dvierka pritlačte alebo vyberte bielizeň a znova pritlačte. ■ Príp. spotrebič vypnite a znova zapnite, nastavte program a vykonajte individuálne nastavenia; spustíte program.
E:17	<ul style="list-style-type: none"> ■ Otvorte úplne vodovodný kohútik. ■ Prelomená/zovretá prívodná hadica. ■ Príliš nízky tlak vody. Vyčistite sitko.
E:18	<ul style="list-style-type: none"> ■ Upchaté čerpadlo pracieho roztoku. Vyčistite čerpadlo pracieho roztoku. ■ Upchatá odtoková hadica/odtoková rúrka. Vyčistite odtokovú hadicu na sifóne.
E:23	Voda v záchytnej vani na dne, netesnosť spotrebiča. Vodovodný kohútik zatvorte. Zavolajte zákaznícky servis!
	Detská poistka aktivovaná; deaktivujte ju.
 bliká	Zistené veľké množstvo peny, zaplo sa prídavné plákanie.
:	Príliš nízke sieťové napätie.
.	Nedostatočné napätie počas pracieho programu. Program sa predĺži.
Iné indikácie	Spotrebič vypnite, počkajte 5 sekúnd a opäť zapnite. Ak sa indikácia zobrazí znova, zavolajte zákaznícky servis.

Poruchy, čo je nutné robiť?

Poruchy	Príčiny/Odstránenie
Voda vyteká.	<ul style="list-style-type: none"> ■ Odtokovú hadicu riadne upevnite/vymeňte. ■ Pevne utiahnite zoskrutkovanie prívodnej hadice.
Nevteká voda. Nebol spláchnutý prací prostriedok.	<ul style="list-style-type: none"> ■ Nebolo zvolené Start/Reload Štart/Doplnenie? ■ Nie je otvorený vodovodný kohútik? ■ Nie je event. upchaté sitko? Vyčistite sitko. ■ Zlomená alebo zovretá prívodná hadica?
Dvierka sa nedajú otvoriť.	<ul style="list-style-type: none"> ■ Bezpečnostná funkcia je aktívna. Prerušenie programu? ■ Bolo zvolené – – –  (Stop plákanie = bez záverečného odstreďovania)? ■ Je možné otvorenie len s núdzovým odblokovaním?

Poruchy	Príčiny/Odstránenie
Program sa nespustí.	<ul style="list-style-type: none"> ■ Bolo zvolené Start/Reload  (Štart/Doplnenie) alebo Ready in (Zostávajúci čas) gewählt? ■ Sú vkladacie dvierka zatvorené? ■  Je aktivovaná detská poistka? Deaktivujte.
Neodčerpáva sa prací roztok.	<ul style="list-style-type: none"> ■ Bolo zvolené – – –  (Stop plákanie = bez záverečného odstredovania)? ■ Vyčistite čerpadlo pracieho roztoku. ■ Vyčistite odtokovú rúrku a/alebo odtokovú hadicu.
V bubne nie je viditeľná voda.	Nejde o chybu – voda je pod viditeľnou oblasťou.
Výsledok odstredovania nie je uspokojivý. Bielizeň je mokrá/príliš vlhká.	<ul style="list-style-type: none"> ■ Nejde o chybu – kontrolný systém nevyváženosti prerušil odstredovanie kvôli nerovnomernému rozloženiu bielizne. Rozdeľte v bubne malé a veľké kusy bielizne. ■ Nebol zvolený príliš nízky počet otáčok?
Opakovaný nábeh odstredovania.	Nejde o chybu – kontrolný systém nevyváženosti kompenzuje nevyváženosť.
Program trvá dlhšie ako zvyčajne.	<ul style="list-style-type: none"> ■ Nejde o chybu – kontrolný systém nevyváženosti kompenzuje nevyváženosť viacnásobným rozdelením bielizne. ■ Nejde o chybu – aktívny je kontrolný systém peny, pridá sa plákanie.
Počas pracieho cyklu sa zmení doba trvania pracieho cyklu.	Nejde o chybu – priebeh programu sa pre príslušný prací cyklus optimalizuje. Môže to viesť k zmene trvania programu v indikačnom poli.
Zvyšková voda v komore  pre ošetrovacie prostriedky.	<ul style="list-style-type: none"> ■ Nejde o chybu – účinok ošetrovacieho prostriedku nebude obmedzený. ■ V prípade potreby vložku vyčistite.
Tvorba zápachu v práčke.	Spustite program  Cotton (Bavlna) 90 °C bez bielizne. Na tento účel použite univerzálny prací prostriedok.
V indikačnom poli blíkajú symbol  . Príp. zo zásuvky na prací prostriedky vystupuje pena.	Nebolo použitého príliš veľa pracieho prostriedku? Zmiešajte 1 polievkovú lyžicu aviváže s 1/2 litrom vody a nalejte do komory II (nie v prípade outdoorových, športových a páperových textílií!). Pri ďalšom praní znížte dávkovanie pracieho prostriedku.
Veľká hlučnosť, vibrácie a „putovanie“ práčky pri odstredovaní.	<ul style="list-style-type: none"> ■ Je spotrebič vyrovnaný? Vyrovnejte spotrebič. ■ Sú nožičky spotrebiča zaistené? Zaisťte nožičky spotrebiča. ■ Sú odstránené prepravné poistky? Odstráňte prepravné poistky.
Počas prevádzky nefunguje indikačné pole/kontrolky.	<ul style="list-style-type: none"> ■ Výpadok sieťového napájania? ■ Zareagovali poistky? Zapnite/nahraďte poistky. ■ Ak sa vyskytne porucha opakovane, zavolajte zákaznícky servis.
Zvyšky pracieho prostriedku na bielizni.	<ul style="list-style-type: none"> ■ Ojedinele obsahujú bezfosfátové prací prostriedky zvyšky nerozpustné vo vode. ■ Zvoľte Rinse (Plákanie) alebo bielizeň po praní vykefujte.

Poruchy	Príčiny/Odstránenie
V stave Doplnenie sa v indikačnom poli zobrazí NO .	<ul style="list-style-type: none"> ■ Príliš vysoká hladina vody. Doplnenie bielizne nie je možné. Okamžite zatvorte dvierka. ■ Na pokračovanie programu zvolte Start/Reload  (Štart/Doplnenie).
V stave Doplnenie sa v indikačnom poli zobrazí YES .	Dvierka sú odblokované. Možno doložiť bielieň.
Dvojbodka zobrazenia Ready in (Zostávajúci čas) (:.) bliká v indikačnom poli.	Príliš nízke sieťové napätie.
Jedna bodka (.) bliká.	Nedostatočné napätie spôsobilo predĺženie pracovného programu.
Ak nemôžete poruchu sami odstrániť (vypnutím/zapnutím) alebo ak je potrebná oprava:	
<ul style="list-style-type: none"> ■ Nastavte volič programu na Off (Vyp.). Spotrebič je vypnutý. ■ Sieťovú zástrčku vytiahnite zo zásuvky. ■ Zatvorte vodovodný kohútik a zavolajte zákaznícky servis. 	



Zákaznícky servis

Neviete poruchu sami odstrániť, Poruchy, čo je nutné robiť?
 → *Strana 26*, obráťte sa, prosím, na náš zákaznícky servis. → Obal

Vždy nájdeme vhodné riešenie, aby sme tiež zabránili zbytočným návštevám technika.

Uvedte, prosím, zákazníkemu servisu číslo výrobku (E-Nr.) a výrobné číslo (FD) spotrebiča.

E-Nr. _____	FD _____
Číslo výrobku	Výrobné číslo

Tieto údaje nájdete *podľa modelu: na dvierkach vnútri*/otvorenej servisnej klapke* a na zadnej strane spotrebiča.

Spoločte sa na kompetenciu výrobcu.

Obráťte sa na nás. Tým si zaistíte, že oprava bude vykonaná vyškolenými servisnými technikmi, ktorí sú vybavení originálnymi náhradnými dielcami.

Hodnoty spotreby

Energetický štítok

Tu je energetický štítok schematicky znázornený s vysvetlivkami.







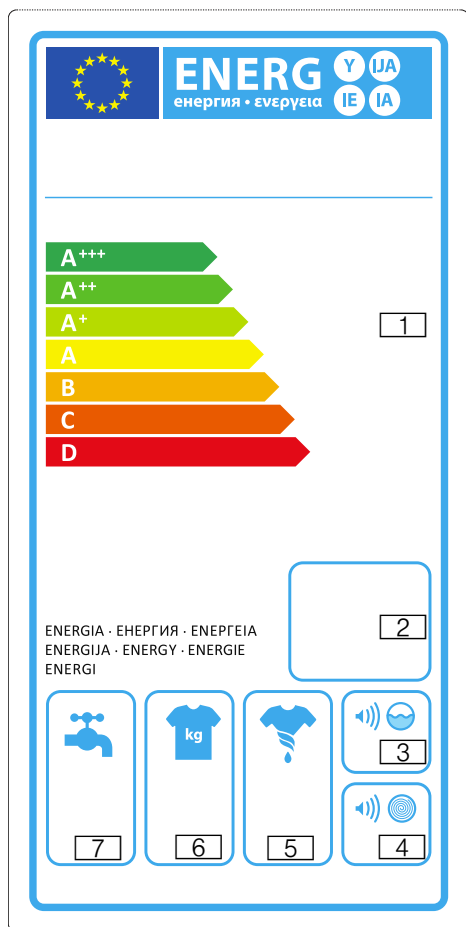

Energetický štítok vášho spotrebiča nájdete na boku alebo vpredu na spotrebiči.

Obsahuje prehľad špecifických hodnôt vášho spotrebiča.

- 1 Triedy energetickej účinnosti
- 2 Ročná spotreba energie
- 3 Hladina hluku pri praní
- 4 Hladina hluku pri odstreďovaní
- 5 Trieda účinnosti odstreďovania
- 6 Množstvo náplne
- 7 Ročná spotreba vody



Tabuľka hodnôt spotreby

Program	Množstvo náplne	Spotreba energie***	Voda***	Doba trvania programu***
 Cottons (Bavlna) 20 °C	8 kg	0,40 kWh	71 l	2 3/4 h
 Cottons (Bavlna) 40 °C *	8 kg	1,10 kWh	71 l	2 3/4 h
 Cottons (Bavlna) 60 °C	8 kg	1,51 kWh	71 l	2 3/4 h
 Cottons (Bavlna) 90 °C	8 kg	2,39 kWh	82 l	2 3/4 h
 Easy-Care (Nekrčivá bielizeň) 40 °C *	4 kg	0,79 kWh	53 l	2 h
 Mix 40 °C	3,5 kg	0,51 kWh	45 l	1 1/4 h
 Delicates/Silk (Jemná bielizeň/Hodváb) 30 °C	2 kg	0,21 kWh	36 l	3/4 h
 Wool (Vlna) 30 °C	2 kg	0,22 kWh	42 l	3/4 h



* Nastavenie programu pre testy podľa platnej normy EN60456.
Upozornenie pre porovnávacie testy: Na testovanie skúšobných programov perte udané množstvo náplne s maximálnym počtom otáčok pri odstredovaní.

Program	Množstvo náplne	Ročná spotreba energie	Ročná spotreba vody
 Cottons (Bavlna) 40/60 °C + EcoPerfect **	8/4 kg	196 kWh	11220 l

** Nastavenie programu na testovanie a označovanie energetickým štítkom podľa smernice 2010/30/EÚ so studenou vodou (15 °C).
*** Hodnoty spotreby sa od zadaných hodnôt odlišujú v závislosti od tlaku vody, tvrdosti vody, prírodnej teploty vody, priestorovej teploty, druhu a množstva bielizne, znečistení bielizne, použitého pracieho prostriedku, kolísania sieťového napätia a zvolených prídavných funkcií.

Najefektívnejšie programy pre bavlnené textílie

Nasledovné programy sú vhodné na pranie normálne znečistených bavlnených textílií a vzhľadom na kombinovanú spotrebu energie a vody sú najefektívnejšie.

Program + tlačidlo	Množstvo náplne	Približné hodnoty spotreby		
		Spotreba energie	Voda	Doba trvania programu
 Cottons (Bavlna) 60 °C + EcoPerfect	8 kg	0,96 kWh	53 l	3 ½ h
 Cottons (Bavlna) 60 °C + EcoPerfect	4 kg	0,94 kWh	48 l	3 ½ h
 Cottons (Bavlna) 40 °C + EcoPerfect	4 kg	0,63 kWh	48 l	3 ¼ h

Nastavenie programu na testovanie a označovanie energetickým štítkom podľa smernice 2010/30/EÚ so studenou vodou (15 °C).
Údaj teploty programu sa orientuje podľa teploty uvedenej na štítku ošetrovia bielizne v textíliách. Skutočná teplota prania sa z dôvodov šetrenia energiou môže od zadanej teploty programu líšiť.

Trieda účinnosti odstreďovania

Triedu účinnosti odstreďovania vášho spotrebiča zistíte na základe údajov energetického štítku. → *Strana 29*

Percentuálnu zvyškovú vlhkosť k vašej triede účinnosti odstreďovania nájdete v nasledujúcej tabuľke.

Trieda účinnosti odstreďovania	Zvyšková vlhkosť D v %
A (najvyššia efektívnosť)	D < 45
B	45 ≤ D < 54
C	54 ≤ D < 63
D	63 ≤ D < 72
E	72 ≤ D < 81

Technické údaje

Rozmery:

850 x 600 x 590 mm

(šírka x hĺbka x výška)

Hmotnosť:

63 - 83 kg (podľa modelu)

Sieťové pripojenie:

sieťové napätie 220-240 V, 50Hz

Menovitý prúd 10 A

Menovitý výkon 2 300 W

Tlak vody:

100 - 1 000 kPa (1 - 10 bar)

Príkon vo vypnutom stave:

0,14 W

Príkon v pohotovostnom stave (nevypnutý stav):

1,38 W

Inštalácia a pripojenie

Obsah dodávky

Upozornenie: Skontrolujte spotrebič, či nemá prepravné poškodenia. Nikdy neuvádzajte poškodený spotrebič do prevádzky! Pri reklamáciách sa obráťte na predajcu, u ktorého ste si zakúpili spotrebič alebo na náš zákaznícky servis.

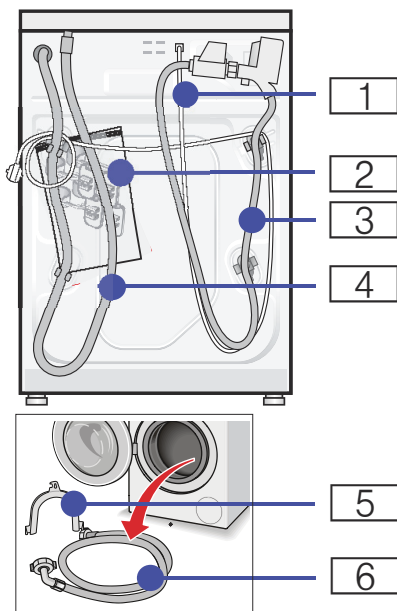

- 1** Sieťový kábel
- 2** Vrečko:
 - Návod na používanie a inštaláciu
 - Zoznam zákazníckych servisov:
 - Záruka*
 - Kryty na otvory po odstránení prepravných poistiek
 - Kľúč na skrutky!
- 3** Prívodná hadica vody pri modeli AquaStop
- 4** Odtoková hadica vody

- 5** Fixačný oblúk na upevnenie odtokovej hadice vody*
 - 6** Prívodná hadica vody pri modeli Standard/Aqua-Secure
- * podľa modelu

Navýše je pri pripojení odtokovej hadice vody k sifónu potrebná hadicová spona \varnothing 24 - 40 mm (špecializované predajne).

Potrebné náradie

- Vodováha na vyváženie
- Kľúč na skrutky s:
 - otvorom kľúča 13 (SW13) na vyskrutkovanie prepravných poistiek a
 - otvorom kľúča 17 (SW17) na nastavenie nožičiek spotrebiča

Bezpečnostné upozornenia

Varovanie

Nebezpečenstvo poranenia!

- Práčka má vysokú hmotnosť. Pri nadvíhnutí/preprave práčky postupujte opatrne.
- Pri dvíhaní práčky za prečnievajúce konštrukčné súčasti (napr. dvierka) sa môžu súčasti zlomiť a spôsobiť poranenia. Nedvíhajte práčku za prečnievajúce konštrukčné súčasti.
- Následkom neodborného polozenia hadíc a sieťových vedení hrozí nebezpečenstvo zakopnutia sa a poranenia. Hadice a vedenia položte tak, aby nevzniklo žiadne nebezpečenstvo zakopnutia.

Pozor!

Poškodenie spotrebiča

Zamrznuté hadice sa môžu roztrhnúť/ môžu prasknúť. Neinštalujte práčku do oblastí ohrozených mrazom a/alebo vonku.

Pozor!**Škody spôsobené vodou**

Miesta pripojenia prítokovej a odtokovej hadice sú pod vysokým tlakom vody. Aby sa zabránilo netesnostiam alebo škodám spôsobeným vodou, bezpodmienečne dodržiavajte pokyny uvedené v tejto kapitole.

Upozornenia

- Okrem tu uvedených upozornení môžu navyše platiť zvláštne predpisy príslušnej vodárne a elektrárne.
- V prípade pochybností nechajte pripojenie uskutočniť odborníkom.

Inštalačná plocha

Upozornenie: Dôležitá je stabilita, aby sa práčka nepohybovala!

- Plocha na inštaláciu musí byť pevná a rovná.
- Nevhodné sú mäkké podlahy/ podlahové krytiny.

Inštalácia na podstavec alebo drevený trámový strop**Pozor!****Poškodenie spotrebiča**

Práčka môže pri odstreďovaní putovať a z podstavca sa prevrátiť/spadnúť. Bezpodmienečne upevnite nožičky spotrebiča pomocou príchytiak.

* Objednávacie č. WMZ 2200, WX 9756, CZ 110600, Z 7080X0

Upozornenie: Pri inštalácii na drevenú trámový podlahu nainštalujte práčku:

- podľa možnosti do rohu,
- na drevenú dosku odolnú voči vode (hrúbka min. 30 mm), ktorá je naskrutkovaná na podlahu.

Zabudovanie/vstavenie spotrebiča do kuchynskej linky**Varovanie****Ohrozenie života!**

Pri kontakte so súčasťami pod napätím hrozí nebezpečenstvo úrazu elektrickým prúdom.

Neodstraňujte kryciu dosku spotrebiča.

Upozornenia

- Potrebná šírka výklenku 60 cm.
- Postavte práčku iba pod priebežnú pracovnú dosku, ktorá je pevne spojená so susednými skrinkami.

Odstránenie prepravných poistiek**Pozor!****Poškodenie spotrebiča**

- Spotrebič je zaistený na prepravu prepravnými poistkami. Neodstránené prepravné poistky môžu pri prevádzke spotrebiča poškodiť napr. bubon. Pred prvým použitím bezpodmienečne kompletne odstráňte všetky 4 prepravné poistky. Poistky dobre uschovajte.
- Aby sa v prípade neskoršej prepravy predišlo poškodeniu spotrebiča, bezpodmienečne namontujte pred prepravou prepravné poistky.

Upozornenie: Uschovajte skrutky a puzdrá.

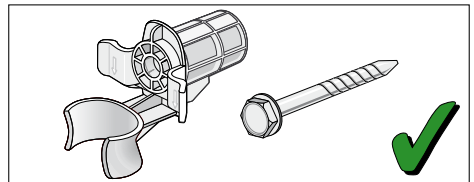

1. Vyberte hadice z držiakov.

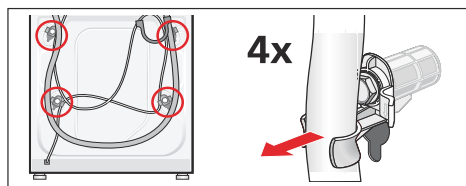

2. Povoľte a vyskrutkujte všetky 4 skrutky prepravných poistiek. Odstráňte puzdra. Vyberte pritom z držiakov sieťový kábel.

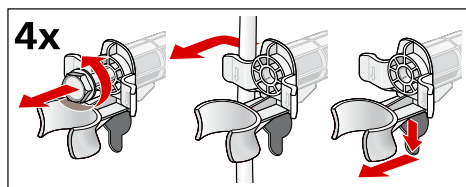

3. Nasadte krytky. Stlačením na zaskakovacie háčiky krytky pevne zaistite.

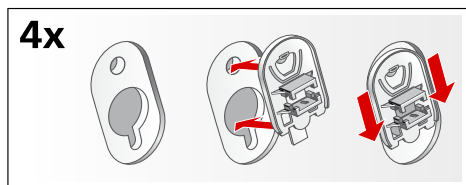

Dĺžky hadíc a prívodných káblov

- Pripojka na ľavej strane

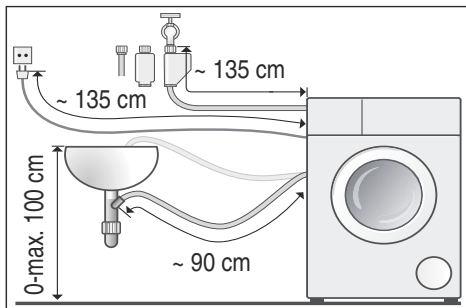

- Pripojka na pravej strane

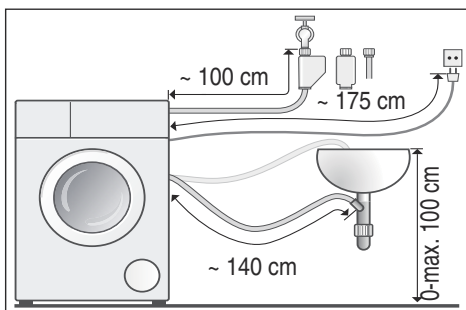

Tip: K dispozícii u špecializovaných predajcov/v zákazníckom servise:

- Predĺženie pre Aquastop, príp. prívodná hadica studenej vody (cca 2,50 m). Objednávacie č. WM2380, WZ10130, CZ11350, Z7070X0
- Dlhšia prívodná hadica (cca 2,20 m) pre model Standard.

Prívod vody

⚠ Varovanie
Ohrozenie života!

Pri kontakte so súčasťami pod napätím hrozí nebezpečenstvo úrazu elektrickým prúdom.

Bezpečnostný ventil Aquastop neponárajte do vody (obsahuje elektrický ventil).

Pri pripojení rešpektujte nasledovné

Upozornenia

- Prevádzkujte práčku len so studenou pitnou vodou.
- Nepripájajte práčku na zmiešavaciu batériu beztlakového ohrievača vody.
- Použite len dodávanú alebo v autorizovanej špecializovanej predajni zakúpenú prívodnú hadicu, nepoužívajte použitú prívodnú hadicu.

- Prívodnú hadicu vody nestláčajte, nemeňte alebo neprerezávajte (v takom prípade už nie je zaručená pevnosť).
- Skrutkové spojenia doťahujte len rukou. Ak budú skrutkové spojenia dotiahnuté náradím (kliešte) príliš pevne, môžu sa poškodiť závit.

Optimálny tlak vody v rozvodovej sieti

minimálne 100 kPa (1 bar)

maximálne 1 000 kPa (10 bar)

Pri otvorenom vodovodnom kohútiku vytečie najmenej 8 l/min.

Pri vyššom tlaku vody namontujte redukčný ventil.

Pripojenie

Pripojte prívodnú hadicu vody na vodovodný kohútik ($\frac{3}{4}$ " = 26,4 mm) a na spotrebič (nie je to potrebné na modeloch so zariadením Aquastop, je pevne nainštalovaná):

- Model: **Standard**

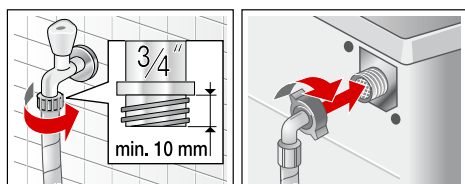

- Model: **Aqua-Secure**

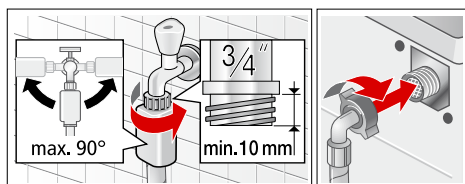

- Model: **Aquastop**

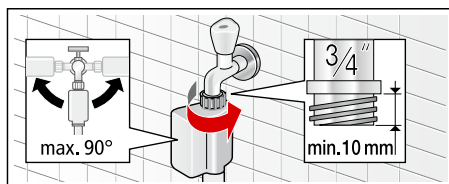

Upozornenie: Otvorte opatrne vodovodný kohútik a skontrolujte prítomnosť tesnosti pripojovacích miest. Skrutkové spojenie je pod tlakom vodovodného potrubia.

Odtok vody

Pozor!

Škody spôsobené vodou

Keď odtoková hadica vplyvom vysokého tlaku vody pri odčerpaní vyklízne z umývadla alebo miesta pripojenia, môže vytekajúca voda spôsobiť škody.

Zaistite odtokovú hadicu proti vyklznutiu.

Upozornenie: Odtokovú hadicu vody nezalamujte, alebo nenaťahujte do dĺžky.

Odtokovú hadicu vody môžete predĺžiť takto:

- **Odtok do umývadla**

⚠ Varovanie

Nebezpečenstvo obarenia!

Pri praní s vysokými teplotami môže dôjsť pri kontakte s horúcim pracím roztokom, napr. pri odčerpaní horúceho pracieho roztoku do umývadla, k obareniu. Nesiahajte do horúceho pracieho roztoku.

Pozor!

Poškodenie spotrebiča/textílií

Keď je koniec odtokovej hadice ponorený do odčerpanej vody, môže sa voda spätne nasať do spotrebiča a poškodiť spotrebič/textílie. Dbajte na to, aby

sk Inštalácia a pripojenie

- uzatváracia zátka nezakrývala odtok umývadla.
- sa koniec odtokovej hadice vody neponoril do odčerpanej vody.
- voda dostatočne rýchlo odtekala.

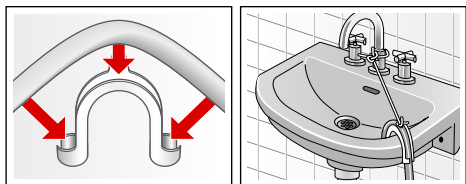

■ Odtok do sifónu

Zaistite miesto pripojenia pomocou hadicovej spony, \varnothing 24-40 mm (špecializované predajne).

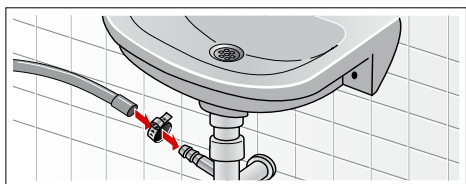

■ Odtok do plastovej rúry s gumovým hrdlom alebo do odtokového kanála

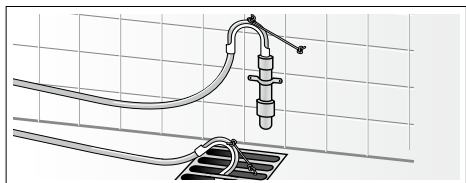

Vyváženie

Vyrovňajte spotrebič pomocou vodováhy do roviny.

Veľká hlučnosť, vibrácie a „putovanie“ môžu byť následkom nesprávneho vyváženia!

1. Pomocou kľúča na skrutky povolte v smere pohybu hodinových ručičiek poistné matice.

2. Skontrolujte pomocou vodováhy vyváženie práčky, prípadne ho skorigujte. Zmeňte výšku otáčaním nožičky spotrebiča. Všetky štyri nožičky spotrebiča musia stáť pevne na podlahe.
3. Poistnú maticu pevne dotiahnite proti skriní spotrebiča. Pridržiavajte pritom nožičku spotrebiča a neprestavte jej výšku. Poistné matice všetkých štyroch nožičiek spotrebiča musia byť pevne priskrutkované ku skriní spotrebiča!

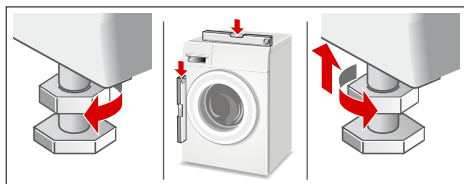

Elektrické pripojenie

⚠ Varovanie

Ohrozenie života!

Pri kontakte so súčastami pod napätím hrozí nebezpečenstvo úrazu elektrickým prúdom.

- Sieťovú zástrčku nechytajte mokrými rukami.
- Sieťové vedenie vyťahujte vždy za zástrčku, nikdy nie za kábel, mohlo by sa poškodiť.
- Sieťové vedenie nikdy nevyťahujte počas prevádzky.

Rešpektujte nasledovné upozornenia a zabezpečte, aby

Upozornenia

- sa sieťové napätie a napätové údaje na práčke (štítku spotrebiča) zhodovali.
- prípojná hodnota, ako aj vyžadovaná poistka boli uvedené na výrobnom štítku spotrebiča.

- sa pripojenie práčky uskutočnilo len na striedavý prúd, prostredníctvom zásuvky nainštalovanej podľa predpisov s ochranným kontaktom.
- sa sieťová zástrčka a zásuvka zhodovali.
- bol prierez elektrických vodičov dostatočný.
- uzemnenie bolo vykonané podľa predpisov.
- výmena sieťového kábla (v prípade nutnosti) bola vykonaná iba kvalifikovaným elektrikárom. Náhradný sieťový kábel je možné zakúpiť si v zákazníckom servise.
- sa nepoužívali viacnásobné zásuvkové lišty/spojky a predlžovacie káble.
- sa pri použití chrániča s chybným prúdom použil len typ s týmto označením . Len táto značka zaručuje splnenie súčasne platných predpisov.
- sieťová zástrčka bola kedykoľvek dostupná.
- Sieťové vedenie sa nesmie zlomiť, zacviknúť, zmeniť, prerezať alebo dostať do kontaktu so zdrojmi tepla.

Pred 1. práním

Pred opustením závodu bola práčka dôkladne preskúšaná. Aby sa odstránili možné zvyšky skúšobnej vody, perte prvý raz **bez** bielizne.

Upozornenia

- Práčka **musí byť odborne nainštalovaná a pripojená**.
→ *Strana 32*
 - Nikdy neuvádzajte poškodený spotrebič do prevádzky. Informujte váš zákaznícky servis.
1. Skontrolujte práčku.
 2. Odstráňte ochrannú fóliu z ovládacieho panelu.
 3. Zastrčte sieťovú zástrčku.
 4. Otvorte vodovodný kohútik.

5. Zatvorte dvierka (nekladajte žiadnu bielizeň!).
 6. Zvoľte program **Cotton** (Bavlna) a nastavte teplotu **90 °C**.
 7. Otvorte zásuvku na pracie prostriedky.
 8. Nalejte do komory **II** asi 1 l vody.
 9. Do komory **II** dajte univerzálny prací prostriedok.
Upozornenie: Na zabránenie tvorby peny použite iba polovicu odporúčaného množstva pracieho prostriedku. Nepoužívajte prací prostriedok na vlnu alebo prací prostriedok pre jemnú bielizeň.
 10. Zásuvku na pracie prostriedky zatvorte.
 11. Zvoľte **Start**.
 12. Na konci programu spotrebič vypnite.
- Vaša práčka je teraz pripravená na prevádzku.**

Preprava

napr. pri sťahovaní

Prípravné práce:

1. Vodovodný kohútik zatvorte.
2. Redukujte tlak vody v prívodnej hadici.
Údržba – sitko v prívode vody
→ *Strana 24*
3. Vypustíte zvyšný prací roztok.
Údržba – upchaté čerpadlo pracieho roztoku → *Strana 23*
4. Odpojte práčku od elektrickej siete.
5. Odmontujte hadice.

Namontovanie prepravných poistiek:

1. Snímte a uschovajte krytky.
Použite príp. skrutkovač.

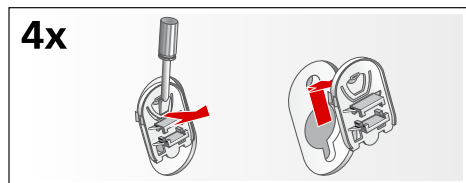

2. Nasadíte všetky 4 puzdrá.
Upevníte sieťový kábel na držiakoch.
Nasadíte a pevne utiahnete skrutky.

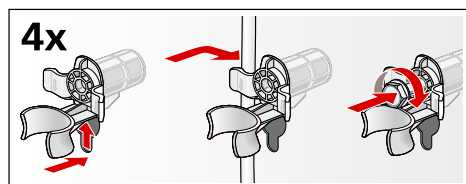

Pred uvedením do prevádzky:

Upozornenia

- **Bezpodmienečne** odstráňte prepravné poistky!
- Aby sa zabránilo tomu, že pri budúcom praní odtečie nespotrebovaný prací prostriedok do odtoku: nalejte do komoryII 1 liter vody a zvolíte a spustíte program **Drain** (Odčerpanie).



Záruka AquaStop

Len pre spotrebiče s AquaStop

Okrem nárokov na záručné plnenie voči predávajúcemu vyplývajúcim z kúpnej zmluvy a okrem našej záruky na spotrebič poskytujeme aj náhradu za nasledujúcich podmienok:

1. Ak dôjde následkom chyby nášho systému AquaStop ku škodám spôsobeným vodou, nahradíme škody súkromným používateľom.
2. Záručná zodpovednosť platí po celý čas životnosti spotrebiča.
3. Predpokladom nároku na záruku je odborné nainštalovanie a pripojenie spotrebiča s AquaStop podľa nášho návodu; zahŕňa aj odborne vykonané predĺženie AquaStop (originálne príslušenstvo).
Naša záruka sa nevzťahuje na chybné prírodné potrubie alebo armatúry až po prípojku Aqua-Stop na vodovodnom kohútiku.
4. Na spotrebiče s AquaStop nie je zásadne nutné počas prevádzky dohliadať, príp. ich potom uzatvorením vodovodného kohútika zaistiť.
Len v prípade dlhšej neprítomnosti vo vašom byte, napr. niekoľkotýždňovej dovolenky, vodovodný kohútik uzavrite.

Kontaktné údaje všetkých krajín nájdete v priloženom zozname stredísk zákazníckeho servisu.

Robert Bosch, Hausgeräte GmbH
Carl-Wery-Straße 34
81739 München
DEUTSCHLAND



9000889460 (9304)