

fr **Instruction pour le raccordement au gaz et le changement du gaz(Pour le SAV uniquement)**

Mesures à observer	2	Retrait de la façade du bandeau de commande	6
Sélection du côté de raccordement.....	2	Remplacement des vis de bypass	6
Raccordements admissibles	3	Fixation de la façade du bandeau de commande	7
Types de raccordement.....	3	Remplacement du brûleur de four (en option)	7
Conversion à un autre type de gaz	3	Contrôle de l'étanchéité et du fonctionnement	8
Conversion à un autre type de gaz.....	3	Vérification du raccordement du gaz.....	8
Éléments fonctionnels nécessaires à la conversion du gaz	3	Vérification des buses de brûleur	8
Raccordement au gaz naturel (GN)	4	Vérification des vis de bypass.....	8
Raccordement au gaz liquéfié (GPL).....	4	Vérification de la buse de brûleur du four (en option)	8
Remplacement des buses de brûleur	5	Vérification de la buse de brûleur du grill (en option).....	8
Réglage ou remplacement des de bypass du brûleur et réglage de la petite flamme.....	5	Constitution correcte de la flamme	9
Modification de gaz liquide à gaz naturel	5	Brûleurs.....	9
Conversion du gaz liquéfié au gaz naturel	5	Four	9
		Spécificités techniques – Gaz	9

Mesures à observer

La conversion de l'appareil à un autre type de gaz ne peut être effectuée que par un spécialiste agréé, conformément aux instructions du présent manuel.

Un mauvais raccordement ou un mauvais réglage peut entraîner des dommages importants à l'appareil. Le fabricant de l'appareil ne saurait être tenu responsable des dommages ou défaillances de ce type.

Veillez observer attentivement les symboles apposés sur la plaque signalétique. Si aucun symbole ne figure pour votre pays, respectez les directives techniques de votre pays en ce qui concerne les réglages.

Avant d'installer l'appareil, renseignez-vous sur le type de gaz et la pression du gaz du réseau d'alimentation de gaz local. Avant la mise en service de l'appareil, assurez-vous que tous les réglages ont été effectués correctement.

Observez les directives et réglementations nationales et internationales.

Toutes les données de raccordement figurent sur la plaque signalétique se trouvant au dos de l'appareil.

Reportez les valeurs dans le tableau suivant :

Numéro du produit (N° E),
N° de fabrication (FD),

Reportez dans le tableau ci-dessous les réglages usine concernant le type de gaz/la pression du gaz ainsi que les réglages concernant le type de gaz/la pression du gaz s'appliquant après la conversion du gaz.

N° E	FD
Service après-vente ☎	
Type de gaz/Pression du gaz	
Données figurant sur la plaque signalétique	
Type de gaz/Pression du gaz	
Données après la conversion du gaz	

Les modifications effectuées sur l'appareil et le type de raccordement sont essentielles à un fonctionnement conforme et sûr de l'appareil.

Sélection du côté de raccordement

Le raccordement au gaz peut se faire du côté droit ou du côté gauche. Il est possible de modifier le côté de raccordement si nécessaire.

Coupez l'arrivée de gaz principale.

Si le raccordement au gaz doit s'effectuer du côté opposé, l'embout fileté (clé de 22) du raccordement au gaz non utilisé doit être muni d'un obturateur (clé de **24**) et d'une nouvelle bague d'étanchéité.

Après avoir modifié le côté de raccordement, il faut procéder à un contrôle d'étanchéité. À cet effet, veuillez vous référer à la section « *Contrôle d'étanchéité* ».

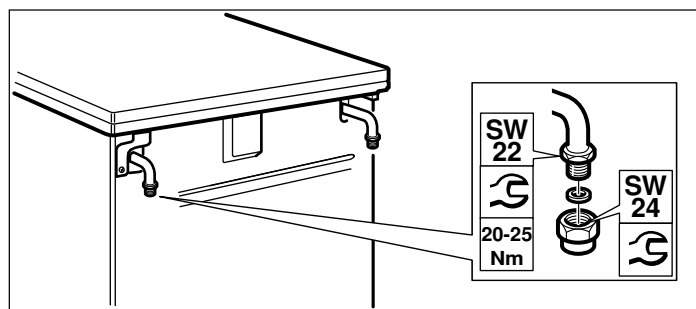

Remarque : Lors du raccordement de l'appareil, il convient d'employer une clé dynamométrique.

Raccordements admissibles

Ces instructions ne s'appliquent qu'à l'installation de l'appareil dans les pays indiqués sur la plaque signalétique.

En cas d'installation, de raccordement et d'utilisation de l'appareil dans un pays ne figurant pas sur la plaque signalétique, il faut utiliser un manuel d'installation et de montage comprenant les données et informations relatives aux conditions de raccordement en vigueur dans le pays concerné.

Types de raccordement

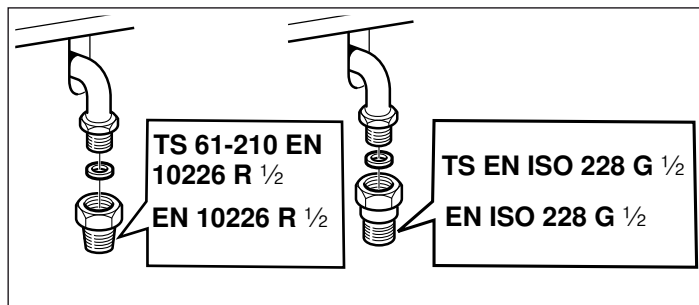

Pays	EN 10226 R $\frac{1}{2}$ (TS 61-210 EN 10226 R $\frac{1}{2}$)	EN ISO 228 G $\frac{1}{2}$ (TS EN ISO 228 G $\frac{1}{2}$)
AT Autriche	X	

Pays	EN 10226 R $\frac{1}{2}$ (TS 61-210 EN 10226 R $\frac{1}{2}$)	EN ISO 228 G $\frac{1}{2}$ (TS EN ISO 228 G $\frac{1}{2}$)
BE Belgique		X
CH Suisse	X	
DE Allemagne	X	
ES Espagne	X	X
FR France		X
GR Grèce	X	
IT Italie	X	X
NL Pays-Bas	X	
PT Portugal	X	X
HR Croatie		
SL Slovénie		
YU Serbie		
TR Turquie	X	X
PL Pologne	X	
RO Roumanie	X	X
AE Émirats arabes unis		X
ZA Afrique du sud		X
HU Hongrie	X	

Conversion à un autre type de gaz

Conversion à un autre type de gaz

- Il faut remplacer l'embout de raccordement au gaz.
- Il faut remplacer les buses de brûleur.
- Selon les réglages usine du gaz, il faut soit échanger les vis de bypass du robinet du brûleur soit les visser jusqu'à la butée.
- Si l'appareil en est pourvu, il faut également remplacer les buses du four et du grill.

Les chiffres figurant sur les buses indiquent leur diamètre. Pour de plus amples informations sur les types de gaz appropriés à l'appareil et sur les buses correspondantes, veuillez vous référer à la section « *Caractéristiques techniques - Gaz* ».

Après la conversion

- Après la conversion à un autre type de gaz, il faut procéder à un contrôle d'étanchéité. Veuillez vous référer à la section « *Contrôle d'étanchéité* ».
- Après la conversion à un autre type de gaz, il faut vérifier si la constitution de la flamme est correcte. À cet effet, veuillez vous référer à la section « *Constitution correcte de la flamme* ».
- Reportez le nouveau type de gaz réglé et la nouvelle pression du gaz dans le tableau. À cet effet, veuillez vous référer à la section « *Mesures à observer* ».

Attention !

Après la conversion à un autre type de gaz, l'étiquette affichant les informations relatives au type de gaz et munie d'une étoile doit être apposée à l'endroit prévu à cet effet sur la plaque signalétique **À RESPECTER IMPÉRATIVEMENT**.

Éléments fonctionnels nécessaires à la conversion du gaz



Les éléments fonctionnels nécessaires à la conversion du gaz conformément au présent manuel, sont illustrés ci-dessous.



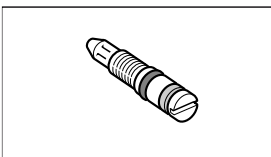
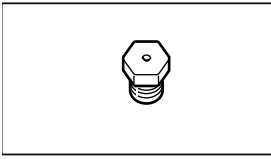

Pour connaître les diamètres corrects des buses, veuillez vous référer à la section « *Caractéristiques techniques - Gaz* ».

Utilisez toujours de nouveaux joints.

L'embout de raccordement au gaz est susceptible de changer selon le type de gaz et les dispositions nationales en vigueur.

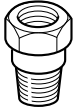
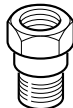
(*) Ces éléments fonctionnels doivent être utilisés lors du raccordement au gaz.

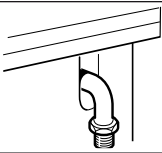
	Vis de bypass
	Buse de brûleur
	(*) Joint

	<p>(*) Embout de raccordement pour gaz naturel (GN: G20, G25) TS 61-210 EN 10226 R$\frac{1}{2}$ EN 10226 R$\frac{1}{2}$</p>
	<p>(*) Embout de raccordement pour gaz naturel (GN: G20, G25) TS EN ISO 228 G$\frac{1}{2}$ EN ISO 228 G$\frac{1}{2}$</p>
	<p>(*) Embout de raccordement pour gaz liquéfié (GPL : G30, G31)</p>
	<p>Embout de raccordement au gaz</p>
	<p>Obturateur (dispositif de blocage)</p>

Raccordement au gaz naturel (GN)

Dans le cas de l'utilisation du gaz naturel (GN), le raccordement au gaz s'effectue via un tuyau de gaz ou un tuyau de sécurité comportant un embout de raccordement fileté à chaque extrémité.

Raccordement selon EN ISO 228 G $\frac{1}{2}$ (TS EN ISO 228 G $\frac{1}{2}$)

1. Positionnez le nouveau joint sur l'embout de raccordement. Veillez à ce que le joint repose correctement sur l'embout.
2. Placez l'embout de raccordement (**au moyen d'une clé de 24**) sur l'extrémité du raccordement au gaz (au moyen d'une clé de 22).
3. Positionnez le raccord fileté du tuyau de gaz ou du tuyau de sécurité (avec une clé de 24) sur l'embout avec un joint neuf, puis serrez.
4. Pour exécuter le contrôle d'étanchéité, veuillez vous référer à la section « *Contrôle d'étanchéité* ». Ouvrez l'arrivée de gaz.

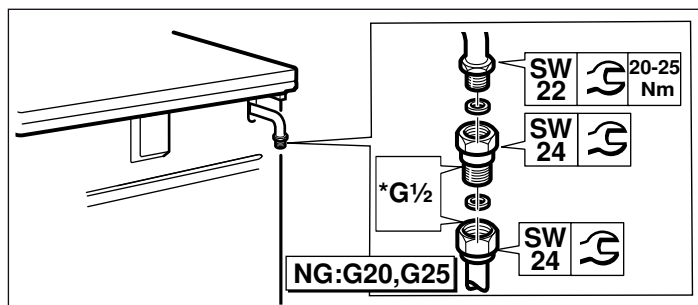

Remarques

- *G $\frac{1}{2}$: EN ISO 228 G $\frac{1}{2}$ (TS EN ISO 228 G $\frac{1}{2}$)
- Lors du raccordement de l'appareil, il convient d'employer une clé dynamométrique.

Raccordement selon **EN 10226 R $\frac{1}{2}$ (TS 61-210 EN 10226 R $\frac{1}{2}$)**

1. Positionnez le nouveau joint sur l'embout de raccordement. Veillez à ce que le joint repose correctement sur l'embout.
2. Placez l'embout de raccordement (**au moyen d'une clé de 24**) sur l'extrémité du raccordement au gaz (au moyen d'une clé de 22).
3. Positionnez le raccord fileté du tuyau de gaz ou du tuyau de sécurité (avec une clé de 24) sur l'embout, puis serrez.
4. Pour exécuter le contrôle d'étanchéité, veuillez vous référer à la section « *Contrôle d'étanchéité* ». Ouvrez l'arrivée de gaz.

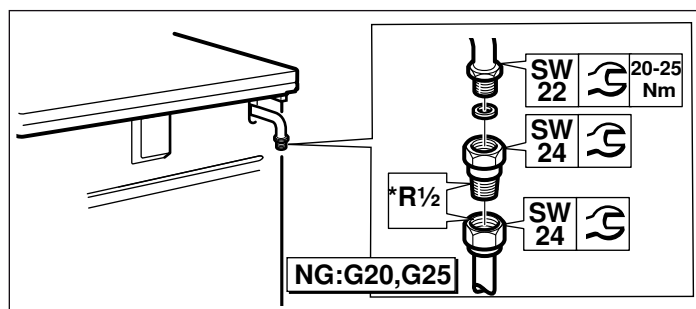

Remarques

- *R $\frac{1}{2}$: EN 10226 R $\frac{1}{2}$ (TS 61-210 EN 10226 R $\frac{1}{2}$)
- Lors du raccordement de l'appareil, il convient d'employer une clé dynamométrique.

Raccordement au gaz liquéfié (GPL)

Attention !

Respectez les directives nationales en vigueur.

Dans le cas de l'utilisation du gaz liquéfié (GPL), le raccordement au gaz requiert un tuyau de gaz ou un raccordement fixe.

L'utilisation d'un tuyau de gaz requiert l'observation des mesures suivantes :

- Utilisez un tuyau de sécurité ou un tuyau en plastique (diamètre 8 ou 10 mm).
- Fixez celui-ci au raccordement au gaz au moyen d'un dispositif de raccordement (par ex. un collier de serrage).
- Le tuyau doit être court et parfaitement étanche. Le tuyau doit mesurer au maximum 1,5 m de longueur. Respectez les directives actuellement en vigueur.
- Le tuyau de gaz doit être remplacé tous les ans.

1. Positionnez le nouveau joint sur l'embout de raccordement. Veillez à ce que le joint repose correctement sur l'embout.
2. Placez l'embout de raccordement (**au moyen d'une clé de 24**) sur l'extrémité du raccordement au gaz (au moyen d'une clé de 22).

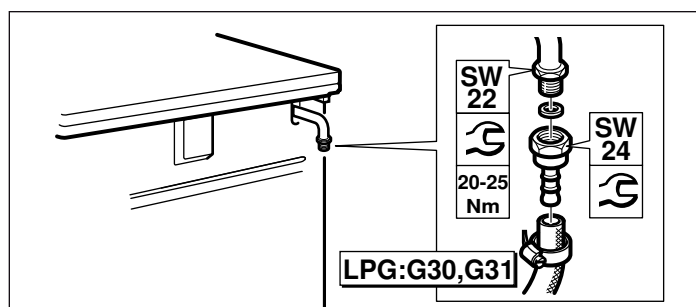

3. Positionnez le tuyau de sécurité et resserrez-le à l'aide de la fermeture à vis ou du collier de serrage.

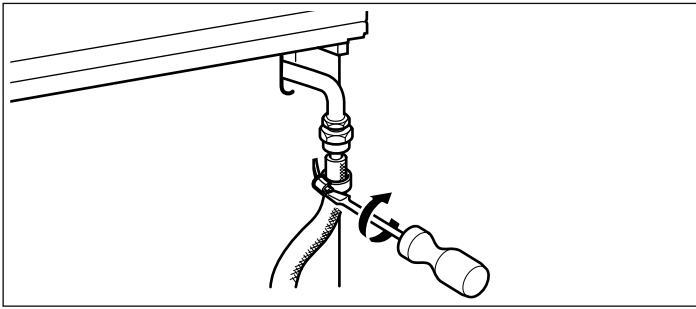

4. Pour exécuter le contrôle d'étanchéité, veuillez vous référer à la section « *Contrôle d'étanchéité* ». Ouvrez l'arrivée de gaz.

Remarque : Lors du raccordement de l'appareil, il convient d'employer une clé dynamométrique.

Remplacement des buses de brûleur

1. Éteignez tous les boutons de la façade du bandeau de commande.
2. Coupez l'arrivée de gaz.
3. Ôtez les porte-casserroles et les composants du brûleur.
4. Ôtez les buses de brûleur (clé six pans de 7).

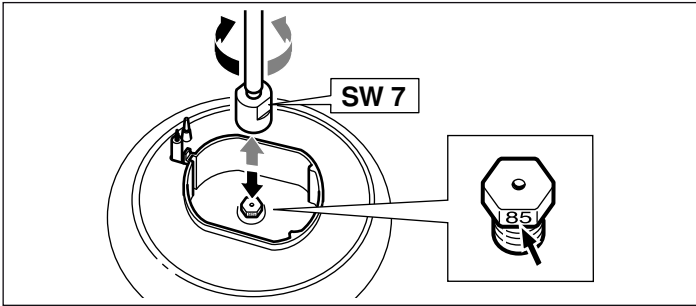

5. Si l'appareil est équipé d'un brûleur wok, retirez la buse de brûleur (clé plate 7).

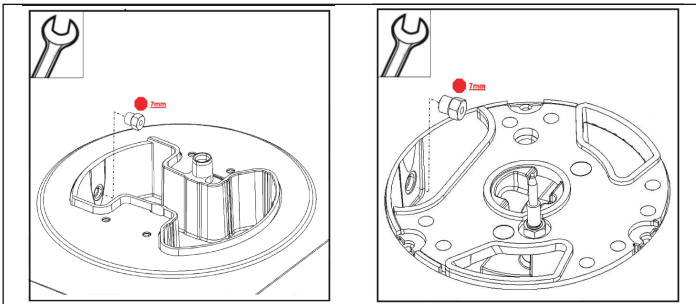

6. Pour connaître les valeurs des buses de brûleur, veuillez vous référer au tableau de la section « *Caractéristiques techniques - Gaz* ».
- Positionnez les nouvelles buses dans les brûleurs correspondants.

Une fois les buses remplacées, procédez à un contrôle d'étanchéité. Veuillez vous référer à la section « *Contrôle d'étanchéité* ».

Réglage ou remplacement des de bypass du brûleur et réglage de la petite flamme

Les vis de bypass régulent la hauteur minimale de la flamme du brûleur.

Préparation

Coupez l'arrivée de gaz.

⚠ Risque d'électrocution !

Coupez l'arrivée de courant vers l'appareil.

1. Éteignez les boutons du bandeau de commande.
2. Retirez les boutons un à un en les maintenant pressés contre la paroi, puis tirez-les vers vous.

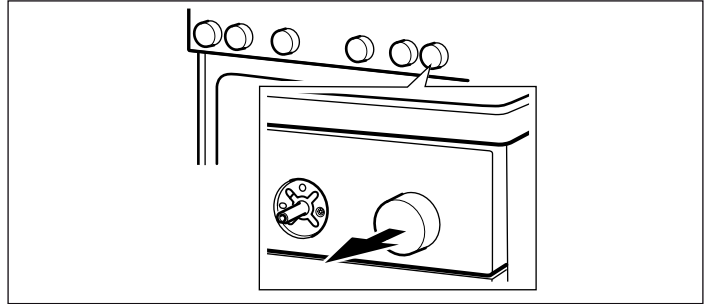

Modification de gaz liquide à gaz naturel

Si à la livraison (réglage usine) l'appareil est réglé pour un fonctionnement au gaz naturel (NG : G20, G25) et doit maintenant être réglé pour la première fois pour un fonctionnement avec bouteille de gaz (GPL : G30, G31) :

Pour les modèles avec thermocouple :

Pour accéder aux buses à double flux, il faut démonter le bandeau de commande. Voir le chapitre "*Démontage du bandeau de commande*".

Les buses à double flux doivent être serrées jusqu'en butée.

Ensuite vous devez exécuter les opérations décrites dans le chapitre "*Montage du bandeau de commande*".

Pour les modèles avec four à gaz (option) :

Pour accéder à la buse à double flux située sous le robinet de brûleur, vous devez démonter le bandeau de commande. Voir le chapitre "*Démontage du bandeau de commande*".

La buse à double flux du brûleur du four doit être serrée jusqu'en butée.

Ensuite vous devez exécuter les opérations décrites dans le chapitre "*Montage du bandeau de commande*".

Conversion du gaz liquéfié au gaz naturel

En cas de conversion du gaz liquéfié (GPL : G30, G31) au gaz naturel (GN : G20, G25), ou si cette conversion a déjà été effectuée et doit être annulée :

il faut remplacer toutes les vis de bypass de l'appareil. Veuillez vous référer à la section « *Retrait de la façade du bandeau de commande* ».

Il faut ensuite suivre toutes les instructions contenues dans la section « *Remplacement des vis de bypass* ».

Puis, suivez les instructions contenues dans la section « *Fixation de la façade du bandeau de commande* ».

Retrait de la façade du bandeau de commande

1. Ôtez les porte-casseroles et les composants du brûleur.

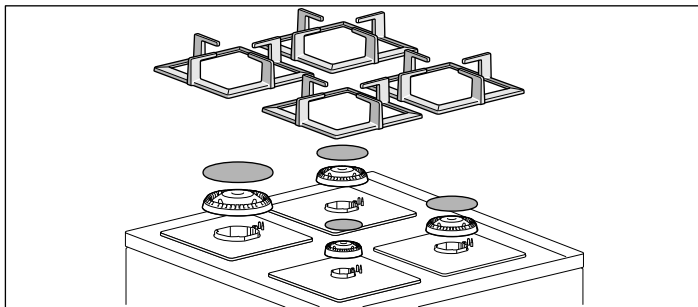

2. Dévissez les vis de fixation des brûleurs de la plaque de cuisson.

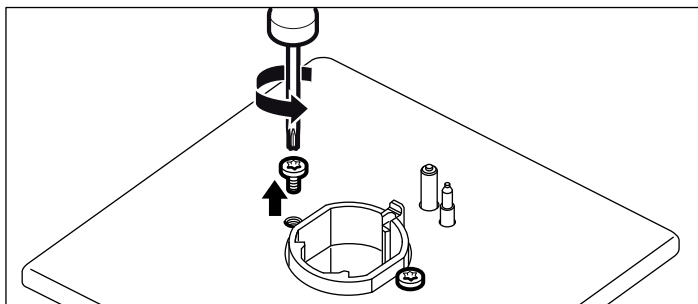

3. Tenez fermement l'avant de la plaque de cuisson et soulevez-la à 30° au maximum. Appuyez la plaque de cuisson contre le dispositif prévu à cet effet. Celui-ci se trouve sur la plaque de fixation du brûleur avant.

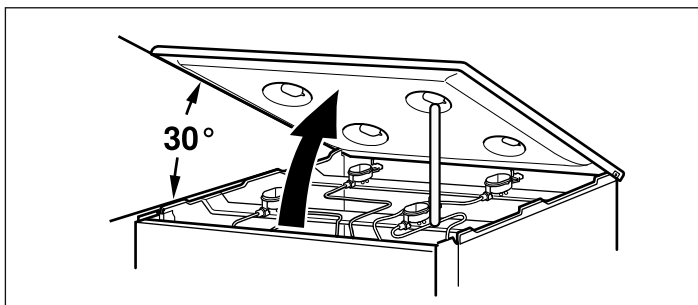

⚠ Attention !

Le dessous en verre de la plaque de cuisson ne doit pas entrer en contact avec des objets durs. Le dessous en verre rugueux ne doit pas être rayé.

4. Retirez les capots des profils droits et gauches (ce faisant, veillez à ne pas rayer la surface). Desserrez les vis (T20) se trouvant en dessous.

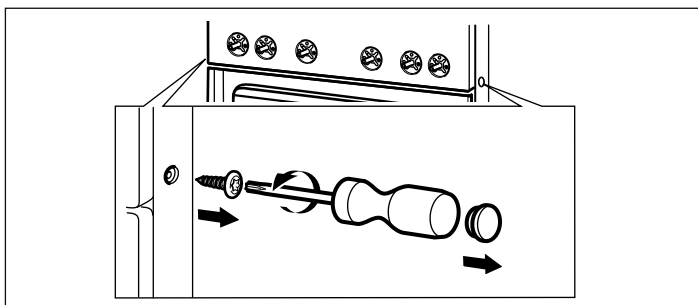

5. Retirez les boutons (T15), puis dévissez les deux vis (M4) de la façade du bandeau de commande.

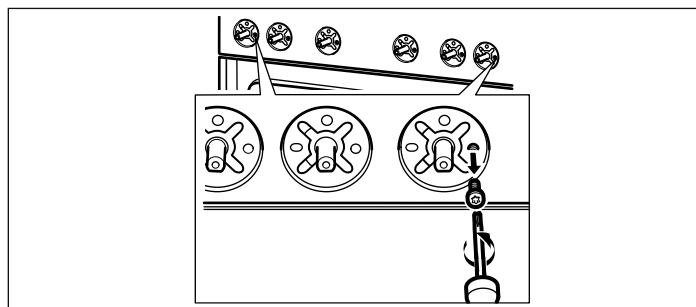

6. Tenez fermement la façade avant des deux mains et soulevez-la avec précaution. Dégagez la façade avant des crochets. Rabattez la façade vers l'avant avec précaution. Veillez à ne pas endommager le câble ni à déconnecter les raccordements.

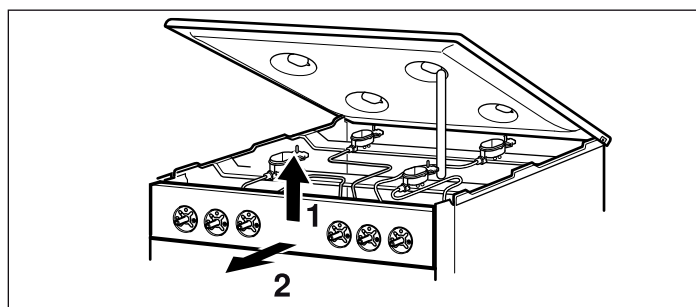

Remplacement des vis de bypass

1. Desserrez les vis de bypass au moyen d'un tournevis plat (n° 2). Retirez les vis de bypass.

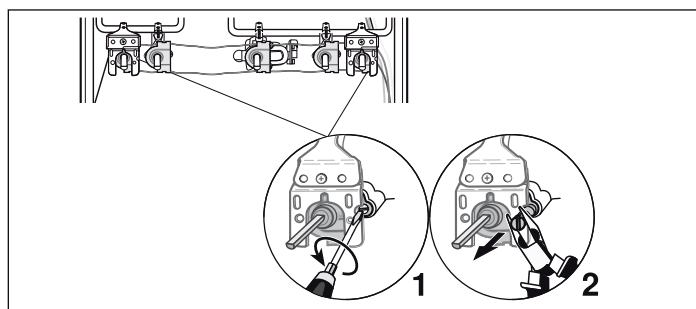
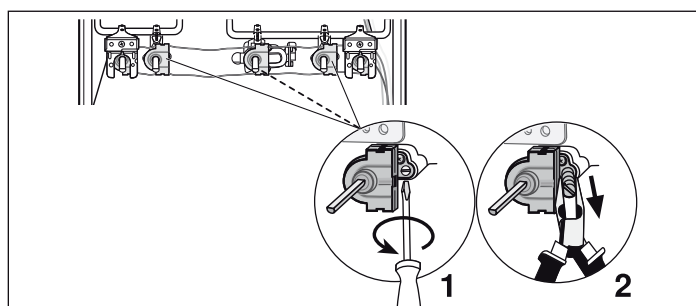

2. Pour définir les vis de bypass dont vous aurez besoin après la conversion du gaz, servez-vous du tableau. À cet effet, veuillez vous référer à la section « Caractéristiques techniques - Gaz ».

3. Vérifiez que les joints des vis de bypass sont correctement positionnés et qu'ils fonctionnent parfaitement. N'utilisez que des vis de bypass dotées de joints intacts.

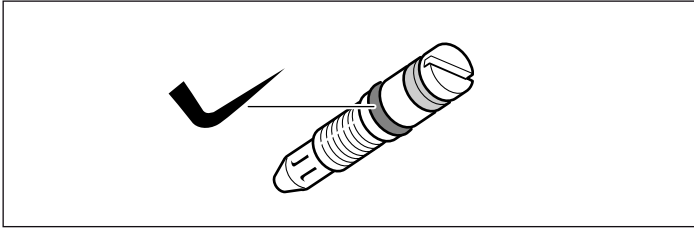

4. Placez les nouvelles vis de bypass et serrez-les. Vérifiez que toutes les vis de bypass sont raccordées aux robinets d'arrêt correspondants.
5. Il faut impérativement procéder à un contrôle d'étanchéité à cette étape. À cet effet, veuillez vous référer à la section « *Contrôle d'étanchéité* ».

Fixation de la façade du bandeau de commande

Procédez dans l'ordre inverse du montage.

1. Tenez la façade du bandeau de commande à deux mains et appuyez avec précaution tout en veillant à ne pas endommager les câbles ni à déconnecter les raccordements. Appuyez vers le bas avec précaution de sorte que la façade du bandeau de commande s'enclenche dans les crochets.
2. Revissez les deux vis (T15) (M4) qui ont été retirées de la façade avant.
3. Revissez les deux vis (T20) avant (droite et gauche) sur la plaque de cuisson. Repositionnez les capots.
4. Repositionnez la plaque de cuisson avec précaution. Revissez les vis de fixation des brûleurs sur la plaque de cuisson.

Après le réglage ou le remplacement des buses de dérivation

1. Repositionnez les corps de brûleur selon leur taille tout en veillant à ce que la bougie vienne se placer exactement dans l'ouverture située au bord du corps de brûleur. Positionnez les chapeaux de brûleur en émail (tout en tenant compte de leur taille) exactement sur les corps de brûleur.
2. Remplacez les portes-casseroles.
3. Remplacez les boutons avec précaution.
4. Il faut impérativement vérifier la constitution de la flamme à cette étape. À cet effet, veuillez vous référer à la section « *Flamme correcte* ».
5. Vérifiez que les différentes fonctionnalités de l'appareil fonctionnent de manière conforme.

Remplacement du brûleur de four (en option)

Préparation

Éteignez tous les boutons de la façade du bandeau de commande.

Coupez l'arrivée de gaz.

⚠ Risque d'électrocution !

Coupez l'arrivée de courant vers l'appareil.

Remplacement de la buse de brûleur du four

1. Ouvrez la porte du four.
2. Desserrez la vis de fixation avant de la plaque de fond.
3. Tenez la plaque de fond par l'avant, soulevez-la, puis tirez-la.

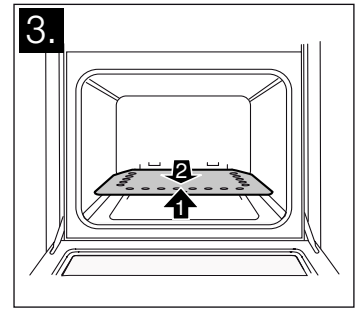
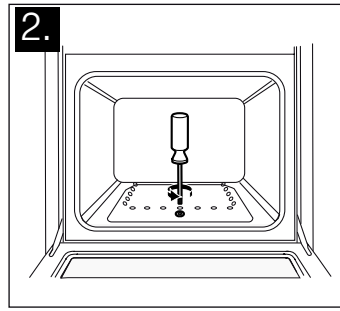

4. Desserrez la vis de fixation du brûleur, puis retirez le brûleur du four avec précaution. Il est désormais possible d'accéder aux buses de brûleur. Veillez à ne pas endommager les raccordements des thermocouples et des bougies.
5. Desserrez la buse de l'entrée du brûleur, sur la paroi arrière du four (au moyen d'une clé à douille de 7 mm).

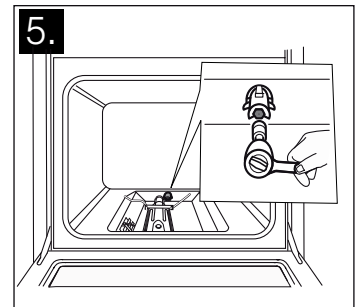
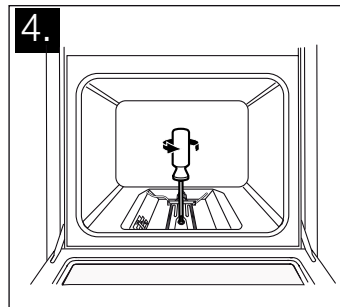

6. Pour définir la nouvelle buse dont vous aurez besoin après la conversion du gaz, servez-vous du tableau. À cet effet, veuillez vous référer à la section « *Caractéristiques techniques - Gaz* ».
7. Positionnez la nouvelle buse, puis serrez-la.
8. Il faut impérativement procéder à un contrôle d'étanchéité à cette étape. Pour exécuter le contrôle d'étanchéité, veuillez vous référer à la section « *Contrôle d'étanchéité* ».
9. Remplacez le brûleur de four tout en veillant à ne pas endommager les raccordements des thermocouples et des bougies. Revissez la vis de fixation.
10. Il faut impérativement vérifier la constitution de la flamme du brûleur à cette étape. À cet effet, veuillez vous référer à la section « *Constitution correcte de la flamme* ».
11. Remplacez la plaque de fond.

Remplacement de la buse de brûleur du gril (en option)

1. Ouvrez la porte du four.
2. Desserrez la vis qui relie la plaque de fixation du brûleur du gril au brûleur de gril, puis retirez le brûleur en position droite avec précaution. Veillez à ne pas endommager les raccordements des thermocouples et des bougies. Il est désormais possible d'accéder aux buses de brûleur.
3. Desserrez la buse de brûleur du gril (clé à douille de 7 mm).

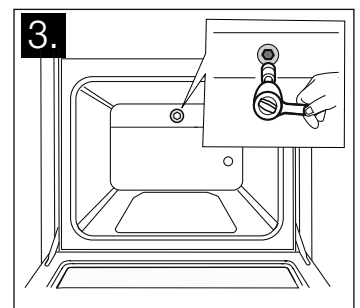
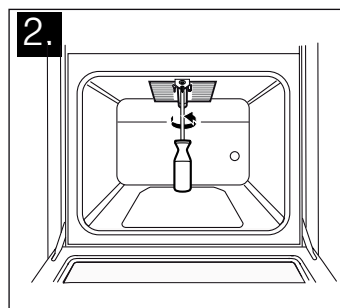

4. Pour définir la nouvelle buse dont vous aurez besoin après la conversion au nouveau type de gaz, servez-vous du tableau. À cet effet, veuillez vous référer à la section « *Caractéristiques techniques - Gaz* ».
5. Positionnez la nouvelle buse, puis serrez-la.

- Il faut impérativement procéder à un contrôle d'étanchéité à cette étape. Pour exécuter le contrôle d'étanchéité, veuillez vous référer à la section « *Contrôle d'étanchéité* ».
- Remplacez le brûleur de grill tout en veillant à ne pas endommager les raccordements des thermocouples et des bougies. Révissez les vis.

- Enfoncez le joint dans le brûleur jusqu'à la butée.
- Il faut impérativement vérifier la constitution de la flamme du brûleur à cette étape. À cet effet, veuillez vous référer à la section « *Constitution correcte de la flamme* ».

Contrôle de l'étanchéité et du fonctionnement

Risque d'explosion !

Évitez la formation d'étincelles. N'utilisez pas de feu ouvert. Utilisez uniquement un spray détecteur de fuites approprié pour le contrôle de l'étanchéité.

En cas de fuite de gaz

Coupez l'arrivée de gaz.
Aérez suffisamment la pièce concernée.
Contrôlez à nouveau les raccordements au gaz et aux buses.
Répétez le contrôle d'étanchéité.

Le contrôle d'étanchéité doit être effectué par deux personnes, conformément aux instructions suivantes.

Vérification du raccordement du gaz

- Ouvrez l'arrivée de gaz.
- Aspergez le raccordement du gaz au moyen d'un spray détecteur de fuites.

En cas de formation de petites bulles ou de mousse indiquant une fuite, suivez les instructions de la section « *En cas de fuite de gaz* ».

Exécutez les mêmes étapes pour le composant raccordé au cache.

Vérification des buses de brûleur

- Ouvrez l'arrivée de gaz.
Procédez au contrôle d'étanchéité de chaque buse séparément.
- Fermez soigneusement le trou de la buse de brûleur à inspecter avec le doigt ou un dispositif approprié.
- Aspergez la buse au moyen du spray détecteur de fuites.
- Appuyez sur le sélecteur de mode de fonctionnement, puis tournez-le dans le sens inverse des aiguilles d'une montre. La buse est ainsi alimentée en gaz.

En cas de formation de petites bulles ou de mousse indiquant une fuite, suivez les instructions de la section « *En cas de fuite de gaz* ».

Vérification des vis de bypass

- Ouvrez l'arrivée de gaz.
Procédez au contrôle d'étanchéité de chaque vis de bypass séparément.
- Fermez soigneusement le trou de la buse de brûleur à inspecter avec le doigt ou un dispositif approprié.
- Aspergez la buse du brûleur à inspecter au moyen du spray détecteur de fuites.
- Tout en appuyant sur le bouton, tournez-le dans le sens inverse des aiguilles d'une montre. La buse est ainsi alimentée en gaz.

En cas de formation de petites bulles ou de mousse indiquant une fuite, suivez les instructions de la section « *En cas de fuite de gaz* ».

Vérification de la buse de brûleur du four (en option)

- Ouvrez l'arrivée de gaz.
- Fermez soigneusement le trou de la buse de brûleur du four avec le doigt ou un dispositif approprié.
- Aspergez la buse au moyen du spray détecteur de fuites.
- Appuyez sur le sélecteur de mode de fonctionnement, puis tournez-le dans le sens inverse des aiguilles d'une montre. La buse est ainsi alimentée en gaz.

En cas de formation de petites bulles ou de mousse indiquant une fuite, suivez les instructions de la section « *En cas de fuite de gaz* ».

Vérification de la buse de brûleur du grill (en option)

- Ouvrez l'arrivée de gaz.
- Fermez soigneusement le trou de la buse de brûleur du grill avec le doigt ou un dispositif approprié.
- Aspergez la buse au moyen du spray détecteur de fuites.
- Tournez le sélecteur de mode de fonctionnement du four dans le sens des aiguilles d'une montre. La buse est ainsi alimentée en gaz.

En cas de formation de petites bulles ou de mousse indiquant une fuite, suivez les instructions de la section « *En cas de fuite de gaz* ».

Constitution correcte de la flamme

Brûleurs

Après la conversion à un autre type de gaz, il faut vérifier la constitution de la flamme et l'évolution de la température pour chaque brûleur.

En cas de problème, comparez les valeurs des buses avec les valeurs du tableau.

Uniquement pour les modèles sans sécurité d'allumage

1. Allumez le brûleur de la plaque de cuisson, comme indiqué dans le mode d'emploi.
2. Vérifiez la constitution de la flamme pour la petite flamme et la grande flamme. La flamme doit être constante et brûler de manière homogène.
3. Utilisez le bouton du brûleur pour passer rapidement de la petite à la grande flamme et inversement. Répétez ce processus plusieurs fois. La flamme ne doit ni s'éteindre, ni vaciller.

Uniquement pour les modèles avec sécurité d'allumage

1. Allumez le brûleur de la plaque de cuisson, comme indiqué dans le mode d'emploi.
2. Réglez le bouton du brûleur sur la petite flamme. Vérifiez si la sécurité d'allumage est activée en maintenant le bouton environ 1 minute en position « petite flamme ».

3. Vérifiez la constitution de la flamme pour la petite flamme et la grande flamme. La flamme doit être constante et brûler de manière homogène.

4. Utilisez le bouton du brûleur pour passer rapidement de la petite à la grande flamme et inversement. Répétez ce processus plusieurs fois. La flamme ne doit ni s'éteindre, ni vaciller.

Four

Brûleur de gaz ou brûleur de grill inférieur (en option)

1. Allumez le brûleur de gaz comme indiqué dans le mode d'emploi.
2. Contrôlez la constitution de la flamme en laissant la porte du four ouverte:
La flamme doit brûler partout de manière homogène (il se peut qu'il y ait quelques défaillances dans les premières minutes, toutefois, après quelques minutes, les flammes doivent brûler constamment).
3. Pour vérifier si les thermocouples fonctionnent de manière conforme, il faut laisser fonctionner l'appareil pendant quelques minutes.
Si nécessaire, vérifiez les réglages ; en cas de fonctionnement insuffisant, remplacez la vis de bypass.

Spécificités techniques – Gaz

Vous trouverez ici une liste répertoriant les différents types de gaz ainsi que les valeurs associées.

Valeurs à la buse pour le brûleur auxiliaire

	*G20/G25	G20	G20	G25	G25/ G25.1	G30/G31	**G30
Pression du gaz (en mbar)	20/25	20	25	20	25	28-30/37	50
Buse (en mm)	0,72	0,72	0,68	0,80	0,77	0,50	0,43
Buse de dérivation (en mm)	0,50	0,50	0,50	0,50	0,50	0,30	0,30
Puissance d'entrée max. (kW)	1	1	1	1	1	1	1
Puissance d'entrée max. (kW)	≤0,55	≤0,55	≤0,55	≤0,55	≤0,55	≤0,55	≤0,55
Passage du gaz pour 15°C et 1013 mbar m ³ /h	0,095/ 0,111	0,095	0,095	0,111	0,111	-	-
Passage du gaz pour 15°C et 1013 mbar g/h	-	-	-	-	-	73	73

* Pour la France et la Belgique

**Pour G30 (50 mbar), le service doit se procurer l'assortiment de buses HEZ298070.

Valeur à la buse pour le brûleur semi-rapide

	*G20/G25	G20	G20	G25	G25/ G25.1	G30/G31	**G30
Pression du gaz (en mbar)	20/25	20	25	20	25	28-30/37	50
Buse (en mm)	0,97	0,97	0,91	1	0,98	0,67	0,58
Buse de dérivation (en mm)	0,58	0,58	0,58	0,58	0,58	0,38	0,38
Puissance d'entrée max. (kW)	1,75	1,75	1,75	1,75	1,75	1,75	1,75
Puissance d'entrée max. (kW)	≤0,9	≤0,9	≤0,9	≤0,9	≤0,9	≤0,9	≤0,9
Passage du gaz pour 15°C et 1013 mbar m ³ /h	0,167/ 0,194	0,167	0,167	0,194	0,194	-	-
Passage du gaz pour 15°C et 1013 mbar g/h	-	-	-	-	-	127	127

* Pour la France et la Belgique

**Pour G30 (50 mbar), le service doit se procurer l'assortiment de buses HEZ298070.

Valeurs à la buse pour le brûleur wok (en option)

	*G20/G25	G20	G20	G25	G25/ G25.1	G30/G31	**G30
Pression du gaz (en mbar)	20/25	20	25	20	25	28-30/37	50
Buse (en mm)	1,5	1,5	1,41	1,6	1,51	1	0,92
Buse de dérivation (en mm)	0,88	0,88	0,88	0,88	0,88	0,55	0,55
Puissance d'entrée max. (kW)	4	4	4	4	4	4	4
Puissance d'entrée max. (kW)	≤1,7	≤1,7	≤1,7	≤1,7	≤1,7	≤1,7	≤1,7
Passage du gaz pour 15°C et 1013 mbar m ³ /h	0,381/ 0,442	0,381	0,381	0,442	0,442	-	-
Passage du gaz pour 15°C et 1013 mbar g/h	-	-	-	-	-	291	291

* Pour la France et la Belgique

**Pour G30 (50 mbar), le service doit se procurer l'assortiment de buses HEZ298070.

Valeurs à la buse pour le brûleur rapide (en option)

	*G20/G25	G20	G20	G25	G25/ G25.1	G30/G31	**G30
Pression du gaz (en mbar)	20/25	20	25	20	25	28-30/37	50
Buse (en mm)	1,32	1,32	1,21	1,28	1,28	0,87	0,75
Buse de dérivation (en mm)	0,75	0,75	0,75	0,75	0,75	0,46	0,46
Puissance d'entrée max. (kW)	3	3	3	3	3	3	3
Puissance d'entrée max. (kW)	≤1,3	≤1,3	≤1,3	≤1,3	≤1,3	≤1,3	≤1,3
Passage du gaz pour 15°C et 1013 mbar m ³ /h	0,285/ 0,332	0,285	0,285	0,332	0,332	-	-
Passage du gaz pour 15°C et 1013 mbar g/h	-	-	-	-	-	218	218

* Pour la France et la Belgique

**Pour G30 (50 mbar), le service doit se procurer l'assortiment de buses HEZ298070.

Valeurs à la buse pour le brûleur du grill du four (en option)

	*G20/G25	G20	G20	G25	G25	G30	**G30	G25.1
Pression du gaz (en mbar)	20/25	20	25	20	25	28-30	50	25
Buse (en mm)	1,00	1,00	0,98	1,13	1,10	0,70	0,62	1,10
Buse de dérivation (en mm)	-	-	-	-	-	-	-	-
Puissance d'entrée max. (kW)	2,1	2,1	2,1	2,1	2,1	2,1	2,1	2,1
Puissance d'entrée max. (kW)	-	-	-	-	-	-	-	-
Passage du gaz pour 15°C et 1013 mbar m ³ /h	0,2/0,233	0,2	0,2	0,233	0,233	-	-	0,233
Passage du gaz pour 15°C et 1013 mbar g/h	-	-	-	-	-	153	153	-

* Pour la France et la Belgique

**Pour G30 (50 mbar), le service doit se procurer l'assortiment de buses HEZ298070.

Valeurs à la buse pour le brûleur du four à thermostat (en option)

	*G20/G25	G20	G20	G25	G25	G30	**G30	G25.1
Pression du gaz (en mbar)	20/25	20	25	20	25	28-30	50	25
Buse (en mm)	1,16	1,16	1,10	1,34	1,21	0,85	0,75	1,21
Buse de dérivation (en mm)	0,76	0,76	0,67	0,80	0,70	0,48	0,45	0,70
Puissance d'entrée max. (kW)	3	3	3	3	3	3	3	3
Puissance d'entrée max. (kW)	-	-	-	-	-	-	-	-
Passage du gaz pour 15°C et 1013 mbar m ³ /h	0,285/ 0,332	0,285	0,285	0,332	0,332	-	-	0,332
Passage du gaz pour 15°C et 1013 mbar g/h	-	-	-	-	-	218	218	-

* Pour la France et la Belgique

**Pour G30 (50 mbar), le service doit se procurer l'assortiment de buses HEZ298070.

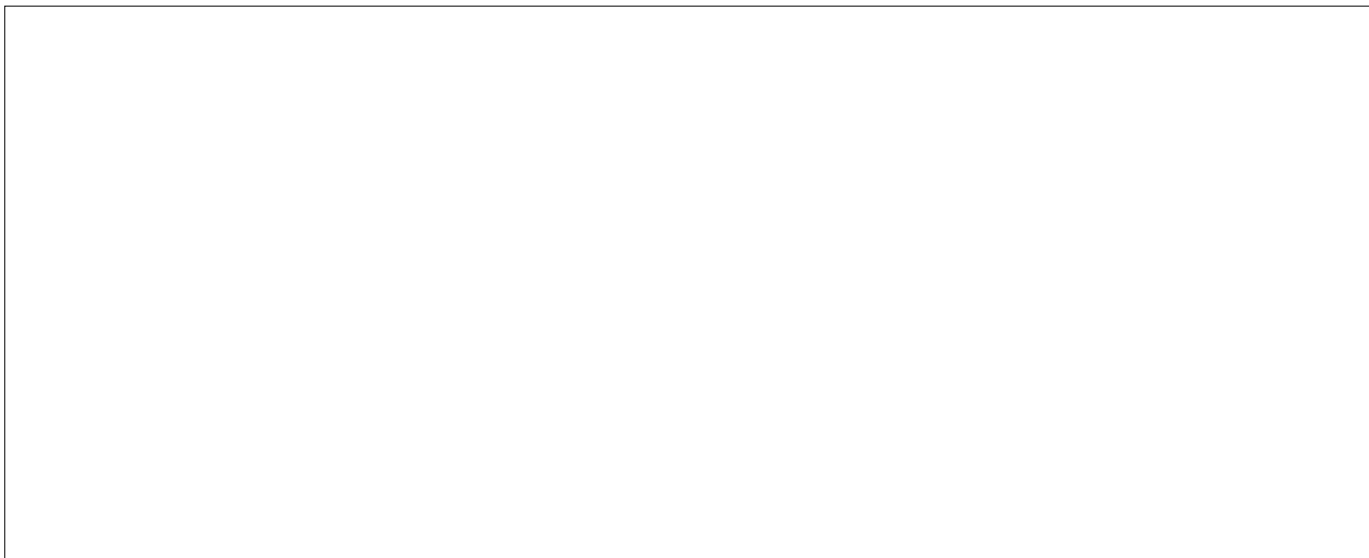

9000877444