

**1****2****3****3a**

4

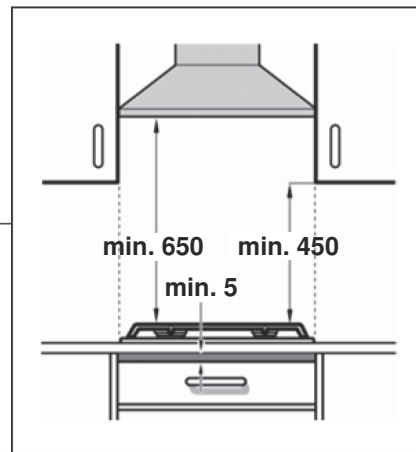

4a

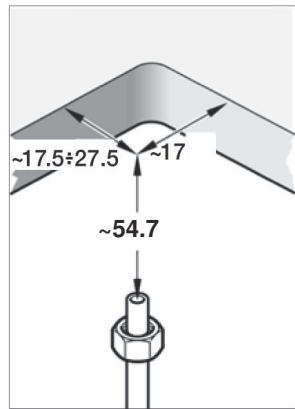
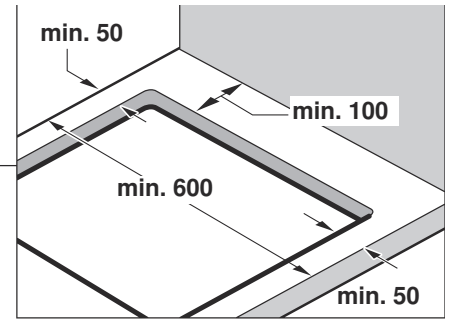
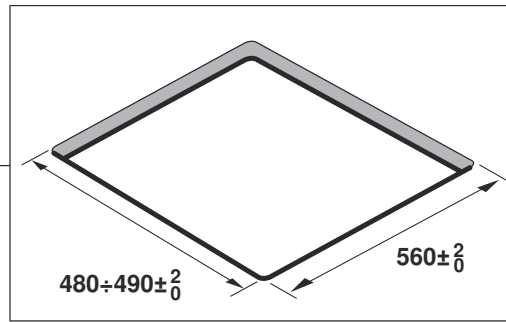
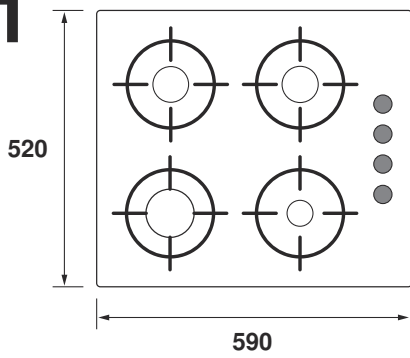
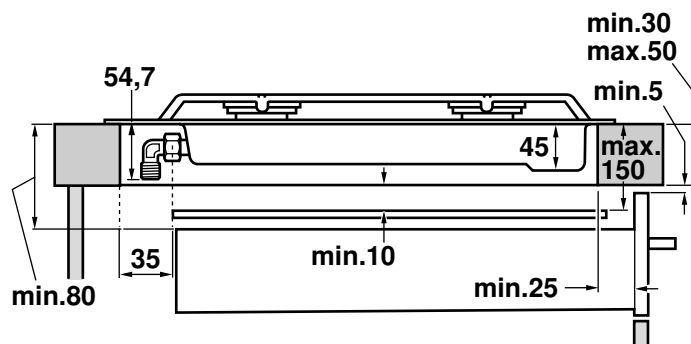
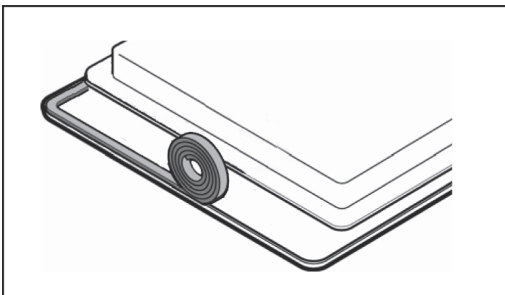
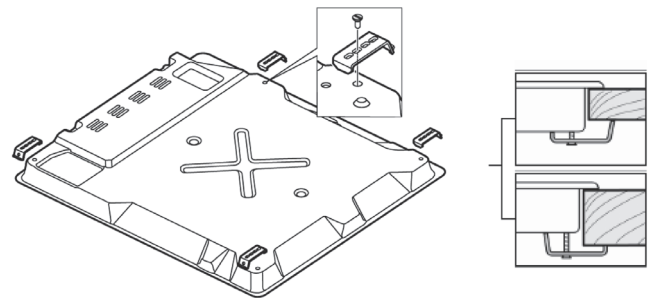
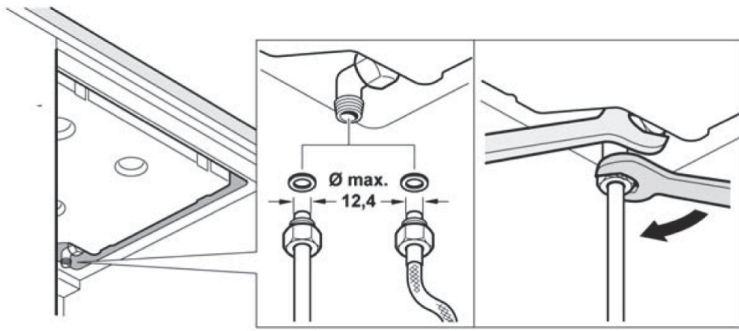
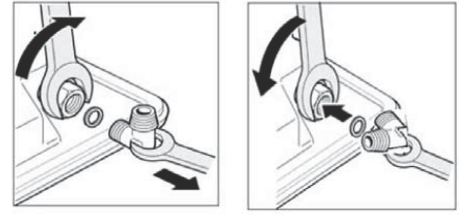

5

220V - 240V ~

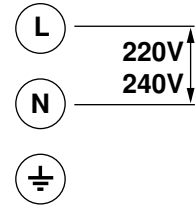
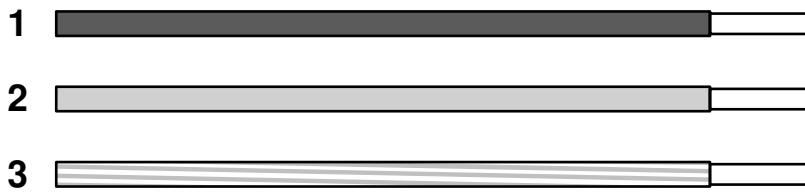

6

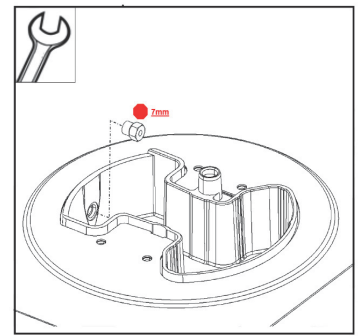
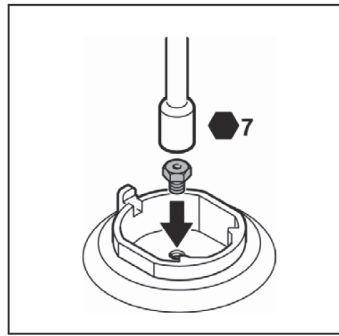
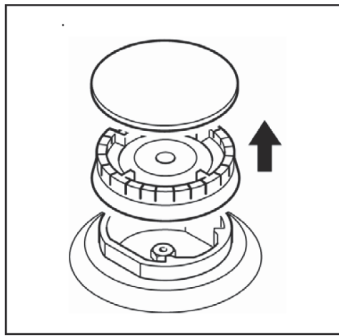

6a

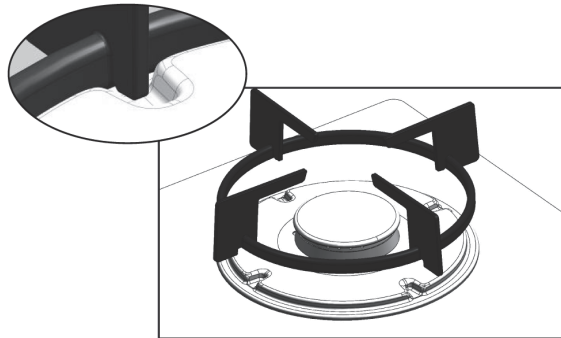

7

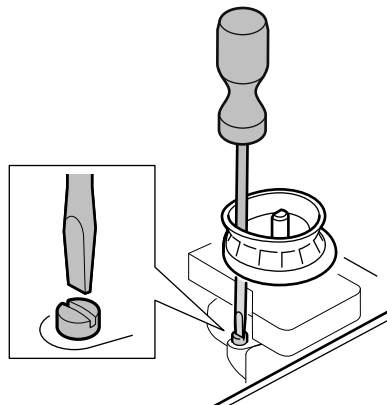
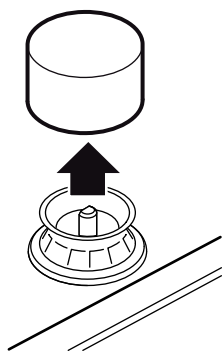

8

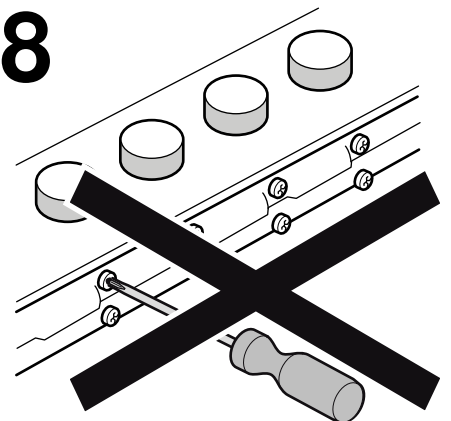

Bezpečnostní pokyny

Dříve než spotřebič zapojíte a začnete jej používat, pozorně si přečtěte návod.

Ilustrace v tomto návodu k montáži jsou orientační.

V případě nedodržení pokynů uvedených v manuálu výrobce nenese žádnou zodpovědnost za vzniklé škody.

Zapojení, seřízení a úpravu na jiné druhy plynu musí provést autorizovaný technik. Musí být dodrženy veškeré platné normy a zákony a zároveň také předpisy místních dodavatelů plynu a elektrické energie.

Doporučujeme, abyste v případě přestavby na jiné druhy plynu kontaktovali náš odborný servis.

Před jakýmkoli zásahem odpojte spotřebič od zdroje elektřiny a plynu.

Tento spotřebič je určen pouze pro použití v domácnosti a není dovoleno jej používat pro komerční či profesionální účely. Tento spotřebič nemůže být provozován na jachtách nebo v karavanech. Záruka je platná pouze v případě, že spotřebič bude používán pro účely, k nimž je určen.

Před zapojením spotřebiče zkontrolujte, že parametry vaší rozvodné sítě (druh a tlak plynu) jsou v souladu s nastavením spotřebiče (viz tabulka I). Parametry nastavení spotřebiče jsou uvedeny na etiketě nebo na typovém štítku.

Spotřebič musí být provozován na dobře větraném místě, v souladu s platnými předpisy a nařízeními ohledně ventilace. Spotřebič nepřipojujte na zařízení pro odvod spalin.

Napájecí kabel musí být připevněn k rámu kuchyňské skříňky, na které je spotřebič umístěn, aby se zabránilo kontaktu s horkými částmi trouby a nebo varné desky.

Spotřebiče připojené ke zdroji elektřiny se povinně musí uzemnit.

Neprovádějte zásahy uvnitř spotřebiče. V případě nutnosti kontaktujte naši technickou podporu.

Před zapojením

Tento spotřebič odpovídá třídě 3 dle normy EN 30-1-1 pro plynové spotřebiče: vestavěný spotřebič.

Nábytek nacházející se v blízkosti spotřebiče musí být z nehořlavých materiálů. Vrstvené obložení a použité lepidlo musí být tepluvzdorné.

Neinstalujte spotřebič na lednice, pračky, myčky apod.

Pokud je na troubu instalována varná deska, musí být trouba vybavena nucenou ventilací. Zkontrolujte rozměry trouby v příslušné instalační příručce.

Pokud se zapojuje odtah, je třeba řídit se návodem k jeho zapojení a vždy dodržovat minimální vertikální vzdálenost 650 mm od varné desky.

Příprava na instalaci (obr.1-2)

V pracovní ploše vyřízněte obdélník potřebných rozměrů.

Pokud se jedná o elektrickou nebo kombinovanou (plyn a elektřina) varnou desku a pod touto deskou není trouba, umístěte pod ni podložku z nehořlavého materiálu (např. kovovou či z nehořlavé překližky) ve vzdálenosti 10 mm od spodní části varné desky. Zabrání se tak přístupu ke spodní části varné desky. Pokud se jedná o plynovou varnou desku, doporučujeme podložku umístit ve stejné vzdálenosti.

U pracovních ploch ze dřeva natřete plochy výřezu speciálním lepidlem, aby byly chráněny proti vlhkosti.

Zapojení spotřebiče

V závislosti na dodaném modelu může být samolepicí těsnění již nainstalováno od výrobce. V takovém případě jej za žádných okolností neodstraňujte: samolepicí těsnění zabraňuje průsakům. Není-li těsnění nainstalováno od výrobce, nalepte jej na spodní okraj varné desky. Obr. 3.

Při upevňování spotřebiče do vestavné skříňky:

1. Vyměňte svorky z balíčku s příslušenstvím a přišroubujte je do uvedené polohy tak, aby se s nimi nechalo volně otáčet.

2. Usadte a vycentrujte varnou desku.

Přitlačte na její okraje tak, aby se přichytila po celém svém obvodu.

3. Pootočte a dotlačte svorky.

Poloha svorek je závislá na tloušťce pracovní desky. Obr. 3a.

Demontáž varné desky

Odpojte spotřebič od přívodu elektřiny a plynu.

Povolte svorky a postupujte v opačném pořadí než při montáži.

Připojení plynu (obr. 4)

Koncovka pro připojení přívodu plynu k varné desce je opatřena závitem 1/2" (20,955 mm), což umožňuje:

■ Pevné připojení.

■ Připojení pružnou kovovou hadicí (L min. 1 m - max. 3 m).

Mezi výstup kolektoru a přípojku plynu je nutné vložit izolační těsnění (034308).

Je třeba zamezit kontaktu hadice s pohyblivými částmi kuchyňské linky (např. zásuvkami) a průchodu hadice místy, kde by mohlo dojít k uskřípnutí.

U žádného z připojení **neměňte polohu kolínka** nastavenou při výrobě.

Pokud potřebujete provést válcové připojení, vyměňte koleno nainstalované výrobcem za koleno přiložené v sáčku s příslušenstvím. Obr. 4a.

Nezapomeňte vložit těsnění.

⚠ Nebezpečí úniku plynu!

Pokud manipulujete s jakýmkoli připojením, zkontrolujte jeho izolaci.

Výrobce nenese zodpovědnost za přípojky, u nichž dochází k únikům poté, co s nimi bylo manipulováno.

Připojení k elektrické síti (obr. 5)

Zkontrolujte, že napětí a výkon spotřebiče jsou v souladu s parametry vaší elektrické sítě.

Varné desky jsou dodávány s napájecím kabelem který buď má, nebo nemá zástrčku.

Spotřebiče se zástrčkou se mohou zapojovat jen do náležitě uzemněné zásuvky.

Při zapojení je nutné použít omnipolární vypínač se vzdáleností mezi kontakty minimálně 3 mm (kromě připojení do volně přístupné zásuvky).

Spotřebič patří do kategorie „Y“: výměnu vstupního kabelu může provádět výhradně pracovník technické podpory. Je nutné dodržet typ a minimální průřez kabelu.

Přechod na jiný druh plynu

Dovolují-li to předpisy dané zemí, může být tento spotřebič upraven na jiný druh plynu (viz typový štítek). Díly potřebné pro tuto úpravu jsou přibaleny v sáčku pro přestavbu (dle modelu), který je k dostání u naší technické podpory. Je potřeba postupovat následovně:

A) Výměna trysek (obr. 6):

1. Sejměte mřížky, víka hořáků a hlavy hořáků.

2. Trysky vyměňte pomocí klíče, který je k dostání v našem odborném servisu pod objednacím číslem 340847 (pro dvojitě hořáky objednacím číslem 340808), viz tabulka II, a přitom dbejte, aby se tryška při snímání či upevňování k hořáku neuvolnila.

Ujistěte se, že trysky jsou pevně dotaženy, aby byla zaručena jejich těsnost.

U těchto hořáků není nutné seřizovat přísun primárního vzduchu

3. Nasadte rozdělovače plamene a víka hořáků na svá místa. Poté nasadte mřížky na příslušné držáky. Obr. 6a.

B) Regulace ovladačů:

1. Nastavte ovládací knoflíky do polohy na minimum.

2. Sejměte knoflíky z ovladačů. Obr. 7.

Pod knoflíky se nachází pružná gumová izolační vložka.

Stlačíte-li vložku špičkou šroubováku, dostanete se k regulačnímu šroubu ovladače. **Vložku nikdy nedemontujte.**

3. Otáčením obtokového šroubu pomocí plochého šroubováku nastavte minimální plamen.

V závislosti na druhu plynu, na který budete přestavovat svůj spotřebič (viz tabulka III), proveďte příslušné kroky:

A: Zcela dotáhněte obtokové šrouby.

B: Uvolňujte obtokové šrouby, dokud plyn z hořáků nebude řádně vycházet: Zkontrolujte, aby při otáčení knoflíku z maxima na minimum hořák ani nezhasl a ani nedocházelo ke zpětnému výboji plamene.

C: Obtokové šrouby musí být vyměněny autorizovaným technikem.

D: Nemanipulujte s obtokovými šrouby.

Není-li obtokový šroub přístupný, odmontujte nerezovou vanu připevněnou ke zbývajícím částem varné desky pomocí několika šroubů. Vanu vyjměte následujícím způsobem:

1. Sejměte všechna mřížky, víka hořáků, hlavy hořáků a ovládací knoflíky.
2. Povolte šrouby hořáků.
3. Při montáži nerezové vany postupujte v opačném sledu než při demontáži.

Je důležité, aby byly nasazeny všechny izolační **vložky**, a tak bylo zaručeno odizolování rozvodů. Tento systém je nezbytný pro správnou funkci spotřebiče, jelikož brání vniknutí kapaliny a nečistot do vnitřních částí spotřebiče.

Nikdy nedemontujte hřídél kohoutu Obr. 8. V případě poruchy vyměňte kohout jako celek.

Pozor!

Nakonec nalepte štítek s označením nového druhu plynu a umístěte jej vedle typového štítku.

hu

Biztonsági előírások

Beszereles és használat előtt olvassa el az utasításokat.

A Beszerelési útmutatóban szereplő ábrák csak tájékoztató jellegűek.

A kézikönyv utasításainak figyelmen kívül hagyása esetén a gyártót semmilyen felelősség nem terheli.

A beszereléssel, beállítással és más típusú gázra való átállítással kapcsolatos szerelést megfelelően képzett és a szerelésben jártas szakembernek kell végeznie, az érvényben lévő szabályok és a helyi gáz- és áramszolgáltatók előírásainak betartásával.

Más típusú gázra való átállítás esetén kérjük, hogy forduljon vevőszolgálatunkhoz.

Mielőtt bármilyen szerelési munkába kezdene, válassza le a készüléket a gáz- és elektromos hálózatról.

Ezt a készüléket kizárólag háztartásban történő használatra tervezték. Kereskedelmi és nagyüzemi használata nem megengedett. A készüléket tilos jachton vagy lakókocsiban üzembe helyezni. A jóállás kizárólag rendeltetésszerű használat esetén érvényes.

Üzembe helyezés előtt ellenőrizni kell, hogy a helyi gázszolgáltatás (gáz fajtája, nyomása) megfelel-e a készülék beállításainak (lásd I. ábra). A készülék beállításai a műszaki adatlapon vagy címkén vannak feltüntetve.

A készüléket csak jól szellőző helyre szabad beszerelni, az érvényben lévő szabályozások és a szellőzésre vonatkozó rendelkezések figyelembevételével. Ne kapcsolja a készüléket égéstermékek eltávolítására szolgáló berendezéshez.

Az áramellátást biztosító kábelt a bútorra kell erősíteni, hogy az ne érhesse a sütő vagy a főzőlap forró részeihez.

Az elektromos hálózathoz csatlakoztatott készülékek földelését kötelezően el kell végezni.

Ne nyúljon a készülék belsejébe. Ha szükséges, hívja vevőszolgálatunkat.

Üzembe helyezés előtt

Ez a készülék a gázkészülékekre vonatkozó EN 30-1-1-es szabvány szerinti 3. osztályba sorolandó: bútorba beépített készülék.

A készülék közelében lévő bútorok ne legyenek gyúlékony anyagból. A réteges burkolat és a rétegeket rögzítő ragasztó legyen hőálló.

A készülék nem szerelhető hűtőre, mosógépre, mosogatógépre vagy hasonló berendezésre.

Ha a főzőlapot sütő fölé szereli, a sütőnek mesterséges szellőzéssel kell rendelkeznie. Ellenőrizze a sütő méreteit annak szerelési útmutatója alapján.

Páraelszívó felszerelésekor kövesse annak szerelési útmutatóját, és hagyjon minimum 650 mm távolságot a főzőlap és a berendezés között.

A bútor előkészítése (1-2. ábra)

Vágjon egy megfelelő méretű nyílást a munkaasztal felületébe.

Elektromos vagy vegyes üzemű (gáz- és villamos üzemű) főzőlap esetén, amennyiben a főzőfelület alatt nem található sütő, helyezzen el egy nem gyúlékony elválasztó elemet (pl. fém- vagy furnérlemezt) 10 mm-re a főzőlap alapjától. Így megakadályozza a hozzáférést a főzőlap alsó részéhez. Gázüzemű főzőlap esetén az elválasztó elemet ajánlott ugyanekkora távolságra helyezni.

Fából készült munkafelület esetén kenje be a vágási felületet speciális lakkal, amely véd a nedvességtől.

A készülék üzembe helyezése

A készülék típusától függően az öntapadó tömítés lehet gyárilag felszerelt. Ez esetben semmiképpen ne távolítsa el, mivel az öntapadó tömítés megakadályozza a beszívárgást. Ha a tömítés nem gyárilag felszerelt, erősítse fel a főzőlap alsó peremére. 3. ábra.

A készülék bútorba történő rögzítéséhez:

1. Vegye ki a pántokat a tartozékok zacskójából, majd állítsa azokat a jelzett pozícióba úgy, hogy lazán forogjanak.
2. Helyezze el és igazítsa be a főzőlapot.
Nyomja lefelé a főzőlap széleit úgy, hogy az a teljes felületére támaszkodjon.
3. Húzza meg a pántokat, és jól szorítsa be őket.
A pántok helyzete függ a munkaasztal vastagságától. 3a. ábra.

A főzőlap kiszérése

Válassza le a készüléket a gáz- és elektromos hálózatról.

Oldja meg a pántok csavarjait, majd végezze el a beszerelés műveleteit fordított sorrendben.

Gázcsatlakoztatás (4. ábra)

A gázcső a gázfőzőlaphoz egy 1/2" (20,955 mm) menetelt könyökkel csatlakozik. A könyök lehetővé teszi

- a merev csatlakoztatást.
- a hajlékony fémcsővel történő csatlakoztatást (L min. 1 m - max. 3 m).

A mellékelt vízálló tömítést (034308) be kell szerelni a gázcső kimenete és a gázcsatlakozás közé.

Ügyeljen, hogy a cső és a konyhabútor mozgó részei (például fiók) ne érintkezhessenek egymással, és a cső ne haladjon keresztül olyan részekben, amelyek mozgását akadályozhatják.

Egyik csatlakozástípus esetén **se mozdítsa el és ne is hajlítsa el a könyökcsovet** abból a helyzetből, ahogyan az a gyárból kikerült.

Ha hengeres csatlakozásra van szükség, cserélje ki a gyárilag beszerelt könyökcsovet a tartozékok zacskójában találhatóval. 4a ábra.

Ne feledkezzen meg a tömítés behelyezéséről.

⚠ Áramütés veszélye!

Miután módosította valamelyik csatlakozást, ellenőrizze a szigetelést.

A gyártó nem vállal felelősséget, ha valamelyik csatlakozásnál szivárgás lép fel, miután módosították a csatlakozást.

Elektromos csatlakoztatás (5. ábra)

Ellenőrizze, hogy a készülékre jellemző feszültség és áramerősség megfelel-e az elektromos hálózatnak.

A főzőlapokhoz járó, áramellátást biztosító kábel kétféle lehet: olyan, amely rendelkezik csatlakozódugóval ill. olyan, amely nem.

A csatlakozódugóval ellátott készülékeket kizárólag megfelelő földeléssel rendelkező csatlakozóaljzathoz szabad csatlakoztatni.

Gondoskodni kell egy minden fázist megszakító főkapcsoló felszereléséről, amely min. 3 mm-es rést hagy az érintkezők között (kivéve, ha a felhasználó rendelkezésére áll egy konnektor, és a csatlakozás ezen keresztül történik).

A készülék "Y" típusú: a hálózati kábelt tilos a felhasználónak kicserélni, ezt csak a vevőszolgálat végezheti el. Vegye figyelembe a kábel típusát és a szükséges minimális keresztmetszetet.

A gáz típusának megváltoztatása

Ha az adott országban érvényben lévő szabályok engedik, a készülék más típusú gázokkal is üzemeltethető (lásd a műszaki adatlapot). Az átalakításhoz szükséges elemek a mellékelt csomagban található (a készülék típusától függően). A csomag a vevőszolgálatnál is beszerezhető. A következő lépéseket kell végrehajtani:

A) Fűvókák cseréje (6. ábra):

1. Emelje le a rostélyokat, az égők fedelét, valamint az égőfejeket.
2. Cserélje ki a fűvókákat a vevőszolgálatunkon beszerezhető kulcs (kódszám: 340847; kétsoros égők esetén: 340808) segítségével (lásd II. táblázat), külön figyelmet fordítva arra, hogy az égőfejről való eltávolításakor vagy oda történő rögzítésekor a fűvóka ne váljon szét.

A szivárgás megakadályozása érdekében bizonyosodjon meg arról, hogy teljesen becsavarta a fűvókákat. .

Ezen égők esetén nem szükséges a primer levegő beállítás.

3. Helyezze a fűvókákat és az égők fedelét a megfelelő helyre. A rostélyt helyezze a tartóelemekre. 6a. ábra.

B) Gázcsapok beállítása

1. Állítsa a kapcsolókat minimum állásba.

2. Húzza le a csapok kapcsolóit. 7. ábra.

Itt egy hajlékony gumi tömítést talál. Elég, ha ehhez a csavarhúzó végével hozzáér, és máris hozzáfér a csapot szabályozó csavarhoz. **Soha ne szerelje ki a tömítést.**

3. Állítsa be a legkisebb fokozatot úgy, hogy egy lapos csavarhúzó segítségével elforgatja a by-pass csavart:

Attól függően, hogy milyen típusú gázzal fogja üzemeltetni a készüléket (lásd III. táblázat), végezze el a következő műveletek egyikét:

A: Húzza meg teljesen a by-pass csavarokat.

B: Húzza meg a by-pass csavarokat úgy, hogy az égőkbe megfelelő mennyiségű gáz jusson: ellenőrizze, hogy amennyiben a kapcsolót a minimumról maximum fokozatra állítja, a láng nem alszik ki és nem esik vissza.

C: A by-pass csavarokat megfelelően képzett szakemberrel kell kicseréltetni.

D: Ne nyúljon a by-pass csavarokhoz.

Ha nem fér hozzá a by-pass csavarhoz, szerelje le a zsírfogó tálcát, amelyet csavarok segítségével rögzítettek a főzólaphoz. A leszerelést a következő módon végezze:

1. Vegye le az égők fedeleit, a rostélyokat és a csatlakozásokat.

2. Oldja meg az égők csavarjait.

3. A zsírfogó tálca visszaszereléséhez végezze el a leszerelés műveleteit fordított sorrendben.

Fontos, hogy **minden** tömítést megfelelően helyezzen vissza, hogy a szigetelés biztosítva legyen. Ezek a berendezések mindenképpen szükségesek a készülék megfelelő működéséhez, mivel megakadályozzák a folyadékok és szennyeződések készülékbe kerülését.

Soha ne szerelje ki a csap tengelyét (8. ábra). Meghibásodás esetén cserélje ki az egész csapot.

Figyelem!

Végül helyezze el az új gáztípust jelölő öntapadós címkét a műszaki adatlap közelében.

sk

Bezpečnostné pokyny

Skôr, ako pristúpíte k inštalácii prístroja a k jeho používaniu, prečítajte si návod na obsluhu.

Grafické schémy zobrazené v tomto návode na inštaláciu sú iba orientačné.

V prípade nedodržania nariadení v tomto návode výrobca nenesie žiadnu zodpovednosť.

Všetky úkony spojené s inštaláciou, nastavovaním a adaptáciou na iný druh plynu musí vykonávať autorizovaný personál pri dodržiavaní platných právnych predpisov a nariadení vydaných miestnymi dodávateľmi plynu a elektriny.

Pri adaptácii na iný druh plynu sa odporúča kontaktovať technickú podporu.

Pred akýmkoľvek zásahom odpojte spotrebič od zdroja elektriny a plynu.

Tento spotrebič bol navrhnutý výhradne na domáce použitie, nie na komerčné či profesionálne účely. Tento spotrebič sa nemôže inštalovať v jachtách alebo v automobilových prívosoch. Záruka bude mať platnosť jedine v prípade rešpektovania účelu, na ktorý bol navrhnutý.

Pred inštaláciou je potrebné zistiť, či sú miestne rozvodné podmienky (druh a tlak plynu) kompatibilné s nastavením zariadenia (pozri tabuľku 1). Podmienky nastavenia zariadenia sú uvedené na typovej nálepke alebo na typovom štítku.

Spotrebič musí byť prevádzkovaný na dobre vetranom mieste, v súlade s platnými predpismi a nariadeniami týkajúcimi sa ventilácie. Uistite sa, že spotrebič neblokuje otvor pre odvod spalín.

Napájací kábel musí byť pripevnený k rámu kuchynskej skrinky, na ktorej je varný panel umiestnený, aby sa zabránilo kontaktu s horúcimi časťami rúry alebo varného panelu.

Prístroje s elektrickým napájaním sa povinne musia uzemniť. Nevykonávajte zásahy vo vnútri spotrebiča. V prípade potreby kontaktujte našu technickú podporu.

Pred zapojením

Tento spotrebič podľa normy EN 30-1-1 pre plynové spotrebiče spadá do triedy 3.: spotrebič zabudovaný do kuchynskej linky.

Nábytok nachádzajúci sa v blízkosti spotrebiča musí byť z nehorľavých materiálov. Vrstvené obloženie a použité lepidlo musí byť teplotvzdorné.

Neinštalujte spotrebič na chladničky, práčky, umývačky a pod.

Pokiaľ sa varný panel inštaluje na rúru, musí byť vybavená nútenou ventiláciou. Skontrolujte rozmery rúry v príslušnej inštaláčnej príručke.

Ak inštalujete digestor, postupujte podľa inštaláčnej príručky, pričom vždy dodržiavajte minimálnu zvislú vzdialenosť 650 mm od varného panela.

Príprava kuchynskej linky (obr.1-2)

V pracovnej ploche vyrežte obdĺžnik potrebných rozmerov.

Pokiaľ je varný panel elektrický alebo kombinovaný (plyn a elektrina) a nie je pod ním rúra, umiestnite podň deliacu priečku z nehorľavého materiálu (napr. kovovú či z nehorľavej preglejky) vo vzdialenosti 10 mm od spodnej časti varného panelu. Zabráni sa tak prístupu k spodnej časti varného panelu. Ak je varný panel plynový, odporúča sa umiestniť podložku v tej istej vzdialenosti.

Na drevených pracovných povrchoch nalakujte rezané povrchy špeciálnym glejom na ochranu pred vlhkosťou.

Zapojenie spotrebiča

V závislosti od modelu môže byť samolepiace tesnenie dané už z výroby. V takom prípade ho za žiadnych okolností neodstraňujte: tesnenie zabráňuje presakovaniu. Ak tesnenie nie je dané z výroby, nalepte ho na spodný okraj varného panelu. Obr. 3.

Na upevnenie spotrebiča do kuchynskej linky:

1. Vyberte svorky z priloženého balíčka príslušenstva a naskrutkujte ich do označenej polohy tak, aby sa voľne otáčali.

2. Osadte a vycentrujte varný panel.

Prítlačte ho na okrajoch, až kým nie je položený na celom svojom obvode.

3. Pootočte a dotlačte svorky.

Poloha svoriek závisí od hrúbky pracovnej plochy. Obr. 3a.

Demontáž varného panelu

Zariadenie odpojte od prívodu elektriny a plynu.

Povoľte svorky a postupujte v opačnom poradí ako pri montáži.

Prípojenie plynu (obr. 4)

Koniec vstupného konektora plynového varného panelu je vybavený závitom veľkosti 1/2" (20,955 mm), ktorý umožňuje:

- Pevné pripojenie.

- Pripojenie ohybnou kovovou rúrkou (L min. 1 m - max. 3 m). Pri potrebné vloží dodané izolačné tesnenie (034308) medzi výstupok kolektory a prípojku plynu.

Je potrebné zamedziť kontaktu rúrky s pohyblivými časťami linky (napr. zásuvkami) a priechodu rúrky miestami, kde by mohlo dôjsť k upchaniu.

Pri žiadnom z pripojení **nemeňte polohu kolienka** nastavenú pri výrobe.

V prípade, že potrebujete vykonať valcové pripojenie, vymeňte koleno nainštalované výrobcom za koleno priložené vo vrecku s príslušenstvom. Obr. 4a.

Nezabudnite vložiť tesnenie.

⚠ Nebezpečenstvo úniku plynu!

Ak manipulujete s niektorým kontaktom, skontrolujte izoláciu.

Výrobca nenesie žiadnu zodpovednosť, ak z niektorého zo spojov uniká plyn po manipulácii s ním.

Elektrické pripojenie (obr. 5)

Skontrolujte, či je napätie a výkon prístroja kompatibilné s elektrickou inštaláciou.

Varné panely sú dodávané s napájacím káblom, ktorý buď je alebo nie je osadený zástrčkovou vidlicou.

Spotrebiče s vidlicou sa môžu zapojovať len do náležite uzemnenej zásuvky.

Pri zapojení je nutné použiť omnipolárny vypínač so vzdialenosťou medzi kontaktmi minimálne 3 mm (pokiaľ nie je vypínač súčasťou zásuvky a používateľ má možnosť vykonať zapojenie cez zásuvku).

Spotrebič spadá do kategórie „Y“: výmenu vstupného kábla môže vykonávať výhradne pracovník technickej podpory. Je nutné dodržať typ a minimálny prierez kábla.

Prechod na iný druh plynu

Ak to právne predpisy krajiny umožňujú, tento prístroj sa môže prispôbiť pre iné plyny (pozri typový štítok). Súčiastky, ktoré sú na to potrebné, sa nachádzajú v priloženom transformačnom balíčku (v závislosti od modelu) k dispozícii na našej technickej podpore. Postupujte nasledovným spôsobom:

A) Výmena trysiek (obr. 6):

1. Snímate mriežky, viečka horáka a vymontujte difúzory.
2. Vymeňte trysky pomocou kľúča, ktorý je na našej technickej podpore k dispozícii pod číslom 340847 (pre dvojité horáky pod číslom 340808), pozri tabuľku II, pričom venujte mimoriadnu pozornosť tomu, aby sa neuvoľnila tryska pri jej zložení z horáka alebo jej založení naň.
Uistite sa, že ste ich dobre pritlačili, aby bola zaručená nepriepustnosť. .
Pri týchto horákoch nie je potrebné nastavovať prísun primárneho vzduchu.
3. Rozdeľovače plameňa a viečka horákov umiestnite na príslušné horáky. Potom umiestnite mriežky na príslušné držiaky. Obr. 6a.

B) Nastavenie gombíkov:

1. Ovládače nastavte do polohy pre minimálny plameň.
2. Snímate gombíky ovládačov. obr. 7.
Pod gombíkmi sa nachádza pružná gumová izolačná vložka. Ak stlačíte vložku špičkou skrutkovača, dostanete sa k regulačnej skrutke gombíka. **Vložku nikdy nedemontujte.**
3. Nastavte minimálny plameň tak, že budete skrutku bypass otáčať plochým skrutkovačom.
V závislosti od plynu, na ktorý plánujete upraviť vaše zariadenie (pozri tabuľka III), vykonajte príslušnú činnosť:
A: skrutky bypass úplne zatlačte.
B: skrutky bypass uvoľnite, až kým nedosiahnete správnu intenzitu plynu: skontrolujte, či pri prechode ovládača z maximálnej do minimálnej polohy nedochádza k zhasnutiu plameňa ani k jeho kolísaniu.
C: skrutky bypass musí vymieňať autorizovaný personál.
D: so skrutkami bypass nemanipulujte.

Ak nenájdete prístup ku skrutke bypass, odmontujte plech z nehrdzavejúcej ocele, ktorý je pripevnený k varnému panelu systémom skrutiek. Aby ste ho odstránili, postupujte nasledovne:







1. Snímate mriežky, viečka horákov, vymontujte difúzory a regulačné gombíky.
2. Uvoľnite svorky horákov.
3. Pri opätovnej montáži plechu postupujte v opačnom poradí.
Všetky izolačné vložky musia byť namontované späť, aby bola zaručená izolácia rozvodov. Je to dôležité z hľadiska správnej prevádzky spotrebiča, pretože vložky zabráňujú prieniku rozliatych tekutín a znečistenia do vnútra spotrebiča.

V žiadnom prípade nedemontujte osičku gombíka (obr. 8).
V prípade poruchy vymeňte gombík ako celok.

Pozor!

Nakoniec vedľa typového štítku umiestnite nálepku udávajúcu druh plynu, pre ktorý bol spotrebič upravený.

COUNTRIES/GASES	GAS ADJUSTED	MODEL	TYPE	ΣQn	G20 (m3/h)	G25 (m3/h)	G25.1 (m3/h)	G30 (g/h)	G31 (g/h)	W	V~	Hz																														
<table border="1"> <tr> <td>ES</td> <td>PT</td> <td>MT</td> <td>CY</td> </tr> <tr> <td>II 2H3H</td> <td>II 2H3+</td> <td>II 3BP</td> <td>II 2H3BP</td> </tr> <tr> <td>20-28/31</td> <td>20-30/37</td> <td>30</td> <td>20-30</td> </tr> </table>	ES	PT	MT	CY	II 2H3H	II 2H3+	II 3BP	II 2H3BP	20-28/31	20-30/37	30	20-30	G-30/G31-28-30/37 mbar BUTANO-PROPANO	3ETG494B	HSE-T6R4030	7,50	0,715	0,831	-	544	535	0,8 W	220-240 V~	50/60 Hz																		
ES	PT	MT	CY																																							
II 2H3H	II 2H3+	II 3BP	II 2H3BP																																							
20-28/31	20-30/37	30	20-30																																							
<table border="1"> <tr> <td>AT</td> <td>BEFR</td> <td>LU</td> <td>IT</td> <td>PT</td> <td>LV</td> <td>PL</td> </tr> <tr> <td>II 2H3BP</td> <td>II 2H3+*</td> <td>II 2H3+*</td> <td>II 2H3+*</td> <td>II 2H3+*</td> <td>II 2H3+*</td> <td>II 2H3+*</td> </tr> <tr> <td>20-30</td> <td>20-30</td> <td>20-30</td> <td>20-30</td> <td>20-30</td> <td>20-30</td> <td>20-30</td> </tr> </table>	AT	BEFR	LU	IT	PT	LV	PL	II 2H3BP	II 2H3+*	II 2H3+*	II 2H3+*	II 2H3+*	II 2H3+*	II 2H3+*	20-30	20-30	20-30	20-30	20-30	20-30	20-30	G-20/20 mbar ERD GAS / ERD GAS E / NATUR GAS / GAS NATURAL / MAKASU NATUR GAS / Өүлөк, сөзүк / NATURAL GAS / GAS METANO / GAS NATURAL / GAZ ZIENNY G-20/25-20/25 mbar AARD GAS / GAZ NATUUREL LUGO	EO616HB10E	HSE-T6R3W30	7,80	0,743	0,865	0,863	566	557	0,8 W	220-240 V~	50/60 Hz									
	AT	BEFR	LU	IT	PT	LV	PL																																			
	II 2H3BP	II 2H3+*	II 2H3+*	II 2H3+*	II 2H3+*	II 2H3+*	II 2H3+*																																			
	20-30	20-30	20-30	20-30	20-30	20-30	20-30																																			
	EO616PB10E	HSE-T6R4030	7,50	0,715	0,831	0,830	544	535	0,8 W	220-240 V~	50/60 Hz																															
	EO616YB10E	HSE-T6R3D30	5,75	0,548	0,637	0,636	417	410	1000 W	220-240 V~	50/60 Hz																															
	OA26P6110D	HSE-T6R4030	7,50	0,715	0,831	0,830	544	535	0,8 W	220-240 V~	50/60 Hz																															
	POH616B10E	HSE-T6R3W30	7,80	0,743	0,865	0,863	566	557	0,8 W	220-240 V~	50/60 Hz																															
	POP616B10E	HSE-T6R4030	7,50	0,715	0,831	0,830	544	535	0,8 W	220-240 V~	50/60 Hz																															
	POP616B80E	HSE-T6R4030	7,50	0,715	0,831	0,830	544	535	0,8 W	220-240 V~	50/60 Hz																															
	POP616B81E	HSE-T6R4030	7,50	0,715	0,831	0,830	544	535	0,8 W	220-240 V~	50/60 Hz																															
	POY616B10E	HSE-T6R3D30	5,75	0,548	0,637	0,636	417	410	1000 W	220-240 V~	50/60 Hz																															
	T61S31S1	HSE-T6R4030	7,50	0,715	0,831	0,830	544	535	0,8 W	220-240 V~	50/60 Hz																															
	VVK26G4370	HSE-T6R4030	7,50	0,715	0,831	0,830	544	535	0,8 W	220-240 V~	50/60 Hz																															
OA26H6110D	HSE-T6R3W30	7,80	0,743	0,865	0,863	566	557	0,8 W	220-240 V~	50/60 Hz																																
OCA652	HSE-T6R4030	7,50	0,715	0,831	0,830	544	535	0,8 W	220-240 V~	50/60 Hz																																
OCA652E	HSE-T6R3D30	5,75	0,548	0,637	0,636	417	410	1000 W	220-240 V~	50/60 Hz																																
<table border="1"> <tr> <td>HU</td> <td>BEFR</td> <td>MT</td> <td>IT</td> <td>PT</td> <td>NL</td> </tr> <tr> <td>II 2H3BP</td> <td>II 2H3+*</td> <td>II 2H3+*</td> <td>II 2H3+*</td> <td>II 2H3+*</td> <td>II 2H3+*</td> </tr> <tr> <td>20-30</td> <td>20-25-28-30/27</td> <td>30</td> <td>30</td> <td>30-30/27</td> <td>26-30</td> </tr> <tr> <td>DIV FIECZESKE/ELT/SI/RO/GR/MO/CY/ES/GB/S/IE</td> <td>II 2H3BP</td> <td>II 2H3+*</td> <td></td> <td></td> <td></td> </tr> <tr> <td>20-30</td> <td>20-30</td> <td></td> <td></td> <td></td> <td>20-28/27</td> </tr> </table>	HU	BEFR	MT	IT	PT	NL	II 2H3BP	II 2H3+*	II 2H3+*	II 2H3+*	II 2H3+*	II 2H3+*	20-30	20-25-28-30/27	30	30	30-30/27	26-30	DIV FIECZESKE/ELT/SI/RO/GR/MO/CY/ES/GB/S/IE	II 2H3BP	II 2H3+*				20-30	20-30				20-28/27	G-30/C31-28-30/27 mbar FLUORIGAS / FLUORIGAS BUTAN PROPAN/BUTAN BUTANE PROPAN PROPANEF GAS/ PROPANI PROPANOBUTANI BUTAN- PROPANI PROPANBUTANE-PROPANE/ Υδρογονανθρακιο Προπανιο	EO616HB10L	HSE-T6R3W30	7,80	0,743	0,865	0,863	566	557	0,8 W	220-240 V~	50/60 Hz
	HU	BEFR	MT	IT	PT	NL																																				
	II 2H3BP	II 2H3+*	II 2H3+*	II 2H3+*	II 2H3+*	II 2H3+*																																				
	20-30	20-25-28-30/27	30	30	30-30/27	26-30																																				
DIV FIECZESKE/ELT/SI/RO/GR/MO/CY/ES/GB/S/IE	II 2H3BP	II 2H3+*																																								
20-30	20-30				20-28/27																																					
EO616PB10L	HSE-T6R4030	7,50	0,715	0,831	0,830	544	535	0,8 W	220-240 V~	50/60 Hz																																
POH616B10L	HSE-T6R3W30	7,80	0,743	0,865	0,863	566	557	0,8 W	220-240 V~	50/60 Hz																																
POP616B10L	HSE-T6R4030	7,50	0,715	0,831	0,830	544	535	0,8 W	220-240 V~	50/60 Hz																																

	GAS	mbar		Qn (kW)	m3/h	g/h		Qr (kW)
	G20	20	72	1,00	0,095	-	30	≤ 0,33
	G20	25	68	1,00	0,095	-	30	≤ 0,33
	G25	20	73	1,00	0,111	-	30	≤ 0,33
	G25	25	72	1,00	0,111	-	30	≤ 0,33
	G25.1	25	72	1,00	0,111	-	30	≤ 0,33
	G30	29	50	1,00	-	73	30	≤ 0,33
	G30	37	48	1,00	-	73	30	≤ 0,45
	G30	50	43	1,00	-	73	26	≤ 0,33
	G31	37	50	1,00	-	71	30	≤ 0,33
	G20	20	100	1,75	0,167	-	32	≤ 0,35
	G20	25	91	1,75	0,167	-	32	≤ 0,35
	G25	20	100	1,75	0,194	-	32	≤ 0,35
	G25	25	98	1,75	0,194	-	32	≤ 0,35
	G25.1	25	98	1,75	0,194	-	32	≤ 0,35
	G30	29	67	1,75	-	127	32	≤ 0,41
	G30	37	63	1,75	-	127	32	≤ 0,50
	G30	50	58	1,75	-	127	29	≤ 0,41
	G31	37	67	1,75	-	125	32	≤ 0,41
	G20	20	115	3,00	0,286	-	39	≤ 0,50
	G20	25	110	3,00	0,286	-	39	≤ 0,50
	G25	20	132	3,00	0,333	-	39	≤ 0,50
	G25	25	128	3,00	0,333	-	39	≤ 0,50
	G25.1	25	128	3,00	0,333	-	39	≤ 0,50
	G30	29	85	3,00	-	218	39	≤ 0,60
	G30	37	82	3,00	-	218	39	≤ 0,80
	G30	50	74	3,00	-	218	35	≤ 0,60
	G31	37	85	3,00	-	214	39	≤ 0,60
	G20	20	134	3,30	0,314	-	61	≤ 1,55
	G20	25	125	3,30	0,314	-	61	≤ 1,55
	G25	20	142	3,30	0,366	-	61	≤ 1,55
	G25	25	136	3,30	0,366	-	61	≤ 1,55
	G25.1	25	136	3,30	0,366	-	61	≤ 1,55
	G30	29	91	3,30	-	240	61	≤ 1,55
	G30	37	85	3,30	-	240	61	≤ 1,55
	G30	50	83	3,30	-	240	55	≤ 1,55
	G31	37	91	3,30	-	236	61	≤ 1,55

	G20/20	G20/25	G25/20	G25/25	G25.1/25	G30/29	G30/37	G30/50	G31/37
G20/20		D	D	D	D	A	A	C	A
G20/25	D		D	D	D	A	A	C	A
G25/20	D	D		D	D	A	A	C	A
G25/25	D	D	D		D	A	A	C	A
G25.1/25	D	D	D	D		A	A	C	A
G30/29	B	B	B	B	B		D	C	D
G30/37	B	B	B	B	B	D		C	D
G30/50	C	C	C	C	C	C	C		C
G31/37	B	B	B	B	B	D	D	C	