



THD20...



BOSCH

de **Gebrauchsanweisung**
en **Operating instructions**
ru **Инструкция по эксплуатации**
fr **Notice d'utilisation**
nl **Gebruiksaanwijzing**
it **Istruzioni per l'uso**

tr **Kullanım kılavuzu**
es **Instrucciones de uso**
pt **Instruções de utilização**
el **Οδηγίες χρήσης**
hu **Használati utasítás**

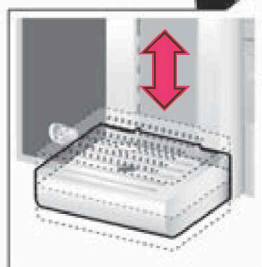
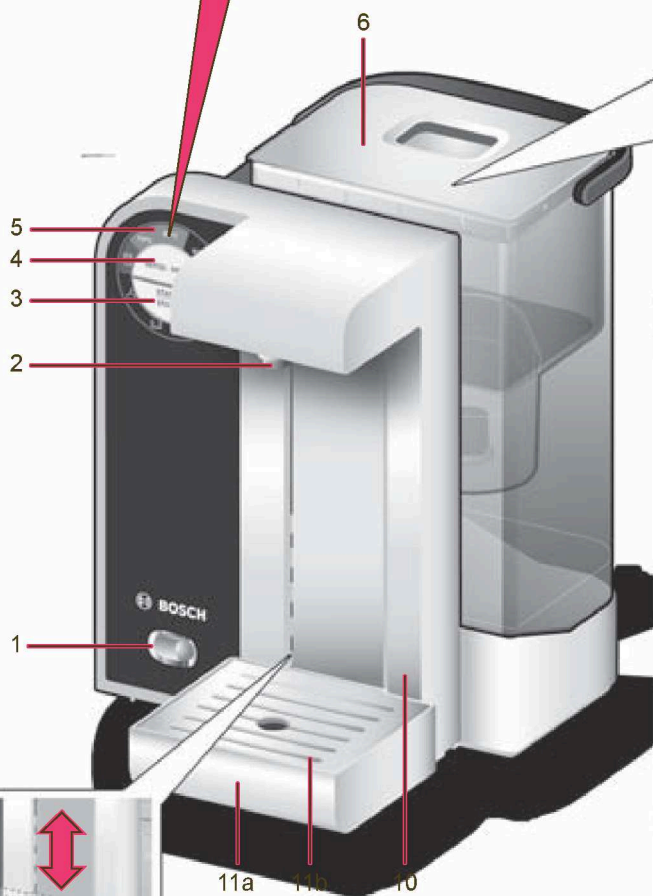
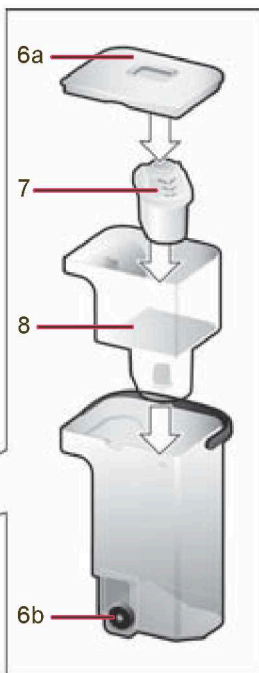
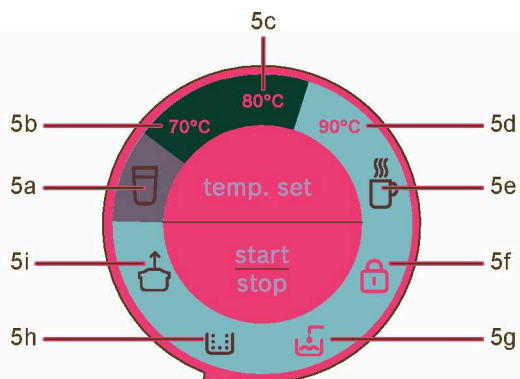

de	Deutsch	4
en	English	13
ru	Русский	21
fr	Français	31
nl	Nederlands	41
it	Italiano	50
tr	Türkçe	60
es	Español	71
pt	Português	82
el	Ελληνικά	92
hu	Magyar	104

Herzlichen Glückwunsch zum Kauf dieses Gerätes aus unserem Hause Bosch.

Sie haben ein hochwertiges Produkt erworben, das Ihnen viel Freude bereiten wird.

Das neue Gerät auf Transportschäden kontrollieren.

Verpackung und gegebenenfalls Altgerät umweltgerecht entsorgen.

Inhaltsverzeichnis

Sicherheitshinweise	4
Auf einen Blick	5
Bedienelemente	5
Anzeigeelemente	5
Gebrauch	6
Höhenverstellung	6
Füllmenge einstellen	7
Kindersicherung	7
BRITA MAXTRA Wasserfiltersystem	7
Entkalken	9
Pflege und tägliche Reinigung	10
Entsorgung	10
Garantiebedingungen	10
Probleme selbst beheben	11
Technische Daten	12

Sicherheitshinweise

Die Gebrauchsanleitung bitte sorgfältig durchlesen, danach handeln und aufbewahren. Wenn das Gerät weitergegeben wird, bitte die Anleitung beilegen.

Dieses Gerät ist für die Verarbeitung haus-
haltsüblicher Mengen im Haushalt oder in
haushaltsähnlichen, nicht-gewerblichen
Anwendungen bestimmt. Haushaltsähnliche
Anwendungen umfassen z. B. die Ver-
wendung in Mitarbeiterküchen von Läden,
Büros, landwirtschaftlichen und anderen
gewerblichen Betrieben, sowie die Nutzung
durch Gäste von Pensionen, kleinen Hotels
und ähnlichen Wohneinrichtungen.

⚠ Stromschlaggefahr!

- Gerät nur gemäß den Angaben auf dem Typenschild anschließen und betreiben.
- Nur benutzen, wenn Zuleitung und Gerät keine Beschädigungen aufweisen.
- Gerät nur in Innenräumen bei Raumtemperatur und bis zu 2000 m über Meereshöhe verwenden.
- Gerät nur in frostfreien Räumen verwenden.
- Personen (auch Kinder) mit verminderten körperlichen Sinneswahrnehmungs- oder geistigen Fähigkeiten oder mit mangelnder Erfahrung und Wissen, das Gerät nicht bedienen lassen, außer sie werden beaufsichtigt oder hatten eine Einweisung bezüglich des Gebrauchs des Gerätes durch eine Person, die für ihre Sicherheit verantwortlich ist.
- Kinder vom Gerät fernhalten.
- Kinder beaufsichtigen, um zu verhindern, dass sie mit dem Gerät spielen.
- Im Fehlerfall sofort den Netzstecker ziehen.
- Reparaturen am Gerät, wie z. B. eine beschädigte Zuleitung auswechseln, dürfen nur durch unseren Kundendienst ausgeführt werden, um Gefährdungen zu vermeiden.
- Gerät oder Netzkabel niemals in Wasser eintauchen.
- Wassertank täglich entleeren und ausschließlich frisches, kaltes Wasser (kein Mineralwasser mit Kohlensäure oder chemisch entkalktes Wasser) in den Wassertank füllen.







⚠ Verbrühungsgefahr!

- Bitte beachten, dass bei Einstellungen von **70 °C** bis  das Wasser sehr heiß ist.
- Beim Bezug von Wasser kann im Bereich des Wasserauslaufs Dampf entstehen oder heißes Wasser spritzen.

⚠ Erstickungsgefahr!

- Kinder nicht mit Verpackungsmaterial spielen lassen.

Auf einen Blick

- 1 Schalter **on/off**
- 2 Wasserauslauf
- 3 Taste **start/stop**
- 4 Taste **temp. set**
- 5 Anzeigeelemente
 - a  Wasser Raumtemperatur
 - b Wasser **70 °C**
 - c Wasser **80 °C**
 - d Wasser **90 °C**
 - e  Sehr heißes Wasser
 - f  Kindersicherung
 - g  Wasser füllen/Tank fehlt
 - h  Entkalken
 - i  Filter wechseln
- 6 Abnehmbarer Wassertank
 - a Wassertankdeckel
 - b Schwimmer
- 7 Filterkartusche
- 8 Filterhalter
- 9 Kabelstaufach
- 10 Höhenverstellung
- 11 Tassenpodest
 - a Auffangbehälter
 - b Tropfgitter

Bedienelemente

Schalter on/off

Mit dem Schalter **on/off** wird das Gerät ein- oder komplett ausgeschaltet. Beim Einschalten leuchten alle 9 Anzeigeelemente kurz auf. Die eingestellte Temperatur z. B.  leuchtet, solange das Gerät in Betrieb ist.

Hinweis: Das Gerät sollte aus Energie-spar-Gründen nach jedem Gebrauch komplett ausgeschaltet werden.

Taste start/stop









Durch Drücken der Taste **start/stop** wird der Bezug gestartet. Durch erneutes Drücken während des Bezugs kann der Wasserbezug vorzeitig gestoppt werden.

Hinweis: Während des Bezugs blinkt die jeweils eingestellte Temperatur.





Temperaturwähler temp. set

Durch Drücken der Taste **temp. set** können verschiedene Temperaturstufen ausgewählt werden. Die ausgewählte Einstellung leuchtet auf.

Anzeigeelemente

	In dieser Einstellung kann Wasser in Raumtemperatur bezogen werden.
70 °C 80 °C 90 °C	Bei Einstellung auf 70 °C , 80 °C und 90 °C wird das Wasser auf die eingestellte Temperatur erhitzt. 70 °C – z. B. für weiße Teesorten 80 °C – z. B. für grüne Teesorten 90 °C – z. B. für Instant Getränke wie heiße Schokolade oder Kaffee. Hinweis: Die Temperaturen am Auslauf können um ca. ±5% abweichen.
	In dieser Einstellung wird das Wasser aufgeköcht. Es kann z. B. für schwarzen Tee und Instant Suppen verwendet werden.
	 leuchtet während des Betriebs auf. Die BRITA MAXTRA Filterkartusche ist verbraucht und muss gewechselt werden. Es kann weiterhin Wasser bezogen werden, die Filterkartusche muss entfernt oder gewechselt werden, siehe Kapitel „BRITA MAXTRA Wasserfiltersystem“. Nach Filterwechsel die Taste start/stop mindestens 2 Sekunden gedrückt halten,  erlischt.
	 leuchtet wenn der abnehmbare Wassertank wieder mit Wasser aufgefüllt werden muss oder fehlt. Wassertank entnehmen, mit frischem, kaltem Wasser füllen und wieder einsetzen.
	 leuchtet auf, sobald das Gerät entkalkt werden muss. Bitte das Gerät ausschließlich gemäß der Anleitung im Kapitel „Entkalken“ entkalken.

 leuchtet, wenn die Kindersicherung aktiviert ist. Es kann nur Wasser in Raumtemperatur bezogen werden. Einstellmöglichkeit bitte im Kapitel „Kindersicherung“ nachlesen.

 und  blinken gleichzeitig wenn längere Zeit kein heißes Wasser gezapft wurde. Aus hygienischen Gründen die Temperatur auf **90°C** oder  stellen und 1 x heißes Wasser beziehen.  und  erlöschen, die zuletzt eingestellte Temperatur leuchtet auf.

- ▶ Frisches, kaltes Wasser bis zur Markierung **max** in den Wassertank einfüllen. Ausschließlich kohlenstoffsaurefreies Trinkwasser verwenden.
- ▶ Nun den Wassertank gerade aufsetzen und ganz nach unten drücken.
- ▶ Den Schalter **on/off** auf **on** stellen. Alle Anzeigeelemente leuchten kurz auf, anschließend leuchtet **90°C**.
- ▶ Ein Glas oder eine Tasse (mindestens 150 ml) unter den Wasserauslauf auf das Tassenpodest stellen.
- ▶ Taste **start/stop** drücken und 1 x Wasser beziehen um das Gerät zu spülen.

Gebrauch

Allgemeines

Mit diesem Gerät kann Wasser gefiltert und in Raumtemperatur bezogen oder auf bestimmte Temperaturen erhitzt werden. Für Fragen bezüglich der Filterkartusche bitte den BRITA Verbraucherservice kontaktieren: 0800 – 500 19 19 (kostenlos aus dem Festnetz der T-Com, Abweichungen aus dem Mobilfunknetz möglich).

Hinweis: Das Gerät wird vor Auslieferung geprüft, dadurch können vereinzelt Wasserflecken zurückbleiben. Diese sind unbedenklich, bitte mit einem Lappen entfernen.

Gerät in Betrieb nehmen

Vor der Erstbenutzung bitte folgende Punkte beachten:

- ▶ Vorhandene Folien entfernen.
- ▶ Das Netzkabel auf die passende Länge aus dem Kabelfach ziehen oder hineinschieben und den Netzstecker an das Stromnetz anschließen.
- ▶ Den Wassertank abnehmen, unter fließendem Wasser gründlich reinigen.
- ▶ Die Filterkartusche einsetzen, wie im Kapitel „BRITA MAXTRA Wasserfiltersystem“ vorgehen.

Hinweis: Bei der ersten Benutzung oder wenn das Gerät längere Zeit nicht in Betrieb war, sollten die beiden ersten Gläser Wasser nicht getrunken werden.

Das Gerät ist jetzt betriebsbereit.

Wasser beziehen

- ▶ Das Tassenpodest auf die entsprechende Höhe von Glas oder Tasse einstellen.
- ▶ Das Glas oder die Tasse unter den Wasserauslauf stellen.
- ▶ Mit der Taste **temp. set** die gewünschte Temperatur auswählen.
- ▶ Taste **start/stop** drücken. Wasser läuft aus dem Wasserauslauf, das Anzeigeelement der gewählten Temperatur blinkt während des Bezugs.

Höhenverstellung

Durch die Höhenverstellung des Tassenpodestes besteht die Möglichkeit, den Abstand von Tassen und Gläsern an den Wasserauslauf anzupassen. Die Grundeinstellung ist für höhere Gläser und Tassen geeignet. Für kleinere Tassen oder Suppentassen kann das Tassenpodest in die entsprechenden Aussparungen der Höhenverstellung eingesetzt werden.

Wichtig: Gerät nicht ohne Tassenpodest betreiben.

Füllmenge einstellen

Das Gerät verfügt über eine voreingestellte Füllmenge von 120 ml. Diese kann geändert werden.

Zum Einstellen der Füllmenge wie folgt vorgehen:

- ▶ Taste **temp. set** mindestens 5 Sekunden gedrückt halten.
- ▶ Das Symbol für die aktuell eingestellte Füllmenge blinkt.
- ▶ Durch Drücken der Taste **temp. set** nun die gewünschte Füllmenge einstellen:
 - ☐ = ca. 120 ml
 - 70°C = ca. 150 ml
 - 80°C = ca. 200 ml
 - 90°C = ca. 250 ml
 - ☕ = ca. 300 ml
- ▶ Taste **start/stop** drücken, die Einstellung ist gespeichert.

Wichtig: Um ein Überlaufen zu vermeiden, das passende Gefäß zur eingestellten Füllmenge auswählen.

Hinweis: Die Einstellung kann jederzeit wieder geändert werden, dazu den Vorgang wiederholen.

Kindersicherung

Aus Sicherheitsgründen ist das Gerät mit einer Kindersicherung ausgestattet. Zum Aktivieren wie folgt vorgehen:

- ▶ Taste **temp. set** und Taste **start/stop** gleichzeitig mind. 5 Sekunden gedrückt halten. ☐ und ☕ leuchten.

Info: Es kann nur Wasser in Raumtemperatur bezogen werden. Wird die Taste **temp. set** kurz gedrückt, blinkt ☐, die anderen Einstellungen sind gesperrt.

Zum Deaktivieren wie folgt vorgehen:

- ▶ Taste **temp. set** und Taste **start/stop** gleichzeitig mind. 5 Sekunden gedrückt halten. ☕ erlischt.

BRITA MAXTRA Wasserfiltersystem

In Geräten mit Wasserfiltersystem dürfen nur BRITA MAXTRA Wasserfilterkartuschen benutzt werden.

BRITA MAXTRA Kartuschen können über den Fachhändler oder direkt vom Bosch-Kundendienst (Kontaktdaten siehe letzte Seiten der Gebrauchsanleitung) bezogen werden. Das Gerät kann mit oder ohne Filterkartusche benutzt werden.

Bitte beachten, dass nur bei Verwendung der MAXTRA Filterkartusche im Gerät von den Vorteilen der BRITA Filtration profitiert werden kann: Das Gerät verkalkt nicht so schnell und hat eine längere Lebensdauer. Durch frisches, BRITA gefiltertes Wasser können sich die Aromen in Tee und Kaffee besser entfalten.

Soll der Filter nicht benutzt werden, Filterhalter und Filterkartusche einfach aus dem Wassertank entnehmen und das Gerät entsprechend einstellen.

Wichtig: Die Einstellung auf Filter ja oder nein steuert die Anzeige, wann der Filter gewechselt werden muss.

Filter einstellen

- ▶ Das Gerät mit Schalter **on/off** ausschalten.
- ▶ Taste **temp. set** gedrückt halten.
- ▶ Das Gerät mit Schalter **on/off** einschalten, ☕ blinkt.
- ▶ Durch Drücken der Taste **start/stop** kann nun „Filter eingesetzt“ ...
 - ja = ☕ leuchtet auf
 - oder
 - nein = ☕ leuchtet nicht eingestellt werden.
- ▶ Taste **temp. set** lösen, die Einstellung ist gespeichert, die zuletzt eingestellte Temperatur leuchtet.

Info: Die Einstellung kann jederzeit wieder geändert werden, dazu den Vorgang wiederholen.

Bei Einstellung auf Filter „ja“ leuchtet nach einer bestimmten Zeit während des Betriebs das Symbol  auf. Die BRITA MAXTRA Filterkartusche ist verbraucht und muss gewechselt werden.

Wird eine neue Filterkartusche eingesetzt, wie folgt vorgehen:

Vorbereiten und Einlegen der BRITA MAXTRA Filterkartusche

- ▶ Die Schutzfolie der Filterkartusche entfernen.
- ▶ Die Filterkartusche in kaltes Leitungswasser eintauchen und leicht schütteln, um die Luftblasen zu entfernen (etwa 5 Sekunden).
- ▶ Den Filterhalter aus dem Wassertank herausnehmen und die Filterkartusche in die dazu vorgesehene Kammer des Filterhalters einsetzen bis sie hörbar einrastet.
- ▶ Den Filterhalter unter den Wasserhahn halten, mit frischem, kaltem Wasser füllen und das Wasser durch die BRITA MAXTRA Filterkartusche laufen lassen.
- ▶ Diesen Vorgang zwei oder drei Mal wiederholen.
- ▶ Den Filterhalter mit der Filterkartusche jetzt wieder in den leeren Wassertank einsetzen und den Tank mit kaltem Leitungswasser füllen.
- ▶ Taste **start/stop** mindestens 2 Sekunden gedrückt halten,  erlischt.

Hinweis: Um die Kartusche auszuwechseln, einfach an der Lasche ziehen die oben an der Kartusche angebracht ist. Zum Einsetzen der neuen Kartusche bitte die oben genannten Schritte zum Vorbereiten und Einlegen der Kartusche beachten.



Die verbrauchte BRITA MAXTRA Wasserfilterkartusche kann über den Hausmüll entsorgt werden. Für weitere Fragen diesbezüglich bitte direkt an den BRITA Verbraucherservice wenden: 0800 – 500 19 19 (kostenlos aus dem Festnetz der T-Com, Abweichungen aus dem Mobilfunknetz möglich).

Wichtige Hinweise

- Die Ersatz-Filterkartuschen immer originalversiegelt an einem dunklen, kühlen und trockenen Ort lagern.
- BRITA Filterkartuschen dürfen nur mit Leitungswasser verwendet werden, welches von den Wasserwerken bereitgestellt wird. Grundsätzlich erfüllt das Leitungswasser die gesetzlichen Anforderungen an die Trinkwasserqualität. Im Falle einer offiziellen Aufforderung zum Abkochen des Leitungswassers gilt diese auch für BRITA gefiltertes Wasser. Nach Ende der Abkochaufforderung bitte das Gerät und den Filtertrichter gründlich reinigen und eine neue Kartusche einsetzen, um eventuelle Rückstände aus dem Gerät zu entfernen.
- Bitte nur kaltes Leitungswasser filtern.
- Gerät und Filtertrichter regelmäßig säubern.
- Für bestimmte Personengruppen (z. B. Babys, Immungeschwächte) wird generell empfohlen, Leitungswasser abzukochen, ob gefiltert oder nicht.
- Aus hygienischen Gründen wird das Filtermaterial der Kartusche einer speziellen Behandlung mit Silber unterzogen. Eine geringe Menge Silber kann an das Wasser abgegeben werden. Diese steht im Einklang mit den Empfehlungen der Weltgesundheitsorganisation (WHO). Es kann jedoch allenfalls zu einer Überschreitung der im Codex Alimentarius genannten Werte kommen.
- Während des Filterns kommt es anfänglich zu einer leichten Erhöhung des Kaliumgehalts. Allerdings enthält ein Liter BRITA gefiltertes Wasser weniger Kalium als z. B. ein Apfel! Personen, welche nierenkrank sind und/oder eine spezielle Kaliumdiät einhalten müssen, empfehlen wir eine vorherige Abstimmung mit einem Arzt.
- Bei Urlaub oder längerer Nichtnutzung die Kartusche entnehmen, vorhandenes Wasser ausgießen und die Kartusche locker wieder in den leeren Trichter einsetzen. Vor erneuter Benutzung der Kartusche diese aus dem Trichter

entnehmen und die Kartusche und das gesamte Gerät gründlich reinigen. Bitte wie im Absatz „Vorbereiten und Einlegen der BRITA MAXTRA Filterkartusche“ beschrieben vorgehen.

- BRITA gefiltertes Wasser ist ein für den menschlichen Gebrauch bestimmtes Lebensmittel. Innerhalb von 1-2 Tagen verwenden.
- Wie jedes Naturprodukt unterliegen die Bestandteile des MAXTRA Micropore-Filters natürlichen Schwankungen. Diese können zu leichtem Abrieb kleiner Kohlepartikel ins gefilterte Wasser führen, die als schwarze Partikel wahrgenommen werden können. Diese Partikel beeinträchtigen nicht die Gesundheit. Werden sie verschluckt, so verlassen sie den Körper unverändert auf natürlichem Wege. Sollten Kohlepartikel im gefilterten Wasser entdeckt werden, empfehlen wir, die Kartusche zu spülen bis der Partikelaustritt abgeklungen ist.
- Wir bitten um Verständnis dafür, dass wir jede Haftung und Gewährleistung ablehnen müssen, wenn unsere Empfehlungen zum Gebrauch und Wechsel der BRITA Filterkartusche nicht beachtet werden.

Entkalken

Das Gerät verfügt über ein automatisches Entkalkungsprogramm. Leuchtet bei eingeschaltetem Gerät , dann sollte unverzüglich das Entkalkungsprogramm durchgeführt werden. Erfolgt der Entkalkungsablauf nicht nach Anweisung, kann das Gerät Schaden nehmen.

Tip: Bei sehr hartem, kalkhaltigem Wasser bitte das Gerät öfter entkalken als durch das Symbol  angezeigt wird. Auch gefiltertes Wasser enthält geringe Mengen an Kalk.

- ▶ Das Gerät mit Schalter **on/off** ausschalten.
- ▶ Taste **start/stop** gedrückt halten.
- ▶ Das Gerät mit Schalter **on/off** einschalten.

- ▶ Taste **start/stop** lösen, sobald das Symbol  aufleuchtet. Nun wie unter „Entkalkungsprogramm durchführen“ vorgehen.

Geeignete Entkalkungsmittel können über den Bosch Kundendienst (Artikel-Nr. 310967) oder den Fachhandel bezogen werden.

Hinweise:

- Das Entkalkungsprogramm keinesfalls unterbrechen.
- Flüssigkeiten nicht trinken.
- Niemals Essig oder sonstige Mittel auf Essigbasis verwenden.
- Vor Betrieb des Entkalkungsprogramms Filterhalter mit Filterkartusche unbedingt herausnehmen.

Entkalkungsprogramm durchführen

- ▶ Den Wassertank entnehmen, entleeren und wieder einsetzen.
- ▶ Die Entkalkungslösung nach Herstellerangaben zubereiten und bis zur Markierung **calc** in den Wassertank füllen. Ein speziell auf das Gerät abgestimmtes Entkalkungsmittel kann über den Bosch Kundendienst (Artikel-Nr. 310967) oder den Fachhandel bezogen werden.
- ▶ Ein passendes Gefäß mit mindestens 500 ml Fassungsvermögen unter den Wasserauslauf stellen. Das Gefäß muss genau auf das Tassenpodest passen und fest stehen. Das Tassenpodest auf die unterste Position einsetzen.
- ▶ Zur Aktivierung des Entkalkungsprogramms die Taste **start/stop** mindestens 10 Sekunden gedrückt halten.
- ▶ Das Entkalkungsprogramm läuft jetzt automatisch ab; das Symbol  blinkt während das Programm läuft (Programmdauer etwa 10 Minuten). Die Entkalkungsflüssigkeit wird in mehreren Phasen durch das Gerät gepumpt und läuft in das Gefäß, bis der Wassertank fast leer ist. Ein bisschen Restwasser bleibt immer im Tank.

- ▶ Leuchtet das zuletzt eingestellte Temperatursymbol auf, ist das Entkalkungsprogramm beendet.
- ▶ Den Wassertank gründlich ausspülen und ihn bis zur Markierung **max** mit frischem Wasser füllen.
- ▶ Jetzt 3 x warmes Wasser beziehen um das Gerät zu spülen; dieses Wasser nicht trinken.

Wichtig: Das Entkalkungsprogramm keinesfalls unterbrechen. Wird das Programm z.B. durch zu wenig Wasser oder durch Stromausfall unterbrochen, das Programm erneut starten.

Das Gerät ist wieder betriebsbereit und der Filterhalter mit der BRITA MAXTRA Filterkartusche kann wieder eingesetzt werden.

Pflege und tägliche Reinigung

⚠ Stromschlaggefahr!

Vor der Reinigung Gerät ausschalten und Netzstecker ziehen.

Das Gerät niemals in Wasser tauchen. Keinen Dampfreiniger benutzen.

- ▶ Das Gehäuse mit einem weichen, feuchten Tuch abwischen.
- ▶ Den Wassertank nur mit Wasser ausspülen und nicht in den Geschirrspüler geben.
- ▶ Der Deckel des Wassertanks sowie alle Teile des Tassenpodestes lassen sich einfach im Geschirrspüler reinigen.
- ▶ Wassertank täglich reinigen und mit frischem Wasser befüllen.

Entsorgung

Die Verpackung umweltgerecht entsorgen. Dieses Gerät ist entsprechend der europäischen Richtlinie 2002/96/EG über Elektro- und Elektronik-Altgeräte (waste electrical and electronic equipment – WEEE) gekennzeichnet. Die Richtlinie gibt den Rahmen für eine EU-weit gültige Rücknahme und Verwertung der Altgeräte vor. Über aktuelle Entsorgungswege bitte beim Fachhändler informieren.

Garantiebedingungen



Für dieses Gerät gelten die von unserer jeweils zuständigen Landesvertretung herausgegebenen Garantiebedingungen, in dem das Gerät gekauft wurde. Sie können die Garantiebedingungen jederzeit über Ihren Fachhändler, bei dem Sie das Gerät gekauft haben oder direkt bei unserer Landesvertretung anfordern.

Die Garantiebedingungen für Deutschland und die Adressen finden Sie auf den letzten vier Seiten dieses Heftes.

Darüber hinaus sind die Garantiebedingungen auch im Internet unter der benannten Webadresse hinterlegt. Für die Inanspruchnahme von Garantieleistungen ist in jedem Fall die Vorlage des Kaufbeleges erforderlich.

Änderungen vorbehalten.

Probleme selbst beheben

Problem	Mögliche Ursache	Abhilfe
Das Gerät funktioniert nicht, es leuchtet keines der Kontroll-Lichter auf.	Das Gerät hat eventuell keine Stromversorgung.	Das Gerät kontrollieren, ob es an die Stromversorgung angeschlossen ist.
Die Maschine läuft, es kommt jedoch kein Wasser.	Der Wassertank ist nicht richtig aufgesetzt.	Bitte kontrollieren, ob der Wassertank richtig aufgesetzt ist.
	Der Wassertank wurde während der Brühung abgenommen oder im System befindet sich Luft.	Bitte nochmals Wasser zapfen.
	Der Schwimmer im Wassertank ist verklemmt.	Wassertank reinigen und Schwimmer gangbar machen.
Es kann keine Temperatureinstellung vorgenommen werden.	Die Kindersicherung ist aktiviert.	Bitte die Kindersicherung deaktivieren.
Während des Zapfens spritzt das Wasser.	Das Tassenpodest zu niedrig eingestellt.	Bitte den Abstand zwischen Wasserauslauf und Tasse verringern, dazu das Tassenpodest nach oben setzen.
	Der Wasserauslauf ist verkalkt.	Das Gerät bitte wie im Kapitel „Entkalken“ beschrieben entkalken.
Die Temperatur des bezogenen Wassers ist zu niedrig.	Der eingestellte Temperaturwert zeigt die Wassertemperatur direkt am Wasserauslauf an.	Bitte eine höhere Temperatur auswählen.
	Das Glas oder die Tasse ist zu kalt.	Das Glas oder die Tasse vor der Befüllung mit heißem Wasser ausspülen oder zuerst Wasser zum Vorwärmen beziehen.
	Das Gerät ist verkalkt.	Das Gerät nach Anleitung entkalken. Bei sehr kalkhaltigem Wasser das Gerät öfters entkalken als durch das Symbol angezeigt wird.
Im Bereich des Wasserauslaufs sammelt sich Wasser.	Aus physikalischen Gründen kann Kondenswasser entstehen.	Kondensation ist ein normaler Vorgang, bitte abwischen.
Symbol  wird angezeigt, obwohl sich genug Wasser im Wassertank befindet.	Der Schwimmer im Wassertank ist verklemmt.	Wassertank reinigen und Schwimmer gangbar machen.
 leuchtet bereits nach wenigen Bezügen auf.	Mögliche Fehlbedienung.	Das Gerät bitte wie im Kapitel „Entkalken“ beschrieben entkalken.
 leuchtet auf, obwohl ein Wasserfilter verwendet wurde.	Auch gefiltertes Wasser enthält geringe Mengen an Kalk.	Das Gerät bitte wie im Kapitel „Entkalken“ beschrieben entkalken.

Problem	Mögliche Ursache	Abhilfe
 leuchtet, obwohl das Gerät gerade entkalkt wurde.	Das Entkalkungsprogramm wurde z.B. durch zu wenig Wasser oder Stromausfall unterbrochen.	Das Entkalkungsprogramm erneut wie im Kapitel „Entkalken“ beschrieben durchführen.
Während das Zapfens sind laute „Koch- und Pumpgeräusche“ zu hören.	Die Einstellung für den Wasserfilter ist „ja“ (siehe Kapitel „BRITA MAXTRA Wasserfiltersystem“) aber es ist kein Filter eingesetzt. Das Gerät ist verkalkt.	Das Gerät bitte wie im Kapitel „Entkalken“ beschrieben entkalken. Anschließend die richtige Einstellung vornehmen.
	Das verwendete Wasser ist besonders kalkhaltig. Das Gerät ist verkalkt.	Das Gerät muss öfters als die Anzeige  vorgibt entkalkt werden. Bitte wie im Kapitel „Entkalken“ beschrieben vorgehen.
 ,  und  blinken gleichzeitig auf, es kann kein Wasser bezogen werden.	Im Gerät ist ein Fehler aufgetreten.	Bitte das Gerät vom Netz trennen und den Kundendienst kontaktieren.
Konnte das Problem nicht behoben werden, bitte den Kundendienst kontaktieren.		

Technische Daten

Elektrischer Anschluss (Spannung/Frequenz)	220-240 V / 50 Hz
Leistung der Heizung	1600 W
Maximaler Pumpendruck, statisch	3,3 bar
Maximales Fassungsvermögen Wassertank (ohne Filter)	2 l
Länge der Zuleitung	80 cm
Abmessungen (H x B x T)	290 x 223 x 267 mm
Gewicht, ungefüllt	2,3 kg

Congratulations on purchasing this Bosch appliance.

You have acquired a high-quality product that will bring you a lot of enjoyment.

Check your new appliance for any transport damage.

Dispose of the packaging (and of any old appliance being replaced) in an environmentally responsible manner.

Table of Contents

Safety notes	13
Overview	14
Operating controls.....	14
Display elements.....	14
Using the appliance.....	15
Height adjustment	15
Fill quantity	16
Child lock.....	16
BRITA MAXTRA water filter system	16
Descaling	18
Maintenance and daily cleaning.....	19
Disposal.....	19
Guarantee	19
Simple troubleshooting	19
Technical data	20

Safety notes

Please read the operating instructions carefully and keep them for future reference. Please pass on these manuals to the new owner if you sell the appliance.

This appliance is designed for domestic use or for use in non-commercial, household-like environments. Household-like environments include staff areas in shops, offices, agricultural and other small businesses or for use by guests at bed-and-breakfast establishments, small hotels and similar residential facilities.

Danger of electric shock!

- Connect and operate the appliance only according to the type plate specifications.
- Use only if power cord and appliance show no signs of damage.
- Use indoors at room temperature only and not above 2000m sea level.
- Use the appliance only in frost-free rooms.
- This appliance is not intended for use by persons (including children) with reduced physical, sensory or mental capabilities, or lack of experience and knowledge, unless they have been given supervision or instruction concerning use of the appliance by a person responsible for their safety.
- Keep children away from the appliance.
- Children should be supervised to ensure that they do not play with the appliance.
- In the event of malfunction, unplug the appliance immediately.
- Repairs to the appliance, such as replacing a damaged power cord, may only be carried out by our customer service in order to avoid risks.
- Never immerse the appliance or power cord in water.
- Empty water tank daily and fill only with cool, fresh, non-carbonated water. Do not use chemically softened water.







Risk of scalding

- Keep in mind that with settings between **70 °C** and  the water will be very hot.
- When drawing water, steam may escape or hot water may splutter from the water outlet.

Risk of suffocation

- Do not allow children to play with packaging material.

Overview

- 1 **on/off** switch
- 2 Water outlet
- 3 **start/stop** button
- 4 **temp. set** button
- 5 Display elements
 - a  Ambient water
 - b Water at **70 °C**
 - c Water at **80 °C**
 - d Water at **90 °C**
 - e  Boiling water
 - f  Child lock
 - g  Add water / tank missing
 - h  Descal
 - i  Replace filter
- 6 Removable water tank
 - a Tank lid
 - b Float
- 7 Filter cartridge
- 8 Filter holder
- 9 Cable storage compartment
- 10 Height adjustment
- 11 Cup stand
 - a Drip tray
 - b Cup shelf

Operating controls

on/off switch

You use the **on/off** switch to turn the appliance on or completely off. When you switch it on, all nine display items light up briefly. The selected temperature (for example, ) lights up as long as the appliance is switched on.

Note: To save energy, it is recommended to turn the appliance off after each use.

start/stop button









Press the **start/stop** button to draw water. To cut off the water supply early, press the button again.

Note: The temperature setting flashes while the machine provides water.

temp. set button

Press the **temp. set** button to cycle through and select one of the temperature settings. The selected temperature lights up.





Display elements

	On this setting, ambient water will be supplied.
<p>70 °C</p> <p>80 °C</p> <p>90 °C</p>	<p>With the 70 °C, 80 °C and 90 °C settings, the water will be heated to the selected temperature.</p> <p>Examples</p> <p>70 °C 70 °C – for white tea</p> <p>80 °C 80 °C – for green tea</p> <p>90 °C 90 °C – for instant beverages such as hot chocolate or coffee</p> <p>Note: The temperatures at the water outlet can vary by approximately $\pm 5\%$.</p>
	At this setting, the water will be boiled. This setting is suitable, for example, for black tea or instant soups.
	<p>When the  icon lights up, the BRITA MAXTRA filter cartridge should be replaced. You can continue to heat water. For information about replacing the water filter cartridge, see the section titled “BRITA MAXTRA water filter system”.</p> <p>After changing the filter, hold down the start/stop button for at least 2 seconds,  will cease to light.</p>
	The  icon lights up when the water tank needs to be refilled or is missing. Remove the water tank, fill it with fresh, cold water and return it to its correct position.
	The  icon lights up when the appliance needs to be descaled. Always follow the instructions in the “Descal” section when you descale the appliance.



The  icon lights up when the child lock is activated. At this point the water heater is deactivated, but you can still draw ambient water. To learn more about this setting, read the section titled “Child lock”.



 and  flash at the same time if there has been no hot water drawn for some time. For hygienic reasons, set the temperature to **90°C** or  and draw hot water (1 x). Extinguish  and ; the temperature last set lights up.

- ▶ Set the **on/off** switch to **on**. All display items will light up briefly, and then the **90°C** icon stays lit.
- ▶ Place a glass or cup holding at least 150 ml on the cup stand under the water outlet.
- ▶ Press the **start/stop** button to dispense one portion of water to rinse the appliance.

Note: Before using the appliance for the first time or after a long period of non-use, do not drink the first two glasses of water.
The machine is now ready to use.

Using the appliance

General

With this appliance, you can filter water and dispense it at room temperature or heated to specific temperatures.

If you have questions regarding the filter cartridge, contact the BRITA Consumer Service at 0844 742 4800 (toll-free).

Note: The appliance is checked before delivery, which means there may be some isolated drops of water found. These drops of water are harmless, simply remove with a cloth.

Setting up the appliance

Before you use the appliance for the first time, do the following:

- ▶ Remove film.
- ▶ Unroll or push in the right amount of cable from the cable compartment and plug the cable into a power outlet.
- ▶ Remove the water tank and clean it thoroughly under running water.
- ▶ Insert the filter cartridge as described in the section titled “BRITA MAXTRA water filter system”.
- ▶ Fill the water tank up to the **max** mark with fresh, cold water. Use only non-carbonated drinking water.
- ▶ Replace the water tank and push it firmly downward into place.

Dispensing water

- ▶ Set the cup stand to the appropriate height for the cup or glass.
- ▶ Place the cup or glass under the water outlet.
- ▶ Press the **temp. set** button to select the desired temperature.
- ▶ Press the **start/stop** button. The water will dispense from the outlet. The selected temperature flashes while the water is dispensed.

Height adjustment



The adjustable cup stand lets you adjust the distance between your cup or glass and the water outlet. The lowest setting is suitable for taller glasses and cups. For smaller cups or soup cups you can insert the cup stand into one of the upper openings.

Important: Don't use the appliance without the cup stand.

Fill quantity

The appliance ships with a preset fill quantity of 120 ml. You can change this quantity.

To adjust the fill quantity, proceed as follows:



- ▶ Hold down the **temp. set** button for at least 5 seconds.
- ▶ The indicator for the currently set fill quantity flashes.
- ▶ Press the **temp. set** button to select the desired fill quantity:
 -  = approx. 120 ml
 - 70°C** = approx. 150 ml
 - 80°C** = approx. 200 ml
 - 90°C** = approx. 250 ml
 -  = approx. 300 ml
- ▶ Press the **start/stop** button – the setting is now stored.

Important: To keep the dispensed water from overflowing, make sure that you place a sufficiently large glass or cup under the water outlet.

Note: To change this setting at any time, repeat the above procedure.

Child lock

For safety reasons, this appliance is equipped with a child lock. To activate it, proceed as follows:

- ▶ Press and hold the **temp. set** and **start/stop** buttons simultaneously for at least 5 seconds. The  and  icons light up.

Info: When the child lock is activated, only ambient water is available. When you press the **temp. set** button, the  flashes; all other settings are blocked.

To deactivate the child lock, proceed as follows:

- ▶ Press and hold the **temp. set** and **start/stop** buttons simultaneously for at least 5 seconds. The  icon goes out.

BRITA MAXTRA water filter system

In models equipped with a water filter system, only BRITA MAXTRA water filter cartridges may be used.

BRITA MAXTRA cartridges can be purchased from retailers or directly from Bosch Customer Service. (See the back pages of these instructions for contact information).



The appliance can be used with or without a filter cartridge.

Keep in mind that you will enjoy the benefits of BRITA filtration only if a MAXTRA filter cartridge is installed in the appliance. Tea and coffee also have more aroma when prepared with fresh, BRITA-filtered water.

To use the machine without a filter, simply remove the filter holder and the filter cartridge and adjust the machine settings accordingly.

Important: The Filter Yes/No setting controls the filter replacement indicator.

Changing the filter setting

- ▶ Turn the appliance off with the **on/off** switch.
- ▶ Press and hold the **temp. set** button.
- ▶ Turn the appliance back on with the **on/off** switch – the  icon flashes.
- ▶ Press the **start/stop** button to select the Filter Yes/No setting:
 - Yes =  lights up
 - or
 - No =  does not light up
- ▶ Release the **temp. set** button – the setting is now stored, and the most recently selected temperature lights up.

Note: To change this setting at any time, repeat the above procedure.

After setting the filter to “yes”, the symbol  will light up after a certain time during operation. The BRITA MAXTRA filter cartridge is exhausted and needs to be changed.

To install a new filter cartridge, proceed as follows:

Preparing and installing the BRITA MAXTRA filter cartridge

- ▶ Remove the filter cartridge's protective packaging.
- ▶ Immerse the filter cartridge in cold tap water and shake it lightly (for about five seconds) to remove any air bubbles.
- ▶ Take the filter holder out of the water tank and firmly insert the cartridge into the holder until you hear a click.
- ▶ Hold the filter holder under the water tap and fill it with fresh, cold water; let the water run through the BRITA MAXTRA filter cartridge.
- ▶ Repeat this procedure two or three times.
- ▶ Place the filter holder with the filter cartridge back into its position in the empty water tank and fill the tank with cold tap water.
- ▶ Hold down **start/stop** button for at least 2 seconds to delete .

Note: To replace the cartridge, simply pull on the strap attached to the top of the cartridge. When installing a new cartridge, follow the above steps for preparing and inserting a cartridge.



Used BRITA MAXTRA water filter cartridges can be disposed of with the regular household garbage. If you have more questions, contact BRITA Consumer Service at 0844 742 4800 (toll-free).

Important information

- Always store spare filter cartridges sealed in the original packaging in a cool and dry place.
- BRITA water filters are designed for use only with municipally treated tap water (note: this water is constantly controlled and according to legal regulations safe to drink) or with water from private supplies which has been tested as safe to drink. If an instruction is received from the authorities that mains water must be

boiled, the BRITA filtered water must also be boiled. When the instruction to boil water is no longer in force, the appliance and filter funnel must be cleaned and a new cartridge inserted to ensure any residual contaminants are removed.

- Please filter cold tap water only.
- Clean the appliance and filter funnel regularly.
- For certain groups of people (e.g. those with impaired immunity and for babies), it is generally recommended that tap water should be boiled; this also applies to BRITA filtered water.
- For hygiene reasons, the MAXTRA cartridge contents are subject to special treatment with silver. A very small amount of silver may be transferred to the water. This transference would be within the World Health Organisation (WHO) guidelines.
- During the filtering process, there may be a slight increase in potassium content. However, one litre of BRITA filtered water contains less potassium than e.g. an apple. If you have kidney disease and/or follow a potassium restricted diet, we recommend that you consult your doctor before using a BRITA water filter.
- Should your BRITA appliance not be in use for a prolonged period (e.g. holiday), BRITA recommends that you take out the cartridge, discard any water left inside the BRITA water filter and loosely insert the MAXTRA cartridge again. Before using the BRITA water filter again take out the cartridge, clean the appliance and funnel thoroughly and repeat the steps of the instructions for use in chapter: "Preparing and installing the BRITA MAXTRA filter cartridge".
- BRITA filtered water is dedicated for human consumption. It is a perishable food and as such please consume within 1 to 2 days.

- Like each natural product, the consistency of the BRITA MicroporeFilter is subject to natural variances. This can lead to a slight abrasion of small carbon particles into your filtered water, noticeable as black bits. These particles have no negative health effects. If ingested, they will not harm the human body. In case you observe carbon particles, BRITA recommends to flush the cartridge several times or until the black bits disappear.
- BRITA cannot accept responsibility or liability if you do not respect our recommendations for the use and exchange of the BRITA filter cartridge.
- Never use vinegar or vinegar-based products.
- Always remove the filter holder and the filter cartridge before starting the descaling programme.

Descaling

Your appliance has an automatic descaling programme. When the  icon lights up, run the descaling programme as soon as possible. If the descaling programme is not run as instructed, the appliance may be damaged.

Tip: With very hard, calciferous water, please descale the appliance more often than the  symbol is displayed. Even filtered water contains low amounts of calcium carbonate.

- ▶ Turn the appliance off with the **on/off** switch.
- ▶ Press and hold the **start/stop** button.
- ▶ Turn the appliance back on with the **on/off** switch.
- ▶ Release the **start/stop** button as soon as the  symbol lights up.

Now proceed as described under “Running the descaling programme”.

Suitable descaling agents are available from Bosch Customer Service (Article No. 310967) or from specialty retailers.

Notes:

- Never interrupt the descaling programme.
- Never drink any of the liquids used in descaling.

Running the descaling programme

- ▶ Remove the water tank, pour out any remaining water, and reinsert it.
- ▶ Prepare the descaling solution according to the manufacturer's instructions and pour it into the water tank up to the **calc** mark. A descaling agent approved especially for this machine is available from Bosch Customer Service (Article No. 310967) or from specialty retailers.
- ▶ Place a container holding at least 500 ml under the water outlet. The container must fit the cup stand exactly and must remain in place. Set the cup stand to the lowest position.
- ▶ Press and hold the **start/stop** button for at least 10 seconds to start the descaling programme.
- ▶ The descaling programme will now run automatically. The  icon flashes while the programme is running. (The programme runs for approx. 10 minutes). The descaling solution is pumped through the appliance in multiple phases and then runs into the container until the water tank is almost empty. A small amount of solution is always left in the tank.
- ▶ When the most recently selected temperature icon lights up, the descaling program has finished.
- ▶ Rinse the water tank thoroughly and fill up to the **max** mark with fresh water.
- ▶ Now select and draw warm water three times to rinse out the appliance. Do not drink this water!

Important: Do not interrupt the descaling process under any circumstances. If the programme is interrupted because of, for example, too little water or a power failure, it must be restarted.

The appliance is now fully operational again, and you can re-insert the filter holder with the BRITA MAXTRA filter cartridge.

Maintenance and daily cleaning

⚠ Risk of electric shock

Switch off and unplug the appliance before cleaning.

Never immerse the appliance in water.

Do not use a steam cleaner.

- ▶ Wipe the housing with a damp soft cloth.
- ▶ Rinse out the water tank with water only. Do not place it in the dishwasher.
- ▶ The lid of the water tank and all parts of the cup shelf can be washed in the dishwasher.
- ▶ Clean water tank daily and refill with fresh water.

Disposal

Dispose of packaging in an environmentally-friendly manner. This appliance is labelled in accordance with the European Directive 2002/96/EG relating to waste electrical and electronic equipment – WEEE. The directive provides the framework for the EU-wide take-back and disposal of end-of-life appliances. Please ask your specialist retailer about current disposal facilities.









Guarantee

The guarantee conditions for this appliance are as defined by our representative in the country in which it is sold. Details regarding these conditions can be obtained from the dealer from whom the appliance was purchased. The bill of sale or receipt must be produced when making any claim under the terms of this guarantee.

Right of modification reserved.

Simple troubleshooting

Problem	Possible cause	Remedy
The appliance is not working and none of the control lights are illuminated.	The appliance may have no power supply.	Check the appliance to see if it is connected to the power supply.
The machine is running but it is not producing any water.	The water tank is not fitted correctly.	Please check that the water tank is correctly fitted.
	The water tank was removed during the brewing stage or there is air in the system.	Draw the water once again.
	The float in the water tank is stuck.	Clean the water tank and release the float.
It is not possible to set the temperature.	The child-proof lock is activated.	Deactivate the child-proof lock.
The water splutters when drawn.	The cup stand is set too low.	Reduce the distance between the water outlet and the cup by raising the cup stand.
	Build-up of limescale in the water outlet.	Descale the appliance as described in the chapter "Descaling".

Problem	Possible cause	Remedy
The temperature of the water drawn is too low.	The temperature set displays the water temperature directly at the water outlet.	Select a higher temperature.
	The glass or cup is too cold.	Rinse out the glass or cup with hot water before filling it or draw water first to heat it up.
	There is a build-up of limescale in the appliance.	Descale the appliance as described in the instructions. With extremely calciferous water, descale the appliance more often than the symbol is displayed.
Water is collecting in the water outlet.	Condensation water may result due to physical properties.	It is normal for condensation to appear, simply wipe it away.
The  symbol is lighting even though there is a sufficient amount of water in the water tank.	The float in the water tank is stuck.	Clean the water tank and release the float.
 lights up after only a few drawing cycles.	Possible operating error.	Descale the appliance as described in the chapter "Descaling".
 lights up even though a filter has been used.	Even filtered water contains low amounts of calcium carbonate.	Descale the appliance as described in the chapter "Descaling".
 lights up even though the appliance has just been descaled.	The descaling programme was interrupted because of, for example, too little water or a power failure.	Carry out the descaling programme again as described in the chapter "Descaling".
Loud "cooking and pumping" noises are heard during the drawing process.	The filter is set to "yes" (see chapter "BRITA MAXTRA water filter system") but there is no filter in place. Build-up of limescale in the appliance.	Descale the appliance as described in the chapter "Descaling". Finally, programme the correct setting.
	The used water is particularly calciferous. Build-up of limescale in the appliance.	The appliance must be descaled more often than the  symbol lights up. Follow the instructions outlined in the chapter "Descaling".
 ,  and  are all flashing at the same time, it is not possible to draw any water.	The appliance has a fault.	Disconnect the appliance from the power supply and contact Customer Service.
If you are unable to rectify the problem, please contact Customer Service.		

Technical data

Power connection (voltage/frequency)	220-240 V / 50 Hz
Heater wattage	1600 W
Maximum static pump pressure	3.3 bar
Maximum water tank capacity (without filter)	2 litres
Length of power cable	80 cm
Dimensions (H x W x D)	290 x 223 x 267 mm
Weight, empty	2.3 kg

Поздравляем с приобретением прибора производства компании Bosch! Вы приобрели высококачественный продукт, который доставит Вам массу радости в использовании.

Проверьте новый прибор на предмет наличия повреждений. Утилизируйте упаковку и использованный прибор в соответствии с требованиями охраны окружающей среды.

Содержание

Указания по технике безопасности.....	21
Обзор.....	22
Элементы управления	23
Элементы индикации	23
Использование прибора	24
Регулировка высоты.....	24
Настройка объема наполнения.....	24
Блокировка для безопасности детей ..	25
Система фильтрации воды	
BRITA MAXTRA	25
Удаление накипи	27
Уход и ежедневная чистка	28
Утилизация	28
Гарантийные условия	29
Технические характеристики.....	29
Самостоятельное устранение небольших проблем	29

Указания по технике безопасности

Внимательно ознакомьтесь с инструкцией по эксплуатации, при работе руководствуйтесь указаниями данной инструкции и сохраняйте ее для дальнейшего использования. При передачи прибора другим лицам, пожалуйста, приложите к нему инструкцию.

Данный прибор предназначен для домашнего использования в объемах, характерных для домашних хозяйств. Домашнее использование подразумевает, например, использование на кухнях сотрудниками магазинов, офисов, сельскохозяйственных и других предприятий, а также использование гостями небольших гостиниц, пансионатов и аналогичных мест пребывания.

⚠ Опасность поражения током!

- При подключении прибора и его эксплуатации соблюдайте данные, приведенные на типовой табличке.
- Пользоваться прибором допускается только при отсутствии повреждений кабеля и прибора.
- Прибор разрешается использовать в закрытых помещениях, расположенных на высоте до 2000 м над уровнем моря, при комнатной температуре.
- Используйте прибор только в помещениях, в которых исключено замерзание.
- Не допускайте к работе с прибором лиц (в т.ч. детей) с ограниченными физическими или умственными способностями, а также лиц, не имеющих необходимого для его эксплуатации опыта и знаний, за исключением тех случаев, когда они пользуются прибором под присмотром третьих лиц или после обучения работе с ним, проведенного лицом, отвечающим за их безопасность.
- Не подпускайте детей к прибору.

- Следите за тем, чтобы дети не использовали прибор в качестве игрушки.
- В случае сбоя в работе немедленно извлечь из розетки вилку сетевого кабеля.
- Для предотвращения опасных ситуаций ремонт прибора (например, замена поврежденного сетевого кабеля) может выполняться только нашей сервисной службой.
- Запрещается погружать в воду прибор или сетевой кабель.
- Ежедневно опорожняйте емкость для воды и заполняйте ее свежей, холодной водой (исключается минеральная вода с газом и вода, прошедшая химическое удаления извести).







Опасность ожога горячей жидкостью!

- Пожалуйста, примите во внимание, что при настройках от **70 °C** до  вода очень горячая.
- При заборе воды в зоне выпускного отверстия для воды могут образоваться брызги горячей воды или пар.

Опасность удушья!

- Дети не должны играть с упаковочным материалом.

Обзор

- 1 Выключатель **on/off**
(**включить/выключить**)
- 2 Выпускное отверстие для воды
- 3 Кнопка **start/stop** (**старт/стоп**)
- 4 Кнопка **temp. set**
(**настройка температуры**)
- 5 Элементы индикации
 - a  Вода комнатной температуры
 - b Вода **70 °C**
 - c Вода **80 °C**
 - d Вода **90 °C**
 - e  Очень горячая вода
 - f  Блокировка для безопасности детей
 - g  Залить воду/Нет емкости
 - h  Удаление накипи
 - i  Заменить фильтр
- 6 Съёмная емкость для воды
 - a Крышка емкости для воды
 - b Поплавков
- 7 Картридж фильтра
- 8 Держатель фильтра
- 9 Отделение для хранения кабеля
- 10 Регулировка высоты
- 11 Подставка для чашки
 - a Поддон для воды
 - b Капельная решетка

Элементы управления

Выключатель on/off (включить/выключить)

При помощи выключателя **on/off** (включить/выключить) прибор полностью включается либо выключается. При включении ненадолго загорают все 9 элементов индикации. Установленная температура, например,  горит, пока прибор работает.

Указание: В целях экономии электроэнергии прибор следует выключать после каждого использования.

Кнопка start/stop (старт/стоп)

Посредством нажатия кнопки **start/stop** (старт/стоп) производится забор воды. Повторным нажатием кнопки можно досрочно остановить забор воды.

Указание: В процессе забора воды мигает заданная температура.

Кнопка temp. set (настройка температуры)

Посредством нажатия кнопки **temp. set** (настройка температуры) можно выбрать различные температуры. Выбранная настройка загорается.

Элементы индикации

	Приданной настройке можно производить забор воды комнатной температуры.
70°C 80°C 90°C	При настройке на 70°C , 80°C и 90°C вода нагревается до заданной температуры. 70°C – например, для различных сортов белого чая 80°C – например, для различных сортов зеленого чая 90°C – например, для растворимых напитков, например, горячего шоколада и кофе. Указание: Температура на выходе может отличаться от заданной примерно на $\pm 5\%$.



При данной настройке вода кипятится. Ее можно использовать, например, для различных сортов черного чая и супов-полуфабрикатов.



 загорается в процессе работы. Картридж фильтра BRITA MAXTRA использован и подлежит замене. Забор воды может производиться и далее, картридж нужно удалить или заменить, см. главу «Система фильтрации воды BRITA MAXTRA».

После замены фильтра нажмите и удерживайте в течение минимум 2 секунд кнопку **start/stop** (старт/стоп),  гаснет.



 горит, если съемную емкость для воды нужно снова заполнить водой, или она отсутствует. Снимите емкость для воды, наполните свежей, холодной водой и снова вставьте.



 загорается, если необходимо произвести удаление накипи. Произведите удаление накипи исключительно так, как описано в главе «Удаление накипи».



 горит, если включена блокировка для безопасности детей. Может производиться забор воды только комнатной температуры. Возможность настройки см. в главе «Блокировка для безопасности детей».



 и  мигают одновременно, если длительное время не отбиралась горячая вода. Из гигиенических соображений настройте температуру на **90°C** или  и произведите 1 забор очень горячей воды.  и  гаснут, температура, которая была задана последней, загорается.

Использование прибора

Общие сведения

При помощи данного прибора можно производить фильтрацию воды, забор воды при комнатной температуре и подогрев воды до определенных температур. По вопросам, связанным с картриджами фильтров, обращайтесь в сервисную службу BRITA: 00 7 - 495 - 688 19 86.

Указание: Прибор перед поставкой проверяется, поэтому на нем местами могут остаться пятна от воды. Они не должны вызывать у Вас опасений, удалите их салфеткой.

Начало работы с прибором

Перед первым использованием примите во внимание следующее:

- ▶ Удалите имеющиеся пленки.
- ▶ Вытяните сетевой кабель на нужную длину из отделения для хранения кабеля и подключите сетевой штекер к розетке.
- ▶ Снимите емкость для воды и тщательно промойте под проточной водой.
- ▶ Вставьте картридж фильтра, как описано в главе «Система фильтрации воды BRITA MAXTRA».
- ▶ Наполните емкость для воды свежей, холодной водой до отметки **max** (макс.) Используйте исключительно питьевую воду без газа.
- ▶ Ровно установите емкость для воды на место, надавив на нее для фиксации.
- ▶ Выключатель **on/off** (включить/выключить) установите на **on** (включить). Все элементы индикации ненадолго загораются, затем горит **90 °C**.
- ▶ Поставьте стакан или чашку (минимум 150 мл) на подставку для чашки под выпускное отверстие для воды.
- ▶ Нажмите кнопку **start/stop** (старт/стоп) и произведите 1 забор воды, чтобы промыть прибор.

Указание: При первом использовании или после длительного перерыва в использовании первые два стакана воды пить не следует.

Прибор готов к работе.

Произведите забор воды

- ▶ Установите подставку для чашки на соответствующую высоту стакана или чашки.
- ▶ Стакан или чашку поставьте под выпускное отверстие для воды.
- ▶ При помощи кнопки **temp. set** (настройка температуры) выберите необходимую температуру.
- ▶ Нажмите кнопку **start/stop** (старт/стоп). Вода вытекает из выпускного отверстия, элемент индикации выбранной температуры мигает в процессе забора воды.

Регулировка высоты

За счет регулировки высоты подставки для чашки имеется возможность регулировать расстояние между чашками и стаканами и выпускным отверстием для воды. Основная настройка предназначена для более высоких стаканов и чашек. Для чашек меньших размеров или чашек для супа в соответствующие пазы механизма регулировки высоты можно вставить подставку для чашки.

Важно: Не используйте прибор без подставки для чашки.

Настройка объема наполнения

Заданная настройка объема наполнения составляет 120 мл. Настройку можно изменить. Для настройки объема наполнения действуйте следующим образом:

- ▶ Удерживайте кнопку **temp. set** (настройка температуры) нажатой как минимум 5 с.



- ▶ Символ для заданного объема наполнения мигает.
- ▶ Средством нажатия кнопки **temp. set** (настройка температуры) настройте нужный объем наполнения:
 -  = около 120 мл
 - 70°C** = около 150 мл
 - 80°C** = около 200 мл
 - 90°C** = около 250 мл
 -  = около 300 мл
- ▶ Нажмите кнопку **start/stop** (старт/стоп), настройка сохранена.

Важно: Во избежание переполнения выбирайте сосуд с соответствующей вместимостью.

Указание: Настройку можно в любой момент изменить, для этого повторите процесс.

Блокировка для безопасности детей

Из соображений техники безопасности прибор оснащен блокировкой для безопасности детей. Для включения блокировки действуйте следующим образом:

- ▶ Кнопку **temp. set** (настройка температуры) и кнопку **start/stop** (старт/стоп) удерживайте одновременно минимум 5 секунд.  и  горят.

Для информации: Может производиться забор воды только комнатной температуры. Если кнопка **temp. set** (настройка температуры) нажимается недолго, мигает , другие настройки блокируются.

Для выключения блокировки действуйте следующим образом:

- ▶ Кнопку **temp. set** (настройка температуры) и кнопку **start/stop** (старт/стоп) удерживайте одновременно минимум 5 секунд.  гаснет.

Система фильтрации воды BRITA MAXTRA

В приборах с системой фильтрации воды разрешается использовать только картриджи фильтров для воды BRITA MAXTRA.

Картриджи BRITA MAXTRA можно приобрести в специализированном магазине или напрямую в сервисной службе Bosch (контактные данные см. на последней странице инструкции по эксплуатации).

Прибор можно использовать как с картриджем фильтра, так и без него.



Пожалуйста, учтите, что только при использовании картриджа фильтра MAXTRA гарантированы преимущества системы фильтрации воды BRITA: в приборе не так быстро образуется накипь, срок службы прибора продлевается. Благодаря свежей, фильтрованной через фильтр BRITA воде ароматы чая и кофе могут раскрываться наиболее полным образом.

Если фильтр не используется, держатель фильтра и картридж фильтра просто удалите из емкости для воды и настройте прибор соответствующим образом.

Важно: Установка «Фильтр да/нет» управляет индикацией, когда нужно заменить фильтр.

Настройка фильтра

- ▶ Выключите прибор при помощи выключателя **on/off** (включить/выключить).
- ▶ Удерживайте нажатой кнопку **temp. set** (настройка температуры).
- ▶ Включите прибор при помощи выключателя **on/off** (включить/выключить),  мигает.

- ▶ Нажмите на кнопку **start/stop** (старт/стоп) для выбора установки «Фильтр да/нет»:
 - да =  загорается или
 - нет =  не горит.
- ▶ Отпустите кнопку **temp. set** (настройка температуры), настройка сохранена, температура, заданная последней, горит.

Для информации: Настройку можно в любой момент изменить, для этого повторите процесс.

При настройке фильтра «да» спустя определенное время в процессе работы загорается символ . Картридж фильтра BRITA MAXTRA исчерпал свой ресурс, его необходимо заменить.

Если вставляется новый картридж, действуйте следующим образом:

Подготовка и установка картриджа фильтра BRITA MAXTRA

- ▶ Снимите защитную пленку с картриджа фильтра.
- ▶ Поместите картридж фильтра в холодную воду из-под крана и слегка потрясите, чтобы ушли пузырьки воздуха (примерно 5 сек.).
- ▶ Извлеките держатель фильтра из емкости для воды и вставьте картридж фильтра в предусмотренную камеру держателя фильтра, пока он не зафиксируется со щелчком.
- ▶ Подержите держатель фильтра под краном, наполните свежей, холодной водой и дайте воде протечь через картридж фильтра BRITA MAXTRA.
- ▶ Повторите данный процесс два или три раза.
- ▶ Держатель фильтра с картриджем фильтра вставьте в пустую емкость для воды и наполните емкость холодной водой из-под крана.
- ▶ Кнопку **start/stop (старт/стоп)** удерживайте в течение минимум 2 секунд,  гаснет.

Указание: Чтобы заменить картридж, просто потяните за язычок, который расположен сверху на картридже. Если Вы хотите вставить новый картридж, пожалуйста, выполняйте приведенные выше шаги по подготовке и установке картриджа.



Использованные картриджи фильтров для воды BRITA MAXTRA можно утилизировать вместе с бытовыми отходами. Если у Вас есть вопросы, свяжитесь с сервисной службой BRITA по телефону 00 7 - 495 - 688 19 86.

Важная информация

- Запасные картриджи фильтра храните в оригинальной упаковке, в темном, прохладном и сухом месте.
- Фильтры для воды BRITA предназначены исключительно для использования с водопроводной водой (примечание: такая вода постоянно проверяется в соответствии с требованиями действующего законодательства и пригодна для питья) или с водой, поступающей из систем частного водоснабжения и проверенной на пригодность для питья. Если органами местной власти дается инструкция, согласно которой воду следует кипятить, воду следует кипятить также после фильтрации через фильтры BRITA. Если требование по кипячению воды отменяется, прибор и держатель фильтра необходимо почистить, а картридж заменить, чтобы избежать возможного попадания в воду оставшихся в них вредных веществ.
- Пожалуйста, подвергайте фильтрации только холодную водопроводную воду.
- Регулярно чистите прибор и держатель фильтра.
- Для некоторых групп людей (например, с пониженным иммунитетом и грудных детей) рекомендуется в принципе кипятить водопроводную воду, в том числе фильтрованную через фильтры BRITA.

- С целью гигиены фильтровальный материал фильтра MAXTRA обработан серебром. Серебро в очень малых количествах может попасть в воду. Количество поступающего серебра соответствует нормам Всемирной организации здравоохранения (ВОЗ).
- В процессе фильтрации возможно небольшое увеличение содержания калия. Однако, один литр воды, фильтрованной через фильтр BRITA, содержит меньше калия, чем, например, яблоко. Если Вы страдаете почечным заболеванием и/или вынуждены придерживаться диеты с низким содержанием калия, мы рекомендуем проконсультироваться с врачом, прежде чем пользоваться фильтрами для воды BRITA.
- Если Ваш прибор BRITA не используется в течение длительного периода времени (например, отпуск), BRITA рекомендует Вам извлечь картридж, вылить остатки воды из фильтра BRITA и снова вставить картридж MAXTRA, не закрепляя его. Перед продолжением использования фильтра для воды BRITA извлеките картридж, почистите фильтр и прибор и выполните все действия, предусмотренные в разделе: «Подготовка и установка картриджа фильтра BRITA MAXTRA».
- Вода, фильтрованная через фильтры BRITA, предназначена для употребления в пищу людьми. Она является быстро портящимся продуктом питания и должна использоваться в пищу в течение 1-2 дней.
- Как и любой другой натуральный продукт, компоненты BRITA MicroporeFilter подвержены естественным изменениям. Это может привести к незначительному осыпанию частиц угля и их попаданию в фильтрованную воду, в которой они видны в виде черных частиц. Данные частицы не имеют никакого отрицательного влияния на здоровье. Если Вы заметили наличие частиц угля, тщательно промойте

картридж BRITA несколько раз, пока частицы не пропадут.

- BRITA не берет на себя ответственности за ущерб, нанесенный в результате несоблюдения инструкций по использованию и замене картриджей фильтров BRITA.

Удаление накипи

Прибор оснащен автоматической программой удаления накипи. Если при включенном приборе горит , незамедлительно нужно выполнить программу удаления накипи. Если процесс удаления накипи производится не в соответствии с инструкцией, прибор может быть поврежден.

Совет: При использовании очень жесткой воды, содержащей известь, пожалуйста, чаще удаляйте накипь из прибора, нежели того требует символ . Также фильтрованная вода содержит определенное количество извести.

- ▶ Выключите прибор при помощи выключателя **on/off** (включить/выключить).
- ▶ Удерживайте нажатой кнопку **start/stop** (старт/стоп).
- ▶ Включите прибор при помощи выключателя **on/off** (включить/выключить).
- ▶ Отпустите кнопку **start/stop** (старт/стоп), как только загорится символ . Теперь действуйте, как описано в «Выполните программу удаления накипи».

Подходящие средства для удаления накипи можно приобрести через сервисную службу Bosch (№ артикула 310967) или в специализированных магазинах.

Указание:

- Категорически запрещается прерывать выполнение программы удаления накипи.
- Запрещается принимать внутрь используемые жидкости.

- Запрещается использовать уксус или средства на основе уксуса!
- Перед началом выполнения программы удаления накипи держатель фильтра с картриджем обязательно извлеките.

Выполните программу удаления накипи

- ▶ Снять емкость для воды, опорожнить ее и установить на прежнее место.
- ▶ Раствор для удаления накипи подготовьте в соответствии с указаниями производителя и залейте в емкость для воды до отметки **calc**. Подходящие средства для удаления накипи можно приобрести через сервисную службу Bosch (№ артикула 310967) или в специализированных магазинах.
- ▶ Поставьте под выпускное отверстие подходящий сосуд вместимостью минимум 500 мл. Емкость должна подходить к подставке для чашек и стоять устойчиво. Подставку для чашек установите в самую низкую позицию.
- ▶ Для включения программы удаления накипи удерживайте нажатой кнопку. Кнопка **start/stop** (старт/стоп) минимум 10 секунд.
- ▶ Программа удаления накипи выполняется автоматически; символ  мигает в процессе выполнения программы. (Продолжительность программы примерно 10 минут). Раствор для удаления накипи в несколько этапов прокачивается через прибор и стекает в сосуд до тех пор, пока емкость для воды не станет почти пустой. Небольшое количество остаточной воды всегда остается в емкости.
- ▶ Если загорается символ температуры, которая была задана последней, программа удаления накипи завершена.
- ▶ Тщательно промойте емкость для воды и заполните ее свежей водой до отметки **max**.
- ▶ Теперь произведите 3 забора теплой воды, чтобы промыть прибор, не пейте эту воду.

Важно: Категорически запрещается прерывать выполнение программы по удалению накипи. Если программа прерывается, например, из-за недостатка воды или нарушения в энергоснабжении, запустите программу заново.

Прибор снова готов к работе, а держатель фильтра с картриджем фильтра BRITA MAXTRA можно снова вставлять.

Уход и ежедневная чистка

⚠ Опасность поражения током!

Перед проведением чистки отключите прибор и выньте сетевой штекер.

Запрещается погружать прибор в воду. Не использовать паровые очистители.

- ▶ Вытрите корпус мягкой влажной тканью.
- ▶ Емкость для воды промывайте водой, не помещайте в посудомоечную машину.
- ▶ Крышку емкости для воды и все детали подставки для чашки можно легко мыть в посудомоечной машине.
- ▶ Ежедневно очищайте емкость для воды и наполняйте свежей водой.

Утилизация

Утилизируйте упаковку с использованием экологически безопасных методов. Данный прибор имеет маркировку согласно европейской директиве 2002/96/ЕС по утилизации старых электрических и электронных приборов (waste electrical and electronic equipment – WEEE). Этой директивой определены действующие на всей территории ЕС правила приема и утилизации старых приборов. Информацию об актуальных возможностях утилизации Вы можете получить в магазине, в котором Вы приобрели прибор.

Гарантийные условия

Получить исчерпывающую информацию об условиях гарантийного обслуживания. Вы можете в Вашем ближайшем авторизованном сервисном центре или в сервисном центре от производителя ООО «БСХ Бытовая техника», а также найти в фирменном гарантийном талоне, выдаваемом при продаже.

Мы оставляем за собой право на внесение изменений.

Технические характеристики

Параметры электропитания (напряжение/частота)	220-240 В / 50 Гц
Мощность нагрева	1600 Вт
Максимальный напор насоса, статический	3,3 бар
Максимальный объем емкости для воды (без фильтра)	2 л
Длина сетевого кабеля	80 см
Размеры (В x Ш x Г)	290 x 223 x 267 мм
Вес незаполненного прибора	2,3 кг

Самостоятельное устранение небольших проблем

Проблема	Возможная причина	Устранение
Прибор не работает, не горит ни одна из контрольных лампочек.	Возможно, нарушена подача электроэнергии на прибор.	Проверьте, подключен ли прибор к источнику электроэнергии.
Прибор работает, однако, вода не выходит.	Емкость для воды установлена неправильно.	Пожалуйста, проверьте, правильно ли установлена емкость для воды.
	Емкость для воды была снята в процессе заваривания, или в системе находится воздух.	Пожалуйста, еще раз налейте воды.
	Поплавок в емкости для воды застопорился.	Почистите емкость для воды и освободите поплавок.
Настроить температуру невозможно.	Включена блокировка для безопасности детей.	Пожалуйста, выключите блокировку для безопасности детей.
В процессе забора вода разбрызгивается.	Подставка для чашки установлена слишком низко.	Пожалуйста, сократите расстояние между выпускным отверстием для воды и чашкой. Для этого поднимите подставку для чашки вверх.
	В выпускном отверстии для воды отложилась накипь.	Удалите накипь из прибора, как описано в разделе «Удаление накипи».

Проблема	Возможная причина	Устранение
Температура забираемой воды слишком низкая.	Заданное значение температуры отражает температуру воды непосредственно на выпускном отверстии для воды.	Пожалуйста, задайте более высокую температуру.
	Стакан или чашка слишком холодные.	Перед наполнением стакан или чашку следует прополоскать горячей водой или сначала налить воды для предварительного прогрева.
	Отложения накипи в приборе.	Удалите накипь согласно инструкции. При очень высоком содержании извести удалять накипь из прибора следует чаще, чем показывает символ.
В зоне выпускного отверстия для воды собирается вода.	В силу законов физики может образоваться конденсат.	Образование конденсата является естественным, пожалуйста, вытрите его.
Символ  загорается несмотря на то, что в емкости для воды достаточное количество воды.	Поплавок в емкости для воды застопорился.	Почистите емкость для воды и освободите поплавок.
 загорается уже после нескольких заборов воды.	Возможно, неправильное обслуживание.	Удалите накипь из прибора, как описано в разделе «Удаление накипи».
 загорается несмотря на то, что использовался фильтр для воды.	Также фильтрованная вода содержит небольшое количество извести.	Удалите накипь из прибора, как описано в разделе «Удаление накипи».
 светится, хотя из прибора только что была удалена накипь.	Программа удаления накипи была прервана, например, из-за недостатка воды или нарушения в энергоснабжении.	Выполнить программу удаления накипи еще раз, как описано в разделе «Удаление накипи».
Во время забора воды слышны громкие «звуки кипения и накачивания».	Настройка для фильтра для воды «да» (см. главу «Система фильтрации воды BRITA MAXTRA»), однако, фильтр не вставлен. В приборе образовалась накипь.	Удалите накипь из прибора, как описано в разделе «Удаление накипи». Затем выполните нужную настройку.
	Используемая вода имеет особенно высокое содержание извести. В приборе образовалась накипь.	Накипь из прибора следует удалять чаще, нежели того требует  . Пожалуйста, действуйте, как описано в главе «Удаление накипи».
 ,  и  начинают мигать одновременно, забор воды произвести невозможно.	Неисправность в работе прибора.	Пожалуйста, отключите прибор от сети и свяжитесь с сервисной службой.

Если проблему не удалось устранить, пожалуйста, обращайтесь в сервисную службу.

Nos félicitations pour l'achat de cet appareil de la maison Bosch.
Vous avez fait l'acquisition d'un produit de grande qualité qui vous donnera beaucoup de plaisir.

Veillez contrôler si votre nouvel appareil présente d'éventuels dommages dus au transport.

Veillez également recycler l'emballage et le cas échéant l'ancien appareil dans le respect de l'environnement.

Sommaire

Consignes de sécurité	31
Présentation	32
Éléments de commande	32
Éléments d'affichage	33
Utilisation	33
Réglage en hauteur	34
Régler la quantité de remplissage	34
Sécurité enfant	35
Système de filtration d'eau BRITA MAXTRA	35
Détartrage	37
Entretien et nettoyage quotidiens	38
Recyclage	38
Conditions de garantie	38
Éliminer soi-même les problèmes simples	39
Caractéristiques techniques	40

Consignes de sécurité

Veillez lire attentivement la notice d'utilisation, suivre les instructions qu'elle contient et conserver la notice.
Veillez joindre la notice d'utilisation en cas de cession de l'appareil.

Cet appareil est destiné à un usage domestique avec des quantités utilisées dans ce cadre ou à des utilisations semblables, non industrielles.

Les utilisations semblables à l'usage domestique concernent par ex. l'utilisation dans des cuisines de magasins, de bureaux, d'entreprises agricoles et d'autres entreprises commerciales ainsi que l'utilisation par des hôtes de pensions, de petits hôtels et d'habitats similaires.

⚠ **Risque de choc électrique !**

- Pour le raccordement et l'utilisation de l'appareil, respecter impérativement les indications figurant sur la plaque signalétique.
- Utiliser uniquement si le cordon électrique et l'appareil ne présentent aucun dommage.
- Utiliser l'appareil uniquement dans des locaux à température ambiante et jusqu'à 2000 m d'altitude.
- Utiliser l'appareil dans des locaux à l'abri du gel.
- Ne pas confier l'appareil à des personnes (y compris des enfants) aux capacités sensorielles ou intellectuelles diminuées ou ne disposant pas d'une expérience ou d'une connaissance suffisante, sauf si elles le font sous surveillance ou si elles ont bénéficié préalablement d'une information à propos de la manipulation de l'appareil de la part de la personne responsable de leur sécurité.
- Tenir les enfants éloignés de l'appareil.
- Surveiller les enfants afin de les empêcher de jouer avec l'appareil.
- En cas de défaut, retirer immédiatement la fiche secteur.
- Les réparations sur l'appareil, par ex. le remplacement du cordon électrique, doivent être effectuées uniquement par notre service clientèle afin d'éliminer tous les risques.
- Ne jamais plonger l'appareil ou le cordon électrique dans l'eau.
- Verser quotidiennement uniquement de l'eau fraîche (pas d'eau minérale pétillante ou de l'eau détartrée par voie chimique) dans le réservoir d'eau.







⚠ **Risque de brûlure !**

- Noter que l'eau est très chaude lorsque les réglages sont de **70 °C** à .
- Lorsque l'eau est prélevée, il peut y avoir formation de vapeur ou projection d'eau très chaude au niveau du bec verseur.

⚠ **Risque d'asphyxie !**

- Ne pas laisser les enfants jouer avec l'emballage.

Présentation

- 1 Interrupteur **on/off** (marche/arrêt)
- 2 Bec verseur
- 3 Touche **start/stop** (démarrage/arrêt)
- 4 Touche **temp. set** (réglage temp.)
- 5 Éléments d'affichage
 - a  Eau température ambiante
 - b Eau **70 °C**
 - c Eau **80 °C**
 - d Eau **90 °C**
 - e  Eau très chaude
 - f  Sécurité enfant
 - g  Remplir d'eau / Réservoir manque
 - h  Détartre
 - i  Remplacer le filtre
- 6 Réservoir d'eau amovible
 - a Couvercle du réservoir d'eau
 - b Flotteur
- 7 Cartouche filtrante
- 8 Porte-filtre
- 9 Logement du câble
- 10 Réglage en hauteur
- 11 Support de tasse
 - a Bac collecteur
 - b Grille d'égouttage

Éléments de commande

Interrupteur on/off (marche/arrêt)

L'interrupteur **on/off** (marche/arrêt) permet de mettre l'appareil en marche ou de l'arrêter complètement. Lors de la mise en marche les 9 éléments d'affichage s'allument brièvement. La température réglée, par ex.  s'allume tant que l'appareil est en marche.

Remarque : Pour des raisons d'économie d'énergie, l'appareil doit être arrêté complètement après chaque utilisation.

Touche start/stop (démarrage/arrêt)











L'appui sur la touche **start/stop** (démarrage/arrêt) permet de démarrer le prélèvement d'eau. Un nouvel appui pendant le prélèvement d'eau permet de l'arrêter prématurément.





Remarque : La température réglée clignote pendant le prélèvement.

Sélecteur de température temp. set (réglage temp.)

L'appui sur la touche **temp. set** (réglage temp.) permet de sélectionner différents niveaux de température. Le réglage sélectionné s'allume.

Éléments d'affichage

	Ce réglage permet de prélever de l'eau à température ambiante.
70 °C 80 °C 90 °C	Avec un réglage sur 70 °C , 80 °C et 90 °C , l'eau est chauffée à la température réglée. 70 °C – par ex. pour les qualités de thé blanc 80 °C – par ex. pour les qualités de thé vert 90 °C – par ex. pour les boissons instantanées comme le chocolat chaud ou le café. Remarque : Les températures au bec verseur peuvent différer d'environ $\pm 5\%$.
	Ce réglage permet de faire bouillir l'eau. Il peut être utilisé par ex. pour le thé noir et les soupes instantanées.
	 s'allume pendant le programme. La cartouche filtrante BRITA MAXTRA est usée et doit être remplacée. Il reste possible de prélever de l'eau, la cartouche filtrante doit être retirée ou remplacée, voir chapitre « Système de filtration d'eau BRITA MAXTRA ». Après remplacement du filtre, maintenir la touche start/stop (démarrage/arrêt) enfoncée pendant au moins 2 secondes,  s'éteint.
	 est allumé lorsque le réservoir d'eau amovible doit être de nouveau rempli d'eau ou lorsqu'il manque. Retirer le réservoir d'eau, le remplir d'eau froide fraîche et le remettre en place.
	 s'allume dès que l'appareil doit être démarré. Veuillez démarrer l'appareil uniquement en respectant scrupuleusement les instructions du chapitre « Démarrage ».
	 est allumé lorsque la sécurité enfant est activée. Il n'est possible de prélever que de l'eau à température ambiante. Consulter les réglages possibles au chapitre « Sécurité enfant ».

 et  clignotent simultanément si cela fait longtemps que de l'eau chaude a été prélevée. Pour des raisons d'hygiène, régler la température sur **90 °C** ou sur  et prélever une fois de l'eau chaude.  et  s'éteignent, la dernière température réglée s'allume.

Utilisation

Généralités

Cet appareil permet de filtrer l'eau et de la prélever à température ambiante ou de la chauffer à une température définie. Pour toute question concernant la cartouche filtrante, veuillez contacter le service consommateurs BRITA au n° 0810 73 15 45.

Remarque : L'appareil est contrôlé avant livraison. De ce fait, il peut y avoir d'éventuelles traces d'eau. Ceci est sans gravité. Veuillez les enlever avec un chiffon.

Mise en service de l'appareil

Avant la première utilisation, veuillez respecter les points suivants :

- ▶ Retirer les films en place.
- ▶ Faire sortir le cordon électrique du logement à la longueur appropriée ou le faire entrer et brancher la fiche secteur.
- ▶ Retirer le réservoir d'eau et le nettoyer soigneusement sous l'eau courante.
- ▶ Mettre la cartouche filtrante en place comme cela est décrit au chapitre « Système de filtration d'eau BRITA MAXTRA ».
- ▶ Remplir le réservoir d'eau fraîche jusqu'au repère **max**. Utiliser uniquement de l'eau potable plate.
- ▶ Introduire maintenant le réservoir d'eau bien vertical et l'enfoncer entièrement.
- ▶ Positionner l'interrupteur **on/off** (marche/arrêt) sur **on** (marche). Tous les éléments d'affichage s'allument brièvement, ensuite **90 °C** s'allume.

- ▶ Poser un verre ou une tasse (d'au moins 150 ml) sous le bec verseur sur le support de tasse.
- ▶ Appuyer sur la touche **start/stop** (démarrage/arrêt) et prélever 1 fois de l'eau pour rincer l'appareil.

Remarque : Lors de la première utilisation ou si l'appareil n'a pas été utilisé pendant une période prolongée, il ne faut pas boire les deux premiers verres d'eau.

L'appareil est maintenant prêt à fonctionner.

Prélever de l'eau

- ▶ Régler le support de tasse en fonction de la hauteur du verre ou de la tasse.
- ▶ Placer le verre ou la tasse sous le bec verseur.
- ▶ Avec la touche **temp. set** (réglage temp.), sélectionner la température souhaitée.
- ▶ Appuyer sur la touche **start/stop** (démarrage/arrêt). L'eau s'écoule du bec verseur, l'élément d'affichage de la température sélectionnée clignote pendant le prélèvement.

Réglage en hauteur

Le réglage en hauteur du support de tasse permet d'adapter la distance des tasses et des verres par rapport au bec verseur. Le réglage de base convient aux tasses et aux verres hauts. Pour les tasses plus petites ou les bols de soupe, il est possible de placer le support de tasse dans les réservations du réglage en hauteur prévues à cet effet.



Important : ne pas utiliser l'appareil sans support de tasse.

Régler la quantité de remplissage

L'appareil dispose d'une quantité de remplissage préréglée de 120 ml pouvant être modifiée.

Procéder comme suit pour régler la quantité de remplissage :

- ▶ Maintenir la touche **temp. set** enfoncée pendant au moins 5 secondes.
- ▶ Le symbole de la quantité de remplissage actuellement réglée clignote.
- ▶ Régler maintenant la quantité de remplissage souhaitée en appuyant sur la touche **temp. set** (réglage temp.) :

	= env. 120 ml
70°C	= env. 150 ml
80°C	= env. 200 ml
90°C	= env. 250 ml
	= env. 300 ml
- ▶ Appuyer sur la touche **start/stop** (démarrage/arrêt); le réglage est enregistré.

Important : pour éviter les débordements, choisir le récipient adapté à la quantité de remplissage réglée.

Remarque : Le réglage peut être modifié à tout moment. Pour ce faire, recommencer l'opération.

Sécurité enfant

Pour des raisons de sécurité, l'appareil doit être doté d'une sécurité enfant. Pour l'activer, procéder comme suit :

- Maintenir les touches **temp. set** (réglage temp.) et **start/stop** (démarrage/arrêt) enfoncées simultanément pendant au moins 5 secondes. ☐ et ☑ sont allumés.

Information : Il n'est possible de prélever que de l'eau à température ambiante. Si la touche **temp. set** (réglage temp.) est enfoncée brièvement, ☐ clignote, les autres réglages sont bloqués.

Pour la désactiver, procéder comme suit :

- Maintenir les touches **temp. set** (réglage temp.) et **start/stop** (démarrage/arrêt) enfoncées simultanément pendant au moins 5 secondes. ☑ s'éteint.

Système de filtration d'eau BRITA MAXTRA

Seules les cartouches filtrantes BRITA MAXTRA peuvent être utilisées dans les appareils dotés d'un système de filtration d'eau.

Les cartouches BRITA MAXTRA sont disponibles auprès du revendeur ou directement auprès du service clientèle Bosch (données de contact, voir les dernières pages de la notice d'utilisation). L'appareil peut être utilisé avec ou sans cartouche filtrante.

Veillez noter que seule l'utilisation de la cartouche filtrante MAXTRA dans l'appareil permet de profiter des avantages de la filtration BRITA : l'appareil ne s'entartre pas aussi rapidement et bénéficie d'une durée de vie plus longue. L'eau fraîche filtrée par BRITA permet aux arômes du thé ou du café de se libérer pleinement.

Si le filtre n'est pas utilisé, retirer simplement le porte-filtre et la cartouche filtrante du réservoir d'eau et régler l'appareil en conséquence.

Important : Le réglage effectué, filtre Oui ou Non agit sur l'affichage indiquant le moment où le filtre doit être remplacé.

Régler le filtre

- Arrêter l'appareil avec l'interrupteur **on/off** (marche/arrêt).
- Maintenir la touche **temp. set** (réglage temp.) enfoncée.
- Mettre l'appareil en marche avec l'interrupteur **on/off** (marche/arrêt), ☐ clignote.
- L'appui sur la touche **start/stop** (démarrage/arrêt) permet de régler « Filtre inséré »
oui = ☐ s'allume
ou
non = ☑ ne s'allume pas.

- Relâcher la touche **temp. set** (réglage temp.), le réglage est enregistré, la température réglée en dernier est allumée.

Information : Le réglage peut être modifié à tout moment. Pour ce faire, recommencer l'opération.

Avec le réglage sur filtre « oui », le symbole ☐ s'allume après un certain temps pendant le fonctionnement. La cartouche filtrante BRITA MAXTRA est usée et doit être remplacée.

Procéder comme suit pour insérer une nouvelle cartouche filtrante :

Préparer et insérer la cartouche filtrante BRITA Maxtra

- Retirer le film protecteur de la cartouche filtrante.
- Plonger la cartouche filtrante dans de l'eau du robinet froide et la secouer légèrement pour enlever les bulles d'air (environ 5 secondes).
- Sortir le porte-filtre du réservoir d'eau et insérer la cartouche filtrante dans le compartiment du porte-filtre prévu à cet effet jusqu'à ce qu'elle s'engage de manière audible.

- ▶ Tenir le porte-filtre sous le robinet, le remplir d'eau fraîche et laisser l'eau traverser la cartouche filtrante BRITA MAXTRA.
- ▶ Répéter cette opération deux ou trois fois.
- ▶ Remettre le porte-filtre avec la cartouche filtrante dans le réservoir d'eau vide et remplir le réservoir d'eau froide du robinet.
- ▶ Maintenir la touche **start/stop** (démarrage/arrêt) enfoncée pendant au moins 2 secondes, ☹ s'éteint.

Remarque : Pour remplacer la cartouche, tirer simplement sur la languette disposée en haut de la cartouche. Pour insérer une nouvelle cartouche, veuillez respecter les étapes susmentionnées concernant la préparation et l'insertion de la cartouche.



Les cartouches filtrantes BRITA MAXTRA peuvent être recyclées avec les ordures ménagères. Pour toutes questions supplémentaires, veuillez contacter le service consommateurs BRITA au n° 0810 73 15 45.

Informations importantes

- Conserver toujours les cartouches filtrantes de rechange dans leur emballage d'origine scellé dans un endroit frais et sec, à l'abri du soleil.
- Les filtres à eau BRITA sont conçus pour être utilisés exclusivement avec de l'eau du robinet traitée par la commune (remarque : cette eau fait l'objet d'un contrôle permanent et est potable conformément aux réglementations légales) ou avec de l'eau provenant de fournisseurs privés dont le test a démontré qu'elle était potable. Si les autorités exigent de faire bouillir l'eau du robinet, il faut également faire bouillir l'eau filtrée par BRITA. Si cette obligation n'est plus en vigueur, il convient de nettoyer l'appareil et le filtre entonnoir et d'insérer une nouvelle cartouche pour garantir l'élimination de tous les contaminants résiduels.
- Veuillez filtrer uniquement de l'eau froide du robinet.
- Nettoyer régulièrement l'appareil et le filtre entonnoir.
- Pour certaines catégories de personnes (par ex. celles souffrant d'un déficit immunitaire et les nourrissons), il est généralement recommandé de faire bouillir l'eau du robinet. Ceci est également valable pour l'eau filtrée par BRITA.
- Pour des raisons d'hygiène, les éléments de la cartouche MAXTRA sont soumis à un traitement spécial avec de l'argent. Une très faible quantité d'argent peut être transférée à l'eau. Ce transfert serait dans les limites stipulées dans les directives de l'Organisation Mondiale de la Santé (OMS).
- Pendant la filtration, une légère augmentation de la teneur en potassium peut être observée. Cependant, un litre d'eau filtrée par BRITA contient moins de potassium qu'une pomme par exemple. Si vous souffrez des reins et/ou suivez un régime pauvre en potassium, nous vous recommandons de consulter un médecin avant d'utiliser un filtre à eau BRITA.
- Si vous n'utilisez pas votre appareil BRITA pendant une période prolongée (par ex. vacances), BRITA recommande de retirer la cartouche, d'éliminer toute eau restée à l'intérieur du filtre à eau BRITA et de réinsérer la cartouche MAXTRA sans la fixer. Avant de réutiliser le filtre à eau BRITA, retirer la cartouche, nettoyer soigneusement l'appareil et l'entonnoir et répéter les opérations mentionnées dans la notice d'utilisation au chapitre : « Préparation et installation de la cartouche filtrante BRITA MAXTRA ».
- L'eau filtrée par BRITA est destinée à la consommation humaine. Il s'agit d'une denrée périssable devant être consommée en tant que telle dans les 1 à 2 jours.

- Comme tout produit naturel, la consistance du BRITA MicroporeFilter est sujette à des variations naturelles. Ceci peut conduire à une légère abrasion des petites particules de carbone dans votre eau filtrée se manifestant sous forme de particules noires. Ces particules n'ont aucun effet nocif sur la santé. En cas d'ingestion, elles n'ont aucun effet nocif sur le corps humain. Si vous observez de telles particules, BRITA recommande de rincer la cartouche à plusieurs reprises ou jusqu'à disparition des particules noires.
- BRITA décline toute responsabilité en cas de non-respect de nos recommandations concernant l'utilisation et le remplacement de la cartouche filtrante BRITA.

Détartrage

Votre appareil dispose d'un programme de détartrage automatique. Si  s'allume lorsque l'appareil est en marche, le programme de détartrage doit être immédiatement effectué. Si le détartrage n'est pas réalisé conformément aux instructions, votre appareil risque d'être endommagé.

Conseil pratique : En présence d'une eau très dure et calcaire, détartrer l'appareil plus souvent que ne l'indique le symbole . Même l'eau filtrée contient de faibles quantités de calcaire.

- ▶ Arrêter l'appareil avec l'interrupteur **on/off** (marche/arrêt).
- ▶ Maintenir la touche **start/stop** (démarrage/arrêt) enfoncée.
- ▶ Mettre l'appareil en marche avec l'interrupteur **on/off** (marche/arrêt).
- ▶ Relâcher la touche **start/stop** (démarrage/ arrêt) dès que le symbole  s'allume.

A présent, procéder comme sous « Effectuer le programme de détartrage ».

Les détartrants appropriés sont disponibles auprès du service clientèle Bosch (réf. 310967) ou du commerce spécialisé.

Remarques :

- N'interrompre en aucun cas le programme de détartrage.
- Ne pas boire les liquides.
- Ne jamais utiliser du vinaigre ou d'autres produits à base de vinaigre.
- Avant de commencer le programme de détartrage, sortir absolument le porte-filtre avec la cartouche filtrante.

Effectuer le programme de détartrage

- ▶ Retirer le réservoir d'eau, le vider et le remettre en place.
- ▶ Préparer la solution de détartrage selon les instructions du fabricant et remplir le réservoir d'eau jusqu'au repère **calc**. Un détartrant spécialement adapté à l'appareil est disponible auprès du service clientèle Bosch (réf. 310967) ou du commerce spécialisé.
- ▶ Placer un récipient approprié d'une capacité minimale de 500 ml sous le bec verseur. Le récipient doit correspondre exactement au support de tasse et être stable. Placer le support de tasse sur la position la plus basse.
- ▶ Pour activer le programme de détartrage, maintenir la touche **start/stop** (démarrage/arrêt) enfoncée pendant au moins 10 secondes.
- ▶ A présent, le programme de détartrage se déroule automatiquement ; le symbole  clignote pendant ce programme. (Durée du programme : environ 10 minutes). Le liquide de détartrage est pompé périodiquement à travers l'appareil et s'écoule dans le récipient jusqu'à ce que le réservoir d'eau soit presque vide. Il reste toujours un peu d'eau dans le réservoir.
- ▶ Si le symbole de la température réglée en dernier s'allume, cela signifie que le programme de détartrage est terminé.

- ▶ Rincer soigneusement le réservoir d'eau et le remplir d'eau fraîche jusqu'au repère **max**.
- ▶ Maintenant, prélever à 3 reprises de l'eau chaude pour rincer l'appareil. Ne pas boire cette eau.

Important: N'interrompre en aucun cas le programme de détartrage. Si le programme devait être interrompu par ex. suite à un manque d'eau ou à une panne de courant, redémarrer le programme.

L'appareil est de nouveau prêt à fonctionner et le porte-filtre avec la cartouche filtrante BRITA MAXTRA peut être réinséré.

Entretien et nettoyage quotidiens

⚠ Risque de choc électrique !

Avant de procéder au nettoyage, éteindre l'appareil et retirer la fiche secteur. Ne jamais plonger l'appareil dans l'eau. Ne pas utiliser de nettoyeur à vapeur.

- ▶ Essuyer l'habillage de l'appareil avec un chiffon doux et humide.
- ▶ Rincer le réservoir d'eau uniquement à l'eau courante, ne pas le passer au lave-vaisselle.
- ▶ Vous pouvez nettoyer le couvercle du réservoir d'eau ainsi que tous les éléments du support de tasse au lave-vaisselle.
- ▶ Chaque jour, nettoyer le réservoir d'eau et le remplir d'eau fraîche.

Recyclage

Recycler les emballages dans le respect de l'environnement. Cet appareil est identifié selon la Directive européenne 2002/96/CE relative aux déchets d'équipements électriques et électroniques (waste electrical and electronic equipment-WEEE). Cette directive définit les conditions de collecte et de recyclage des anciens appareils au sein de l'Union Européenne.

Veuillez vous informer auprès de votre revendeur sur les procédures actuelles de recyclage.





Conditions de garantie





Les conditions de garantie éditées par notre représentant auprès duquel vous avez acheté l'appareil s'appliquent à celui-ci. Vous pouvez à tout moment demander les conditions de garantie auprès du revendeur qui vous a vendu l'appareil ou directement auprès de notre représentant. Vous trouverez les conditions de garantie pour l'Allemagne ainsi que les adresses aux quatre dernières pages de ce document.

Par ailleurs, les conditions de garantie sont également disponibles sur Internet sous l'adresse web indiquée. Pour pouvoir bénéficier du droit à la garantie, vous devez dans tous les cas présenter le justificatif d'achat.

Sous réserve de modifications.

Éliminer soi-même les problèmes simples

Problème	Cause possible	Remède
L'appareil ne fonctionne pas, aucun des voyants de contrôle ne s'allume.	Il se peut que l'appareil ne soit pas alimenté en électricité.	Contrôler si l'appareil est raccordé à l'alimentation électrique.
La machine fonctionne mais l'eau n'arrive pas.	Le réservoir d'eau n'est pas placé correctement.	Veillez contrôler si le réservoir d'eau est placé correctement.
	Le réservoir d'eau a été retiré pendant la préparation ou de l'air se trouve dans le système.	Veillez prélever encore une fois de l'eau.
	Le flotteur dans le réservoir d'eau est bloqué.	Nettoyer le réservoir d'eau et débloquer le flotteur.
Il est impossible de régler la température.	La sécurité enfant est activée.	Veillez désactiver la sécurité enfant.
Il y a projection d'eau pendant le prélèvement.	Le support de tasse est réglé trop bas.	Veillez réduire la distance entre le bec verseur et la tasse en déplaçant le support de tasse vers le haut.
	Le bec verseur est entartré.	Détartrer l'appareil comme cela est décrit au chapitre « Détartrage ».
La température de l'eau prélevée est trop basse.	La température réglée indique la température de l'eau directement au niveau du bec verseur.	Veillez sélectionner une température plus élevée.
	Le verre ou la tasse est trop froid(e).	Rincer le verre ou la tasse à l'eau chaude avant de remplir ou prélever d'abord de l'eau pour le préchauffage.
	L'appareil est entartré.	Détartrer l'appareil selon la notice. En présence d'une eau très dure et calcaire, détartrer l'appareil plus souvent que ne l'indique le symbole.
De l'eau s'accumule au niveau du bec verseur.	Pour des raisons liées à la physique, de l'eau de condensation peut se former.	La condensation est un phénomène normal, veuillez essuyer.
Le symbole  s'affiche bien que le réservoir d'eau contienne suffisamment d'eau.	Le flotteur dans le réservoir d'eau est bloqué.	Nettoyer le réservoir d'eau et débloquer le flotteur.
 s'allume déjà après peu de prélèvements.	Mauvaise utilisation possible.	Détartrer l'appareil comme cela est décrit au chapitre « Détartrage ».
Malgré l'utilisation d'un filtre à eau,  s'allume.	Même l'eau filtrée contient de faibles quantités de calcaire.	Détartrer l'appareil comme cela est décrit au chapitre « Détartrage ».
 est allumé alors que l'appareil vient d'être détartre.	Le programme de détartage a été interrompu, par ex. suite à un manque d'eau ou à une panne de courant.	Effectuer de nouveau le programme de détartage comme décrit au chapitre « Détartrage ».

Problème	Cause possible	Remède
Pendant le prélèvement, la préparation et le remplissage sont très bruyants.	Le réglage du filtre à eau est sur « oui » (voir le chapitre « Système de filtration d'eau BRITA MAXTRA ») mais aucun filtre n'est utilisé. L'appareil est entartré.	Détartrer l'appareil comme cela est décrit au chapitre « Détartrage ». Effectuer ensuite le réglage correct.
	L'eau utilisée est particulièrement calcaire. L'appareil est entartré.	L'appareil doit être détartré plus souvent que ne l'indique l'affichage  . Veuillez procéder comme cela est décrit au chapitre « Détartrage ».
 ,  et  clignotent simultanément, il est impossible de prélever de l'eau.	L'appareil présente un défaut.	Veuillez débrancher l'appareil et contacter le service clientèle.
Si le problème n'a pu être éliminé, veuillez contacter le service clientèle.		

Caractéristiques techniques

Branchement électrique (tension/fréquence)	220-240 V / 50 Hz
Puissance de chauffage	1600 W
Pression de pompe maximale, statique	3,3 bar
Capacité maximale du réservoir d'eau (sans filtre)	2 l
Longueur du cordon électrique	80 cm
Dimensions (H x l x P)	290 x 223 x 267 mm
Poids, non rempli	2,3 kg

Gefeliciteerd met uw nieuwe product van Bosch.

Aan dit kwalitatief hoogwaardige product zult u veel plezier beleven.

Controleer het nieuwe apparaat op transportschade.

Voer de verpakking en uw oude apparaat op milieuverantwoorde wijze af.

Inhoudsopgave

Veiligheidsaanwijzingen	41
Overzicht	42
Bedieningsorganen	42
Indicaties	42
Gebruik	43
Hoogteverstelling	43
Afnamehoeveelheid instellen	44
Kinderbeveiliging	44
BRITA MAXTRA waterfiltersysteem	44
Ontkalken	46
Onderhoud en dagelijkse reiniging	47
Afvoer	47
Garantievoorwaarden	47
Eenvoudige problemen zelf oplossen	48
Technische gegevens	49

Veiligheidsaanwijzingen

Lees de gebruiksaanwijzing zorgvuldig door, neem deze in acht en bewaar deze goed. Mocht u het apparaat doorgeven, geef dan ook de gebruiksaanwijzing mee.

Dit apparaat is bedoeld voor huishoudelijk gebruik of voor vergelijkbare, niet-commerciële toepassingen. Hiertoe behoren bijvoorbeeld ook het gebruik in personeelsruimten van winkels, kantoren, landbouw- en andere bedrijven, en het gebruik door gasten van pensions, kleine hotels en soortgelijke accommodaties.

⚠ Gevaar voor elektrische schokken!

- Verbind en gebruik het apparaat conform de informatie op het typeplaatje.
- Gebruik het apparaat uitsluitend indien het aansluitsnoer en het apparaat geen beschadigingen vertonen.
- Gebruik het apparaat alleen in binnenruimten op kamertemperatuur en tot hoogten van 2000 m boven zeeniveau.
- Gebruik het apparaat alleen in vorstvrije ruimten.
- Laat het apparaat niet bedienen door personen (waaronder kinderen) met een verminderde zintuiglijke waarneming of geestelijke vermogens, of met ontbrekende ervaring of kennis, laat het apparaat niet zonder uw toezicht of geef instructie voor het gebruik van het apparaat aan degene, die verantwoordelijk is voor hun veiligheid.
- Houd het apparaat buiten het bereik van kinderen.
- Let erop dat kinderen niet met het apparaat spelen.
- Trek bij storingen direct de stekker uit het stopcontact.
- Om gevaarlijke situaties te vermijden mogen reparaties aan het apparaat, zoals vervanging van een beschadigd aansluitsnoer, alleen door onze servicedienst worden uitgevoerd.
- Dompel het apparaat of aansluitsnoer nooit onder in water.
- Maak de watertank dagelijks leeg en vul deze uitsluitend met vers, koud water (geen mineraalwater met koolzuurgas of chemisch ontkalkt water).







⚠ Gevaar voor brandwonden!

- Houd er rekening mee dat het water bij instellingen van **70 °C** tot  zeer heet is.
- Tijdens de afname van water kunnen bij de wateruitstroomopening damp of hete waterspatten optreden.

⚠ Gevaar voor verstikking!

- Laat kinderen niet met het verpakkingsmateriaal spelen.

Overzicht

- 1 Schakelaar **on/off** (aan/uit)
- 2 Wateruitstroomopening
- 3 Toets **start/stop**
- 4 Toets **temp. set** (temp. instelling)
- 5 Indicaties
 - a  Water op kamertemperatuur
 - b Water op **70°C**
 - c Water op **80°C**
 - d Water op **90°C**
 - e  Zeer heet water
 - f  Kinderbeveiliging
 - g  Water vullen / Tank afwezig
 - h  Ontkalken
 - i  Filter vervangen
- 6 Afneembare watertank
 - a Deksel van watertank
 - b Vlotter
- 7 Filterpatroon
- 8 Filterhouder
- 9 Snoeropbergvak
- 10 Hoogteverstelling
- 11 Kopjesplateau
 - a Opgangreservoir
 - b Druppelrooster

Bedieningsorganen

Schakelaar on/off (aan/uit)

Met de schakelaar **on/off** (aan/uit) kan het apparaat worden ingeschakeld of volledig worden uitgeschakeld. Na het inschakelen lichten alle 9 indicaties kortstondig op. De ingestelde temperatuur, zoals , blijft branden zo lang het apparaat in werking is.

Opmerking: omwille van de energiebesparing kunt u het apparaat het beste na elk gebruik volledig uitschakelen.

Toets start/stop

Door op de toets **start/stop** te drukken, wordt de waterafname gestart. Als u tijdens de waterafname nogmaals op deze toets drukt, wordt de afname voortijdig gestopt.











Opmerking: tijdens de waterafname knipt de ingestelde temperatuur.

Temperatuurkiezer temp. set (temp. instelling)

Met de toets **temp. set** (temp. instelling) kunt u uit verscheidene temperatuurniveaus kiezen. De geselecteerde instelling licht op.

Indicaties

	In deze instelling kan water op kamertemperatuur worden afgenomen.
70°C 80°C 90°C	Bij instelling op 70°C , 80°C en 90°C wordt het water tot de ingestelde temperatuur verwarmd. 70°C – bijv. voor witte theesoorten 80°C – bijv. voor groene theesoorten 90°C – bijv. voor instantdranken zoals chocolademelk of koffie. Opmerking: De temperaturen bij de uitstroomopening kunnen ca. ±5% afwijken.
	In deze instelling wordt het water gekookt. Deze instelling kan bijvoorbeeld voor zwarte thee en instantsoep worden gebruikt.
	 licht tijdens het bedrijf op als de BRITA MAXTRA filterpatroon gebruikt is en moet worden vervangen. Er kan nog steeds water worden afgenomen, maar de filterpatroon moet worden verwijderd of vervangen. Zie de paragraaf "BRITA MAXTRA waterfiltersysteem". Houd na vervanging van het filter de toets start/stop ten minste 2 seconden ingedrukt,  dooft.
	 licht op wanneer de afneembare watertank met water moet worden bijgevuld of niet is aangebracht. Verwijder de watertank, vul deze met vers, koud water en plaats de tank terug.

	<p> licht op zodra het apparaat moet worden ontkalkt. Ontkalk het apparaat uitsluitend conform de instructies in de paragraaf "Ontkalken".</p>
	<p> licht op wanneer de kinderbeveiliging is geactiveerd. Er kan alleen water op kamertemperatuur worden afgenomen. Lees de paragraaf "Kinderbeveiliging" voor meer informatie over de instelmogelijkheid.</p>
	<p> en  knipperen tegelijkertijd als er langere tijd geen heet water is getapt. Om hygiënische redenen de temperatuur op 90 °C of  zetten en 1 x heet water afnemen.  en  doven en de laatst ingestelde temperatuur licht op.</p>

- ▶ Vul de watertank tot aan de markering **max** met vers, koud water. Gebruik uitsluitend drinkwater zonder koolzuurgas.
- ▶ Breng nu de watertank rechtstandig aan en druk deze helemaal omlaag.
- ▶ Zet de schakelaar **on/off** (aan/uit) op **on** (aan). Alle indicaties lichten kortstondig op, waarna de indicatie **90 °C** blijft branden.
- ▶ Zet een glas of kopje (van ten minste 150 ml) onder de wateruitstroomopening op het kopjesplateau.
- ▶ Druk op de toets **start/stop** en neem 1 x water af om het apparaat te spoelen.

Opmerking: bij het eerste gebruik of als het apparaat langere tijd niet is gebruikt, mogen de eerste twee glazen water niet worden gedronken.

Het apparaat is nu klaar voor gebruik.

Gebruik

Algemeen

Met dit apparaat kan water worden gefilterd en op kamertemperatuur worden afgenomen of tot bepaalde temperaturen worden verhit. Neem bij vragen over de filterpatroon contact op met de BRITA klantenservice: 00800 14789632.

Opmerking: het apparaat wordt vóór aflevering gecontroleerd, zodat er soms watervlekken kunnen zijn achtergebleven. Deze zijn onschuldig en kunnen met een doek worden verwijderd.

Apparaat in gebruik nemen

Neem vóór het eerste gebruik de volgende punten in acht:

- ▶ Verwijder alle aanwezige folie.
- ▶ Trek het snoer tot de juiste lengte uit het snoervak of duw het zo nodig weer iets in het vak, en steek vervolgens de stekker in het stopcontact.
- ▶ Verwijder de watertank en reinig deze zorgvuldig onder stromend water.
- ▶ Breng de filterpatroon aan volgens de instructies in de paragraaf "BRITA MAXTRA waterfiltersysteem".

Water afnemen

- ▶ Stel het kopjesplateau in op de juiste hoogte voor het glas of kopje.
- ▶ Zet het glas of kopje onder de wateruitstroomopening.
- ▶ Selecteer met de toets **temp. set** (temp. instelling) de gewenste temperatuur.
- ▶ Druk op de toets **start/stop**. Er stroomt water uit de wateruitstroomopening en tijdens de afname knippert de indicatie van de geselecteerde temperatuur.

Hoogteverstelling

De hoogteverstelling van het kopjesplateau biedt de mogelijkheid om de afstand van de kopjes en glazen tot de wateruitstroomopening aan te passen. De standaardinstelling is geschikt voor langere glazen en kopjes. Voor kleinere kopjes of soepkoppen kan het kopjesplateau in de desbetreffende uitsparingen van de hoogteverstelling worden aangebracht.

Belangrijk: gebruik het apparaat nooit zonder het kopjesplateau.

Afnamehoeveelheid instellen

Het apparaat is standaard op een afnamehoeveelheid van 120 ml ingesteld. Deze hoeveelheid kan desgewenst worden gewijzigd.

Ga voor het instellen van de afnamehoeveelheid als volgt te werk:

- ▶ Houd de toets **temp. set** (temp. instelling) ten minste 5 seconden ingedrukt.
- ▶ Het symbool voor de actueel ingestelde vulhoeveelheid knippert.
- ▶ Stel met de toets **temp. set** (temp. instelling) de gewenste afnamehoeveelheid in:



	= ca. 120 ml
70°C	= ca. 150 ml
80°C	= ca. 200 ml
90°C	= ca. 250 ml
	= ca. 300 ml
- ▶ Druk op de toets **start/stop** om de instelling op te slaan.

Belangrijk: stem het glas of kopje altijd af op de ingestelde vulhoeveelheid om overlopen te voorkomen.

Opmerking: de instelling kan op elk gewenst moment weer worden gewijzigd door deze procedure nogmaals uit te voeren.

Kinderbeveiliging

Om veiligheidsredenen is het apparaat met een kinderbeveiliging uitgerust. Ga voor het activeren van de kinderbeveiliging als volgt te werk:

- ▶ Houd de toetsen **temp. set** (temp. instelling) en **start/stop** gelijktijdig ten minste 5 seconden ingedrukt. De indicaties  en  lichten op.

Info: er kan alleen water op kamertemperatuur worden afgenomen. Als kort op de toets **temp. set** (temp. instelling) wordt gedrukt, begint  te knipperen. De overige instellingen zijn geblokkeerd.

Ga voor het deactiveren van de kinderbeveiliging als volgt te werk:

- ▶ Houd de toetsen **temp. set** (temp. instelling) en **start/stop** gelijktijdig ten minste 5 seconden ingedrukt. De indicatie  dooft.

BRITA MAXTRA waterfiltersysteem

In apparaten met het waterfiltersysteem mogen alleen BRITA MAXTRA waterfilterpatronen worden gebruikt.

U kunt BRITA MAXTRA patronen bestellen via uw leverancier of rechtstreeks bij de servicedienst van Bosch (zie de laatste pagina's van deze gebruiksaanwijzing voor de contactgegevens).

Het apparaat kan met of zonder filterpatronen worden gebruikt.

Alleen als u een MAXTRA filterpatroon in het apparaat plaatst, profiteert u van de voordelen van de BRITA filtratie: het apparaat verkalkt minder snel en heeft een langere levensduur. Met vers water uit het BRITA filter kunnen de aroma's van thee en koffie zich beter ontwikkelen.

Als u het filter niet wilt gebruiken, neemt u de filterhouder en filterpatroon simpelweg uit de watertank en stelt u het apparaat dienovereenkomstig in.

Belangrijk: de instelling Filter ja of nee is van invloed op de indicatie voor het vervangen van het filter.

Filter instellen

- ▶ Schakel het apparaat uit met de schakelaar **on/off** (aan/uit).
- ▶ Houd de toets **temp. set** (temp. instelling) ingedrukt.
- ▶ Schakel het apparaat in met de schakelaar **on/off** (aan/uit). De indicatie  begint te knipperen.

- ▶ Door op de toets **start/stop** te drukken, kan nu “Filter aangebracht” op ja = (☺ licht op) of nee = (☹ licht niet op) worden ingesteld.
- ▶ Laat de toets **temp. set** (temp. instelling) los om de instelling op te slaan. De laatste ingestelde temperatuur licht nu op.

Info: de instelling kan op elk gewenst moment weer worden gewijzigd door deze procedure nogmaals uit te voeren.

Als Filter op “ja” is ingesteld, licht tijdens het bedrijf na een bepaalde tijd het symbool ☺ op. De BRITA MAXTRA filterpatroon is verbruikt en moet worden vervangen.

Ga voor het aanbrengen van een nieuwe filterpatroon als volgt te werk:

BRITA MAXTRA filterpatroon voorbereiden en aanbrengen

- ▶ Verwijder de beschermfolie van het filterpatroon.
- ▶ Dompel de filterpatroon onder in koud leidingwater en schud deze licht om alle luchtbelletjes te verwijderen (ca. 5 sec.).
- ▶ Neem de filterhouder uit de watertank en druk de filterpatroon in de hiervoor bestemde kamer van de filterhouder totdat deze hoorbaar is vastgeklikt.
- ▶ Houd de filterhouder onder de waterkraan, vul deze met vers, koud water en laat water door de BRITA MAXTRA filterpatroon lopen.
- ▶ Herhaal deze handeling twee tot drie keer.
- ▶ Plaats de filterhouder met de filterpatroon hierna in de lege watertank en vul de tank met koud leidingwater.
- ▶ Houd de toets **start/stop** ten minste 2 seconden ingedrukt tot de indicatie ☺ is gedoofd.

Opmerking: om de patroon te vervangen, trekt u simpelweg aan het lipje dat boven aan de patroon is aangebracht. Neem voor het aanbrengen van de nieuwe patroon de

bovengenoemde stappen voor het voorbereiden en aanbrengen van de patroon in acht.



Gebruikte BRITA MAXTRA waterfilterpatronen mogen met het normale huisvuil worden weggegooid. Neem bij andere vragen contact op met BRITA klantenservice op 00800 14789632.

Belangrijke informatie

- Bewaar reservepatronen altijd in de dichte, originele verpakking op een donkere, koele en droge plaats.
- BRITA waterfilters zijn ontworpen voor gebruik in combinatie met gemeentelijk leidingwater (dat constant wordt gecontroleerd en conform de voorschriften veilig drinkbaar is) of met water uit private bronnen dat op grond van tests als veilig drinkwater is aangemerkt. Als de plaatselijke autoriteiten adviseren om het leidingwater eerst te koken, moet ook het water uit het BRITA filter worden gekookt. Wanneer het kookadvies niet langer van kracht is, moeten het apparaat en de filterhouder worden gereinigd en moet een nieuw patroon worden aangebracht om er zeker van te zijn dat eventuele resterende verontreinigingen worden verwijderd.
- Filter alleen koud leidingwater.
- Reinig het apparaat en de filterhouder regelmatig.
- Voor bepaalde groepen personen (zoals mensen met een verminderde immuniteit en baby's) wordt het in het algemeen aanbevolen om het leidingwater eerst te koken. Dit geldt ook voor het water uit het BRITA filter.
- Om hygiënische redenen wordt de inhoud van de MAXTRA patroon onderworpen aan een speciale behandeling met zilver. Hierdoor kan een zeer kleine hoeveelheid zilver in het water terecht komen. De concentratie hiervan ligt binnen de richtlijnen van de Wereldgezondheidsorganisatie (WHO).

- Tijdens het filterproces kan een lichte stijging in de kaliumconcentratie optreden. Eén liter water uit een BRITA filter bevat echter minder kalium dan bijvoorbeeld een appel. Personen met een nierziekte en/of een kaliumarm dieet adviseren wij om voor gebruik van een BRITA waterfilter eerst een dokter te raadplegen.
- Als u het BRITA apparaat langere tijd (bijvoorbeeld tijdens een vakantie) niet zult gebruiken, adviseert BRITA u om het filterpatroon te verwijderen, al het achtergebleven water uit het BRITA waterfilter te verwijderen en de MAXTRA patroon vervolgens losjes terug te plaatsen. Voor dat u het BRITA waterfilter weer in gebruik neemt, dient u de patroon te verwijderen, het apparaat en de filterhouder zorgvuldig te reinigen en de stappen uit de paragraaf “BRITA MAXTRA filterpatroon voorbereiden en aanbrengen” nogmaals uit te voeren.
- Het water uit het BRITA filter is bedoeld voor menselijke consumptie. Omdat het aan bederf onderhevig is, dient het binnen 1 tot 2 dagen te worden geconsumeerd.
- Net als elk natuurlijk product is de consistentie van het BRITA MicroporeFilter onderhevig aan natuurlijke variaties. Dit kan leiden tot enige afslijting van kleine koolstofdeeltjes die vervolgens als zwarte stukjes in het gefilterde water zichtbaar zijn. Deze deeltjes hebben geen negatieve gezondheidseffecten. Zij zijn bij inslikking niet schadelijk voor het menselijk lichaam. Indien u koolstofdeeltjes in het water waarneemt, raadt BRITA u aan om de patroon verscheidene keren of totdat de zwarte stukjes zijn verdwenen, te spoelen.
- Indien u onze aanbevelingen ten aanzien van het gebruik en de vervanging van de BRITA filterpatronen niet in acht neemt, accepteert BRITA geen enkele verantwoordelijkheid of aansprakelijkheid.

Ontkalken

Het apparaat beschikt over een automatisch ontkalkingsprogramma. Als bij ingeschakeld apparaat  oplicht, moet direct het ontkalkingsprogramma worden uitgevoerd. Als het ontkalkingsproces niet conform de instructies wordt uitgevoerd, kan het apparaat worden beschadigd.

Tip: Bij zeer hard, kalkhoudend water moet het apparaat vaker worden ontkalkt dan het symbool  aangeeft. Ook gefilterd water bevat geringe hoeveelheden kalk.

- ▶ Schakel het apparaat uit met de schakelaar **on/off** (aan/uit).
- ▶ Houd de toets **start/stop** ingedrukt.
- ▶ Schakel het apparaat in met de schakelaar **on/off** (aan/uit).
- ▶ Laat de toets **start/stop** los zodra het symbool  oplicht..

Ga nu te werk volgens de beschrijving onder “Ontkalkingsprogramma uitvoeren”.

Geschikte ontkalkingsmiddelen zijn verkrijgbaar via uw leverancier of de servicedienst van Bosch (artikelnr. 310967).

Opmerkingen:

- Onderbreek het ontkalkingsprogramma in geen geval.
- Zorg dat u de vloeistoffen niet drinkt.
- Gebruik nooit azijn of middelen op basis van azijn.
- Neem vóór gebruik van het ontkalkingsprogramma altijd de filterhouder met de filterpatroon uit het apparaat.

Ontkalkingsprogramma uitvoeren

- ▶ Verwijder de watertank, maak deze leeg en breng deze opnieuw aan.

- ▶ Bereid de ontkalkingsoplossing volgens de instructies van de producent en vul de watertank tot de markering **calc** met deze oplossing. Bij uw leverancier of de servicedienst van Bosch (artikelnr. 310967) is een speciaal op het apparaat afgestemd ontkalkingsmiddel verkrijgbaar.
- ▶ Plaats een geschikte bak met een minimale inhoud van 500 ml onder de wateruitstroomopening. Het glas of kopje moet precies op het kopjesplateau passen en stabiel staan. Het kopjesplateau op de onderste stand aanbrengen.
- ▶ Houd de toets **start/stop** ten minste 10 seconden ingedrukt om het ontkalkingsprogramma te activeren.
- ▶ Het ontkalkingsprogramma wordt nu automatisch uitgevoerd. Terwijl het programma bezig is, knippert het symbool . (Het programma duurt ca. 10 minuten.) De ontkalkingsvloeistof wordt in meerdere fasen door het apparaat gepompt en loopt in de bak totdat de watertank bijna leeg is. Er blijft altijd wel enige vloeistof in de tank achter.
- ▶ Zodra het symbool van de laatste ingestelde temperatuur oplicht, is het ontkalkingsprogramma voltooid.
- ▶ Spoel de watertank hierna grondig uit en vul deze tot de markering **max** met vers water.
- ▶ Neem nu 3 x warm water af om het apparaat te spoelen. Bedenk dat dit water niet drinkbaar is.

Belangrijk: het ontkalkingsprogramma in geen geval onderbreken. Als het programma bijvoorbeeld door onvoldoende water of stroomuitval wordt onderbroken, moet het programma opnieuw worden gestart.

Hierna is het apparaat weer klaar voor gebruik en kan de filterhouder met de BRITA MAXTRA filterpatroon weer worden aangebracht.

Onderhoud en dagelijkse reiniging

Gevaar voor elektrische schokken!

Schakel het apparaat uit en verwijder de stekker uit het stopcontact alvorens het apparaat te reinigen. Dompel het apparaat nooit onder in water. Gebruik geen stoomreiniger.

- ▶ Veeg de behuizing met een zachte, vochtige doek af.
- ▶ Spoel de watertank alleen uit met water en zet deze niet in een vaatwasser.
- ▶ Het deksel van de watertank, evenals alle onderdelen van het kopjesplateau zijn wel vaatwasserbestendig.
- ▶ Reinig de watertank dagelijks en vul deze elke dag met vers water.

Afvoer

Voer de verpakking op milieuvriendelijke wijze af. Dit apparaat valt onder de Europese richtlijn betreffende afgedankte elektrische en elektronische apparatuur (AEEA) 2002/96/EG. Deze richtlijn biedt het voor heel Europa geldende kader voor de terugname en verwerking van afgedankte apparatuur.

Raadpleeg uw leverancier voor de geldende voorschriften inzake afvalverwijdering.

Garantievoorwaarden

Voor dit apparaat gelden de garantievoorwaarden die worden uitgegeven door de vertegenwoordiging van ons bedrijf in het land van aankoop. De leverancier, bij wie u het apparaat heeft gekocht, geeft u hierover graag meer informatie. Om aanspraak te maken op de garantie heeft u altijd uw aankoopbewijs nodig.

Wijzigingen voorbehouden.

Eenvoudige problemen zelf oplossen

Probleem	Mogelijke oorzaak	Oplossing
Het apparaat werkt niet en er branden geen controlelampjes.	Het apparaat ontvangt mogelijk geen stroom.	Controleer of het apparaat op de stroomvoorziening is aangesloten.
De machine werkt, maar er komt geen water uit.	De watertank is niet goed aangebracht.	Controleer of de watertank correct is aangebracht
	De watertank is tijdens het koken verwijderd of het systeem bevat lucht.	Tap nogmaals water.
	De vlotter in de watertank zit klem.	Reinig de watertank en maak de vlotter weer gangbaar.
Er kan geen temperatuur worden ingesteld.	De kinderbeveiliging is geactiveerd.	Deactiveer de kinderbeveiliging.
Er treden waterspatten op tijdens het tappen.	Het kopjesplateau is te laag ingesteld.	Verklein de afstand tussen de wateruitstroomopening en het kopje door het kopjesplateau hoger te zetten.
	De wateruitstroomopening is verkalkt.	Ontkalk het apparaat volgens de beschrijving in het hoofdstuk "Ontkalken".
De temperatuur van het afgenomen water is te laag.	De ingestelde temperatuurwaarde geeft de watertemperatuur direct bij de wateruitstroomopening aan.	Selecteer een hogere temperatuur.
	Het glas of kopje is te koud.	Spoel het glas of kopje vóór het vullen om met heet water of neem eerst water af om het glas of kopje voor te verwarmen.
	Het apparaat is verkalkt.	Het apparaat conform de instructies ontkalken. Het apparaat bij zeer hard water vaker ontkalken dan door het symbool wordt aangegeven.
Bij de wateruitstroomopening verzamelt zich water.	Om natuurkundige redenen kan condenswater optreden.	Condensatie is een normaal verschijnsel en kan simpelweg worden afgeveegd.
Het symbool  wordt weergegeven, hoewel de watertank voldoende water bevat.	De vlotter in de watertank zit klem.	Reinig de watertank en maak de vlotter weer gangbaar
 licht reeds na enkele waterafnames op.	Eventuele onjuiste bediening.	Ontkalk het apparaat volgens de beschrijving in het hoofdstuk "Ontkalken".
 licht op, hoewel er een waterfilter wordt gebruikt.	Ook gefilterd water bevat geringe hoeveelheden kalk.	Ontkalk het apparaat volgens de beschrijving in het hoofdstuk "Ontkalken".

Probleem	Mogelijke oorzaak	Oplossing
☹️ licht op hoewel het apparaat kort geleden is ontkalkt.	Het ontkalkingsprogramma is bijvoorbeeld door onvoldoende water of stroomuitval onderbroken.	Het ontkalkingsprogramma opnieuw uitvoeren volgens de beschrijving in het hoofdstuk "Ontkalken".
Tijdens het tappen zijn luide "kook- en pompgeluiden" hoorbaar.	Het waterfilter is op "ja" ingesteld (zie hoofdstuk "BRITA MAXTRA waterfiltersysteem"), maar er is geen filter aangebracht. Het apparaat is verkalkt.	Ontkalk het apparaat volgens de beschrijving in het hoofdstuk "Ontkalken". Stel het apparaat vervolgens correct in.
	Het gebruikte water is sterk kalkhoudend. Het apparaat is verkalkt.	Het apparaat moet vaker worden ontkalkt dan de indicatie ☹️ aangeeft. Ga hiervoor te werk volgens de beschrijving in het hoofdstuk "Ontkalken".
☹️, ⏸️ en ⏪ knipperen tegelijkertijd en er kan geen water worden afgenomen.	Er is een fout in het apparaat opgetreden.	Verwijder de stekker uit het stopcontact en neem contact op met de servicedienst.
Als het probleem niet kan worden verholpen, neem dan contact op met de servicedienst.		

Technische gegevens

Elektrische aansluiting (spanning/frequentie)	220-240 V / 50 Hz
Vermogen van de verwarming	1600 W
Maximale pompdruk, statisch	3,3 bar
Maximale inhoud watertank (zonder filter)	2 l
Lengte aansluitsnoer	80 cm
Afmetingen (H x B x D)	290 x 223 x 267 mm
Gewicht, ongevuld	2,3 kg

La ringraziamo per avere acquistato questo apparecchio della casa Bosch. Il prodotto è di alta qualità e Le darà grandi soddisfazioni.

Controllare che l'apparecchio non riporti danni causati dal trasporto. Smaltire l'imballaggio il vecchio apparecchio nel rispetto dell'ambiente.

Indice

Istruzioni di sicurezza.....	50
Panoramica.....	51
Elementi di comando.....	51
Elementi di visualizzazione.....	52
Impiego.....	52
Regolazione altezza.....	53
Impostazione della quantità di riempimento.....	53
Sicurezza bambini.....	54
Sistema di filtraggio dell'acqua BRITA MAXTRA.....	54
Decalcificazione.....	56
Cura e pulizia quotidiana.....	57
Smaltimento.....	57
Condizioni di garanzia.....	57
Soluzione dei problemi più semplici.....	58
Dati tecnici.....	59

Istruzioni di sicurezza

Leggere le istruzioni per l'uso in dettaglio, conservarle con cure e utilizzare l'apparecchio in conformità per l'uso a cui è destinato.! Qualora l'apparecchio venga ceduto ad altri, accludere le istruzioni per l'uso.

Il presente apparecchio è destinato alla preparazione di quantità adeguate all'utilizzo domestico, e in generale per usi domestici e non professionali.

Per usi domestici si intende ad esempio l'utilizzo in piccole cucine per i collaboratori di negozi, uffici, aziende agricole e di altro tipo, nonché l'utilizzo da parte di ospiti di pensioni, piccoli alberghi e simili strutture residenziali.

⚠ Pericolo di scossa elettrica!

- Collegare e utilizzare l'apparecchio solo in conformità con i dati indicati sulla targhetta identificativa.
- Procedere all'uso solo se il cavo di alimentazione e l'apparecchio non presentano danni.
- Usare l'apparecchio solo in ambienti chiusi a temperatura ambiente e ad un'altitudine massima di 2000 m.
- Usare l'apparecchio solo in ambienti non esposti al gelo.
- Non lasciare che l'apparecchio venga utilizzato da bambini o da persone con ridotte capacità di percezione fisica o ridotte facoltà psichiche oppure che non dispongano della necessaria esperienza o conoscenze, a meno che non siano sorvegliate o abbiano ricevuto un'istruzione sull'uso dell'apparecchio da parte di una persona responsabile della loro sicurezza.
- Tenere l'apparecchio fuori dalla portata dei bambini.
- Sorvegliare i bambini per evitare che giochino con l'apparecchio.
- In caso di errore estrarre subito la presa di rete.
- Per evitare danni, eventuali riparazioni dell'apparecchio, ad esempio di un cavo di alimentazione danneggiato, possono essere eseguite solo dal nostro centro di assistenza.
- Non immergere mai l'apparecchio o il cavo di alimentazione in acqua.
- Svuotare giornalmente il serbatoio dell'acqua e riempirlo esclusivamente con acqua fresca e fredda (nessuna acqua minerale con anidride carbonica o acqua decalcificata chimicamente).







Pericolo di scottature!

- Considerare che l'impostazioni a **70 °C** a  l'acqua è molto calda.
- Durante il prelievamento dell'acqua, nell'area di erogazione dell'acqua possono esserci spruzzi di acqua calda o crearsi del vapore.

Pericolo di soffocamento!

- Tenere lontano i bambini dal materiale dell'imballaggio.

Panoramica

- 1 Interruttore **on/off**
- 2 Erogatore dell'acqua
- 3 Tasto **start/stop**
- 4 Tasto **temp. set**
- 5 Elementi di visualizzazione
 - a  Temperatura ambiente acqua
 - b Acqua **70 °C**
 - c Acqua **80 °C**
 - d Acqua **90 °C**
 - e  Acqua bollente
 - f  Sicurezza bambini
 - g  Riempire l'acqua /
Manca il serbatoio
 - h  Decalcificare
 - i  Sostituire filtro
- 6 Serbatoio acqua removibile
 - a Coperchio serbatoio acqua
 - b Galleggiante
- 7 Cartuccia filtrante
- 8 Supporto filtro
- 9 Vano per cavo
- 10 Regolazione altezza
- 11 Griglia portatazze
 - a Recipiente di raccolta
 - b Griglia di sgocciolamento

Elementi di comando

Interruttore on/off

Tramite l'interruttore **on/off** si accende o spegne completamente l'apparecchio. All'accensione tutti i 9 elementi di visualizzazione si illuminano brevemente. La temperatura impostata, es.  si illumina fino a quando l'apparecchio è in funzione.

Nota: L'apparecchio va completamente spento dopo ogni utilizzo per ragioni di risparmio energetico.

Tasto start/stop











Premendo il tasto **start/stop** si avvia la preparazione della bevanda. Premendolo nuovamente durante la preparazione della bevanda, è possibile interrompere anticipatamente l'erogazione dell'acqua.





Nota: Durante la preparazione della bevanda lampeggia la temperatura impostata.

Selettore di temperatura temp. set (impostaz. temp.)

Premendo il tasto **temp. set** è possibile selezionare diversi gradi di temperatura. L'impostazione selezionata si illumina.

Elementi di visualizzazione

	In questa impostazione è possibile prelevare acqua a temperatura ambiente.
70°C 80°C 90°C	Con impostazione a 70°C , 80°C e 90°C , l'acqua viene riscaldata alla temperatura impostata. 70°C – es. per tipi di tè bianco 80°C – es. per tipi di tè verde 90°C – z.B. per bevande istantanee come cioccolata calda o caffè. Nota: Le temperature in erogazione possono scostarsi di ca. ±5%.
	In questa impostazione l'acqua via in bollitura. Può, per es., essere usata per tè nero o zuppe istantanee.
	 si illumina durante il funzionamento. La cartuccia filtrante BRITA MAXTRA è scarica e va sostituita. Può essere prelevata ulteriore acqua, la cartuccia filtrante va rimossa o sostituita, vedere il capitolo "Sistema di filtraggio dell'acqua BRITA MAXTRA". Dopo avere cambiato il filtro, tenere premuto il tasto start/stop per almeno 2 secondi,  scompare.
	 si illumina quando il serbatoio removibile deve essere riempito nuovamente con acqua oppure non è presente. Estrarre il serbatoio dell'acqua, riempirlo con acqua fresca e fredda e reinserirlo.
	 si illumina quando l'apparecchio deve essere decalcificato. Quando si decalcifica l'apparecchio attenersi alle istruzioni riportate nel capitolo "Decalcificazione".
	 si illumina quando è attiva la sicurezza bambini. Può essere prelevata solo acqua a temperatura ambiente. Per l'impostazione, leggere il capitolo "Sicurezza bambini".

 e  lampeggiano contemporaneamente quando non è stata erogata acqua per un lungo periodo. Impostare la temperatura su **90°C** o  e riempire una tazza di acqua calda per ragioni igieniche.  e  spariscono, si illumina l'ultima temperatura impostata.

Impiego

Informazioni generali

Con questo apparecchio è possibile filtrare l'acqua, prelevarla a temperatura ambiente o scaldarla a determinate temperature. Per domande relative alla cartuccia filtrante, contattare il servizio consumatori BRITA: +39 035 203447.

Nota: L'apparecchio viene controllato prima di essere consegnato. È pertanto possibile che restino alcune macchie d'acqua. Basta eliminarle con un panno.

Messa in funzione dell'apparecchio

Prima di impiegarlo per la prima volta osservare i punti seguenti:

- ▶ Eliminare la pellicola protettiva presente.
- ▶ Estrarre il cavo di alimentazione dal vano del cavo per la lunghezza necessaria e collegare alla rete elettrica la spina di alimentazione.
- ▶ Rimuovere il serbatoio dell'acqua, lavarlo sotto acqua corrente.
- ▶ Inserire la cartuccia filtrante, procedere come descritto nel capitolo "Sistema di filtraggio dell'acqua BRITA MAXTRA".
- ▶ Riempire il serbatoio dell'acqua con acqua fresca e fredda fino al contrassegno **max**. Utilizzare esclusivamente acqua potabile senza anidride carbonica.
- ▶ Inserire quindi il serbatoio dell'acqua e premere completamente verso il basso.
- ▶ Portare l'interruttore **on/off** su **on** (accendi). Tutti gli elementi di visualizzazione si illuminano brevemente, infine si illumina **90°C**.

- ▶ Collocare sulla griglia portatazze un bicchiere o una tazza (almeno 150 ml) sotto l'erogatore dell'acqua.
- ▶ Premere il tasto **start/stop** e prelevare una volta l'acqua per sciacquare l'apparecchio.

Nota: Al primo utilizzo oppure se la macchina è rimasta inutilizzata per molto tempo, non andrebbero bevuti i primi due bicchieri d'acqua.

L'apparecchio è ora pronto per l'uso.

Prelevamento dell'acqua

- ▶ Regolare la griglia portatazze alla giusta altezza rispetto al bicchiere o alla tazza.
- ▶ Collocare il bicchiere o la tazza sotto l'erogatore dell'acqua.
- ▶ Con il tasto **temp. set** selezionare la temperatura desiderata.
- ▶ Premere il tasto **start/stop**. L'acqua fuoriesce dall'erogatore, l'elemento il display della temperatura selezionata lampeggia durante la preparazione della bevanda.

Regolazione altezza



Regolando l'altezza della griglia portatazze è possibile adattare la distanza di tazze e bicchieri rispetto all'erogatore dell'acqua. L'impostazione di base è adatta per bicchieri e tazze alti. Per tazze più piccole o scodelle, è possibile impostare la griglia portatazze ad altezze variabili.

Importante: Non utilizzare l'apparecchio senza la griglia portatazze.

Impostazione della quantità erogata.

L'apparecchio è preimpostato ad una quantità di riempimento di 120 ml. Tale regolazione può essere modificata. Per impostare la quantità di riempimento procedere come segue:

- ▶ Tasto **temp. set** mantenere premuto almeno 5 secondi.
- ▶ Il simbolo relativo all'attuale quantità di riempimento impostata lampeggia.
- ▶ Premendo il tasto **temp. set** è possibile ora impostare la quantità di riempimento desiderata:



	= ca. 120 ml
70°C	= ca. 150 ml
80°C	= ca. 200 ml
90°C	= ca. 250 ml
	= ca. 300 ml
- ▶ Tasto **start/stop** premere per salvare l'impostazione.

Importante: Per evitare il traboccamento, scegliere un recipiente adatto alla quantità di riempimento impostata.

Nota: È possibile cambiare l'impostazione in qualsiasi momento, per fare ciò ripetere la procedura.

Sicurezza bambini

Per motivi di sicurezza, l'apparecchio è dotato di una sicurezza bambini. Per attivarla, procedere come segue:

- ▶ Tenere premuti contemporaneamente i tasti **temp. set** e **start/stop** per almeno 5 secondi.  e  si illuminano.

Info: Può essere prelevata solo acqua a temperatura ambiente. Se il tasto **temp. set** viene premuto brevemente,  lampeggia, le altre impostazioni vengono bloccate.

Per disattivare, procedere come segue:

- ▶ Tenere premuti contemporaneamente i tasti **temp. set** e **start/stop** per almeno 5 secondi.  scompare.

Sistema di filtraggio dell'acqua BRITA MAXTRA

Negli apparecchi con sistema di filtraggio dell'acqua possono essere impiegate solo cartucce per filtraggio dell'acqua BRITA MAXTRA.



Le cartucce BRITA MAXTRA sono reperibili nei negozi specializzati o direttamente tramite il centro di assistenza Bosch (i dati di contatto sono riportati nelle ultime pagine delle istruzioni per l'uso). L'apparecchio può essere utilizzato con o senza cartuccia filtrante.

Si prega di osservare che solo utilizzando le cartucce filtranti MAXTRA è possibile approfittare dei vantaggi del sistema di filtraggio BRITA: Le incrostazioni di calcare nell'apparecchio avvengono più lentamente e l'apparecchio ha una durata maggiore. Impiegando acqua fresca filtrata con BRITA il tè e il caffè hanno un aroma più intenso.

Qualora non si utilizzi il filtro, rimuovere il supporto del filtro e la cartuccia del filtro dal serbatoio dell'acqua e impostare rispettivamente l'apparecchio.

Importante: L'impostazione su filtro si o no viene segnalata dall'indicatore per informare quando sostituire il filtro

Impostazione del filtro

- ▶ Spegnere l'apparecchio tramite l'interruttore **on/off**.
- ▶ Tenere premuto il tasto **temp. set**.
- ▶ Accendere l'apparecchio tramite l'interruttore **on/off**,  lampeggia.
- ▶ Premendo il tasto **start/stop** è ora possibile impostare "Filtro inserito"... si =  si illumina oppure no =  non si illumina.
- ▶ Rilasciare il tasto **temp. set**, l'impostazione viene salvata, l'ultima temperatura impostata si illumina.

Info: È possibile cambiare l'impostazione in qualsiasi momento, per fare ciò ripetere la procedura.

Con l'impostazione su filtro "si", dopo un certo periodo di funzionamento si illumina il simbolo . La cartuccia filtrante BRITA MAXTRA è scarica e va sostituita.

Se si inserisce una nuova cartuccia filtrante, procedere come segue:

Preparazione e inserimento della cartuccia filtrante BRITA MAXTRA

- ▶ Rimuovere la pellicola protettiva della cartuccia filtrante.
- ▶ Immergere la cartuccia filtrante in acqua fredda e scuoterla leggermente per eliminare le bolle d'aria (ca. 5 sec).
- ▶ Estrarre il supporto del filtro dal serbatoio dell'acqua e inserire la cartuccia filtrante nel vano previsto del supporto del filtro fino a quando scatta nella sua posizione.

- ▶ Tenere il supporto del filtro sotto l'acqua corrente, riempire con acqua fresca e fredda e lasciare scorrere l'acqua attraverso la cartuccia filtrante BRITA MAXTRA.
- ▶ Ripetere l'operazione due o tre volte.
- ▶ Inserire nuovamente il supporto del filtro con la cartuccia filtrante nel serbatoio dell'acqua vuoto e riempire il serbatoio con acqua corrente fredda.
- ▶ Tenere premuto almeno 2 secondi il tasto **start/stop**,  scompare.

Nota: Per sostituire la cartuccia, tirare verso l'alto afferrando l'occhiello che si trova sulla cartuccia. Per inserire la nuova cartuccia, seguire il processo inverso.



Le cartucce filtranti usate BRITA MAXTRA possono essere smaltite insieme ai normali rifiuti domestici. Per ulteriori domande, contattare il servizio clienti BRITA al numero +39 035 203447.

Informazione importante

- Conservare sempre le cartucce filtranti di ricambio nella confezione originale, in un ambiente fresco ed asciutto non esposto ai raggi del sole.
- I filtri BRITA sono fabbricati solo per l'uso con acqua di rubinetto municipale (nota: quest'acqua viene controllata continuamente ed è sicura da bere in conformità con le disposizioni di legge) o con acqua da fornitori privati che sia stata testata e di sicura potabilità. Se le autorità comunicano che l'acqua comune deve essere bollita, andrà bollita anche l'acqua filtrata BRITA. Nel momento in cui si comunica che non è più necessaria la bollitura dell'acqua, è necessario pulire l'alloggiamento del filtro e inserire una nuova cartuccia per assicurarsi che le contaminazioni siano state rimosse.
- Si prega di filtrare solamente acqua fredda di rubinetto.
- Pulire regolarmente l'apparecchio e il supporto del filtro.
- Per alcuni gruppi di persone (es. i soggetti con sistema immunitario indebolito o per i neonati), si consiglia in linea generale di bollire l'acqua; ciò vale anche per l'acqua filtrata BRITA.
- Per motivi d'igiene, il contenuto della cartuccia MAXTRA è sottoposto a uno speciale trattamento con argento. Una piccolissima quantità di argento potrebbe essere trasportata nell'acqua. Tale passaggio rispetta le linee guida dell'Organizzazione Mondiale della Sanità (OMS).
- Durante il processo di filtraggio, potrebbe verificarsi un leggero incremento di contenuto di potassio. Ad ogni modo, un litro di acqua filtrata BRITA contiene meno potassio, per es. di una mela. In caso di malattia ai reni e/o di dieta povera di potassio, si consiglia di consultare il proprio medico curante prima di utilizzare un filtro BRITA.
- Qualora il vostro apparecchio BRITA non venga utilizzato per un periodo prolungato (es. vacanze), BRITA consiglia di rimuovere la cartuccia, rimuovere eventuale acqua presente nel filtro BRITA e inserire nuovamente la cartuccia MAXTRA. Prima di usare nuovamente il filtro BRITA, rimuovere la cartuccia, pulire l'apparecchio e l'alloggiamento del filtro e ripetere i passaggi delle istruzioni per l'uso nel capitolo: "Preparazione e inserimento della cartuccia filtrante BRITA MAXTRA".
- L'acqua filtrata BRITA è destinata al consumo alimentare per l'uomo. È un alimento deperibile e come tale va consumato entro 1 o 2 giorni.

- Come ogni altro prodotto naturale, la consistenza del BRITA Mircopore Filter è soggetto a variazioni naturali. Ciò può implicare la lieve abrasione di piccole particelle di carbone nell'acqua filtrata, visibili come frammenti neri. Tali particelle non hanno alcun effetto negativo sulla salute. Se ingerite, non recano alcun danno al corpo umano. Qualora si notano particelle di carbone, BRITA consiglia di sciacquare ripetutamente la cartuccia fino a quando i frammenti neri scompaiono.
- BRITA non si assume alcuna responsabilità laddove non vengono rispettate le nostre raccomandazioni per l'uso e la sostituzione della cartuccia filtrante BRITA.

Decalcificazione

L'apparecchio dispone di un programma di decalcificazione automatico. Se all'accensione dell'apparecchio è illuminato , va immediatamente eseguito il programma di decalcificazione. Qualora la procedura di decalcificazione, nonostante le istruzioni, non abbia successo, ciò potrebbe causare un danno all'apparecchio.

Suggerimento: In caso di acqua dura, ricca di calcare, decalcificare l'apparecchio più spesso rispetto a quanto indicato dal simbolo . Anche l'acqua filtrata contiene piccole quantità di calcare.

- ▶ Spegnerne l'apparecchio tramite l'interruttore **on/off**.
- ▶ Tenere premuto il tasto **start/stop**.
- ▶ Accendere l'apparecchio tramite l'interruttore **on/off**.
- ▶ Rilasciare il tasto **start/stop** non appena si illumina il simbolo .

Procedere come previsto in "Esecuzione del programma di decalcificazione".

Prodotti decalcificanti adatti possono essere reperiti tramite il centro di assistenza Bosch (articolo nr. 310967) o presso i negozi specializzati.

Nota:

- Non interrompere in nessun caso il programma di decalcificazione.
- Non ingerire i liquidi.
- Non usare mai aceto o altri prodotti a base di aceto.
- Prima di avviare il programma di decalcificazione rimuovere assolutamente il supporto del filtro e la cartuccia filtrante.

Esecuzione del programma di decalcificazione

- ▶ Estrarre il serbatoio dell'acqua, svuotarlo e inserirlo nuovamente.
- ▶ Preparare la soluzione di decalcificazione secondo le istruzioni del fabbricante e versarla nel serbatoio dell'acqua fino al contrassegno **calc**. Un prodotto decalcificante specifico per l'apparecchio è reperibile tramite il centro di assistenza Bosch (articolo nr. 310967) o presso negozi specializzati.
- ▶ Collocare sotto l'erogatore dell'acqua un recipiente di almeno 500 ml. Il recipiente deve adattarsi perfettamente alla griglia portatazze e restare fermo. Impostare la griglia portatazze nella posizione più bassa.
- ▶ Per attivare il programma di decalcificazione tenere premuto il tasto **start/stop** per almeno 10 secondi.
- ▶ Il programma di decalcificazione parte automaticamente; il simbolo  lampeggia durante l'esecuzione del programma (Durata del programma circa 10 minuti). Il liquido di decalcificazione viene pompato in diverse fasi attraverso l'apparecchio e scorre nel recipiente fino a quando il serbatoio dell'acqua è vuoto. Nel serbatoio resta sempre un po' d'acqua.
- ▶ Quando si illumina il simbolo dell'ultima temperatura impostata, il programma di decalcificazione è terminato.

- ▶ Sciacquare a fondo il serbatoio dell'acqua e riempirlo con acqua fresca fino al contrassegno **max**.
- ▶ Erogare per tre volte acqua calda per sciacquare l'apparecchio, non bere quest'acqua.

Importante: Non interrompere per nessun motivo il programma di decalcificazione. Se il programma viene interrotto, ad es. a causa di acqua insufficiente o mancanza di corrente elettrica, riavviare il programma.

L'apparecchio è nuovamente pronto per l'uso e il supporto del filtro con la cartuccia filtrante BRITA MAXTRA può essere reinserito.

Cura e pulizia quotidiana

Pericolo di scarica elettrica!

Prima di pulire l'apparecchio spegnerlo e staccare la spina di alimentazione.

Non immergere mai l'apparecchio nell'acqua.

Non usare dispositivi di pulizia a vapore.

- ▶ Pulire l'involucro con un panno morbido e umido.
- ▶ Sciacquare il serbatoio dell'acqua solo con acqua, non lavarlo in lavastoviglie.
- ▶ Il coperchio del serbatoio dell'acqua e tutti gli altri elementi della griglia portatazze possono essere lavati in lavastoviglie.
- ▶ Pulire quotidianamente il serbatoio dell'acqua e riempirlo con acqua fresca.

Smaltimento



Si prega di smaltire le confezioni nel rispetto dell'ambiente. Questo apparecchio è contrassegnato conformemente alla Direttiva europea 2002/96/CE Rifiuti di apparecchiature elettriche ed elettroniche (waste electrical and electronic equipment – WEEE). La direttiva stabilisce il quadro generale per un ritiro e recupero valido in tutta l'UE. Informarsi presso il rivenditore specializzato sulle attuali disposizioni per la rottamazione.

Condizioni di garanzia

Per questo apparecchio sono valide le condizioni di garanzia pubblicate dal nostro rappresentante nel paese di vendita. Il rivenditore, presso il quale è stato acquistato l'apparecchio, è sempre ben disposto a fornire a richiesta informazioni a proposito. Per l'esercizio del diritto di garanzia è comunque necessario presentare il documento di acquisto.

Con riserva di modifica.

Soluzione dei problemi più semplici

Problema	Possibili cause	Soluzione
L'apparecchio non funziona, non si illumina nessuna spia di controllo.	Forse l'apparecchio non riceve alimentazione elettrica.	Controllare che l'apparecchio sia collegato all'alimentazione elettrica.
La macchina funziona ma non esce acqua.	Il serbatoio dell'acqua non è fissato correttamente.	Controllare che il serbatoio dell'acqua sia fissato correttamente.
	Il serbatoio dell'acqua è stato rimosso durante l'erogazione oppure nel sistema è presente dell'aria.	Erogare nuovamente l'acqua.
	Il galleggiante nel serbatoio dell'acqua è bloccato.	Pulire il serbatoio dell'acqua e liberare il galleggiante.
Non è possibile impostare la temperatura.	È attivata la sicurezza bambini.	Disattivare la sicurezza bambini.
Durante l'erogazione ci sono spruzzi d'acqua.	La griglia portatazze è impostata troppo bassa.	Ridurre la distanza tra l'erogatore dell'acqua e la tazza, per fare ciò muovere verso l'alto la griglia portatazze.
	L'erogatore dell'acqua presenta incrostazioni di calcare.	Decalcificare l'apparecchio come descritto nel capitolo "Decalcificazione".
La temperatura dell'acqua erogata è troppo bassa.	Il valore di temperatura impostato mostra la temperatura dell'acqua direttamente all'erogatore dell'acqua.	Selezionare una temperatura maggiore.
	Il bicchiere o la tazza sono troppo freddi.	Sciacquare il bicchiere o la tazza con acqua calda prima di riempirli oppure erogare prima dell'acqua per preriscaldarli.
	L'apparecchio è calcificato.	Decalcificare l'apparecchio secondo le istruzioni. In caso di acqua molto calcarea, decalcificare l'apparecchio più spesso rispetto a quanto segnalato dal simbolo.
Nell'area dell'erogazione dell'acqua si raccoglie dell'acqua.	Può crearsi acqua di condensa per ragioni fisiche.	La condensazione è un fenomeno normale, asciugare con un panno.
Appare il simbolo  nonostante nel serbatoio dell'acqua ci sia acqua sufficiente.	Il galleggiante nel serbatoio dell'acqua è bloccato.	Pulire il serbatoio dell'acqua e liberare il galleggiante.
 si illumina già dopo poche erogazioni.	Possibile comando errato.	Decalcificare l'apparecchio come descritto nel capitolo "Decalcificazione".

Problema	Possibili cause	Soluzione
☹ si illumina, nonostante sia stato impiegato un filtro dell'acqua.	Anche l'acqua filtrata contiene piccole quantità di calcare.	Decalcificare l'apparecchio come descritto nel capitolo "Decalcificazione".
☹ si illumina, nonostante l'apparecchio sia stato appena decalcificato.	Il programma di decalcificazione è stato interrotto a causa, per es. di acqua insufficiente o mancanza di corrente elettrica.	Eseguire nuovamente il programma di decalcificazione come descritto nel capitolo "Decalcificazione".
Durante l'erogazione sono ben udibili "rumori della pompa e del processo di bollitura".	L'impostazione per il filtro dell'acqua è "si" (vedere capitolo "Sistema di filtraggio dell'acqua BRITA MAXTRA") ma non è inserito alcun filtro. L'apparecchio presenta incrostazioni di calcare.	Decalcificare l'apparecchio come descritto nel capitolo "Decalcificazione". Infine, eseguire la corretta impostazione.
	L'acqua utilizzata è particolarmente ricca di calcare. L'apparecchio presenta incrostazioni di calcare.	L'apparecchio deve essere decalcificato più spesso rispetto a quanto indicato dal simbolo ☹. Procedere come descritto nel capitolo "Decalcificazione".
☹, ☹ e ☹ lampeggiano contemporaneamente, non è possibile erogare acqua.	Nell'apparecchio si è verificato un errore.	Staccare l'apparecchio dalla rete elettrica e contattare il servizio clienti.
Se il problema non è stato risolto, contattare il servizio assistenza.		

Dati tecnici

Collegamento elettrico (tensione/frequenza)	220-240 V / 50 Hz
Potenza di riscaldamento	1600 W
Pressione massima della pompa, statica	3,3 bar
Capacità massima del serbatoio dell'acqua (senza filtro)	2 l
Lunghezza del cavo di alimentazione	80 cm
Dimensioni (alt. x largh. x prof.)	290 x 223 x 267 mm
Peso, a vuoto	2,3 kg

Bu Bosch cihazını satın aldığınız için tebrik ederiz.

Çok memnun kalacağınız yüksek değerli bir ürünün sahibi oldunuz.

Yeni cihazda nakliye hasarları olup olmadığını kontrol edin.

Ambalajı ve varsa eski cihazı çevreye duyarlı bir şekilde elden çıkartın.

İçindekiler

Güvenlik uyarıları	60
Görünüm	61
Kumanda elemanları	61
Gösterge elemanları.....	61
Kullanım.....	62
Yüksekliğin ayarlanması	62
Dolum miktarının ayarlanması	63
Çocuk emniyeti.....	63
BRITA MAXTRA su filtreleme sistemi	63
Kireçlenmeyi temizleme	65
Bakım ve günlük temizlik.....	66
Elden çıkartılması	66
Garanti koşulları	66
Basit sorunların giderilmesi.....	67
Teknik bilgiler.....	68

Güvenlik uyarıları

Kullanım kılavuzunu lütfen itinalı olarak okuyun, kılavuzdaki bilgilere göre hareket edin ve kılavuzu saklayın.

Cihazı başkasına verecek olursanız işbu kılavuzu da verin.

Bu cihaz, evde ya da ev ortamına benzer, ticari olmayan uygulamalarda küçük miktarlarda üretim için öngörülmüştür. Ev ortamına benzer uygulamalar deyimiyle, örneğin dükkan, büro, tarımsal ve başka işletmelerin personel mutfaklarında ayrıca pansiyon, küçük otel ve benzer konaklama olanaklarının misafirleri tarafından kullanılması kastedilmektedir.

⚠ Elektrik çarpma tehlikesi!

- Cihazı sadece tip plaketindeki bilgilere göre bağlayın ve işletin.
- Cihazı sadece elektrik kablosunda ve kendisinde hasar yoksa kullanın.
- Cihazı sadece oda sıcaklığında ve deniz seviyesinden en çok 2000 m irtifada kullanın.
- Cihazı sadece buzlanmayan odalarda kullanın.
- Duyusal ya zihinsel engeli olan ya da deneyimi ve bilgisi yetersiz olan kişilerin (ve çocukların) cihazı kullanmasına izin vermeyin. Bu kişilere sadece, güvenliklerinden sorumlu bir kişi tarafından cihazın kullanımı konusunda bilgilendirilmiş olmaları ya da cihazı nezaret altında kullanıyor olmaları halinde cihazı kullanma izni verin.
- Çocukları cihazdan uzak tutun.
- Çocukların cihazla oynamasını engellemek için çocuklara nezaret edin.
- Arıza durumunda derhal elektrik fişini çekin.
- Cihazda, hasar görmüş bir elektrik kablosunun değiştirilmesi gibi onarımlar, tehlikeleri önlemek için sadece yetkili servisimiz tarafından yapılmalıdır.
- Cihazı ya da elektrik kablosunu kesinlikle suya daldırmayın.
- Su deposunu her gün boşaltın ve su deposuna sadece taze, soğuk su doldurun (asitli olan ya da kimyasal yollarla kireci alınmış olan maden suyu kullanmayın).







⚠ Haşlanma tehlikesi!

- Ayarların **70 °C** ilâ **75 °C** olması durumunda suyun çok sıcak olduğunu unutmayın.
- Su çekilirken, su çıkışı bölgesinde buhar oluşabilir ya da sıcak su sıçrayabilir.

⚠ Boğulma tehlikesi!

- Çocukların ambalaj malzemesi ile oynamasına izin vermeyin.

Görünüm

- 1 Şalter **on/off** (aç/kapa)
- 2 Su çıkışı
- 3 Tuş **start/stop** (başla/dur)
- 4 Tuş **temp. set** (sıcaklık ayarla)
- 5 Gösterge elemanları
 - a  Su oda sıcaklığında
 - b Su **70°C**
 - c Su **80°C**
 - d Su **90°C**
 - e  Çok sıcak su
 - f  Çocuk emniyeti
 - g  Su doldur/Depo yok
 - h  Kireç temizle
 - i  Filtre değiştir
- 6 Çıkarılabilen su deposu
 - a Su deposu kapağı
 - b Şamandıra
- 7 Filtre kartuşu
- 8 Filtre tutucusu
- 9 Kablo saklama bölmesi
- 10 Yükseklik ayarlayıcısı
- 11 Fincan sehpası
 - a Toplama haznesi
 - b Damla ızgarası

Kumanda elemanları

Şalter **on/off** (aç/kapa)

Cihazı açmak veya tümüyle kapatmak için **on/off** (aç/kapa) şalterini kullanın. Cihazı açtığınızda 9 gösterge elemanının tümü kısaca yanar. Ayarlı olan sıcaklığı belirten gösterge, örn.  simgesi, cihaz açık olduğu sürece yanar.

Bilgi: Enerji tasarrufu sağlamak için cihaz, her kullanımdan sonra tümüyle kapatılmalıdır.

Tuş **start/stop** (başla/dur)

start/stop (başla/dur) tuşuna basıldığında su çekme işlemi başlatılır. Su çekme işlemi sırasında bu düğmeye yeniden basıldığında su çekişi erkenden durdurulabilir.









Bilgi: Su çekme işlemi sırasında, ayarlanmış olan sıcaklığın göstergesi yanıp söner.

Sıcaklık seçicisi temp. set

(sıcaklık ayarla)

temp. set (sıcaklık ayarla) tuşuna basarak, çeşitli sıcaklık kademeleri seçilebilir. Seçilen ayara ait gösterge yanar.

Gösterge elemanları

	Bu ayarda sıcaklığı oda sıcaklığında olan su çekilebilir.
70°C 80°C 90°C	70°C , 80°C ve 90°C ayarlarında su, ayarlanan sıcaklığa ısıtılır. 70°C – örn. beyaz çay türleri için 80°C – örn. yeşil çay türleri için 90°C – örn. sıcak çikolata ya da kahve gibi hazır içecekler için. Uyarı: Çıkıştaki sıcaklıklar yakl. \pm % 5 farklılık gösterebilir.
	Bu ayarda kaynar su üretilir. Siyah çay ya da hazır çorbalar gibi ürünler için kullanılabilir.
	 simgesi makinenin çalışması sırasında yanar. BRITA MAXTRA filtre kartuşu tükenmiştir ve değiştirilmesi gerekir. Su çekilmeye devam edilebilir, filtre kartuşunun çıkarılması ya da değiştirilmesi gerekir; bkz. “BRITA MAXTRA su filtresi sistemi” başlıklı bölüm. Filtreyi değiştirdikten sonra start/stop (başla/dur) tuşunu en az 2 saniye basılı tutun;  söner.
	 simgesi, çıkarılabilen su deposu yeniden suyla doldurulması gerektiğinde ya da takılı değilse yanar. Su deposunu çıkartın ve taze, soğuk suyla doldurup yeniden takın.
	 simgesi, cihazın kireci alınması gerektiğinde yanar. Cihazı lütfen sadece “Kireçlenmeyi temizleme” başlıklı bölümdeki talimata göre kireçten temizleyin.

🔒	🔒 simgesi, çocuk emniyeti etkin olduğunda yanar. Sadece oda sıcaklığı olan su çekilebilir. Ayar olanağı için lütfen “Çocuk emniyeti” başlıklı bölüme başvurun.
☕ +	☕ ve ☑️ simgeleri, uzun süreyle sıcak su çekilmediğinde aynı anda yanıp söner. Hijyen nedenlerle sıcaklığı 90°C ya da ☑️ ayarına getirin ve 1 kez sıcak su çekin. ☕ ve ☑️ söner, en son ayarlanan sıcaklık yanar.

Kullanım

Genel

Bu cihaz suyu filtreleyenmiş olarak oda sıcaklığında çekebilir ya da belirli bir sıcaklığa ısıtabilir.

Filtre kartuşuna ilişkin sorularınız için lütfen BRITA Tüketici Servisi'ne başvurun: 00 90 - 216 - 347 38 58.

Bilgi: Cihaz, teslim edilmenden önce test edilmektedir ve bu nedenle münferit su lekeleri geride kalabilir. Bunlar önemsizdir, lütfen bir bezle temizleyin.

Cihazın hizmete alınması

Cihazı ilk kez kullanmadan önce lütfen aşağıdaki noktalara dikkat edin:

- ▶ Mevcut olabilecek folyoları çıkartın.
- ▶ Elektrik kablosunu, gerek duyulan uzunluk kadar kablo bölmesinden çekin ya da bölmeye geri itin ve elektrik fişini elektrik şebekesine takın.
- ▶ Su deposunu çıkartın ve akan su altında iyice temizleyin.
- ▶ Filtre kartuşunu yerleştirin ve yerleştirme için “BRITA MAXTRA su filtreleme sistemi” başlıklı bölümdeki yöntemi izleyin.
- ▶ Taze, soğuk suyu, **max** (en çok) işaretine kadar su deposuna doldurun. Sadece asitsiz içme suyu kullanın.
- ▶ Su deposunu düz olarak oturtun ve tümüyle aşağı bastırın.

- ▶ **on/off** (aç/kapa) şalterini **on** (aç) konumuna getirin. Tüm gösterge elemanları kısaca yanar ve peşinden **90°C** göstergesi yanar.
- ▶ Bir bardağı ya da fincanı (en az 150 ml), su çıkışının altına fincan sehпасına koyun.
- ▶ **start/stop** (aç/kapa) tuşuna basın ve 1 kez su çekerek cihazı durulayın.

Bilgi: Cihaz ilk kez kullanıldığında ya da uzun süre kullanılmayıp yeniden kullanıldığında ilk iki bardaktaki suyu içmeyin.

Cihaz artık kullanılmaya hazırdır.

Su çekilmesi

- ▶ Fincan sehпасı, bardağın ya da fincanın boyuna göre ayarlayın.
- ▶ Bardağı ya da fincanı su çıkışının altına koyun.
- ▶ **temp. set** (sıcaklık ayarla) tuşu yardımcıyla istediğiniz sıcaklığı seçin.
- ▶ **start/stop** (başla/dur) tuşuna basın. Su çıkışından su akmaya başlar, seçilen sıcaklığa ilişkin gösterge elemanı su çekilirken yanıp söner.

Yüksekliğin ayarlanması

Fincan sehпасının yüksekliği ayarlanarak, fincan ve bardakların su çıkışına olan mesafesini uyarlamak mümkün olabilmektedir. Temel ayar, yüksekçe bardak ve fincanlar için uygundur. Daha küçük fincanlar ya da çorba fincanları için, fincan sehпасı yükseklik ayarlayıcısının ilgili girintilerine takılabilir.

Önemli: Cihazı, fincan sehпасı olmadan çalıştırmayın.

Dolum miktarının ayarlanması

Cihazın fabrikada ayarlanan dolum miktarı 120 ml'dir. Bu miktar değiştirilebilir.

Dolum miktarını değiştirmek için:

- ▶ **temp. set** (sıcaklık ayarla) tuşunu en az 5 saniye basılı tutun.
- ▶ Güncel olarak ayarlı olan dolum miktarını belirten simge yanıp sönmeye başlar.
- ▶ **temp. set** (sıcaklık ayarla) tuşuna basarak, istediğiniz dolum miktarını ayarlayın:
 - ☐ = yakl. 120 ml
 - 70°C = yakl. 150 ml
 - 80°C = yakl. 200 ml
 - 90°C = yakl. 250 ml
 - ☐ = yakl. 300 ml
- ▶ **start/stop** (başla/dur) tuşuna basın; ayar kaydedilmiş olur.

Önemli: Taşma olmaması için, ayarladığınız dolum miktarına uygun olan bir kabı seçmelisiniz.

Bilgi: Yaptığınız bu ayar istediğiniz zaman yeniden değiştirilebilir. Bunun için yukarıdaki işlemleri yineleyin.

Çocuk emniyeti

Güvenlik nedeniyle cihaz bir çocuk emniyeti ile donatılmıştır. Etkinleştirmek için:

- ▶ **temp. set** (sıcaklık ayarla) ve **start/stop** (başlat/dur) tuşlarını aynı anda en az 5 saniye basılı tutun. ☐ ve ☐ simgeleri yanar.

Bilgi: Sadece oda sıcaklığı olan su çekilebilir. **temp. set** (sıcaklık ayarı) tuşuna kısa süreyle basılırsa, ☐ simgesi yanıp söner ve diğer ayarlar kilitlidir.

Devre dışı bırakmak için:

- ▶ **temp. set** (sıcaklık ayarla) ve **start/stop** (başla/dur) tuşlarını aynı anda en az 5 saniye basılı tutun. ☐ simgesi söner.

BRITA MAXTRA su filtreleme sistemi

Su filtreleme sistemi olan cihazlarda sadece BRITA MAXTRA su filtresi kartuşları kullanılabilir.

BRITA MAXTRA kartuşları, yetkili satıcıdan ya da doğrudan Bosch yetkili servisinden temin edilebilir (irtibat bilgileri için kullanım kılavuzunun son sayfasında başvurun). Cihaz, filtre kartuşuyla ya da kartuş olmadan kullanılabilir.

Sadece cihazda MAXTRA filtreleme kartuşları kullanılırsa BRITA filtrelemesinin avantajlarından yararlanabileceğinizi aklınızdan çıkarmayın: Cihaz çabuk kireçlenmez ve ömrü uzar. Taze, BRITA ile filtrelenmiş suyla çay ve kahvedeki aroma daha iyi ortaya çıkar.

Filtre kullanılmıyacaksa filtre tutucusunu ve filtre kartuşunu su deposundan çıkartın ve cihazı buna göre ayarlayın.

Önemli: Filtre evet veya hayır ayarı, filtrenin ne zaman değiştirilmesi gerektiği göstergesini kontrol eder.

Filtreyi ayarlama

- ▶ Cihazı **on/off** (aç/kapa) şalterinden kapatın.
 - ▶ **temp. set** (sıcaklığı ayarla) tuşunu basılı tutun.
 - ▶ Cihazı **on/off** (aç/kapa) şalterinden açın, ☐ simgesi yanıp sönmeye başlar.
 - ▶ **start/stop** (başla dur) tuşuna basıldığında "Filtre var"...
 - evet = ☐ simgesi yanar veya
 - hayır = ☐ simgesi yanmaz ayarı yapılabilir.
 - ▶ **temp. set** (sıcaklığı ayarla) tuşunu bırakın. Ayar kaydedilmiştir ve en son ayarladığınız sıcaklığın göstergesi yanar.
- Bilgi:** Yaptığınız bu ayar istediğiniz zaman yeniden değiştirilebilir. Bunun için yukarıdaki işlemleri yineleyin.

Filtre “var” ayarında, işletim sırasında belirli bir süre sonra  simgesi yanar. BRITA MAXTRA filtre kartuşu tükenmiştir ve değiştirilmesi gerekir.

Yeni bir filtre kartuşu takılacaksa aşağıdaki yöntemi izleyin:

BRITA MAXTRA filtre kartuşunun hazırlanması ve takılması

- ▶ Filtre kartuşundaki koruyucu folyoyu çıkartın.
- ▶ Filtreleme kartuşunu soğuk musluk suyuna daldırın ve hafifçe sallayarak hava kabarcıklarını giderin (yakl. 5 san.).
- ▶ Filtre tutucusunu su deposundan alın ve filtre kartuşunu filtre tutucusunun ilgili haznesine yerleştirip işitilebilir şekilde oturması için bastırın.
- ▶ Filtre tutucusunu musluğun altına tutun, taze, soğuk suyla doldurun ve suyu BRITA MAXTRA filtre kartuşu içerisinden akıtarak boşaltın.
- ▶ Bu işlemi iki ya da üç kez yineleyin.
- ▶ Filtre tutucusunu filtre kartuşuyla birlikte yeniden boş su deposunun içerisine oturtun ve depoyu soğuk musluk suyuyla doldurun.
- ▶ **start/stop** (başla/dur) tuşunu en az 2 saniye basılı tutun.  simgesi söner.

Bilgi: Kartuşu değiştirmek için, kartuşun tepesinde yer alan kulağı tutup çekin. Yeni kartuşu takmak için, yukarıda kartuşun hazırlanması ve takılması için tarif edilen adımları dikkate alın.



BRITA MAXTRA su filtresi kartuşları normal evsel atıklarla elden çıkartılabilir. Sorunuz olursa, 0090-216-3473858 numarasından BRITA müşteri hizmetlerine başvurun.

Önemli bilgi

- Yedek filtre kartuşlarını daima orijinal ambalajları içerisinde karanlık, serin ve kuru bir yerde saklayın.
- BRITA su filtreleri sadece umumi musluk suyu (not: bu su sürekli olarak yasal yönetmeliklere göre kontrol edilmektedir ve sağlığa zararsızdır) ya da içilmesi güvenli olarak özel su kaynakları için tasarlanmıştır. Kamu yetkilileri musluk suyunun kaynatılması gerektiği yönünde bir talimat duyurduysa BRITA ile filtrelenecek suyun da kaynatılması gerekir. Suyu kaynatma talimatı geri alındığında, cihaz ve filtre tutucusunun temizlenmesi ve yeni bir kartuş takılarak olası kirlenmelerin giderilmesi gerekir.
- Lütfen soğuk musluk suyunu filtreleyin.
- Cihazı ve filtre tutucusunu düzenli aralıklarla temizleyin.
- Bazı kişiler (örn. bağıışıklık sistemi kısıtlı olanlar ya da bebekler) için, musluk suyunun kaynatılması önerilir; bu durum BRITA ile filtrelenecek su için de geçerlidir.
- Hijyenik nedenlerle, MAXTRA kartuşunun içeriği gümüşle özel işleme tabi tutulmuştur. Eser miktarda gümüş suya karışabilir. Bu miktar, Dünya Sağlık Örgütü (WHO - World Health Organisation) direktiflerine uygundur.
- Filtreleme işlemi sırasında sudaki potasyum miktarı biraz artabilir. Bununla birlikte BRITA ile filtrelenmiş bir litre suda örn. bir elmadakinden daha az potasyum bulunur. Böbrek hastalığınız var ve/ya da potasyum diyeti yapıyorsanız, BRITA su filtresini kullanmadan önce hekiminize başvurmanızı öneririz.

- BRITA filtresini taktığınız cihazınızı uzunca bir süre kullanmayacaksanız (örn. tatiliniz nedeniyle), BRITA firması kartuşu çıkartmanızı, BRITA su filtresi içerisinde kalmış olabilecek suyu boşaltmanızı ve MAXTRA kartuşunu yeniden takmanızı önermektedir. BRITA su filtresini yeniden kullanmadan önce kartuşu çıkartın, cihazı ve filtre tutucusunu iyice temizleyin ve “BRITA MAXTRA filtre kartuşunun hazırlanması ve takılması” başlıklı bölümdeki yöntemi yineleyin.
- BRITA ile filtrelenmiş su, insanların tüketimi için öngörülmüştür. Su, dayanıksız bir besindir ve 1 ilâ 2 gün içerisinde tüketilmelidir.
- Her doğal ürün gibi BRITA MicroporeFilter (Micropore filtresinin) kalitesi doğal bir değişkenliğe sahiptir. Bu durum, filtrelenmiş su içerisinde siyah tanecik şeklinde görülebilen küçük karbon parçacıklarının ortaya çıkmasına neden olabilir. Bu taneciklerin sağlığınız üzerinde olumsuz bir etkisi yoktur. Yutulduklarında insan bedeni için zararlı olmazlar. Karbon tanecikleri tespit edecek olursanız BRITA firması kartuşu, birkaç kez ya da siyah parçacıkları kaybolana kadar durulamanızı önermektedir.
- BRITA firması, BRITA filtre kartuşunun kullanımı ve değiştirilmesi konusunda önerilerimize uymamanız durumunda sorumluluk ya da yükümlülük kabul etmez.

Kireçlenmeyi temizleme

Cihaz otomatik bir kireç temizleme programına sahiptir. Cihaz açıkken  simgesi yanarsa, en kısa zamanda kireç temizleme programı yürütülmelidir. Kireç temizleme süreci talimata uygun olarak yürütülmezse cihaz zarar görebilir.

Tavsiye: Çok sert, kireçli suda cihazı lütfen,  simgesiyle belirtilenden daha sık olarak kireçten temizleyin. Filtrelenmiş suda da az miktarda kireç bulunur.

► Cihazı **on/off** (aç/kapa) şalterinden kapatın.

► **start/stop** (başla dur) tuşunu basılı tutun.

► Cihazı **on/off** (aç/kapa) şalterinden açın.

►  simgesi yanar yanmaz **start/stop** (başla/dur) tuşunu bırakın.

“Kireçlenmeyi temizleme programının yürütülmesi” altında belirtilen yöntemi izleyin.

Uygun kireç temizleme maddelerini Bosch yetkili servisinden (Ürün No. 310967) ya da yetkili satıcılardan temin edebilirsiniz.

Uyarılar:

- Kireçlenmeyi temizleme programını kesinlikle durdurmayın.
- Sıvıları içmeyin.
- Kesinlikle sirke ya da sirke esaslı maddeler kullanmayın.
- Kireçlenmeyi temizleme programını başlatmadan önce Filtre tutucusunu filtre kartuşu ile birlikte mutlaka çıkartın.

Kireçlenmeyi temizleme programının yürütülmesi

- Su deposunu çıkartın, boşaltın ve yeniden takın.

- ▶ Kireç temizleme çözeltilisini üreticisinin talimatına göre hazırlayın ve su deposundaki **calc** (kireçlenme) işaretine kadar doldurun. Cihaz için özel olarak uyarlanmış bir kireç temizleme maddesi Bosch yetkili servisinden (Ürün No. 310967) ya da yetkili satıcılardan temin edilebilir.
- ▶ Su çıkışının altına en az 500 ml hacmi olan uygun bir kabı yerleştirin. Kap tam olarak fincan sehпасına uymalıdır ve sağlam durmalıdır. Fincan sehпасını en alt pozisyona yerleştirin.
- ▶ Kireç çözme programını etkinleştirmek için, **start/stop** (başla dur) tuşunu en az 10 saniye basılı tutun.
- ▶ Kireç temizleme programı otomatik olarak başlar. Program yürütülürken  simgesi yanıp söner (Program yaklaşık 10 dakika sürer). Kireç temizleme sıvısı birkaç evrede cihaz içerisinden pompalanır ve su deposu neredeyse boşalana kadar kaba akar. Birazcık artık su daima depo içerisinde kalır.
- ▶ En son ayarlanan sıcaklığın göstergesi yandığında kireç temizleme programı tamamlanmıştır.
- ▶ Su deposunu iyice duruluyup **max** (en çok) işaretine kadar taze suyla doldurun.
- ▶ 3 kez sıcak su çekerek cihazı durulayın. Bu suyu içmeyin.

Önemli: Kireçlenmeyi temizleme programını kesinlikle durdurmayın. Program, örneğin su yetersizliği veya elektrik kesintisi nedeniyle durdurulursa programı yeniden başlatın.

Cihaz yeniden kullanılmaya hazırdır ve BRITA MAXTRA filtre kartuşlu filtre tutucusu yeniden takılabilir.

Bakım ve günlük temizlik

Elektrik çarpma tehlikesi!

Temizlemeden önce cihazı kapatın ve elektrik fişini çekin.
Cihazı kesinlikle suya daldırmayın.

Buharlı temizleme aleti kullanmayın.

- ▶ Gövdeyi yumuşak ve nemli bir bezle silin.
- ▶ Su deposunu sadece suyla durulayın ve bulaşık makinesine koymayın.
- ▶ Su deposunun kapağı ve fincan sehпасının tüm parçaları bulaşık makinesi içerisinde rahatlıkla temizlenebilir.
- ▶ Su deposunu her gün temizleyin ve taze suyla doldurun.

Elden çıkartılması

Ambalajı çevreye duyarlı bir şekilde elden çıkartın. Bu cihaz, elektrik ve elektronik hurda cihazlara ilişkin 2002/96/AT Avrupa direktifine (waste electrical and electronic equipment – WEEE) uygun olarak işaretilenmiştir. Bu direktif, hurda cihazların geri alınması ve değerlendirilmesi için tüm AB'de geçerli çerçeve koşullarını belirlemektedir.

Güncel elden çıkartma yolları konusunda bilgi edinmek için yetkili satıcıya başvurun.

Garanti koşulları







Bu cihaz için, cihazın satıldığı ülkede geçerli olan ve yetkili temsilcimiz tarafından verilen garanti koşulları geçerlidir. Garanti koşullarını her zaman için, cihazı satın aldığınız yetkili satıcınızdan ya da doğrudan ülkenizdeki temsilciliğinizden temin edebilirsiniz. Almanya için garanti koşulları ve adresleri bu kitapçığın son dört sayfasında verilmiştir.

Bunun ötesinde garanti koşulları İnternet üzerinden, belirtilen adresten temin edilebilir. Garanti hizmetlerinden yararlanabilmek için mutlaka satın alma fişinin ibraz edilmesi gereklidir.

Değişiklik yapma hakkı saklıdır.

Basit sorunların giderilmesi

Sorun	Olası neden	Giderilmesi
Cihaz çalışmıyor, kontrol lambalarından hiçbiri yanmıyor.	Cihazın elektrik beslemesi kesik olabilir.	Cihazın elektrik bağlantısının sağlanmış olup olmadığını kontrol edin.
Makine çalışıyor ancak su gelmiyor.	Su deposu doğru takılmamış.	Lütfen su deposunun doğru yerleştirilip yerleştirilmediğini kontrol edin.
	Su deposu haşlama işlemi sırasında çıkartıldı ya da sistemde hava var.	Lütfen yeniden su çekin.
	Su deposundaki şamandıra sıkışmış.	Su deposunu temizleyin ve şamandırayı kurtarın.
Sıcaklık ayarı yapılamıyor.	Çocuk emniyeti etkin.	Lütfen çocuk emniyetini devre dışı bırakın.
Su çekme sırasında su sıçırıyor.	Fincan sehпасı fazla alçak ayarlanmış.	Lütfen su çıkışı ile fincan arasındaki mesafeyi kısaltın. Bu amaçla fincan sehпасını yukarı oturtun.
	Su çıkışı kireçlenmiş.	Cihazı lütfen "Kireçlenmeyi temizleme" başlıklı bölümde açıklandığı şekilde kireçten temizleyin.
Çekilen suyun sıcaklığı fazla düşük.	Ayarlanan sıcaklık değeri doğrudan su çıkışındaki su sıcaklığını gösterir.	Lütfen daha yüksek bir sıcaklık seçin.
	Bardak ya da fincan fazla soğuk.	Bardak ya da fincanı doldurmadan önce sıcak suyla durulayın ya da ön ısıtma yapmak için su çekin.
	Cihaz kireçlenmiş durumda.	Cihazı talimatlara göre kireçten temizleyin. Çok sert, kireçli su kullanılıyorsa cihazı lütfen, simgesile belirtilenden daha sık olarak kireçten temizleyin.
Su çıkışı bölgesinde su birikiyor.	Fiziksel nedenlerle yoğuşma suyu oluşabilir.	Yoğuşma normal bir süreçtir, lütfen suyu silin.
Su deposunda yeterli su olmasına rağmen  simgesi görüntüleniyor.	Su deposundaki şamandıra sıkışmış.	Su deposunu temizleyin ve şamandırayı kurtarın.
 simgesi birkaç çekme işleminden sonra yanıyor.	Muhtemel hatalı kullanım sözkonusudur.	Cihazı lütfen "Kireçlenmeyi temizleme" başlıklı bölümde açıklandığı şekilde kireçten temizleyin.

Sorun	Olası neden	Giderilmesi
Su filtresi kullanılmamasına rağmen  simgesi yanıyor.	Filtrelenmiş suda da az miktarda kireç bulunur.	Cihazı lütfen “Kireçlenmeyi temizleme” başlıklı bölümde açıklandığı şekilde kireçten temizleyin.
Cihaz henüz yeniden kireçten temizlenmesine rağmen  simgesi yanıyor.	Kireçten temizleme programı örneğin yetersiz miktarda su veya elektrik kesintisi sonucu kesilmiş olur.	Kireç temizleme programını, “Kireçlenmeyi temizleme” başlıklı bölümde açıklandığı gibi yeniden yürütün.
Su çekme sırasında yüksek “kaynatma ve pompa gürültüleri” duyuluyor.	Su filtresi için olan ayar “filtre var” (bkz. bölüm “BRITA MAXTRA su filtreleme sistemi”) olmasına rağmen filtre takılı değil. Cihaz kireçlenmiş durumda.	Cihazı lütfen “Kireçlenmeyi temizleme” başlıklı bölümde açıklandığı şekilde kireçten temizleyin. Ardından doğru ayarı yapın.
	Kullanılan su fazla kireçli. Cihaz kireçlenmiş durumda.	Cihaz,  simgesinin belirtmiş olduğundan daha sık aralıklarla kireçten temizlenmek zorundadır. Lütfen “Kireçlenmeyi temizleme” başlıklı bölümde açıklanan işlemleri yapın.
 ,  ve  simgeleri aynı anda yanıp sönmeye başlıyor; su çekmek mümkün değil.	Cihazda bir sorun ortaya çıktı.	Lütfen cihazı elektrik şebekesinden ayırın ve müşteri servisine başvurun.
Sorun giderilemediyse lütfen yetkili servise başvurun.		

Teknik bilgiler

Elektrik bağlantısı (gerilim/frekans)	220-240 V / 50 Hz
Isıtıcının gücü	1600 W
Azami pompa basıncı, statik	3,3 bar
Su deposunun azami su kapasitesi (filtresiz)	2 l
Elektrik kablosu uzunluğu	80 cm
Ebatlar (Y x G x D)	290 x 223 x 267 mm
Ağırlık, boş	2,3 kg



**Bosch çağrı
yönetim merkezi**

444 6 333
7/24 hizmetinizde



BOSCH

(Sabit telefonlardan veya cep telefonlarından alan kodu çevirmeden)

Sabit telefonlardan yapılan aramalarda kullanmakta olduğunuz tarife üzerinden, cep telefonu ile yapılan aramalarda ise kayıtlı olduğunuz GSM operatörünün tarifesi üzerinden ücretlendirme yapılmaktadır.

Yazılı başvurular için adresimiz

BSH Ev Aletleri Sanayi ve Ticaret AŞ
Fatih Sultan Mehmet Mah.. Balkan Cad. No.: 51 Ümraniye 34771 - İstanbul

Bosch'u tercih ettiğiniz için teşekkür eder, ürününüzü iyi günlerde kullanmanızı dileriz.



- Cihazınız; kullanma kılavuzunda gösterildiği şekilde kullanılması ve yetkili kıldığımız teknik servis elemanları dışındaki şahıslar tarafından bakım, onarım veya başka bir nedenle müdahale edilmemiş olması şartıyla bütün parçaları dahil olmak üzere tamamen malzeme, işçilik ve üretim hatalarına karşı **2 (iki) YIL SÜRE İLE GARANTİ EDİLMİŞTİR.**
- Arızaların giderilmesi konusunda uygulanacak teknik yöntemlerin tespiti ile değiştirilecek parçaların saptanması tamamen firmamıza aittir.
- Malın tesliminden sonraki yükleme, boşaltma ve sevkiyat anında meydana gelecek arızalar garanti kapsamı dışındadır.
- Belge üzerine tahrifat yapıldığı, cihazın üzerindeki orijinal seri numarası kaldırıldığı veya tahrifat yapıldığı takdirde garanti geçersizdir.

GARANTİ ŞARTLARI

- Garanti süresi malın teslim tarihinden itibaren başlar ve 2 yıldır.
- Malın bütün parçaları dahil olmak üzere tamamı firmamızın garantisidir.
- Malın garanti süresi içerisinde arızalanması durumunda, tamirde geçen süre garanti süresine eklenir. Malın tamir süresi en fazla 20 iş günüdür. Bu süre, mali ilişkin arızanın servis istasyonuna, servis istasyonunun olmaması durumunda, malın satıcısı, bayii, acentası, temsilciliği, ithalatçısı veya imalatçısından birisine bildirim tarihinden itibaren başlar. Sanayii malının arızasının 10 iş günü içerisinde giderilmesini halinde üretici veya ithalatçı, tamir tamamlanıncaya kadar, benzer özelliklerdeki başka bir ürünü tüketiciye tahsis edecektir.
- Malın garanti süresi içerisinde, gerek malzeme ve işçilik gerekse montaj hatalarından dolayı arızalanması halinde, işçilik masrafı, değiştirilen parça bedeli ya da başka herhangi bir ad altında hiçbir ücret talep etmeksizin tamiri yapılacaktır.
- Tüketicinin onarım hakkını kullanmasına rağmen malın;
 - Tüketiciye teslim edildiği tarihten itibaren, garanti süresi içinde kalmak kaydıyla, bir yıl içerisinde en az dört defa veya imalatçı-üretici ve/veya ithalatçı tarafından belirlenen garanti süresi içerisinde altı defa arızalanmasının yanı sıra, bu arızaların maldan yararlanamayı sürekli kılmaması,
 - Tamiri için gereken azami sürenin aşılması,
 - Firmamızın servis istasyonunun, servis istasyonunun mevcut olmaması halinde sırasıyla satıcısı, bayii, acentesi, temsilciliği, ithalatçısı veya imalatçı-üreticisinden birisinin düzenleyeceği raporla arızanın tamiri mümkün bulunmadığının belirlenmesi, durumlarında, tüketici malın ücretsiz değiştirilmesini, bedel iadesi veya ayıp oranında bedel indirimini talep edebilir.
- Malın kullanma kılavuzunda yer alan hususlara aykırı kullanılmasından kaynaklanan arızalar garanti kapsamı dışındadır.
- Garanti belgesi ile ilgili olarak çıkabilecek sorunlar için T.C. Gümrük ve Ticaret Bakanlığı, Tüketicinin Korunması ve Piyasa Gözetimi Genel Müdürlüğüne başvurulabilir.
Bu belgenin kullanılmasında; 4077 sayılı Tüketicinin Korunması Hakkında Kanun ve bu Kanun'a dayanılarak yürürlüğe konulan Garanti Belgesi Uygulanma Esaslarına Dair Yönetmelik uyarınca, T.C. Gümrük ve Ticaret Bakanlığı, Tüketicinin Korunması ve Piyasa Gözetimi Genel Müdürlüğü tarafından izin verilmiştir.

Bu ürün Bosch için BSH Ev Aletleri San. ve Tic. A.Ş. tarafından ithal edilmektedir.

BSH Ev Aletleri San. ve Tic. A.Ş. bir BOSCH UND SIEMENS HAUSERGÄTE GMBH kuruluşudur.

BSH EV ALETLERİ SAN. VE TIC. A.Ş.

Fatih Sultan Mehmet Mah. Balkan Cad.
No.: 51 Ümraniye 34771 - İstanbul
Tel.: (0216) 528 90 00
Faks: (0216) 528 91 88

Üretici Firma:

BSH Bosch und Siemens Hausergäte GmbH

Carl-Wery-Str. 34
D-81739 München
Phone: +49 (89) 45 90 01
Fax: +49 (89) 45 90 21 28

Gümrük ve Ticaret Bakanlığı Garanti Belgesi

Marka	Ürün İsmi	Belge Numarası	Belge Onay Tarihi
Bosch	Kahve Makinesi	86094	29.06.2010
Bosch	Dilim Kesici	86018	29.06.2010
Bosch	Ekmek Kızartma Mak.	86035	29.06.2010
Bosch	Su Isıtıcı (Kettle)	86099	29.06.2010
Bosch	Mikser	87040	13.07.2010
Bosch	Mutfak Robotu	87042	13.07.2010
Bosch	Kahve Değirmeni	85939	29.06.2010
Bosch	Tost Makinesi	86102	29.06.2010
Bosch	Kıyma Makinesi	86035	29.06.2010
Bosch	Saç Kurutma Mak.	86067	29.06.2010
Bosch	Çay Makinesi	86104	30.06.2010
Bosch	Narenciye Sıkacağı	86037	29.06.2010
Bosch	Baskül	89990	26.08.2010
Bosch	Elektrikli Saç Şekillendirme Seti	87501	16.07.2010
Bosch	Şarjlı El Süpürgeci	87404	16.07.2010
Bosch	Ütü	88163	29.07.2010
Bosch	Blender	87180	15.07.2010
Bosch	Saç Şekillendirici	87182	15.07.2010
Bosch	Katı Meyve Sıkacağı	87181	15.07.2010
Bosch	Masaj Aletleri	58537	05.08.2010

Değerli Müşterimiz

Bosch Çağrı Yönetim Merkezi 444 6 333 no.lu telefon numarası ile, 7 gün 24 saat hizmet vermektedir. Doğrudan bu numarayı çevirerek size en yakın Yetkili Servis telefonunu öğrenebilir veya arzu ettiğiniz diğer hizmet seçeneklerimizden faydalanabilirsiniz.

Bosch Çağrı Yönetim Merkezimize ayrıca www.bosch-home.com adresindeki Müşteri Hizmetleri bölümünde bulunan Müşteri Hizmetleri Formunu doldurarak ya da 0216 528 91 88 no.lu telefona faks çekerek de ulaşabilirsiniz.

Aşağıda yer alan konularda yardımcı olmanızı rica ederiz.

1. Cihazınızı kullanma kılavuzunda belirtilen hususlara göre kullanmaya özen gösteriniz.
2. Ürünüze ilgili hizmet talebiniz olduğunda yukarıda yazılı telefonlardan Çağrı Yönetim Merkezimizi arayınız.
3. Hizmet için gelen teknisyene "BOSCH YETKİLİ SERVİS" kimlik kartını sorunuz. Bu kimlik kartı, 18 yaşından küçük elemanlara verilmemektedir.
4. Yetkili servisimiz, cihazınızda yapılan herhangi bir işlemden sonra size servis fişini düzenleyip vermek zorundadır. Bu servis fişini mutlaka isteyiniz ve kesinlikle saklayınız.



DİKKAT

Garanti süresinin anlaşmazlık durumunda fatura tarihi esas alınacağından bu belge ile birlikte faturanın veya okunaklı fotokopisinin saklanması gereklidir.

YETKİLİ SATICI

BSH EV ALETLERİ SAN. VE TİC. A.Ş.

İmza ve kaşesi

MALİN

Cinsi : KÜÇÜK EV ALETLERİ
Markası : BOSCH
Modeli :
Bandrol ve Seri No. :
Teslim tarihi ve yeri :
Azami tamir süresi :
Cihaz ömrü :
Kullanım Süresi : 7 YIL (Ürünün fonksiyonunu yerine getirebilmesi için gerekli yedek parça bulundurma süresi)

SATICI FİRMANIN

Ünvanı :
Adresi :
Telefonu :
Telefaksı :
Tarih / İmza / Kaşe

Le damos la enhorabuena por la compra de este aparato de la marca Bosch. Ha adquirido un producto de alta calidad que le proporcionará un gran placer.

Controle si el nuevo aparato ha sufrido daños durante el transporte. Elimine el embalaje y el aparato antiguo a reemplazar, en caso de que lo haya, sin perjudicar el medio ambiente.

Índice

Instrucciones de seguridad.....	71
De un vistazo	72
Controles.....	72
Indicadores.....	73
Uso	73
Ajuste de altura	74
Ajuste de la cantidad de llenado	74
Seguro para niños.....	75
Sistema de filtrado de agua	
BRITA MAXTRA	75
Descalcificación	77
Mantenimiento y cuidado diario	78
Eliminación.....	78
Garantía.....	79
Datos técnicos.....	79
Resolución de problemas sencillos	80

Instrucciones de seguridad

Lea con atención las instrucciones de uso, actúe en consecuencia y guárdelas. Si entrega el aparato a otra persona, adjunte las instrucciones.

Este aparato está previsto para la preparación de cantidades usuales en el hogar o para usos no comerciales similares a los domésticos. Los usos similares a los domésticos comprenden, por ejemplo, el uso en cocinas para el personal de tiendas, oficinas así como de empresas agrícolas

y otras compañías comerciales o industriales, así como el uso por huéspedes de pensiones, hoteles pequeños y lugares de residencia similares.

⚠ ¡Peligro de descargas eléctricas!

- Conecte y opere el aparato únicamente siguiendo las indicaciones de la placa de características.
- Utilícelo sólo si el cable de alimentación y el propio aparato están exentos de daños.
- El aparato se debe utilizar sólo en recintos interiores, a la temperatura ambiente y hasta alturas de 2000 m sobre el nivel del mar.
- Utilice el aparato sólo en recintos a salvo de heladas.
- No permita que manejen el aparato personas (tampoco niños) que tengan las facultades físicas o mentales disminuidas o que no dispongan de la suficiente experiencia y conocimientos, a menos que lo hagan bajo vigilancia o que una persona encargada de su seguridad les vaya indicando cómo utilizarlo.
- Mantenga el aparato fuera del alcance de los niños.
- Vigile a los niños para impedir que jueguen con el aparato.
- En caso de fallo o avería, desconecte inmediatamente el enchufe de la red.
- Para evitar riesgos, el aparato sólo debe ser reparado (p. ej. cambio de un cable de alimentación dañado) por nuestro servicio de asistencia técnica.
- No introduzca nunca el aparato ni el cable de alimentación en agua.
- Vacíe diariamente el recipiente de agua y llene en el mismo exclusivamente agua limpia y a temperatura ambiente (no use agua mineral con gas ni agua descalcificada por procedimientos químicos).







⚠ ¡Peligro de quemadura!

- Tenga en cuenta que con ajustes desde **70 °C** hasta  el agua está muy caliente.
- Al preparar agua, en la zona de la salida de agua se puede formar vapor o puede salpicar agua muy caliente.

⚠ ¡Peligro de asfixia!

- No permita que niños jueguen con el material de embalaje.

De un vistazo

- 1 Interruptor **on/off** (conexión/desconexión)
- 2 Salida de agua
- 3 Tecla **start/stop** (marcha/parada)
- 4 Tecla **temp. set** (ajuste de temperatura)
- 5 Elementos indicadores
 - a  Agua a temperatura ambiente
 - b Agua a **70 °C**
 - c Agua a **80 °C**
 - d Agua a **90 °C**
 - e  Agua hirviendo
 - f  Seguro para niños
 - g  Llenar agua/falta recipiente
 - h  Descalcificar
 - i  Cambiar filtro
- 6 Recipiente de agua extraíble
 - a Tapa del recipiente de agua
 - b Flotador
- 7 Cartucho de filtro
- 8 Portafiltro
- 9 Compartimento para cable
- 10 Ajuste de altura
- 11 Soporte para tazas
 - a Bandeja de líquido sobrante
 - b Rejilla

Controles

Interruptor on/off (conexión/desconexión)

Con el interruptor **on/off** (conexión/desconexión) se conecta el aparato o se desconecta por completo. Al conectar se iluminan brevemente los nueve indicadores. La temperatura ajustada, p. ej. , está iluminada mientras el aparato está en funcionamiento.

Advertencia: para ahorrar energía, el aparato se debería desconectar por completo después de cada uso.

Tecla start/stop (marcha/parada)









Al pulsar la tecla **start/stop** (marcha/parada) se inicia la preparación de bebida. Si se vuelve a pulsar durante la preparación, se detiene la preparación de agua prematuramente.









Advertencia: durante la preparación parpadea la temperatura ajustada en cada caso.

Selector de temperatura temp. set (ajuste de temperatura)

Pulsando la tecla **temp. set** (ajuste de temperatura) se pueden seleccionar diferentes niveles de temperatura. El ajuste seleccionado se ilumina.

Indicadores

	En esta posición se puede preparar agua a la temperatura ambiente.
70°C 80°C 90°C	En la posición de 70°C , 80°C y 90°C se calienta el agua a la temperatura ajustada. 70°C – p. ej. para té blanco 80°C – p. ej. para té verde 90°C – p. ej. para bebidas instantáneas como chocolate caliente o café. Advertencia: las temperaturas que se alcanzan en la salida pueden diferir en $\pm 5\%$ aproximadamente.
	En esta posición se hierve el agua. Se puede utilizar, por ejemplo, para té negro y sopas instantáneas.
	 se ilumina durante el funcionamiento. El cartucho de filtro BRITA MAXTRA está gastado y se tiene que cambiar. Se puede seguir preparando agua, pero el cartucho de filtro se tiene que retirar o cambiar, véase el capítulo «Sistema de filtrado de agua BRITA MAXTRA». Tras un cambio de filtro, mantener pulsada la tecla start/stop (marcha/parada) durante al menos 2 segundos,  se apaga.
	 se ilumina cuando el recipiente de agua extraíble se tiene que volver a llenar de agua, o bien si falta. Retirar el recipiente de agua, llenarlo de agua limpia y fría y colocarlo de nuevo.
	 se ilumina en cuanto se tiene que descalcificar el aparato. El aparato se debe descalcificar exclusivamente siguiendo las instrucciones del capítulo «Descalcificación».

	 se ilumina si el seguro para niños está activado. Sólo se puede preparar agua a la temperatura ambiente. Consultar las posibilidades de ajuste en el capítulo «Seguro para niños».
 + 	 y  parpadean al mismo tiempo cuando por un tiempo prolongado no se ha tomado agua caliente. Por razones de higiene, ajustar la temperatura en 90°C o  y  se apagan, se ilumina la última temperatura ajustada.

Uso

Aspectos generales

Con este aparato se puede filtrar agua y prepararla a temperatura ambiente o bien se puede calentar a temperaturas determinadas.

Para cuestiones relativas al cartucho de filtro, póngase en contacto con el servicio de atención al consumidor de BRITA: 0034 93 3427570.

Advertencia: el aparato es controlado antes del suministro, por lo cual pueden quedar algunas manchas de agua. Estas no son un inconveniente. Por favor, elimínelas con un paño.

Puesta en servicio

Antes del primer uso deberá observar los siguientes puntos:

- ▶ Retire las láminas plásticas.
- ▶ Extraiga o introduzca más o menos cable de alimentación de su compartimento según la longitud adecuada que se necesite y conecte el enchufe de alimentación a la red eléctrica.
- ▶ Retire el recipiente de agua y límpielo a fondo con agua corriente.
- ▶ Coloque el cartucho de filtro tal como se describe en el capítulo «Sistema de filtrado de agua BRITA MAXTRA».

- ▶ Llene agua limpia y fría hasta la marca **max** del recipiente de agua. Utilice exclusivamente agua potable sin gas.
- ▶ Coloque ahora el recipiente de agua sin ladearlo y empújelo totalmente hacia abajo.
- ▶ Ponga el interruptor **on/off** (conexión/desconexión) en **on** (conectado). Todos los indicadores se iluminan brevemente y a continuación se ilumina **90 °C**.
- ▶ Ponga un vaso o una taza (de 150 ml como mínimo) bajo la salida de agua sobre el soporte para tazas.
- ▶ Pulse la tecla **start/stop** (marcha/parada) y prepare una porción de agua para enjuagar el aparato.

Advertencia: en la primera utilización de la máquina o si no la ha utilizado un tiempo prolongado, no debe beber las dos primeras tazas de agua.

El aparato está ahora listo para el uso.

Preparar agua

- ▶ Ajuste el soporte para tazas a la altura correspondiente del vaso o la taza.
- ▶ Coloque el vaso o la taza debajo de la salida de agua.
- ▶ Seleccione con la tecla **temp. set** (ajuste de temperatura) la temperatura deseada.
- ▶ Pulse la tecla **start/stop** (marcha/parada). Sale agua por la boquilla de salida de agua. El indicador de la temperatura seleccionada parpadea durante la preparación de agua.

Ajuste de altura

Con el ajuste de altura del soporte para tazas se tiene la posibilidad de adaptar la distancia de tazas y vasos a la salida de agua. El ajuste básico es apropiado para vasos y tazas altos. Para tazas más pequeñas o tazas para sopa se puede colocar el soporte para tazas en las entalladuras correspondientes del ajuste de altura.

Importante: no utilice el aparato sin soporte para tazas.

Ajuste de la cantidad de llenado

La cantidad de llenado del aparato está preajustada a 120 ml. Pero esta capacidad se puede modificar.

Proceda del siguiente modo para ajustar la cantidad de llenado:

- ▶ Mantener pulsada la **tecla temp. set** (ajuste de temperatura) durante al menos 5 segundos.
- ▶ El símbolo de la cantidad de llenado ajustada actualmente parpadea.
- ▶ Ajuste ahora la cantidad de llenado deseada pulsando la tecla **temp. set** (ajuste de temperatura).



	= aprox. 120 ml
70 °C	= aprox. 150 ml
80 °C	= aprox. 200 ml
90 °C	= aprox. 250 ml
	= aprox. 300 ml
- ▶ Pulsar la tecla **start/stop** (marcha/parada), el ajuste se ha memorizado.

Importante: para evitar un rebose, elija una taza de tamaño adecuado para la cantidad de llenado ajustada.

Advertencia: el ajuste se puede modificar en todo momento, repitiendo para ello el procedimiento descrito.

Seguro para niños

Por razones de seguridad, el aparato está dotado de un seguro para niños. Para activarlo, proceda del siguiente modo:

- ▶ Mantenga pulsadas simultáneamente la tecla **temp. set** (ajuste de temperatura) y la tecla **start/stop** (marcha/parada) durante al menos 5 segundos.  y  se iluminan.

Nota: sólo se puede preparar agua a la temperatura ambiente. Si se pulsa brevemente la tecla **temp. set** (ajuste de temperatura), parpadea  y los demás ajustes están bloqueados.

Para desactivarlo, proceda del siguiente modo:

- ▶ Mantenga pulsadas simultáneamente la tecla **temp. set** (ajuste de temperatura) y la tecla **start/stop** (marcha/parada) durante al menos 5 segundos.  se apaga.

Sistema de filtrado de agua BRITA MAXTRA

En aparatos con sistema de filtrado de agua se deben utilizar sólo cartuchos de filtro de agua BRITA MAXTRA.



Los cartuchos BRITA MAXTRA se pueden adquirir a través de los distribuidores habituales o bien directamente a través del servicio de asistencia técnica de Bosch (véanse los datos de contacto en las últimas páginas de las instrucciones de uso). El aparato puede funcionar con o sin cartucho de filtro.

Tenga en cuenta que sólo utilizando el cartucho de filtro MAXTRA en el aparato podrá beneficiarse de las ventajas de la filtración BRITA: el aparato no se calcifica tan rápidamente y tiene una mayor vida útil. Gracias al agua limpia filtrada con BRITA se pueden manifestar mejor los aromas en el té y el café.

Si se va a utilizar el aparato sin filtro, sacar simplemente el portafiltro y el cartucho de filtro del recipiente de agua y ajustar el aparato como corresponde.

Importante: el ajuste filtro Sí o No controla la visualización de cuando el filtro debe cambiarse.

Ajustar el filtro

- ▶ Desconecte el aparato con el interruptor **on/off** (conexión/desconexión).
- ▶ Mantenga pulsada la tecla **temp. set** (ajuste de temperatura).
- ▶ Conecte el aparato con el interruptor **on/off** (conexión/desconexión),  parpadea.
- ▶ Al pulsar la tecla **start/stop** (marcha/parada) se puede ajustar ahora «Filtro colocado»...
sí =  se ilumina
o
no =  no se ilumina.
- ▶ Suelte la tecla **temp. set** (ajuste de temperatura), el ajuste está memorizado, se ilumina la última temperatura ajustada.

Nota: el ajuste se puede modificar en todo momento, repitiendo para ello el procedimiento descrito.

Si se ajusta filtro «sí», después de un determinado tiempo se ilumina durante el funcionamiento el símbolo . El cartucho de filtro BRITA MAXTRA está usado y se tiene que cambiar.

Para colocar un nuevo cartucho de filtro, proceda del siguiente modo:

Preparación y colocación del cartucho de filtro BRITA MAXTRA

- ▶ Quite la bolsa protectora del cartucho de filtro.
- ▶ Sumerja el cartucho de filtro en agua del grifo fría y sacúdalo ligeramente para eliminar las burbujas de aire (5 segundos aproximadamente).

- ▶ Extraiga el portafiltro del recipiente de agua y coloque el cartucho de filtro en la cámara prevista al efecto en el portafiltro, hasta que se oiga como encaja.
 - ▶ Sostenga el portafiltro debajo del grifo del agua, llénelo con agua limpia y a temperatura ambiente y deje que el agua pase a través del cartucho de filtro BRITA MAXTRA.
 - ▶ Repita esta operación dos o tres veces.
 - ▶ Coloque ahora de nuevo el portafiltro con el cartucho de filtro en el recipiente de agua vacío y llene el recipiente con agua del grifo fría.
 - ▶ Mantenga pulsada la tecla **start/stop** (marcha/parada) durante al menos 2 segundos;  se apaga.
- Si las autoridades exigen que se hierva el agua del grifo antes de su uso, esto es válido también para el agua filtrada con BRITA. Una vez se anule la orden de hervir el agua, limpie a fondo el aparato y el portafiltro y coloque un cartucho nuevo para eliminar residuos contaminantes que puedan haber quedado en el aparato.
 - Utilice únicamente agua del grifo fría.
 - Limpie con regularidad el aparato y el portafiltro.
 - Para ciertos grupos de personas (p. ej. bebés, gente con inmunodeficiencia) se recomienda en general hervir el agua del grifo, tanto filtrada con BRITA como sin filtrar.
 - Por razones de higiene, el material filtrante del cartucho MAXTRA se somete a un tratamiento especial con plata. Es posible que se transfiera al agua una pequeña cantidad de plata. Esta transferencia es acorde con las recomendaciones de la Organización Mundial de la Salud (OMS).
 - Durante el proceso de filtrado se produce al principio un ligero aumento del contenido de potasio. Ahora bien, un litro de agua filtrada con BRITA contiene menos potasio que, por ejemplo, una manzana. En el caso de personas que padezcan enfermedades del riñón y/o que tengan que seguir una dieta especial restrictiva del potasio, recomendamos consultar a un médico antes de utilizar un filtro BRITA.
 - Si su sistema BRITA no se va a utilizar durante un periodo prolongado (p. ej. durante las vacaciones), se recomienda sacar el cartucho, vaciar el agua y colocar de nuevo el cartucho en el portafiltro, sin apretarlo. Antes de volver a usar el cartucho, sáquelo del portafiltro y limpie a fondo tanto el cartucho como el conjunto del aparato. Proceda tal como se describe en el capítulo «Preparación y colocación del cartucho de filtro BRITA MAXTRA».

Advertencia: para sustituir el cartucho, tire simplemente de la brida existente en la parte superior del cartucho. Para colocar el nuevo cartucho, observe los pasos antes descritos para la preparación y colocación del cartucho.



Los cartuchos de filtro de agua BRITA MAXTRA usados se pueden tirar a la basura doméstica. Si tiene más preguntas al respecto, consulte al servicio de asistencia al consumidor de BRITA llamando al número 0034 93 3427570.

Información importante

- Guarde siempre los cartuchos de filtro de repuesto dentro del embalaje sellado original en un lugar oscuro, fresco y seco.
- Los cartuchos de filtro BRITA sólo se deben utilizar con agua del grifo suministrada por las compañías abastecedoras municipales. Esta agua es controlada constantemente y cumple los requisitos impuestos por la ley al agua potable o al agua suministrada por proveedores privados que haya sido comprobada y se considere agua potable.

- El agua filtrada con BRITA está destinada al consumo humano. Es un alimento perecedero que se debe consumir en el plazo de uno a dos días.
- Como todo producto natural, los componentes del filtro microporoso BRITA MicroporeFilter están sujetos a variaciones naturales. Esto puede ser causa de una ligera abrasión de carbón que se incorpora al agua filtrada y se percibe como partículas negras. Estas partículas no perjudican la salud. Si se ingieren, abandonan de nuevo el cuerpo humano sin sufrir alteraciones, por las vías naturales. Si se descubren partículas de carbón en el agua filtrada, se recomienda enjuagar el cartucho hasta que disminuya el desprendimiento de partículas.
- Rogamos comprenda que no podemos admitir ninguna responsabilidad o garantía si no se observan nuestras recomendaciones relacionadas con el uso y el cambio de los cartuchos de filtro BRITA.

Descalcificación

El aparato dispone de un programa de descalcificación automática. Si estando conectado el aparato se ilumina , se debería realizar sin dilación el programa de descalcificación. Si el proceso de descalcificación no tiene lugar según las instrucciones, el aparato puede sufrir daños.

Sugerencia: En el caso de agua muy dura, con gran contenido de cal, descalcificar el aparato con mayor frecuencia de la que indica el símbolo . También el agua filtrada contiene pequeñas cantidades de cal.

- ▶ Desconecte el aparato con el interruptor **on/off** (conexión/desconexión).
- ▶ Mantenga pulsada la tecla **start/stop** (marcha/parada).
- ▶ Conecte el aparato con el interruptor **on/off** (conexión/desconexión).

- ▶ Soltar la tecla **start/stop** (marcha/parada) tan pronto se ilumine el símbolo . Proceder ahora tal como se indica en «Realizar el programa de descalcificación».

Los agentes de descalcificación apropiados se pueden adquirir a través del servicio de asistencia técnica de Bosch (ref. 310967) o de los proveedores del ramo.

Advertencias:

- El programa de descalcificación no deberá interrumpirse en ningún caso.
- Los líquidos no deberán beberse en ningún caso.
- No utilizar jamás vinagre ni otros agentes que contengan vinagre.
- Antes de aplicar el programa de descalcificación, extraer imprescindiblemente el portafiltro con el cartucho de filtro.

Realizar el programa de descalcificación

- ▶ Extraiga el recipiente de agua, vacíelo y colóquelo de nuevo.
- ▶ Prepare la solución descalcificante según las instrucciones del fabricante y llénela en el recipiente de agua hasta la marca **calc**. Un agente de descalcificación adaptado especialmente al aparato se puede adquirir a través del servicio de asistencia técnica de Bosch (ref. 310967) o de los distribuidores habituales.
- ▶ Coloque debajo de la salida de agua un contenedor apropiado, de al menos 500 ml de capacidad. El recipiente debe caber exactamente en el soporte para tazas y tener una posición estable. Colocar el soporte para tazas en la posición inferior.
- ▶ Para activar el programa de descalcificación, mantenga pulsada la tecla **start/stop** (marcha/parada) durante al menos 10 segundos.

- ▶ El programa de descalcificación se desarrolla entonces automáticamente; el símbolo  parpadea durante el desarrollo del programa (Duración del programa: 10 minutos aproximadamente). La solución de descalcificación se bombea en varias fases a través del aparato y fluye a la bandeja de líquido sobrante hasta que el recipiente de agua está casi vacío. En este recipiente siempre queda un poco de agua residual.
- ▶ Una vez se ilumina el símbolo de la última temperatura ajustada, finaliza el programa de descalcificación.
- ▶ Enjuague a fondo el recipiente de agua y llénelo con agua limpia hasta la marca **max**.
- ▶ Prepare ahora tres veces agua caliente para limpiar el aparato. Esta agua no se debe beber.

Importante: el programa de descalcificación no debe interrumpirse en ningún caso. Si el programa se interrumpe por ejemplo a causa de muy poca agua o falta de corriente, iniciar de nuevo el programa.

El aparato está de nuevo listo para el uso y se puede volver a colocar el portafiltro con el cartucho de filtro BRITA MAXTRA.

Mantenimiento y cuidado diario

¡Peligro de descargas eléctricas!

Antes de proceder a la limpieza, desconecte el aparato y saque el enchufe de la red. No sumerja nunca el aparato en agua. No utilice limpiadores a vapor.

- ▶ Limpie la superficie del aparato con un paño suave y húmedo.
- ▶ Enjuague el recipiente de agua sólo con agua, sin introducirlo en el lavavajillas.
- ▶ La tapa del recipiente de agua así como todas las piezas del soporte para tazas se pueden limpiar simplemente en el lavavajillas.
- ▶ Limpie el recipiente de agua cada día y llénelo de agua limpia .

Eliminación

Elimine el embalaje respetando el medio ambiente. Este aparato está señalizado según la Directiva Europea 2002/96/CE sobre aparatos eléctricos y electrónicos antiguos (material residual eléctrico y electrónico – WEEE). La Directiva proporciona el marco para el reciclaje y aprovechamiento de aparatos antiguos a nivel de toda la UE. Infórmese sobre las vías de eliminación actuales en su distribuidor.

Garantía

CONDICIONES DE GARANTIA PAE
BOSCH se compromete a reparar o reponer de forma gratuita durante un período de 24 meses, a partir de la fecha de compra por el usuario final, las piezas cuyo defecto o falta de funcionamiento obedezca a causas de fabricación, así como la mano de obra necesaria para su reparación, siempre y cuando el aparato sea llevado por el usuario al taller del Servicio Técnico Autorizado por BOSCH. En el caso de que el usuario solicitara la visita del Técnico Autorizado a su domicilio para la reparación del aparato, estará obligado el usuario a pagar los gastos del desplazamiento.

Esta garantía no incluye: lámparas, cristales, plásticos, ni piezas estéticas, reclamadas después del primer uso, ni averías producidas por causas ajenas a la fabricación o por uso no doméstico. Igualmente no están amparadas por esta garantía las averías o falta de funcionamiento producidas por causas no imputables al aparato (manejo inadecuado del mismo, limpiezas,

voltajes e instalación incorrecta) o falta de seguimiento de las instrucciones de funcionamiento y mantenimiento que para cada aparato se incluyen en el folleto de instrucciones. Para la efectividad de esta garantía es imprescindible acreditar por parte del usuario y ante el Servicio Autorizado de BOSCH, la fecha de adquisición mediante la correspondiente FACTURA DE COMPRA que el usuario acompañará con el aparato cuando ante la eventualidad de una avería lo tenga que llevar al Taller Autorizado.



La intervención en el aparato por personal ajeno al Servicio Técnico Autorizado por BOSCH, significa la pérdida de garantía. **GUARDE POR TANTO LA FACTURA DE COMPRA.** Todos nuestros técnicos van provistos del correspondiente carnet avalado por ANFEL (Asociación Nacional de Fabricantes de Electrodomésticos) que le acredita como Servicio Autorizado de BOSCH. Exija su identificación.

Reservado el derecho a cambios y modificaciones sin previo aviso.

Datos técnicos

Conexión eléctrica (voltaje/frecuencia)	220-240 V / 50 Hz
Potencia	1600 W
Presión máxima de la bomba, estática	3,3 bar
Capacidad máxima del recipiente del agua (sin filtro)	2 l
Longitud del cable de alimentación	80 cm
Medidas (alto x ancho x hondo)	290 x 223 x 267 mm
Peso, sin llenar	2,3 kg

Resolución de problemas sencillos

Problema	Causa posible	Solución
El aparato no funciona, no se ilumina ninguna de las luces de control.	Es posible que el aparato carezca de alimentación eléctrica.	Controlar si el aparato está conectado a la red de alimentación eléctrica.
El aparato funciona, pero no sale agua.	El recipiente de agua no se ha colocado correctamente.	Controlar si el recipiente de agua se ha colocado correctamente.
	El recipiente de agua se ha retirado durante la elaboración o hay aire en el sistema.	Extraer de nuevo agua.
	El flotador del recipiente de agua está atascado.	Limpiar el recipiente de agua y restablecer la movilidad del flotador.
No se puede realizar ningún ajuste de temperatura.	El seguro para niños está activado.	Desactivar el seguro para niños.
Durante la elaboración salpica el agua.	El soporte para tazas está demasiado bajo.	Reducir la distancia entre la salida de agua y la taza, subiendo para ello el soporte para tazas.
	La salida de agua está calcificada.	Descalcificar el aparato tal como se describe en el capítulo «Descalcificación».
La temperatura del agua preparada es demasiado baja.	El valor de temperatura ajustado indica la temperatura del agua directamente en la salida de agua.	Elegir una temperatura más alta.
	El vaso o la taza están demasiado fríos.	Antes de llenarlos, enjuagar el vaso o la taza con agua muy caliente o preparar primero agua para precalentar.
	La máquina tiene cal.	Descalcifique la máquina según las instrucciones. En caso de agua con alto contenido de cal, debe descalcificarse la máquina con mayor frecuencia a la indicado por el símbolo.
En la zona de salida de agua se acumula agua.	Por razones físicas se puede condensar agua.	La condensación es un fenómeno normal; eliminar el agua con un paño.
Se muestra el símbolo  a pesar de haber suficiente agua en el recipiente de agua.	El flotador del recipiente de agua está atascado.	Limpiar el recipiente de agua y restablecer la movilidad del flotador.
 se ilumina después de unos pocas tomas.	Posible error de manejo.	Descalcificar el aparato tal como se describe en el capítulo «Descalcificación».
 se ilumina a pesar de que se ha utilizado un filtro de agua.	También el agua filtrada contiene pequeñas cantidades de cal.	Descalcificar el aparato tal como se describe en el capítulo «Descalcificación».

Problema	Causa posible	Solución
<p>☹ se ilumina a pesar de acabar de descalcificar la máquina.</p>	<p>El programa de descalcificación fue interrumpido p.ej. a causa de muy poca agua o falta de corriente.</p>	<p>Volver a ejecutar el programa de descalcificación como se describe en el capítulo «Descalcificación».</p>
<p>Durante la toma se escuchan elevados «ruidos de ebullición y bombeo».</p>	<p>El ajuste para el filtro del agua es «sí» (véase el capítulo «Sistema de filtrado de agua BRITA MAXTRA»), pero no se ha colocado ningún filtro. El aparato está calcificado.</p>	<p>Descalcificar el aparato tal como se describe en el capítulo «Descalcificación». A continuación, realizar el ajuste correcto.</p>
	<p>El agua utilizada contiene mucha cal. El aparato está calcificado.</p>	<p>El aparato se tiene que descalcificar con mayor frecuencia de la que indica ☹. Proceder tal como se describe en el capítulo «Descalcificación».</p>
<p>☹, ☹ y ☹ parpadean simultáneamente, no se puede preparar agua.</p>	<p>El aparato está averiado.</p>	<p>Desconectar el aparato de la red y avisar al servicio de asistencia técnica.</p>
<p>Si no se ha podido solucionar el problema, avisar al servicio de asistencia técnica.</p>		

Felicitamo-lo(a) pela compra deste aparelho da Bosch.

Adquiriu um produto de elevada qualidade que lhe irá proporcionar muita alegria.

Controle o aparelho novo quanto a possíveis danos causados pelo transporte.

Elimine a embalagem e o aparelho antigo de forma ecológica.

Índice

Avisos de segurança	82
Descrição	83
Elementos de comando	83
Indicadores.....	84
Utilização.....	84
Definir a quantidade de enchimento	85
Protecção para crianças	85
Sistema de filtragem de água	
BRITA MAXTRA	86
Descalcificar.....	88
Manutenção e cuidados diários	89
Eliminação do aparelho.....	89
Garantia.....	89
Pesquisa de avarias.....	90
Dados técnicos.....	91

Avisos de segurança

Leia o manual de instruções atentamente e na íntegra antes de utilizar o aparelho e depois guarde-o. Se der o aparelho a terceiros, forneça o manual em conjunto.

Este aparelho destina-se a uma utilização doméstica, ou semelhante, não a uma utilização comercial. Uma utilização semelhante a uma utilização doméstica inclui, por exemplo, uma utilização em lojas, escritórios ou empresas comerciais, bem como a utilização por hóspedes de pensões, pequenos hotéis e instalações residenciais semelhantes.

⚠ Perigo de choque eléctrico!

- Conecte e opere o aparelho unicamente de acordo com as indicações na placa de características.
- Utilize apenas se o cabo de alimentação e o aparelho não apresentarem danos.
- Utilize o aparelho apenas em espaços interiores à temperatura ambiente e até 2000 m acima do nível do mar.
- Utilize o aparelho apenas em espaços sem geada.
- Este aparelho não deve ser utilizado por crianças ou pessoas com capacidade física, sensorial ou mental reduzida ou sem experiência ou falta de conhecimento do aparelho, excepto quando supervisionadas ou instruídas na utilização do aparelho pela pessoa que é responsável pela sua segurança.
- Mantenha o aparelho fora do alcance de crianças.
- Supervisione as crianças para garantir que não brincam com o aparelho.
- Em caso de anomalia, desligue imediatamente o aparelho da tomada de corrente.
- Para prevenir riscos potenciais, as reparações do aparelho, como por exemplo, substituir um cabo danificado, competem exclusivamente aos nossos Serviços de Assistência Técnica.

- Nunca mergulhe o aparelho ou o cabo de alimentação em água.
- Esvazie o depósito de água diariamente e encha-o apenas com água fria e limpa (não utilize água com gás ou quimicamente descalcificada).







Perigo de escaldar!

- Tenha atenção que nos níveis entre **70°C** e  a água sairá muito quente.
- Durante a tiragem de água, pode formar-se vapor na área da saída de água ou haver salpicos de água quente.

Perigo de asfixia!

- Não permitir que as crianças brinquem com o material da embalagem.

Descrição

- 1 Interruptor **on/off** (ligar/desligar)
- 2 Saída de água
- 3 Botão **start/stop** (iniciar/parar)
- 4 Botão **temp. set**
(ajuste da temperatura)
- 5 Indicadores
 - a  Água à temperatura ambiente
 - b Água **70°C**
 - c Água **80°C**
 - d Água **90°C**
 - e  Água muito quente
 - f  Protecção para crianças
 - g  Encher água / Depósito vazio
 - h  Descalcificar
 - i  Trocar o filtro
- 6 Depósito de água amovível
 - a Tampa do depósito de água
 - b Flutuador
- 7 Cartucho de filtragem
- 8 Suporte do filtro
- 9 Compartimento para arrumar o cabo
- 10 Ajuste da altura
- 11 Suporte para chávenas
 - a Recipiente colector
 - b Grelha apara-gotas

Elementos de comando

Interruptor on/off (ligar/desligar)

O interruptor **on/off** (ligar/desligar) liga ou desliga o aparelho completamente. Ao ligar, os 9 indicadores acendem-se durante breves instantes. A temperatura definida, p. ex. , acende-se, enquanto o aparelho estiver em funcionamento.

Nota: para economizar energia, convém desligar o aparelho completamente após cada utilização.

Botão start/stop (iniciar/parar)











Premindo o botão **start/stop** (iniciar/parar), é iniciada a preparação de café. Premir o botão novamente durante este processo permite terminar o processo de extracção de água antecipadamente.

Nota: durante a preparação de café, a respectiva temperatura ajustada pisca.





Selector de temperatura temp. set (ajuste da temperatura)

Premindo o botão **temp. set** (ajuste da temperatura), é possível seleccionar vários níveis de temperatura. O ajuste seleccionado acende-se.

Indicadores

	Neste ajuste a água pode ser tirada à temperatura ambiente.
70°C 80°C 90°C	Ajustando para 70°C , 80°C e 90°C , a água é aquecida à temperatura definida. 70°C – p. ex. para chás brancos 80°C – p. ex. para chás verdes 90°C – p. ex. para bebidas instantâneas como chocolate quente ou café. Nota: as temperaturas à saída podem divergir aprox. ±5%.
	Neste ajuste a água é fervida. Pode ser utilizada, p. ex., para chás pretos e sopas instantâneas.
	 acende-se durante o funcionamento. O cartucho de filtragem BRITA MAXTRA está gasto e deve ser substituído. Pode continuar a tirar água, mas o cartucho de filtragem tem de ser retirado ou substituído. A este respeito ver o capítulo “Sistema de filtragem de água BRITA MAXTRA”. Após a substituição do filtro, mantenha pressionado o botão start/stop (iniciar/parar) durante pelo menos 2 segundos,  apaga-se.
	 acende-se, quando o depósito de água amovível tiver de ser reenchido com água ou não estiver sequer colocado. Retire o depósito de água, encha-o com água fria e limpa e volte a colocá-lo no sítio.
	 acende-se, assim que for necessário descalcificar o aparelho. Descalcifique o aparelho apenas segundo as instruções constantes do capítulo “Descalcificar”.
	 acende-se com a protecção para crianças activa. Só se pode tirar água à temperatura ambiente. Leia o capítulo “Protecção para crianças” a respeito das possibilidades de ajuste.



 e  piscam em simultâneo caso não tenha sido tirada água quente durante um longo período. Por razões de higiene, ajuste a temperatura a **90°C** ou  e tire água quente uma vez.  e  apagam-se, acende-se a temperatura que foi ajustada por último.

Utilização

Geral

Este aparelho permite filtrar água e tirá-la à temperatura ambiente ou aquecê-la a uma determinada temperatura.

Em caso de dúvidas relativas ao cartucho de filtragem, contacte o serviço de apoio ao consumidor da BRITA: 00 351 -2- 1437 7969.

Nota: o aparelho é testado antes da entrega, podendo por isso apresentar algumas manchas de água pontuais. Estas marcas podem ser facilmente removidas com um pano.

Colocar o aparelho em funcionamento

Antes da primeira utilização, tenha atenção aos seguintes pontos:

- ▶ Remova a película existente.
- ▶ Retire o cabo de alimentação do respectivo compartimento e puxe-o, tendo em conta o seu comprimento, ou introduza-o e ligue a tomada à corrente.
- ▶ Retire o depósito de água e lave-o bem sob água corrente.
- ▶ Coloque o cartucho de filtragem, procedendo tal como é descrito no capítulo “Sistema de filtragem de água BRITA MAXTRA”.
- ▶ Encha o depósito de água com água fria e limpa até à marca **max**. Utilize apenas água potável sem gás.
- ▶ Volte a colocar agora o depósito de água direito e carregue para baixo.

- ▶ Coloque o interruptor **on/off** (ligar/desligar) em **on** (ligar). Todos os indicadores se acendem durante breves instantes e, de seguida, acende-se **90°C**.
- ▶ Coloque um copo ou uma chávena (de pelo menos 150 ml) no suporte para chávenas, abaixo da saída de água.
- ▶ Prima o botão **start/stop** (iniciar/parar) e tire água uma vez, para lavar o aparelho.

Nota: ao ser utilizado pela primeira vez ou caso o aparelho não tenha sido utilizado durante um longo período, os dois primeiros copos de água tirada não devem ser bebidos.

O aparelho está agora pronto para ser utilizado.

Tirar água

- ▶ Coloque a suporte para chávenas à altura do copo ou da chávena.
- ▶ Coloque o copo ou a chávena sob a saída de água.
- ▶ Com o botão **temp. set** (ajuste da temperatura) seleccione a temperatura pretendida.
- ▶ Prima o botão **start/stop** (iniciar/parar). A água sai da respectiva saída e o indicador relativo à temperatura seleccionada pisca durante a tiragem de água.

Ajuste da altura



O ajuste da altura do suporte para chávenas permite ajustar a distância entre as chávenas ou os copos e a saída de água. O ajuste básico adequa-se a copos e chávenas mais altos. Para chávenas mais pequenas ou chávenas almoçadeiras, o suporte para chávenas pode ser colocado nas respectivas ranhuras do ajuste da altura.

Importante: não opere o aparelho sem suporte para chávenas.

Definir a quantidade de enchimento

O aparelho possui uma quantidade de enchimento predefinida de 120 ml. Esta quantidade pode ser alterada. Para definir a quantidade de enchimento, proceda da seguinte maneira:

- ▶ Mantenha o botão **temp. set** (ajuste da temperatura) pressionado durante pelo menos 5 segundos.
- ▶ O símbolo relativo à quantidade de enchimento actualmente definida pisca.
- ▶ Premindo o botão **temp. set** (ajuste da temperatura), define-se a quantidade de enchimento pretendida:



	= aprox. 120 ml
70°C	= aprox. 150 ml
80°C	= aprox. 200 ml
90°C	= aprox. 250 ml
	= aprox. 300 ml
- ▶ Prima o botão **start/stop** (iniciar/parar), a definição é memorizada.

Importante: para prevenir que a bebida transborde, seleccione o recipiente adequado à quantidade de enchimento definida.

Nota: a definição pode ser alterada em qualquer altura, para isso, repita o procedimento.

Protecção para crianças

Por motivos de segurança, o aparelho está equipado com um mecanismo de protecção para crianças. Para o activar, proceda da seguinte maneira:

- ▶ Mantenha pressionados, simultaneamente, os botões **temp. set** (ajuste da temperatura) e **start/stop** (iniciar/parar) durante pelo menos 5 segundos.  e  acendem-se.

Informação: só se pode tirar água à temperatura ambiente. Se o botão **temp. set** (ajuste da temperatura) for premido durante breves instantes,  pisca e as outras definições são bloqueadas.

Para activar esta função, proceda da seguinte maneira:

- ▶ Mantenha pressionados, simultaneamente, os botões **temp. set** (ajuste da temperatura) e **start/stop** (iniciar/parar) durante pelo menos 5 segundos.  apaga-se.

Sistema de filtragem de água BRITA MAXTRA

Em aparelhos com sistema de filtragem de água, só devem ser utilizados cartuchos de filtragem do sistema BRITA MAXTRA.



Os cartuchos BRITA MAXTRA podem ser adquiridos através de um revendedor especializado ou directamente no Centro de Assistência Bosch (veja os dados de contacto nas últimas páginas do manual de instruções).

O aparelho pode ser utilizado com ou sem cartucho de filtragem.

Só utilizando o cartucho de filtragem MAXTRA no aparelho é que se poderá beneficiar das vantagens do sistema de filtragem BRITA: o aparelho não adquire depósitos calcários tão depressa e tem uma vida útil mais prolongada. Utilizar água limpa e filtrada pelo sistema BRITA ajuda a abrir os aromas do chá e do café. Caso o filtro não seja utilizado, retire o suporte do filtro e o cartucho de filtragem do depósito de água e ajuste o aparelho de modo apropriado.

Importante: a definição que indica a existência ou inexistência de filtro (Filtro sim ou não) controla o indicador relativo à necessidade de substituir o filtro.

Definir filtro

- ▶ Desligue o aparelho através do interruptor **on/off** (ligar/desligar).
- ▶ Mantenha pressionado o botão **temp. set** (ajuste da temperatura).
- ▶ Ligue o aparelho através do interruptor **on/off** (ligar/desligar),  pisca.
- ▶ Premindo o botão **start/stop** (iniciar/parar) é possível definir a opção “Filtro colocado”...
sim =  acende-se
ou
não =  não se acende.
- ▶ Solte o botão **temp. set** (ajuste da temperatura), a definição é memorizada e acende-se a temperatura que foi definida por último.

Informação: a definição pode ser alterada em qualquer altura, para isso, repita o procedimento.

No ajuste do filtro “sim”, o símbolo  acende-se após um determinado período de tempo durante o funcionamento. O cartucho de filtragem BRITA MAXTRA está gasto e deve ser substituído.

Se for colocado um novo cartucho de filtragem, proceda da seguinte maneira:

Preparar e colocar o cartucho de filtragem BRITA MAXTRA

- ▶ Retire o cartucho de filtragem da embalagem de protecção.
- ▶ Mergulhe o cartucho de filtragem em água fria e agite-o ligeiramente para eliminar as bolhas de ar (aprox. 5 segundos).
- ▶ Retire o suporte do filtro do depósito de água e coloque o cartucho de filtragem na câmara prevista para esse efeito no suporte de filtragem até ouvir um clique de engate.
- ▶ Coloque o suporte do filtro sob a torneira, encha-o com água limpa e fria e deixe passar a água pelo cartucho de filtragem BRITA MAXTRA.

- ▶ Repita este procedimento duas ou três vezes.
- ▶ Coloque agora o suporte do filtro com o cartucho de filtragem novamente no depósito de água vazio e encha o depósito com água fria da torneira.
- ▶ Mantenha pressionado o botão **start/stop** (iniciar/parar) durante pelo menos 2 segundos,  apaga-se.

Nota: para substituir o cartucho, basta puxá-lo pela patilha que se encontra na parte de cima do mesmo. Para colocar um novo cartucho, observe os passos supramencionados para preparar e colocar o cartucho.



Os cartuchos de filtragem BRITA MAXTRA podem ser eliminados juntamente com o lixo doméstico normal. Em caso de dúvidas, contacte o Serviço de Assistência Técnica da BRITA através do número 00351-2-1437 7969.

Informação importante

- Armazene sempre os cartuchos de filtragem sobressalentes na embalagem original selada em local seco, fresco e protegido da luz directa do sol.
- Os filtros de água BRITA foram concebidos para serem utilizados apenas com água da torneira tratada (nota: esta água é submetida a controlos constantes e é considerada potável de acordo com as disposições legais) ou com água de fornecedores privados que tenha sido testada e considerada potável. Se, por indicação das autoridades, for obrigatório ferver a água da rede, a água filtrada BRITA terá de ser igualmente fervida. Assim que deixar de ser obrigatório ferver a água de rede, é necessário limpar o aparelho e o suporte do filtro e inserir um novo cartucho, por forma a assegurar a remoção de todos os contaminantes residuais.
- Filtre apenas água fria da torneira.
- Limpe o aparelho e o suporte do filtro com regularidade.
- Por norma, para determinados grupos de pessoas (p. ex. pessoas com deficiência de imunidade e bebés), é recomendável ferver a água da torneira; o mesmo se aplica à água filtrada BRITA.
- Por razões de higiene, o conteúdo dos cartuchos MAXTRA é submetido a um tratamento especial com prata. Um reduzido teor de prata pode passar para a água. Tal está dentro dos parâmetros definidos pela Organização Mundial de Saúde (OMS).
- Durante o processo de filtragem, pode haver um ligeiro aumento do teor de potássio. No entanto, um litro de água filtrada BRITA contém menos potássio do que, p. ex., uma maçã. Se sofre de insuficiência renal e/ou mantém uma dieta restrita em potássio, aconselhamo-lo a consultar o seu médico antes de utilizar os filtros de água BRITA.
- Se o seu aparelho BRITA não for utilizado durante um longo período de tempo (p.ex. férias), a BRITA recomenda que retire o cartucho, esvazie a água que possa estar no filtro BRITA e volte a colocar o cartucho MAXTRA, sem forçar. Antes de voltar a usar o filtro de água BRITA, retire o cartucho, limpe cuidadosamente o aparelho e o suporte e repita os passos das instruções de utilização no capítulo: “Preparar e inserir o cartucho de filtragem BRITA MAXTRA”.
- A água filtrada BRITA destina-se ao consumo humano. É um bem perecível e, como tal, deve ser consumido dentro de 1 a 2 dias.
- Tal como qualquer produto natural, a consistência do BRITA MicroporeFilter está sujeita a variações naturais. Isto pode causar um ligeiro desgaste abrasivo de pequenas partículas de carbono na sua água filtrada, semelhantes a pontos negros. Estas partículas não representam qualquer perigo para a saúde.

- Se ingeridas, não são nocivas para o corpo. Caso observe essas partículas de carbono, a BRITA recomenda que enxagúe o cartucho várias vezes ou até os pontos negros desaparecerem.
- A BRITA não pode assumir qualquer responsabilidade no caso de as nossas recomendações para a utilização e substituição do cartucho de filtragem BRITA não forem respeitadas.

Descalcificar

O aparelho dispõe de um programa de descalcificação automática. Se  acender enquanto o aparelho estiver ligado, isto significa que o programa de descalcificação será efectuado de imediato. O processo de descalcificação deve ser executado de acordo com as indicações, caso contrário o aparelho poderá ser danificado.

Dica: no caso de águas muito duras e com calcário, descalcifique o aparelho mais vezes do que aquelas indicadas pelo símbolo . A água filtrada também contém quantidades reduzidas de calcário.

- ▶ Desligue o aparelho através do interruptor **on/off** (ligar/desligar).
- ▶ Mantenha pressionado o botão **start/stop** (iniciar/parar).
- ▶ Ligue o aparelho através do interruptor **on/off** (ligar/desligar).
- ▶ Solte o botão **start/stop** assim que o símbolo  se acenda.

Agora, proceda tal como é descrito em “Executar o programa de descalcificação”.

Os produtos de descalcificação apropriados podem ser adquiridos através do Centro de Assistência Bosch (artigo n.º 310967) ou em revendedores especializados.

Nota:

- Nunca interrompa o programa de descalcificação.
- Nunca beba os líquidos.
- Nunca utilize vinagre ou outros produtos à base de vinagre.
- Antes de iniciar o programa de descalcificação, retire sempre o suporte do filtro com o cartucho de filtragem.

Executar o programa de descalcificação

- ▶ Retire o depósito de água, esvazie-o e volte a colocá-lo.
- ▶ Prepare a solução de descalcificar de acordo com as indicações do fabricante e encha o depósito de água com esta solução até à marca **calc**. Um produto de descalcificação especialmente adequado ao aparelho pode ser adquirido através do Centro de Assistência Bosch (artigo n.º 310967) ou em revendedores especializados.
- ▶ Coloque um recipiente apropriado com pelo menos 500 ml de capacidade debaixo da saída de água. O recipiente tem de se encontrar totalmente ajustado ao suporte para chávenas e estar fixo. Coloque o suporte para chávenas na posição mais baixa.
- ▶ Para activar o programa de descalcificação, mantenha pressionado o botão **start/stop** (iniciar/parar) durante pelo menos 10 segundos.
- ▶ O programa de descalcificação decorre agora automaticamente; o símbolo  pisca enquanto o programa decorre (duração do programa de aprox. 10 minutos). A solução de descalcificar é bombeada com intervalos pelo aparelho e passa em seguida para o recipiente até que o depósito de água esteja quase vazio. Fica sempre um resto de água no depósito.
- ▶ Quando o símbolo da temperatura que foi definida por último piscar, significa que o programa de descalcificação está concluído.

- ▶ Lave bem o depósito de água e encha-o com água limpa até à marca **max**.
- ▶ Agora tire três vezes água quente para lavar o aparelho. Não beba esta água.

Importante: Nunca interrompa o programa de descalcificação. Se o programa for interrompido devido a, p. ex., água insuficiente ou um corte de energia, deverá reiniciá-lo.

O aparelho está novamente pronto para ser utilizado e o suporte do filtro com o cartucho de filtragem BRITA MAXTRA pode voltar a ser utilizado.

Manutenção e cuidados diários

Perigo de choque eléctrico!

Antes de limpar o aparelho, desligue-o e retire a ficha da tomada.

Nunca mergulhe o aparelho em água.

Não utilize um aparelho de limpeza a vapor.

- ▶ Limpe o exterior do aparelho, utilizando um pano húmido macio.
- ▶ Lave o depósito de água apenas com água e não o coloque na máquina de lavar loiça.
- ▶ Lave a tampa do depósito de água, bem como todas as peças do suporte para chávenas, na máquina de lavar loiça.
- ▶ Limpe o depósito de água e encha-o com água limpa diariamente.

Eliminação do aparelho

Eliminar a embalagem de forma ecológica. Esta máquina cumpre a Directiva Europeia 2002/96/CE relativa aos resíduos de equipamentos eléctricos e electrónicos (REEE). A directiva define as regras para a retoma e reciclagem de aparelhos usados em todo o espaço da UE.



Contactar o revendedor especializado para mais informações.





Garantia

Para este aparelho vigoram as condições de garantia publicadas pelo nosso representante no país em que o mesmo for adquirido. O representante onde comprou o aparelho poderá dar-lhe mais pormenores sobre este assunto. Para a prestação de qualquer serviço dentro da garantia é, no entanto, necessária a apresentação do documento de compra do aparelho.

Salvo alterações técnicas.

Pesquisa de avarias

Problema	Causa possível	Solução
O aparelho não funciona, nenhuma das luzes de controlo se acende.	Possivelmente, o aparelho não está ligado à corrente.	Verifique se o aparelho está ligado à corrente.
O aparelho funciona, mas não sai água.	O depósito de água não está bem colocado.	Verifique se o depósito de água está colocado correctamente.
	O depósito de água foi retirado durante a preparação ou há ar no sistema.	Tire novamente água.
	O flutuador no depósito de água está preso.	Limpe o depósito de água e solte o flutuador.
Não é possível efectuar um ajuste da temperatura.	A protecção para crianças está activada.	Desactive a protecção para crianças.
A água salpica durante a preparação.	O suporte para chávenas foi colocado demasiado abaixo.	Diminua a distância entre a saída de água e a chávena. Para tal, eleve o suporte para chávenas.
	A saída de água tem calcário.	Descalcifique o aparelho tal como é descrito no capítulo “Descalcificar”.
A temperatura da água tirada é demasiado baixa.	O valor da temperatura definido indica a temperatura da água directamente na respectiva saída.	Selecione uma temperatura mais elevada.
	O copo ou a chávena estão demasiado frios.	Antes de os encher, lave o copo ou a chávena com água quente ou tire uma primeira água para aquecer.
	O aparelho tem calcário.	Descalcifique o aparelho de acordo com as instruções. No caso de águas com muito calcário, o aparelho deve ser descalcificado mais vezes do que as indicadas pelo símbolo.
Na área da saída de água há água acumulada.	Por motivos físicos, pode formar-se água de condensação.	A condensação é um procedimento normal. Limpe a área.
É indicado o símbolo  , apesar de haver água suficiente no depósito de água.	O flutuador no depósito de água está preso.	Limpe o depósito de água e solte o flutuador.
 acende após poucas utilizações.	Eventual manuseamento errado.	Descalcifique o aparelho tal como é descrito no capítulo “Descalcificar”.
 acende-se, apesar de ter sido utilizado um filtro de água.	A água filtrada também contém quantidades reduzidas de calcário.	Descalcifique o aparelho tal como é descrito no capítulo “Descalcificar”.

Problema	Causa possível	Solução
 acende, apesar de o aparelho já ter sido descalcificado.	O programa de descalcificação foi interrompido devido a, p. ex., água insuficiente ou um corte de energia.	Execute novamente o programa de descalcificação, tal como descrito no capítulo “Descalcificar”.
Durante a preparação, ouvem-se ruídos de bombeamento bastante intensos.	O ajuste para o filtro de água está em “sim” (ver o capítulo “Sistema de filtragem de água BRITA MAXTRA”), mas não há nenhum filtro colocado. O aparelho tem calcário.	Descalcifique o aparelho tal como é descrito no capítulo “Descalcificar”. De seguida, efectue o ajuste correcto.
	A água utilizada é especialmente rica em calcário. O aparelho tem calcário.	O aparelho tem de ser descalcificado mais vezes do que as indicadas pelo indicador  . Proceda tal como é descrito no capítulo “Descalcificar”.
 ,  e  piscam em simultâneo, não se pode tirar água.	Ocorreu um erro no aparelho.	Desligue o aparelho da corrente e contacte os Serviços de Assistência Técnica.
Se não for possível resolver o problema, contacte os Serviços de Assistência Técnica.		

Dados técnicos

Ligação eléctrica (tensão/frequência)	220-240 V / 50 Hz
Potência do aquecimento	1600 W
Pressão máxima da bomba, estática	3,3 bar
Capacidade máxima do depósito de água (sem filtro)	2 l
Comprimento do cabo de alimentação	80 cm
Dimensões (A x L x P)	290 x 223 x 267 mm
Peso, vazia	2,3 kg

Τα θερμά μας συγχαρητήρια για την αγορά αυτής της συσκευής του οίκου Bosch.

Αποκτήσατε ένα προϊόν υψηλής ποιότητας που θα σάς αφήσει απόλυτα ικανοποιημένους.

Ελέγξτε τη νέα συσκευή για τυχόν ζημιές μεταφοράς.

Αποσύρετε τη συσκευασία και ενδεχομένως την παλιά συσκευής σύμφωνα με τους κανόνες προστασίας του περιβάλλοντος.

Περιεχόμενα

Υποδείξεις ασφαλείας.....	92
Με μια ματιά.....	93
Στοιχεία χειρισμού.....	93
Στοιχεία ενδείξεων.....	94
Χρήση.....	94
Ρύθμιση του ύψους.....	95
Ρύθμιση της χωρητικότητας.....	95
Ασφάλεια παιδιών.....	96
Σύστημα φίλτρου νερού BRITA MAXTRA.....	96
Απασβέστωση.....	98
Φροντίδα και καθημερινός καθαρισμός ..	99
Αποκομιδή.....	100
Όροι εγγύησης.....	100
Επιλύστε μόνοι σας τα απλά προβλήματα.....	102
Τεχνικά στοιχεία.....	103

Υποδείξεις ασφαλείας

Διαβάστε παρακαλώ προσεκτικά τις οδηγίες χρήσης, ενεργήστε σύμφωνα με αυτές και φυλάξτε τις! Σε περίπτωση που παραχωρήσετε τη συσκευή σε κάποιον άλλο, δώστε μαζί και τις οδηγίες.

Αυτή η συσκευή προορίζεται για την επεξεργασία των συνηθισμένων σ' ένα νοικοκυριό ποσοτήτων και όχι για επαγγελματική χρήση. Οι εφαρμογές τύπου

νοικοκυριού περιλαμβάνουν π.χ. τη χρήση σε καντίνες προσωπικού μαγαζιών, γραφείων, αγροτικών και άλλων επαγγελματικών εταιρειών, καθώς και τη χρήση από θαμνώνες πανδοχείων, μικρών ξενοδοχείων και παρόμοιων εγκαταστάσεων διαμονής.

⚠ Κίνδυνος ηλεκτροπληξίας!

- Συνδέστε και χρησιμοποιείτε τη συσκευή σύμφωνα με τα στοιχεία που αναφέρονται στην πινακίδα τύπου.
- Χρησιμοποιείτε τη συσκευή μόνο, όταν το ηλεκτρικό καλώδιο και η συσκευή δεν παρουσιάζουν καμία ζημιά.
- Χρησιμοποιείτε τη συσκευή μόνο σε εσωτερικούς χώρους, σε θερμοκρασία δωματίου και σε υψόμετρο μέχρι 2000 m πάνω από τη στάθμη της θάλασσας.
- Χρησιμοποιείτε τη συσκευή μόνο σε προστατευόμενους από την παγωνιά χώρους.
- Μην αναθέτετε σε άτομα (και παιδιά) με μειωμένη αντίληψη και πνευματικές ικανότητες ή με ελλιπή πείρα και γνώση, να χειριστούν τη συσκευή, εκτός και εάν έχουν ενημερωθεί σχετικά με τη χρήση της συσκευής από ένα άλλο άτομο το οποίο είναι υπεύθυνο για την ασφάλειά τους.
- Κρατάτε τα παιδιά μακριά από τη συσκευή.
- Επιβλέπετε τα παιδιά, για να εξασφαλίσετε, ότι δεν παίζουν με τη συσκευή.
- Σε περίπτωση βλάβης τραβήξτε αμέσως το φως από την πρίζα.
- Οι επισκευές της συσκευής, όπως π.χ. η αντικατάσταση ενός χαλασμένου ηλεκτρικού καλωδίου, επιτρέπεται να εκτελούνται μόνο από το σέρβις πελατών της εταιρείας μας, για την αποφυγή κινδύνων.
- Μην βυθίζετε ποτέ τη συσκευή ή το ηλεκτρικό καλώδιο στο νερό.
- Αδειάζετε καθημερινά το δοχείο νερού και προσθέτετε αποκλειστικά με φρέσκο, κρύο νερό (όχι ανθρακούχο μεταλλικό νερό ή χημικά απασβεστωμένο νερό).







⚠ **Κίνδυνος εγκαυμάτων!**

- Προσέξτε παρακαλώ, ότι στις ρυθμίσεις από **70 °C** έως  το νερό είναι καυτό.
- Κατά τη λήψη νερού μπορεί στην περιοχή της εκροής του νερού να δημιουργηθεί ατμός ή πιπιλιές καυτού νερού.

⚠ **Κίνδυνος ασφυξίας!**

- Μην αφήνετε τα παιδιά να παίζουν με τα υλικά συσκευασίας.

Με μια ματιά

- 1 Διακόπτης **on/off**
(ενεργοποίηση/απενεργοποίηση)
- 2 Εκροή νερού
- 3 Πλήκτρο **start/stop** (έναρξη/παύση)
- 4 Πλήκτρο **temp. set**
(ρύθμιση θερμοκρασίας)
- 5 Στοιχεία ενδείξεων
 - a  Νερό σε θερμοκρασία περιβάλλοντος
 - b Νερό **70 °C**
 - c Νερό **80 °C**
 - d Νερό **90 °C**
 - e  Πολύ καυτό νερό
 - f  Ασφάλεια παιδιών
 - g  Πλήρωση νερού/ Το δοχείο λείπει
 - h  Απασβέστωση
 - i  Αλλαγή φίλτρου
- 6 Αποσπώμενο δοχείο νερού
 - a Καπάκι δοχείου νερού
 - b Φλοτέρ
- 7 Φυσίγγιο φίλτρου
- 8 Βάση φίλτρου
- 9 Θήκη καλωδίου
- 10 Ρύθμιση ύψους
- 11 Βάση εναπόθεσης φλιτζανιού
 - a Δοχείο συγκέντρωσης υγρού
 - b Πλέγμα σταξίματος

Στοιχεία χειρισμού

Διακόπτης on/off (ενεργοποίηση/ απενεργοποίηση)

Με το διακόπτη **on/off** (ενεργοποίηση/ απενεργοποίηση) ενεργοποιείται ή απενεργοποιείται πλήρως η συσκευή. Κατά την ενεργοποίηση ανάβουν σύντομο και τα 9 στοιχεία ενδείξεων. Η ρυθμισμένη θερμοκρασία π.χ.  ανάβει, όσο η συσκευή βρίσκεται σε λειτουργία.

Υπόδειξη: Η συσκευή για λόγους εξοικονόμησης ενέργειας πρέπει να απενεργοποιείται τελείως μετά από κάθε χρήση.

Πλήκτρο start/stop (έναρξη/παύση)

Πατώντας το πλήκτρο **start/stop** (έναρξη/παύση) ξεκινά η λήψη. Με νέο πάτημα κατά τη διάρκεια της λήψης μπορεί να σταματήσει πρόωρα η λήψη νερού.









Υπόδειξη: Κατά τη διάρκεια της λήψης αναβοσβήνει η εκάστοτε ρυθμισμένη θερμοκρασία.

Διακόπτης επιλογής θερμοκρασίας temp. set (ρύθμιση θερμοκρασίας)

Πατώντας το πλήκτρο **temp. set** (ρύθμιση θερμοκρασίας) μπορούν να επιλεγούν διάφορες βαθμίδες θερμοκρασίας. Η επιλεγμένη ρύθμιση ανάβει.

Στοιχεία ενδείξεων

	Σε αυτή τη ρύθμιση μπορεί να ληφθεί νερό σε θερμοκρασία περιβάλλοντος.
70°C 80°C 90°C	Σε περίπτωση ρύθμισης στους 70°C , 80°C και 90°C θερμαίνεται το νερό στη ρυθμισμένη θερμοκρασία. 70°C – π.χ. για λευκό τσάι 80°C – π.χ. για πράσινο τσάι 90°C – π.χ. για ποτά στιγμής, όπως καυτή σοκολάτα ή καφές. Υπόδειξη: Οι θερμοκρασίες στο στόμιο εκροής μπορούν να αποκλίνουν περίπου κατά $\pm 5\%$.
	Σε αυτή τη ρύθμιση το νερό βράζει. Μπορεί να χρησιμοποιηθεί π.χ. για μαύρο τσάι και σουπές στιγμής.
	 ανάβει κατά τη διάρκεια της λειτουργίας. Το φυσίγγιο φίλτρου BRITA MAXTRA είναι μεταχειρισμένο και πρέπει να αλλάξει. Μπορεί να εξακολουθήσει η λήψη νερού, το φυσίγγιο φίλτρου πρέπει όμως να αφαιρεθεί ή να αντικατασταθεί, βλέπε στο κεφάλαιο «Σύστημα φίλτρου νερού BRITA MAXTRA». Μετά την αλλαγή φίλτρου κρατήστε το πλήκτρο start/stop (έναρξη/παύση) το λιγότερο για 2 δευτερόλεπτα πατημένο, το  σβήνει.
	 ανάβει όταν το αποσπώμενο δοχείο του νερού πρέπει να γεμίσει ξανά με νερό ή όταν λείπει. Αφαιρέστε το δοχείο του νερού, γεμίστε το με καθαρό, κρύο νερό και τοποθετήστε το ξανά.
	 ανάβει, μόλις η συσκευή πρέπει να απασβεστωθεί. Απασβεστώνετε τη συσκευή αποκλειστικά σύμφωνα με τις οδηγίες στο κεφάλαιο «Απασβεστώση».

	 ανάβει, όταν η ασφάλεια παιδιών είναι ενεργοποιημένη. Μπορεί να ληφθεί μόνο νερό σε θερμοκρασία περιβάλλοντος. Για τη δυνατότητα ρύθμισης ανατρέξτε στο κεφάλαιο «Ασφάλεια παιδιών».
 + 	 και  αναβοσβήνουν συγχρόνως, όταν για μεγαλύτερο χρονικό διάστημα δεν έγινε καμία λήψη καυτού νερού. Για λόγους υγιεινής θέστε τη θερμοκρασία στους 90°C ή στο  και κάντε 1 λήψη καυτού νερού. Τα σύμβολα  και  σβήνουν, η τελευταία ρυθμισμένη θερμοκρασία ανάβει.

Χρήση

Γενικά

Με αυτή τη συσκευή μπορεί να φιλτραριστεί νερό και να ληφθεί στη θερμοκρασία περιβάλλοντος ή να θερμανθεί σε μια ορισμένη θερμοκρασία.

Για ερωτήσεις σχετικά με το φυσίγγιο του φίλτρου ελάτε παρακαλώ σε επαφή με το σέρβις καταναλωτών BRITA: 0030 - 210 - 662 7000.

Υπόδειξη: Η συσκευή ελέγχεται πριν την παράδοση, έτσι μπορεί να παραμείνουν μεμονωμένοι λεκέδες νερού. Αυτοί οι λεκέδες είναι αβλαβείς, απομακρύντε τους παρακαλώ με ένα πανί.

Θέση της συσκευής σε λειτουργία

Πριν τη χρήση για πρώτη φορά προσέξτε τα ακόλουθα σημεία:

- ▶ Απομακρύνετε τις υπάρχουσες μεμβράνες.
- ▶ Τραβήξτε το ηλεκτρικό καλώδιο στο κατάλληλο μήκος από τη θήκη του καλωδίου ή σπρώξτε το μέσα και συνδέστε το φως στο δίκτυο του ρεύματος.
- ▶ Αφαιρέστε το δοχείο του νερού και καθαρίστε το καλά κάτω από τρεχούμενο νερό.

- ▶ Τοποθετήστε το φυσίγγιο του φίλτρου, όπως αναφέρεται στο κεφάλαιο «Σύστημα φίλτρου νερού BRITA MAXTRA».
- ▶ Προσθέστε καθαρό, κρύο νερό μέχρι το μαρκάρισμα **max** στο δοχείο του νερού. Χρησιμοποιήστε αποκλειστικά νερό χρήσης χωρίς ανθρακικό.
- ▶ Τοποθετήστε τώρα το δοχείο του νερού οριζόντια και πιέστε το εντελώς προς τα κάτω.
- ▶ Θέστε το διακόπτη **on/off** (ενεργοποίηση/απενεργοποίηση) στο **on** (ενεργοποίηση). Όλα τα στοιχεία ενδείξεων ανάβουν σύντομα, στη συνέχεια ανάβει το **90 °C**.
- ▶ Τοποθετήστε ένα ποτήρι ή ένα φλιτζάνι (το ελάχιστο 150 ml) κάτω από την εκροή του νερού πάνω στη βάση εναπόθεσης του φλιτζανιού.
- ▶ Πατήστε το πλήκτρο **start/stop** (έναρξη/παύση) και κάντε μια λήψη νερού, για να ξεπλύνετε τη συσκευή.

Υπόδειξη: Κατά την πρώτη χρήση ή όταν η συσκευή ήταν για για μεγαλύτερο χρονικό διάστημα εκτός λειτουργίας, δεν πρέπει να καταναλωθούν τα δύο πρώτα ποτήρια νερού.

Η συσκευή είναι τώρα έτοιμη για χρήση.

Λήψη νερού

- ▶ Ρυθμίστε το βάση εναπόθεσης φλιτζανιού στο αντίστοιχο ύψος του ποτηριού ή του φλιτζανιού.
- ▶ Τοποθετήστε το ποτήρι ή το φλιτζάνι κάτω από την εκροή του νερού.
- ▶ Με το πλήκτρο **temp. set** (ρύθμιση θερμοκρασίας) επιλέξτε την επιθυμητή θερμοκρασία.
- ▶ Πατήστε το πλήκτρο **start/stop** (έναρξη/παύση). Το νερό τρέχει από το στόμιο εκροής του νερού, το στοιχείο ένδειξης της επιλεγμένης θερμοκρασίας αναβοσβήνει κατά τη διάρκεια της λήψης.

Ρύθμιση του ύψους

Με τη ρύθμιση του ύψους της βάσης εναπόθεσης του φλιτζανιού υπάρχει η δυνατότητα της προσαρμογής της απόστασης φλιτζανιών και ποτηριών στο στόμιο εκροής του νερού. Η βασική ρύθμιση είναι κατάλληλη για υψηλότερα ποτήρια και φλιτζάνια. Για μικρότερα φλιτζάνια ή κούπες σούπας μπορεί το η βάση εναπόθεσης φλιτζανιού να τοποθετηθεί στο αντίστοιχο άνοιγμα της ρύθμιση του ύψους.



Σημαντικό: Μη λειτουργείτε τη συσκευή χωρίς τη βάση εναπόθεσης του φλιτζανιού.

Ρύθμιση της χωρητικότητας

Η συσκευή διαθέτει για προρρυθμισμένη χωρητικότητα 120 ml. Αυτή μπορεί να αλλάξει.

Για τη ρύθμιση της χωρητικότητας εργαστείτε ως εξής:

- ▶ Κρατήστε το πλήκτρο **temp. set** (ρύθμιση θερμοκρασίας) το λιγότερο 5 δευτερόλεπτα πατημένο.
- ▶ Το σύμβολο για την τρέχουσα ρυθμισμένη χωρητικότητα αναβοσβήνει.
- ▶ Πατώντας το πλήκτρο **temp. set** (ρύθμιση θερμοκρασίας) ρυθμίστε τώρα την επιθυμητή χωρητικότητα:

	= περίπου 120 ml
70 °C	= περίπου 150 ml
80 °C	= περίπου 200 ml
90 °C	= περίπου 250 ml
	= περίπου 300 ml
- ▶ Πατήστε το πλήκτρο **start/stop** (έναρξη/παύση), η ρύθμιση έχει αποθηκευτεί.

Σημαντικό: Για την αποφυγή μιας υπερχειλίσης, επιλέξτε το κατάλληλο δοχείο για τη ρυθμισμένη χωρητικότητα.

Υπόδειξη: Η ρύθμιση μπορεί να αλλάξει ξανά οποτεδήποτε, γι' αυτό επαναλάβετε τη διαδικασία.

Ασφάλεια παιδιών

Για λόγους ασφαλείας η συσκευή είναι εξοπλισμένη με μια ασφάλεια παιδιών. Για την ενεργοποίηση εργαστείτε ως εξής:

► Κρατήστε το πλήκτρο **temp. set** (ρύθμιση θερμοκρασίας) και το πλήκτρο **start/stop** (έναρξη/παύση) συγχρόνως το λιγότερο για 5 δευτερόλεπτα πατημένο.

☐ και ☒ ανάβουν.

Πληροφορία: Μπορεί να ληφθεί μόνο νερό σε θερμοκρασία περιβάλλοντος. Με το πλήκτρο **temp. set** (ρύθμιση θερμοκρασίας) σύντομα πατημένο, αναβοσβήνει το σύμβολο ☐, οι άλλες ρυθμίσεις είναι κλειδωμένες.

Για την απενεργοποίηση εργαστείτε ως εξής:

► Κρατήστε το πλήκτρο **temp. set** (ρύθμιση θερμοκρασίας) και το πλήκτρο **start/stop** (έναρξη/παύση) συγχρόνως το λιγότερο για 5 δευτερόλεπτα πατημένο. Το σύμβολο ☒ σβήνει.

Σύστημα φίλτρου νερού BRITA MAXTRA

Στις συσκευές με σύστημα φίλτρου νερού μπορούν να χρησιμοποιηθούν μόνο τα φυσίγγια φίλτρου νερού BRITA MAXTRA.

Μπορείτε να προμηθευτείτε τα φυσίγγια BRITA MAXTRA από το ειδικό εμπόριο ή απευθείας από το τμήμα εξυπηρέτησης πελατών της Bosch (για τα στοιχεία επικοινωνίας ανατρέξτε στην τελευταία σελίδα στις οδηγίες χρήσης). Η συσκευή μπορεί να χρησιμοποιηθεί με ή χωρίς φυσίγγιο φίλτρου.

Σημαντικό: Προσέξτε παρακαλώ, ότι μόνο σε περίπτωση χρήσης του φυσιγγίου φίλτρου MAXTRA στη συσκευή μπορείτε να ωφεληθείτε από τα πλεονέκτημα του φιλτραρίσματος BRITA: Η συσκευή δεν πιάνει άλατα τόσο γρήγορα και έχει μια

μεγαλύτερη διάρκεια ζωής. Με καθαρό, φιλτραρισμένο μέσω BRITA νερό μπορούν να αναπτυχθούν καλύτερα τα αρώματα στο τσάι και στον καφέ.

Σε περίπτωση που το φίλτρο δε χρησιμοποιηθεί, αφαιρέστε τη βάση του φίλτρου και το φυσίγγιο του φίλτρου απλά από το δοχείο του νερού και ρυθμίστε αντίστοιχα τη συσκευή.

Σημαντικό: Η ρύθμιση σε φίλτρο ναι ή όχι ελέγχει την ένδειξη, τότε πρέπει να αλλάξει το φίλτρο.

Ρύθμιση φίλτρου

- Απενεργοποιήστε τη συσκευή με το διακόπτη **on/off** (ενεργοποίηση/ απενεργοποίηση).
 - Κρατήστε το το πλήκτρο **temp. set** (ρύθμιση θερμοκρασίας) πατημένο.
 - Ενεργοποιήστε τη συσκευή με το διακόπτη **on/off** (ενεργοποίηση/απενεργοποίηση), ☐ αναβοσβήνει.
 - Πατώντας το πλήκτρο **start/stop** (έναρξη/παύση) μπορεί τώρα να ρυθμιστεί «Φίλτρο τοποθετημένο»... ναι = ☐ ανάβει ή όχι = ☐ δεν ανάβει.
 - Αφήστε το πλήκτρο **temp. set** (ρύθμιση θερμοκρασίας) ελεύθερο, η ρύθμιση έχει αποθηκευτεί, η τελευταία ρυθμισμένη θερμοκρασία ανάβει.
- Πληροφορία:** Η ρύθμιση μπορεί να αλλάξει ξανά οποτεδήποτε, γι' αυτό επαναλάβετε τη διαδικασία.

Σε περίπτωση ρύθμισης στο «Φίλτρο ναι» ανάβει μετά από έναν ορισμένο χρόνο κατά τη διάρκεια της λειτουργίας το σύμβολο ☐. Το φυσίγγιο φίλτρου BRITA MAXTRA είναι μεταχειρισμένο και πρέπει να αλλάξει.

Εάν τοποθετηθεί ένα νέο φυσίγγιο φίλτρου, εργαστείτε ως εξής:

Προετοιμασία και τοποθέτηση του φυσιγγίου φίλτρου BRITA MAXTRA

- ▶ Αφαιρέστε την προστατευτική ζελατίνα του φυσιγγίου φίλτρου.
- ▶ Βυθίστε το φυσίγγιο φίλτρου σε κρύο νερό βρύσης και τινάξτε την ελαφρά για να απομακρυνθούν οι φυσαλίδες αέρα (περίπου 5 δευτερόλεπτα).
- ▶ Αφαιρέστε τη βάση του φίλτρου από το δοχείο νερού και τοποθετήστε το φυσίγγιο φίλτρου στον προβλεπόμενο θάλαμο της βάσης φίλτρου, μέχρι να κουμπώσει με το χαρακτηριστικό ήχο.
- ▶ Κρατήστε τη βάση του φίλτρου κάτω από τη βρύση, γεμίστε την με καθαρό, κρύο νερό και αφήστε το νερό να περάσει μέσα από το φυσίγγιο φίλτρου BRITA MAXTRA.
- ▶ Επαναλάβετε αυτή τη διαδικασία δύο ή τρεις φορές.
- ▶ Τοποθετήστε τη βάση φίλτρου μαζί με το φυσίγγιο φίλτρου πάλι στο άδειο δοχείο νερού και γεμίστε το δοχείο με κρύο νερό του δικτύου ύδρευσης.
- ▶ Κρατήστε το πλήκτρο **start/stop** (έναρξη/παύση) το λιγότερο 2 δευτερόλεπτα πατημένο, το σύμβολο  σβήνει.

Υπόδειξη: Για την αλλαγή του φυσιγγίου, τραβήξτε απλά τη γλώσσα που βρίσκεται τοποθετημένη επάνω στο φυσίγγιο. Για την τοποθέτηση του νέου φυσιγγίου προσέξτε τα πιο πάνω αναφερόμενα βήματα για την προετοιμασία και την τοποθέτηση του φυσιγγίου.



Το μεταχειρισμένο φυσίγγιο φίλτρου νερού BRITA MAXTRA μπορεί να αποσυρθεί με τα κανονικά οικιακά απορρίμματα. Για περαιτέρω σχετικές ερωτήσεις απευθυνθείτε απευθείας στο σέρβις καταναλωτών BRITA στο τηλέφωνο 0030 - 210 - 662 7000.

Σημαντικές υποδείξεις

- Αποθηκεύετε τα ανταλλακτικά φυσίγγια φίλτρων πάντα στη γνήσια συσκευασία σε μια σκοτεινή, δροσερή και στεγνή θέση.
- Τα φυσίγγια φίλτρων BRITA επιτρέπεται να χρησιμοποιηθούν μόνο με νερό του δικτύου ύδρευσης, το οποίο διατίθεται από τη δημοτική εταιρεία ύδρευσης (προσέξτε: αυτό το νερό ελέγχεται συνεχώς και γι' αυτό σύμφωνα με τις νομικές απαιτήσεις μπορεί να χρησιμοποιηθεί ασφαλώς για πόση) ή με νερό από ιδιωτικές εταιρείες ύδρευσης, το οποίο έχει αξιολογηθεί ως πόσιμο νερό. Σε περίπτωση μιας επίσημης οδηγίας για βρασμό του νερού του δικτύου ύδρευσης ισχύει αυτή επίσης και για φιλτραρισμένο με BRITA νερό. Μετά τη λήξη της οδηγίας βρασμού καθαρίστε προσεκτικά τη συσκευή και τη χονάνη του φίλτρου και τοποθετήστε ένα νέο φυσίγγιο, για την απομάκρυνση από τη συσκευή ενδεχομένως υπολειμμάτων.
- Φιλτράρετε μόνο κρύο νερό του δικτύου ύδρευσης.
- Καθαρίζετε τακτικά τη συσκευή και τη χονάνη του φίλτρου.
- Για ορισμένες ομάδες ατόμων (π.χ. μωρά, άτομα με εξασθενημένο ανοσοποιητικό σύστημα) συνιστάται πάντοτε ο βρασμός του νερού του δικτύου ύδρευσης, αυτό ισχύει επίσης και για φιλτραρισμένο με BRITA νερό.
- Για λόγους υγιεινής το υλικό φίλτρου του φυσιγγίου MAXTRA υπόκειται σε μια ειδική επεξεργασία με άργυρο. Μια μικρή ποσότητα αργύρου μπορεί να προστεθεί στο νερό. Αυτό είναι σύμφωνο με τις συστάσεις του Παγκόσμιου Οργανισμού Υγείας (WHO).
- Κατά τη διάρκεια του φιλτραρίσματος εμφανίζεται αρχικά μια ελαφρά αύξηση της περιεκτικότητας σε κάλιο. Όμως ένα λίτρο νερού φιλτραρισμένο με BRITA εμπεριέχει λιγότερο κάλιο π.χ. από ένα μέγλο.

Για άτομα με νεφρική νόσο και/ή αυτά που πρέπει να ακολουθούν μια ειδική διαίτα καλίου, προτείνουμε να προηγηθεί διαβούλευση με ένα γιατρό πριν τη χρήση του φίλτρου νερού BRITA.

- Σε περίπτωση διακοπών ή μη χρήσης της συσκευής σας BRITA για μεγαλύτερη χρονική διάρκεια, η BRITA σας συμβουλεύει, να αφαιρέσετε το φυσίγγιο, να αδειάσετε το νερό που υπάρχει και να τοποθετήσετε ξανά το φυσίγγιο MAXTRA χαλαρά στην άδεια χοάνη. Πριν από μια νέα χρήση του φίλτρου νερού BRITA αφαιρέστε το φυσίγγιο και καθαρίστε προσεκτικά τη συσκευή και τη χοάνη και μετά ενεργήστε, όπως περιγράφεται στην ενότητα: «Προετοιμασία και τοποθέτηση του φυσιγγίου φίλτρου BRITA MAXTRA».
- Το BRITA φιλτραρισμένο νερό είναι τρόφιμο που προορίζεται για ανθρώπινη κατανάλωση. Είναι ένα ευαίσθητο τρόφιμο και γι' αυτό πρέπει να καταναλωθεί μέσα σε 1-2 ημέρες.
- Όπως κάθε φυσικό προϊόν υπόκεινται τα συστατικά του φίλτρου BRITA MicroporeFilter σε φυσικές διακυμάνσεις. Αυτές μπορούν να οδηγήσουν στην εμφάνιση μικρών σωματιδίων άνθρακα λόγω ελαφράς φθοράς στο φιλτραρισμένο νερό, τα οποία μπορούν να γίνουν αντιληπτά ως μαύρα σωματίδια. Αυτά τα σωματίδια δε θέτουν σε κίνδυνο την υγεία. Σε περίπτωση που καταποθούν δεν προκαλούν καμία σωματική βλάβη. Σε περίπτωση που εμφανιστούν σωματίδια άνθρακα στο φιλτραρισμένο νερό, η BRITA συνιστά, να ξεπλύνετε το φυσίγγιο περισσότερες φορές ή ώσπου να εξαφανιστούν τα μαύρα σωματίδια.
- Παρακαλούμε για την κατανόησή σας, ότι δεν αναλαμβάνουμε καμία ευθύνη και εγγύηση, όταν αγνοηθούν οι συστάσεις μας για τη χρήση και την αλλαγή του φυσιγγίου φίλτρου BRITA.

Απασβέστωση

Η συσκευή διαθέτει ένα αυτόματο πρόγραμμα απασβέστωσης. Όταν με ενεργοποιημένη τη συσκευή ανάβει το σύμβολο , τότε πρέπει χωρίς καθυστέρηση να εκτελεστεί το που απασβέστωσης. Σε περίπτωση που η διαδικασία της απασβέστωσης δεν πραγματοποιηθεί σύμφωνα με τις οδηγίες, μπορεί να προκληθεί ζημιά στη συσκευή.

Συμβουλή: Σε περίπτωση πολύ σκληρού νερού, με μεγάλη περιεκτικότητα αλάτων ασβεστίου απασβεστώνετε τη συσκευή συχνότερα απ' ό,τι δείχνει το σύμβολο . Ακόμα και το φιλτραρισμένο νερό εμπεριέχει μικρές ποσότητες αλάτων ασβεστίου.

- ▶ Απενεργοποιήστε τη συσκευή με το διακόπτη **on/off** (ενεργοποίηση/ απενεργοποίηση).
- ▶ Κρατήστε το το πλήκτρο **start/stop** (έναρξη/παύση) πατημένο.
- ▶ Ενεργοποιήστε τη συσκευή με το διακόπτη **on/off** (ενεργοποίηση/ απενεργοποίηση).
- ▶ Αφήστε το πλήκτρο **start/stop** (έναρξη/παύση) ελεύθερο, μόλις ανάψει το σύμβολο .

Τώρα ενεργήστε, όπως περιγράφεται στο σημείο «Εκτέλεση του προγράμματος απασβέστωσης».

Τα κατάλληλα μέσα απασβέστωσης μπορείτε να τα προμηθευτείτε από το τμήμα εξυπηρέτησης πελατών της Bosch (αριθ. προϊόντος 310967) ή από το ειδικό εμπόριο.

Υποδείξεις:

- Σε καμία περίπτωση δεν πρέπει να διακόψετε το πρόγραμμα απασβέστωσης.
- Μην πίνετε τα υγρά.
- Μη χρησιμοποιείτε ποτέ ξίδι ή άλλα μέσα που περιέχουν ξίδι.
- Πριν τη λειτουργία του προγράμματος απασβέστωσης αφαιρέστε τη βάση του φίλτρου μαζί με το φυσίγγιο φίλτρου.

Εκτέλεση του προγράμματος απασβέστωσης

- ▶ Αφαιρέστε το δοχείο του νερού, αδειάστε το και τοποθετήστε το ξανά.
- ▶ Προετοιμάστε το διάλυμα απασβέστωσης σύμφωνα με τα στοιχεία του κατασκευαστή και βάλτε το μέχρι το μαρκάρισμα **calc** στο δοχείο του νερού. Ένα ειδικά για τη συσκευή κατάλληλο μέσο απασβέστωσης μπορείτε να τοπομηθευτείτε από το τμήμα εξυπηρέτησης πελατών της Bosch (αριθ. προϊόντος 310967) ή από το ειδικό εμπόριο.
- ▶ Τοποθετήστε ένα κατάλληλο δοχείο με χωρητικότητα το λιγότερο 500 ml κάτω από το στόμιο εκροής του νερού. Το δοχείο πρέπει να ταιριάζει βρίσκεται ακριβώς πάνω στη βάση εναπόθεσης του φλιτζανιού και να στέκεται σταθερά. Τοποθετήστε τη βάση εναπόθεσης του φλιτζανιού στην κάτω θέση.
- ▶ Για την ενεργοποίηση του προγράμματος απασβέστωσης κρατήστε το το πλήκτρο **start/stop** (έναρξη/παύση) το λιγότερο 10 δευτερόλεπτα πατημένο.
- ▶ Το πρόγραμμα απασβέστωσης τρέχει τώρα αυτόματα, το σύμβολο  αναβοσβήνει κατά τη διάρκεια της λειτουργίας του προγράμματος. (Διάρκεια προγράμματος περίπου 10 λεπτά). Το υγρό απασβέστωσης περνά μέσα από τη συσκευή σε περισσότερες φάσεις και καταλήγει στο δοχείο συλλογής μέχρι να αδειάσει τελείως το δοχείο νερού. Στο δοχείο νερού παραμένει πάντα μία μικρή ποσότητα νερού.
- ▶ Όταν ανάβει το τελευταία ρυθμισμένο σύμβολο της θερμοκρασίας, το πρόγραμμα απασβέστωσης έχει ολοκληρωθεί.
- ▶ Ξεπλύνετε προσεκτικά το δοχείο του νερού και γεμίστε το μέχρι το μαρκάρισμα **max** με καθαρό νερό.
- ▶ Τώρα τραβήξτε 3 φορές ζεστό νερό, για να ξεπλύνετε τη συσκευή, αυτό το νερό μην το πιείτε.

Σημαντικό: Σε καμία περίπτωση μη διακόψετε το πρόγραμμα απασβέστωσης. Σε περίπτωση που το πρόγραμμα διακοπεί π.χ.

λόγω πολύ λίγου νερού ή λόγω διακοπής ρεύματος, ξεκινήστε το πρόγραμμα εκ νέου.

Η συσκευή είναι ξανά σε ετοιμότητα λειτουργίας και τη βάση του φίλτρου μαζί με το φυσίγγιο φίλτρου BRITA MAXTRA μπορεί να τοποθετηθεί ξανά.

Φροντίδα και καθημερινός καθαρισμός

⚠ Κίνδυνος ηλεκτροπληξίας!

Πριν από τον καθαρισμό θέστε τη συσκευή εκτός λειτουργίας και αποσυνδέστε το φως. Μη βυθίζετε τη συσκευή ποτέ σε νερό. Μη χρησιμοποιείτε κανέναν ατμοκαθαριστή.

- ▶ Σκουπίζετε το περίβλημα με ένα μαλακό, υγρό πανί.
- ▶ Ξεπλύνετε το δοχείο νερού μόνο με νερό, μην το πλένετε στο πλυντήριο πιάτων.
- ▶ Το καπάκι του δοχείου του νερού καθώς και όλα τα εξαρτήματα της βάσης εναπόθεσης του φλιτζανιού μπορούν να πλυθούν στο πλυντήριο πιάτων.
- ▶ Καθαρίζετε το δοχείο του νερού καθημερινά και γεμίζετε το δοχείο με καθαρό νερό.

Αποκομιδή

Απορρίψτε τη συσκευασία με τρόπο φιλικό προς το περιβάλλον. Η συσκευή αυτή έχει σημειωθεί σύμφωνα με την οδηγία 2002/96/EG σχετική με παλιές ηλεκτρικές και ηλεκτρονικές συσκευές (waste electrical and electronic equipment – WEEE).

Η οδηγία δίνει το πλαίσιο για τον τρόπο αποκομιδής και αξιοποίησης παλαιών συσκευών που ισχύει για ολόκληρη την Ε.Ε. Για τους τρόπους αποκομιδής που ισχύουν επί του παρόντος, θα σας ενημερώσει ο ειδικός έμπορος.

Με επιφύλαξη για τις όποιες αλλαγές.

Όροι εγγύησης

1. Η Εγγύηση καλής λειτουργίας των προϊόντων μας παρέχεται για χρονικό διάστημα είκοσι τεσσάρων (24) μηνών από την ημερομηνία της πρώτης αγοράς που αναγράφεται στη θεωρημένη απόδειξη αγοράς. Για την παροχή της εγγύησης απαιτείται η επίδειξη της θεωρημένης απόδειξης αγοράς στην οποία αναγράφεται ο τύπος και το μοντέλο του προϊόντος.
2. Η εταιρεία μέσα στα ανωτέρω χρονικά όρια, σε περίπτωση πλημμελούς λειτουργίας της συσκευής, αναλαμβάνει την υποχρέωση της επαναφοράς της σε ομαλή λειτουργία και της αντικατάστασης κάθε τυχόν ελαττωματικού μέρους (πλην των αναλώσιμων και των ευπαθών, όπως τα γυάλινα, λαμπτήρες κλπ). Απαραίτητη προϋπόθεση για να ισχύει η εγγύηση είναι η μη λειτουργία της συσκευής να προέρχεται από την πολυμελή κατασκευή της και όχι επί παραδείγματι από κακή χρήση, λανθασμένη εγκατάσταση, μη τήρηση των οδηγιών χρήσης της συσκευής, ακατάλληλη συντήρηση από πρόσωπα μη εξουσιοδοτημένα από την BSH Οικιακές Συσκευές Α.Β.Ε. ή από εξωγενείς παράγοντες όπως διακοπές ηλεκτρικού ρεύματος ή διαφοροποίησης της τάσης κλπ
3. Στην περίπτωση που το προϊόν δεν λειτουργεί σωστά λόγω της κατασκευής του και εφόσον η πλημμελής λειτουργία εκδηλώθηκε κατά την περίοδο εγγύησης, το Εξουσιοδοτημένο Σέρβις (η το εξουσιοδοτημένο συνεργείο) της BSH Οικιακές Συσκευές Α.Β.Ε. θα το επισκευάσει με σκοπό τη χρήση για την οποία κατασκευάστηκε, χωρίς να υπάρξει χρέωση για ανταλλακτικά ή την εργασία.
4. Δεν καλύπτονται από την εγγύηση οι χρεώσεις και οι κίνδυνοι που σχετίζονται με τη μεταφορά του προϊόντος προς επισκευή στον μεταπωλητή ή προς το Εξουσιοδοτημένο Σέρβις της BSH Οικιακές Συσκευές Α.Β.Ε.
5. Όλες οι επισκευές της εγγύησης πρέπει να γίνονται από το Εξουσιοδοτημένο Σέρβις (η το εξουσιοδοτημένο συνεργείο) της BSH Οικιακές Συσκευές Α.Β.Ε.
6. Η εγγύηση δεν καλύπτει κανένα προϊόν που χρησιμοποιείται πέραν των προδιαγραφών για τις οποίες κατασκευάστηκε (π.χ. οικιακή χρήση).
7. Η εγγύηση καλής λειτουργίας που παρέχεται από τον κατασκευαστή παύει αν αποκολληθούν, αλλοιωθούν ή τροποποιηθούν με οποιοδήποτε τρόπο οι ταινίες ασφαλείας ή οι ειδικές διακριτικές αυτοκόλλητες ετικέτες επί των οποίων αναγράφεται ο αριθμός σειράς ή η ημερομηνία αγοράς.
8. Η εγγύηση δεν καλύπτει:
 - Επισκευές, μετατροπές ή καθαρισμούς που έλαβαν χώρα σε κέντρο service μη εξουσιοδοτημένο από την BSH Οικιακές Συσκευές Α.Β.Ε.
 - Λάθος χρήση, υπερβολική χρήση, χειρισμό ή λειτουργία του προϊόντος κατά τρόπο μη σύμφωνο με τις οδηγίες που περιέχονται στα εγχειρίδια χρήσης και/ή στα σχετικά έγγραφα χρήσης, συμπεριλαμβανομένων της πλημμελούς φύλαξης της συσκευής, της πτώσης της συσκευής κλπ.
 - Προϊόντα με δυσανάγνωστο αριθμό σειράς.
 - Ζημιές που προκαλούνται ενδεικτικά από αστραπές, νερό ή υγρασία, φωτιά, πόλεμο, δημόσιες αναταραχές, λάθος τάσεις του δικτύου παροχής ρεύματος, ή οποιοδήποτε λόγο που είναι πέραν από τον έλεγχο του κατασκευαστή ή του εξουσιοδοτημένου συνεργείου.
9. Η εγγύηση που προσφέρεται παύει να ισχύει εφόσον η κυριότητα της συσκευής μεταβιβαστεί σε τρίτο πρόσωπο από τον αρχικό αγοραστή το όνομα του οποίου αναγράφεται στο παραστατικό αγοράς της συσκευής.
10. Αντικατάσταση της συσκευής γίνεται μόνο εφόσον δεν είναι δυνατή η επιδιόρθωση της κατόπιν πιστοποίησης της αδυναμίας επισκευής από το Εξουσιοδοτημένο Σέρβις (η το εξουσιοδοτημένο συνεργείο) της BSH Οικιακές Συσκευές Α.Β.Ε.
11. Η κάθε επισκευή ή η αντικατάσταση ελαττωματικού μέρους δεν παρατείνει τον χρόνο εγγύησης του προϊόντος.
12. Εξαρτήματα και υλικά που αντικαθιστώνται κατά τη διάρκεια της εγγύησης επιστρέφονται στο συνεργείο.

Επιλύστε μόνοι σας τα απλά προβλήματα

Πρόβλημα	Πιθανή αιτία	Αντιμετώπιση
Η συσκευή δε λειτουργεί, δεν ανάβει καμία λυχνία ελέγχου.	Η συσκευή ενδεχομένως δεν έχει καμία τροφοδοσία ρεύματος.	Ελέγξτε τη συσκευή, εάν είναι συνδεδεμένη στην τροφοδοσία ρεύματος.
Η συσκευή λειτουργεί, αλλά δεν έρχεται καθόλου νερό.	Το δοχείο του νερού δεν είναι σωστά τοποθετημένο.	Ελέγξτε, εάν το δοχείο του νερού είναι σωστά τοποθετημένο.
	Το δοχείο του νερού αφαιρέθηκε κατά τη διάρκεια της παρασκευής ή στο σύστημα βρίσκεται αέρας.	Κάντε ακόμα μια φορά λήψη νερού.
	Το φλοτέρ στο δοχείο του νερού είναι μαγκωμένο.	Καθαρίστε το δοχείο του νερού και ελευθερώστε το φλοτέρ.
Δεν μπορεί να γίνει καμία ρύθμιση της θερμοκρασίας.	Η ασφάλεια παιδιών είναι ενεργοποιημένη.	Απενεργοποιήστε την ασφάλεια παιδιών.
Κατά τη διάρκεια της λήψης πισιλιζει το νερό.	Η βάση εναπόθεσης του φλιτζανιού είναι πολύ χαμηλά ρυθμισμένη.	Μειώστε την απόσταση ανάμεσα στην εκροή του νερού και στο φλιτζάνι, γι' αυτό μεταθέστε τη βάση εναπόθεσης του φλιτζανιού προς τα επάνω.
	Η εκροή νερού έχει άλατα.	Απασβεστώστε τη συσκευή, όπως περιγράφεται στο κεφάλαιο «Απασβέστωση».
Η θερμοκρασία του λαμβανόμενου νερού είναι πολύ χαμηλή.	Η ρυθμισμένη τιμή θερμοκρασίας δείχνει τη θερμοκρασία του νερού απευθείας στο στόμιο εκροής του νερού.	Επιλέξτε μια υψηλότερη θερμοκρασία.
	Το ποτήρι ή το φλιτζάνι είναι πολύ κρύο.	Ξεπλύντε το ποτήρι ή το φλιτζάνι πριν την πλήρωση με καυτό νερό ή τραβήξτε πρώτα νερό για προθέρμανση.
	Η συσκευή έχει άλατα.	Απασβεστώστε τη συσκευή σύμφωνα με τις οδηγίες. Σε περίπτωση πολύ σκληρού νερού, με μεγάλη περιεκτικότητα αλάτων ασβεστίου απασβεστώνετε τη συσκευή συχνότερα απ' ό,τι δείχνει το σύμβολο.
Στην περιοχή εκροής του νερού μαζεύεται νερό.	Είναι φυσικό να δημιουργείται συμπύκνωμα νερού.	Το συμπύκνωμα του νερού είναι μια κανονική διαδικασία, σκουπίστε το.
Εμφανίζεται το σύμβολο  , παρόλο που στο δοχείο του νερού βρίσκεται αρκετό νερό.	Το φλοτέρ στο δοχείο του νερού είναι μαγκωμένο.	Καθαρίστε το δοχείο του νερού και ελευθερώστε το φλοτέρ.

Πρόβλημα	Πιθανή αιτία	Αντιμετώπιση
☒ ανάβει ήδη μετά από λίγες λήψεις.	Πιθανός εσφαλμένος χειρισμός.	Απασβεστώστε τη συσκευή, όπως περιγράφεται στο κεφάλαιο «Απασβέστωση».
Το σύμβολο ☒ ανάβει, παρόλο που χρησιμοποιήθηκε ένα φίλτρο νερού.	Ακόμα και το φιλτραρισμένο νερό εμπεριέχει μικρές ποσότητες αλάτων ασβεστίου.	Απασβεστώστε τη συσκευή, όπως περιγράφεται στο κεφάλαιο «Απασβέστωση».
☒ ανάβει, παρόλο που η συσκευή μόλις απασβεστώθηκε.	Το πρόγραμμα απασβέστωσης διακόπηκε π.χ. λόγω πολύ λίγου νερού ή λόγω διακοπής ρεύματος.	Εκτελέστε το πρόγραμμα απασβέστωσης εκ νέου, όπως περιγράφεται στο κεφάλαιο «Απασβέστωση».
Κατά τη διάρκεια της λήψης νερού ακούγονται δυνατοί «θόρυβοι βρασμού και θόρυβοι άντλησης».	Η ρύθμιση για το φίλτρο του νερού είναι «Ναι» (βλέπε στο κεφάλαιο «Σύστημα φίλτρου νερού BRITA MAXTRA»), αλλά δεν έχει τοποθετηθεί κανένα φίλτρο. Η συσκευή έχει άλατα.	Απασβεστώστε τη συσκευή, όπως περιγράφεται στο κεφάλαιο «Απασβέστωση». Στη συνέχεια κάντε τη σωστή ρύθμιση.
	Το χρησιμοποιούμενο νερό είναι ιδιαίτερα σκληρό. Η συσκευή έχει άλατα.	Η συσκευή πρέπει να απασβεστώνεται συχνότερα απ' ό,τι δείχνει η ένδειξη ☒. Ενεργείστε, όπως περιγράφεται στο κεφάλαιο «Απασβέστωση».
Τα σύμβολα ☒, ☐ και ☒ ναβοσβήνουν συγχρόνως, δεν μπορεί να ληφθεί καθόλου νερό.	Στη συσκευή παρουσιάστηκε ένα σφάλμα.	Αποσυνδέστε παρακαλώ τη συσκευή από το δίκτυο του ρεύματος και ελάτε σε επαφή με το τμήμα εξυπηρέτησης πελατών.
Εάν το πρόβλημα δεν μπόρεσε να αποκατασταθεί, ελάτε σε επαφή με το τμήμα εξυπηρέτησης πελατών.		

Τεχνικά στοιχεία

Ηλεκτρική σύνδεση (τάση/συχνότητα)	220-240 V / 50 Hz
Ισχύς της θέρμανσης	1600 W
Μέγιστη πίεση της αντλίας, στατικά	3,3 bar
Μέγιστη χωρητικότητα του δοχείου του νερού (χωρίς φίλτρο)	2 l
Μήκος του ηλεκτρικού καλωδίου	80 cm
Διαστάσεις (Υ x Π x Β)	290 x 223 x 267 mm
Βάρος, κενή	2,3 kg

Szívből gratulálunk Bosch készülékünk megvásárlásához.

Minőségi terméket vásárolt, amely sok örömet szerez majd Önnek.

Ellenőrizze az új készüléket, nem sérült-e meg szállítás közben.

A csomagolást – és adott esetben a régi készüléket – környezetkímélő módon ártalmatlanítsa.

Tartalom

Biztonsági előírások	104
Első pillantásra	105
Kezelőelemek	105
Kijelzőelemek	105
Használat	106
Magasságállítás	106
Töltési mennyiség beállítása	107
Gyerekszár	107
A BRITA MAXTRA vízsűrítő rendszer ...	107
Vízkömentesítés	109
Ápolás és napi tisztítás	110
Ártalmatlanítás	110
Garanciális feltételek	110
Egyszerű problémák önálló elhárítása...	111
Műszaki adatok	112

Biztonsági előírások

Olvassa el figyelmesen a használati utasítást, és eszerint járjon el. Őrizze meg az utasítást. Ha a készüléket továbbadja, mellékelje hozzá az utasítást.

Ez a készülék háztartási, illetve háztartási jellegű, nem ipari jellegű használatra szolgál a háztartásban szokásos mennyiségek felhasználásával. Háztartási jellegű használat alatt például a boltok, irodák, mezőgazdasági és más kisipari üzemek személyzeti konyháiban való használatot, vagy panziókban, kisebb szállodákban és hasonló lakókörnyezetekben a vendégek általi használatot értjük.

⚠ **Áramütés veszélye!**

- A készüléket csak a típustábla adatainak megfelelően szabad csatlakoztatni és használni.
- Csak akkor használja, ha a vezeték és a készülék nem sérült.
- A készüléket csak belső helyiségekben, szobahőmérsékleten és a tengerszint felett 2000 m magasságig használja.
- A készüléket csak fagymentes helyiségben használja.
- Ne engedje, hogy csökkent érzékelő- vagy szellemi képességgel, illetve hiányos tapasztalattal és tudással rendelkező személyek (a gyermekeket is beleértve) használják a készüléket, kivéve, ha felügyeli őket valaki, vagy ha a biztonságukért felelős személy megtanította őket a készülék helyes használatára.
- Gyermeket ne engedjen a készülék közelébe.
- A gyermekekre vigyázzon, hogy ne tudjanak a készülékkel játszani.
- Hiba esetén azonnal húzza ki a hálózati csatlakozódugót.
- A készülék javítását, mint pl. egy sérült vezeték cseréjét, a veszélyeztetés elkerülése érdekében csak vevőszolgálatunk végezheti.
- A készüléket vagy a hálózati csatlakozókábelt soha ne merítse vízbe.
- A víztartályt minden nap ürítse ki, és kizárólag friss, hideg vizet töltsön bele (szénsavas ásványvizet és kémiai úton vízkömentesített vizet ne használjon).







⚠ **Leforrás veszélye!**

- Tartsa szem előtt, hogy **70 °C** és  közötti beállításoknál a víz nagyon forró.
- Vízáramlásnál a vízkifolyó körül gőz keletkezhet, vagy forró víz fröcskölődhet.

⚠ **Fulladásveszély!**

- Ne engedje, hogy gyermekek játsszanak a csomagolóanyaggal.

Első pillantásra

- 1 **on/off** (be/ki) kapcsoló
- 2 Vízkifolyó
- 3 **start/stop** (indítás/leállítás) gomb
- 4 **temp. set** (hőmérséklet-választó) gomb
- 5 Kijelzőelemek
 - a  szobahőmérsékletű víz
 - b víz 70 °C
 - c víz 80 °C
 - d víz 90 °C
 - e  nagyon forró víz
 - f  gyerekzár
 - g  vizet betölteni / a tartály hiányzik
 - h  vízkömentesítés
 - i  szűrőt cserélni
- 6 Levehető víztartály
 - a víztartály fedele
 - b úszó
- 7 Szűrőpatron
- 8 Szűrőtartó
- 9 Kábeltároló rekesz
- 10 Magasságállító
- 11 Csészétálca
 - a felfogó tartály
 - b csöpögtető rács

Kezelőelemek

On/off (be/ki) kapcsoló

Az **on/off** (be/ki) kapcsolóval kapcsoljuk be és teljesen ki a készüléket. Bekapcsolásnál mind a 9 kijelzőelem rövid időre kigyullad. A beállított hőmérséklet – például  – mindaddig világít, ameddig a készülék üzemel.

Megjegyzés: A készüléket az energiatakarékosságra tekintettel ajánlatos minden használat után teljesen kikapcsolni.

Start/stop (indítás/leállítás) gomb



A **start/stop** (indítás/leállítás) gomb megnyomásával elindítjuk a vízvételt. Ha vízvétel közben újból megnyomja a gombot, a vízvétel idő előtt leáll.



Megjegyzés: Vízvétel közben villog a mindenkori beállított hőmérséklet.

Temp. set (hőmérséklet-választó) gomb

A **temp. set** (hőmérséklet-választó) gomb megnyomásával különböző hőmérséklet-fokozatokat lehet kiválasztani. A kiválasztott beállítás kigyullad.

Kijelzőelemek

	Ebben a beállításban szobahőmérsékletű víz vételezhető.
70 °C 80 °C 90 °C	Ha a beállítás 70 °C , 80 °C és 90 °C , a víz a beállított hőmérsékletre melegszik fel. 70 °C – pl. fehér teafajták számára 80 °C – pl. zöld teafajták számára 90 °C – pl. instant italok, mint forró csokoládé vagy kávé számára. Megjegyzés: A kifolyónál a hőmérséklet kb. ±5%-kal eltérhet.
	Ebben a beállításban a víz felforr. Használható például fekete teához és instant levesekhez.
	 működés közben kigyullad. A BRITA MAXTRA szűrőpatron elhasználódott, és ki kell cserélni. Továbbra is lehet vizet vételezni, a szűrőpatront ki kell venni vagy ki kell cserélni, lásd a „BRITA MAXTRA vízszűrő rendszer” fejezetet. Szűrőcsere után a start/stop (indítás/leállítás) gombot legalább 2 másodpercig megnyomva kell tartani,  kialszik.
	 világít, ha a levehető víztartályt újra meg kell tölteni vízzel, vagy ha a tartály hiányzik. Vegye ki a víztartályt, töltsse meg friss, hideg vízzel, és helyezze vissza.
	 kigyullad, amikor esedékes a készülék vízkömentesítése. A készüléket kizárólag a „Vízkömentesítés” fejezet útmutatása szerint szabadítsa meg a vízkőtől.

🔒	<p>🔒 világít, ha aktív a gyerekzár. Csak szobahőmérsékletű víz lehet vételezni. A beállítási lehetőségről a „Gyerekzár” fejezetben lehet olvasni.</p>
  	<p>🔒 és 🌡️ egyszerre villog, ha hosszabb ideig nem vételeztek forró vizet. Higiéniai okokból állítsa a hőmérsékletet 90 °C-ra vagy 0-ra, és engedjen ki 1 x forró vizet. 🌡️ és 🌡️ kialszik, az utoljára beállított hőmérséklet kigyullad.</p>

Használat

Általános tudnivalók

Ezzel a készülékkel víz szűrhető és szobahőmérsékleten vételezhető, vagy pedig egy bizonyos hőmérsékletre felmelegíthető. A szűrőpatronnal kapcsolatos kérdések esetén a BRITA fogyasztói szervizéhez kell fordulni: 0036 - 23 444 266.

Megjegyzés: A készüléket kiszállítás előtt ellenőrzik, ezáltal néhány vízfolt maradhat vissza. Ezeknek nincs jelentőségük, szíveskedjen egy ruhával letörölni.

A készülék üzembe helyezése

Az első használat előtt a következő pontokat kell követni:

- ▶ Távolítsa el a fóliát.
- ▶ A hálózati csatlakozókábelből megfelelő hosszúságú részt húzzon ki a kábelrekeszből, illetve toljon be a rekeszbe, és csatlakoztassa a hálózati csatlakozódugót a hálózatra.
- ▶ Vegye le a víztartályt, és folyó víz alatt alaposan tisztítsa meg.
- ▶ Helyezze be a szűrőpatront, úgy járva el, ahogyan a „BRITA MAXTRA vízszűrő rendszer” fejezetben olvasható.
- ▶ Öntsön a víztartályba a **max** jelölésig friss, hideg vizet. Kizárólag szénsavmentes ivóvizet használjon.
- ▶ Ezután helyezze fel a víztartályt egyenesen tartva, és teljesen nyomja a helyére.

- ▶ Állítsa az **on/off** (be/ki) kapcsolót **on** (be) állásba. Minden kijelzőelem rövid időre kigyullad, majd **90 °C** világít.
- ▶ Állítson egy poharat vagy egy csészét (legalább 150 ml) a vízkifolyó alá a csészetálcára.
- ▶ Nyomja meg a **start/stop** (indítás/leállítás) gombot, és engedjen ki egy adag vizet a készülék öblítése céljából.

Megjegyzés: Az első használatkor, illetve ha a készüléket hosszabb ideig nem használta, az első két pohár vizet ne fogyassza el.

A készülék ekkor üzemkés.

Vízvételezés

- ▶ Állítsa be a csészetálcát a pohárnak vagy a csészének megfelelő magasságra.
- ▶ Állítsa a poharat vagy a csészét a vízkifolyó alá.
- ▶ A **temp. set** (hőmérséklet-választó) gombbal állítsa be a kívánt hőmérsékletet.
- ▶ Nyomja meg a **start/stop** (indítás/leállítás) gombot. A vízkifolyóból víz folyik, a vízkivétel közben villog a választott hőmérséklet kijelzőeleme.

Magasságállítás

A csészetálca magasságállítása segítségével hozzáigazítható a vízkifolyóhoz a csészék, poharak távolsága. Az alapbeállítás magasabb poharakhoz és csészékhez alkalmas. Kisebb csészék vagy leveses csészék számára a csészetálca behelyezhető a magasságállító megfelelő kihagyásaiba.



Fontos: Ne használja a készüléket a csészetálca nélkül.

Töltési mennyiség beállítása

A készülék előre beállított töltési mennyisége 120 ml. Ez megváltoztatható.

A töltési mennyiség beállításához a következőképpen járjon el:

- ▶ Legalább 5 másodpercig tartsa megnyomva a **temp. set** (hőmérséklet-választó) gombot.
- ▶ Az éppen beállított töltési mennyiség szimbóluma villog.
- ▶ A **temp. set** (hőmérséklet-választó) gomb megnyomásával állítsa be a kívánt töltési mennyiséget:



	= kb. 120 ml
70°C	= kb. 150 ml
80°C	= kb. 200 ml
90°C	= kb. 250 ml
	= kb. 300 ml
- ▶ Nyomja meg a **start/stop** (indítás/leállítás) gombot, a beállítás tárolása megtörtént.

Fontos: A túlfolyás megelőzése érdekében mindig a beállított töltési mennyiséghez illő edényt válasszon.

Megjegyzés: A beállítás bármikor újra megváltoztatható, ehhez ismétlje meg a műveletet.

Gyerekszár

A készülék biztonsági okokból gyerekszárrel van ellátva. Aktiválásához a következőképpen járjon el:

- ▶ A **temp. set** (hőmérséklet-választó) és a **start/stop** (indítás/leállítás) gombot egyszerre legalább 5 másodpercig tartsa megnyomva.  és  világít.

Infó: Csak szobahőmérsékletű vizet lehet vételezni. Ha rövid időre megnyomja a **temp. set** (hőmérséklet-választó) gombot, az  villog, a többi beállítás le van tiltva.

Deaktiválásához a következőképpen járjon el:

- ▶ A **temp. set** (hőmérséklet-választó) és a **start/stop** (indítás/leállítás) gombot egyszerre legalább 5 másodpercig tartsa megnyomva.  kialszik.

A BRITA MAXTRA vízszűrő rendszer

Vízszűrő rendszert tartalmazó készülékekben csak BRITA MAXTRA vízszűrő patronrt szabad használni.

BRITA MAXTRA patron szaktereskedőtől, vagy közvetlenül a Bosch vevőszolgálatától (a kapcsolatfelvételi adatokat lásd a használati utasítás utolsó oldalain) szerezhető be.

A készülék használható szűrőpatronnal vagy anélkül.

Ne feledje, hogy csak a készülékben MAXTRA szűrőpatront használva élvezheti a BRITA szűrés előnyeit: A készülékben nem rakódik le olyan gyorsan a vízkő, és hosszabb a készülék élettartama. A friss, BRITA szűrővel szűrt vízben jobban kibontakozik a tea és a kávé aromája. Ha nem kívánja használni a szűrőt, egyszerűen vegye ki a víztartályból a szűrőtartót és a szűrőpatront, és állítsa be megfelelően a készüléket.

Fontos: A szűrő igen vagy nem beállítás vezérli azt a kijelzőt, amely a szűrőcserre idejét mutatja.

A szűrő beállítása

- ▶ A készüléket kapcsolja ki az **on/off** (be/ki) kapcsolóval.
- ▶ Tartsa megnyomva a **temp. set** (hőmérséklet-választó) gombot.
- ▶ A készüléket kapcsolja be az **on/off** (be/ki) kapcsolóval,  villog.

► A **start/stop** (indítás/leállítás) gomb megnyomásával ekkor a „szűrő behelyezve” ...

igen =  kigyullad

vagy

nem =  nem ég

beállítható.

► Engedje el a **temp. set** (hőmérséklet-választó) gombot, a beállítás tárolása megtörtént, az utoljára beállított hőmérséklet világít.

Infó: A beállítás bármikor újra megváltoztatható, ehhez ismétlje meg a műveletet.

Szűrő „igen” beállításnál bizonyos ideig tartó működés után kigyullad a  szimbólum. A BRITA MAXTRA szűrőpatron elhasználódott, és ki kell cserélni.

Ha új szűrőpatront helyez be, a következőképpen járjon el:

BRITA MAXTRA szűrőpatron előkészítése és behelyezése

► Távolítsa el a szűrőpatronról a védőfóliát.

► Mártsa a szűrőpatront hideg csapvízbe, és kicsit rázogassa, hogy a légbuborékok eltávozzanak (mintegy 5 másodpercig).

► Vegye ki a szűrőtartót a víztartályból, és a szűrőpatront helyezze be a szűrőtartó arra szánt kamrájába úgy, hogy hallhatóan bekattanjon.

► Tartsa a szűrőtartót a vízcsap alá, töltsé meg friss, hideg vízzel, és hagyja a vizet átfolyni a BRITA MAXTRA szűrőpatronon.

► Kétszer-háromszor ismétlje meg ezt a műveletet.

► A szűrőtartót a szűrőpatronnal ezután helyezze be újra az üres víztartályba, és töltsön a tartályba hideg csapvizet.

► Legalább 2 másodpercig tartsa megnyomva a **start/stop** (indítás/leállítás) gombot,  kialszik.

Megjegyzés: A patron kicseréléséhez egyszerűen húzza meg a patronon felül lévő pántot. Az új patron behelyezéséhez tegye meg a patron előkészítésére és behelyezésére szolgáló, fent ismertetett lépéseket.



Az elhasználódott BRITA MAXTRA vízszűrő patron a háztartási hulladékba helyezhető. Ha ezzel kapcsolatban további kérdése van, forduljon közvetlenül a BRITA fogyasztói szervizéhez, díjmentesen a 0036 - 23 444 266 telefonszámon.

Fontos tudnivalók

– A csere-szűrőpatronokat mindig eredeti, zárt csomagolásban, sötét, hűvös és száraz helyen tárolja.

– A BRITA szűrőpatronokat csak a vízművek által szállított csapvízzel szabad használni (megjegyzés: ezt a vizet folyamatosan ellenőrzik, és megfelel az ivóvízzel szemben támasztott törvényi előírásoknak). Privát ellátás esetén a víznek ellenőrzött ivóvíz minőséggel kell rendelkeznie. Ha hatósági felszólításra a csapvizet fel kell forralni, akkor ez a BRITA szűrővel szűrt vízre is vonatkozik. Ha a felforralásra vonatkozó felszólítást hatályon kívül helyezik, akkor a készüléket és a szűrőtölcserőt alaposan meg kell tisztítani, és új patronot kell behelyezni, hogy az esetleges maradványok kikerüljenek a készülékből.

– Csak hideg csapvizet szűrjön.

– A készüléket és a szűrőtölcserőt rendszeresen tisztítsa meg.

– Bizonyos személyi körök (pl. csecsemők, gyengült immunrendszerűek) esetében általában azt tanácsoljuk, hogy forralja fel a csapvizet, akkor is, ha BRITA szűrővel szűrt vizet használ.

- Higiéniai okokból a MAXTRA patron szűrőanyagát speciális kezelésnek vetik alá, ezüsttel. Csekély mennyiségű ezüst esetleg a vízbe kerülhet. Ez összhangban van az Egészségügyi Világszervezet (WHO) ajánlásaival.
- Szűrés közben kezdetben kissé nő a káliumtartalom. Mindazonáltal egy liter BRITA szűrővel szűrt víz kevesebb káliumot tartalmaz, mint például egy alma. Vesebeteg és/vagy speciális káliumdiétát betartani kényszerülő személyeknek azt tanácsoljuk, hogy a BRITA vízszűrő használata előtt beszéljék meg ezt az orvosukkal.
- Ha hosszabb ideig nem használja a BRITA készüléket (pl. szabadság miatt), a BRITA azt tanácsolja, hogy vegye ki a patron, öntse ki a vizet, és a MAXTRA patronat lazán helyezze be a tölcserbe. Mielőtt újra használná a BRITA vízszűrőt, vegye ki a patronat a tölcserből, és a patronat is, az egész készüléket is alaposan tisztítsa meg, és járjon el az alábbi szakaszban megadott lépések szerint: „BRITA MAXTRA szűrőpatron előkészítése és behelyezése”.
- A BRITA szűrővel szűrt víz emberi fogyasztásra alkalmas élelmiszer. Ezt egy-két napon belül fel kell használni.
- Mint minden természetes termék, a BRITA MicroporeFilter szűrő alkotórészei is természetes ingadozásnak vannak kitéve. Ezek kis szénrészecskék ledörzsöklődéséhez vezethetnek, ezek a szűrt vízben fekete pontokként láthatók. Ezen részecskék nem ártalmasak az egészségre. Ha a szervezetbe kerülnek, természetes úton eltávoznak. Ha a szűrt vízben szénrészecskéket észlel, a BRITA azt tanácsolja, hogy addig öblítse a patronat, ameddig meg nem szűnik a fekete pontok kiválása.
- A BRITA megértését kéri az iránt, hogy minden felelősséget és szavatosságot el kell utasítanunk, ha nem tartja be a BRITA szűrőpatron használatára és cseréjére vonatkozó ajánlásainkat.

Vízkömentesítés

A készülék automatikus vízkömentesítő programmal rendelkezik. Ha a bekapcsolt készüléken  világít, akkor tanácsos haladéktalanul elvégeztetni a vízkömentesítő programot. Ha a vízkömentesítés nem az utasítás szerint zajlik le, a készülék károsodhat.

Tipp: Nagyon kemény, vízköves víz esetén a készüléket gyakrabban kell vízkömentesíteni, mint ahogyan azt a  szimbólum jelzi. A szűrt víz is tartalmaz csekély mennyiségű vízkövet.

- ▶ A készüléket kapcsolja ki az **on/off** (be/ki) kapcsolóval.
- ▶ Tartsa megnyomva a **start/stop** (indítás/leállítás) gombot.
- ▶ A készüléket kapcsolja be az **on/off** (be/ki) kapcsolóval.
- ▶ Engedje el a **start/stop** (indítás/leállítás) gombot, mielőtt az  szimbólum kigyulad. aufleuchtet.

Most a „A vízkömentesítő program elvégzése” alatt megadottak szerint járjon el.

Megfelelő vízkömentesítő szereket a Bosch vevőszolgálatától (cikkszám: 310967) vagy szaküzletben szerezhet be.

Megjegyzések:

- A vízkömentesítő programot semmilyen körülmények között nem szabad megszakítani.
- A folyadékokat ne igya meg.
- Soha ne használjon ecetet vagy ecetala-pú más szereket.
- A vízkömentesítő program előtt a szűrőtartót a szűrőpatronnal feltétlenül vegye ki.

A vízkömentesítő program elvégzése

- ▶ Vegye ki a víztartályt, ürítse ki, majd helyezze vissza.

- ▶ A gyártó előírása szerint készítse el a vízkömentesítő oldatot, és a **calc** jelölésig töltsse be a víztartályba. A külön a készülékhez készített vízkömentesítő szert a Bosch vevőszolgálatától (cikkszám: 310967) vagy szaküzletben szerezheti be.
- ▶ Állítson egy megfelelő, legalább 500 ml-es edényt a vízkifolyó alá. Az edénynek pontosan illenie kell a csészetalcára, és biztosan kell állnia. A csészetalcát helyezze be a legelső helyzetbe.
- ▶ A vízkömentesítő program elindításához tartsa legalább 10 másodpercig megnyomva a **start/stop** (indítás/leállítás) gombot.
- ▶ A vízkömentesítő program ekkor automatikusan lefolyik; az  szimbólum a program futása közben villog. (A program tartama kb. 10 perc.) A vízkömentesítő folyadék több szakaszban átszivattyúződik a készüléken, és az edénybe folyik, majdnem a víztartály teljes kiürüléséig. Egy kevés víz mindig marad a tartályban.
- ▶ Amikor az utoljára beállított hőmérséklet szimbóluma kigyullad, befejeződött a vízkömentesítő program.
- ▶ A víztartályt alaposan öblítse ki, és töltsön bele friss vizet a **max** jelölésig.
- ▶ Most 3 x engedjen ki meleg vizet, hogy átöblítse a készüléket, ezt a vizet ne igya meg.

Fontos: A vízkömentesítő programot semmilyen körülmények között nem szabad megszakítani. Ha a program pl. túl kevés víz vagy áramszünet miatt megszakad, indítsa el újra a programot.

A készülék ismét üzemkész, és újra behelyezhető a szűrőtartó a BRITA MAXTRA szűrőpatronnal.

Ápolás és napi tisztítás

⚠ **Áramütés veszélye!**

Tisztítás előtt kapcsolja ki a készüléket, és húzza ki a hálózati csatlakozódugót. A készüléket soha ne merítse vízbe. Ne használjon gőztisztítót.

- ▶ Puha, nedves ruhával törölje le a készülék házát.
- ▶ A víztartályt csak vízzel öblítse ki, ne tisztítsa mosogatógépben.
- ▶ A víztartály fedele, valamint a csészetalca minden része egyszerűen, mosogatógépben tisztítható.
- ▶ A víztartályt naponta tisztítsa meg, és töltsön bele friss vizet.

Garanciális feltételek

A garanciális feltételeket a 151/2003. (IX.22.) számú kormányrendelet szabályozza. 72 órán belüli meghibásodás esetén a készüléket a kereskedő kicseréli. Ezután vevőszolgálatunk gondoskodik a lehető legrövidebb időn belüli javításról. A garanciális szolgáltatásokat a vásárlásnál kapott, szabályosan kitöltött garanciajeggyel lehet igénybevenni, amely minden egyéb garanciális feltételt is részletesen ismertet. Minőségtanúsítás: A 2/1984. (111.10) BkM-lpM számú rendelete alapján, mint forgalmazó tanúsítjuk, hogy a készülék a vásárlási tájékoztatóban közölt adatoknak megfelel.









A változtatások jogát fenntartjuk.

Ártalmatlanítás

A csomagolást környezetbarát módon ártalmatlanítsa. A készüléket az elektromos és elektronikai hulladékok (waste electrical and electronic equipment-WEEE) kezeléséről szóló 2002/96/EG jelű európai irányelvnek megfelelően jelöltük meg. Az irányelv foglalja keretbe a hulladéknak számító készülékek visszavételét és hasznosítását. A jelenleg használatos ártalmatlanítási módokról érdeklődjön a szakkereskedésben.

Egyszerű problémák önálló elhárítása

Probléma	Lehetséges ok	Teendő
A készülék nem működik, egyik ellenőrző lámpa sem gyullad ki.	A készülék esetleg nem kap áramot.	Ellenőrizze a készüléket, csatlakoztatva van-e az áramellátásra.
A gép működik, de nem folyik ki víz belőle.	Nincs jól feltéve a víztartály.	Ellenőrizze, jól van-e feltéve a víztartály.
	A víztartályt forralás közben levették, vagy levegő van a rendszerben.	Engedjen ki még egyszer vizet.
	Beszorult az úszó a víztartályban.	Tisztítsa meg a víztartályt, szabadítsa ki az úszót.
Nem állítható be a hőmérséklet.	Aktív a gyerekzár.	Deaktiválja a gyerekzárát.
A csapolás közben fröcsköl a víz.	A csészetalca túl alacsonyra van beállítva.	Csökkentse a vízkifolyó és a csésze közötti távolságot, ehhez rakja feljebb a csészetalcát.
	A vízkifolyó elvízkövesedett.	A készüléket a „Vízkömentesítés” fejezetben leírtak szerint szabadítsa meg a vízkőtől.
A kiengedett víz hőmérséklete túl alacsony.	A beállított hőmérsékletérték a víz hőmérsékletet közvetlenül a vízkifolyónál mutatja.	Válasszon magasabb hőmérsékletet.
	A pohár vagy a csésze túl hideg.	A poharat vagy a csészét öblítse ki forró vízzel, mielőtt megtöltené, vagy először engedjen bele vizet az előmelegítéshez.
	A készülék elvízkövesedett.	A készüléket az utasítás szerint szabadítsa meg a vízkőtől. Nagyon vízköves víz esetén a készüléket gyakrabban kell vízkömentesíteni, mint ahogyan azt a szimbólum jelzi.

Probléma	Lehetséges ok	Teendő
A vízkifolyó körül víz gyűlik fel.	Fizikai okokból kondenzvíz keletkezhet.	A kondenzáció egy normális folyamat, törölje le.
Megjelenik a  szimbólum, pedig elég víz van a tartályban.	Beszorult az úszó a víztartályban.	Tisztítsa meg a víztartályt, szabadítsa ki az úszót.
 már néhány vízvétel után kigyullad.	Lehetséges téves kezelés.	A készüléket a „Vízkömentesítés” fejezetben leírtak szerint szabadítsa meg a vízkőtől.
 kigyullad, pedig használtak vízsűrőt.	A szűrt víz is tartalmaz csekély mennyiségű vízkövet.	A készüléket a „Vízkömentesítés” fejezetben leírtak szerint szabadítsa meg a vízkőtől.
 világít, pedig a készüléken éppen elvégezték a vízkömentesítést.	A vízkömentesítő program pl. túl kevés víz vagy áramszünet miatt megszakadt.	A vízkömentesítő programot a „Vízkömentesítés” fejezetben leírtak szerint újra végeztesse el.
Csapolás közben hangos „forrási és szivattyúzási zaj” hallható.	A vízsűrő beállítása „igen” (lásd: „A BRITA MAXTRA vízsűrő rendszer” fejezet), de nincs behelyezve szűrő. A készülék elvízkövesedett. A használt víz különösen sok vízkövet tartalmaz. A készülék elvízkövesedett.	A készüléket a „Vízkömentesítés” fejezetben leírtak szerint szabadítsa meg a vízkőtől. Ezután hajtsa végre a megfelelő beállítást. A készüléket gyakrabban kell vízkömentesíteni, mint ahogyan azt a  szimbólum jelzi. A „Vízkömentesítés” fejezetben leírtak szerint járjon el.
 ,  és  egyszerre felvillan, nem lehet vizet vételezni.	A készülékben hiba lépett fel.	Kapcsolja le a készüléket a hálózatról, és forduljon a vevőszolgálathoz.

Ha a problémát nem tudta elhárítani, forduljon a vevőszolgálathoz.

Műszaki adatok

Elektromos csatlakozás (feszültség/frekvencia)	220-240 V / 50 Hz
Melegítési teljesítmény	1600 W
Maximális szivattyúnyomás, statikus	3,3 bar
Víztartály maximális kapacitása (szűrő nélkül)	2 l
Vezeték hosszúsága	80 cm
Méreték (ma. x szé. x mé.)	290 x 223 x 267 mm
Tömeg, üresen	2,3 kg

Kundendienst – Customer Service

DE Deutschland, Germany

BSH Hausgeräte Service GmbH
Zentralwerkstatt
für kleine Hausgeräte
Trautskirchener Strasse 6 – 8
90431 Nürnberg

Online Auftragsstatus, Filterbeutel-
Konfigurator und viele weitere
Infos unter: www.bosch-home.de

Reparaturservice*

(Mo-Fr: 8.00-18.00 erreichbar)

Tel.: 01801 33 53 03

mailto:cp-servicecenter@
bshg.com

Ersatzteilbestellung*

(365 Tage rund um die Uhr erreichbar)

Tel.: 01801 33 53 04

Fax: 01801 33 53 08

mailto:spareparts@bshg.com

*) 3,9 Ct./Min. aus dem Festnetz,
Mobilfunk max. 0,42 €/Min.

AE United Arab Emirates,

الإمارات العربية المتحدة

BSH Home Appliances FZE

Round About 13,

Plot Nr MO-0532A

Jebel Ali Free Zone – Dubai

Tel.: 04 881 4401

mailto:service-ua@bshg.com

www.bosch-home.com

AT Österreich, Austria

BSH Hausgeräte

Gesellschaft mbH

Werkskundendienst

für Hausgeräte

Quellenstrasse 2

1100 Wien

Tel.: 0810 550 511*

Fax: 01 605 75 51 212

mailto:vie-stoerungsannahme@
bshg.com

Hotline für Espresso-Geräte:

Tel.: 0810 700 400*

www.bosch-home.at

*innerhalb Österreichs zum Regionaltarif

AU Australia

BSH Home Appliances Pty. Ltd.

7-9 Arco Lane

HEATHERTON, Victoria 3202

Tel.: 1300 368 339

valid only in AUS

mailto:bshau-as@bshg.com

www.bosch-home.com.au

BA Bosna i Hercegovina, Bosnia-Herzegovina

"HIGH" d.o.o.

Gradačacka 29b

71000 Sarajewo

Info-Line: 061 100 905

Fax: 033 213 513

mailto:delicnanda@hotmail.com

BE Belgique, België, Belgium

BSH Home Appliances S.A.

Avenue du Laerbeek 74

Laarbeeklaan 74

1090 Bruxelles – Brussel

Tel.: 070 222 141

Fax: 024 757 291

mailto:bru-repairs@bshg.com

www.bosch-home.be

BG Bulgaria

BSH Domakinski Uredi Bulgaria

EOOD

115K Tsarigradsko Chausse Blvd.

European Trade Center Building,

5th floor

1784 Sofia

Tel.: 02 892 90 47

Fax: 02 878 79 72

mailto:informacia.servis-bg@

bshg.com

BH Bahrain, البحرين

Khalaifat Est.

P.O.BOX 5111

Manama

Tel.: 1759 2233

mailto:service@khalaifat.com

BR Brasil, Brazil

Mabe Hortolândia

Eletrodomésticos Ltda.

Rua Barão Geraldo Rezende, 250

13020-440 Campinas/SP

Tel.: 0800 704 5446

Fax: 0193 737 7769

mailto:bshconsumidor@

ATENTO.com.br

www.boscheletrodomesticos.com.br

BY Belarus, Беларусь

ООО "БСХ Бытовая техника"

тел.: 495 737 2961

mailto:mok-kdhl@bshg.com

CH Schweiz, Suisse,

Svizzera, Svizzera

BSH Hausgeräte AG

Werkskundendienst für

Hausgeräte

Fahrweidstrasse 80

8954 Geroldswil

mailto:ch-info.hausgeraete@

bshg.com

Service Tel.: 0848 840 040

Service Fax: 0848 840 041

mailto:ch-reparatur@bshg.com

Ersatzteile Tel.: 0848 880 080

Ersatzteile Fax: 0848 880 081

mailto:ch-ersatzteil@bshg.com

www.bosch-home.com

CY Cyprus, Κύπρος

BSH Ikiakes Syskeves-Service

39, Arh. Makaaniou III Str.

2407 Egomi/Nikosia (Lefkosia)

Tel.: 77 77 807

Fax: 022 658 128

mailto:bsh.service.cyprus@

cytanet.com.cy

CZ Česká Republika, Czech Republic

BSH domácí spotřebiče s.r.o.

Firemní servis domácích

spotřebičů

Pekařská 10b

155 00 Praha 5

Tel.: 0251 095 546

Fax: 0251 095 549

www.bosch-home.com

DK Danmark, Denmark

BSH Hvidevarer A/S

Telegrafvej 4

2750 Ballerup

Tel.: 44 89 89 85

Fax: 44 89 89 86

mailto:BSH-Service.dk@

BSHG.com

www.bosch-home.dk

EE Eesti, Estonia

SIMSON OÜ

Raua 55

10152 Tallinn

Tel.: 0627 8730

Fax: 0627 8733

mailto:teenindus@simson.ee

ES España, Spain

BSH Electrodomésticos

España S.A.

Polígono Malpica, Calle D

Parcela 96 A

50016 Zaragoza

Tel.: 902 245 255

Fax: 976 578 425

mailto:CAU-Bosch@bshg.com

www.bosch-home.es

FI Suomi, Finland

BSH Kodinkoneet Oy

Itälahdenkatu 18 A, PL 123

00201 Helsinki

Tel.: 0207 510 700

Fax: 0207 510 780

mailto:Bosch-Service-FI@

bshg.com

www.bosch-home.fi

Lankapuhelimesta 8,28 snt/puhelu

+ 7 snt/min (alv 23%)

Matkapuhelimesta 8,28 snt/puhelu

+ 17 snt/min (alv 23%)

FR France

BSH Electroménager S.A.S.
50 rue Ardoin – BP 47
93401 SAINT-OUEN cedex
Service interventions à domicile:
01 40 10 11 00

Service Consommateurs:
0 892 698 010 (0,34 € TTC/mn)
mailto:soa-bosch-conso@bshg.com

Service Pièces Détachées et
Accessoires:
0 892 698 009 (0,34 € TTC/mn)
www.bosch-home.fr

GB Great Britain

BSH Home Appliances Ltd.
Grand Union House
Old Wolverton Road
Wolverton
Milton Keynes MK12 5PT
To arrange an engineer visit, to
order spare parts and accessories
or for product advice please visit
www.bosch-home.co.uk
or call
Tel.: 0844 892 8979*

*Calls from a BT landline will be charged at
up to 3 pence per minute. A call set-up fee
of up to 6 pence may apply.

GR Greece, Ελλάς

BSH Ikiakes Siskeves A.B.E.
Central Branch Services
17 km E.O. Athinon-Lamias &
Potamou 20
145 64 Kifisia

Greece – Athens
Tel.: 2104 277 701
Fax: 2104 277 669
North-Greece – Thessaloniki
Tel.: 2310 497 200
Fax: 2310 497 220

South-Greece – Heraklion/Kreta
Tel.: 2810 325 403
Fax: 2810 324 585

Central-Greece – Patras
Tel.: 2610 330 478
Fax: 2610 331 832
mailto:cs_gr_helpdesk@bshg.com
www.bosch-home.gr

HK Hong Kong, 香港

BSH Home Appliances Limited
Unit 1 & 2, 3rd Floor
North Block, Skyway House
3 Sham Mong Road
Tai Kok Tsui, Kowloon
Hong Kong
Tel.: 2565 6151
Fax: 2565 6252
mailto:bshhkg.service@bshg.com

HR Hrvatska, Croatia

BSH kućni uređaji d.o.o.
Kneza Branimira 22
10000 Zagreb
Tel.: 01 640 36 09
Fax: 01 640 36 03
mailto:informacije.servis-hr@
bshg.com

HU Magyarország, Hungary

BSH Háztartási Készülék
Kereskedelmi Kft.
Háztartási gépek márkaszervize
Királyhágó tér 8-9
1126 Budapest
Hibabejelentés
Tel.: 01 489 5461
Fax: 01 201 8786
mailto:hibabejelentes@bsh.hu
Alkatrészrendelés
Tel.: 01 489 5463
Fax: 01 201 8786
mailto:alkatreszrendeles@bsh.hu
www.bosch-home.com

IE Republic of Ireland

BSH Home Appliances Ltd.
Unit F4, Ballymount Drive
Ballymount Industrial Estate
Walkinstown
Dublin 12
Service Requests,
Spares and Accessories
Tel.: 01450 2655
Fax: 01450 2520
www.bosch-home.eu.uk

IL Israel, ישראל

C/S/B Home Appliance Ltd.
Ullei Building
2, Hamelacha St.
Industrial Park North
71293 Lod
Tel.: 08 9777 222
Fax: 08 9777 245
mailto:csb-serv@zahav.net.il

IN India, Bhārat, भारत

BSH Customer Service Front Office
Shop No.4, Everest Grande,
Opp. Shanti Nagar Bus Stop,
Mahakali Caves Road, Andheri East
Mumbai 400093

IS Iceland

Smith & Norland hf.
Noatuni 4
105 Reykjavik
Tel.: 0520 3000
Fax: 0520 3011
www.sminor.is

IT Italia, Italy

BSH Elettrodomestici S.p.A.
Via. M. Nizzoli 1
20147 Milano (MI)
Numero verde 800 829120
mailto:mil-assistenza@bshg.com
www.bosch-home.com

KZ Kazakhstan, Қазақстан

IP "Batkayev Ildus A."
B. Momysh-uly Str.7
Chymkent 160018
Tel./Fax: 0252 31 00 06
mailto:evrika_kz@mail.ru

LB Lebanon, لبنان

Tehehi, Hana & Co.
Boulevard Dora 4043 Beyrouth
P.O. Box 90449
Jdeideh 1202 2040
Tel.: 01 255 211
mailto:Info@Tehehi-Hana.com

LT Lietuva, Lithuania

Senuku prekybos centras UAB
Jonavos g. 62
44192 Kaunas
Tel.: 0372 12146
Fax: 0372 12165
www.senukai.lt

LU Luxembourg

BSH électroménagers S.A.
13-15 ZI Breedeweues
1259 Senningerberg
Tel.: 26349 300
Fax: 26349 315
mailto:lux-service.electromenager@
bshg.com
www.bosch-home.com

LV Latvija, Latvia

General Serviss Limited
Bullu street 70c
1067 Riga
Tel.: 07 42 41 37
mailto:bt@olimpeks.lv
Elkor Serviss
Brivibas gatve 201
1039 Riga
Tel.: 067 0705 20; -36
Fax: 067 0705 24
mailto:domoservice@elkor.lv
www.servisacentrs.lv

MD Moldova

S.R.L. "Rialto-Studio"
ул. Щусева 98
2012 Кишинев
тел./факс: 022 23 81 80
mailto:bosch-md@mail.ru

ME Crna Gora, Montenegro
Elektronika komerc
Ul. 27 Mart br.2
81000 Podgorica
Tel./Fax: 020 662 444
Mobil: 069 324 812
mailto:ekobosch.servis@t-com.me

MK Macedonia, Македонија
GORENEC
Jane Sandanski 69 lok.3
1000 Skopje
Tel.: 02 2454 600
Mobil: 070 697 463
mailto:gorenenec@yahoo.com

MT Malta
Oxford House Ltd.
Notabile Road
Mrieħel BKR 14
Tel.: 021 442 334
Fax: 021 488 656
www.oxfordhouse.com.mt

MV Raajjeyge Jumhooriyyaa, Maldives
Lintel Investments
Ma. Maadheli, Majeedhee Magu Malé
Tel.: 0331 0742
mailto:mohamed.zuhuree@intel.com.mv

NL Nederland, Netherlands
BSH Huishoudapparaten B.V.
Taurusavenue 36
2132 LS Hoofddorp
Storingsmelding:
Tel.: 088 424 4010
Fax: 088 424 4845
mailto:bosch-contactcenter@bshg.com
Onderdelenverkoop:
Tel.: 088 424 4010
Fax: 088 424 4801
mailto:bosch-onderdelen@bshg.com
www.bosch-home.nl

NO Norge, Norway
BSH Husholdningsapparater A/S
Grensesvingen 9
0661 Oslo
Tel.: 22 66 06 00
Fax: 22 66 05 50
mailto:Bosch-Service-NO@bshg.com
www.bosch-home.no

NZ New Zealand
BSH Home Appliances Ltd.
Unit F 2, 4 Orbit Drive
Mairangi BAY
Auckland 0632
Tel.: 09 477 0492
Fax: 09 477 2647
mailto:bshnz-cs@bshg.com
www.bosch-home.co.nz

PL Polska, Poland
BSH Sprzęt Gospodarstwa
Domowego sp. z o.o.
Al. Jerolimskie 183
02-222 Warszawa
Centrala Serwisu
Tel.: 0801 191 534
Fax: 022 57 27 709
mailto:Serwis.Fabryczny@bshg.com
www.bosch-home.pl

PT Portugal
BSHP Electrodomésticos Lda.
Rua Alto do Montijo, nº 15
2790-012 Carnaxide
Tel.: 707 500 545
Fax: 21 4250 701
mailto:bosch.electrodomesticos.pt@bshg.com
www.bosch-home.pt

RO România, Romania
BSH Electrocasnice srl.
Sos. Bucuresti-Ploiesti,
nr. 19-21, sect.1
13682 Bucuresti
Tel.: 021 203 9748
Fax: 021 203 9733
mailto:service.romania@bshg.com
www.bosch-home.com

RU Russia, Россия
ООО "БСХ Бытовая техника"
Сервис от производителя
Малая Калужская 19/1
119071 Москва
тел.: 495 737 2961
mailto:mok-kdhl@bshg.com
www.bosch-home.com

SA Saudi Arabia, المملكة العربية السعودية
BSH Home Appliances Saudi
Arabia L.L.C.
Bin Hamran Commercial Centr. 6th
Floor 603B
Jeddah 21481
Tel.: 800 124 1247
mailto:service.ksa@bshg.com
www.bosch-home.com

SE Sverige, Sweden
BSH Hushållsapparater AB
Landsvägen 32
169 29 Solna
Tel.: 0771 11 22 77
mailto:Bosch-Service-SE@bshg.com
www.bosch-home.se

SG Singapore, 新加坡
BSH Home Appliances Pte. Ltd.
37 Jalan Pemimpin
Union Industrial Building
Block A, #01-03
577177 Singapore
Tel.: 6751 5000
Fax: 6751 5005
mailto:bshsgp.service@bshg.com

SI Slovenija, Slovenia
BSH Hišni aparati d.o.o.
Litostrojska 48
1000 Ljubljana
Tel.: 01 583 08 87
Fax: 01 583 08 89
mailto:informacije.servis@bshg.com
www.bosch-home.com

SK Slovensko, Slovakia
Technoservis Bratislava
Trhová 38
84108 Bratislava – Doubravka
Tel.: 02 6446 3643
Fax: 02 6446 3643
www.bosch-home.com

TR Türkiye, Turkey
BSH Ev Aletleri Sanayi
ve Ticaret A.S.
Fatih Sultan Mehmet Mahallesi
Balkan Caddesi No: 51
34770 Ümraniye, Istanbul
Tel.: 0 216 444 6333
Fax: 0 216 528 9188
mailto:careline.turkey@bshg.com
www.bosch-home.com

TW Taiwan, 台灣
Achelis Taiwan Co. Ltd.
4th floor, No. 112 Sec 1
Chung Hsiao E Road
Taipei ROC 100
Tel.: 02 2321 6222
mailto:Bosch@achelis.com.tw

UA Ukraine, Україна
ТОВ "БСХ Побутова Техніка"
тел.: 044 4902095
www.bosch-home.com

XK Kosovo
NTP GAMA
Rruga Mag Prishtine-Ferizaj
70000 Ferizaj
Tel.: 038 502 448
Tel.: 00377 44 172 309
mailto:a_service@gama-electronics.com

XS Srbija, Serbia
BSH Kućni aparati d.o.o.
Milutina Milankovića 11^a
11070 Novi Beograd
Tel.: 011 205 23 97
Fax: 011 205 23 89
mailto:informacije.servis-sr@bshg.com

ZA South Africa
BSH Home Appliances (Pty) Ltd.
15th Road Randjespark
Private Bag X36, Randjespark
1685 Midrand – Johannesburg
Tel.: 086 002 6724
Fax: 086 617 1780
mailto:applianceserviceza@bshg.com
www.bosch-home.com

Garantiebedingungen

DEUTSCHLAND (DE)

Die nachstehenden Bedingungen, die Voraussetzungen und Umfang unserer Garantieleistung beschreiben, lassen die Gewährleistungsverpflichtungen des Verkäufers aus dem Kaufvertrag mit dem Endabnehmer unberührt.

Für dieses Gerät leisten wir Garantie gemäß nachstehenden Bedingungen:

1. Wir beheben unentgeltlich nach Maßgabe der folgenden Bedingungen (Nr. 2 - 6) Mängel am Gerät, die nachweislich auf einem Material- und/ oder Herstellungsfehler beruhen, wenn sie uns unverzüglich nach Feststellung und innerhalb von 24 Monaten nach Lieferung an den Erstendabnehmer gemeldet werden. Zeigt sich der Mangel innerhalb von 6 Monaten ab Lieferung, wird vermutet, dass es sich um einen Material- oder Herstellungsfehler handelt.

2. Die Garantie erstreckt sich nicht auf leicht zerbrechliche Teile wie z.B. Glas oder Kunststoff bzw. Glühlampen.

Eine Garantiepflicht wird nicht ausgelöst durch geringfügige Abweichungen von der Soll-Beschaffenheit, die für Wert und Gebrauchstauglichkeit des Gerätes unerheblich sind, oder durch Schäden aus chemischen und elektrochemischen Einwirkungen von Wasser, sowie allgemein aus anomalen Umweltbedingungen oder sachfremden Betriebsbedingungen oder wenn das Gerät sonst mit ungeeigneten Stoffen in Berührung gekommen ist. Ebenso kann keine Garantie übernommen werden, wenn die Mängel am Gerät auf Transportschäden, die nicht von uns zu vertreten sind, nicht fachgerechte Installation und Montage, Fehlgebrauch, eine nicht haushaltsübliche Nutzung, mangelnde Pflege oder Nichtbeachtung von Bedienungs- oder Montagehinweisen zurückzuführen sind.

Der Garantieanspruch erlischt, wenn Reparaturen oder Eingriffe von Personen vorgenommen werden, die hierzu von uns nicht ermächtigt sind, oder wenn unsere Geräte mit Ersatzteilen, Ergänzungs- oder Zubehörteilen versehen werden, die keine Originalteile sind und dadurch ein Defekt verursacht wird.

3. Die Garantieleistung erfolgt in der Weise, dass mangelhafte Teile nach unserer Wahl unentgeltlich instandgesetzt oder durch einwandfreie Teile ersetzt werden.

Geräte, die zumutbar (z.B. im PKW) transportiert werden können, und für die unter Bezugnahme auf diese Garantie eine Garantieleistung beansprucht wird, sind unserer nächstgelegenen Kundendienststelle oder unserem Vertragskundendienst zu übergeben oder zuzusenden. Instandsetzungen am Aufstellungsort können nur für stationär betriebene (feststehende) Geräte verlangt werden.

Es ist jeweils der Kaufbeleg mit Kauf- und/oder Lieferdatum vorzulegen. Ersetzte Teile gehen in unser Eigentum über.

4. Sofern die Nachbesserung von uns abgelehnt wird oder fehlschlägt, wird innerhalb der oben genannten Garantiezeit auf Wunsch des Endabnehmers kostenfrei gleichwertiger Ersatz geliefert.

5. Garantieleistungen bewirken weder eine Verlängerung der Garantiefrist, noch setzen sie eine neue Garantiefrist in Lauf. Die Garantiefrist für eingebaute Ersatzteile endet mit der Garantiefrist für das ganze Gerät.

6. Weitergehende oder andere Ansprüche, insbesondere solche auf Ersatz außerhalb des Gerätes entstandener Schäden sind - soweit eine Haftung nicht zwingend gesetzlich angeordnet ist - ausgeschlossen.

Diese Garantiebedingungen gelten für in Deutschland gekaufte Geräte. Werden Geräte ins Ausland verbracht, die die technischen Voraussetzungen (z.B. Spannung, Frequenz, Gasarten, etc.) für das entsprechende Land aufweisen und die für die jeweiligen Klima- und Umweltbedingungen geeignet sind, gelten diese Garantiebedingungen auch, soweit wir in dem entsprechenden Land ein Kundendienstnetz haben. Für im Ausland gekaufte Geräte gelten die von unserer jeweils zuständigen Landesvertretung herausgegebenen Garantiebedingungen. Diese können Sie über Ihren Fachhändler, bei dem Sie das Gerät gekauft haben, oder direkt bei unserer Landesvertretung anfordern.

Beachten Sie unser weiteres Kundendienst-Angebot:

Auch nach Ablauf der Garantie stehen Ihnen unser Werkskundendienst und unsere Servicepartner zur Verfügung.

Robert Bosch Hausgeräte GmbH
Carl-Wery-Str. 34 / 81739 München // Germany

Für Produktinformationen sowie Anwendungs- und Bedienungsfragen aus Deutschland:

Bosch-Infoteam

(Mo-Fr: 8.00-18.00 Uhr erreichbar)

Tel.: 01805 267242* oder unter

bosch-infoteam@bshg.com

*) 0,14 €/Min. aus dem Festnetz,

Mobilfunk max. 0,42 €/Min.

Nur für Deutschland gültig!

Robert Bosch Hausgeräte GmbH
Carl-Wery-Str. 34
81739 München
Germany
www.bosch-home.com