



**Lavatrice**



**BOSCH**

**it** Istruzioni d'uso e installazione

	Pagine
Imballaggio e apparecchio dismesso .....	3
Norme di sicurezza .....	4
Tutela dell'ambiente / Istruzioni per il risparmio .....	4
Lavatrice .....	5
<b>1 - Istruzioni per l'installazione</b>	
Rimozione delle sicurezze per il trasporto .....	6 e 7
Mobilità .....	7
Collegamento - Sistema di alimentazione dell'acqua .....	8
Collegamento - Sistema di scarico dell'acqua .....	8
Collegamento elettrico .....	9
Sostituzione del cavo di rete .....	9
Installazione .....	9
<b>2 - Istruzioni per l'uso</b>	
Simboli internazionali per la manutenzione .....	10
Prima del primo lavaggio .....	10
Trattamento delle macchie resistenti .....	11
Preparazione del bucato .....	12
Introduzione della biancheria .....	13
Aggiunta di detersivo .....	13
Diaframma di comando .....	14
Display .....	15
Impostazione del programma .....	16
Impostazione delle funzioni .....	17
Termine del programma .....	18
Selezione del programma .....	19
Tasti delle funzioni supplementari .....	20
Impieghi particolari .....	21
Modifica del programma .....	22
Numero di giri di centrifugazione .....	23
Funzioni di sicurezza .....	24
<b>3 - Pulizia e cura</b>	
Alloggiamento .....	25
Pannello di comando e parti interne .....	25
Contenitore del detersivo .....	25
Pulizia del filtro .....	26
<b>4 - Messaggi particolari forniti dal display</b> .....	27
<b>5 - Cosa fare in caso di problemi</b> .....	28 e 29
<b>6 - Servizio di assistenza tecnica</b> .....	29
<b>7 - Tabella dei programmi</b> .....	32

**Inoltre, i seguenti simboli rappresentano avvertenze per quanto segue:**



le norme di sicurezza (per la macchina o il bucato) che devono essere assolutamente rispettate,



un pericolo per componenti di natura elettrica,



Consigli e informazioni importanti.

Con l'acquisto di questa nuova lavatrice è stato scelto un elettrodomestico moderno e d'alta qualità.

Questo apparecchio si contraddistingue perché offre vantaggi in termini di risparmio di energia, acqua e detersivo.

Il funzionamento e il perfetto stato di tutte le lavatrici prodotte dalla nostra fabbrica, vengono verificati con cura. Il nostro servizio di assistenza tecnica resta a disposizione per qualunque domanda in merito all'installazione e all'allacciamento della lavatrice.

Per ulteriori informazioni sui nostri prodotti, accessori, pezzi di ricambio e servizi è possibile consultare il nostro sito Internet [www.bosch-home.com](http://www.bosch-home.com) oppure rivolgersi ai nostri centri di assistenza tecnica.

Leggere e seguire le presenti istruzioni per l'uso e l'installazione, nonché tutte le ulteriori informazioni relative alla lavatrice.

Se le istruzioni per l'uso e per l'installazione descrivono diversi modelli, verrà fornita un'indicazione sulle differenze in oggetto.

Conservare tutta la documentazione per un uso successivo o per eventuali futuri proprietari.



Mettere in funzione la lavatrice solo dopo aver letto queste istruzioni.

## Imballaggio e apparecchio dismesso

### Smaltimento conforme



- Si prega di smaltire l'imballaggio nel rispetto dell'ambiente.
- Questo apparecchio è dotato di contrassegno conformemente a quanto previsto dalla direttiva europea 2002/96/CE in materia di apparecchi elettrici ed elettronici dismessi (waste electrical and electronic equipment WEEE).
- La normativa indica i requisiti necessari ai fini della ripresa in consegna e dello smaltimento degli apparecchi dismessi validi a livello europeo.

# Norme di sicurezza

## Utilizzo conforme

La lavatrice è stata concepita

- esclusivamente per l'uso in ambito domestico,
- per il lavaggio in liscivia di tessuti adatti alle lavatrici,
- per il funzionamento con acqua potabile fredda e detersivi e prodotti per il trattamento dei tessuti normalmente in commercio, che siano idonei per l'impiego in lavatrice,
- la lavatrice può essere utilizzata da bambini di età superiore a 8 anni, da persone con capacità fisiche, sensoriali o mentali ridotte e da persone sprovviste di esperienza e conoscenze adeguate, solo se sorvegliati o istruiti da una persona responsabile per la sicurezza.

## Norme di sicurezza

Non lasciare i bambini senza sorveglianza nei pressi della macchina.

Tenere gli animali domestici a distanza di sicurezza.

Non estrarre/inserire nella presa la spina di alimentazione dell'apparecchio con le mani bagnate.

Afferrare sempre soltanto la spina e mai il cavo. Attenzione quando la pompa scarica, l'acqua di lavaggio è molto calda.

Non salire sulla lavatrice.

Osservare le avvertenze relative all'installazione.

### **Pericolo di soffocamento!**

Non permettete che i bambini giochino con l'imballaggio e le sue parti. Gli imballaggi in cartone e i fogli plastificati possono causare soffocamento.

### **Pericolo di morte!**

Estrarre dalla presa la spina di alimentazione degli apparecchi dismessi. Troncare il cavo di alimentazione e rimuovere cavo e spina. Evitare in tal modo che i bambini per gioco possano rimanere imprigionati e rischiare la vita.

# Tutela dell'ambiente / Istruzioni per il risparmio

Questa lavatrice offre vantaggi in termini di risparmio di acqua, energia e detersivo, con conseguenze positive per l'ambiente e il proprio bilancio familiare.

Per lavare economizzando e rispettando l'ambiente:

- Non superare le quantità di carico consigliate.  
Cotone e colorati .....6 kg  
Sintetici .....2,5 kg  
Delicati .....2,0 kg  
Seta/Lana .....2,0 kg

Per piccole quantità di biancheria il dispositivo di riconoscimento carico riduce il consumo di acqua e di energia elettrica come la durata del programma.

- Anziché "cotone 90 °C" selezionare il programma "60 °C"+ il tasto "Intensivo". Attraverso il tempo di lavaggio prolungato di questo programma a 60 °C si ottiene un grado di pulizia paragonabile a quello offerto dal programma a 90 °C, ma con un consumo di energia considerevolmente inferiore.
- Rinunciare al prelavaggio per la biancheria poco o normalmente sporca.
- Dosare il detersivo in proporzione al grado di sporco, alla quantità di biancheria e alla durezza dell'acqua e osservare le istruzioni del produttore del detersivo.

# Lavatrice

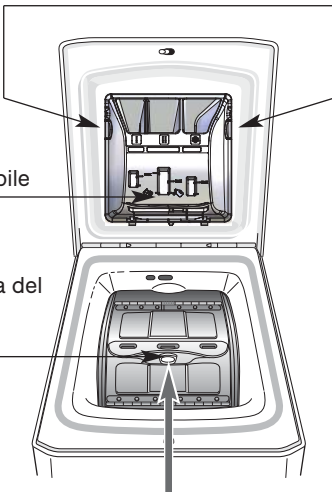
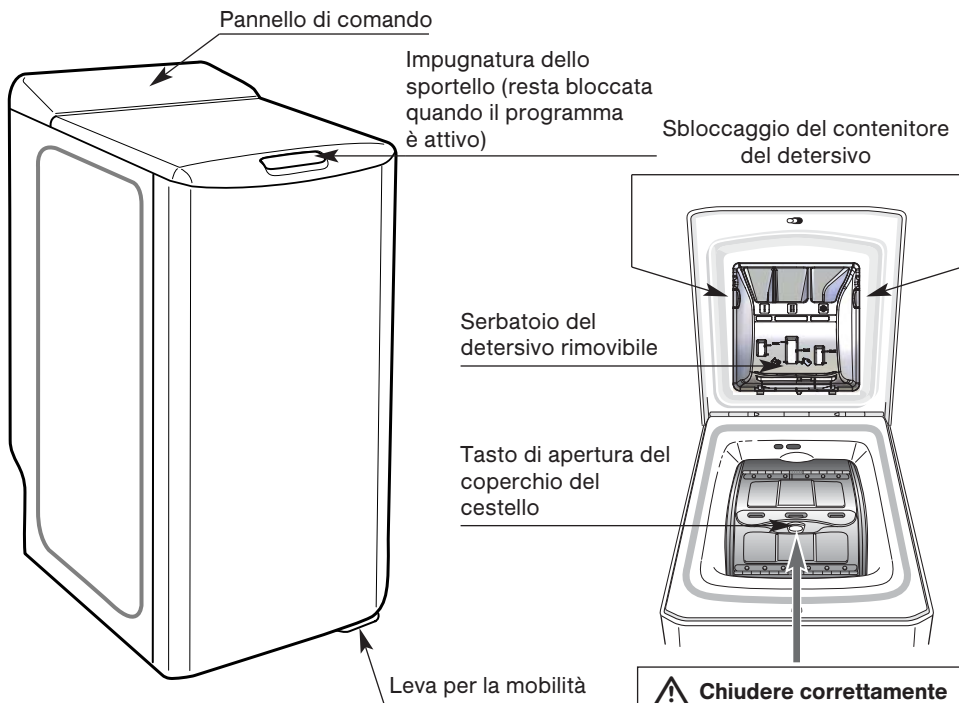

**⚠** Chiudere correttamente lo sportello del cestello!

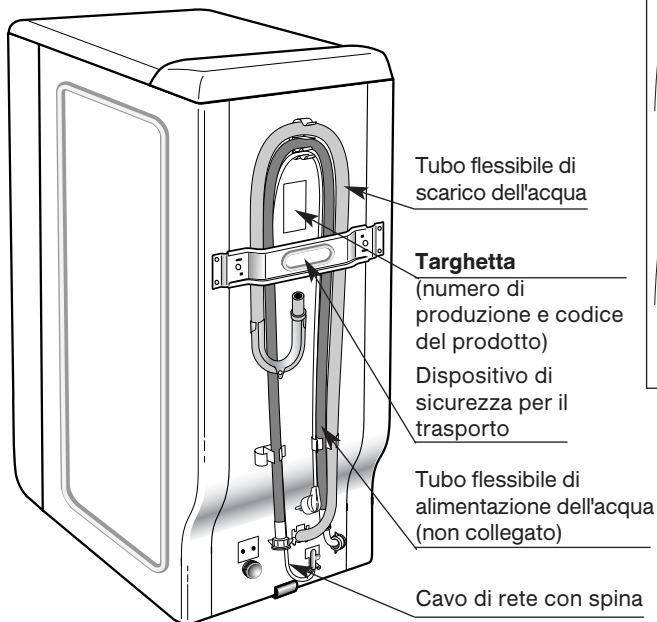
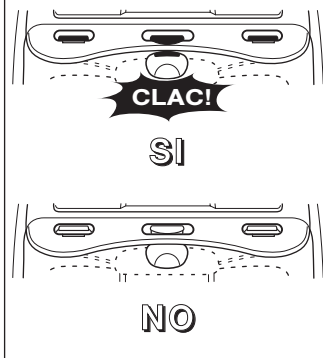

# Rimozione delle protezioni per il trasporto

**⚠** Prima di procedere al primo utilizzo dell'apparecchio, è necessario rimuovere assolutamente tutti i dispositivi di sicurezza per il trasporto situati sul lato posteriore e conservarli ai fini di un eventuale successivo trasporto (per esempio in caso di trasloco).

- 1 Prelevare la macchina dal relativo zoccolo di trasporto. Rimuovere il cuneo (A) (Figura 1).
- 2 Rimuovere le 4 viti (B) con un cacciavite (Figura 2.1).
- 3 Rimuovere i dispositivi di sicurezza per il trasporto (C) : A tale scopo, rimuovere le due viti (D) (disegno 2.2) con una chiave da 10.

**Accertarsi che vengano rimossi anche i due raccordi in plastica fissati sul supporto.**

Applicare nuovamente le viti (B) in corrispondenza dei punti originali.

- 4 **⚠** Chiudere i due fori con le coperture appositamente previste allo scopo (E) (fornite nella busta degli accessori) (Figura 2.3)!

Figura 1



Figura 2.1



Figura 2.2

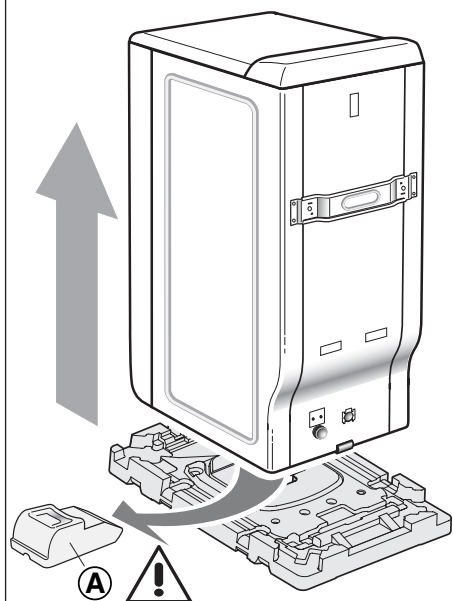

Figura 2.3

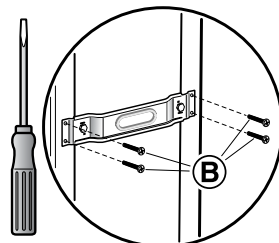

## Rimozione delle protezioni per il trasporto

- 5 Rimuovere il dispositivo di sicurezza ⑥ entfernen (*Figura 3*).  
A tale scopo:
- Sollevate il coperchio della macchina
  - Rimuovere il listello di ⑥
  - Rimuovere il dispositivo di sicurezza ⑥
  - Liberare le portelle del cestello, bloccate in basso, premendo contemporaneamente sulle due antine.

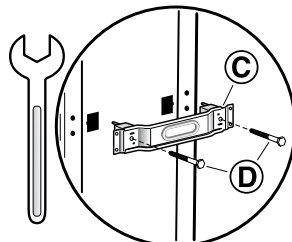
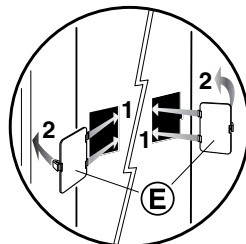
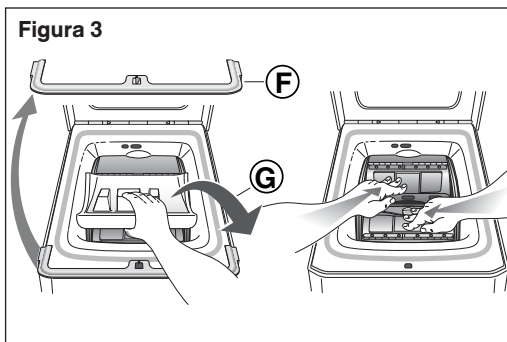

- ① Si consiglia di conservare tutti i dispositivi di sicurezza per il trasporto, in quanto devono essere assolutamente rimontati in caso di un eventuale successivo trasporto della macchina.

- 6 ⚠ Rimuovere i supporti dei tubi del flessibile ① e chiudere i fori con le coperture previste allo scopo ② (contenute nella borsa degli accessori) (*Figura 4*)!

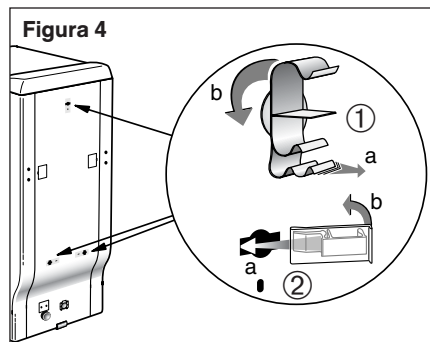

- ① Prima della spedizione dallo stabilimento la lavatrice è stata accuratamente testata. Nella macchina o negli scomparti del detersivo potrebbero trovarsi residui dell'acqua di prova.

## Mobilità

La macchina è dotata di rotelle abbassabili, può essere spostata facilmente.

Per posizionare la macchina sulle rotelle, ruotare la leva della parte inferiore dell'apparecchio verso il dispositivo di arresto sinistro (*Figura 5*).

⚠ Durante la fase di lavaggio, l'apparecchio deve essere sempre ben stabile sui propri piedini (leva a destra).

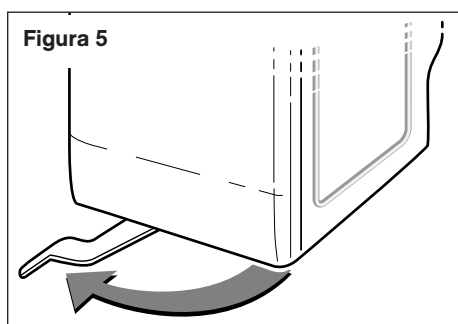

# Allacciamento

## Alimentazione dell'acqua fredda

Collegare il tubo flessibile di alimentazione dell'acqua con o senza TUBO FLESSIBILE AQUASTO, a seconda del modello (Figura 6).

- Pressione minima dell'acqua: 0,1 MPa o 1 bar
- Pressione massima dell'acqua: 1 MPa o 10 bar

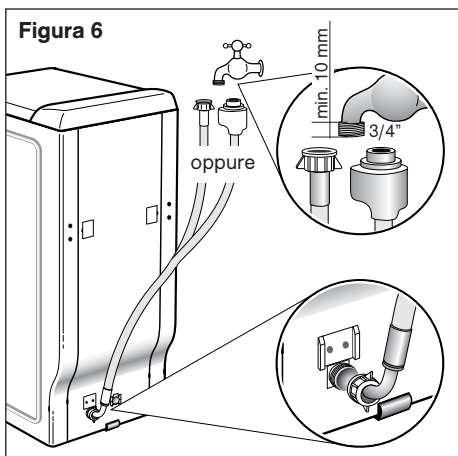

## Scarico dell'acqua

Montare il tubo flessibile di scarico con il gomito fornito e il raccordo a un pozzetto intercettatore aerato (Figura 7.1 / 7.2).

Il gomito deve essere posizionato a un'altezza di 65 - 90 cm dal pavimento.

**⚠ Fissare il raccordo di scarico per impedire che si sganci.**

## Sostituzione del tubo flessibile di alimentazione dell'acqua

Durante la sostituzione, accertarsi che la guarnizione sia presente e fissata alle due estremità.

**i** Controllare regolarmente lo stato del tubo flessibile di alimentazione e di scarico dell'acqua. I tubi flessibili danneggiati possono essere sostituiti soltanto con tubi flessibili originali.

Disponibile presso il nostro centro di assistenza tecnica.

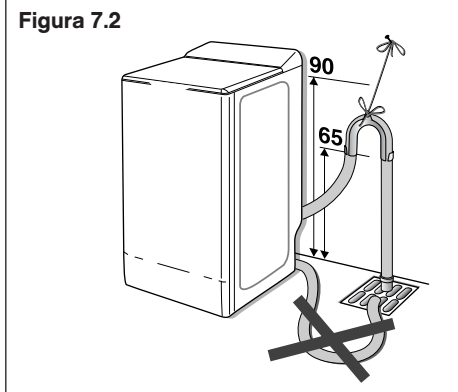
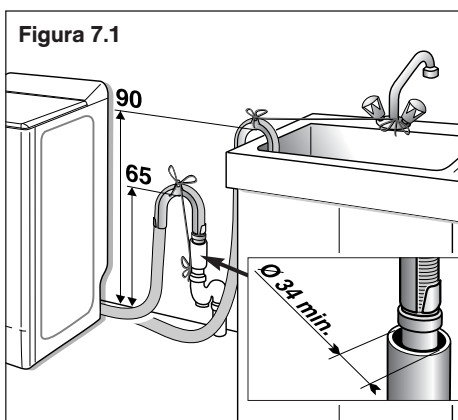



# Allacciamento

## Collegamento elettrico

⚠ Collegare la lavatrice esclusivamente alla corrente alternata attraverso una presa con messa a terra installata in modo appropriato.

La tensione di rete e i valori di tensione sulla lavatrice (targhetta dell'apparecchio) devono coincidere.

I valori di allacciamento e i fusibili necessari sono indicati sulla targhetta dell'apparecchio.

È necessario garantire che:

- spina di alimentazione e presa siano compatibili,
- la sezione del cavo di alimentazione sia sufficiente,
- l'impianto di terra sia stato installato a norma. Non utilizzare prese multiple e cavi di prolunga.

## ⚠ Sostituzione del cavo di alimentazione

**Per motivi di sicurezza, il cavo di alimentazione deve essere sostituito esclusivamente dal personale del servizio di assistenza tecnica autorizzato.**

In caso d'impiego di un interruttore differenziale, è consentito solo l'utilizzo di un tipo con questo simbolo: .

Soltanto questo simbolo garantisce il rispetto di tutte le prescrizioni attualmente in vigore.

Non estrarre/inserire nella presa la spina di alimentazione dell'apparecchio con le mani bagnate.

Non estrarre la spina di alimentazione dalla presa tirandola con il cavo.

# Installazione

## Norme di sicurezza

### ⚠ Pericolo di lesioni!

La lavatrice è molto pesante. Sollevarla con cautela.

⚠ I tubi flessibili esposti a basse temperature possono spaccarsi o creparsi. Non installare la lavatrice in aree a rischio di congelamento e/o all'aperto.

Non sollevare l'apparecchiatura afferrandola per le parti sporgenti in quanto potrebbe subire danni.

Oltre alle avvertenze qui riportate, potete avere informazioni circa l'osservanza di particolari norme, tramite la locale azienda di distribuzione dell'acqua e dell'energia elettrica.

In caso di dubbio far eseguire il collegamento da un tecnico specializzato.

## Superficie di installazione

La stabilità è importante per evitare spostamenti accidentali della lavatrice durante la fase di centrifuga.

La superficie d'appoggio deve essere solida e in piano.

basi morbide, per esempio i tappeti o i pavimenti con materiale espanso, non sono adatte.

Figura 8

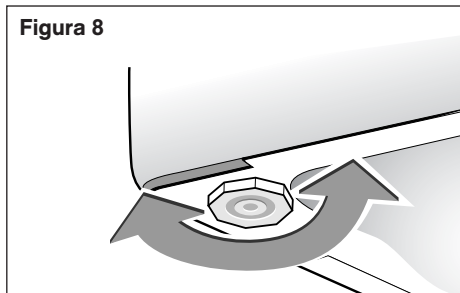

## Piedini regolabili:

La macchina è dotata anteriormente di due piedini regolabili che consentono di compensare le irregolarità del pavimento. La stabilità e la posizione orizzontale della macchina devono essere impostate nel modo seguente:

- Ribaltare leggermente all'indietro la lavatrice.
- A seconda delle caratteristiche del pavimento, avvitare o svitare i piedini (Figura 8).
- Controllare la stabilità della lavatrice.

# Simboli internazionali per la manutenzione

**i** Al fine di agevolare la cura dei tessuti, questi ultimi sono dotati di un'etichetta con le informazioni necessarie. A tale scopo sono usati i seguenti simboli:

LAVAGGIO (vasca di lavaggio)										
	Lavaggio normale	Lavaggio delicato	Lavaggio normale	Lavaggio delicato	Lavaggio normale	Lavaggio delicato	Lavaggio speciale	Lavaggio delicato	Lavaggio manuale	Non lavare
	I numeri della vasca di lavaggio corrispondono alle <b>temperature di lavaggio massime</b> . Le quali non devono essere oltrepassate. La <b>barra</b> al di sotto della vasca di lavaggio indica che è necessario un <b>trattamento più delicato</b> (meccanico) (per esempio la procedura delicata). Indica i cicli di lavaggio adatti, per esempio, a prodotti di facile cura e delicati.									
CANDEGGIARE (triangolo)										
	Possibilità di uso di candeggina								Candeggina non è possibile	
STIRARE (ferro da stiro)										
	stirare ad alta temperatura		stirare a temperatura moderata		stirare a bassa temperatura		non stirare			
I punti indicano i livelli di temperatura dei ferri da stiro.										
PULIZIA CHIMICA (Cestello di lavaggio)										
									La pulizia chimica non è possibile	
Le <b>lettere</b> indicano i detersivi chimici. Forniscono informazioni in merito ai possibili <b>solventi</b> . Il <b>trattino</b> al di sotto del cerchio indica che si deve effettuare un lavaggio con <b>limitazione</b> delle sollecitazioni meccaniche, dell'aggiunta di umidità e della temperatura.										
ASCIUGATURA nell' asciugatrice										
	Asciugatura con normale sollecitazione termica			Asciugatura con ridotta sollecitazione termica			L'utilizzo dell'asciugatrice non è possibile			
I punti indicano il livello di asciugatura a tamburo (essiccatoio a tamburo)										

© COFREET

## Prima di utilizzare la lavatrice per la prima volta - effettuare un lavaggio senza biancheria

Prima di lavare la biancheria per la prima volta, si consiglia di eseguire un programma di lavaggio "COTONE 90°C senza prelavaggio" senza biancheria con 1/2 misurino di detersivo universale. In questo modo si eliminano eventuali residui di acqua di prova dalla macchina.

# Trattamento delle macchie resistenti

Le macchie di sudore, di sangue, di frutta, di vino e di cioccolato possono essere di norma eliminate utilizzando detersivi con ingredienti biologici. Altri tipi di macchie esigono tuttavia un trattamento speciale **prima** del lavaggio in macchina. Effettuare dapprima un test su un punto non in vista del tessuto e risciacquare accuratamente. Quando si applica uno smacchiatore, iniziare sempre dall'esterno per evitare la formazione di aloni.

**ERBA:** bagnare la macchia con aceto o con alcol al 90%\* (nella misura consentita dal tessuto), risciacquare e lavare.

**BIRO - PENNARELLO:** asciugare la macchia con carta a uso domestico, per assorbire la maggior quantità possibile di inchiostro. Applicare un panno bianco pulito al di sotto della macchia e picchiettare con un altro panno. Per i tessuti sintetici irrigare il secondo panno con aceto. Per altri tipi di fibre utilizzare alcol al 90%\* (nella misura consentita dal tessuto).

**RUGGINE:** cospargere di sale le macchie leggere. Irrigare il sale con succo di limone e lasciare agire per l'intera notte. Il giorno seguente, risciacquare con cura e lavare. Per le macchie di dimensioni maggiori utilizzare uno speciale prodotto antiruggine, rispettando con molta attenzione le avvertenze del produttore.

**CHEWING GUM:** raffreddare con un cubetto di ghiaccio. Non appena si sia sufficientemente indurito, staccarlo con l'unghia. Eliminare i bordi residui con l'apposito solvente\*.

**GRASSO PER AUTO - CATRAME:** Utilizzare uno smacchiatore\*. In mancanza di uno smacchiatore, spalmare sulla macchia del burro fresco, lasciare agire e picchiettare con olio di trementina\*.

**INCHIOSTRO:** non lasciare asciugare le macchie di inchiostro, bensì trattarle immediatamente con il solvente indicato sul contenitore (acqua, trementina\*, benzina\*). Insaponare e risciacquare.

**CERA:** grattare la maggior parte della macchia. Successivamente, applicare della carta assorbente su entrambi i lati, quindi far sciogliere la cera residua con il ferro da stiro.

**TRUCCO:** disporre il lato con la macchia su carta assorbente, quindi inumidire il retro con alcol al 90%\*, nella misura in cui il tessuto lo permetta e la macchia non sia grassa. In caso contrario, utilizzare preferibilmente un solvente per grassi (per esempio del tricloroetilene\*).

**CAFFÈ- TÈ:**

- su cotone bianco: trattare la macchia con perossido di idrogeno\* e lavare quindi normalmente.
- su cotone colorato: trattare la macchia con una soluzione di aceto (2 cucchiaini di aceto bianco per ¼ di litro di acqua), quindi lavare normalmente.
- su lana: trattare la macchia con una miscela di alcol\* e aceto in parti uguali, quindi lavare il tessuto.

**CIOCCOLATO - FRUTTA - SUCCO DI FRUTTA**

- **VINO:** trattare la macchia con una soluzione di aceto (2 cucchiaini di aceto bianco per ¼ di litro di acqua). Risciacquare con cura, quindi ripetere il lavaggio.

**GRASSO:** cospargere immediatamente con talco. Lasciare asciugare e spazzolare con cautela in modo da rimuovere il talco. Successivamente, trattare con un solvente per grasso, per esempio benzina\*. Risciacquare, quindi ripetere il lavaggio.

**SANGUE:** immergere il più rapidamente possibile il tessuto in acqua fredda salata, quindi lavare normalmente.

**KETCHUP - SALSINA DI POMODORO:** Preparare una soluzione composta dal 50% di glicerina e dal 50% di acqua calda. Immergere il tessuto per un'ora, quindi lavare normalmente.



## USO DI SMACCHIATORI:

Per evitare il pericolo di incendi e di esplosioni:

(\*) **In caso di utilizzo dei prodotti menzionati, risciacquare con cura il bucato prima di introdurlo nella lavatrice.**

- **In caso di utilizzo di normali smacchiatori, è necessario osservare scrupolosamente le avvertenze dei produttori.**



*Una volta effettuato il lavaggio, dopo la stiratura o l'asciugatura nell'asciugabiancheria le macchie non possono più essere eliminate*

# Preparazione del bucato

## Preparazione del bucato

**⚠** corpi estranei (per esempio monete, graffette, aghi, chiodi) possono danneggiare il bucato o i componenti della lavatrice (per esempio il cestello).

- Svuotare le tasche degli indumenti.
- Spazzolare la sabbia da tasche e risvolti.
- Chiudere le chiusure lampo, abbottonare le federe.
- Staccare le rotelline dalle tende oppure avvolgerle in una rete/sacchetto.

- Lavare in una rete/federa:
  - la biancheria delicata per esempio calzamaglie delicate, tende,
  - i piccoli capi di biancheria, per esempio calzini o fazzoletti,
  - i reggiseni con rinforzi (durante il lavaggio i rinforzi si possono staccare e provocare danni)
- Girare a rovescio pantaloni, maglieria e tessuti a maglia, per esempio capi di tricot, TShirt o felpe.

## Non superare le seguenti quantità di carico:

<b>COTONE / COLORATI / FIBRE MISTE</b> .....	6 kg
<b>SINTETICI</b> .....	2,5 kg
<b>DELICATI</b> .....	2 kg
<b>SETA / LANA</b> .....	2 kg

## Peso medio di bucato "leggero" asciutto

Lenzuola per 1 pers. ....	400 - 500 g	T-Shirt in cotone, grossa taglia ....	150 g
Lenzuola per 2 pers. ....	800 g	Strofinaccio .....	100 g
Federe per cuscini .....	200 g	Tovaglia .....	250 g
Camicia da notte leggera .....	150 g	Intimo delicato .....	50 g
Pantaloni da bambino .....	120 g	Indumenti di maglia per bambini	
Pantaloni in stoffa .....	500 g	in materiale sintetico .....	50 g
Camicia da uomo cotone/poliestere ....	200 g	Calze .....	20 g
		Pigiama in stoffa .....	250 g

## Peso medio di bucato "pesante" asciutto

Jeans .....	800 g - 1 kg	Pigiama in spugna per bambini .....	100 g
Telo da bagno in spugna .....	700 g	Accappatoio .....	1.200 g
Asciugamano in spugna .....	300 g	Felpa .....	250 g
Pantaloni da jogging .....	350 g	Copripiumino .....	1.500 g

# Introduzione della biancheria

## ⚠ Pericolo di esplosione!

L'inserimento di biancheria pretrattata con detersivi contenenti diluenti quali smacchiatori o benzina per smacchiare può causare esplosioni. Sciacquare accuratamente a mano questi capi di biancheria prima d'introdurli nella lavatrice.

⚠ I corpi estranei nel cestello di lavaggio possono danneggiare la biancheria. Prima d'introdurre la biancheria controllare che nel cestello di lavaggio non vi siano corpi estranei.

## Apertura della lavatrice

- Sollevare l'impugnatura
- Premere il tasto di apertura dello sportello del cestello

- Disporre la biancheria già suddivisa non piegata nel cestello di lavaggio. Mescolare il bucato di grandi e piccole dimensioni. I capi di grandezza differente si distribuiscono meglio durante la centrifugazione.

ⓘ Non oltrepassare le quantità di carico consigliate (si veda anche la TABELLA DEI PROGRAMMI). Un eccesso di carico peggiora il risultato di lavaggio e favorisce la formazione di sgualciture.

Per una quantità di bucato inferiore, il fabbisogno di energia e di acqua della lavatrice viene ridotto automaticamente.

- Chiudere l'oblò.
- Accertarsi che i capi non vengano intrappolati tra il cestello e l'oblò.

⚠ Verificare che l'oblò sia chiuso correttamente.

# Aggiunta di detersivo

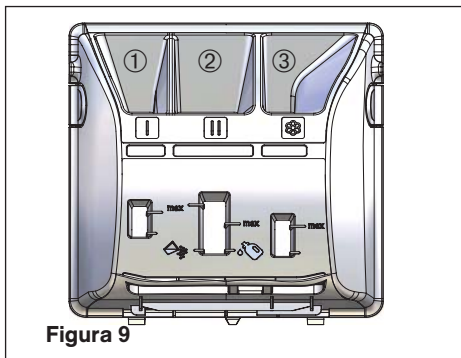

- ① | Contenitore di prelavaggio (polvere)
- ② || Contenitore per detersivo principale (detersivo in polvere o liquido)
- ③ ☼ Ammorbidente

: DETERSIVO IN POLVERE

: DETERSIVO LIQUIDO

⚠ Il contenitore per il lavaggio principale può contenere sia detersivo in polvere sia detersivo liquido. Tuttavia, si raccomanda di non utilizzare detersivo liquido per i programmi **CON** prelavaggio e/o **CON** "avvio ritardato".

⚠ L'ammorbidente concentrato deve essere diluito in acqua calda.

⚠ Non oltrepassare il livello massimo contrassegnato dalla dicitura **MAX**.

⚠ Non mettere il detersivo direttamente nel cestello.

## Aggiunta di detersivo

Dosare il detersivo in riferimento a

- durezza dell'acqua. Per conoscere la durezza dell'acqua rivolgersi alla propria azienda di distribuzione dell'acqua.
- quantità di bucato.
- grado di sporco.
- indicazioni del produttore del detersivo.

Aggiungere il detersivo liquido nel corrispondente contenitore di dosaggio.

## ⚠ Pericolo di avvelenamento!

Conservare i detersivi e i prodotti per il trattamento dei tessuti fuori della portata dei bambini.

# Diaframma di comando

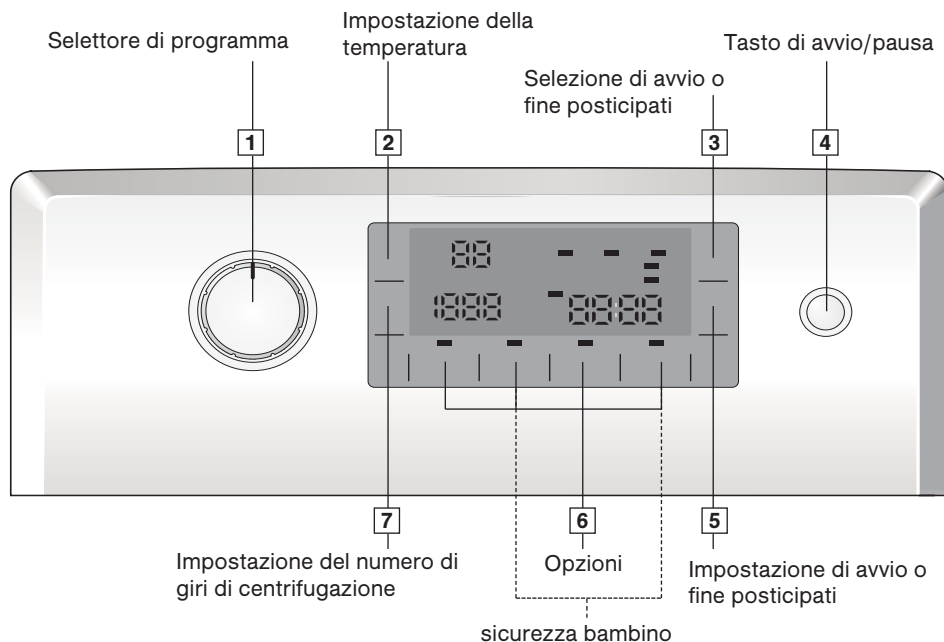

- i** Tutti i tasti sono tasti a sensore e perciò non devono essere schiacciati con troppa pressione. In nessun caso il tasto di "Avvio/Pausa" serve per annullare un programma.

## Conferma

- Il programma si avvia immediatamente in seguito all'azionamento del tasto Avvio/Pausa **4**.
- Se è stato selezionato un programma con AVVIO POSTICIPATO o FINE POSTICIPATA non è più necessario premere il tasto Avvio.

## Interruzione/Annullamento

- Per l'interruzione, impostare il selettore programmi **1** su "Spento".  
Tutti i parametri preimpostati, la preselezione dell'ora di avvio o la sicurezza bambino vengono annullati.

## Pausa

- Per interrompere il programma premere il tasto "Avvio" **4**.  
Lampeggiano la barra per l'avanzamento programma del corrispondente ciclo di lavaggio e il tempo residuo.
- Premere il tasto "Avvio" **4** e riavviare il programma.

- i** Se è stato selezionato un AVVIO POSTICIPATO o una FINE POSTICIPATA è possibile aprire il cestello in qualsiasi momento durante l'intervallo di tempo impostato. Non è necessario interrompere il programma e farlo partire di nuovo.

# Display

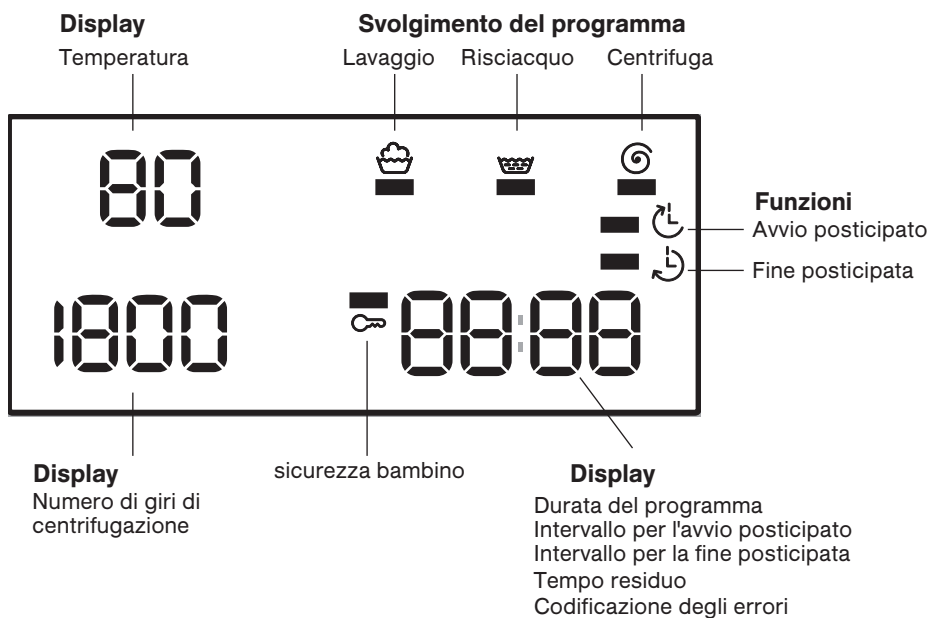

## Sicurezza bambino

La lavatrice può essere protetta contro la modifica accidentale delle funzioni impostate e dello sviluppo del programma.

- Questa sicurezza può essere attivata premendo a lungo e contemporaneamente i tasti indicati dal numero **6**.
- Anche per la disattivazione, premere contemporaneamente i tasti opzione evidenziati **6**.

**i** La sicurezza bambino può essere attivata e disattivata in qualunque momento.

## Display



# Impostazione del programma

**⚠** Prima dell'attivazione della macchina, controllare se la linea di rete è collegata e il rubinetto dell'acqua è aperto. Accertarsi che il cestello e il coperchio siano chiusi correttamente.

## Selezione del tipo di bucato

Display

Per selezionare il tipo di bucato o un determinato programma, impostare il selettore programmi **1** sul programma desiderato. Vedere il capitolo SELEZIONE DEL PROGRAMMA.

**i** Ruotando il selettore programmi su una posizione diversa da "Spento", la macchina si accende.

La macchina indica la temperatura più adatta per il programma e il numero di giri di centrifugazione nonché la durata del programma stesso.

## Selezione della temperatura

Display

Se lo si desidera, è possibile con il tasto **2** modificare la temperatura di lavaggio proposta.

**i** Per lavare a freddo impostare la temperatura su "0".

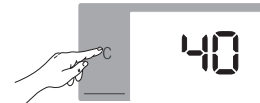

## Selezione del numero di giri di centrifugazione o dell'arresto di risciacquo

Display

Il programma selezionato propone il numero di giri di centrifugazione ottimale.

Premendo brevemente il tasto **7** è possibile:

- scegliere un numero di giri differente
- selezionare il programma di sgocciolamento. Il programma termina con una centrifuga delicata a 110 giri/min
- o selezionare l'arresto di risciacquo. Il bucato resta nell'acqua dell'ultimo risciacquo. (vedere capitolo "Numero di giri di centrifugazione").

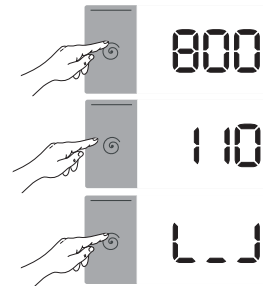

## Selezione dei tasti funzioni supplementari

Display

Per la selezione delle funzioni supplementari, premere uno o più tasti corrispondenti **6**. Si veda anche il capitolo TASTI FUNZIONI SUPPLEMENTARI. Un segnale acustico avverte se una data funzione non è compatibile con il programma selezionato.

Spia/e dell'opzione/delle opzioni selezionata/e

## Avvio del programma

Display

Con il tasto "Avvio" **4** avviare il programma. Si accende l'indicatore Lavaggio.

.. oppure selezionare con il tasto **3** la funzione AVVIO POSTICIPATO o FINE POSTICIPATA. Proseguire con le impostazioni servendosi dei tasti.

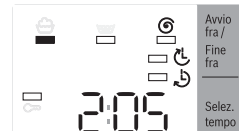



# Impostazione delle funzioni

## Impostazione dell'AVVIO POSTICIPATO

Selezionare la funzione AVVIO POSTICIPATO servendosi del tasto **[3]** (premere una volta sola) e impostare con il tasto **[5]** l'intervallo per l'AVVIO POSTICIPATO: a scatti di 1 ora (da 0 a 12 ore) e a scatti di 2 ore (tra 12 e 24 ore).

Il valore indicato corrisponde al tempo che trascorrerà prima dell'inizio del programma selezionato.

### AVVIO POSTICIPATO:

- L'AVVIO POSTICIPATO viene visualizzato a intervalli di un'ora, da 1 ora a 24 ore, e successivamente a intervalli di un minuto, da 59 min sino a 1 min.
- Quattro piccole barre si illuminano una dopo l'altra fino al momento stabilito per l'AVVIO POSTICIPATO.
- Non appena il programma inizia, viene indicato il TEMPO RESIDUO e compare l'indicatore per l'avanzamento programma.

**i** La durata del programma può dipendere dal rilevamento di squilibrio e di schiuma.

Display

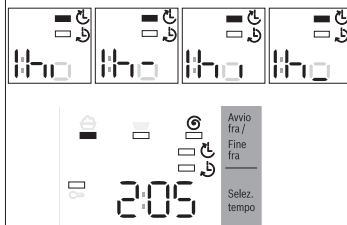
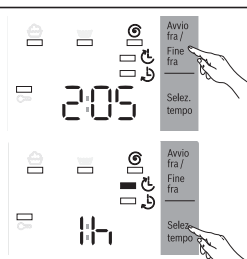

## Impostazione della FINE POSTICIPATA

Selezionare la funzione FINE POSTICIPATA con il tasto **[3]** (premere due volte) e impostare con il tasto **[5]** l'intervallo per la FINE POSTICIPATA: a scatti di 1 ora (da 0 a 12 ore) e a scatti di 2 ore (tra 12 e 24 ore).

Il valore indicato corrisponde alla durata del programma selezionato più il numero di ore impostato con il tasto **[5]**.

### Avanzamento della FINE POSTICIPATA:

- Viene indicato l'intervallo per la FINE POSTICIPATA e l'indicatore per l'avanzamento programma si illumina quando inizia il ciclo di lavaggio.

**i** La durata del programma può dipendere dal rilevamento di squilibrio e di schiuma.

Display

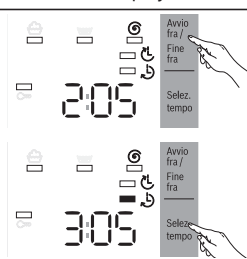

**i** Il tasto **[3]** consente di scegliere tra l'indicatore AVVIO POSTICIPATO o FINE POSTICIPATA.

## Annullamento della selezione AVVIO POSTICIPATO o FINE POSTICIPATA

Se si desidera far partire subito la macchina e annullare l'avvio o la fine posticipati, tenere premuto il tasto **[3]** finché non si spengono le spie dell'avvio o della fine posticipati. Poi premere il tasto Avvio/Pausa.

# Termine del programma

## Inserimento o estrazione del bucato

(impossibile durante la fase di centrifugazione)

- Per interrompere il programma premere il tasto "Avvio" **4**.
- Se necessario, introdurre o prelevare il bucato. (Pima che il coperchio si sblocchi, possono trascorrere 1 - 2 minuti).
- Per avviare nuovamente il programma premere il tasto "Avvio" **4**.

**i** Se è stato selezionato un avvio posticipato, è possibile aprire immediatamente e in qualunque momento il cestello durante la fase di selezione dell'avvio posticipato prima dell'inizio del programma, senza che si debba interrompere e poi riavviare il programma.

Display

Segnale acustico, il contatore del tempo d'interruzione e le spie per l'avanzamento del ciclo lampeggiano in maniera alternata.



Ripresa del contatore, le spie sono nuovamente fisse



## Interruzione del programma

Se si desidera concludere anticipatamente il programma:

- Impostare il selettore programmi **1** su "Spento". (Pima che il coperchio si sblocchi, possono trascorrere 1 - 2 minuti).

**i** Il cestello **non** si arresta quando si apre il coperchio.

**!** Attenzione se il lavaggio è stato effettuato alla temperatura di 90°/60°. Il cestello può essere surriscaldato!

Display

Spento

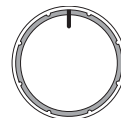

## Conclusione del programma

- Per poter prelevare il bucato più facilmente, al termine del programma il coperchio si apre automaticamente verso l'alto.
- Impostare il selettore funzioni **1** su "Spento".

Display



**!** (1) - Dopo che il programma è terminato e compare "Stop" è possibile ritornare alla modalità di programmazione.

(2) - Al termine del programma, per motivi di sicurezza si raccomanda di staccare la spina e di chiudere il rubinetto dell'acqua.

# Selezione di un programma

## Programmi di base

Selezionare il programma desiderato – vedere anche la tabella dei programmi. Ulteriori informazioni circa il numero di giri di centrifugazione massimo per i vari programmi si trovano nella tabella a pagina 23.

## Cotone

Programma ad alto consumo di energia elettrica per tessuti resistenti alla bollitura, per esempio cotone o lino.

Per proteggere i tubi di scarico, l'acqua bollente del lavaggio, prima di essere scaricata, viene raffreddata con l'aggiunta di acqua fredda.

## Cotone + prelavaggio

Per tessuti molto sporchi e resistenti. La temperatura del prelavaggio è di ca. 40 °C

 *In caso d'interruzione del prelavaggio, l'acqua di lavaggio viene scaricata e il programma prosegue con il ciclo di lavaggio principale.*

 **È necessario aggiungere del detersivo nel contenitore "I".**

## Sintetici

Per tessuti di facile trattamento, per esempio cotone, lino, in materiale sintetico o misto.

## Mix

Per tessuti poco sporchi fino a 2,5 kg di quantità di carico. Per rinfrescare cotone, capi resistenti, capi colorati o capi sintetici di facile trattamento. La temperatura di lavaggio è impostata automaticamente su 40 °C. La durata è limitata a 30 minuti.

 **Per questo programma dimezzare la quantità di detersivo!**

## Delicati

Per capi delicati lavabili in lavatrice (cotone, fibre sintetiche e miste, ...) (ad es. tende). Tra un risciacquo e l'altro la biancheria non viene centrifugata.

## Sensitive

Per tipi di pelle particolarmente sensibili. Per capi resistenti in cotone o lino. Lavaggio alla temperatura selezionata con una maggiore quantità d'acqua nel risciacquo supplementare.

## Seta / Lana

Per capi in lana o derivati dalla lana, ad es. cachemire, mohair o angora, lavabili a mano e in lavatrice. Un programma di lavaggio particolarmente delicato per la seta lavabile a mano e in lavatrice.

## Sport / Fitness

Questo programma consente di lavare con ottimi risultati l'abbigliamento per lo sport e il tempo libero in elastan. L'elasticità di tale tessuto non viene compromessa grazie al ritmo di lavaggio su misura, alla temperatura e al numero di giri di centrifugazione proporzionati.

## Jeans

Programma per capi di facile manutenzione, con livello dell'acqua più alto, più cicli di risciacquo e centrifuga più delicata, particolarmente adatto a capi colorati e che si stropicciano facilmente, come ad esempio i jeans.

## Selettore dei programmi supplementari

### Risciacquo

Risciacquo separato con successiva centrifuga per tessuti di facile trattamento.

### Scarico acqua /Centrifuga

Ciclo di centrifuga separato. L'acqua di lavaggio o quella di risciacquo vengono scaricate prima della centrifuga.

### Centrifuga delicata

Centrifuga separata, destinata in particolare alla biancheria delicata. Durante la centrifuga finale il numero di giri aumenta gradualmente fino a picchi di 400 e 600 giri, poi viene eseguita una centrifuga con massimo 800 giri, in modo da non danneggiare i capi, ma preparandoli comunque in modo ottimale per poi essere asciugati nell'asciugatrice.

 **Per i programmi "Risciacquo" e "Centrifuga" è necessario prestare attenzione al numero di giri di centrifugazione (cfr. tabella a pag. 23).**

## Tasti delle funzioni supplementari

### **RAPIDO**

Per lavare in un tempo più breve con risultati di lavaggio paragonabili a quelli dei programmi standard.

### **INTENSIVO**

Per il bucato molto sporco, nei programmi Cotone, Colorati e Di facile trattamento il tempo di lavaggio attivo viene prolungato. Con le impostazioni 30–60°C la temperatura di lavaggio viene aumentata di 4°C,

### **STIRAMENO**

Con questa opzione la biancheria viene trattata in modo più delicato ma il risultato di lavaggio è comunque eccellente. Per ridurre la formazione di pieghe nella biancheria viene ridotta la velocità di centrifuga.

### **SKIN CARE**

Speciale per pelle delicata e soggetta ad allergie, nonché in aree con acqua particolarmente dolce.

Aggiunge un ulteriore risciacquo.

# Impieghi particolari

## Ammollo

- Inserire nella lavatrice biancheria dello stesso colore.
- Versare il detersivo per l'ammollo nel contenitore II seguendo le istruzioni del produttore.
- Impostare il selettore programmi su "Bianco/Colorati e temperatura 30° C".
- Premere il tasto "Avvio". Il programma si avvia.
- Dopo circa 10 minuti, premere il tasto "Avvio".  
La biancheria è ora immersa nell'acqua.
- Trascorso il tempo desiderato per l'ammollo, scegliere un programma e far partire la lavatrice.

**i** Non è necessario aggiungere altro detersivo; per il lavaggio è sufficiente quello utilizzato per l'ammollo.

## STOP RISCIACQUO

Per tessuti delicati e tende. Il bucato resta nell'acqua dell'ultimo risciacquo.

- i** Il bucato viene sottoposto a una breve centrifugazione intermedia nei programmi "Delicati" e "Seta/Lana".
- i** La barra indicatrice "Centrifuga" lampeggia e l'indicatore del tempo residuo mostra "00:00".

### - La lavatrice deve essere svuotata e il bucato centrifugato.

Servendosi del tasto [7], selezionare un numero di giri di centrifugazione adatta allo specifico tipo di bucato. (vedere capitolo "Numero di giri di centrifugazione").

## Inamidare

Non utilizzare ammorbidente.

- Inserire la biancheria nella lavatrice.
- Dosare la quantità di amido necessaria per circa 15 litri d'acqua.  
Far sciogliere l'amido in polvere seguendo le istruzioni del produttore.
- Selezionare il programma "Risciacquo".
- Impostare l'intensità della centrifuga.
- Versare l'amido nel contenitore .
- Premere il tasto "Avvio".

## Colorare / decolorare

Utilizzare la quantità di colorante adatta a uso domestico. Il sale può danneggiare l'acciaio inox. Seguire le indicazioni del produttore del colorante.

Non decolorare la biancheria in lavatrice.

- **La macchina deve essere svuotata.**  
Scegliere Sgocciolare (Numero di giri di centrifugazione "1 10") servendosi del tasto [7]. Il bucato viene centrifugato leggermente. Sul display viene visualizzato il tempo residuo.

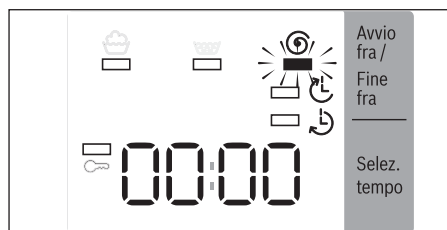

**AVVERTENZA:** Il bucato può essere prelevato soltanto quando sul display viene visualizzato "STOP". I coperchi del cestello si trovano in alto. È possibile aprire i coperchi e prelevare il bucato.

# Modifica del programma

## Modifica del programma

Prima di premere il tasto "Avvio/pausa" [4], è possibile effettuare qualunque modifica.

**(i)** *Se nel corso di un programma si effettuano modifiche, per tutte quelle che non sono possibili viene emesso un segnale acustico.*

### - immediatamente dopo l'avvio del programma

Impostare il selettore di programma [1] su "Spento".

Riselezionare il programma e premere il tasto "Avvio" [4].

### - durante il programma di lavaggio

Il programma selezionato viene interrotto. La possibilità di modificare il programma dipende dallo stato di avanzamento di quest'ultimo.

Per fare ciò impostare il selettore di programma [1] su "Spento".

Se si passa ad es. dal programma DELICATI al programma COTONE è possibile scaricare una parte dell'acqua.

Durante un programma la **temperatura** può essere modificata, senza dover azionare nuovamente il tasto "Avvio".

Il **numero di giri di centrifugazione** può essere modificato in qualunque momento.

È possibile attivare o disattivare tutte le funzioni supplementari, indipendentemente dall'avanzamento del programma, purché non siano già in corso. Eccezioni: Stirofacile e Intensivo. Per questi programmi può essere selezionata un'unica funzione supplementare.

### - nel corso dell'avvio o della fine posticipati del programma

Tutte le modifiche al programma effettuate durante l'intervallo per l'avvio posticipato vengono tenute in considerazione. L'avvio posticipato può essere modificato in qualsiasi momento. Premendo il tasto [3] è possibile commutare tra l'indicatore della fine posticipata o dell'avvio posticipato. Il programma può essere avviato subito tramite la nuova inizializzazione dell'avvio posticipato e premendo il tasto [3] per annullare le funzioni per la fine posticipata o l'avvio posticipato.

Tutte le **funzioni supplementari** possibili possono essere attivate e disattivate durante la preselezione dell'ora di avvio.

### - al termine del programma

Se il display visualizza STOP, è possibile selezionare un nuovo programma, senza dover prima impostare il selettore programmi [1] su "Spento".

# Velocità di centrifugazione

## Impostazione del numero di giri di centrifugazione

Servendosi del tasto **7** è possibile adattare il numero di giri di centrifugazione al tipo di bucato.

Velocità di centrifugazione	Variabile		
	1300	1200	1100
A seconda del modello			
COTONE / COLORATI	1300	1200	1100
COTONE / COLORATI + Prelavaggio	1300	1200	1100
SINTETICI*	1000	1000	1000
MIX*	1000	1000	1000
DELICATI*	800	800	800
SETA / LANA *	800	800	800
SENSITIVE	1300	1200	1100
SPORT / FITNESS*	800	800	800
JEANS*	800	800	800
RISCIAQUO	1300	1200	1100
SCARICO ACQUA / CENTRIFUGA	1300	1200	1100
CENTRIFUGA DELICATA*	800	800	800
SGOCCIOLARE**	110	110	110
ARRESTO DI LAVAGGIO***	–	–	–

\* Per questi programmi viene ridotto automaticamente il numero di giri di centrifuga.

\*\* Sgocciolamento: centrifugazione iniziale leggermente ridotta a 110 g/min.

\*\*\* Arresto di lavaggio: il bucato resta nell'acqua dell'ultimo risciacquo.

# Funzioni di sicurezza

## Sicurezza dello sportello

In seguito all'avvio del programma, si blocca lo sportello.

In seguito al termine del programma o attraverso la funzione "Arresto di lavaggio", si sblocca lo sportello.

Se è stato impostato un AVVIO POSTICIPATO o una FINE POSTICIPATA, lo sportello rimane sbloccato durante tutto il tempo d'attesa prima dell'inizio del programma.

In caso di apertura dello sportello durante il programma, premere brevemente il tasto "Avvio" e attendere ca.1 - 2 minuti fino allo sbloccaggio della sicurezza dello sportello.

**i** *Per evitare ustioni, lo stato di bloccaggio persiste finché la liscivia non si sia in parte raffreddata.*

## Sicurezza per l'acqua:

Durante il funzionamento, il costante controllo del livello dell'acqua previene eventuali casi di trabocco.

## Sicurezza di centrifugazione

La lavatrice è dotata di una protezione, in grado di limitare la centrifugazione nel caso in cui si rilevi una non corretta distribuzione del carico.

In questo caso la centrifugazione del bucato potrebbe non risultare sufficiente. Distribuire il bucato in modo uniforme nel cestello e selezionare nuovamente la centrifugazione.

## Protezione contro l'eccessiva produzione di schiuma

Durante la centrifugazione potrebbe verificarsi un'eccessiva produzione di schiuma nella lavatrice.

In tal caso la centrifugazione si arresta e la macchina si svuota.

Il programma prosegue. Il numero di giri della centrifugazione viene regolato e viene eseguita un'ulteriore procedura di risciacquo.

**!** **Prima di procedere all'attivazione, accertarsi che il cavo di rete sia collegato e che il rubinetto dell'acqua sia aperto.**

**Accertarsi che tutti gli sportelli siano chiusi correttamente.**

**Al termine del programma, per motivi di sicurezza si raccomanda di staccare la spina e di chiudere il rubinetto dell'acqua .**

**In seguito a una caduta di corrente, il programma riprende dal punto in cui era stato interrotto.**

## IMPOSTAZIONE DI PROGRAMMA PER TEST ED ETICHETTATURA ENERGETICA IN CONFORMITÀ ALLA DIRETTIVA 2010/30/CE CON ACQUA FREDDA (15 °C)

- Cotone/Colorati 60 °C : senza opzioni - centrifuga massima.
- Cotone/Colorati 40 °C : senza opzioni - centrifuga massima.

Programma	Carico	Consumo di energia annuo	Consumo di acqua annuo
Cotone/Colorati 40/60 °C	6/3 kg	197 kWh	9 450 l



# Pulizia e cura

## **⚠ Pericolo di scosse elettriche!**

Staccare sempre prima la lavatrice dalla rete di alimentazione elettrica.

Non pulire mai la lavatrice con getti d'acqua.

## **⚠ Pericolo di esplosione!**

Per la pulizia non utilizzare mai solventi.

## **⚠ Pericolo di gelo!**

In caso di pericolo di gelo, staccare il tubo flessibile per l'alimentazione di acqua dal rubinetto e svuotare completamente la lavatrice.

In questo modo viene scaricata l'acqua in eccesso ancora presente all'interno del contenitore.

## **Alloggiamento**

Utilizzare esclusivamente acqua e sapone.

## **Pannello di comando, ecc.**

Utilizzare esclusivamente un panno umido.

Non utilizzare quanto segue:

- polvere abrasiva
- spugna metallica o in materiale plastico
- prodotti a base di alcol (alcol, diluente, ecc.)

## **Parti interne**

Si raccomanda quanto segue:

- Dopo il lavaggio, lasciare lo sportello aperto per un certo intervallo di tempo.
- Circa una volta al mese lavare con una soluzione di sapone le parti in gomma e in materiale plastico del raccordo della vasca. Risciacquare con cura per eliminare tutti i residui di prodotto.
- Si raccomanda di eseguire il programma di lavaggio a 90°C a intervalli regolari.

## **Filtri nel raccordo di carico acqua**

- Si consiglia di pulire regolarmente i filtri nel raccordo di carico acqua.

## **Contenitore del detersivo**

Pulire regolarmente il contenitore del detersivo. A tale scopo:

- Per estrarre lo scomparto per il detersivo, premere simultaneamente i due punti di pressione (Figura 10). In questo modo l'alloggiamento si stacca dal vano (Figura 10).
- Rimuovere le parti (H) sul lato posteriore del contenitore (I) e staccare il rivestimento frontale (J) (Figura 11).
- Risciacquare le parti sotto l'acqua corrente. Svuotare completamente il contenitore.
- Assemblare tutti i componenti nella sequenza corretta. Montare e far nuovamente innestare in posizione lo scomparto del detersivo al di sotto del coperchio della macchina.

**Figura 10**

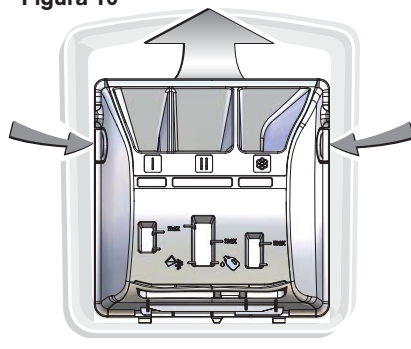

**Figura 11**

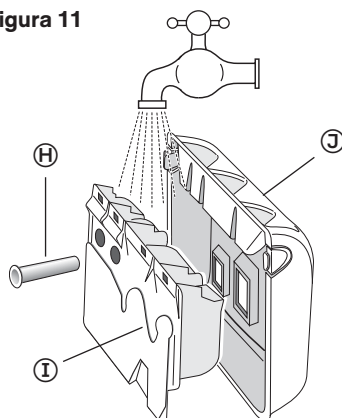

# Pulizia del filtro

**⚠** Se il filtro della pompa non viene pulito regolarmente, le prestazioni della macchina possono esserne compromesse.

## Pulizia del filtro della pompa

Questo filtro raccoglie la lanugine e i piccoli oggetti, per esempio bottoni, rimasti nel contenitore.

Per la pulizia procedere nel seguente modo:

- Aprire lo sportello del cestello.  
Sul fondo del cestello si trova il trascinatore del bucato **(A)** (Figura 12).

Figura 12

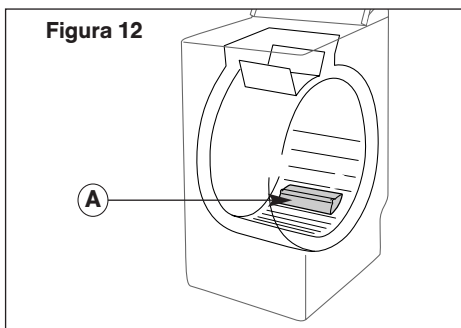

Sbloccare questa parte (Figura 13).

Figura 13

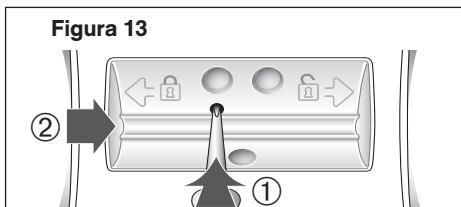

A tale scopo:

- Inserire un perno (per esempio una biro o un cacciavite) nel foro del componente **(A)**.
- Premere questo perno verso il basso e spingere contemporaneamente la parte **(A)** verso destra, finché non si disinnesta.
- Rimuovere la parte **(A)**.

- Ruotare leggermente verso il lato anteriore della macchina il cestello con coperchio aperto (Figura 14).

Figura 14

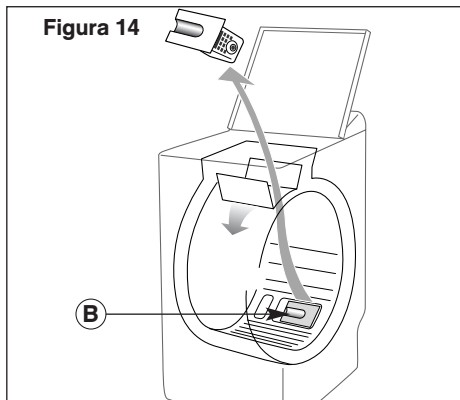

- Rimuovere il filtro della pompa **(B)** dal relativo supporto (Figura 14).
- Rimuovere i corpi estranei e la lanugine.
- Pulire il filtro sotto l'acqua corrente (Figura 15).

Figura 15

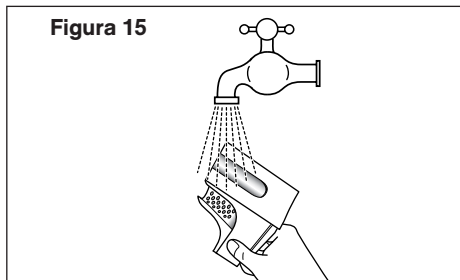

- Montare nuovamente il filtro sul relativo supporto, sino al raggiungimento del dispositivo d'arresto.
- Montare nuovamente il supporto bucato **(A)**. Spingere verso sinistra finché la parte **(A)** non si innesti in posizione (Figura 16).

Figura 16

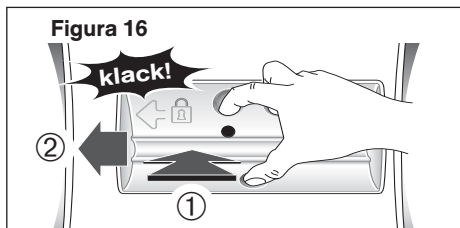



# Eliminazione delle anomalie visualizzate

Il presente capitolo illustra le modalità da seguire per la risoluzione di piccole anomalie. La lavatrice segnala sul display la presenza di anomalie.

## Display

### lampeggiante Cause / Rimedi

	<p><b>Assenza di alimentazione dell'acqua.</b></p> <ul style="list-style-type: none"><li>• Il rubinetto dell'acqua è chiuso.</li><li>• Dopo un certo intervallo di tempo dall'avvio del programma:<ul style="list-style-type: none"><li>- Il programma non prosegue,</li><li>- il segnale di avvertenza e il messaggio d01 lampeggiano,</li><li>- risuona un segnale acustico costante.</li></ul></li><li>• Se è stato selezionato AVVIO POSTICIPATO o FINE POSTICIPATA, scorre il tempo impostato per l'intervallo di attesa prima dell'inizio del programma. Più tardi compaiono gli stessi segnali e indicatori come indicato sopra.</li><li>• Rimedio:<ul style="list-style-type: none"><li>- Aprire il rubinetto dell'acqua,</li><li>- Premere il tasto "Avvio".</li><li>- Il programma riprende.</li></ul></li><li>• Questa anomalia può essere causata anche dal collegamento non corretto del tubo flessibile di alimentazione dell'acqua (si veda il capitolo COLLEGAMENTI - SCARICO DELL'ACQUA). Per il tubo flessibile Aquastop è necessario controllare se sia scattata la funzione di protezione a livello del raccordo per l'acqua - finestra di visualizzazione rossa. Rimedio: Sostituire il tubo flessibile Aquastop.</li></ul>
	<p><b>Filtro intasato.</b> Pulire il filtro della pompa (si veda "PULIZIA DEL FILTRO") e avviare nuovamente il programma con il tasto "Avvio". Controllare il tubo di scarico dell'acqua: Il raccordo non deve essere otturato (si veda il capitolo COLLEGAMENTI - SCARICO DELL'ACQUA).</p>
	<p><b>Sicurezza della porta: lo sportello non è stato chiuso correttamente.</b></p> <ul style="list-style-type: none"><li>• In seguito all'avvio del programma o dopo una pausa:<ul style="list-style-type: none"><li>- Il programma non prosegue,</li><li>- il segnale di avvertenza e il messaggio d07 lampeggiano,</li><li>- risuona un segnale acustico costante.</li></ul></li><li>• Se è stato selezionato AVVIO POSTICIPATO o FINE POSTICIPATA, scorre il tempo impostato per l'intervallo di attesa prima dell'inizio del programma. Più tardi compaiono gli stessi segnali e indicatori come indicato sopra.</li><li>• Rimedio:<ul style="list-style-type: none"><li>- Chiudere il coperchio della lavatrice.</li><li>- Premere il tasto "Avvio".</li><li>- Il programma si avvia.</li></ul></li></ul> <p><b>Il cestello è bloccato.</b> Controllare che qualche capo di bucato (per esempio un fazzoletto, calze, ecc.) non sia finito tra il contenitore e il cestello. Per l'accesso alla base del cestello, si rimanda alle indicazioni del capitolo "PULIZIA DEL FILTRO".</p>

# Cosa fare quando ...

Qualora non sia possibile eliminare le anomalie attraverso le indicazioni della seguente tabella:

- Portare il selettore di programma su "Spento".
- Staccare la lavatrice dalla rete di alimentazione elettrica.
- Chiudere il rubinetto dell'acqua.



## **Pericolo di scosse elettriche!**

Fare eseguire le riparazioni solo dal servizio assistenza clienti.

### **Problema**

**Il programma non si avvia.**

### **Possibile causa / rimedio**

- Il programma non è stato selezionato integralmente:
  - Il tasto "Avvio" non è stato premuto.
  - Il selettore di programma si trova in posizione "Spento".
- La lavatrice non è alimentata con corrente:
  - Verificare che la spina sia collegata.
  - Controllare i fusibili.
- Il rubinetto dell'acqua è chiuso.
- Il tubo flessibile di alimentazione è piegato.
- Lo sportello non è chiuso correttamente.
- La sicurezza bambino è attiva? Vedere pagina 15.
- Filtri nel raccordo di carico acqua ostruiti. →Pulire i filtri.

**Forti vibrazioni durante la centrifugazione**

- Le protezioni per il trasporto non sono state del tutto rimosse:
  - Accertarsi che tutti i dispositivi di sicurezza per il trasporto siano stati rimossi. (si veda il capitolo "RIMOZIONE DEI DISPOSITIVI DI SICUREZZA PER IL TRASPORTO")
- La base non è orizzontale.
- La lavatrice è appoggiata sulle due rotelle anteriori.
  - Premere verso destra la leva di mobilità.

**La centrifugazione del bucato non ha avuto luogo o è insufficiente**

- È stato selezionato un programma senza centrifugazione, per esempio "Sgocciolamento".
- Il sistema di controllo dello sbilanciamento ha rilevato una cattiva distribuzione del bucato nel cestello:
  - Ridistribuire il bucato e selezionare nuovamente la centrifugazione.

**Fuoriuscita d'acqua dalla macchina**

- Il tubo flessibile di svuotamento è stato collegato in modo non corretto alla tubazione di scarico dell'acqua.
- I raccordi del tubo flessibile di alimentazione dell'acqua a livello della macchina e del rubinetto non sono ermetici:
  - Controllare le guarnizioni e i raccordi.

**La macchina non pompa**

- È stato selezionato "Arresto di lavaggio".
- Il filtro della pompa di scarico è intasato:
  - pulirlo (si veda il capitolo "PULIZIA DEL FILTRO")
- Il tubo flessibile di scarico dell'acqua è piegato o intrappolato.

**Impossibile aprire lo sportello.**

- Il programma non è ancora terminato.  
Lo sportello resta bloccato durante l'intera durata del programma.

**lo sportello del cestello si apre troppo lentamente**

- La lavatrice non è stata utilizzata per un lungo periodo di tempo.
- La lavatrice si trova in un locale freddo.
- Residui di detersivo (polvere) bloccano le cerniere
  - Eliminare i residui di polvere.

# Cosa fare quando ...

## Problema

**Durante lo svolgimento del programma la durata dello stesso aumenta o diminuisce**

## Possibile causa / rimedio

Non si tratta di un'anomalia. La durata visualizzata all'inizio del programma viene aggiornata in base alla quantità di biancheria inserita. In tal modo vengono garantiti un risultato di lavaggio ottimale e un ridotto consumo di acqua ed energia.

Il sistema di sicurezza per il ciclo di centrifuga e il controllo schiuma può prolungare la durata visualizzata all'inizio.

# Servizio di assistenza tecnica

Il funzionamento e il perfetto stato di tutte le lavatrici prodotte dalla nostra fabbrica, vengono verificati con cura. Il nostro servizio di assistenza tecnica resta a disposizione per qualunque domanda in merito all'installazione e all'allacciamento della lavatrice.

Se non è possibile riparare autonomamente un guasto (Cosa fare quando... , -> pagina 28, 29), rivolgersi al nostro servizio di assistenza tecnica. Troviamo sempre la soluzione adatta al caso, anche per evitare interventi inutili da parte di un tecnico. È possibile trovare i contatti del servizio di assistenza tecnica più vicino nell'elenco del servizio di assistenza tecnica oppure qui di seguito (a seconda del modello). Si prega di indicare al servizio di assistenza clienti la sigla del prodotto (EN.) e il numero di fabbricazione (FD) dell'apparecchio. Questi dati sono riportati sulla targhetta.

Si prega di contribuire a evitare interventi inutili, indicando la sigla del prodotto e il numero di fabbricazione. In questo modo si risparmiano i relativi costi.

Ulteriori informazioni e la gamma dei nostri prodotti nel nostro sito Internet:

<http://www.bosch-home.com>

- ☎ 800-829120 Linea verde

- ☎ CH 0848 840 040

## Fidatevi delle competenze del

**produttore.** Rivolgetevi a noi. In questo modo sarete certi che le riparazioni verranno eseguite da tecnici del servizio di assistenza qualificati e che verranno utilizzati soltanto pezzi di ricambio originali.

La sigla del prodotto (E-Nr) si trova dietro il contenitore del detersivo.

Le avvertenze per l'estrazione del bucato sono fornite al capitolo PULIZIA E CURA.

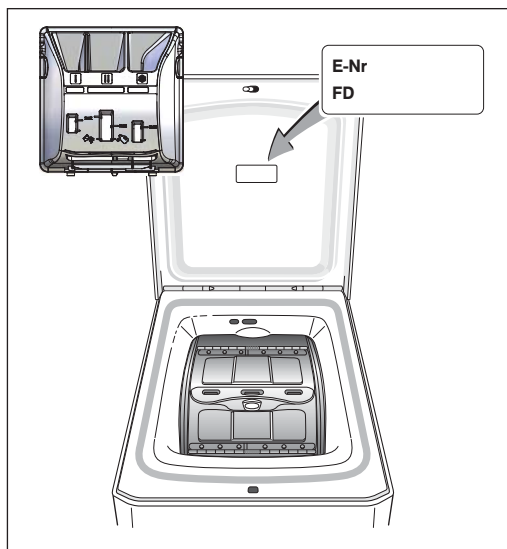

## Garanzia Aqua-Stop

Oltre alla garanzia nei confronti del venditore derivante dal contratto di acquisto, e oltre alla nostra garanzia sull'apparecchio, riconosciamo un risarcimento alle seguenti condizioni:

- 1.** Qualora, in seguito a un guasto del nostro sistema Aqua-Stop dovesse verificarsi un danno dovuto all'acqua, saranno risarciti i danni agli utenti privati.
- 2.** Questa garanzia vale per tutta la durata di vita dell'apparecchio.
- 3.** Presupposto del diritto alla garanzia è che l'apparecchio con Aqua-Stop sia stato installato e allacciato a regola d'arte, in conformità alle nostre istruzioni; è compresa anche la prolunga Aqua-Stop (accessorio originale). La nostra garanzia non si estende a valvole e tubi di alimentazione difettosi a monte del collegamento ad Aqua-Stop sul rubinetto dell'acqua.
- 4.** Non è necessario sorvegliare durante il funzionamento gli apparecchi con Aqua-Stop, né chiudere in seguito il rubinetto dell'acqua per sicurezza. Solo in caso di un'assenza prolungata da casa, ad esempio per una vacanza di più settimane, è necessario chiudere il rubinetto dell'acqua.



Per la selezione del programma più adatto al tipo di bucato, seguire le istruzioni riportate sulle etichette presenti sulla maggior parte dei capi.

<b>Tabella dei programmi</b>										
<b>Tipo di bucato</b>										
		di tessuto (°C)	Carico massimo (kg)	Durata del programma (**)	Rapido	Intensivo	Strameno	Skin Care	Sgocciolamento	Arresto di risciacquo
COTONE / COLORATI		Froid - 90°C	6 3,0*	1:46 - 2:08 h 0:52 - 1:30 h*	<input type="radio"/>	<input type="radio"/>	<input type="radio"/>	<input checked="" type="radio"/>	<input checked="" type="radio"/>	<input checked="" type="radio"/>
COLORATI con Prelavaggio		Froid - 90°C	6	2 : 16 - 2 : 37 h	<input type="radio"/>	<input type="radio"/>	<input type="radio"/>	<input checked="" type="radio"/>	<input checked="" type="radio"/>	<input checked="" type="radio"/>
SINTETICI		Froid - 60°C	2,5 1,25*	1:18 - 1:39 h 0:51 - 1:30 h*	<input type="radio"/>	<input type="radio"/>	<input type="radio"/>	<input checked="" type="radio"/>	<input checked="" type="radio"/>	<input checked="" type="radio"/>
DELICATI		Froid - 40°C	2,0	31 - 41 min	<input type="radio"/>	<input type="radio"/>	<input type="radio"/>	<input checked="" type="radio"/>	<input checked="" type="radio"/>	<input checked="" type="radio"/>
SETA / LANA		Froid - 30°C	2,0	33 min	<input type="radio"/>	<input type="radio"/>	<input type="radio"/>	<input checked="" type="radio"/>	<input checked="" type="radio"/>	<input checked="" type="radio"/>
<b>Programmi speciali</b>										
MIX		Froid - 40°C	2,5	30 min	<input type="radio"/>	<input type="radio"/>	<input type="radio"/>	<input checked="" type="radio"/>	<input checked="" type="radio"/>	<input checked="" type="radio"/>
SENSITIVE		Froid - 90°C	6,0	1:47 - 2:08 h	<input type="radio"/>	<input type="radio"/>	<input type="radio"/>	<input type="radio"/>	<input checked="" type="radio"/>	<input checked="" type="radio"/>
SPORT / FITNESS		Froid - 40°C	2,5	1:17 - 1:23 h	<input type="radio"/>	<input type="radio"/>	<input type="radio"/>	<input type="radio"/>	<input checked="" type="radio"/>	<input checked="" type="radio"/>
JEANS		Froid - 40°C	2,5	1:21 - 1:48 h	<input type="radio"/>	<input type="radio"/>	<input type="radio"/>	<input type="radio"/>	<input checked="" type="radio"/>	<input checked="" type="radio"/>
<b>Programmi complementari</b>										
RISCIACQUO										<input checked="" type="radio"/>
SCARICO ACQUA / CENTRIFUGA										<input checked="" type="radio"/>
CENTRIFUGA DELICATA										<input checked="" type="radio"/>
*Programmi con opzione "Rapido"										

● Opzioni per le funzioni supplementari

○ Nel programma è possibile una sola opzione

**A** (\*\*\*) Indicare la durata del programma come valore medio "senza opzioni". Durante la fase di avvio (ca. 10 minuti) viene calcolata la durata del programma sulla base della temperatura e del carico selezionati (riconoscimento automatico del carico).

- Nel caso di programmi con opzione "intensivo", il programma si prolunga di 4 - 5 minuti.
- Nel caso di programmi con "Skin Care", il programma si prolunga di 11 - 10 minuti.