



Register your new Bosch now:
www.bosch-home.com/welcome



Spălătorul de vase

SK...



BOSCH

ro Indicație de folosire

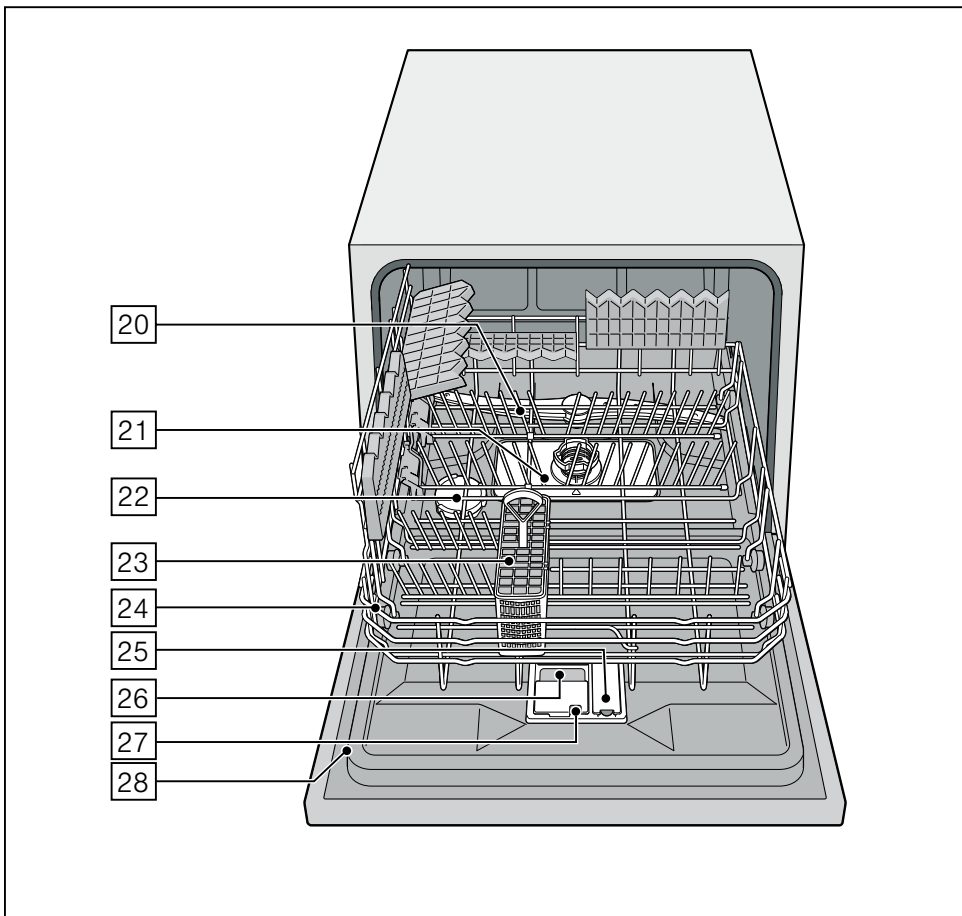
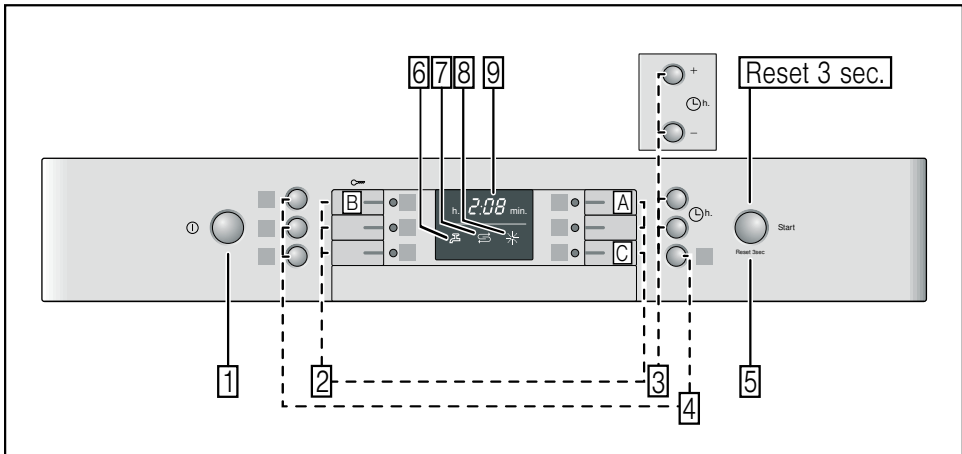

ro Cuprins

Indicații de siguranță	4	Spălarea vaselor	14
Înainte de a pune aparatul în funcțiune	4	Datele programului	14
La livrare	4	Aquasensor	14
La instalare	4	Pornirea aparatului	14
La funcționarea zilnică	4	Indicatorul timpului rămas	14
În cazul în care sunt copii în gospodărie	4	Preselecția timpului	15
Blocarea ușii	5	Sfârșitul programului	15
blocarea tastelor	5	Oprire automată după terminarea programului	15
Când apar deficiențe	5	Opriiți aparatul	15
În caz de salubritate	5	Înteruperea programului	15
Faceți cunoștință cu aparatul	6	Înteruperea programului	15
Panoul de deservire	6	Schimbarea programului	16
Interiorul aparatului	6	Uscare intensivă	16
Instalație de dedurificare	6	Întreținere și îngrijire	16
Reglare	6	Starea generală a mașinii	16
Tabelul durtății apei	7	Sarea specială și substanța de limpezire	16
Sarea specială S	7	16	
Folosirea de sare specială	7	Sitele	17
Substanță de curățat cu componente de sare	7	Brațul de stropire	17
Oprirea indicatorului de dedurizare	7	Remediați chiar dvs. deficiențele	18
Substanță de limpezit *	8	Pompa de evacuare a apei murdare	18
Reglarea cantitatea de substanță de limpezire	9	... la pornire	18
Oprirea indicatorului de adăugare substanță de limpezire	9	... la reglare	19
Vasele	10	... la aparat	19
Nu sunt indicate	10	... la spălat	20
Stricăciuni ale sticlei și vaselor	10	... la veselă	20
Așezarea	10	Serviciul pentru clienți	21
Scoaterea	10	Instalarea	21
Coșul pentru vase	10	Indicații de siguranță	21
Coș pentru tacâmuri	10	Livrarea	22
Țepi rabatabili	11	Date tehnice	22
Înălțimea veselei	11	Instalarea	22
Substanța de curățat	11	Racordul apei evacuate	22
Turnați substanță de curățat	12	Racordul de apă potabilă	22
Substanță de spălat combinată	12	Racordarea la apă caldă	22
Centralizator al programelor	13	Racordul electric	23
Selectarea programului	13	Demontare	23
Indicații pentru institutele de testare	13	Transportul	23
Funcții suplimentare	14	Siguranța contra înghețului (Evacuarea aparatului)	23
Economie de timp (VarioSpeed)	14	Salubritatea	24
Igiena	14	Ambalajul	24
Zona intensivă	14	Aparatele vechi	24
Uscare extra	14		

Indicații de siguranță

Copiii de la 8 ani și persoanele, care din cauza stării fizice sau senzoriale sau a capacității psihice, din lipsă de experiență sau din necunoaștere nu sunt în stare să utilizeze aparatul, nu au voie să folosească acest aparat fără supraveghere sau fără indicația persoanei responsabile.

Înainte de a pune aparatul în funcțiune

Citiți cu atenție instrucțiunile de utilizare și de montaj! Ele conțin informații importante privind instalarea, folosirea și întreținerea aparatului.

Păstrați toate documentele pentru folosirea lor ulterioară sau pentru următorul utilizator.

La livrare

- Verificați imediat ambalajul și mașina de spălat vase, dacă nu au fost deteriorate în timpul transportului. Nu puneți în funcțiune un aparat deteriorat, ci luați legătura cu furnizorul dvs.
- Vă rugăm să salubrizați materialul de ambalaj conform normelor.
- Ambalajul și părți ale acestuia nu vor fi încredințate copiilor. Există pericol de asfixiere din cauza cartoanelor pliante și a foliilor.

La instalare

Cum se instalează și se racordează aparatul în mod corespunzător, citiți în capitolul „Instalare”.

La funcționarea zilnică

- Acest aparat este destinat utilizării casnice în gospodăriile individuale și pentru mediul casnic.
- Folosiți spălătorul de vase numai în gospodărie și numai în scopul indicat: pentru spălarea de vase de uz casnic.
- Copiii sau persoanele care din cauza capacităților fizice, senzoriale sau psihice sau din cauza lipsei lor de experiență sau de cunoștințe nu sunt în stare, să deservească acest aparat în siguranță, nu au voie să utilizeze aparatul fără supravegherea sau fără indicațiile persoanei care răspunde de ei.
- Nu vă așezați și nu stați pe ușa deschisă. Aparatul s-ar putea răsturna.
- Fiți atenți la aparatele verticale, căci acestea se pot răsturna când coșurile sunt supraîncărcate.
- Nu puneți diluant în camera de spălare. Există pericol de explozie.
- În timpul desfășurării programului ușa se va deschide cu grijă. Există pericolul ca din aparat să se stropescă apă fierbinte.
- Acordați atenție indicațiilor de siguranță și de utilizare de pe ambalajul produselor de curățat și de limpezire.



Avertizare

Cuțitele și alte ustensile cu vârfuri ascuțite trebuie așezate cu vârfurile în jos în coșul pentru tacâmuri sau în poziție orizontală pe suportul pentru cuțite*.

* În funcție de model

În cazul în care sunt copii în gospodărie

- Folosiți siguranța pentru copii, dacă aceasta există. O descriere exactă găsiți la sfârșitul instrucțiunii, în plic.
- Nu permiteți copiilor să se joace cu mașina sau să o deservească.
- Țineți copiii departe de substanțele de curățat și de limpezire. Acestea ar putea produce iritații în gură, faringe și la ochi sau să ducă la asfizie.
- Țineți copiii la distanță de spălătorul de vase deschis. Apa din compartimentul de spălare nu este potabilă, în ea se pot afla resturi de substanță de spălare.

Siguranța pentru copii (blocarea ușii) *



Descrierea siguranței pentru copii se află în spate în plic.

* În funcție de model

Siguranța pentru copii (blocarea tastelor)



Puteți asigura aparatul dvs. contra întreruperii neintenționate a programului (de ex. operarea greșită de către copii).

Activarea blocării tastelor:

- Se pornește programul dorit.
- Se ține apăsată tasta  cca. 4 secunde, până când  apare în afișajul cu cifre.

Dacă în timpul desfășurării programului se activează o tastă arbitrară, apare  în afișajul cu cifre. O întrerupere a programului (Reset) nu este posibilă.

Dezactivarea blocării tastelor:

- Se ține apăsată tasta  cca. 4 secunde, până când  se stinge în afișajul cu cifre.

Cu terminarea programului ( în afișajul cu cifre) este anulată blocarea tastelor. În cazul unei căderi de curent blocarea tastelor se menține. La fiecare pornire nouă de program blocarea tastelor trebuie iarăși activată.

Când apar deficiențe

- Reparațiile și intervențiile pot fi executate numai de către specialiști. Pentru aceasta aparatul trebuie separat de rețea. Se trage ștecherul de rețea sau se decuplează siguranța. Se închide robinetul de apă.
- În caz de defecțiuni ale panoului de deservire (crăpături, găuri, taste rupte), aparatul nu mai trebuie folosit. Se trage ștecherul de rețea sau se decuplează siguranța. Se închide robinetul de apă, chemați serviciul pentru clienți.

În caz de salubritate

- Faceți imediat neutilizabile aparatele scoase din uz pentru a exclude accidente ulterioare.
- Supuneți aparatul unei salubrități reglementare.



Avertizare

Copiii s-ar putea închide în aparat (pericol de asfizie) sau ar putea ajunge în alte situații periculoase.

Din această cauză: trageți ștecherul de rețea, tăiați și îndepărtați cablul de rețea. Deteriorați închizătoarea astfel ca ușa să nu se mai închidă.

Faceți cunoștință cu aparatul

Ilustrațiile panoului de deservire și ale interiorului aparatului se găsesc în față în plic.

La diferitele poziții se fac referiri în text.

Panoul de deservire

- 1 Comutatorul PORNIT/OPRIT
- 2 Taste de program **
- 3 Preselecția timpului *
- 4 Funcții suplimentare **
- 5 Tasta START
- 6 Indicator „verifică alimentarea cu apă”
- 7 Indicatorul de umplere cu sare
- 8 Indicatorul de nivel al substanței de limpezire
- 9 Afișajul cu cifre

* În funcție de model

** Numărul în funcție de model

Interiorul aparatului

- 20 Brațul de stropire
- 21 Sitele
- 22 Recipient de rezervă pentru sare specială
- 23 Coș pentru tacâmuri
- 24 Coșul pentru vase
- 25 Recipient de rezervă pentru substanța de limpezire
- 26 Camera substanței de curățat
- 27 Zăvor de închidere pentru camera substanței de curățat
- 28 Plăcuța de tip

Instalație de dedurificare

Pentru rezultate bune ale spălării mașina de spălat vase are nevoie de apă moale, adică săracă în calciu, căci altfel se depun resturi albe de calciu pe vase și în interiorul mașinii.

Apa de la robinet trebuie dedurizată peste 7° dH (1,2 mmol/l). Aceasta se realizează cu ajutorul sării speciale (sare de regenerare) în instalația de dedurizare a spălătorului de vase.

Reglajul și cantitatea de sare necesară depinde de gradul de durtitate al apei dvs. de la robinet (vezi tabel).

Reglare

Cantitatea de sare de adăugat este reglabilă de la **H:00** până la **H:07**.

La valoarea de reglare **H:00** nu este necesară sarea.

- Aflați valoarea durtității apei dvs. de la robinet. Aici vă ajută întreprinderea de gospodărire a apei.
- Valoarea de reglare va fi luată din tabelul de durtități ale apei.
- Se închide ușa.
- Se pornește comutatorul PORNIT/OPRIT **1**.
- Se ține apăsată tasta de programe **A** și se apasă tasta START **5** până când afișajul cu cifre indică **H:0....**
- Se dă drumul la ambele taste. Indicatorul luminos al tastei **A** luminează și în afișajul cu cifre **9** luminează valoarea instalată din fabrică **H:04**.

Pentru a modifica reglajul:

- Se apasă tasta de programe **C**.
Cu fiecare apăsare a tastei valoarea de instalare crește cu o treaptă; dacă se atinge valoarea **H:07** indicatorul sare din nou la **H:00** (oprit).
- Se apasă tasta START **5**.
Valoarea reglată este memorată în aparat.

Tabelul durtății apei

Valoarea durtății apei °dH	Domeniul de durtate	mmol/l	Valoarea reglată la mașină
0 - 6	moale	0 - 1,1	H:00
7 - 8	moale	1,2 - 1,4	H:01
9 - 10	medie	1,5 - 1,8	H:02
11 - 12	medie	1,9 - 2,1	H:03
13 - 16	medie	2,2 - 2,9	H:04
17 - 21	tare	3,0 - 3,7	H:05
22 - 30	tare	3,8 - 5,4	H:06
31 - 35	tare	5,5 - 6,2	H:07

Sarea specială

Folosirea de sare specială

Umplerea sării speciale trebuie făcută întotdeauna înaintea pornirii aparatului. Așa se ajunge ca soluția de sare vărsată să poată fi spălată imediat și să nu apară fenomenul de coroziune în recipientul de spălare.

- Deșurubați capacul recipientului de rezervă [22].
- Umpleți recipientul de sare cu apă (necesar numai la prima punere în funcțiune).
- Apoi turnați sare specială (**nu sare de bucătărie sau tablete**).

Apa va fi înlocuită și se va scurge.

Îndată ce indicatorul de umplere cu sare [7] luminează în panoul de operare, ar trebui adăugată din nou sare specială.

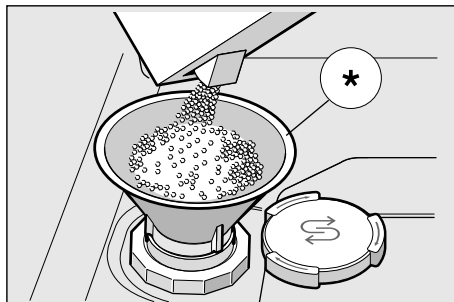

* În funcție de model

Folosirea de substanțe de curățare cu componente de sare

La folosirea de substanțe de curățat combinate cu componente de sare se poate în general renunța la sare specială până la o durtate a apei de 21° dH (37° fH, 26° Clarke, 3,7 mmol/l). La durtăți ale apei de peste 21° dH este necesară și aici folosirea de sare specială.

Oprirea indicatorului de umplere cu sare / dedurizare

Dacă indicatorul de umplere cu sare [7] deranjează (de ex. la folosirea de substanțe de curățare combinate cu componente de sare), el poate fi oprit.

- Se procedează cum este descris la „Reglarea instalației de dedurificare” și se poziționează valoarea pe **H:00**. Astfel instalația de dedurizare și indicatorul de umplere cu sare sunt oprite.

Atenție

Nu introduceți niciodată soluție de curățat în compartimentul pentru sare specială. Prin aceasta puteți deteriora instalația de dedurificare.

Substanță de limpezit ✱

Îndată ce luminează pe plăcuță indicatorul de adăugare de limpezitor [8], mai există o rezervă de soluție de limpezire pentru 1 – 2 spălări. Ar trebui adăugată soluție de limpezire.

Substanța de limpezire este necesară pentru vase fără pată și pahare transparente. Folosiți numai substanțe de limpezire pentru mașinile casnice de spălat vase.

Substanțe de curățat combinate cu componente de limpezire pot fi folosite numai până la o duritate a apei de 21° dH (37° fH, 26° Clarke, 3,7 mmol/l). La durități ale apei de peste 21° dH este și aici necesară folosirea substanței de limpezire.

- Deschideți vasul de rezervă [25] apăsând eclisa de pe capac și ridicând capacul.

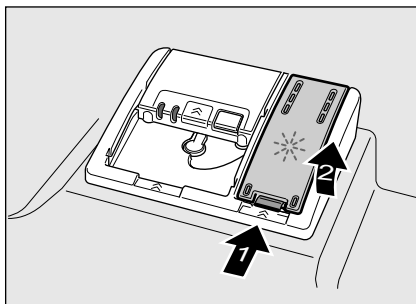

- Turnați cu grijă substanță de limpezire până la semnul max. al deschiderii de umplere.

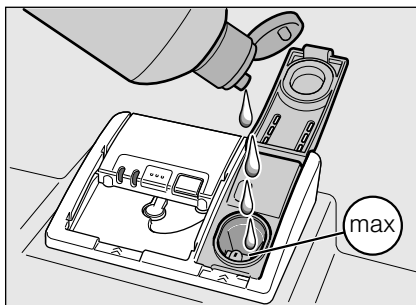

- Se închide capacul până când se aude că s-a fixat.

- Ștergeți substanța de limpezire vărsată, dacă este cazul, cu o cârpă, pentru ca la următoarea spălare să nu se formeze spumă excesivă.

Reglarea cantitatea de substanță de limpezire

Cantitatea de substanță de limpezire de adăugat este reglabilă de la $r:00$ până la $r:06$. Din fabrică este reglată treapta $r:04$.

Modificați cantitatea de substanță de limpezire numai dacă pe vase rămân dungi (se reglează o treaptă mai jos) sau pete de apă (se reglează o treaptă mai sus).

- Se închide ușa.
- Se pornește comutatorul PORNIT/OPRIT $\boxed{1}$.
- Se ține apăsată tasta de programe \boxed{A} și se apasă tasta START $\boxed{5}$ până când afișajul cu cifre indică $H:0...$
- Se dă drumul la ambele taste. Indicatorul luminos al tastei \boxed{A} luminează și în afișajul cu cifre $\boxed{9}$ luminează valoarea instalată din fabrică $H:04$.
- Se apasă tasta de programe \boxed{A} până când la afișajul cu cifre $\boxed{9}$ apare valoarea reglată din fabrică $r:04$.

Pentru a modifica reglajul:

- Se apasă tasta de programe \boxed{C} .
Cu fiecare apăsare a tastei valoarea de instalare crește cu o treaptă; dacă se atinge valoarea $r:06$ indicatorul sare din nou la $r:00$ (oprit).
- Se apasă tasta START $\boxed{5}$.
Valoarea de reglare este în memorie.

Oprirea indicatorului de adăugare substanță de limpezire

Dacă indicatorul de adăugare substanță de limpezire $\boxed{8}$ deranjează (de ex. la utilizarea de substanță de curățare combinată cu componente de limpezire), el poate fi oprit.

- Se procedează cum este descris la „Reglarea cantității de substanță de limpezire” și se poziționează valoarea pe $r:00$.

Astfel indicatorul de adăugare substanță de limpezire $\boxed{8}$ este oprit.

Vasele

Nu sunt indicate

- Tacâmurile și vasele din lemn.
- Pahare sensibile de decor, vasele artizanale și antice. Decorurile nu sunt rezistente la spălarea cu mașina.
- Părți din materiale plastice nerezistente la căldură.
- Vasele din cupru și alamă.
- Vase murdărite cu cenușă, ceară, unsoare minerală sau vopsea.

Decorurile pe sticlă, piesele din aluminiu și de argint pot avea tendință de colorare sau albire la spălare. Și anumite sorturi de sticlă (ca de ex. obiecte din cristal) se pot tulbura după câteva spălări.

Stricăciuni ale sticlei și vaselor

Cauze:

- Felul sticlei și procedeul de producere a sticlei.
- Compoziția chimică a soluției de curățat.
- Temperatura apei programului de spălare.

Recomandare:

- Se vor folosi numai sticlă și porțelan, care au fost desemnate de producător ca fiind rezistente la spălarea în mașina de spălat.
- Se va folosi substanță de curățare care este marcată ca protectoare pentru vase.
- Vasele din sticlă și tacâmurile se vor scoate cât se poate de curând din spălătorul de vase.

Așezarea

- Îndepărtați resturi de mâncare grosiere. Nu este necesară prespălarea sub apă curentă.
- Așezați vasele astfel ca
 - să stea sigur și să nu se răstoarne.
 - toate vasele să stea cu deschiderea în jos.
 - vasele convexe sau concave să stea oblic pentru ca apa să se poată scurge.
 - ele să nu împiedice rotirea brațului de stropire [20].

Piese de veselă foarte mici nu ar trebui spălate în mașină, deoarece pot cădea cu ușurință din coșul cu vase [24].

Scoaterea

Vesela fierbinte este sensibilă la șocuri! Din acest motiv lăsați-o în mașina de spălat vase să se răcească după terminarea programului, până când o puteți apuca bine cu mâna.

Indicație

După sfârșitul programului se mai pot vedea picături de apă în interiorul aparatului. Aceasta nu are niciun efect asupra uscării veselei.

Coșul pentru vase [24]

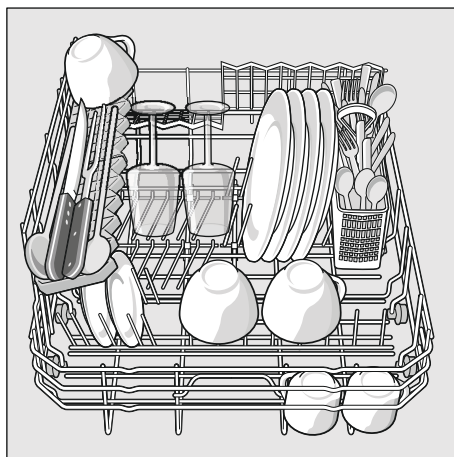

Coș pentru tacâmuri

Tacâmurile ar trebui așezate întotdeauna nesortate cu partea ascuțită în jos. Pentru a evita eventuale răniri, așezați piesele lungi și ascuțite și cuțitele pe suportul pentru cuțite.

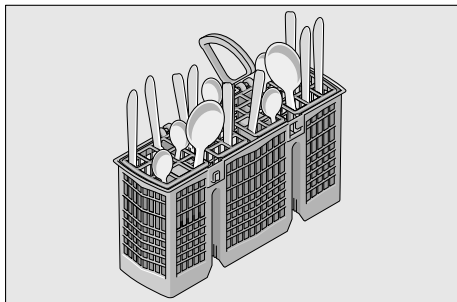

Țepi rabatabili *

* În funcție de model

Țepii sunt rabatabili, pentru ordonarea mai bună a oalelor, castroanelor și paharelor.

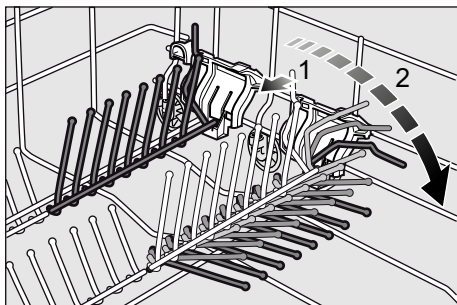

Înălțimea veselei

Înălțimea maximă a veselei este de 28 cm.

Substanța de curățat

Pentru spălătorul de vase puteți folosi tablete precum și substanță de curățat sub formă de pulbere sau lichidă, dar în nici un caz substanțe de spălare manuală. În funcție de gradul de murdărire doza poate fi potrivită individual cu praf sau cu o substanță de curățat lichidă. Tabletele conțin pentru toate sarcinile de curățare o cantitate suficient de mare de substanțe active. Substanțe de spălat moderne, eficiente, folosesc cu preponderență o rețetă alcalină redusă cu fosfat și enzime. Fosfații neutralizează calciul în apă. Enzimele descompun amidonul și dizolvă albumina. Rareori se găsesc substanțe de spălat fără fosfați. Acestea au o capacitate mai slabă de neutralizare a calciului și necesită o cantitate mai mare a dozei. Pentru îndepărtarea petelor colorate (de ex. ceai, ketchup) se folosesc cel mai adesea substanțe de albit pe bază de oxigen.

Indicație

Pentru un rezultat bun al spălării respectați întocmai indicațiile de pe ambalajul substanței de curățat!

În caz de alte întrebări, vă recomandăm să vă adresați la serviciile de consultanță ale producătorilor.



Avertizare

Acordați atenție indicațiilor de siguranță și de utilizare de pe ambalajul produselor de curățat și de limpezire.

Turnați substanță de curățat

- În cazul în care camera pentru substanța de curățat [26] mai este închisă, acționați zăvorul [27] pentru a o deschide.

Puneți substanța de curățat numai în caseta uscată [26] (tableta se așează transversal, nu pe verticală).
Dozare: vezi indicațiile producătorului de pe ambalaj.

Gradațiile de dozare din cutia substanței de curățat [26] vă ajută să introduceți cantitatea corectă de substanță de curățat sub formă de pulbere sau în stare lichidă.

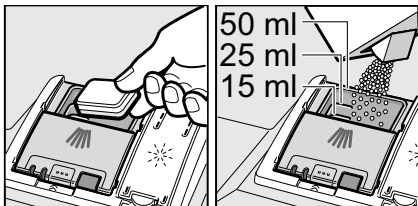

- Se închide capacul cutiei de substanță de curățat prin împingere în sus, până când închizătoarea se blochează fără probleme.

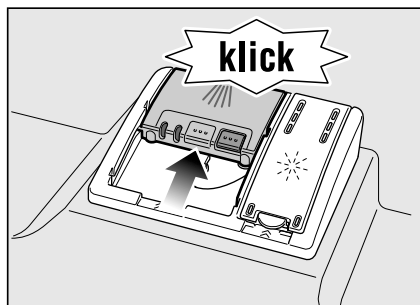

Cutia de substanță de curățat se deschide automat la momentul optim în funcție de program. Substanța de curățat sub formă de pulbere sau lichidă se repartizează în aparat și se dizolvă. Tableta cade în aparat și se dizolvă acolo.

Sfat util

La vasele puțin murdare în mod obișnuit este suficientă o cantitate mai mică de substanță de curățat decât cea indicată.

Mijloace de curățare și îngrijire potrivite pot fi procurate online prin pagina noastră de Internet sau de la serviciul nostru pentru clienți (vezi pagina din spate).

Substanță de spălat combinată

Pe lângă substanțele de curățat de până acum (Solo) se oferă o serie de produse cu funcții suplimentare. Aceste produse conțin adesea pe lângă substanța de curățat și substanță de limpezire și înlocuitori de sare (3in1) și în funcție de combinație (4in1, 5in1, etc) alte componente suplimentare ca de ex. protector pentru sticlă sau luciu pentru oțel inoxidabil. Substanțele de curățat combinate funcționează numai până la un anumit grad de duritate (de cele mai multe ori 21°dH). Peste această limită trebuie adăugată sare și substanță de limpezire.









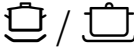

Îndată ce se folosesc produse de curățare combinate, programul de spălare se adaptează în așa fel, încât să se obțină mereu cel mai bun rezultat posibil de spălare și uscare.

Indicații

- Rezultate optime de spălare și uscare le obțineți prin folosirea de substanțe de curățat solo în legătură cu folosirea separată de sare și substanță de limpezit.
- La programe scurte este posibil ca tabletele să nu dezvolte întregul efect de curățare datorită comportamentului diferit la dizolvare și să rămână resturi de substanță de curățat nedizolvate. Pentru aceste programe sunt mai indicate substanțele de curățat sub formă de praf.
- Și atunci când indicatorul de completare cu limpezitor și/sau sare luminează, programul de spălare se desfășoară ireproșabil, dacă se folosesc substanțe de curățat combinate.
- În cazul folosirii de substanțe de curățat cu înveliș de protecție solubil în apă: apucați învelișul numai cu mâinile uscate și puneți substanța de curățat numai în compartimentul pentru detergenți perfect uscat, altfel se poate ajunge la lipiri.
- În cazul în care treceți de la substanțele de curățat combinate la substanța de curățat solo, aveți în vedere ca instalația de dedurizare și cantitatea de substanță de limpezire să fie reglate la valoarea corectă.

Centralizator al programelor

În acest centralizator este reprezentat numărul maxim de programe posibile. Programele aparatului dvs. le aflați de la panoul de deservire.

Felul veselei	Felul murdăririi	Programul	Funcții suplimentare posibile	Desfășurarea programului
oale, tigăi, vase și tacâmuri nesensibile	resturi de alimente arse sau uscate care sunt bine lipite, cu conținut de amidon sau de albumină	 /  Intensiv 70°	toate	Prespălare Spălare 70° Spălare intermediară Limpezire 65° Uscare
		 Auto 45° - 65°		Se optimizează cu ajutorul senzorilor corespunzător murdăririi.
veselă mixtă și tacâmuri	resturi de alimente obișnuite în menaj, ușor uscate	 / eco Eco 50°		Prespălare Spălare 50° Spălare intermediară Limpezire 65° Uscare
veselă și tacâmuri sensibile, material plastic și pahare sensibile la temperatură	resturi de alimente proaspete, puțin adezive	 /  Ușor 40°	Zona intensivă Economie de timp Uscare extra	Prespălare Spălare 40° Spălare intermediară Limpezire 55° Uscare
		 /  Rapid 45°	Uscare extra	Spălare 45° Spălare intermediară Limpezire 55°
toate felurile de vase	limpezire rece, curățare intermediară	 /  Prespălare	fără	Prespălare

Selectarea programului

În funcție de felul veselei și de gradul de murdărire puteți alege un program potrivit.

Indicații pentru institutele de testare

Institutele de testare primesc indicații pentru verificări comparative (de ex. conform EN60436).

Aici este vorba de condițiile pentru efectuarea testelor, nu despre rezultate sau de valori de întrebuintare.

Cerere prin E-Mail către:
dishwasher@test-appliances.com

Sunt necesare numărul de produs (E-Nr.) și numărul de fabricație (FD), pe care le găsiți pe plăcuța de tip **[28]** de pe ușa aparatului.

Funcții suplimentare

* În funcție de model

Reglabil cu ajutorul tastelor de funcții suplimentare .

Economie de timp (VarioSpeed) *

Cu funcția >>Economie de timp<< poate fi scurtat timpul în funcție de programul de spălare ales cu cca. 20% până la 50%. Respectiva modificare a timpului de desfășurare este reprezentată în afișajul cu cifre . Pentru a obține rezultate optime într-un timp de funcționare mai scurt, va crește consumul de apă și de energie.

Igiena *

În timpul procesului de curățare crește temperatura. Prin aceasta se obține o stare mai ridicată a igienei. Această funcție suplimentară este ideală de ex. pentru funduri de tocat sau pentru sticle pentru sugari.

Zona intensivă *

Perfectă pentru încărcare mixtă. Puteți spăla oale și tigăi murdărite mai tare în coșul inferior împreună cu vase normal murdare în coșul superior. Presiunea de stropire în coșul inferior va fi intensificată, iar temperatura de spălare ceva mai ridicată.

Uscare extra *

O temperatură ridicată în timpul limpezirii și o fază de uscare prelungită pot face ca părțile din material plastic să se usuce mai bine. Consumul de energie este ușor crescut.

Spălarea vaselor

Datele programului

Datele de program (valori de consum) le găsiți în instrucțiunea scurtă. Ele se referă la condiții normale și la valoarea reglată pentru duritatea apei $H:G:4$. Diferiți factori de influență ca de ex. temperatura apei sau presiunea în conductă pot duce la abateri.





Aquasensor *

* În funcție de model

Aqua-senzorul este un dispozitiv de măsurare optic (barieră luminoasă), cu care se măsoară gradul de tulburare al apei de spălat.

Folosirea aqua-senzorului este specifică programului. Dacă aqua-senzorul este activ, poate fi preluată apă „curată” în următoarea baie de spălare și consumul de apă va fi scăzut cu 2–4 litri. Dacă murdărirea este mai puternică, apa va fi pompată și înlocuită cu apă proaspătă. În programele automate temperatura și durata vor fi suplimentar potrivite cu gradul de murdărire.

Pornirea aparatului

- Se deschide robinetul de apă complet.
 - Se pornește comutatorul PORNIT/OPRIT .
- Indicatorul programului ales ultima dată clipește. Acest program rămâne selectat, dacă nu se apasă o altă tastă de program . În afișajul cu cifre  clipește durata aproximativă a programului.
- Apăsați tasta START .
- Se pornește desfășurarea programului.

Indicatorul timpului rămas

La selectarea programului apare restul de timp de desfășurare a programului în afișajul cu cifre .

Durata va fi determinată în timpul programului de temperatura apei, de cantitatea de vase precum și de gradul de murdărire și poate varia (în funcție de programul ales).

Preselecția timpului *

* În funcție de model

Puteți amâna pornirea programului în pași de câte o oră până la 24 de ore.

- Se închide ușa.
- Se pornește comutatorul PORNIT/OPRIT [1].
- Se apasă tasta [3] + până când indicatorul cu cifre [9] sare la *h:0 l*.
- Se apasă tasta [3] + sau - de atâtea ori, până când ora indicată corespunde dorințelor dvs.
- Se apasă tasta START [5], preselecția timpului este activată.
- Pentru ștergerea preselecției timpului se apasă tasta [3] + sau - de atâtea ori, până când în afișajul cu cifre [9] apare *h:00*.

Până la start dvs. puteți modifica arbitrar selectarea dvs. de program.

Sfârșitul programului

Programul este terminat, când în afișajul cu cifre [9] apare valoarea *0:00*.

Oprire automată după terminarea programului *

* În funcție de model

Pentru a economisi energie, mașina de spălat vase se oprește 1 minut după terminarea programului (reglare din fabrică).

Oprirea automată este reglabilă de la *P:00* până la *P:02*.

P:00 Aparatul nu se oprește automat

P:01 Oprit după 1 min

P:02 Oprit după 120 min

- Se închide ușa.
- Se pornește comutatorul PORNIT/OPRIT [1].
- Se ține apăsată tasta de programe [A] și se apasă tasta START [5] până când afișajul cu cifre indică *H:0....*
- Se dă drumul la ambele taste.
Indicatorul luminos al tastei [A] luminează și în afișajul cu cifre [9] luminează valoarea instalată din fabrică *H:04*.

- Se apasă tasta de programe [A] până când la afișajul cu cifre [9] apare valoarea reglată din fabrică *P:01*.

Pentru a modifica reglajul:

- Se apasă tasta de programe [C].
Cu fiecare apăsare a tastei valoarea de instalare crește cu o treaptă; dacă se atinge valoarea *P:02* indicatorul sare din nou la *P:00* (oprit).
- Se apasă tasta START [5].
Valoarea de reglare este în memorie.

Opriti aparatul

La puțin timp după terminarea programului:

- Se oprește comutatorul PORNIT/OPRIT [1].
- Se închide robinetul de apă (nu este cazul la Aqua-Stop).
- Se scot vasele după ce s-au răcit.

Indicație

Lăsați aparatul să se răcească puțin după terminarea programului înainte de a-l deschide. Astfel evitați, ca să iasă aburul și să deterioreze în timp mobila dvs.

Înteruperea programului

- Se oprește comutatorul PORNIT/OPRIT [1].
Indicatoarele luminoase se sting.
Programul rămâne salvat.
Când a fost deschisă ușa aparatului în timp ce acesta este racordat la apă caldă sau în timp ce spălătorul este încălzit, ușa aparatului trebuie întâi sprijinită câteva minute și abia apoi închisă. Altfel ușa aparatului se poate deschide prin expansiune (suprapresiune) sau apa poate ieși din aparat.
- Pentru continuarea programului se pornește din nou comutatorul PORNIT/OPRIT [1].

Întreruperea programului (Reset)

- Se apasă tasta START [5]
cca. 3 secunde.
Afișajul cu cifre [9] indică 0:01.
- Desfășurarea programului durează
cca. 1 minut. În indicatorul cu cifre [9]
apare 0:00.
- Se oprește comutatorul PORNIT/
OPRIT [1].

Schimbarea programului

După apăsarea tastei START [5] nu mai este posibilă modificarea programului.

O schimbare a programului este posibilă numai prin întreruperea programului (Reset).

Uscare intensivă

La limpezire se lucrează cu temperatură înaltă și astfel se obține un rezultat îmbunătățit al uscării. Durata poate crește ușor. (Atenție la vasele sensibile!)

- Se închide ușa.
- Se pornește comutatorul PORNIT/
OPRIT [1].
- Se ține apăsată tasta
de programe [A] și se apasă tasta
START [5] până când afișajul
cu cifre [9] indică H:0....
- Se dă drumul la ambele taste.
Indicatorul luminos al tastei [A]
luminează și în afișajul cu cifre [9]
luminează valoarea instalată din
fabrică H:04.
- Se apasă tasta de programe [A] până
când la afișajul cu cifre [9] apare
valoarea reglată din fabrică d:00.

Pentru a modifica reglajul:

- Prin apăsarea tastei [C] puteți
porni d:01 sau puteți opri d:00
uscarea intensivă.
- Se apasă tasta START [5].
Valoarea de reglare este în memorie.

Întreținere și îngrijire

Un control și o întreținere regulată a aparatului dvs. ajută la prevenirea defectiunilor. Aceasta economisește timp și supărări.

Starea generală a mașinii

- Se verifică dacă sunt depuneri
de grăsime și de calcar în camera
de spălare.

Dacă găsiți astfel de depuneri, atunci:

- se umple camera cu substanță
de curățat. Aparatul fără vase se
pornește cu programul cu cea mai
mare temperatură de spălare.

Pentru curățarea aparatului se vor folosi numai substanțe de curățat indicate special pentru mașina de spălat vase / pentru aparate.

- Garnitura ușii se șterge regulat
cu o cârpă umedă.

Nu folosiți niciodată un curățător cu aburi pentru curățarea mașinii dvs. de spălat vase. Producătorul nu răspunde pentru eventuale avarii consecutive.

Ștergeți regulat fața aparatului dvs. și panoul de operare cu o cârpă puțin umedă; apa și puțin detergent sunt suficiente. Evitați bureții cu suprafață aspră și detergenții spumânți, ambele pot duce la zgărierea suprafețelor.

La aparatele din oțel inoxidabil: evitați cârpele din burete sau spălați-le pe acestea temeinic de mai multe ori înainte de prima folosire pentru a evita coroziunea.



Avertisment

Nu folosiți niciodată substanțe de curățat casnice cu conținut de clor! Pericol pentru sănătate!

Sarea specială și substanța de limpezire

- Se controlează indicatorul de nivel [7]
și [8]. Dacă este cazul se adaugă
sare și/sau substanță de limpezire.

Sitele

Sitele [21] țin murdăriile grosiere din apa de spălat la depărtare de pompă. Aceste murdării pot astupa pompa.

Sistemul de site constă dintr-o sită grosieră, o sită plană fină și o microsită.

- După fiecare spălare se controlează sita, dacă are resturi.
- Cilindrul sitelor se rotește așa cum este ilustrat și se scoate.

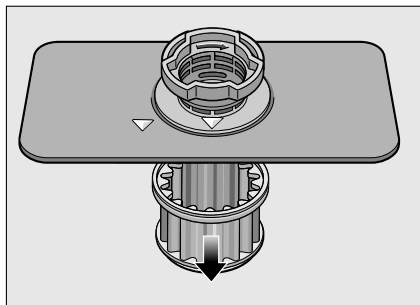
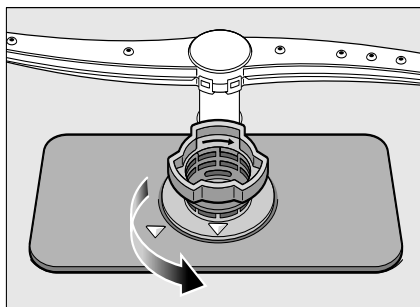

- Se îndepărtează eventualele resturi și se curăță sitele sub apă curentă.
- Sistemul de site se montează din nou în ordine inversă avându-se grijă ca după închidere marcasele săgeților să fie față în față.

Brațul de stropire

Calcarul și murdăriile din apa de spălat pot bloca duzele și rezemarea brațului de stropire [20].

- Se controlează duzele de ieșire al brațului de stropire, dacă nu este astupat.
- Brațul de stropire se trage în sus.

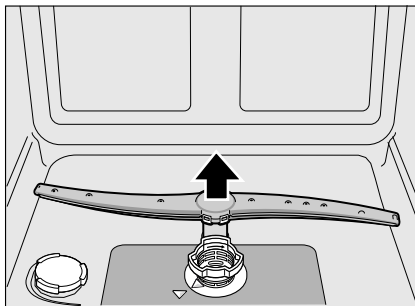

- Se curăță brațul de stropire sub apă curentă.
- Brațul de stropire se fixează în locașuri.

Remediați chiar dvs. deficiențele

Conform experienței multe deficiențe care apar în funcționarea zilnică, pot fi remediate chiar de dvs. Aceasta economisește cheltuieli și este sigur că mașina vă stă iarăși repede la dispoziție. În centralizatorul care urmează găsiți cauzele posibile ale deficiențelor de funcționare și indicații ajutătoare pentru remedierea acestora.

Indicație

În cazul în care aparatul s-ar opri în timpul spălării vaselor din motive neclare sau nu pornește, executați mai întâi funcția de întrerupere a programului (Reset).

(Vezi capitolul Spălarea vaselor)

⚠ Avertizare

Dacă în afișajul cu cifre apare un 9 cod de eroare (E:0 / până la E:30), trebuie de regulă întâi separat aparatul de rețea și închis robinetul de apă.

Anumite deficiențe (vezi următoarea descriere a deficiențelor) le puteți remedia chiar dvs., pentru toate celelalte deficiențe vă rugăm să sunați la serviciul pentru clienți și să numiți defectul E:XX.

⚠ Avertizare

Gândiți-vă la următoarele: reparațiile trebuie făcute numai de către specialiști. În cazul în care este necesară schimbarea unei piese, se va avea grijă să fie folosite numai piese originale. Prin reparații neautorizate sau prin folosirea de piese de schimb neoriginale pot apărea stricăciuni considerabile și pericole pentru utilizator.

Pompa de evacuare a apei murdare

Resturi de mâncare brute sau corpuri străine, care nu au fost reținute de site, pot bloca pompa de evacuare. Apa de spălare se află atunci deasupra sitei.

⚠ Avertizare

Pericol de tăiere!

Fiți atenți la curățarea pompei de evacuare, să nu vă răniți cu cioburi de sticlă sau obiecte ascuțite.

În acest caz:

- Separați întâi aparatul de rețeaua de curent.
- Demontați sita 21.
- Se scoate apa folosindu-se eventual un burete.
- Desfaceți șuruburile de pe capacul pompei (Torx T 20) și scoateți-l trăgând în sus.

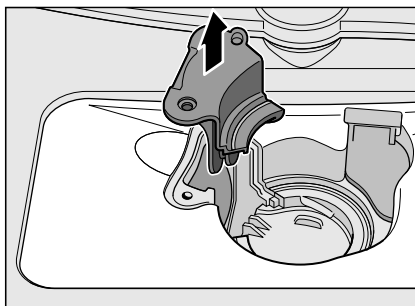
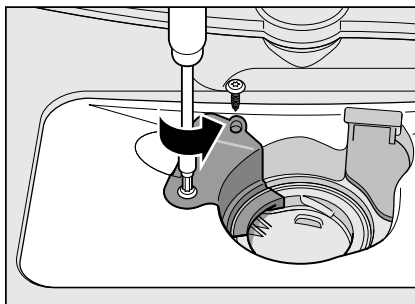

- Se controlează spațiul interior și dacă este cazul se îndepărtează corpurile străine.
- Aduceți capacul pompei în poziția inițială, apăsați în jos și înșurubați strâns.
- Montați sitele.

... la pornire

aparatul nu pornește.

- Siguranța din casă nu este în ordine.
- Ștecherul aparatului nu este introdus.
- Ușa aparatului nu este bine închisă.

... la reglare

Modificarea reglării nu funcționează, se pornește un program.

- S-a apăsat o tastă de program greșită. Întrerupeți programul (vezi capitolul „Întreruperea programului (Reset)”) și începeți de la capăt.
- Nu se așteaptă terminarea programului.

... la aparat

Brațul de stropire se rotește greu.

- Brațul de stropire este blocat.

Ușa se poate deschide numai cu greutate. *

- Siguranța pentru copii este activată. Instrucțiunea pentru dezactivare se găsește în spate în plic.

* În funcție de model

Capacul camerei substanței de curățat nu se poate închide.

- Cutia pentru substanță de curățat este umplută excesiv sau mecanismul este blocat prin resturi lipite de substanță de curățare.

Resturi de substanță de curățare în cutie.

- Cutia era umedă la umplere.

Indicatorul „verifică alimentarea cu apă” [6] luminează.

- Robinetul de apă este închis.
- Alimentarea cu apă este întreruptă.
- Furtunul alimentării cu apă este îndoit.

Sita de la alimentarea cu apă este astupată.

- Se oprește aparatul și se scoate ștecherul din priză.
- Se închide robinetul de apă.

- Se curăță sita în furtunul de alimentare.

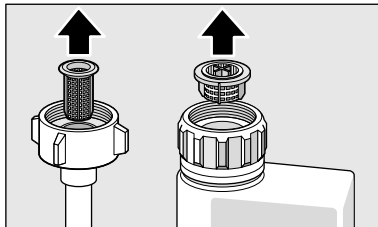

- Se restabilește alimentarea cu curent.
- Se deschide robinetul de apă.
- Se pornește aparatul.
- **După terminarea programului rămâne apă în aparat.**
 - (E:24) Furtunul de evacuare este astupat sau îndoit. Sitele sunt astupate.
 - (E:25) Pompa de evacuare a apei este blocată, capacul pompei de evacuare nu este fixat (vezi Pompa de evacuare a apei murdare).
 - Sitele sunt astupate.
 - Programul nu este încă terminat. Se așteaptă terminarea programului (afișajul cu cifre indică 0:00) sau se execută funcția „Reset”.

Cod de eroare E:22

- Sita [21] este murdară sau astupată.

Indicatorul de umplere pentru sare [7] și /sau substanță de limpezire [8] nu luminează.

- Indicatorul de umplere este oprit.
- Există suficientă sare /substanță de limpezire.

Indicatorul de adăugare de sare specială [7] luminează.

- Lipsește sare. Se adaugă sare specială.
- Senzorul nu recunoaște tabletele de sare. Folosiți altă sare specială.

... la spălat

formare de spumă neobișnuită

- Substanță pentru curățat manual în vasul de rezervă pentru substanța de limpezire.

Substanța de limpezire vărsată duce la formarea de spumă excesivă, de aceea vă rugăm să o îndepărtați cu o cârpă.

Aparatul se oprește în timpul spălării.

- Alimentarea cu curent este întreruptă.
- Alimentarea cu apă este întreruptă.

Zgomot de lovire al ventilelor de umplere

- Este provocat prin dispunerea conductei de apă și nu afectează funcționarea mașinii. Nu este nimic de făcut.

Zgomote de lovire /zornăire la spălare

- Brațul de spălare se lovește de vase.
- Vasele nu sunt așezate corect.

... la veselă

Resturi de mâncare pe vase.

- Vasele au fost așezate prea strâns, coșul de vase este supraîncărcat.
- Prea puțină substanță de curățat.
- Program de spălare prea slab.
- Rotirea brațelor de stropire este împiedicată.
- Duzele de stropire sunt înfundate.
- Sitele sunt astupate.
- Sitele sunt montate greșit.
- Pompa de evacuare este blocată.

Urmele de ceai sau de ruj nu sunt îndepărtate complet.

- Substanța de curățat are o acțiune de albire prea mică.
- Temperatura de spălare prea scăzută.
- Substanța de curățare prea puțină / nepotrivită.

Pete albe pe vase / paharele rămân lăptoase.

La utilizarea de substanțe de curățat fără fosfor se poate ajunge mai ușor la depuneri albe pe vase și pe pereții recipientelor în cazul unei ape dure.

- Substanță de curățare prea puțină / nepotrivită.
- S-a selectat un program prea slab.

- Substanța de limpezire lipsă sau prea puțină.
- Sare specială lipsă sau prea puțină.
- Instalația de dedurizare este reglată la o valoare falsă.
- Închizătoarea vasului de sare nu este bine înșurubată.

Adresați-vă producătorului de substanță de curățare în special când:

- vasele sunt foarte ude după terminarea programului.
- apar depuneri calcaroase.

Pahare mate, colorate, depunerile nu pot fi spălate.

- Substanță de curățare nepotrivită.
- Paharele nu sunt rezistente pentru spălarea cu mașina.

Dungi pe pahare și pe tacâmuri, pahare cu aspect metalic.

- Prea multă substanță de limpezire.

Colorări pe piesele din material plastic.

- Substanță de curățare prea puțină / nepotrivită.
- S-a selectat un program prea slab.

Urme de rugină pe tacâmuri.

- Tacâmurile nu sunt rezistente la ruginire.
- Conținutul de sare în apa de spălare este prea ridicat, deoarece capacul vasului de sare nu este bine înșurubat sau s-a vărsat sare la umplere.

Vasele nu sunt uscate.

- Ușa aparatului a fost deschisă prea devreme și vasele au fost scoase prea devreme din mașină.
 - S-a ales un program fără uscare.
 - Limpezitorul este insuficient/nepotrivit.
 - Activați uscarea intensivă.
 - Substanța de curățat folosită are capacitate de uscare scăzută.
- Folosiți limpezitor (Reglarea vezi capitoul Substanțe de limpezire).

Serviciul pentru clienți

Dacă nu reușiți să înlăturați o defecțiune, vă rugăm să vă adresați la serviciul pentru clienți. Datele de contact pentru cel mai apropiat serviciu pentru clienți le găsiți în pagina din spate a acestei instrucțiuni de folosire și în lista anexată a serviciilor pentru clienți. Indicați la telefon numărul aparatului (E-Nr. = 1) și numărul FD (FD = 2), pe care le găsiți pe plăcuța de tip [28] de pe ușa aparatului.

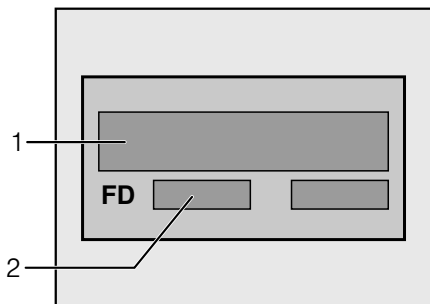

Aveți încredere în competența producătorului. Adresați-vă la noi. Astfel noi ne asigurăm, că reparația se face de tehnicieni de service școlarizați, care sunt dotați cu piese de schimb originale pentru aparatul dvs.

Instalarea

Pentru o funcționare regulamentară spălătorul de vase trebuie racordat profesional. Datele privind alimentarea și evacuarea precum și valorile racordului electric trebuie să corespundă criteriilor cerute, așa cum sunt ele menționate în următoarele paragrafe respectiv în instrucțiunile de montaj.

Respectați la montaj ordinea etapelor de lucru:

- Verificare la livrare
- instalare
- Racordul apei evacuate
- Racordul apei proaspete
- Racordul electric.

Indicații de siguranță

- Executați instalarea și racordul în conformitate cu instrucțiunile de instalare și de montaj.
- La instalare mașina de spălat vase trebuie să fie separată de rețea.
- Asigurați-vă că sistemul de protecție al instalației electrice a locuinței este instalat conform prescripțiilor.
- Condițiile de racordare trebuie să corespundă indicațiilor de pe plăcuța de tip [28] a mașinii de spălat vase.
- Dacă se deteriorează cablul de racordare la rețea al acestui aparat, el trebuie înlocuit printr-un cablu de racordare special.

Pentru a evita eventuale pericole, acesta poate fi înlocuit numai de către serviciul pentru clienți.

- Dacă spălătorul de vase urmează a fi montat într-un dulap înalt, acesta trebuie fixat regulamentar.
- Nu instalați aparatul în apropierea surselor de căldură (calorifere, acumulatori de căldură, sobe de încălzit sau alte aparate, care produc căldură mare), ci instalați-l într-un loc pentru gătit numai cu respectarea distanțelor de siguranță prescrise.
- După instalarea aparatului ștecherul trebuie să fie accesibil.

- La anumite modele:
Carcasa din material plastic a racordului de apă conține un ventil electric. În furtunul de alimentare se află cablurile de racordare. Nu tăiați acest furtun, nu scufundați carcasa în apă.

Livrarea

Spălătorul dvs. de vase a fost verificat minuțios în fabrică, dacă funcționează ireproșabil. Astfel au rămas pe te mici de apă. Ele dispar după primul proces de spălare.

Date tehnice

Greutate:

max. 24 kg

Tensiunea:

220–240 V, 50 Hz sau 60 Hz

Valoare de racordare:

2,0–2,4 kW

Siguranță:

10/16 A (UK 13A)

Presiunea apei:

minimum 0,05 MPa (0,5 bar), maximum 1 MPa (10 bar). La o presiune a apei mai mare: se comută în prealabil ventilul de reducere a presiunii.

Cantitatea apei de alimentare:

minimum 10 litri/minut

Temperatura apei:

apă rece; la apă caldă temperatura maximă este de 60 °C.

Instalarea

Luați dimensiunile de montaj necesare din instrucțiunile de montaj. Aparatul se instalează orizontal. Aveți grijă la stabilitate.

- Aparatul poate să fie montat fără probleme între pereți din lemn sau material plastic într-un rând de bucătărie.

Racordul apei evacuate

- Se vor vedea etapele de lucru din instrucțiunile de montaj., dacă este cazul se montează un sifon cu ștuț de scurgere.
- Furtunul apei evacuate se leagă cu ștuțul de scurgere al sifonului cu ajutorul pieselor alăturate. Aveți grijă ca furtunul de evacuare să nu fie îndoit, strivit sau încurcat și ca nici un capac să nu împiedice scurgerea apei murdare!

Racordul de apă potabilă

- Racordați racordul de apă potabilă la robinet conform instrucțiunii de montaj cu ajutorul pieselor anexate. Fiți atenți, ca racordul de apă să nu fie îndoit, strivit sau încolăcit.
- La schimbarea aparatului trebuie folosit întotdeauna un furtun de alimentare cu apă nou.

Presiunea apei:

Minimum 0,05 MPa (0,5 bar), maximum 1 MPa (10 bar). La o presiune a apei mai mare: se comută în prealabil ventilul de reducere a presiunii.

Cantitatea apei de alimentare:

Minimum 10 litri/minut

Temperatura apei:

apă rece; la apă caldă temperatura maximă este de 60 °C.

Racordarea la apă caldă *

* În funcție de model

Mașina de spălat vase poate fi racordată la apă rece sau caldă până la max. 60 °C.

Racordarea la apă caldă se recomandă, dacă aceasta este disponibilă de la o instalație adecvată de preparare a apei calde și economică din punct de vedere energetic, de ex. o instalație solară cu conducte de circulație.

Cu aceasta economisiți energie și timp. Prin reglajul apei calde  / puteți regla aparatul în mod optim pe funcționarea cu apă caldă.

Se recomandă ca temperatura apei (temperatura apei care intră) să aibă valori de minimum 40 °C și maximum 60 °C.

Racordarea la apă caldă nu se recomandă, când apa se prepară într-un boiler electric.

Reglarea apei calde:

- Se închide ușa.
- Se pornește comutatorul PORNIT/OPRIT [1].
- Se ține apăsată tasta de programe [A] și se apasă tasta START [5] până când afișajul cu cifre indică *H:0*....
- Se dă drumul la ambele taste. Indicatorul luminos al tastei [A] luminează și în afișajul cu cifre [9] luminează valoarea instalată din fabrică *H:04*.
- Se apasă tasta de programe [A] până când la afișajul cu cifre [9] apare valoarea reglată din fabrică *R:00*.

Pentru a modifica reglajul:

- Prin apăsarea tastei [C] puteți opri reglajul apei calde *R:00* sau să-l porniți *R:01*.
- Se apasă tasta START [5]. Valoarea de reglare este în memorie.

Racordul electric

- Aparatul va fi racordat numai la curent alternativ în domeniul de la 220 V până la 240 V și 50 Hz sau 60 Hz printr-o priză cu conductor de protecție instalată conform prescripțiilor. Asigurarea necesară vezi plăcuța de tip [28].
- Priza trebuie să fie aproape de aparat și să fie ușor accesibilă și după montaj. Dacă după montaj ștecherul nu este ușor accesibil, trebuie pentru îndeplinirea prescripțiilor de siguranță în domeniu, să existe din partea instalației un dispozitiv de separare multipolar cu o deschidere de contact de min. 3 mm.
- Modificările la racord trebuie executate numai de către specialiști.
- O prelungire a cablului de racordare la rețea poate fi procurată numai de la serviciul pentru clienți.

- În cazul utilizării unui comutator de curent de fugă poate fi montat numai un tip cu semnul . Numai acesta garantează respectarea prescripțiilor valabile în prezent.
- Aparatul este dotat cu un sistem de siguranță a apei. Luați în seamă că acesta funcționează **numai** când este conectată alimentarea cu curent.

Demontare

Respectați și aici ordinea etapelor de lucru.

- Se separă aparatul de rețeaua de curent.
- Se închide alimentarea cu apă.
- Desprindeți racordul de apă de scurgere și apă de alimentare.
- Se scoate aparatul trăgând cu grijă furtunul după el.

Transportul

Se golește spălătorul de vase și se asigură piesele desprinse.

Aparatul trebuie golit în următoarele etape:

- Se deschide robinetul de apă.
- Se închide ușa.
- Se pornește comutatorul PORNIT/OPRIT [1].
- Se alege programul cu temperatura cea mai mare. În afișajul cu cifre [9] apare durata aproximativă a programului.
- Se apasă tasta START [5]. Se pornește desfășurarea programului.
- După cca. 4 minute se apasă tasta START [5] până când aceasta indică afișajul cu cifre *0:01*. După cca. 1 minut apare în afișajul cu cifre *0:00*.
- Se oprește comutatorul PORNIT/OPRIT [1].
- Se închide robinetul de apă, se scoate furtunul de alimentare și se lasă să se scurgă apa.

Aparatul se va transporta numai în poziție verticală.

(Pentru ca restul de apă să nu ajungă la comanda mașinii și să ducă la o desfășurare greșită a programului).

Siguranța contra înghețului

Dacă aparatul se află într-o cameră cu pericol de îngheț (de ex. casa de vacanță), atunci aparatul trebuie golit complet de apă (vezi Transport).

Salubritatea

Atât ambalajul aparatelor noi cât și aparatele vechi conțin materii prime valoroase și materiale refolosibile.

Vă rugăm să salubrizați fiecare parte separat după sorturi.

Despre căile actuale de salubritate vă rugăm să vă informați la comerciantul dvs. de specialitate sau la administrația comunei sau a orașului dvs.

Ambalajul

Toate părțile din material plastic ale aparatului sunt marcate cu un semn scurt normat internațional (de ex. >PS< polistirol). Astfel este posibilă la salubritatea aparatului o separare după sorturi a deșeurilor de material plastic.

Vă rugăm să respectați indicațiile de siguranță sub titlul „La livrare”.

Aparatele vechi

Vă rugăm să respectați indicațiile de siguranță sub titlul „La salubritate”.



Acest aparat este marcat conform Directivei Europene 2012/19/UE privind aparatele electrice și electronice vechi (waste electrical and electronic equipment – WEEE). Directiva prevede cadrul pentru reprimirea și valorificarea în toată Uniunea Europeană a aparatelor vechi.

Siguranța pentru copii (blocarea ușii) *

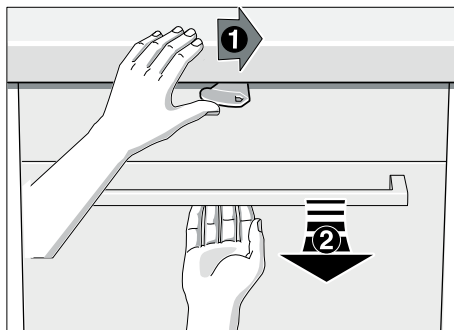

Pentru deschiderea ușii deplasați maneta spre dreapta și trageți de mânerul ușii.

Închideți întotdeauna complet ușa aparatului când părăsiți aparatul, deoarece numai astfel puteți proteja copiii de posibile pericole.

Suplimentar la cerințele de garanție față de vânzătorul din contractul de cumpărare și suplimentar la garanția noastră pentru aparat noi plătim despăgubiri în următoarele condiții:

1. Dacă o pagubă de apă a fost produsă de o deficiență a sistemului nostru AquaStop, atunci noi despăgubim daunele utilizatorilor particulari. Pentru a asigura siguranța apei aparatul trebuie să fie racordat la rețeaua de curent.
2. Această garanție de răspundere este valabilă pe toată durata de viață a aparatului.
3. Premisa dreptului de garanție este ca aparatul cu AquaStop să fi fost instalat și racordat profesional conform instrucțiunilor de utilizare. Aceasta include și prelungirea AquaStop (accesoriu original) montată reglementar. Garanția noastră nu se extinde asupra conductelor și armăturilor defecte până la racordul AquaStop la robinetul cu apă.
4. Aparatele cu AquaStop nu trebuie de regulă să fie supravegheate în timpul funcționării și nici nu trebuie asigurate după aceea prin închiderea robinetului de apă. Totuși în cazul unei absențe îndelungate din casa dvs. de ex. în cazul unui concediu de câteva săptămâni, robinetul trebuie închis.

Datele de contact ale tuturor țărilor le găsiți în lista de servicii pentru clienți anexată.

Robert Bosch Hausgeräte GmbH

Carl-Wery-Straße 34

81739 München

Germany

www.bosch-home.com



9000563164 ro (9301-2) 550MA