

HBC33B550



**BOSCH**

[nl] Gebruiksaanwijzing .....2



9000540305

<b>Veiligheidsvoorschriften</b> .....	<b>2</b>	Apparaatdeur verwijderen en inbrengen.....	10
Voor het inbouwen.....	2	Ruiten van de deur schoonmaken.....	11
Instructies voor uw veiligheid.....	2	<b>Wat te doen bij storingen?</b> .....	<b>11</b>
Oorzaken van schade.....	3	Storingstabel.....	11
<b>Uw nieuwe oven</b> .....	<b>3</b>	Ovenlamp vervangen.....	12
Bedieningspaneel.....	3	Glazen afscherming.....	12
Toetsen en indicatie.....	3	<b>Servicedienst</b> .....	<b>12</b>
Functiekeuzeknop.....	4	E-nummer en FD-nummer.....	12
Temperatuurkeuzeknop.....	4	<b>Energie- en milieutips</b> .....	<b>12</b>
Binnenruimte.....	4	Energie besparen.....	12
Toebehoren.....	4	Milieuvriendelijk afvoeren.....	13
<b>Voor het eerste gebruik</b> .....	<b>6</b>	<b>Voor u in onze kookstudio uitgetest</b> .....	<b>13</b>
Tijd instellen.....	6	Taart, cake en gebak.....	13
De oven opwarmen.....	6	Tips voor het bakken.....	14
Toebehoren reinigen.....	6	Vlees, gevogelte, vis.....	14
<b>Oven instellen</b> .....	<b>6</b>	Tips voor het braden en grillen.....	15
Verwarmingsmethode en temperatuur.....	6	Langzaam garen.....	16
Snelvoorverwarming.....	6	Tips voor zacht koken.....	17
<b>Tijdfuncties instellen</b> .....	<b>6</b>	Ovenschotels, gegratineerde gerechten, toast.....	17
Kookwekker.....	6	Kant-en-klaar producten.....	17
Tijdsduur.....	7	<b>Acrylamide in levensmiddelen</b> .....	<b>18</b>
Eindtijd.....	7	<b>Testgerechten</b> .....	<b>19</b>
Tijd.....	8	Bakken.....	19
<b>Kinderslot</b> .....	<b>8</b>	Grillen.....	19
<b>Basisinstellingen wijzigen</b> .....	<b>9</b>		
<b>Onderhoud en reiniging</b> .....	<b>9</b>		
Schoonmaakmiddelen.....	9		
Inhangroosters reinigen.....	10		
Grillverwarmingselement naar beneden klappen.....	10		

Meer informatie over producten, accessoires, onderdelen en diensten vindt u op het internet: [www.bosch-home.com](http://www.bosch-home.com) en in de online-shop: [www.bosch-eshop.com](http://www.bosch-eshop.com)

## Veiligheidsvoorschriften

Lees deze gebruiksaanwijzing zorgvuldig door. Bewaar de gebruiksaanwijzing en het installatievoorschrift goed. Geef u het apparaat door aan anderen, doe de gebruiksaanwijzing en het installatievoorschrift er dan bij.

### Voor het inbouwen

#### Transportschade

Controleer het apparaat na het uitpakken. Bij transportschade mag u het apparaat niet aansluiten.

#### Elektrische aansluiting

Alleen een daartoe bevoegd vakman mag het apparaat aansluiten. Bij schade door een verkeerde aansluiting maakt u geen aanspraak op garantie.

### Instructies voor uw veiligheid

Dit apparaat is alleen voor huishoudelijk gebruik bestemd. Gebruik het uitsluitend voor het bereiden van gerechten.

Volwassenen en kinderen mogen het apparaat niet zonder toezicht gebruiken wanneer

- ze hiertoe lichamelijk of geestelijk niet in staat zijn,
- of niet over de nodige kennis en ervaring beschikken.

Laat kinderen nooit met het apparaat spelen.

#### Hete binnenruimte

##### Risico van verbranding!

- Nooit de hete vlakken in de binnenruimte of de verwarmingselementen aanraken. De deur van het apparaat voorzichtig openen. Er kan hete stoom vrijkomen. Houd kleine kinderen uit de buurt.
- Nooit gerechten klaarmaken die een hoog percentage alcohol bevatten. Alcoholdampen kunnen in de binnenruimte vlam vatten. Gebruik alleen kleine hoeveelheden drank met een hoog alcoholpercentage en open de deur van het apparaat voorzichtig.

##### Risico van brand!

- Geen brandbare voorwerpen in de binnenruimte bewaren. Nooit de deur openen wanneer er sprake is van rookontwikkeling in het apparaat. Zet het apparaat uit. Haal de netstekker uit het stopcontact of schakel de zekering in de meterkast uit.
- Bij het voorverwarmen het bakpapier nooit onbevestigd op de toebehoren leggen. Wanneer de apparaatdeur geopend wordt, ontstaat er een tochtstroom. Het bakpapier kan de verwarmingselementen raken en vlam vatten. Verzwaar het bakpapier altijd met een vorm. Bekleed alleen het benodigde oppervlak met bakpapier. Het bakpapier mag niet over de toebehoren uitsteken.

## Risico van kortsluiting!

Nooit aansluitkabels van elektrische apparaten tussen de hete apparaatdeur beklemd laten raken. De kabelisolatie kan smelten.

## Kans op verbrandingen!!

Nooit water in de hete binnenruimte gieten. Er ontstaat dan hete waterdamp.

## Hete toebehoren en vormen

### Risico van verbranding!

Nooit hete toebehoren of vormen zonder pannenlappen uit de binnenruimte nemen.

## Ondeskundige reparaties

### Kans op een elektrische schok!

Ondeskundige reparaties zijn gevaarlijk. Reparaties mogen uitsluitend worden uitgevoerd door technici die zijn geïnstrueerd door de klantenservice. Wanneer het apparaat defect is, haal de stekker dan uit het stopcontact of schakel de zekering in de meterkast uit. Neem contact op met de klantenservice.

## Oorzaken van schade

### Attentie!

- Toebehoren, folie, bakpapier of vormen op de bodem van de binnenruimte: Geen toebehoren op de bodem van de binnenruimte leggen. Geen bakpapier of folie, van welk type dan ook, op de bodem van de binnenruimte leggen. Geen

vorm op de bodem van de binnenruimte plaatsen wanneer een temperatuur van meer dan 50 °C ingesteld is. Er ontstaat dan een opeenhoping van warmte. De bak- en braadtijden kloppen niet meer en het email wordt beschadigd.

- Water in de hete binnenruimte: Nooit water in de hete binnenruimte gieten. Er ontstaat dan waterdamp. Door de verandering van temperatuur kan schade aan het email ontstaan.
- Vochtige levensmiddelen: Geen vochtige levensmiddelen langere tijd in de afgesloten binnenruimte bewaren. Het email raakt dan beschadigd.
- Vruchtensap: De bakplaat bij zeer vochtig vruchtengebak niet te overvloedig bedekken. Vruchtensap dat van de bakplaat druppelt, laat vlekken achter die niet meer kunnen worden verwijderd. Gebruik zo mogelijk de diepere braadslede.
- Afkoelen met open apparaatdeur: De binnenruimte alleen laten afkoelen wanneer deze afgesloten is. Ook wanneer de deur slechts op een kier openstaat, kan de voorzijde van aangrenzende meubels op den duur worden beschadigd.
- Sterk vervuilde oventdichting: Is de oventdichting sterk vervuild, dan sluit de ovendeur tijdens het gebruik niet meer goed. De voorzijde van aangrenzende meubels kan worden beschadigd. De oventdichting altijd schoon houden.
- Ovendeur als vlak om op iets op te leggen of te plaatsen: Niets op de open ovendeur leggen of plaatsen. Geen vormen of toebehoren op de ovendeur plaatsen.
- Apparaat transporteren: Het apparaat niet aan de deurgreep vasthouden of dragen. De deurgreep houdt op den duur het gewicht van het apparaat niet en kan afbreken.

## Uw nieuwe oven

Hier maakt u kennis met uw nieuwe oven. We leggen u de werking van het bedieningspaneel en de afzonderlijke bedieningselementen uit. U krijgt informatie over de binnenruimte en de toebehoren.

## Bedieningspaneel

Hier ziet u een overzicht van het bedieningspaneel. Niet alle symbolen verschijnen tegelijkertijd op het display. Afhankelijk van het apparaattype zijn detailafwijkingen mogelijk.

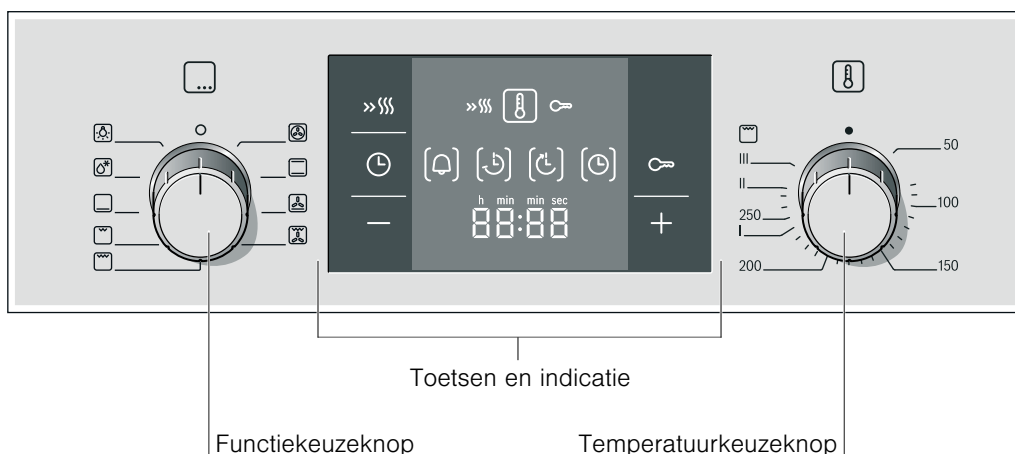

## Schakelaars

De schakelaars kunnen worden ingedrukt. Om in en uit te schakelen in de nulstand op de schakelaar drukken.

## Toetsen

Onder de afzonderlijke toetsen bevinden zich sensoren. U hoeft niet hard te drukken. Raak alleen het betreffende symbool aan.

## Toetsen en indicatie

Met de toetsen stelt u de verschillende extra functies in. Op het display kunt u de ingestelde waarden aflezen.

Toets	Gebruik
»»»»	Snelvoorverwarming De oven bijzonder snel voorverwarmen
🕒	Tijdfuncties Kookwekker 🕒, tijdsduur ⏸, Endezeit ⏹ en tijd ⌚ kiezen.
🔒	Kinderslot Bedieningspaneel blokkeren en deblokkeren.
-	Min Instelwaarden verlagen.
+	Plus Instelwaarden verhogen.

Aan de haakjes [ ] om het betreffende symbool ziet u welke tijd functie op het display op de voorgrond staat. Uitzondering: bij de tijd is het symbool ⌚ alleen verlicht wanneer u wijzigingen aanbrengt.

## Funcțiekeuzeknop

Met de functiekeuzeknop stelt u de verwarmingsmethode in.

Stand	Gebruik
○ Nulstand	De oven is uitgeschakeld.
☉ 3D-hetelucht*	Voor taart en gebak op één tot drie niveaus. De ventilator verdeelt de warmte van het ronde verwarmingselement aan de achterkant gelijkmatig in de oven.
☐ Boven- en onderwarmte	Voor taart en gebak, ovenschotels en magere braadstukken, bijv. rund of wild, op één niveau. De hitte komt gelijkmatig van boven en van beneden.
🍕 Pizzastand	Snelle bereiding van diepvriesproducten zonder voorverwarmen, bijv. pizza's, frites of strudel. Het onderste verwarmingselement en het ronde verwarmingselement aan de achterwand zijn ingeschakeld.
🌀 Circulatiegrillen	Braden van vlees, gevogelte en hele vis. Het grillelement en de ventilator worden afwisselend in- en uitgeschakeld. De ventilator wervelt de hete lucht rond het gerecht.
☐ Grill, groot	Grillen van steaks, worstjes, toast en stukjes vis. Het gehele vlak onder het grillelement wordt heet.
☐ Grill, klein	Grillen van kleine hoeveelheden steaks, worstjes, toast en stukjes vis. Het middelste deel van het grillelement wordt heet.
☐ Onderwarmte	Inkoken en nabakken of narosteren. De hitte komt van onderen.
☉ Ontdooien	Ontdooien van bijv. vlees, gevogelte, brood en gebak. De ventilator wervelt de warme lucht rond het gerecht.
🔥 Ovenlamp	Ovenlamp inschakelen.

\* Verwarmingsmethode waarbij de energie-efficiëntieklasse overeenkomt met EN50304.

Wanneer u instelt, gaat de ovenlamp in de binnenruimte aan.

## Temperatuurkeuzeknop

Met de temperatuurkeuzeknop stelt u de temperatuur of de grillstand in.

Stand	Betekenis
● Nulstand	De oven warmt niet op.
50-270	Temperatuurbereik De temperatuur in de binnenruimte in °C.
I, II, III	Grillstanden De grillstanden voor grill, klein ☐ en groot ☐. I = stand 1, zwak II = stand 2, gemiddeld III = stand 3, sterk

Wanneer de oven in gebruik is, is op het display het symbool 🔥 verlicht. In de verwarmingspauzes gaat het uit. Bij de verwarmingsmethode Ontdooien ☉ is het symbool niet verlicht.

## Binnenruimte

In de binnenruimte bevindt zich de ovenlamp. Een koelventilator beschermt de oven tegen oververhitting.

### Ovenlamp

Tijdens het gebruik brandt de ovenlamp in de binnenruimte. Met de stand ☉ van de functiekeuzeknop kunt u de lamp inschakelen zonder verwarming.

### Koelventilator

De koelventilator wordt zo nodig in- en uitgeschakeld. De warme lucht ontsnapt via de deur. Let op! De ventilatiesleuven niet afdekken. Anders raakt de oven oververhit.

De koelventilator loopt een bepaalde tijd na, zodat de binnenruimte na gebruik sneller afkoelt.

## Toebehoren

De toebehoren kunnen op 3 verschillende hoogtes in de oven geschoven worden.

U kunt de toebehoren tot twee derde naar buiten trekken zonder dat ze kantelen. Zo kunnen de gerechten gemakkelijk uit de oven worden gehaald.



Bij het werken met 3D-hetelucht ☉ inschuifhoogte 2 niet gebruiken, om de luchtcirculatie niet te beïnvloeden.

Wanneer de toebehoren heet worden, kunnen ze vervormen. Zodra ze weer afgekoeld zijn, verdwijnt de vervorming en de werking wordt hierdoor niet beïnvloed.

Toebehoren kunt u nabestellen bij de klantenservice, in de vakhandel of via Internet. Geef hiervoor alstublieft het HEZ-nummer op.



### Rooster

Voor servies, taart- en cakevormen, braadstukken, grillstukken en diepvriesgerechten.

Rooster met de welving naar beneden ☐ inschuiven.



### Emailen bakplaat

Voor gebak en koekjes.

Schuif de bakplaat met de schuine kant naar de ovendeur in de oven.

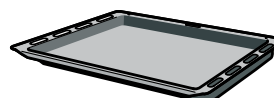

### Braadselede

Voor vochtig gebak, taarten, diepvriesgerechten en grote braadstukken. Deze kan ook worden gebruikt om het vet op te vangen, als u direct op het rooster grilt.

Schuif de braadselede met de schuine kant naar de ovendeur in de oven.

## Extra toebehoren

Extra toebehoren kunt u kopen bij de klantenservice of in speciaalzaken. Een omvangrijk aanbod voor uw oven vindt u in onze prospectussen of op het internet. De beschikbaarheid van

extra toebehoren en de mogelijkheid om deze online te bestellen is per land verschillend. U kunt dit nakijken in de verkoopdocumenten.

Extra toebehoren	HEZ nummer	Gebruik
Rooster	HEZ334000	Voor servies, taart- en cakevormen, braadstukken, grillstukken en diepvriesgerechten.
Emaillen bakplaat	HEZ331000	Voor gebak en koekjes. Schuif de bakplaat met de schuine kant naar de ovendeur in de oven.
Braadslede	HEZ332000	Voor vochtig gebak, taarten, diepvriesgerechten en grote braadstukken. Hij kan ook worden gebruikt om het vet op te vangen, als u direct op het rooster grilt. Schuif de braadslede met de schuine kant naar de ovendeur in de oven.
Inzetrooster	HEZ324000	Voor braadstukken. Plaats het rooster altijd in de braadslede. Afdruiwend vet en vleessap worden opgevangen.
Grillplaat	HEZ325000	Om te grillen in plaats van het rooster of als bescherming tegen spetters, zodat de oven niet al te vuil wordt. De grillplaat alleen gebruiken in de braadslede. Grillen op de grillplaat: alleen gebruiken op de inschuifhoogtes 1, 2 en 3. Grillplaat als bescherming tegen spetters: braadslede met grillplaat inschuiven onder het rooster.
Glazen schaal	HEZ336000	Een diepe bakplaat van glas. Is zeer geschikt als servies voor het opdienen.
Pizzaplaat	HEZ317000	Ideaal voor pizza's, diepvriesproducten of grote ronde taarten. In plaats van de braadslede kunt u ook de pizzaplaat gebruiken. Zet de plaat op het rooster en houd u aan de informatie in de tabellen.
Baksteen	HZ327000	De baksteen is met name geschikt voor het bakken van brood, broodjes en pizza's die een knapperige bodem moeten hebben. De baksteen moet altijd op de aanbevolen temperatuur worden voorverwarmd.
Emaillen bakplaat met antiaanbaklaag	HEZ331010	Gebak en koekjes kunnen gemakkelijker van de bakplaat worden losgemaakt. Schuif de bakplaat met de schuine kant naar de ovendeur in de oven.
Braadslede met antiaanbaklaag	HEZ332010	Vochtige taarten, gebak, diepvriesgerechten en grote braadstukken kunnen gemakkelijker van de braadslede worden losgemaakt. Schuif de braadslede met de schuine kant naar de ovendeur in de oven.
3-voudige telescooprails	HEZ338356	Met de uitschuifbare rails op hoogte 1, 2 en 3 kunt u de toebehoren helemaal naar buiten trekken, zonder dat ze omkiepen.

## Klantenservice-artikelen

Voor uw huishoudelijke apparaten kunt u bij de klantenservice, in de vakhandel of via het Internet voor afzonderlijke landen in

de e-shop de juiste onderhouds- en reinigingsmiddelen of andere toebehoren kopen. Geef hiervoor het betreffende artikelnummer op.

Schoonmaakdoekjes voor roestvrijstalen oppervlakken	Artikel-nr. 311134	Het afzetten van vuil wordt tegengegaan. Door de impregnatie met een speciale olie worden de oppervlakken van roestvrijstalen apparaten optimaal schoongemaakt.
Oven-grillreiniger-gel	Artikel-nr. 463582	Voor het reinigen van de binnenruimte. De gel is reukloos.
Microvezeldoek met honingraatstructuur	Artikel-nr. 460770	Bijzonder geschikt voor het schoonmaken van gevoelige oppervlakken, zoals bijv. glas, glaskeramik, roestvrij staal of aluminium. Het microvezeldoekje verwijdert in één keer vochtig en vethoudend vuil.
Deurbeveiliging	Artikel-nr. 612594	Om te voorkomen dat kinderen de ovendeur openen. De beveiliging wordt vastgeschroefd op een manier die afhangt van de apparaatdeur. Neem de aanwijzingen in het bijlageblad bij de deurbeveiliging in acht.

# Voor het eerste gebruik

Hier vindt u alles wat u moet doen voordat u voor het eerst gerechten klaarmaakt met de oven. Lees eerst het hoofdstuk *Veiligheidsvoorschriften*.

## Tijd instellen

Na de aansluiting zijn op het display het symbool  en vier nullen verlicht. Stel de tijd in.

1. De toets  indrukken.

Op het display verschijnt de tijd 12:00.

2. Met de toets **+** of **-** de tijd instellen.

Na enige seconden wordt de ingestelde tijd overgenomen.

## De oven opwarmen

Om de geur van het nieuwe te verwijderen, warmt u de lege, gesloten oven op. Ideaal hiervoor is een uur bij Boven- en onderwarmte  op 240 °C. Let erop dat zich geen verpakkingsresten in de binnenruimte bevinden.

1. Met de functiekeuzeknop Boven- en onderwarmte  instellen.

2. Met de temperatuurkeuzeknop 240 °C instellen.

Na een uur de oven uitschakelen. Hiervoor de functiekeuzeknop op de nulstand draaien.

## Toebehoren reinigen

Reinig de toebehoren voor het eerste gebruik grondig met warm zeepsop en een zacht schoonmaakdoekje.

# Oven instellen

U heeft verschillende mogelijkheden om de oven in te stellen. Hier geven wij u uitleg over de manier waarop u de gewenste verwarmingsmethode en temperatuur of grillstand instelt. U kunt voor uw gerecht de tijdsduur en eindtijd instellen. Lees hierover het hoofdstuk *Tijdfuncties instellen* na.

## Verwarmingsmethode en temperatuur

Het voorbeeld in de afbeelding: Boven- en onderwarmte  bij 190 °C.

1. Met de functiekeuzeknop de verwarmingsmethode instellen.

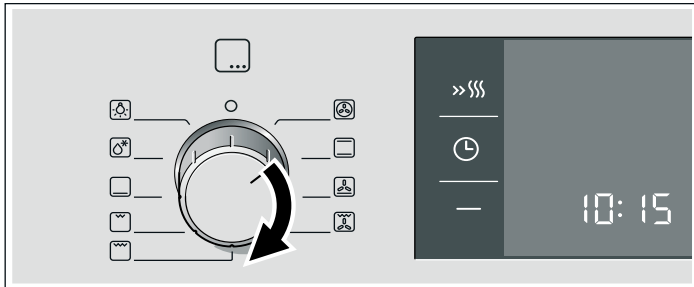

2. Met de temperatuurkeuzeknop de temperatuur of de grillstand instellen.

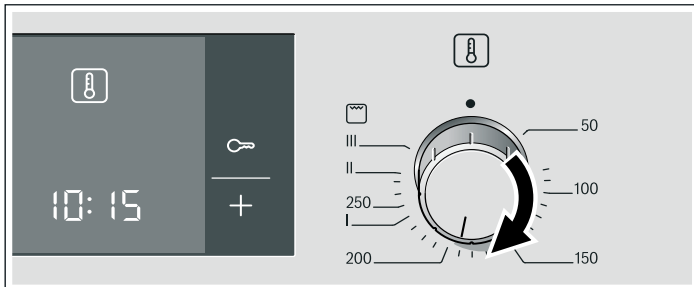

De oven begint op te warmen.

## Oven uitschakelen.

Functiekeuzeknop op de nulstand draaien.



## Instellingen veranderen

U kunt de verwarmingsmethode en temperatuur of grillstand op elk moment met de daarvoor bestemde keuzeknop veranderen.

## Snelvoorverwarming

Met de snelvoorverwarming bereikt de oven de ingestelde temperatuur bijzonder snel.

Gebruik de snelvoorverwarming bij een ingestelde temperatuur boven 100 °C. Geschikt zijn de verwarmingsmethoden:

- 3Dhetelucht 
- Boven- en onderwarmte 
- Pizzastand 

Om een gelijkmatig resultaat te krijgen, doet u het gerecht pas in de binnenruimte wanneer het snel voorverwarmen beëindigd is.

1. Verwarmingsmethode en temperatuur instellen.

2. De toets **>>|||** indrukken.

Op het display is het symbool **>>|||** verlicht. De oven begint op te warmen.

## Het snel voorverwarmen is beëindigd

Er klinkt een signaal. Het symbool **>>|||** op het display verdwijnt. Zet uw gerecht in de oven.

## Snelvoorverwarming afbreken



De toets **>>|||** indrukken. Het symbool **>>|||** op het display verdwijnt.

# Tijdfuncties instellen

Uw oven heeft verschillende tijdfuncties. Met de toets  vraagt u het menu op en gaat u van de ene naar de andere functie. Zolang u kunt instellen zijn alle symbolen verlicht. Aan de haakjes [ ] kunt u zien bij welke tijdfunctie u zich bevindt. Een al ingestelde tijdfunctie kunt u direct met de toets **+** of **-** veranderen, wanneer het tijdsymbool tussen haakjes staat.

## Kookwekker

U kunt de wekker gebruiken als een kookwekker. Hij loopt onafhankelijk van de oven. De wekker heeft een eigen signaal. Zo hoort u of de wekker of een tijdsduur afgelopen is.

1. De toets  eenmaal indrukken.  
Op het display zijn de tijdsymbolen verlicht, de haakjes staan om de .
2. Met de toets **+** of **-** de wekkertijd instellen.  
Voorgestelde waarde toets **+** = 10 minuten.  
Voorgestelde waarde toets **-** = 5 minuten.

Na enige seconden wordt de ingestelde tijd overgenomen. De wekker start. Op het display is het symbool [] verlicht en kunt u het verloop van de wekkertijd aflezen. De andere tijdsymbolen verdwijnen.

### De wekkertijd is afgelopen

Er klinkt een signaal. Op het display staat 00:00. Met de toets  de wekker uitschakelen.

### Wekkertijd veranderen





Met de toets **+** of **-** de wekkertijd veranderen. Na enkele seconden wordt de verandering overgenomen.

### Wekkertijd wissen

Met de toets **-** de wekkertijd weer op 00:00 zetten. Na enkele seconden wordt de verandering overgenomen. De wekker is uitgeschakeld.

### Tijdstellingen opvragen



Wanneer er meerdere tijdfuncties zijn ingesteld, zijn de bijbehorende symbolen op het display verlicht. Het symbool van de tijdfunctie op de voorgrond staat tussen haakjes.

Om Kookwekker , Tijdsduur , Eindtijd  of Tijd  op te vragen, de toets  zo vaak indrukken tot de haakjes om het betreffende symbool staan. De waarde hiervoor verschijnt enkele seconden op het display.

## Tijdsduur

U kunt de bereidingstijd van uw gerecht instellen. Wanneer de tijdsduur afgelopen is, wordt de oven automatisch uitgeschakeld. Zo hoeft u geen andere werkzaamheden te onderbreken om de oven uit te schakelen. De bereidingstijd wordt niet ongewild overschreden.

Het voorbeeld in de afbeelding: tijdsduur 45 minuten.

1. Met de functiekeuzeknop de verwarmingsmethode instellen.
2. Met de temperatuurkeuzeknop de temperatuur of de grillstand instellen.
3. De toets  twee keer indrukken.  
Op het display staat 00:00. De tijdsymbolen zijn verlicht, de haakjes staan om de .

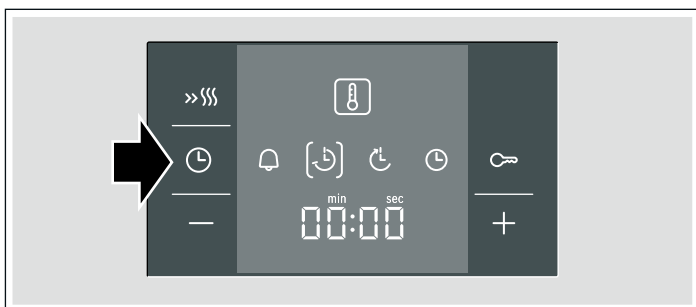



4. Met de toets **+** of **-** de tijdsduur instellen.  
Voorgestelde waarde toets **+** = 30 minuten.  
Voorgestelde waarde toets **-** = 10 minuten.



Na enkele seconden start de oven. Op het display kunt u het verloop van de tijdsduur aflezen en is het symbool [] verlicht. De andere tijdsymbolen verdwijnen.

### De tijdsduur is afgelopen

Er klinkt een signaal. De oven warmt niet meer op. Op het display staat 00:00. De toets  indrukken. Met de toets **+** of **-** kunt u opnieuw een tijdsduur instellen. Of de toets  twee keer indrukken en de functiekeuzeknop op de nulstand draaien. De oven is uitgeschakeld.

### Tijdsduur veranderen





Met de toets **+** of **-** de tijdsduur veranderen. Na enkele seconden wordt de verandering overgenomen. Wanneer de wekker ingesteld is, drukt u eerst op de toets .

### Tijdsduur wissen

Met de toets **-** de tijdsduur weer op 00:00 zetten. Na enkele seconden wordt de verandering overgenomen. De tijdsduur is gewist. Wanneer de wekker ingesteld is, drukt u eerst op de toets .

### Tijdstellingen opvragen

Wanneer er meerdere tijdfuncties zijn ingesteld, zijn de bijbehorende symbolen op het display verlicht. Het symbool van de tijdfunctie op de voorgrond staat tussen haakjes.

Om Kookwekker , Tijdsduur , Eindtijd  of Tijd  op te vragen, de toets  zo vaak indrukken tot de haakjes om het betreffende symbool staan. De waarde hiervoor verschijnt enkele seconden op het display.

## Eindtijd

U kunt het tijdstip waarop uw gerecht klaar moet zijn wijzigen. De oven start automatisch en is klaar op het gewenste tijdstip. U kunt het gerecht bijv. 's morgens in de binnenruimte zetten en zo instellen dat het 's middags klaar is.

Let erop dat levensmiddelen niet te lang in de binnenruimte staan en bederven.

Het voorbeeld in de afbeelding: Het is 10:30 uur, de tijdsduur is 45 minuten en de oven moet om 12:30 uur klaar zijn.

1. Functiekeuzeknop instellen.
2. Temperatuurkeuzeknop instellen.
3. De toets  twee keer indrukken.
4. Met de toets **+** of **-** de tijdsduur instellen.





#### 5. De toets indrukken.

De haakjes staan om . Het tijdstip waarop het gerecht klaar is verschijnt.





#### 6. Met de toets **+** of **-** de eindtijd op een later tijdstip zetten.



Na enkele seconden neemt de oven de instellingen over en schakelt in de wachtstand. Op het display staat het tijdstip waarop het gerecht klaar is en het symbool  staat tussen haakjes. De symbolen  en  verdwijnen. Wanneer de oven start, kunt u het verloop van de tijdsduur aflezen en het symbool  staat tussen haakjes. Het symbool  verdwijnt.

#### De tijdsduur is afgelopen

Er klinkt een signaal. De oven warmt niet meer op. Op het display staat 00:00. De toets  indrukken. Met de toets **+** of **-** kunt u opnieuw een tijdsduur instellen. Of de toets  twee keer indrukken en de functiekeuzeknop op de nulstand draaien. De oven is uitgeschakeld.

#### Eindtijd veranderen





Met de toets **+** of **-** de eindtijd veranderen. Na enkele seconden wordt de verandering overgenomen. Wanneer de wekker ingesteld is, drukt u eerst twee keer op de toets . Verander de eindtijd niet wanneer de tijdsduur al afloopt. Het bereidingsresultaat zou dan niet meer kloppen.

#### Eindtijd wissen

Met de toets **-** de eindtijd naar de actuele tijd terugzetten. Na enkele seconden wordt de verandering overgenomen. De oven start. Wanneer de wekker ingesteld is, drukt u eerst twee keer op de toets .

#### Tijdstellingen opvragen

Wanneer er meerdere tijdfuncties zijn ingesteld, zijn de bijbehorende symbolen op het display verlicht. Het symbool van de tijdfunctie op de voorgrond staat tussen haakjes.

Om Kookwekker , Tijdsduur , Eindtijd  of Tijd  op te vragen, de toets  zo vaak indrukken tot de haakjes om het betreffende symbool staan. De waarde hiervoor verschijnt enkele seconden op het display.

#### Tijd

Na de aansluiting of na een stroomonderbreking zijn op het display het symbool  en vier nullen verlicht. Stel de tijd in.

##### 1. De toets indrukken.

Op het display verschijnt de tijd 12:00.

##### 2. Met de toets **+** of **-** de tijd instellen.

Na enige seconden wordt de ingestelde tijd overgenomen.

#### Tijd wijzigen

Er mag geen andere tijdfunctie zijn ingesteld.

##### 1. De toets vier keer indrukken.

Op het display zijn de tijdsymbolen verlicht, de haakjes staan om de .

##### 2. Met de toets **+** of **-** de tijd veranderen.

Na enige seconden wordt de ingestelde tijd overgenomen.

#### Tijdsweergave uit

U kunt ervoor kiezen de tijd niet meer weer te geven. Lees hierover het hoofdstuk *Basisinstellingen veranderen* na.

## Kinderslot

Om te voorkomen dat kinderen per ongeluk de oven inschakelen, is deze voorzien van een kinderslot.

De oven reageert op geen enkele instelling. U kunt de kookwekker en de tijd ook instellen wanneer het kinderslot is ingeschakeld.

Wanneer de verwarmingsmethode en temperatuur of grillstand zijn ingesteld, wordt het verwarmen door het kinderslot onderbroken.

#### Kinderslot inschakelen

Er mag geen tijdsduur of eindtijd zijn ingesteld.

De toets  ca. vier seconden lang indrukken.

Op het display verschijnt het symbool . Het kinderslot is ingeschakeld.

#### Kinderslot uitschakelen

De toets  ca. vier seconden lang indrukken.

Het symbool  verdwijnt van het display. Het kinderslot is uitgeschakeld.



# Basisinstellingen wijzigen

Uw oven heeft diverse basisinstellingen. Deze instellingen kunt u naar eigen inzicht aanpassen.

Basisinstellingen	Keuze 1	Keuze 2	Keuze 3
<b>c1</b> Tijdweergave	altijd*	alleen met de toets ⊖	-
<b>c2</b> Signaalduur na het verstrijken van een tijdsduur of wekkertijd	ca. 10 sec.	ca. 2 min.*	ca. 5 min.
<b>c3</b> Wachtijd totdat een instelling is overgenomen	ca. 2 sec.	ca. 5 sec.*	ca. 10 sec.

\* Fabrieksinstelling

Er mag geen andere tijdfunctie zijn ingesteld.

1. De toets ⊖ ca. 4 seconden lang indrukken.  
Op het display verschijnt de actuele basisinstelling voor de tijdweergave, bijv. c1 1 voor de keuze 1.
2. Met de toets + of - de basisinstelling wijzigen.
3. Met de toets ⊖ bevestigen.  
In het display verschijnt de volgende basisinstelling. U kunt met de toets ⊖ alle niveaus doorlopen en met de toets + of - wijzigen.
4. Tot slot de toets ⊖ ca. 4 seconden lang indrukken.  
Alle basisinstellingen zijn overgenomen.  
U kunt uw basisinstellingen op elk moment opnieuw wijzigen.

# Onderhoud en reiniging

Wanneer u de oven goed verzorgt en schoonmaakt, blijft hij lang mooi en intact. Hieronder wordt uitgelegd hoe u de oven op de juiste manier verzorgt en schoonmaakt.

## Aanwijzingen

- Geringe kleurverschillen op de voorzijde van de oven zijn het gevolg van het gebruik van verschillende materialen, zoals glas, kunststof en metaal.
- Schaduwen op de ruit van de deur, die eruit zien als strepen, zijn lichtreflexen van de ovenlamp.
- Het email wordt ingebrand op zeer hoge temperaturen. Hierdoor kunnen er kleine kleurverschillen ontstaan. Dit is normaal en heeft geen nadelige invloed op de werking. De smalle randen van de bakplaten kunnen niet volledig worden geëmailleerd. Ze kunnen daarom ruw zijn. De bescherming tegen corrosie blijft hierbij intact.

## Schoonmaakmiddelen

Om te voorkomen dat de verschillende oppervlakken door verkeerde schoonmaakmiddelen beschadigd worden, dient u zich te houden aan de gegevens in de tabel. Gebruik

- geen scherpe of schurende reinigingsmiddelen,
- geen sterk alcoholhoudende reinigingsmiddelen,
- geen harde schuur- of schoonmaakspontjes,
- geen hogedrukreinigers of stoomstraalapparaten.

Was nieuwe vaatdoekjes voor het gebruik goed uit.

Bereik	Schoonmaakmiddelen
Voorkant van de oven	Warm zeepsop: met een schoonmaakdoekje reinigen en met een zachte doek nadrogen. Geen glasreiniger of schraper gebruiken.
Roestvrij staal	Warm zeepsop: met een schoonmaakdoekje reinigen en met een zachte doek nadrogen. Kalk-, vet-, zetmeel- en eiwitvlekken altijd onmiddellijk verwijderen. Onder zulke vlekken kan gemakkelijk corrosie ontstaan.  Bij de klantenservice of in de vakhandel zijn speciale schoonmaakmiddelen voor roestvrij staal verkrijgbaar die geschikt zijn voor warme oppervlakken. Het schoonmaakmiddel heel dun opbrengen met een zachte doek.

Bereik	Schoonmaakmiddelen
Ruiten van de deur	Glasreiniger: met een zachte doek schoonmaken. Geen schraper gebruiken.
Glazen afscherming van de ovenlamp	Warm zeepsop: met een schoonmaakdoekje reinigen.
Dichting Niet afnemen!	Warm zeepsop: met een schoonmaakdoekje reinigen. Niet schuren.
Inschuifrails	Warm zeepsop: laten weken en met een schoonmaakdoekje of borstel schoonmaken.
Telescooprails	Warm zeepsop: met een schoonmaakdoekje of borstel schoonmaken. Niet laten weken of schoonmaken in de vaatwasmachine.
Toebehoren	Warm zeepsop: laten weken en met een schoonmaakdoekje of borstel schoonmaken.

## Zelfreinigende oppervlakken in de binnenruimte schoonmaken

De achterwand in de oven is voorzien van een laagje zeer poreus keramiek. Spetters van het bakken en braden worden hiervan opgezogen en afgebroken terwijl de oven in gebruik is. Hoe hoger de temperatuur en hoe langer de oven wordt gebruikt, des te beter het resultaat.

Wanneer er ook na herhaald gebruik nog vuil zichtbaar is, gaat u als volgt te werk:

1. Bodem, plafond en zijwanden van de binnenruimte zorgvuldig schoonmaken.
2. 3D-hetelucht ☼ instellen.
3. De lege, gesloten oven gedurende ongeveer 2 uur op maximale temperatuur houden.

De keramiekbedekking wordt geregenereerd. Bruinachtige of witachtige resten kunt u, wanneer de binnenruimte afgekoeld is, met water of een zachte doek verwijderen.

Een lichte verkleuring van het keramiek heeft geen invloed op de zelfreiniging.

### Attentie!

- Gebruik nooit schurende schoonmaakmiddelen. Deze veroorzaken krassen op de hoogporeuze laag of vernietigen hem.
- Behandel de keramiekbedekking nooit met ovenreiniger. Komt hier per ongeluk ovenreiniger op, verwijder deze dan direct met een spons en voldoende water.

### Bodem, plafond en zijwanden van de binnenruimte schoonmaken

Gebruik hiervoor een schoonmaakdoekje en heet zeepsop of water met azijn.

Bij sterke vervuiling een schuursponsje van roestvrij staal of ovenreiniger gebruiken. Alleen gebruiken in de onverwarmde oven. De zelfreinigende oppervlakken nooit behandelen met een schuursponsje of ovenreiniger.

### Inhangroosters reinigen

U kunt de inhangroosters verwijderen om ze gemakkelijker schoon te maken.

#### ⚠ Risico van verbranding door hete onderdelen in de binnenruimte!

Wacht tot de binnenruimte afgekoeld is.

1. Inhangroosters aan de voorkant naar boven drukken en naar opzij verwijderen.
2. Inhangroosters aan de achterkant naar voren trekken en naar opzij verwijderen.

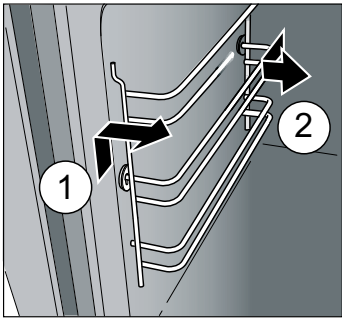

3. Inhangroosters met afwasmiddel en spons of een borstel reinigen.
4. Inhangroosters met de welving (a) naar boven in zo'n positie houden dat de inschuifhoogte juist is.
5. Inhangroosters aan de achterkant tot de aanslag inbrengen.
6. Inhangroosters naar achteren drukken.
7. Inhangroosters aan de voorkant tot de aanslag inbrengen.
8. Inhangroosters naar beneden drukken.

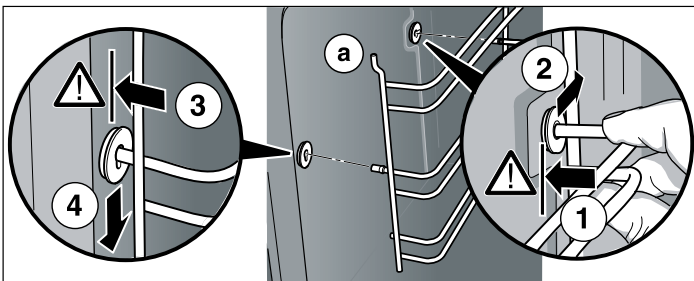

### Grillverwarmingselement naar beneden klappen

U kunt de het grillelement voor het schoonmaken naar beneden klappen.

#### ⚠ Risico van verbranding!

De oven dient onverwarmd te zijn.

1. Bevestigingsbeugel van de grill naar voren trekken en naar boven drukken, tot hij hoorbaar inklikt (Afbeelding A).

2. Hierbij de grillelementen vasthouden en naar beneden klappen (Afbeelding B).

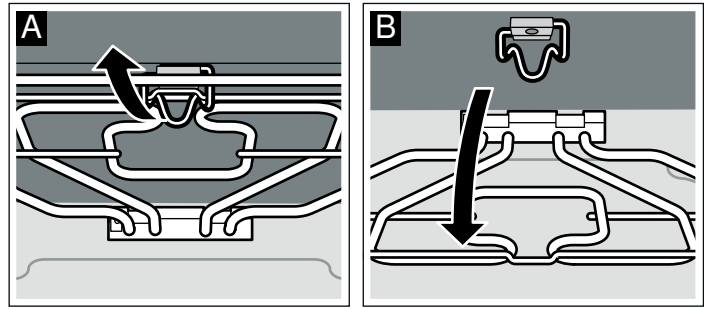

Na de reiniging de grillelementen weer naar boven klappen. Bevestigingsbeugel naar beneden drukken en het grillelement laten inklinken.

### Apparaatdeur verwijderen en inbrengen

Om gemakkelijker schoon te maken kunt u de apparaatdeur verwijderen.

#### ⚠ Risico van letsel!

De scharnieren van de apparaatdeur kunnen met grote kracht terugklappen. Klap de blokkeerhendels van de scharnieren om de deur te kunnen verwijderen altijd helemaal open en na het inbrengen weer helemaal dicht. Kom niet met uw handen aan het scharnier.

#### ⚠ Risico van letsel!

Hangt de apparaatdeur er aan één kant uit, kom dan niet met uw handen aan het scharnier. Het scharnier kan met grote kracht terugklappen. Neem contact op met de klantenservice.

#### Apparaatdeur verwijderen

1. Apparaatdeur helemaal openen.
2. Blokkeerhendels links en rechts helemaal openklappen.

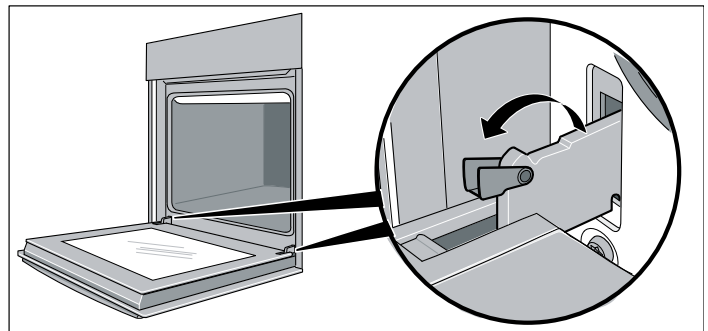

De scharnieren zijn beveiligd en kunnen niet dichtklappen.

3. De apparaatdeur zó ver sluiten tot u merkt dat er een weerstand is (Afbeelding A).
4. Met beide handen links en rechts vastpakken, iets verder sluiten en eruit trekken (Afbeelding B).

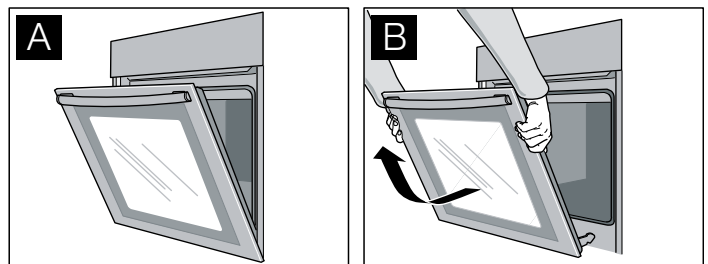

#### Apparaatdeur inbrengen

1. De scharnieren in de houders links en rechts plaatsen (Afbeelding C). De keep van beide scharnieren moet inklinken.
2. Apparaatdeur helemaal openen.

3. Blokkeerhendels links en rechts helemaal dichtklappen (Afbeelding D).

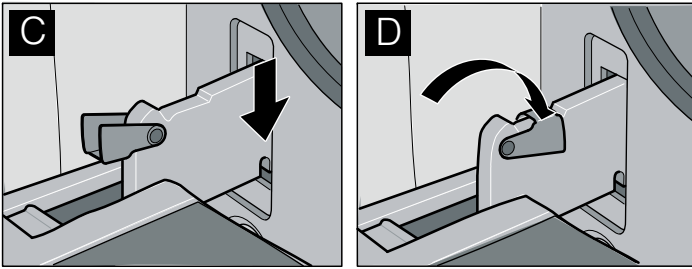

De apparaatdeur is beveiligd en kan niet meer worden verwijderd.

4. Apparaatdeur sluiten.

## Ruiten van de deur schoonmaken

Om ze gemakkelijker schoon te maken kunt u de binnenste ruiten van de apparaatdeur verwijderen.

### ⚠ Risico van letsel!

De componenten van de apparaatdeur kunnen scherpe randen hebben. Hierdoor kunt u snijwonden oplopen. Draag veiligheidshandschoenen.

### ⚠ Risico van letsel!

Gebruik het apparaat pas weer wanneer de ruiten en de apparaatdeur naar behoren zijn aangebracht.

## Deurruit verwijderen

**Aanwijzing:** Let er voordat u de ruit verwijdert op in welke positie hij is ingebracht, zodat u hem later niet verkeerd plaatst.

1. Deur verwijderen en met de voorkant naar beneden op een zachte, schone ondergrond leggen (zie het hoofdstuk: Apparaatdeur verwijderen en inbrengen).
2. Afscherming van de apparaatdeur links- en rechtsboven losschroeven en afnemen (Afbeelding A).
3. Deurruit optillen en naar buiten trekken (Afbeelding B).

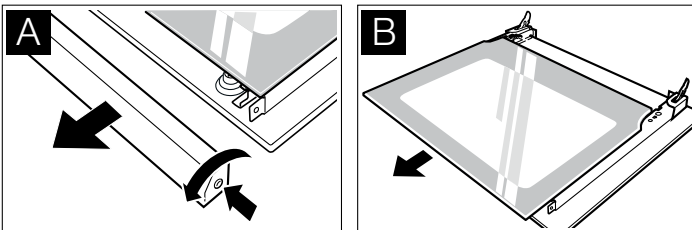

## Middelste ruit verwijderen

1. Aan één kant op de houder van de middelste ruit drukken en de ruit bijv. met een panspatel ontgrendelen (Afbeelding C).
2. De andere kant op dezelfde manier ontgrendelen en de middelste ruit afnemen.

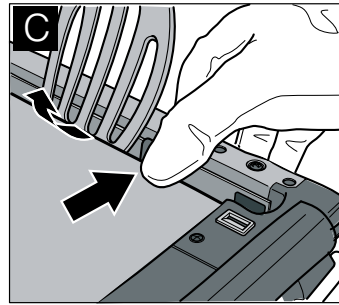

## Reinigen

Reinig de deurruiten met glasreiniger en een zachte doek.

### Attentie!

Gebruik geen scherpe of schurende middelen en geen schraper. Het glas kan hierdoor beschadigd raken.

## Middelste ruit inbrengen

1. middelste ruit links en rechts in de opnames inbrengen (Afbeelding D).
2. middelste ruit naar beneden in de houders drukken.

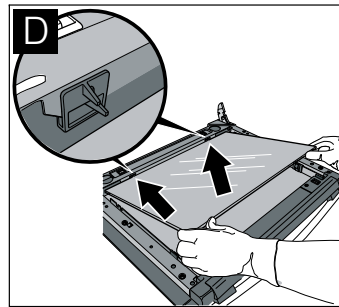

## Deurruit inbrengen

1. De deurruit tot de aanslag inschuiven.
2. De afscherming plaatsen en vastschroeven.
3. Apparaatdeur weer inbrengen.

## Wat te doen bij storingen?

Storingen worden vaak veroorzaakt door een kleinigheid. Raadpleeg de volgende tabel voordat u contact opneemt met de servicedienst. Wellicht kunt u zelf de storing verhelpen.

### Storingstabel

Wanneer een gerecht niet goed gelukt is, lees hier dan het hoofdstuk *Voor u in onze kookstudio getest* op na. Hier vindt u vele tips en aanwijzingen voor het koken.

Storing	Mogelijke oorzaak	Oplossing/aanwijzing
De oven functioneert niet.	De zekering is defect.	Kijk in de meterkast na of de zekering in orde is.
	De stroom is uitgevallen.	Controleer of het keukenlicht of andere keukenapparaten functioneren.
Op het display zijn ⏸ en nullen verlicht.	De stroom is uitgevallen.	Stel de tijd opnieuw in.
De oven warmt niet op.	Er zit stof op de contacten.	Draai de schakelaars meerdere keren heen en weer.

## Foutmeldingen

Wanneer op het display een foutmelding met **E** verschijnt, drukt u op de toets . De melding verdwijnt. Een ingestelde tijdfunctie wordt gewist. Wanneer de foutmelding weer verschijnt, neem dan contact op met de klantenservice.

Bij de volgende foutmelding kunt u het probleem zelf oplossen.

Foutmelding	Mogelijke oorzaak	Oplossing/aanwijzing
E011	Er is een toets te lang ingedrukt of bedekt.	Druk alle toetsen afzonderlijk in. Controleer of er een toets klem zit of bedekt of vervuild is.

### **Kans op een elektrische schok!**

Ondeskundige reparaties zijn gevaarlijk. Reparaties mogen uitsluitend worden uitgevoerd door technici die zijn geïnstrueerd door de klantenservice.

## Ovenlamp vervangen

Een defecte ovenlamp dient te worden vervangen.

Reservelampen kunt u krijgen bij de klantenservice of uw speciaalzaak: E14, 220 - 240 V, 40 W, hittebestendig tot 300 °C. Gebruik uitsluitend originele ovenlampen.

### **Kans op een elektrische schok!**

Maak het apparaat stroomloos. Activeer de zekeringsautomaat of draai de zekering van de meterkast van uw woning eruit.

1. Theedoek in de koude binnenruimte leggen, om schade te voorkomen.

2. Glazen afscherming naar links draaien en afnemen.

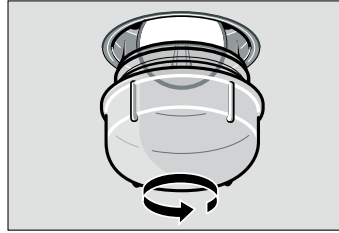

3. Ovenlamp vervangen door een van hetzelfde type.

4. Glazen afscherming er weer inschroeven.

5. Theedoek eruit nemen en de zekering inschakelen.

**Aanwijzing:** Gebruik rubberhandschoenen wanneer de glazen afscherming er niet afgedraaid kan worden. Of bestel een demontagehulp bij de klantendienst (Bestelnr. 613634).

## Glazen afscherming

Als de glazen afscherming beschadigd is, dient hij te worden vervangen. Passende glazen afschermingen zijn verkrijgbaar bij de klantenservice. Vermeld a.u.b. het productnummer (E-nr.) en het fabricagenummer (FD-nr.) van uw apparaat.

# Service dienst

Wanneer uw apparaat gerepareerd moet worden, staat onze servicedienst voor u klaar. Wij vinden altijd een passende oplossing, ook om onnodig bezoek van een technicus te voorkomen.

## E-nummer en FD-nummer

Geef aan de klantenservice altijd het productnummer (E-nr.) en het fabricagenummer (FD-nr.) van uw apparaat op, zodat wij u goed van dienst kunnen zijn. Het typeplaatje met de nummers vindt u rechts, aan de zijkant van de ovendeur. Om niet te lang te hoeven zoeken wanneer u de klantenservice nodig heeft, kunt u hier direct de gegevens van uw apparaat en het telefoonnummer van de servicedienst invullen.

E-nr.	FD-nr.

## Service dienst

Let erop dat het bezoek van een technicus van de servicedienst in het geval van een verkeerde bediening ook tijdens de garantietijd kosten met zich meebrengt.

De contactgegevens in alle landen vindt u in de bijgesloten lijst met Servicedienstadressen.

### Verzoek om reparatie en advies bij storingen

**NL** 088 424 4010

**B** 070 222 141

Vertrouw op de competentie van de producent. Zo bent u er zeker van dat de reparatie wordt uitgevoerd door geschoolde onderhoudstechnici, die beschikken over de originele onderdelen voor uw huishoudelijke apparaten.

# Energie- en milieutips

Hier krijgt u tips over de manier waarop u bij het bakken en braden kunt besparen op energie en het apparaat op de juiste manier afvoert.

## Energie besparen

- De oven alleen voorverwarmen als dit in het recept of in de tabellen van de gebruiksaanwijzing is opgegeven.
- Gebruik donkere, zwart gelakte of geëmailleerde bakvormen. Deze nemen de hitte bijzonder goed op.
- Open de ovendeur tijdens het garen, bakken of braden zo weinig mogelijk.

■ Meerdere taarten of cakes kunt u het beste na elkaar bakken. De oven is dan nog warm. Daardoor is de baktijd voor het tweede gerecht korter. U kunt ook 2 rechthoekige bakvormen naast elkaar in de oven plaatsen.

■ Bij langere bereidingstijden kunt u de oven 10 minuten voor het einde van de bereidingstijd uitzetten en de restwarmte gebruiken voor het afbakken.

## Milieuvriendelijk afvoeren

Voer de verpakking op een milieuvriendelijke manier af.



Dit apparaat beantwoordt aan de Europese richtlijn 2002/96/EG inzake gebruikte elektro- en elektronica-apparatuur (WEEE - waste electrical and electronic equipment). De richtlijn biedt het kader voor de terugname en verwerking van gebruikte apparaten geldend voor de hele EU.

## Voor u in onze kookstudio uitgetest.



Hier vindt u een keur aan gerechten en de daarbij behorende optimale instellingen. Wij laten u zien welke verwarmingsmethode en temperatuur het meest geschikt is voor uw gerecht. U krijgt informatie over de juiste toebehoren en de hoogte waarop ze ingeschoven dienen te worden. U krijgt tips over de te gebruiken vormen en de bereiding.

### Aanwijzingen

- De tabel geldt altijd voor producten die in de onverwarmde en lege binnenruimte worden geplaatst. Alleen voorverwarmen wanneer dit in de tabel wordt aangegeven. Leg pas na het voorverwarmen bakpapier op de toebehoren.
- De aangegeven tijden in de tabellen zijn richtwaarden. Ze zijn afhankelijk van de kwaliteit en de aard van de levensmiddelen.
- Maak gebruik van de meegeleverde toebehoren. Bij de klantenservice of in de vakhandel kunt u toebehoren of extra toebehoren kopen. Verwijder voor het gebruik alle toebehoren en vormen die u niet nodig heeft uit de binnenruimte.
- Gebruik altijd een pannelap wanneer u hete toebehoren of vormen uit de oven neemt.

## Taart, cake en gebak

### Bakken op één niveau

Met boven- en onderwarmte  lukt het gebak het best. Bakt u met 3D-hetelucht  let dan op het volgende: gebak in vormen en op de plaat bakken op inschuifhoogte 1.

### bakken op meerdere niveaus

Gebruik 3D-hetelucht .

Bakken op 2 niveaus:

- Bakplaat op inschuifhoogte 3
- Braadslede op inschuifhoogte 1

Bakplaten die gelijktijdig in de oven worden gedaan, hoeven niet op hetzelfde moment klaar te zijn.

In de tabellen vindt u talrijke voorstellen voor uw gerechten.

### Bakvormen

Het meest geschikt zijn donkere metalen bakvormen. Bij lichte bakvormen van dunwandig metaal of glazen vormen is de baktijd langer en wordt het gebak niet zo gelijkmatig bruin.













Wanneer u siliconen vormen wilt gebruiken, raadpleeg dan de informatie en de recepten van de fabrikant. Siliconen vormen zijn vaak kleiner dan normale vormen. De deegvormen en receptgegevens kunnen afwijken.

### Tabellen

In de tabellen vindt u voor de verschillende soorten gebak de optimale verwarmingsmethode. Temperatuur en tijdsduur zijn afhankelijk van de hoeveelheid en de kwaliteit van het deeg. In de tabellen zijn bereiken aangegeven. Probeer het eerst met de laagste waarde. Een lage temperatuur zorgt ervoor dat het gerecht gelijkmatiger bruin wordt. Stel de oven indien nodig de volgende keer hoger in.

De baktijden worden 5 tot 10 minuten korter wanneer u voorverwarmt.

Extra informatie vindt u onder Tips voor het bakken na de tabellen.

Klein gebak	Toebehoren	Hoogte	Verwarming smethode	Temperatuur in °C	Tijdsduur in minuten
Koekjes	Bakplaat	1		130-140	15-25
	Bakplaat + braadslede	3+1		130-140	20-30
Bitterkoekjes	Bakplaat	1		120-130	25-35
	Bakplaat + braadslede	3+1		110-120	30-40
Schuimgebak	Bakplaat	1		80	130-160
Muffins	Rooster met muffinplaat	2		150-160	25-35
	2 roosters met muffinplaten	3+1		150-160	30-40
Deeg van bijv. soesjes	Bakplaat	2		200-210	25-35
Bladerdeeggebak	Bakplaat	1		190-200	20-35
	Bakplaat + braadslede	3+1		190-200	25-40
Gistdeeggebak	Bakplaat	2		190-200	20-30
	Bakplaat + braadslede	3+1		170-180	25-35

### Brood en broodjes

Bij het bakken van brood de oven voorverwarmen, in zoverre niets anders aangegeven is.

Giet nooit water in de hete oven.

Brood en broodjes	Toebehoren	Hoogte	Verwarming smethode	Temperatuur in °C	Tijdsduur in minuten
Gistbrood met 1,2 kg meel	Braadslede	1	☐	240	10-15
				200	40-45
Zuurdeegbrood met 1,2 kg meel	Braadslede	1	☐	240	10-15
				200	45-55
Plat rond brood	Braadslede	1	☐	240	20-25
Broodjes (niet voorverwarmen)	Bakplaat	2	☐	220-230	20-30
Broodjes van gistdeeg, zoet	Bakplaat	2	☐	210-220	10-20
	Bakplaat + braadslede	3+1	☑	190-200	15-25

## Tips voor het bakken

U wilt bakken volgens uw eigen recept.	Raadpleeg de baktabelen voor gelijksoortig gebak.
Zo stelt u vast of de cake goed doorbakken is.	Prik ca. 10 voor het einde van de in het recept vermelde baktijd met een stokje in het hoogste punt van het gebak. Wanneer er geen deeg meer aan de prikker zit, is het gebak klaar.
Het gebak zakt in.	Voeg de volgende keer minder vloeistof toe of stel de oventemperatuur 10 graden lager in. Houd rekening met de omroertijden in het recept.
Het gebak is in het midden hoog gerezen en lager bij de randen.	De rand van de springvorm niet invetten. Na het bakken maakt u het gebak voorzichtig los met een mes.
Het gebak wordt te donker aan de bovenkant.	Plaats het verder naar binnen, kies een lagere temperatuur en bak het iets langer.
Het gebak is te droog.	Als het gebak klaar is, prikt u er met een prikker kleine gaatjes in. Vervolgens bedruppelt u het met vruchtensap of alcohol. Stel de temperatuur de volgende keer 10 graden hoger in en houd een kortere baktijd aan.
Het brood of het gebak (bijv. kwarktaart) ziet er goed uit, maar is van binnen klef (zacht, doortrokken met waterstrepen).	Gebruik de volgende keer wat minder vloeistof en bak iets langer bij een wat lagere temperatuur. Bij gebak met een vochtige bovenkant bakt u eerst de bodem voor. Bestrooi het met amandelen of paneermeel en doe dan de bovenlaag erop. Houd u aan de recepten en baktijden.
Het gebak is ongelijkmatig bruin geworden.	Kies een wat lagere temperatuur, dan wordt het gebak gelijkmatiger bruin. Gebruik bij kwetsbaar gebak boven- en onderwarmte ☐ op één niveau. Ook bakpapier dat uitsteekt kan de luchtcirculatie beïnvloeden. Knip het bakpapier altijd zodanig af dat het goed op de plaat past.
Het vruchtengebak is te licht aan de onderkant.	Plaats het gebak de volgende keer één niveau lager.
Het sap van de vruchten stroomt over.	Gebruik, indien beschikbaar, de volgende keer de diepere braadslede.
Klein gebak van gistdeeg plakt bij het bakken aan elkaar.	Tussen de gebakstukken dient een afstand van ca. 2 cm te zijn. Zo is er voldoende plaats en kan het gebak goed rijzen en helemaal bruin worden.
U hebt op meerdere niveaus gebakken. Op de bovenste plaat is het gebak donkerder dan op de onderste.	Gebruik voor het bakken op meerdere niveaus altijd 3D-hetelucht ☑. Bakplaten die gelijktijdig in de oven worden gedaan, hoeven niet op hetzelfde moment klaar te zijn.
Bij het bakken van vochtig gebak ontstaat er condenswater.	Bij het bakken kan waterdamp ontstaan. Deze komt vrij via de deur. De waterdamp kan neerslaan op het bedieningspaneel of op het meubilair en als condens neerdruppelen. Dit is normaal.

## Vlees, gevogelte, vis

### Vormen

U kunt alle vormen gebruiken die hittebestendig zijn. Voor grote stukken vlees is ook de braadslede geschikt.

Het meest geschikt zijn vormen van glas. Let erop dat het deksel voor de pan past en goed sluit

Gebruikt u geëmailleerde braadpannen, voeg dan wat meer vloeistof toe.

Bij braadgerei van roestvrij staal wordt het gerecht niet zo erg bruin en kan het vlees wat minder gaar zijn. Houd langere bereidingstijden aan.

Opgaven in de tabellen:

Vorm zonder deksel = open

Vorm met deksel = gesloten

Zet de vorm altijd midden op het rooster.

Zet hete vormen van glas op een droge onderzetter. Is de ondergrond nat of koud, dan kan het glas knappen.

### Braden

Voeg aan mager vlees een beetje vloeistof toe. De bodem van de vorm dient ca. ½ cm bedekt te zijn.

Voeg aan stoofvlees royaal vloeistof toe. De bodem van de vorm dient ca 1 - 2 cm bedekt te zijn.

De hoeveelheid vloeistof is afhankelijk van het soort vlees en het materiaal van de vormen. Wanneer u vlees in geëmailleerde braadvormen klaarmaakt, is er wat meer vloeistof nodig dan in glazen vormen.

Braadsledes van roestvrij staal zijn slechts beperkt geschikt. Het vlees gaart langzamer en wordt minder bruin. Houd een hogere temperatuur en/of een langere bereidingstijd aan.

### Grillen

Verwarm bij het grillen ca. 3 minuten voor alvorens het gerecht in de binnenruimte te plaatsen.

Gril altijd in een gesloten oven.

Gebruik zoveel mogelijk gelijke stukken om te grillen. Zo worden ze gelijkmatig bruin en blijven ze lekker mals.

Keer de grillstukken na  $\frac{2}{3}$  van de bereidingstijd.

Zout de steaks pas na het grillen.

Leg de te grillen stukken vlees rechtstreeks op het rooster. Als u één stuk vlees wilt grillen, lukt dit het best wanneer u het midden op het rooster legt.

Plaats ook de braadslede op hoogte 1. Het vleessap wordt opgevangen en de oven blijft schoner.

De bakplaat of braadslede bij het grillen niet op hoogte 4 of 5 plaatsen. Door de sterke hitte vervormen ze en bij verwijdering kunnen ze de binnenruimte beschadigen.

Het grillelement wordt steeds weer in- en uitgeschakeld. Dit is normaal. Hoe vaak dit gebeurt, is afhankelijk van de ingestelde grillstand.

## Vlees

Draai stukken vlees na de helft van de tijd om.

Als het vlees klaar is, moet het nog 10 minuten in de uitgeschakelde, gesloten oven blijven. Het vocht kan zich dan beter verdelen.

Wikkel rosbeef na de bereiding in aluminiumfolie en laat het 10 minuten in de oven nagaren.

Snijdt bij varkensvlees met zwaard, het zwaard kruisgewijs in en leg het vlees eerst met het zwaard naar beneden in de vorm.

## Gevogelte

De gewichtsgegevens in de tabel hebben betrekking op ongevuld, panklaar gevogelte.

Leg het hele gevogelte eerst met de borstzijde naar beneden op het rooster. Na  $\frac{2}{3}$  van de opgegeven tijd keren.

Braadstukken, zoals kalkoenrollade of kalkoenfilet, halverwege de opgegeven tijd keren. Stukken gevogelte na  $\frac{2}{3}$  van de tijd keren.

Prik bij eend of gans het vel onder de vleugels in. Zo kan het vet weglopen.

Gevogelte wordt bijzonder knapperig bruin als u het tegen het einde van de bereidingstijd bestrijkt met boter, zout water of sinaasappelsap.

Gevogelte	Gewicht	Toebehoren en servies	Hoogte	Verwarmingsmethode	Temperatuur in °C, grillstand	Tijdsduur in minuten
Kip, heel	1,2 kg	Rooster	1		200-220	60-70
Kip, gehalveerd	per stuk 500 g	Rooster	1		210-230	40-50
Stukken kip	per stuk 150 g	Rooster	2		210-230	30-40
Stukken kip	per stuk 300 g	Rooster	2		210-230	35-45
Eend, heel	2,0 kg	Rooster	1		170-190	100-120
Eendenborst	per stuk 300 g	Rooster	2		230-250	25-35
Ganzenbouten	per stuk 400 g	Rooster	2		210-230	40-50

## Vis

Grilt u direct op het rooster, plaats dan ook de braadslede op hoogte 1. De vloeistof wordt opgevangen en de oven blijft schoner.

Visstukken keren na  $\frac{2}{3}$  van de grilltijd.

Hele vis hoeft niet gekeerd te worden. Plaats de hele vis in de zwemstand, met de rugvin naar boven, in de oven. Een ingesneden aardappel of een kleine ovenvaste vorm in de buik van de vis zorgt voor stabiliteit.

Voeg aan visfilet een paar eetlepels vloeistof toe om te stoven.

Vis	Gewicht	Toebehoren en servies	Hoogte	Verwarmingsmethode	Temperatuur in °C, grillstand	Tijdsduur in minuten
Vis, heel	per stuk ca. 300 g	Rooster	2		2	20-25
	1,0 kg	Rooster	1		200-220	45-55
	1,5 kg	Rooster	1		180-200	60-70
Viskotelet, 3 cm dik	j	Rooster	2		2	20-25
Visfilet		gesloten	1		210-230	25-30

## Tips voor het braden en grillen

Voor het gewicht van het vlees staan geen gegevens in de tabel. Maak uw keuze in overeenstemming met het eerstvolgende, lagere gewicht en houd een langere tijd aan.

Hoe kunt u vaststellen of het vlees klaar is? Gebruik de vleesthermometer (verkrijgbaar in de speciaalzaak) of doe de "lepeltest". Druk met een lepel op het vlees. Voelt het stevig aan, dan is het klaar. Geeft het mee, dan heeft het nog wat tijd nodig.

Het vlees is te donker en de korst is op enkele plaatsen verbrand. Controleer de inschuifhoogte en de temperatuur.

Het vlees ziet er goed uit, maar de jus is aangebrand. Neem de volgende keer kleiner braadgerei of voeg wat meer vloeistof toe.

Het vlees ziet er goed uit, maar de jus is te licht en te waterig. Gebruik de volgende keer groter braadgerei en voeg minder vloeistof toe.

Bij het overgieten van het vlees ontstaat waterdamp. Dit is normaal. Een groot deel van de waterdamp ontsnapt uit de oven. Het kan neerslaan op het koudere schakelpaneel of op meubilair en als condens neerdruppelen.

## Langzaam garen

Langzaam garen, ook wel het garen bij lage temperatuur, is de ideale gaarmethode voor alle soorten vlees die rare of medium rare bereid moeten worden. Het vlees blijft heel sappig en wordt boterzacht. Uw voordeel: u heeft veel speelruimte bij de menuplanning, want langzaam gegaard vlees kan probleemloos worden warmgehouden.

### Geschikte vormen

Gebruik een ondiepe vorm, bijv. een serveerschaal van porselein of een glazen ovenschaal met of zonder deksel. Plaats de open vorm altijd op hoogte 1 op het rooster.

### Zo gaat u te werk

1. Boven- en onderwarmte  kiezen en een Temperatuur tussen 70-90 °C instellen. De oven voorverwarmen en daarbij de schaal mee verwarmen.
2. Een beetje vet in een pan sterk verhitten. Het vlees van alle kanten, ook aan de uiteinden, goed aanbraden en direct op de voorverwarmde schaal plaatsen.
3. De schaal met het vlees weer in de oven plaatsen en langzaam garen. Voor de meeste stukken vlees is een bereidingstemperatuur van 80 °C ideaal.

### Aanwijzingen

- Gebruik alleen vers vlees. Verwijder pezen en vetranden zorgvuldig. Vet ontwikkelt bij het langzaam garen een sterke eigen smaak.
- Braad het vlees zeer heet en voldoende lang aan alle kanten aan ook aan de uiteinden.
- Grote stukken vlees hoeven niet gekeerd te worden.
- Het vlees kan direct na het langzaam garen in stukken worden gesneden. Het hoeft niet te rusten.
- Door de speciale bereidingsmethode ziet het vlees er rosé uit. Dit betekent niet dat het rauw of minder gaar is.
- Wanneer u een saus wilt opdienen bij het vlees, gaar het dan in een gesloten vorm. Let er echter op dat de bereidingstijden korter worden.
- Om te controleren of het vlees gaar is, gebruikt u een braadthermometer. Een kerntemperatuur van 60 °C dient minstens 30 minuten te worden aangehouden.

### Tabel

Voor het langzaam garen zijn alle zachte delen van gevogelte, rund, kalf, varken en lam geschikt. De tijden voor het langzaam garen zijn afhankelijk van de dikte en kerntemperatuur van het vlees.

Gerecht	Gewicht	Hoogte	Verwarmingsmetode	Temperatuur in °C	Aanbraadtijd in minuten	Tijd voor het langzaam garen in uren
<b>Gevogelte</b>						
Kalkoenfilet	1000 g	1	<input type="checkbox"/>	80	6-7	4-5
Eendenborst*	300-400 g	1	<input type="checkbox"/>	80	3-5	2-2,5
<b>Rundvlees</b>						
Rundergebraad (bijv. heup) 6-7 cm dik	ca. 1,5 kg	1	<input type="checkbox"/>	80	6-7	4,5-5,5
Runderfilet, hele	1,5 kg	1	<input type="checkbox"/>	80	6-7	5-6
Rosbief, 5-6 cm dik	1,5 kg	1	<input type="checkbox"/>	80	6-7	4-5
Rundersteaks, 3 cm dik		1	<input type="checkbox"/>	80	5-7	80-110 min.
<b>Kalfsvlees</b>						
Kalfsgebraad 6-7 cm dik (bijv. bout)	ca. 1,5 kg	1	<input type="checkbox"/>	80	6-7	5-6
Kalfsfilet	ca. 800 g	1	<input type="checkbox"/>	80	6-7	3-3,5
<b>Varkensvlees</b>						
Mager varkensbraadvlees (bijv. lendestuk) 5-6 cm dik	ca. 1,5 kg	1	<input type="checkbox"/>	80	6-7	5-6
Varkensfilet, hele	ca. 500 g	1	<input type="checkbox"/>	80	6-7	2,5-3
<b>Lamsvlees</b>						
Lamsrugfilet, hele	ca. 200 g	1	<input type="checkbox"/>	80	5-6	1,5-2

\* Voor een knapperig vel braadt u de eendenborst na het langzaam garen kort in de pan.



## Tips voor zacht koken

Het langzaam gegaarde vlees is niet zo heet als vlees dat op de gebruikelijke manier is gebraden.

Om ervoor te zorgen dat het gebraden vlees niet te snel afkoelt, kunt u de oven van te voren opwarmen en de sauzen zeer heet opdienen.

U wilt langzaam gegaard vlees warmhouden.

Breng de temperatuur na het langzaam garen terug naar 70 °C. Kleine stukken vlees kunnen maximaal 45 minuten, grote stukken tot 2 uur worden warmgehouden.

## Ovenschotels, gegratineerde gerechten, toast

Grilt u direct op het rooster, plaats dan ook de braadslede op hoogte 1. De oven blijft schoner.

Plaats de vormen altijd op het rooster.

De bereidingsstoestand van een ovenschotel is afhankelijk van de grootte van de vorm en de hoogte van het gerecht. De tabelgegevens dienen alleen ter oriëntatie.













Ovenschotels	Toebehoren en servies	Hoogte	Verwarming smethode	Temperatuur in °C	Baktijd in minuten
Ovenschotel, zoet	Ovenschaal	1		180-200	45-55
Soufflé	Ovenschaal	1		180-200	35-45
	Portievormpjes	1		200-220	20-30
Noedelsoufflé	Ovenschaal	1		190-210	35-50
Lasagne	Ovenschaal	1		180-200	40-50
Gegratineerde aardappels, rauwe ingrediënten, max. 4 cm hoog	Ovenschaal	1		170-190	50-60
Toast grillen, 4 stuks	Rooster	2		2	10-15
Toast grillen, 12 stuks	Rooster	2		2	8-12

## Kant-en-klaar producten

Houd u aan de opgaven van de fabrikant op de verpakking.

Wanneer u de toebehoren bekleedt met bakpapier, let er dan op dat het bakpapier geschikt is voor deze temperaturen. Pas de grootte van het papier aan het gerecht aan.

Het bereidingsresultaat is zeer sterk afhankelijk van het soort levensmiddelen. Op het rauwe product kunnen al bruine plekken en ongelijkmatigheden te zien zijn.

Gerecht	Toebehoren	Hoogte	Verwarming smethode	Temperatuur in °C, grillstand	Tijdsduur in minuten
<b>Pizza, diepvries</b>					
Pizza met dunne bodem	Braadslede	1		200-220	10-20
Pizza met dikke bodem	Braadslede	1		180-200	20-30
Pizza baguette	Braadslede	1		180-200	20-30
Minipizza	Braadslede	1		200-220	5-15
Pizza, diepvries	Braadslede	1		180-200	10-20
<b>Aardappelproducten, diepvries</b>					
Frites	Braadslede	1		200-220	15-25
Kroketten	Braadslede	1		190-210	20-30
Rösti, gevulde aardappelflappen	Braadslede	1		190-210	20-30
<b>Brood en banket, diepvries</b>					
Broodjes, baguette	Braadslede	1		180-200	10-20
Zoute krakelingen	Braadslede	1		180-200	15-25
<b>Brood en banket, voorgebakken</b>					
Afbakbroodjes of -stokbrood	Braadslede	1		170-190	5-15
<b>Groenteballetjes, diepvries</b>					
Vissticks	Braadslede	1		210-230	15-25
Strudel, diepvries	Braadslede	1		180-200	35-45

## Bijzondere gerechten

Met uw apparaat kunt u temperaturen van 50 tot 275 °C instellen. Daarom lukt bij u romige yoghurt net zo goed als soepel gistdeeg.

## Yoghurt

Melk (3,5% vet) aan de kook brengen, tot 45 °C afkoelen. 150 g yoghurt erdoor roeren. In kommen of kleine Twist-Off-glazen doen en afgedekt op het rooster plaatsen. 5 minuten op 50 °C voorverwarmen. Dan als volgt bereiden.

## Gistdeeg laten rijzen

Het gistdeeg zoals gebruikelijk bereiden. In een hittebestendige keramische vorm plaatsen en afdekken. De binnenruimte

5-10 minuten voorverwarmen. Apparaat uitschakelen en om het deeg te laten rijzen dit in de uitgeschakelde ovenruimte plaatsen.

## Bereiding

Gerechten	Toebehoren	Hoogte	Verwarming smethode	Temperatuur in °C	Tijdsduur in minuten
Yoghurt	Kommen of Twist-Off-glazen op het rooster plaatsen	1		50°C voorverwarmen, ovenlampen	6-8 uur inschakelen
Gistdeeg laten rijzen	Hittebestendige vorm	op de bodem van de ovenruimte plaatsen		50 °C voorverwarmen, apparaat uitschakelen	5-10 min.. 20-30 min. Gistdeeg in de binnenruimte plaatsen.

## Ontdooien

Diepgevroren levensmiddelen uit de verpakking nemen en in een geschikte schaal op het rooster plaatsen.

Houd u a.u.b. aan de opgaven van de fabrikant op de verpakking.

De ontdooitijden zijn gebaseerd op de soort en hoeveelheid levensmiddel.

Leg gevogelte met de borstzijde naar onderen op een bord.

Gerechten	Toebehoren	Hoogte	Verwarmingsmethode	Temperatuur in °C
Gevoelige ingevroren levensmiddelen bijv. slagroomtaart, crèmetaart, taart met chocolade of suikerglazuur, vruchten etc.	Rooster	1		0 °C, geen temperatuur instellen
Andere diepvriesproducten Kip, worst en vlees, brood en broodjes, taart en ander gebak	Rooster	1		50 °C

## Drogen

Gebruik uitsluitend fruit en groente zonder gebreken en was deze grondig.

Laat ze goed afdruipe en droog ze af.

Braadslede op inschuifhoogte 1, rooster op inschuifhoogte 3 inschuiven. Braadslede en rooster bedekken met bak-of perkamentpapier.

Fruit of groente met veel vocht enkele malen keren. Het gedroogde gerecht direct na het drogen losmaken van het papier.

Gerechten	Hoogte	Verwarmingsmethode	Temperatuur in °C	Tijdsduur in uur
600 g appelringen	1+3		80	ca. 5
800 g peerstukjes	1+3		80	ca. 8
1,5 kg kwetsen of pruimen	1+3		80	ca. 8-10
200 g panklare keukenkruiden	1+3		80	ca. 1½

## Acrylamide in levensmiddelen

Acrylamide ontstaat vooral bij graan- en aardappelproducten die met grote hitte worden bereid, zoals aardappelchips, frites,

toast, broodjes, brood of fijne bakwaren (koekjes, taaitaai, speculaas).

## Tips voor het klaarmaken van gerechten met weinig acrylamide

### Algemeen

- Bereidingstijden zo kort mogelijk houden.
- De gerechten goudgeel en niet te donker bakken.
- Grote, dikke ingrediënten bevatten minder acrylamide.

### Bakken

Met boven- en onderwarmte max. 200 °C.  
Met 3D-hetelucht of hete lucht max. 180 °C.

### Koekjes

Met boven- en onderwarmte max. 190 °C.  
Met 3D-hetelucht of hete lucht max. 170 °C.  
Ei of eierdooier gaat de vorming van acrylamide tegen.

### Frites uit de oven

Gelijkmatig en in één laag verdelen over de plaat. Minstens 400 g per plaat bakken, zodat de frites niet uitdrogen

# Testgerechten

Deze tabellen zijn gemaakt voor onderzoeksinstituten om het controleren en testen van verschillende apparaten te vergemakkelijken.

Conform EN/IEC 60350.

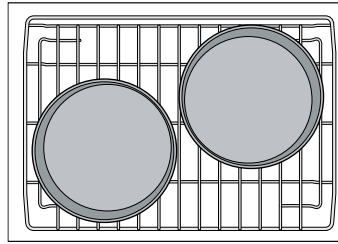

## Bakken

Bij het bakken op 2 niveaus het bakblik altijd boven de braadslede plaatsen.

Sprits: platen die tegelijkertijd zijn ingeschoven hoeven niet tegelijkertijd klaar te zijn.

Appeltaart op 1 niveau: donkere springvormen diagonaal naast elkaar plaatsen.

Gerecht	Toebehoren en servies	Hoogte	Verwarming smethode	Temperatuur in °C	Tijdsduur in minuten
Sprits	Bakplaat	2	☐	150-160	20-30
	Bakplaat	1	⊗	140-150	20-30
	Bakplaat + braadslede	3+1	⊗	140-150	25-40
Small cakes (voorverwarmen)	Bakplaat	2	☐	160-170	20-30
	Bakplaat	1	⊗	150-160	20-30
	Bakplaat + braadslede	3+1	⊗	150-160	25-35
Waterbiscuit (voorverwarmen)	Springvorm op het rooster	1	☐	160-170	25-35
	Springvorm op het rooster	1	⊗	160-170	25-35
Appeltaart	Rooster + 2 springvormen Ø 20 cm	1	⊗	170-180	70-80

## Grillen

Legt u levensmiddelen direct op het rooster, plaats dan ook de braadslede op hoogte 1. De vloeistof wordt opgevangen en de oven blijft schoner.

Gerecht	Toebehoren en servies	Hoogte	Verwarming smethode	Temperatuur in °C	Tijdsduur in minuten
Toast roosteren 10minuten voorverwarmen	Rooster + braadslede	3+1	☐	3	1-2
Beefburger, 12 stuks* (niet voorverwarmen)	Rooster + braadslede	3+1	☐	3	25-30

\* Na 2/3 van de tijd keren.



Robert Bosch Hausgeräte GmbH  
Carl-Wery-Straße 34  
81739 München  
DEUTSCHLAND