

de Gebrauchsanleitung
hu Használati útmutató
ru Инструкция по эксплуатации
pl Instrukcja użytkowania i obsługi
nl Gebruiksaanwijzing
cz Návod k použití
uk Інструкція з експлуатації
da Bruksanvisning
sv Bruksanvisning
no Bruksanvisning
fi Käyttöohje

KGV 33X44
KGV 39X43

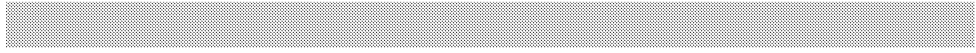

BOSCH



de	3
hu	17
ru	31
pl	45
nl	59
cz	73
uk	88
da	102
sv	116
no	130
fi	144

Inhalt

	Seite		Seite
Hinweise zur Entsorgung	4	Lebensmittel einfrieren, lagern und Eis bereiten	10
Verpackung entsorgen	4	Das Gefrierfach	10
Altgerät entsorgen	4	Beim Einkauf von Tiefkühlkost beachten	10
Sicherheitshinweise	5	Lebensmittel selbst einfrieren	10
		Lebensmittel verpacken	10
Bestimmungen	6	Gefriervermögen	11
		Eis bereiten	11
Funktionen des Gerätes kennenlernen	6	Auftauen von Gefriergut	11
		Abtauen	11
Aufstellen des Gerätes	7	Der Kühlraum	11
Umgebungstemperatur	7	Gefrierfach abtauen	11
Aufstellort	7	Abtauhilfen	11
Aufstellen	7	Reinigung des Gerätes	12
Elektrischer Anschluss	7		
Belüftung	7	Energiespartips	12
Nach dem Transport	7		
Wechseln des Türanschlages	7	Betriebsgeräusche	13
Einschalten, Ausschalten	8		
Gerät einschalten	8	Kleine Störungen selbst beheben	14–15
Temperatur einstellen	8	Was ist zu tun, wenn ...	14–15
Gerät ausschalten	8		
Gerät stilllegen	8	Kundendienst	15
Einordnen von Lebensmitteln	9	Typenschild	15
Beim Einordnen beachten	9	Kühlzonen im Kühlraum beachten!	16
Einordnungsbeispiele	9		
Ändern der Innenausstattung	9		

9000407823

8810/001D

de

Hinweise zur Entsorgung

Verpackung entsorgen

Die Verpackung schützt Ihr Gerät vor Transportschäden. Alle eingesetzten Materialien sind umweltverträglich und wieder verwertbar. Bitte helfen Sie mit: Entsorgen Sie die Verpackung umweltgerecht.

Über aktuelle Entsorgungswege informieren Sie sich bitte bei Ihrem Fachhändler oder bei der Gemeindeverwaltung.

Warnung

Verpackung und deren Teile nicht Kindern überlassen. Erstickungsgefahr durch Faltpapier und Folien!

Altgerät entsorgen

Altgeräte sind kein wertloser Abfall! Durch umweltgerechte Entsorgung können wertvolle Rohstoffe wiedergewonnen werden.

 Dieses Gerät ist entsprechend der europäischen Richtlinie 2002/96/EG über Elektro- und Elektronikaltgeräte (waste electrical and electronic equipment - WEEE) gekennzeichnet.

Die Richtlinie gibt den Rahmen für eine EU-weit gültige Rücknahme und Verwertung der Altgeräte vor.

Warnung

Bei ausgedienten Geräten

1. Netzstecker ziehen.
2. Anschlusskabel durchtrennen und mit dem Netzstecker entfernen.

Kältegeräte enthalten Kältemittel und in der Isolierung Gase. Kältemittel und Gase müssen fachgerecht entsorgt werden. Röhre des Kältemittel-Kreislaufes bis zur fachgerechten Entsorgung nicht beschädigen.

Sicherheitshinweise

Vor Inbetriebnahme des Gerätes lesen Sie bitte die in der Gebrauchs- und Montageanweisung aufgeführten Informationen sorgfältig durch. Sie enthalten wichtige Hinweise für die Installation, den Gebrauch und die Wartung des Gerätes.

Gebrauchs- und Montageanweisung ggf. für Nachbesitzer sorgfältig aufbewahren.

Der Hersteller haftet nicht, wenn die nachstehenden Hinweise nicht beachtet wurden:



Dieses Gerät enthält geringe Mengen an Isobutan (R 600 a), ein umweltverträgliches, aber leicht entzündliches Naturgas. Während des Transportes und beim Aufstellen des Gerätes darauf achten, dass keine Teile des Kältemittelkreislaufes beschädigt werden. Bei Beschädigungen offenes Feuer oder Zündquellen meiden und den Raum, in dem das Gerät steht, für einige Minuten durchlüften.

- Verwenden Sie zum Reinigen oder Abtauen auf keinen Fall ein Dampfreinigungsgerät. Der Dampf kann an spannungsführende Teile des Gerätes gelangen und einen Kurzschluss oder Stromschlag verursachen.
- Keine elektrischen Geräte innerhalb des Gerätes verwenden.
- Beschädigtes Gerät nicht in Betrieb nehmen, im Zweifelsfall beim Lieferanten rückfragen.
- Anschluss und Aufstellung des Gerätes nach der Montageanweisung vornehmen.
- Elektrische Anschlussbedingungen und Angaben auf dem Typenschild müssen übereinstimmen.
- Die elektrische Sicherheit des Gerätes ist nur gewährleistet, wenn das Erdungssystem der Hausinstallation vorschriftsmäßig installiert ist.
- Im Fehlerfall, bei Wartung und bei der Reinigung Geräte vom Netz trennen. Dafür den Netzstecker ziehen oder die Sicherung ausschalten, dabei stets nur am Netzstecker, und nicht am Anschlusskabel ziehen.
- Reparaturen an Elektrogeräten dürfen nur von Fachkräften durchgeführt werden. Durch unsachgemäße Reparaturen können erhebliche Gefahren für den Benutzer entstehen.
- Hochprozentigen Alkohol nur dicht verschlossen und stehend lagern.
- Erzeugnisse mit brennbaren Treibgasen (z.B. Sahnespender, Spraydosen usw.) und explosive Stoffe nicht im Gerät lagern – Explosionsgefahr!
- Die Teile des Kältemittelkreislaufes nicht beschädigen, z.B. durch Aufstechen der Kältemittelkanäle des Verdampfers mit scharfen Gegenständen, Abknicken von Rohrleitungen, Abkratzen von Oberflächenbeschichtungen usw. Herausspritzendes Kältemittel kann zu Augenverletzungen führen.
- Be- und Entlüftungsöffnungen für das Gerät nicht abdecken oder zustellen.
- Sockel, Auszüge, Türen usw. nicht als Trittbrett oder zum Abstützen missbrauchen.
- Kinder nicht mit dem Gerät spielen lassen. Auf keinen Fall sollen sich Kinder z.B. auf Auszüge setzen oder an die Tür hängen.
- Bei Gerät mit nachgerüstetem Schloss Schlüssel außer Reichweite von Kindern aufbewahren.
- Eis am Stiel und Eiswürfel nicht direkt aus dem Gefrierraum in den Mund nehmen (Verbrennungsgefahr durch sehr tiefe Temperatur).
- Flüssigkeiten in Flaschen und Dosen, insbesondere kohlenstoffhaltige Getränke, nicht im Gefrierraum lagern. Die Behälter können platzen.
- Gefriergut nicht mit nassen Händen berühren, die Hände können daran festfrieren.

de

Bestimmungen

Das Gerät eignet sich zum Kühlen und Gefrieren von Lebensmitteln und zur Eisbereitung.

Es ist für die Verwendung im Haushalt bestimmt.

Bei Einsatz im gewerblichen Bereich sind die für das Gewerbe gültigen Bestimmungen zu beachten.

Es entspricht der Unfallverhütungsvorschrift für Kälteanlagen (VBG 20).

Der Kältemittelkreislauf ist auf Dichtheit geprüft.

Dieses Erzeugnis entspricht den einschlägigen Sicherheitsbestimmungen für Elektrogeräte.

Das Gerät ist als ein Standgerät konzipiert.

Deshalb darf es nicht als Einbaugerät aufgestellt werden.

Funktionen des Gerätes kennenlernen

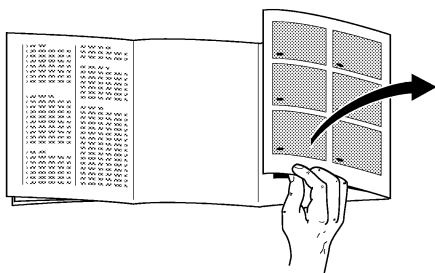

Bitte klappen Sie vor dem Lesen die hinteren Seiten mit den Abbildungen aus.

Diese Gebrauchsanweisung gilt für mehrere Modelle. Ausstattungs- und Detailabweichungen bei den Abbildungen sind möglich.

Gesamtansicht

Bild ①

- 1 **Innenbeleuchtung und Temperaturregler**
 - 2 **Flaschenablage**
 - 3 **Ablagen**
 - 4 **Tauwasserablaufrinne**
 - 5 **Gemüse- und Obstfach**
 - 6 **Abstellfach**
 - 7 **Abstellfach für große Flaschen, Milchtüten usw.**
 - 8 **Gefriertablett**
 - 9 **Gefriergutschalen**
 - 10 **Gefrierkalender**
-
- A **Kühlraum**
B **Gefrierraum**

* Nicht in allen Modellen enthalten

Aufstellen des Gerätes

Umgebungstemperatur

Abhängig von der „Klimaklasse“, die auf dem Typenschild im Inneren des Gerätes oben links ist (Bild 14), kann Ihr Gerät bei folgenden angegebenen Umgebungstemperaturen betrieben werden:

Klimaklasse	Umgebungstemperatur von ... bis ...
SN	+10 °C bis +32 °C
N	+16 °C bis +32 °C
ST	+16 °C bis +38 °C
T	+16 °C bis +43 °C

Sinkt die Umgebungstemperatur unter die untere Umgebungstemperatur-Grenze ab, verringert sich die Laufzeit der Kältemaschine, was eine Unterversorgung des Gefrierfaches mit Kälte zur Folge hat. Im Extremfall kann dies zum Auftauen des Gefriergutes führen.

Geräte, die mit Temperatenausgleichschalter ausgestattet sind (Bild 2/A), können, nachdem der Schalter gedrückt wurde, bei Umgebungstemperatur unter +12 °C betrieben werden.

Ist der Schalter eingeschaltet, so wird seine rote Markierung sichtbar (Bild 2/A).

Sobald die Raumtemperatur die Umgebungstemperatur-Grenze von +12 °C übersteigt, muss der Schalter wieder ausgeschaltet werden.

Aufstellort

Zum Aufstellen eignet sich ein trockener, belüftbarer Raum. Das Gerät sollte keiner direkten Sonneneinstrahlung ausgesetzt und nicht in unmittelbarer Nähe von Wärmequellen wie Herd, Heizkörper etc. aufgestellt werden. Ist das Aufstellen neben einer Wärmequelle unvermeidbar, eine geeignete Isolierplatte verwenden oder folgende Mindestabstände zur Wärmequelle einhalten:

Zu Elektroherden 3 cm.

Zu Öl- oder Kohlenstellherden 30 cm.

Beim Aufstellen neben einem anderen Kühl- oder Gefriergerät ist ein seitlicher Mindestabstand von 2 cm erforderlich, um Schwitzwasserbildung zu vermeiden.

Aufstellen

Das Gerät fest auf ebener Oberfläche aufstellen. Unebenheiten des Bodens ggf. durch die beiden Schraubfüsse an der Vorderseite ausgleichen.

Elektrischer Anschluss

Das Gerät darf nur an 220–240 V/50 Hz Wechselstrom über eine vorschriftsmäßig installierte Steckdose mit Schutzkontakt angeschlossen werden. Die Steckdose muss mit einer 10-16 A Sicherung abgesichert sein.

Bei Geräten, die in nicht-europäischen Ländern betrieben werden, ist auf dem Typenschild zu prüfen, ob die angegebene Spannung und Stromart mit den Werten des Stromnetzes übereinstimmen. Das Typenschild befindet sich im Kühlraum oben links (Bild 14).

Ein eventuell notwendiger Austausch der Netzanschlussleitung hat nur durch einen Fachmann zu erfolgen.

Belüftung

Die an der Rückwand des Gerätes erwärmte Luft muss ungehindert abziehen können. Ist dies nicht gewährleistet, so muss die Kühlmaschine mehr leisten, was zu einem erhöhten Stromverbrauch führt. Deshalb auf keinen Fall die Belüftungsöffnungen abdecken (Bild 3).

Nach dem Transport ...

kann das Gerät sofort in Betrieb genommen werden.

Wechseln des Türanschlages

Arbeitsschritte in der Reihenfolge der Zahlen (Bild 15).

de

Einschalten / Ausschalten

Gerät einschalten

Drehen Sie den Temperaturregler im Kühlraum aus der Stellung „0“. Das Gerät beginnt zu kühlen, die Innenbeleuchtung ist bei geöffneter Tür eingeschaltet (Bild ②/1).

Temperatur einstellen

Um die Temperatur einzustellen, drehen Sie den Temperaturregler bis zu einer der Zahlen (Bild ②/1).

Die Temperatur ist stufenlos regelbar.

Wenn der Temperaturregler auf eine höhere Zahl gestellt wird, so stellt sich im Kühl- und Gefrierraum niedrigere Temperatur ein.

Wir empfehlen den Temperaturregler in folgende Stellungen zu bringen:

- Zur kurzfristigen Lagerung von Lebensmitteln im Gefrierraum wählen Sie eine niedrigere Zahl (Energiesparbetrieb).
- Zur langfristigen Lagerung von eingefrorenen Lebensmitteln im Gefrierraum und zum Einfrieren von frischen Lebensmitteln wählen Sie die mittlere Zahl.

Hinweise

- Die Temperatur im Kühlraum wird von Umgebungstemperatur, Menge und Temperatur der frischen Lebensmittel, sowie davon, wie oft die Gerätetür geöffnet wird, beeinflusst. Bei Bedarf kann man die Einstellung des Temperaturreglers ändern.
- Während die Kühlmaschine läuft, bilden sich funktionsbedingt Wasserperlen oder Reif an der Rückseite des Kühlraums. Ein Abschaben der Reifschicht oder Abwischen der Wasserperlen ist nicht notwendig, da die Rückwand automatisch abtaut. Das Tauwasser wird in der Ablaufrinne aufgefangen, zur Kältemaschine geleitet und dort verdunstet (Bild ⑥/B).
- Die Stirnseiten des Gerätes werden teilweise leicht beheizt, dies verhindert Schweißwasserbildung im Bereich der Dichtung der Gefrierraumtür.

Gerät ausschalten

Drehen Sie den Temperaturregler (Bild ②/1) in die Stellung „0“, damit sind Kühlung und Beleuchtung ausgeschaltet.

Gerät stilllegen

Wird das Gerät über einen längeren Zeitraum hindurch nicht benutzt, Netzstecker ziehen, Gerät abtauen und reinigen, Türen offen lassen.

Lebensmittel einordnen

Beim Einordnen beachten:

- Warme Speisen und Getränke außerhalb des Gerätes abkühlen lassen.
- Lebensmittel möglichst verpackt oder gut abgedeckt einordnen. Dadurch bleiben Aroma, Farbe, Feuchtigkeit und Frische erhalten, und Geschmacksübertragungen werden vermieden. Unverpackt sollten nur Gemüse, Obst und Salat in den Gemüsebehältern gelagert werden.
- Öl und Fett nicht mit den Kunststoffteilen und der Türdichtung in Berührung bringen (diese könnten sonst porös werden).
- Keine explosiblen Stoffe im Gerät aufbewahren und hochprozentigen Alkohol nur verschlossen, stehend lagern. Explosionsgefahr!
- Im Kühlraum befinden sich die kältesten Bereiche an der Rückwand und über der untersten Ablage. Diese Bereiche für empfindliche Lebensmittel verwenden.
- Flaschen mit Flüssigkeiten, die gefrieren können, nicht im Gefrierraum lagern, da die Flaschen beim Gefrieren platzen.

Einordnungsbeispiel

Bild ❶

Im Gefrierraum (B)

Lebensmittel einfrieren, lagern und Eis bereiten.

Auf den Ablagen (3)

von oben nach unten Backwaren, fertige Speisen, Molkereiprodukte, Fleisch und Wurst.

Im Obst- und Gemüsefach (5)

Gemüse, Obst und Blattsalate.

In den Abstellfächern (7)

große Flaschen.

Die Innenausstattung

Die Ablagen im Kühlraum können auch bei einer um 90° geöffneten Tür umgesetzt werden. Zum Umsetzen Ablage nach vorne ziehen, absenken, herausnehmen und an gewünschter Stelle neu einsetzen (Bild ❷).

Alle Abstellfächer und Behälter in der Tür können zum Reinigen herausgenommen werden.

Zum Herausnehmen Behälter und Absteller anheben (Bild ❸).

* Nicht in allen Modellen enthalten.

de

Lebensmittel einfrieren, lagern und Eis bereiten

Das Gefrierfach

Der Gefrierraum eignet sich zum Lagern von Tiefkühlkost, zum Einfrieren von Lebensmitteln und zur Eiswürfelherstellung.

Hinweis

Sinkt die Umgebungstemperatur unter +12 °C ab, so verringert sich die Laufzeit der Kältemaschine. Dies bewirkt, dass der Gefrierraum nicht genügend mit Kälte versorgt wird, was im Extremfall zum Auftauen der Lebensmittel führen kann. Geräte, die mit einem Temperaturausgleichschalter ausgestattet sind (Bild 2/A), können, nachdem der Schalter gedrückt wurde, bei einer Umgebungstemperatur unter +12 °C betrieben werden.

Ist der Schalter eingeschaltet, so wird seine rote Markierung sichtbar (Bild 2/A).

Sobald die Raumtemperatur die Umgebungstemperatur-Grenze von +12 °C übersteigt, muss der Schalter wieder ausgeschaltet werden.

Beim Einkauf von Tiefkühlkost beachten:

- Auf unbeschädigte Verpackung achten.
- Das Haltbarkeitsdatum darf nicht überschritten sein.
- Die Temperaturanzeige der Verkaufstruhe sollte -18 °C oder niedriger anzeigen.
- Tiefkühlkost ganz zum Schluss einkaufen und gut eingepackt in Zeitungspapier oder in einer Kühltasche schnell nach Hause transportieren und in den Gefrierraum legen.

Nutzzinhalt

Die Angaben zum Nutzzinhalt finden Sie in Ihrem Gerät auf dem Typenschild.

Lebensmittel selbst einfrieren

Werden Lebensmittel eingefroren, nur frische, einwandfreie Lebensmittel verwenden.

Zum Einfrieren geeignet sind:

Fleisch- und Wurstwaren, Geflügel und Wild, Fisch, Gemüse, Kräuter, Obst, Backwaren, Pizza, fertige Speisen, Speisereste, Eigelb und Eiweiss.

Zum Einfrieren nicht geeignet sind:

Ganze Eier in der Schale, Sauerrahm und Mayonnaise, Blattsalate, Radieschen, Rettich und Zwiebeln.

Blanchieren von Gemüse und Obst

Damit Farbe, Geschmack, Aroma und Vitamin „C“ erhalten bleiben, sollte Gemüse und Obst vor dem Einfrieren blanchiert werden. (Beim Blanchieren wird das Gemüse und Obst kurzzeitig in kochendes Wasser getaucht. – Literatur über das Einfrieren, in der auch das Blanchieren beschrieben wird, ist im Buchhandel erhältlich.)

Lebensmittel verpacken

Die Ware portionsgerecht für Ihren Haushalt abpacken.

Gemüse und Obst bis 1 kg, Fleisch bis zu 2,5 kg portionieren. Kleinere Portionen frieren schneller durch und die Qualität bleibt beim Auftauen und Zubereiten so am besten erhalten.

Um Geschmackverlust und Austrocknung zu vermeiden, die Lebensmittel luftdicht verpacken.

Zum Verpacken geeignet sind:

Kunststoff-Folien, Schlauchfolien aus Polyäthylen, Alu-Folien und Gefrierdosen. Diese Produkte sind im Fachhandel erhältlich.

Ungeeignet sind:

Packpapier, Pergamentpapier, Cellophan, Müllbeutel und gebrauchte Einkaufstüten.

Die Lebensmittel in die Verpackung einlegen, Luft herausdrücken und Packung dicht verschließen.

Zum Verschließen eignen sich:

Gummiringe, Kunststoffklipse, Bindfäden, kaltebeständige Klebebänder oder Ähnliches. Beutel und Schlauchfolien aus Polyäthylen können mit einem Folien-schweißgerät verschweißt werden.

Abtauen

Gefriervermögen

Lebensmittel sollen möglichst schnell bis zum Kern durchgefroren werden. Nur so bleiben Vitamine, Nährwerte, Aussehen und Geschmack erhalten. Das max. Gefriervermögen Ihres Gerätes deshalb nicht überschreiten.

Beim Einfrieren in den Gefriergutbehältern verringert sich das max. Gefriervermögen geringfügig. Den untersten Behälter nur zum Lagern von Gefriergut verwenden.

Angaben über das max. Gefriervermögen nach aktueller Norm finden Sie auf dem Typschild.

Eis bereiten

Achtung

Keine elektrischen Eisbereiter im Gefrierraum benutzen.

Eiswürfel herstellen

Eisschalen sind im Fachhandel erhältlich. Eisschale zu 3/4 mit Wasser füllen und in den Gefrierraum stellen. Zum Lösen der Eiswürfel die Eisschale kurz unter fließendes Wasser halten oder leicht verwinden.

Der Kühlraum

Der Kühlraum taut vollautomatisch ab. Das Tauwasser wird in der Tauwasserablauf- rinne (Bild ④/B) aufgefangen, zur Kühl- maschine geleitet und dort verdunstet. Ablaufrinne und Ablaufloch stets sauber halten, damit das Tauwasser ungehindert abfließen kann.

Gefrierfach abtauen

Das Gefrierfach taut nicht automatisch ab, da die gefrorenen Lebensmittel nicht antauen dürfen. Eine dicke Reif- oder Eisschicht verschlechtert die Kälte- abgabe an das Gefriergut und lässt den Stromverbrauch ansteigen.

Reif oder Eis auf keinen Fall mit einem Messer ablösen, da der Gefrierfach- verdampfer aufgestochen werden könnte.

Herausspritzendes Kältemittel kann zu Augenverletzungen führen oder sich ent- zünden.

Wenn das Gefrierfach stark vereist ist, sollte es abgetaut werden.

Dabei vorgehen wie folgt:

- Gefriergut entnehmen, in Zeitungspapier wickeln und an einem kühlen Ort lagern.
- Netzstecker ziehen.
- Tür offen lassen, Tauwasser mit Tuch oder Schwamm aufwischen.
- Gefrierfach trockenreiben, Gerät wieder einschalten und Gefriergut einlegen.

Abtauhilfen

Zum Beschleunigen des Abtauvorganges am besten einen **Topf mit heißem Wasser** mit einer Unterlage auf den Boden des Gefrierfa- ches stellen.

Auf keinen Fall elektrische Heizgeräte, Kerzen oder Petroleumlampen zum Abtauen in das Gerät stellen.

Vorsicht bei Verwendung von **Abtausprays**, diese können explosive Gase bilden, kunststoffschädigende Lösungs- oder Treibmit- tel enthalten, gesundheitsschädlich sein oder Korrosion verursachen.

de

Reinigen

Vor dem Reinigen grundsätzlich Netzstecker ziehen bzw. Sicherung abschalten oder herausschrauben.

Keinen Dampf- oder Dampfdruckreiniger verwenden. Der heiße Dampf kann die Oberflächen und die Elektrik beschädigen.

Als Folge wird die Sicherheit des Geräteelektrosystems negativ beeinflusst.

Den Kühlraum monatlich einmal reinigen. Das Reinigen des Gefrierfaches sollte zweckmäßigerweise nach jedem Abtauen erfolgen.

Reinigungswasser darf nicht in die Kontrollarmatur und Beleuchtung gelangen. Zur Reinigung des gesamten Gerätes außer der Türdichtung eignet sich lauwarmes Wasser mit einem milden, leicht desinfizierenden Reinigungsmittel, z. B. Handspülmittel. Ungeeignet sind sand-, scheuermittel- oder säurehaltige Putzmittel bzw. chemische Lösungsmittel.

Um Mattstellen zu vermeiden, sollten auch als "scheuermittelfrei" gekennzeichnete Putzmittel nicht verwendet werden.

Die Türdichtung nur mit klarem Wasser abwischen und dann gründlich trocken-reiben.

Sammelrinne (Bild 8/B) und Ablaufloch im Kühlraum häufiger reinigen, damit das Tauwasser ungehindert ablaufen kann. Darauf achten, dass möglichst kein Reinigungswasser durch die Ablauföffnung in die Verdunstungsschale läuft.

Energiespartips

- Gerät in einem kühlen, gut belüftbaren Raum, nicht in unmittelbarer Nähe von Wärmequellen (Heizkörper, etc.) aufstellen, vor direkter Sonneneinstrahlung schützen.
- Die Belüftungsöffnungen des Gerätes nicht zustellen.
- Warme Speisen erst nach dem Abkühlen in das Gerät stellen.
- Zum Auftauen Gefrierwaren in den Kühlraum legen. Sie nutzen damit die Kälte der Gefrierware zur Kühlung der Lebensmittel im Kühlraum.
- Gefrierfach bei Eisbildung abtauen. Eine dicke Eisschicht verschlechtert die Kälteabgabe an das Gefriergut und lässt den Stromverbrauch ansteigen.
- Zum Beladen und Entladen des Gerätes Gerätetüren so kurz wie möglich offen halten. Je kürzer die Gerätetür vom Gefrierfach offen steht, desto geringer ist die Eisbildung im Gefrierfach.

Hinweise zu Betriebsgeräuschen

Betriebsgeräusche

Zur Beibehaltung der Innentemperatur schaltet sich in regelmäßigen Abständen der Kompressor des Gerätes ein.

Die dabei entstehenden Geräusche sind funktionsbedingt.

Die Lautstärke nimmt automatisch ab, sobald das Gerät die Betriebstemperatur erreicht hat.

Das **Brummen** wird vom Motor (Kompressor) verursacht. Es kann kurzfristig etwas lauter werden, wenn sich der Motor einschaltet.

Das **Blubbern**, **Gurgeln** oder **Surren** wird vom Kältemittel verursacht, das durch die Rohren fließt.

Das **Klicken** ist immer dann zu hören, wenn der Thermostat den Motor ein- oder ausschaltet.

Bei einem Gerät mit Ventilator kann ein **leises Rauschen** von der Luftströmung im Geräte-Innenraum herrühren.

Sollten die funktionsbedingten Geräusche zu laut sein, so hat dies womöglich Ursachen, die sich oftmals ganz einfach beheben lassen.

Das Gerät steht uneben

Das Gerät mit Hilfe einer Wasserwaage eben ausrichten, mit Schraubfüßen oder anderer Unterlage fixieren.

Das Gerät „steht an“

Das Gerät von anstehenden Möbeln oder Geräten wegrücken.

Schubladen, Körbe oder Abstellflächen wackeln oder klemmen

Die herausnehmbaren Teile prüfen und ggf. neu einsetzen.

Flaschen und Gefäße berühren sich

Die Flaschen und Gefäße leicht auseinander rücken.

de

Kleine Störungen selbst beheben

Störungen

Bevor Sie den Kundendienst rufen, prüfen Sie bitte, ob Sie aufgrund der nachfolgenden Aufstellung die Störung selbst beheben können. Bei Beratungsfällen müssen Sie, auch während der Garantiezeit, die vollen Kosten für den Monteureinsatz übernehmen.

Was ist zu tun, wenn ...

... die Innenbeleuchtung bei laufender Kältemaschine nicht funktioniert?

Prüfen, ob der Lichtschalter sich bewegen lässt. Lässt er sich bewegen, ist die Glühlampe defekt.

Glühlampe austauschen

Den Netzstecker des Gerätes ziehen bzw. die Sicherung der Hausinstallation ausschalten.

Das Abdeckgitter nach vorn abziehen (Bild 12/B).

Die Glühlampe auswechseln:

220–240 V, max. 25 Watt, E14.

Klemmt der Lichtschalter (Bild 12/A), den Kundendienst benachrichtigen.

... das Gefriergut festgefroren ist?

Das Gefriergut mit einem stumpfen Gegenstand, z.B. mit einem Löffel lösen.

... das Gefrierfach eine dicke Eisschicht hat?

Das Gefrierfach abtauen und reinigen.

Beim Wiedereinlegen des Gefriergutes darauf achten, dass die Tür des Gefrierfaches richtig schließt.

... der Kühlraumboden nass ist?

Eventuell ist das Ablaufloch der Tauwassersammelrinne (Bild 8) verstopft, Ablaufloch mit Stäbchen freimachen.

Kleine Störungen selbst beheben

Was ist zu tun, wenn ...

... die Temperatur im Kühlraum zu kalt ist?

Stellen Sie den Temperaturregler auf eine niedrigere Zahl (Bild ②/1).

Eventuell wurde eine zu große Menge frischer Lebensmittel in das Gefrierfach eingelegt, was eine längere Laufzeit der Kältemaschine zur Folge hat. Dabei wird auch der Kühlraum stärker gekühlt.

Das "max. Gefriervermögen" (siehe Typenschild, Bild ⑭) nie überschreiten.

... die Einschalthäufigkeit und Einschalt-dauer der Kältemaschine zunimmt?

Die Tür wurde häufig geöffnet oder es wurden große Mengen Lebensmittel frisch eingelagert.

Prüfen, ob die Lufteintrittsöffnung unten im Sockel oder die Luftaustrittsöffnung zuge-stellt ist.

... es im Gefrierfach zu warm ist und das Gefriergut auftaut?

Eventuell ist die Temperatur im Raum, wo das Gerät steht, kälter als +12 °C, was eine längere Laufzeit der Kältemaschine zur Folge hat.

Die Raumtemperatur auf über +12 °C erhöhen.

Wenn das Gerät mit dem Temperaturlausgleichschalter (Bild ②/A) ausgestattet ist, diesen einschalten. (**Ist der Schalter eingeschaltet**, so wird seine rote Markierung sichtbar, wie es auf dem Bild ②/A dargestellt ist).

... der Kühlschrank keine Kühlleistung hat?

Prüfen:

- ob der Temperaturregler (Bild ②/1) auf einer der Zahlen von „1“ bis „5“ steht. Wenn dem so ist, und die Innenbeleuchtung nicht funktioniert, dann prüfen:
- ob die Sicherung der Hausinstallation ausgeschaltet ist,
- ob der Netzstecker des Gerätes fest in der Steckdose steckt.

Kundendienst

Kann die Störung anhand der zuvor aufgeführten Hinweise nicht beseitigt werden, rufen Sie bitte den Kundendienst.

Führen Sie in diesem Fall keine weiteren Reparaturen, vor allem an den elektrischen Teilen des Gerätes, selbst aus. Um Kälteverlust zu vermeiden, die Tür nicht unnötig lange offen halten.

Die Telefon-Nr. des Kundendienstes finden Sie im beiliegenden Kundendienststellenverzeichnis oder im amtlichen Telefonbuch.

Typenschild

Bitte geben Sie bereits bei der Anforderung des Kundendienstes die E-Nummer und die FD-Nummer an. Diese Angaben finden Sie auf dem Typenschild oben links im Kühlraum (Bild ⑭):

de

Kühlzonen im Kühlraum beachten!

Durch die Luftzirkulation im Kühlraum entstehen Zonen unterschiedlicher Kälte.

Die Zone für empfindliche Lebensmittel befindet sich, je nach Modell, ganz unten zwischen dem seitlich eingepprägten Pfeil und der darunter liegenden Glasablage

(Bild ❶/1 und 2) oder zwischen den beiden Pfeilen (Bild ❷/1 und 2).

Diese eignet sich vor allem zum Lagern von Fleisch, Fisch, Wurst, Salatmischungen usw.

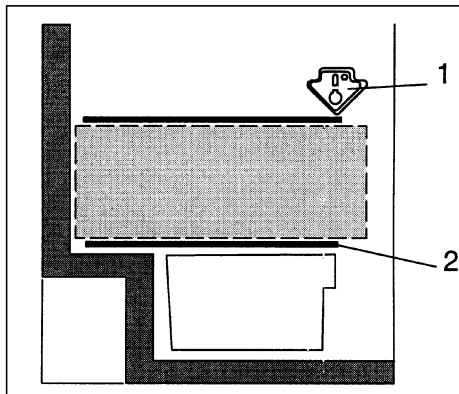

1

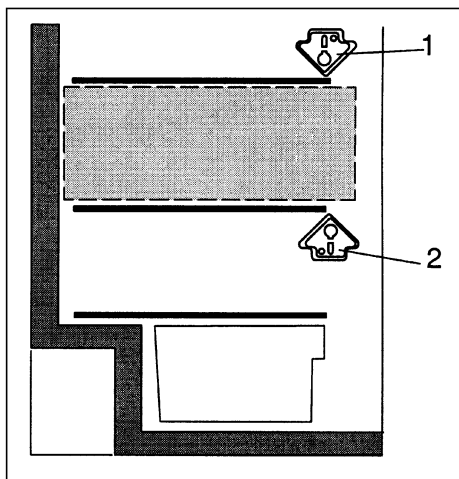

2

Tartalom

	oldal		oldal
Hulladékártalmatlanítási útmutatás	18	Élelmiszerek lefagyasztása, tárolása és jégkészítés	24
A csomagolás ártalmatlanítása	18	A mélyhűtő rekesz	24
A használt készülék ártalmatlanítása	18	Mélyhűtött élelmiszer vásárlásakor figyelembe veendő	24
Biztonsági útmutató	19	Élelmiszer házi fagyasztása	24
Rendeltetés	20	Élelmiszer csomagolása	24
A készülék ismertetése	20	Fagyasztási teljesítmény	25
A készülék felállítása	21	Hőfokszabályozó beállítása fagyasztáshoz és tároláshoz	25
Környezeti hőmérséklet	21	Jégkészítés	25
Felállítási hely	21	Tárolási idő	25
A készülék felállítása	21	A mélyhűtött áru felolvasztása	25
Elektromos csatlakoztatás	21	Leolvasztás	26
Szellőzés	21	A hűtőtér	26
Szállítás után	21	Mélyhűtő rekesz leolvasztása	26
Az ajtóvassalat cseréje	21	Segítség a leolvasztáshoz	26
Bekapcsolás/Kikapcsolás	22	Tisztítás	27
A készülék bekapcsolása	22	Energia-megtakarítási ötletek	27
A hőmérséklet beállítása	23	Üzemzajjal kapcsolatos útmutatások	28
A készülék kikapcsolása	23	Kisebb zavarok sajátkezü elhárítása	29
A készülék üzemén kívül helyezése	23	Mit tegyünk, ha...	29
Az élelmiszerek elrendezése	24	Vevőszolgálat	29
Elrendezésakor vegye figyelembe	24	Típustábla	29
Példa az élelmiszerek elrendezésére	24	Vegye figyelembe a hűtőtér különböző hűtöttségi fokú zónáit!	30
A belső elrendezés megváltoztatása	24		

hu

Hulladékártalmatlanítási útmutatás

A csomagolás ártalmatlanítása

A csomagolás megóvja a készülékét a szállítás közbeni sérülésektől. Minden felhasznált anyag környezetbarát és újra felhasználható. Kérjük, segítsen Ön is: A csomagolást környezetkímélő módon ártalmatlanítsa.

Az aktuális ártalmatlanítási módokról tájékozódjon a szakkereskedésben vagy a közigazgatásnál.

Figyelmeztetés

A csomagolást és annak részeit ne adja gyerekek kezébe. A hajtogatott doboz és a fólia fulladásveszélyt jelent!

A használt készülék ártalmatlanítása

A régi készülék nem értéktelen hulladék! Környezetbarát ártalmatlanításával értékes nyersanyag nyerhető.

 Ez a készülék az elektromos és elektronikai készülékekre vonatkozó 2002/96/EG sz. európai irányelvnek (waste electrical and electronic equipment – WEEE) megfelelő jelöléssel rendelkezik. Az irányelv megszabja a használt készülékek EU-szerte érvényes visszavételének és újrahasznosításának a kereteit.

Figyelmeztetés

Az elhasznált készüléknél

1. Kihúzni a hálózati csatlakozót.
2. Vágja el a csatlakozó kábelt és távolítsa el a hálózati csatlakozót.

A hűtőközegek hűtőközeget és hőszigetelő gázokat tartalmaznak. A hűtőközegek és hőszigetelő gázok szakszerű ártalmatlanítást igényelnek. Ügyeljen, kérem arra, hogy a hűtőgép csővezetékei a szakszerű ártalmatlanításig ne sérüljenek meg.

Biztonsági útmutató

A készülék üzembe helyezését megelőzően kérjük olvassa el gondosan a Használati és szerelési utasításban feltüntetett információkat. Ezekben a készülék beszerelésével, használatával, karbantartásával kapcsolatban fontos megjegyzéseket talál.

A használati- és szerelési utasítást szükség esetén gondosan őrizze meg a következő tulajdonos számára.

A gyártó nem vonható felelősségre, ha a következő utasításokat nem tartják be:



Ez a készülék kis mennyiségben egy izobután (R 600 a) nevű hűtőközeget tartalmaz, ami egy igen környezetbarát, de gyúlékony természetes gáz. A készülék felállítása és szállítása közben figyeljenek arra, hogy a hűtő-kör részei ne rongálódjanak meg. Sérülések esetén kerülje a nyílt lángot és más tűzforrásokat, valamint, hagyják pár percre átszellőzni a helyiséget, ahol a készülék áll.

- A tisztításhoz vagy leolvasztáshoz semmi esetre se használjon gőzölős tisztítókészüléket. A gőz a készülék feszültség alatt álló részeibe juthat, és rövidzárlatot, vagy áramütést okozhat.
- A készüléken belül ne használjon elektromos készülékeket.
- Sérült készüléket ne helyezzen üzembe; kétség esetén érdeklődjön a szállítónál.
- A bekötést és felállítást a szerelési utasítás szerint kell elvégezni. Az elektromos bekötési előírásoknak és a típustáblán szereplő adatoknak egyezniük kell.
- A készülék elektromos biztonsága csak akkor szavatolt, ha a villamos hálózat, földelése előírászerűen van telepítve.
- Meghibásodás, valamint a készülék karbantartása, vagy tisztítása esetén a készüléket a hálózatról le kell választani. Húzza ki a hálózati csatlakozót, vagy kapcsolja ki a biztosítékot. A hálózati csatlakozót, és ne a csatlakozókábelt húzza meg.
- Elektromos-készülékek javítását csak szakemberek végezhetik. A szakszerűtlen javítások révén a használó számára jelentős veszélyek léphetnek fel.
- Magas százalékarányú alkoholt csak jól elzárva és állítva tároljon. Gyúlékony hajtógázokat tartalmazó termékeket (pl. tejszínhabspray, spray-eket tartalmazó tartályok stb.) és robbanásveszélyes anyagokat ne tároljon a készülékben. – Robbanásveszély!
- A hűtőkör részeit ne sértse meg pl. a párologtató hűtőközegcsatornájának éles tárgyakkal történő felszúrásával, csővezetékek letörésével, vagy felületi bevonatok megkarcolásával. A kifröccsenő hűtőközeg szemsérüléseket okozhat.
- A készülék szellőző-nyílásait hagyja szabadon.
- A lábamatot, fiókot, ajtókat stb. ne használja fellépőként, vagy támasztékként.
- Gyerekeket ne hagyjon a készülékben játszani. Például, semmi esetre se üljenek gyerekek fiókra, vagy csimpaszkodjanak ajtókra..
- Utólagosan felszerelt zárral rendelkező készüléknél a kulcsokat gyerekektől távol őrizze meg.
- A mélyhűtőtérben tárolt nyeles fagyaltot, vagy jégkockát ne vegye egyenesen a szájába, mert az igen alacsony hőmérséklet miatt égésveszély áll fenn.
- Doboos, vagy palackos folyadékot, különösen szénsavas üdítőitalokat, ne tároljon a mélyhűtőtérben. A palackok és dobozok megrepedhetnek.
- Mélyhűtött árut ne érintsen nyirkos kézzel, mivel a kezei hozzáfagyhatnak.

hu

Rendeltetés

A készülék alkalmas élelmiszerek hűtésére és fagyasztására, valamint jégkockák készítésére. A készüléket házi felhasználásra szánják.

A szolgáltatói területen történő alkalmazáskor figyelembe kell venni az iparágra érvényes rendeleteket.

A készülék megfelel a hűtőberendezésekre érvényes balesetvédelmi előírásoknak (VBG 20).

A hűtő-kör tömítettségét bevizsgálták.

Ez a termék megfelel az idevonatkozó elektromos készülékre alkalmazott biztonsági rendelkezéseknek.

A berendezést álló-készüléknek tervezték. Nem szabad beépíthető készülékként felállítani.

A készülék ismertetése

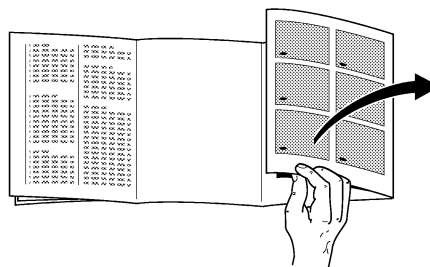

Olvasás előtt kérjük, nyissa ki a hátsó oldalt az ábrákkal.

A használati utasítás több modellre is érvényes, ezért előfordulhat, hogy az ábrákon a készülékek részleteiben eltérések vannak.

Áttekintő ábra

1 ábra

- 1 Belső világítás és hőfokszabályozó
- 2 Üvegtartó polc
- 3 Rekeszek
- 4 Vízvezető eresz
- 5 Zöldség- és gyümölcsstartó
- 6 Tároló
- 7 Tároló nagy palackoknak, tejesdobozoknak stb.
- 8 Fagyasztó tálca
- 9 Hűtő rekeszek
- 10 Hűtési naptár

A Hűtőtér

B Mélyhűtőtér

* Nem az összes modellnél

A készülék felállítása

Figyeljen a környezeti hőmérsékletre

A klímakategóriától függően (lásd a klímakategóriát) készüléke a következő környezeti hőmérsékleteken üzemeltethető: (A típustábla a készülék bal felső részében található. 13. ábra)

Klímakategória	Környezeti hőmérséklettartományok
SN	+10 °C-tól 32 °C-ig
N	+16 °C-tól 32 °C-ig
ST	+16 °C-tól 38 °C-ig
T	+16 °C-tól 43 °C-ig

Ha a környezeti hőmérséklet az alsó környezeti hőmérséklet határ alá süllyed, csökken a hűtőgép működése. Ez a mélyhűtő rekesz hideggel történő ellátásának csökkenését eredményezi. Szükséges esetben a mélyhűtött áru ki is olvadhat.

A környezeti hőmérsékletre érzékeny kapcsolóval rendelkező készülékek (2/A. ábra) a kapcsoló bekapcsolása után +12 °C környezeti hőmérséklet alatt is üzemeltethetők. Bekapcsolt állapotban láthatóvá válik a piros jelzés a kapcsolón. (2/A. ábra)

Amennyiben a szobahőmérséklet +12 °C fölé emelkedik, kapcsolja ki ismét a kapcsolót.

Felállítási hely

Felállításhoz egy száraz, szellőztethető helyiség a megfelelő. A felállítási hely ne legyen közvetlenül kitéve a napsugaraknak illetve, ne legyen hóforrás, mint pl. tűzhely vagy fűtőtest közelében. Ha a hóforrás közelében való felállítás elkerülhetetlen, használjon megfelelő szigetelőlemezt vagy tartsa be a következő, a hóforrástól számított, minimális távolságokat.

Villanytűzhelyek esetén 3 cm.

Olaj- és szénfűtéses kályhák esetén 30 cm.

A pára képződés elkerülése érdekében, ha a készüléket egy másik hűtő vagy fagyasztó készülék mellett állítja fel, akkor egy 2 cm-es minimális távolság betartása szükséges.

A készülék felállítása

A készüléknek szilárdan és egyenesen kell állnia.

A padló egyenetlenségeit a két csavarható láb segítségével mindkét oldalon egyenlítő ki.

Elektromos csatlakoztatás

A készüléket csak 220-240 V/50 Hz váltóáramra szabad csatlakoztatni, egy előírás szerűen felszerelt érintésvédelemmel ellátott csatlakozó aljzat segítségével. A csatlakozó aljzat biztosítéka 10-16 A vagy annál magasabb kell legyen.

Nem európai országok számára gyártott készülékek esetén a típustáblán ellenőrizze, hogy a csatlakozási feszültség és az áram típusa megegyezik-e a Ön elektromos hálózatának értékeivel. A típustábla a hűtőtér bal felső részében található. 14. ábra

A hálózati csatlakozóvezeték esetleges cseréjét kizárólag szakember végezheti el.

Szellőzés

A készülék hátoldalánál képződő meleg levegőnek akadálytalanul távoznia kell. Különben a hűtőgép teljesítményének növekednie kell, és ezzel megnő az áramfogyasztás. Ezért semmi esetre se takarja le a szellőző-nyílásokat (6. ábra).

Szállítás után ...

a készüléket azonnal üzembe lehet helyezni.

Az ajtóvasalat cseréje

A munkafázisok a számok sorrendjében követik egymást (15. ábra).

Bekapcsolás / Kikapcsolás

A készülék bekapcsolása

A hűtőtérben található hőfokszabályozót mozdítsa el a "0"- állásból. A készülék elkezd hűteni, a belső világítás nyitott ajtónál bekapcsolódik (2/1. ábra).

A hőmérséklet beállítása

A hőfokszabályozó beállításához álljon egy mutatóra. (2/1. ábra).

A hőmérséklet fokozatmentesen állítható.

Magasabb mutatók beállítása mélyebb hőmérsékletet eredményez a hűtőtérben és a mélyhűtő rekeszben.

A következő hőfokszabályozó beállításokat ajánljuk:

- élelmiszerek mélyhűtő rekeszben történő rövidtávú tárolásához egy alacsony mutatót ajánlunk (energiatakarékos üzemmód).
- élelmiszerek mélyhűtő rekeszben történő hosszútávú tárolásához és friss élelmiszerek lefagyasztásához egy közepes mutatót ajánlunk.

Megjegyzések

- A hűtőtér hőmérsékletét befolyásolja a környezeti hőmérséklet, a frissen betárolt élelmiszerek mennyisége és hőmérséklete, valamint a sűrű ajtónyitogatás. A hőfokszabályozó beállításait igény szerint megváltoztathatja.
- A hűtőgép működése közben, üzemszerűen páralecsapódás, vagy zúzmara képződhet a hűtőtér hátfalán. Nem szükséges a zúzmarát lekaparni, vagy a páralecsapódást letörölni. A hátfal automatikusan leolvasztásra kerül. Az olvadékvizet felfogja lefolyócsatoma, majd a hűtőgéphez vezet, ahol elpárolog (8/B. ábra).
- A hűtőszekrényház oldalai részben gyengén melegítve vannak, ez megakadályozza a párasodást a mélyhűtő rekesz ajtótomítésének közelében.

A készülék kikapcsolása

A hőfokszabályozót (2/1. ábra) tekerje "0"- helyzetbe, így kikapcsolhatja a hűtést és a világítást.

Üzemen kívül helyezés

Ha a készüléket hosszabb ideig nem használja, húzza ki a hálózati csatlakozót, olvassza le, és tisztítsa meg a készüléket. Az ajtókat hagyja nyitva.

Az élelmiszerek elrendezése

Elrendezéskor vegye figyelembe

- Meleg ételeket és italokat még a készüléken kívül hagyjon lehűlni.
- Élelmiszereket lehetőleg becsomagolva vagy jól lefedve tároljon a készülékben. Ezáltal megmarad ízük, színük, nedvességtartalmuk és frissességük, valamint elkerülhető az izátvétel. Csomagolatlanul kizárólag zöldséget, gyümölcsöt és salátát tároljon a zöldséges rekeszekben.
- Az olaj és a zsír ne érintkezzen a műanyag-részekkel és az ajtótömítéssel (máskülönben a tömítés porózussá válhat).
- Ne tároljon a készülékben robbanásveszélyes anyagokat, magas százalékarányú alkoholt pedig kizárólag lezárva és állítva tartson a hűtőszekrényben. - Robbanásveszély!
- A hűtőtér leghidegebb területei a hátfalnál és a legalsó polc felett találhatóak. Ezeket a területeket érzékeny élelmiszerek tárolására alkalmazza.
- Palackokat, amelyekben folyadék van és amelyek megfagyhatnak, ne tároljon a mélyhűtőben. Fagyáskor a palackok megrepednek.

Példa az élelmiszerek elrendezésére

❶ ábra

A fagyasztótérben (B)

Élelmiszerek lefagyasztása, tárolása és jégkészítés.

A polcokon (3)

főnről lefelé péksütemények, kész ételek, tejtermékek, hús és kolbász.

A zöldségtartóban(5)

zöldség, gyümölcs, saláta.

A tárolókban (7)

nagy palackok.

A belső berendezés

A hűtőtérben a polcokat akkor is fel lehet cserélni, ha az ajtó 90°-os szögben van nyitva. Átrendezéshez húzza kifelé a polcot, engedje le, vegye ki, majd a kívánt helyre dugja vissza (❷ ábra).

Az ajtón lévő összes rekeszt és polcot tisztításakor ki lehet venni.

Kivételhez a rekeszeket és a polcokat emelje meg (❸ ábra).

* Nem az összes modellnél

Élelmiszerek lefagyasztása, tárolása és jégkészítés

A mélyhűtő rekesz

A mélyhűtő rekesz alkalmas mélyhűtött élelmiszer tárolására, élelmiszer lefagyasztására és jégkockák készítésére.

Megjegyzés

Ha a környezeti hőmérséklet +12 °C alá süllyed, ritkábban kapcsol be a hűtő-aggregátor. Ebben az esetben túlzottan felmelegedhet a mélyhűtő rekesz. Szélső esetben akár ki is olvadhat a mélyhűtött áru.

A környezeti hőmérsékletre érzékeny kapcsolóval rendelkező készülékek (2/A. ábra) a kapcsoló bekapcsolása után +12 °C környezeti hőmérséklet alatt is üzemeltethetők. Bekapcsolt állapotban **láthatóvá válik a piros jelzés a kapcsolón.** (2/A. ábra) Amennyiben a szobahőmérséklet +12 °C fölé emelkedik, kapcsolja ki ismét a kapcsolót.

Mélyhűtött élelmiszer vásárlásakor vegye figyelembe

- Ügyeljen arra, hogy a csomagolás ne legyen sérült.
- A szavatossági idő még nem járt le.
- A hűtőláda hőmérséklet-jelzője, amelyből vásárol, -18 °C-ot vagy annál hidegebbet mutasson.
- A mélyhűtött élelmiszert legvégül vásárolja meg, majd újságpapírba vagy egy hűtőtáskába jól becsomagolva vigye haza és tegye be a mélyhűtőbe.

Hasznos tartalom

A hasznos tartalomra vonatkozó adatokat készülékében a típustáblán találhatja.

Élelmiszer lefagyasztása otthon

Ha saját maga fagyasztja le, csak friss, hibátlan élelmiszert használjon.

Fagyasztásra alkalmasak

hús- és kolbászárúk, szárnyas és vad, hal, zöldségek, fűszerek, gyümölcsök,

péksütemények, pizza, készételek, tojássárgája és tojásfehérje.

Fagyasztásra nem alkalmasak

héjban lévő egész tojások, tejföl és majonéz, fejes saláta, hónapos retek, retek és hagyma.

A zöldség és a gyümölcs leforrása

Hogy a szín, az íz, az aroma és a C vitamin megmaradjanak, a zöldséget és a gyümölcsöt fagyasztás előtt ajánlatos leforrázni. (Leforrásánál a zöldséget és a gyümölcsöt egy kevés ideig forrásban lévő vízbe mártják, a fagyasztásról s egyúttal a forrázástól bővebben is olvashatnak, ha fellapozzák a könyvesboltokban megtalálható szakirodalmat.)

Az élelmiszer becsomagolása

Az árut a háztartása számára megfelelő adagokban csomagolja be.

Zöldséget és gyümölcsöt 1 kg-nál nem nehezebb, húst, legfeljebb 2,5 kg-os adagokban tároljon. A kisebb adagok gyorsabban átfagynak, a felolvasztás és az elkészítés során így marad meg leginkább a minőség.

Az élelmiszereket légmentesen csomagolja be, hogy ne veszítsék el ízüket, és ne száradjanak ki.

Csomagolásra alkalmasak:

műanyag-fóliák, tömlő alakú, polietilénből készült fóliák, alufóliák és hűtődobozok. Ezeket a termékeket a szakkereskedésben találhatja meg.

Alkalmatlanok:

csomagolópapír, pergamenpapír, celofán, szemeteszacskó vagy használt bevásárlózacskók.

Helyezze az élelmiszert a csomagolásba, a levegőt teljesen préselje ki, és a csomagot szorosan zárja le.

A lezárásra alkalmasak:

gumigyűrűk, műanyagkapcsok, kötöző zsinetek, hidegtűrő ragasztószalagok vagy hasonlók. A tasakokat és a tömlő alakú, polietilénből készült fóliákat egy fóliahegesztő segítségével össze lehet hegeszteni.

Élelmiszerek lefagyasztása, tárolása és jégkészítés

Mielőtt a mélyhűtőbe tenné őket, jelölje meg a tasakokat és írja fel rájuk az eltevés dátumát.

Fagyasztási teljesítmény

Az élelmiszereknek a lehető leghamarabb kell teljesen átfagyniuk. Csak így maradnak meg a vitaminok, a tápanyagok, a küllem és az íz. Ezért a készülék maximális fagyasztási teljesítményét ne lépje túl.

Az érvényes szabályoknak megfelelő maximális fagyasztási teljesítményre vonatkozó adatok a típustáblán találhatóak.

A mélyhűtött termék tárolóban történő fagyasztáskor kismértékben csökken a max. fagyasztóteljesítmény. A legalsó tárolót csak mélyhűtött termékek tárolására használja!

A hőfokszabályozó beállítása fagyasztáshoz és tároláshoz

Fagyasztáshoz és hosszú tároláshoz állítsa a hőfokszabályozót egy közepes mutatóra. (Ez – a mélyhűtő rekeszben –18 °C-nak, vagy még annál is alacsonyabb hőmérsékletnek felel meg).

Megjegyzés

- Friss élelmiszereknek a fagyasztórészbe történő behelyezése után automatikusan addig dolgozik a hűtőgép, amíg az élelmiszerek át nem fagytak. Ezáltal, bizonyos körülmények közt a hűtőtér is erősebben lehül. A hőfokszabályozó beállításainak megváltoztatása viszont, általában nem szükséges.

Jégkészítés

Figyelem!

Ne használjon elektromos fagyaltkészítőt!

Jégkocka készítése

A jégkocka-tartók a szaktereskedelemben kaphatók. Töltse föl a jégkocka-tartót ³/₄-ig vízzel és helyezze be a fagyasztótérbe!

A jégkockák kiszedéséhez a tartót rövid ideig tartsa folyó víz alá, vagy kissé csavarja meg!

Tárolási idő

A mélyhűtött áru minőségromlásának elkerülése érdekében fontos, hogy ne lépje túl a megengedett tárolási időt. A tárolási idő az élelmiszer fajtájától függ.

- 18 °C-on a hal, a kolbász, a készételek és a pékáru 4 hónapig, a sajt, a szárnyas, a hús 6 hónapig, a zöldség és a gyümölcs pedig 8 hónapig tárolhatók.

A mélyhűtött áru felolvasztása

Fajtától és felhasználástól függően a következő lehetőségek közül választhat:

- szobahőmérsékleten,
- a hűtőszekrényben,
- az elektromos sütőben,
- forró levegő ventilátorral vagy anélkül
- a mikrohullámú sütőben.

A lefagyasztott és felolvasztott mélyhűtött árut ismét le lehet fagyasztani, ha a hús és a hal, valamint más mélyhűtött áru nem áll egy, ill. három napnál többet 3°C-nál magasabb hőmérsékleten.

Máskülönben, ha az íz, az illat és a küllem nem változott, az élelmiszert főzéssel, sütéssel dolgozza fel vagy készítsen belőle készételt, majd fagyassza le ismét.

A maximális tárolási időt a következő alkalommal ne használja ki teljes egészében.

A hűtőtér

A hűtőtér teljesen automatikusan leolvasztódik. Az olvadékvizet felfogja a lefolyócsatorna, majd a hűtőgéphez vezeti, ahol elpárolog. (B/B. ábra). A lefolyócsatornát és a lefolyónyílást mindig tartsa tisztán, hogy az olvadékvíz akadálytalanul lefolyhasson.

Mélyhűtő rekesz leolvasztása

A mélyhűtő rekesz nem olvasztódik le automatikusan, mivel a fagyasztott élelmiszereknek nem szabad kiolvadniuk. Egy vastag zúzmara- vagy jégréteg rontja a mélyhűtött áru felé történő hidegleadást, és növeli az áramfogyasztást.

A zúsmarát vagy jeget semmi esetre sem szabad késsel eltávolítani, mert a mélyhűtőrekesz párologtatója kiszűrődhet.

A kifröccsenő hűtőközeg szemgyulladását okozhat, vagy meggyulladhat.

Ha a mélyhűtő rekesz erősen eljegesedett, le kell olvasztani.

Következésképpen járjon el:

- A mélyhűtött árut vegye ki, csavarja újságpapírba, és tárolja hűtött helyen.
- Húzza ki a hálózati csatlakozót.
- Az ajtót hagyja nyitva, az olvadékvizet egy kendővel vagy szivaccsal törölje fel.
- A mélyhűtő rekeszt törölje tisztára, a készüléket újra kapcsolja be, és helyezze be a mélyhűtött árut.

Segítség a leolvasztáshoz

A kiolvasztási folyamat meggyorsításához helyezzen **egy melegvizes lábost** alátéttel a mélyhűtő rekesz padlójára.

Semmi esetre se helyezzen elektromos fűtőkészülékeket, gyertyákat vagy petróleumlámpákat kiolvasztás céljából a készülékbe .

Vigyázzon, amikor **leolvasztó spray-ke**t használ, mivel ezek robbanékony gázokat képezhetnek, műanyagokra ártalmas oldószereket, vagy hajtógázokat tartalmazhatnak, vagy rozsdásodást okozhatnak.

Tisztítás

Tisztítás előtt mindig húzza ki a hálózati csatlakozót, ill. kapcsolja, vagy csavarja ki a biztosítékot.

Ne használjon gőz- vagy gőznyomású tisztítót. A forró gőz károsíthatja a felületeket valamint az elektromos berendezéseket.

Készülék elektromos biztonsága megváltozik.

A hűtőteret havonta egyszer tisztítsa meg. A mélyhűtő rekesz tisztítását célszerű minden leolvasztás után elvégezni.

A tisztításhoz használt víznek nem szabad a vezérlő részbe és a világításba kerülnie. Az ajtó tömítés kivételével az egész készülék tisztítására alkalmas a langyos víz, amelybe lágy, enyhén fertőtlenítő hatású tisztítószer ill. kézi mosogatószer tett. A szemcsés, súroló vagy savtartalmú tisztítószer ill. kémiai oldószer tisztításra nem alkalmasak.

A fényezés sérülésének elkerülése érdekében, "súrolószer-mentes" tisztítóeszközöket sem szabad használni.

Az ajtó tömítést csak tiszta vízzel mossa le, majd alaposan törölje szárazra.

A hűtőterben található gyűjtőcsatornát (B. ábra) és lefolyónyílást gyakrabban tisztítsa, hogy az olvadékvíz akadálytalanul lefolyhasson. Figyeljenek arra, hogy lehetőleg ne jusson tisztításhoz használt víz a lefolyónyíláson keresztül az elpárolgató-tálcába.

Energia-megtakarítási ötletek

- A készüléket egy hűvös, jól szellőző helyiségben állítsa fel, ne tegye ki közvetlen napsütésnek, és ne helyezze hóforrás (fűtőtestek, stb.) közelébe.
- Ne zárja el a készülék szellőző-nyílásait.
- Meleg ételeket csak azután helyezzen a készülékbe, miután azok már kihűltek.
- A felolvasztásuk idejére helyezze a mélyhűtött árukat a hűtőtérbe. Ezzel az árukban rejtőző hideget a hűtőtérben található élelmiszerek hűtésére tudja használni.
- Jegesedés esetén olvassa le a mélyhűtő rekeszt. Egy vastag jégréteg rontja a mélyhűtött áru felé történő hidegleadást, és növeli az áramfogyasztást.
- A ki- és berakodásnál a készüléket a lehető legrövidebb ideig tartsa nyitva. Minél rövidebb ideig van nyitva a mélyhűtő rekesz ajtaja, annál csekélyebb a jégképződés mélyhűtő rekeszben.

hu

Üzemzajjal kapcsolatos megjegyzések

Üzemzaj

A kiválasztott hőmérséklet változatlanul tartásához az Ön készüléke időről időre bekapcsolja a kompresszort.

Az eközben fellépő zörejek az üzemszerű működéssel járnak.

Ezek automatikusan csökkennek, miután a készülék elérte az üzemi hőmérsékletet.

A zümmögő hangok a motorból (kompresszorból) jönnek. A motor bekapcsolása után ezek a hangok rövid időre felerősödhetnek.

A bugyborékolást, gurgulázást vagy szörcsögést a csöveken keresztülátfolyó hűtőközeg okozza.

Kattogást mindig akkor hallani, amikor a termosztát a motort be- vagy kikapcsolja.

Ventilátorral rendelkező készülék esetén a légáramlat okozta halk susogás hallható a készülék belső teréből.

Ha az üzemszerű zörejek esetleg túl hangossá válnak, akkor ennek lehetőleg egyszerű okai vannak, amik sokszor igen könnyen megszüntethetők.

A készülék nem áll vízszintesen.
A készüléket állítsa be vízmérték segítségével. Használja ehhez a becsavarható lábakat, vagy helyezzen valamit a készülék alá.

A készülék nekiütközik valaminek
Mozdítsa el a készüléket a vele érintkező bútorok vagy készülékek közeléből.

Fiókok, kosarak vagy tároló felületek mozognak, vagy szorulnak.
Vizsgálja meg a kivehető részeket, majd helyezze őket ismét be.

Palackok, vagy edények érintik egymást.
Csúsztassa kicsit széjjelebb a palackokat vagy edényeket.

Kisebb zavarok sajátkezü elhárítása

Üzemzavar

Kérjük tehát, hogy mielőtt a vevőszolgálatot hívná, ellenőrizze, hogy az alábbi hibakeresés alapján nem tudja-e a zavart sajátkezüleg elhárítani. Tanácsadás esetén a jótállási idő alatt is viselnie kell a szerelő igénybevételével járó összes költséget.

Mit tegyünk, ha...

... a belső világítás nem működik, bár a hűtő-aggregátor dolgozik?

Ellenőrizze, hogy mozgatható-e a világítás kapcsolója. Amennyiben igen, úgy az izzólámpa hibás.

Cserélje ki az izzólámpát.

Húzza ki a készülék hálózati csatlakozóját, illetve kapcsolja ki a villamos hálózat biztosítékát.

A fedőrácsot előrefele húzza le. (12/B. ábra).

Az izzólámpát cserélje ki:

220-240 V, max. 25 Watt, E 14

Amennyiben akad a világítás kapcsolója, hívja a vevőszolgálatot. (12/A. ábra).

... ha a mélyhűtött áru odafagyott?

A mélyhűtött árut egy tompa tárggyal, pl. egy kanállal lazítsuk meg.

... ha a mélyhűtő rekeszen vastag jégréteg képződött?

Olvassza le a mélyhűtő rekeszt és tisztítsa ki. A mélyhűtött áru visszahelyezésénél figyeljen arra, hogy a mélyhűtő rekesz ajtaja rendesen záródjon.

... ha a hűtőtér alja nyirkos?

Amennyiben az olvadékvíz-gyűjtőcsatorna lefolyónyílása (9/B. ábra) eltömődött, a lefolyónyílást egy pálcikával tegye szabaddá.

Kisebb zavarok sajátkezü elhárítása / Vevőszolgálat

Mit tegyünk, ha...

... a hőmérséklet a hűtőtérben túl alacsony?

A hőfokszabályozót állítsa egy kisebb mutatóra. (2/1. ábra).

Ha esetlegesen túl nagy mennyiségű friss élelmiszert helyezett a mélyhűtő rekeszbe. Ez azt eredményezi, hogy a hűtő-aggregátor nagyon hosszan működik. Így a hűtőtér is erősebben hűl.

A "max fagyasztási teljesítményt" lásd a típustáblán (4. ábra ne lépje túl.

... ha a hűtő-aggregátor egyre gyakrabban és egyre hosszabb időre kapcsol be?

Az ajtót túl gyakran nyitogatták, vagy nagy mennyiségű élelmiszert fagyasztottak le nem rég.

Ellenőrizze hogy, a lábazati szellőzőnyílás vagy a légkifúvónyílás el van-e zárva.

... ha a mélyhűtő rekeszben túl meleg van, és a mélyhűtött áru kiolvad?

Esetleg a helyiségnek a hőmérséklete, ahol a készülék áll alacsonyabb +12 °C-nál. Ez azt eredményezi, hogy a hűtő-aggregátor keveset működik.

A helyiség hőmérsékletét emelje +12 °C fölé.

Környezeti hőmérsékletre érzékeny kapcsolóval rendelkező készülékeknél (2/A. ábra) kapcsolják be a kapcsolót **(bekapcsolt állapotban a piros jelölés válik a kapcsolón láthatóvá)**.

(2/A. ábra).

... ha a hűtőszekrény nem hűt?

Vizsgálja meg, hogy a hőfokszabályozó (2/1. ábra) egy "1" és "5" közti mutatón áll-e.

Amennyiben ez az eset áll fenn, és a belső világítás nem működik, vizsgálja meg

- hogy, a villamoshálózat biztosítóka ki van-e kapcsolva,
- hogy, a készülék hálózati csatlakozója szilárdan áll-e a dugaljban.

Ha a hibát a fentiekben felsorolt útmutatások alapján nem lehet elhárítani, kérjük hívja a vevőszolgálatot. Ebben az esetben, a készüléken, főleg annak elektromos részein, ne végezzen saját maga további javításokat. Ne nyitogassa szükségtelenül sokszor az ajtókat, hogy a készülék ne melegedjen fel.

A vevőszolgálat telefonszámát a mellékelt vevőszolgálati listán, vagy a hivatalos telefonkönyvben találhatja meg.

Típustábla

Kérjük már a vevőszolgálat kihívásakor adja meg a készülék E-Nr. és FD-Nr. adatait. Ezeket az adatokat a típustáblán balra fent a hűtőtérben találhatja meg (14. ábra).

hu

Vegye figyelembe a hűtőtér különböző hűtöttségi fokú zónáit!

A légkeringetés miatt a hűtőtérben különböző hűtöttségi fokú zónák keletkeznek.

Az érzékeny élelmiszerek tárolására megfelelő zóna modelltől függően egész lent, az oldalsó nyíl és az alatta fekvő üvegpolc (1/1. és 2. ábra) vagy

a két nyíl (2/1. és 2. ábra) között van. Ideális hús, hal, kolbász, salátakeverékek stb. tárolására.

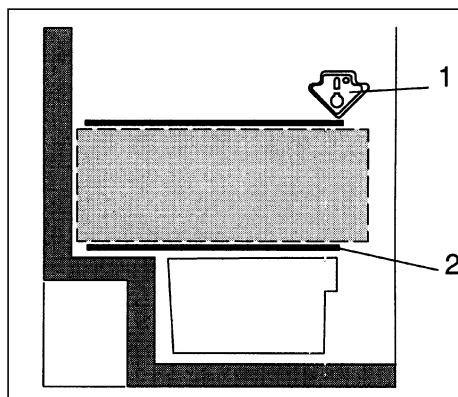

1

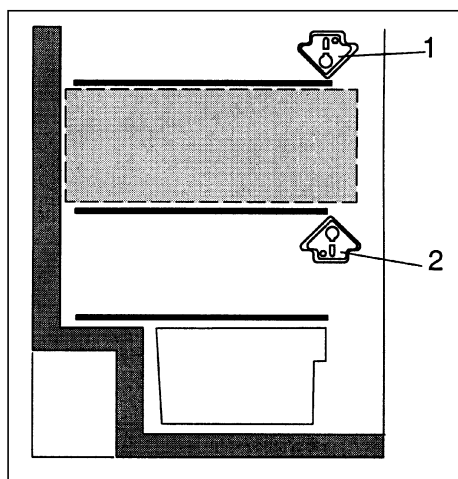

2

Содержание

	Страница		Страница
Указания по утилизации	32	Как заморозить продукты самостоятельно	38
Утилизация упаковки	32	Упаковка продуктов питания	38
Утилизация старого холодильника	32	Производительность замораживания	39
Указания по технике безопасности	33	Установка с помощью регулятора температуры для замораживания и хранения продуктов	39
Назначение	34	Приготовление пищевого льда	39
Знакомство с холодильником	34	Продолжительность хранения продуктов	39
Установка холодильника	35	Размораживание замороженных продуктов	39
Температура окружающей среды	35	Размораживание холодильника	40
Место расположения	35	Холодильное отделение	40
Установка	35	Размораживание морозильного отделения	40
Электроподключение	35	Помощь при размораживании	40
Вентиляция	35	Чистка холодильника	41
После транспортировки	35	Рекомендации по экономии электроэнергии	41
Изменение направления открывания дверцы	35	Указания относительно рабочих шумов	42
Включение, выключение	36	Как устранить самостоятельно мелкие неисправности	42
Включение холодильника	36	Что делать, если...	42
Установка температуры	36	Служба сервиса	43
Выключение холодильника	36	Фирменная табличка	43
Вывод холодильника из эксплуатации	36	Не забывайте, что в холодильном отделении имеется несколько зон охлаждения!	44
Размещение продуктов питания	37		
На что обращать внимание при размещении продуктов	37		
Примеры размещения	37		
Изменение внутреннего оснащения	37		
Замораживание и хранение продуктов, приготовление пищевого льда	38		
Морозильное отделение	38		
На что обращать внимание при покупке свежемороженых продуктов	38		

Указания по утилизации

Утилизация упаковки

Упаковка защищает Ваш бытовой прибор от транспортных повреждений. Все используемые в качестве упаковки материалы не наносят вреда окружающей среде и пригодны для вторичного использования. Внесите, пожалуйста, свой вклад в дело защиты окружающей среды, сдав упаковку на экологичную утилизацию.

Информацию об актуальных методах утилизации Вы можете получить у Вашего торгового агента или в органах коммунального управления по месту Вашего жительства.

Предупреждение

Упаковку и ее составные части нельзя отдавать детям. Так как не исключена опасность удушья, которой дети подвергаются, закрывшись в картонной коробке или запутавшись в полиэтиленовой пленке!

Утилизация старого холодильника

Отслужившие свой срок холодильники нельзя рассматривать как ненужный мусор! Благодаря экологичной утилизации из них удается получить ценное сырье.

 Этот бытовой электроприбор имеет обозначение в соответствии с указаниями Директивы ЕС 2002/96/EG относительно отслуживших свой срок электрических и электронных приборов (waste electrical and electronic equipment – WEEE).

В этом документе содержатся предписания относительно правил приема и утилизации отслуживших свой срок приборов, действующих в рамках ЕС.

Предупреждение

В случае с отслужившими свой срок холодильниками:

1. Извлеките вилку из розетки.
2. Отрежьте сетевой шнур и уберите его подальше вместе с вилкой.

В холодильной установке содержится хладагент, а в изоляции холодильника – газы, утилизация которых должна быть проведена квалифицированно. Трубки контура, по которому циркулировал хладагент, ни в коем случае не должны быть повреждены до начала утилизации.

Указания по технике безопасности

Перед вводом холодильника в эксплуатацию внимательно прочтите информацию, приведенную в инструкциях по монтажу и эксплуатации. В них Вы найдете важные указания по установке, использованию и техобслуживанию холодильника.

Храните инструкции по монтажу и эксплуатации в надежном месте на случай, если их придется передать следующему владельцу холодильника.

Изготовитель не несет никакой ответственности за выход холодильника из строя в случае, если не будут соблюдаться приведенные ниже указания.



В этом холодильнике содержится в незначительном количестве хладагент изобутан (R 600 a), который представляет собой почти не загрязняющий окружающую среду, но легко воспламеняющийся природный газ. Поэтому при транспортировке и установке холодильника следите за тем, чтобы ни один из элементов контура, по которому циркулирует хладагент, не был поврежден. При наличии подобных повреждений в помещении, в котором находится холодильник, не следует пользоваться открытым пламенем или другими источниками воспламенения до тех пор, пока это помещение не будет проветрено в течение нескольких минут.

- Ни в коем случае не используйте для чистки или размораживания холодильника пароочиститель. Пар может попасть на токопроводящие элементы конструкции холодильника и вызвать короткое замыкание или привести к электрическому удару.
- Внутри холодильника нельзя пользоваться никакими электрическими приборами.
- Поврежденный холодильник нельзя вводить в эксплуатацию, в сомнительных случаях обращайтесь за помощью к фирме-поставщику.
- Установку и подключение холодильника следует проводить согласно инструкции по монтажу.

Параметры электросети, к которой подключается холодильник, должны соответствовать значениям, приведенным в фирменной табличке.

- Электробезопасность холодильника может быть гарантирована только в том случае, если система заземления домашней электропроводки смонтирована согласно предписаниям.
- В случае возникновения неисправности, перед проведением работ по техобслуживанию и

перед чисткой холодильника его обязательно следует отключать от сети. Для этого извлеките штепсельную вилку из розетки или выключите предохранитель. При извлечении вилки из розетки никогда не тяните за шнур, браться следует только за саму вилку.

- Ремонт электроприборов должен выполняться только силами специалистов, так как после неквалифицированно выполненного ремонта холодильник может превратиться для пользователя в источник серьезной опасности.
- Чистый спирт можно хранить в холодильнике только в хорошо закрытых бутылках, установленных вертикально.

Ни в коем случае не храните в холодильнике продукты в аэрозольной упаковке с горючими рабочими газами (например, диспенсеры для взбитых сливок, лак для волос и пр.) и взрывоопасные вещества, так как не исключена опасность возникновения взрыва!

- Нельзя повреждать элементы контура, по которому циркулирует хладагент, например, путем протыкания острыми предметами трубок испарителя, перегибания трубок холодильной системы, соскребания защитного покрытия и пр. Брызги хладагента, попавшие в глаза, могут привести к их воспалению.
- Ни в коем случае нельзя закрывать или чем-либо загромождать вентиляционные отверстия холодильника.
- Нельзя вставлять или опираться на цоколь холодильника, вытяжные механизмы, дверцы и пр.
- Не позволяйте детям играть с холодильником. Они ни в коем случае не должны садиться на вытяжные механизмы или повисать на дверцах холодильника.
- Если Вы оснастили Ваш холодильник дополнительным замком, то ключи от него следует хранить в недоступном для детей месте.
- Никогда нельзя брать мороженое на палочках или кубики пищевого льда из морозильника сразу в рот (из-за очень низкой температуры существует опасность ожога полости рта).
- Жидкости в бутылках и консервных банках, особенно газированные напитки, нельзя хранить в морозильнике. Посуда может лопнуть.
- Никогда не прикасайтесь к замороженным продуктам мокрыми руками, так как руки могут к ним прилипнуть.

Назначение

Холодильник предназначен для охлаждения и замораживания продуктов питания и приготовления пищевого льда.

Он предназначен для использования в домашнем хозяйстве.

При использовании холодильника в производственных целях следует соблюдать предписания, действительные для данной отрасли промышленности.

Холодильник отвечает всем требованиям Предписаний по предотвращению несчастного случая, разработанным для холодильных агрегатов (VBG 20).

Контур для циркуляции хладагента проверен на герметичность.

Данный холодильник отвечает также требованиям соответствующих Предписаний по технике безопасности для электрических приборов.

Холодильник был сконструирован как отдельно стоящий агрегат.

Поэтому его нельзя куда-либо встраивать.

Знакомство с холодильником

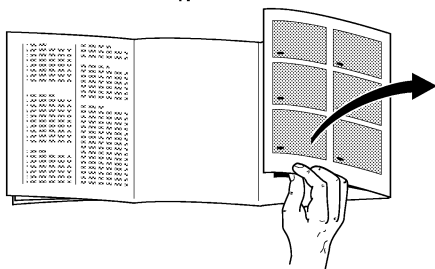

Перед прочтением инструкции разверните, пожалуйста, последние страницы с рисунками.

Данная инструкция по эксплуатации предназначена для нескольких моделей холодильников, поэтому не исключено, что изображенные на рисунках детали оснащения Вы в Вашем холодильнике не найдете.

Общий обзор

Рисунок 1

- 1 Внутреннее освещение и регулятор температуры
- 2 Полка для бутылок
- 3 Полки
- 4 Желобок для слива талой воды
- 5 Ящик для овощей и фруктов
- 6 Полка
- 7 Полка для больших бутылок, пакетов с молоком и пр.
- 8 Лоддон для замораживания продуктов
- 9 Боксы для замороженных полукокетов
- 10 Календарь замораживания

A Холодильное отделение

B Морозильное отделение

* не во всех моделях

Размещение холодильника

Температура окружающей среды

В зависимости от климатической группы, которая приведена в фирменной табличке, расположенной внутри холодильника слева вверху (рисунок 10), Ваш холодильник может эксплуатироваться при следующей температуре окружающей среды:

Климатическая группа	Температура окружающей среды от ... до
SN	от +10 °C до 32 °C
N	от +16 °C до 32 °C
ST	от +16 °C до 38 °C
T	от +16 °C до 43 °C

Если температура окружающей среды опускается за нижнюю границу диапазона допустимых температур, то холодильная установка начинает включаться на менее продолжительное время. В результате в морозильном отделении становится теплее. В крайнем случае могут подтаять замороженные продукты.

Холодильники, оснащенные специальным выключателем (рисунок 2/A), можно, после нажатия выключателя, эксплуатировать при температуре окружающей среды ниже +12 °C.

В положении включения на выключателе становится видна маркировка красного цвета (рисунок 2/A).

Если температура в помещении становится выше +12 °C, то выключатель следует снова перевести в положение выключения.

Место расположения

В качестве места расположения холодильника подходит сухое, хорошо проветриваемое помещение. Место установки должно быть выбрано таким образом, чтобы на холодильник не попадали прямые солнечные лучи и чтобы он не находился в непосредственной близости от таких источников тепла как плита, радиатор отопления и пр. Если холодильник все-таки придется установить недалеко от источника тепла, то в этом случае необходимо воспользоваться подходящей изолирующей плитой или позаботиться о том, чтобы соблюдались следующие минимально допустимые расстояния от холодильника до источника тепла:

до электроплиты 3 см,

до плиты, отапливаемой углем или котельным топливом, 30 см.

При установке холодильника рядом с другим холодильником или морозильным шкафом, во избежание запотевания стенок расстояние между ними должно быть не менее двух сантиметров.

Установка

Холодильник должен устойчиво стоять на ровной поверхности. Неровности пола можно скомпенсировать с помощью обеих винтовых ножек, расположенных с передней стороны холодильника.

Электроподключение

Холодильник можно подключать только к сети переменного тока с параметрами 220-240 В/50 Гц через установленную согласно предписаниям сетевую розетку с защитным контактом. Розетка должна быть оснащена предохранителем на 10-16 А или выше.

В случае с холодильниками, предназначенными для неевропейских стран, необходимо проверить, совпадают ли напряжение и вид тока, приведенные в фирменной табличке холодильника, с параметрами Вашей электросети. Фирменная табличка находится в холодильном отделении слева вверху (рисунок 11).

Если есть необходимость в замене сетевого шнура, то это обязательно должно быть выполнено квалифицированным специалистом.

Вентиляция

Воздух, нагревающийся у задней стенки холодильника, должен иметь возможность беспрепятственно подниматься вверх. Иначе холодильной установке придется работать с повышенной производительностью, что повышает расход электроэнергии. Поэтому ни в коем случае нельзя закрывать вентиляционные отверстия холодильника (рисунок 3).

После транспортировки...

холодильник сразу же можно вводить в эксплуатацию.

Изменение направления открывания дверцы

Рабочие операции следует выполнять в последовательности, указанной цифрами на рисунке 6.

Включение / Выключение

Включение холодильника

Поверните регулятор температуры в холодильном отделении за положение "O". Холодильник начинает производить холод, при открывании его дверцы включается внутреннее освещение (рисунок 2/1).

Установка температуры

Для установки температуры регулятор следует перевести на одно из чисел (рисунок 2/1).

Температура регулируется бесступенчато.

Если регулятор устанавливается на большее число, то в холодильном и морозильном отделениях устанавливается более низкая температура.

Мы рекомендуем устанавливать регулятор температуры в следующие положения:

- для непродолжительного хранения продуктов питания в морозильном отделении выбирается меньшее число (режим экономии электроэнергии),
- для продолжительного хранения продуктов питания в морозильном отделении и замораживания свежих продуктов выбирается среднее число.

Указания

- Температура в холодильном отделении зависит от температуры окружающей среды, количества и температуры загруженных в холодильник свежих продуктов питания, а также от того, как часто открывается дверца холодильника. При необходимости можно изменить установку регулятора температуры.
- Во время работы холодильной установки на задней стенке холодильного отделения образуются капли воды или иней, что обусловлено функциональными особенностями холодильника. Соскребать иней или стирать капли воды не следует, так как задняя стенка холодильного отделения оттаивает автоматически. Талая вода собирается в предназначенном для этого желобке и затем направляется в холодильную установку, где происходит ее испарение (рисунок 2/B).
- Передние стенки корпуса холодильника слегка подогреваются, что препятствует образованию конденсата вокруг уплотнения дверцы морозильного отделения.

Выключение холодильника

Переведите регулятор температуры (рисунок 2/1) в положение "O", после чего системы охлаждения и освещения выключаются.

Вывод холодильника из эксплуатации

Если холодильник не будет эксплуатироваться продолжительное время, то извлеките вилку из розетки, проведите размораживание и чистку холодильника, и оставьте его дверцы открытыми.

Размещение продуктов

При размещении продуктов соблюдайте следующие правила:

- Теплые блюда и напитки следует сначала остудить за пределами холодильника.
- Продукты лучше всего укладывать в холодильник в упаковке или в хорошо закрытой посуде. Тогда они сохраняют свой аромат, цвет, влагу и надолго останутся свежими. Кроме того, это препятствует изменению вкуса некоторых продуктов, интенсивно впитывающих посторонние запахи. Без упаковки могут храниться только овощи, фрукты и листовые салаты, помещенные в специально предусмотренные для этого ящики.
- Следите за тем, чтобы растительные масла и жиры не попадали на пластмассовые детали холодильника и уплотнительную прокладку дверцы (иначе они могут стать пористыми).
- Не храните в холодильнике взрывоопасные вещества! Чистый спирт можно хранить только в хорошо закрытой, установленной вертикально посуде. В противном случае не исключена опасность взрыва!
- Участки с самой низкой температурой находятся у задней стенки и над самой нижней полкой холодильного отделения. Здесь лучше всего хранить скоропортящиеся продукты.
- Бутылки с замерзающими жидкостями не следует хранить в морозильнике, так как бутылки могут лопнуть.

Примеры размещения

Рисунок ❶

В морозильном отделении (Б)

можно замораживать и хранить замороженные продукты, а также приготавливать пищевой лед.

На полках (З)

сверху вниз: кондитерские изделия, готовые блюда, молочные продукты, мясо и колбаса.

В ящике для овощей и фруктов (5)

можно хранить овощи, фрукты и листовые салаты.

На полках (7)

хранятся большие бутылки.

Внутреннее оснащение

Полки внутри холодильника можно переставлять, даже если дверца открывается всего на 90°. Для того чтобы переставить полку в другое место, ее следует немного выдвинуть вперед, опустить, извлечь и затем установить на то место, которое Вам нравится (рисунок ❷).

Все полки, расположенные в дверце, можно для удобства чистки извлекать из холодильника.

Для этого их следует слегка приподнять (рисунок ❸).

* не во всех моделях

Замораживание и хранение продуктов, приготовление пищевого льда

Морозильное отделение

Морозильное отделение предназначено для хранения замороженных, замораживания свежих продуктов питания и приготовления кубиков пищевого льда.

Указание

Если температура окружающей среды опускается ниже значения +12 °С, то холодильная установка начинает включаться реже. В результате в морозильном отделении может стать слишком тепло. В крайнем случае даже подтаивают замороженные продукты.

Холодильники, оснащенные специальным выключателем (рисунок ②/A), можно, после нажатия выключателя, эксплуатировать при температуре окружающей среды ниже +12 °С.

В положении включения на выключателе становится видна маркировка красного цвета (рисунок ②/A).

Если температура в помещении становится выше +12 °С, то выключатель следует снова перевести в положение выключения.

На что следует обращать внимание при покупке свежемороженых продуктов:

- Следите за тем, чтобы упаковка продуктов не была повреждена.
- Убедитесь, что срок хранения продуктов не истек.
- Дисплей морозильного ларя в магазине должен показывать температуру -18 °С или ниже.
- Покупайте свежемороженые продукты в последнюю очередь и, хорошенько завернув их в газетную бумагу или уложив в специальную сумку из изолирующего материала, как можно скорее везите их домой и сразу укладывайте в морозильное отделение.

Полезный объем

Данные, касающиеся полезного объема, Вы сможете найти внутри Вашего бытового прибора в его фирменной табличке.

Как замораживать продукты самостоятельно

Если Вы хотите заморозить продукты самостоятельно, то проследите за тем, чтобы они были абсолютно свежими.

Замораживать можно:

мясные и колбасные изделия, птицу и дичь, рыбу, овощи, пряные травы, фрукты, кондитерские изделия, пиццу, готовые блюда, остатки пищи, желток и белок яйца.

Замораживать нельзя:

яйца в скорлупе, сметану и майонез, листовой салат, редиску, редьку и репчатый лук.

Бланширование овощей и фруктов

Чтобы сохранить цвет, вкус, аромат и витамин "С", овощи и фрукты следует перед замораживанием бланшировать. (При бланшировании овощи и фрукты опускаются на некоторое время в кипящую воду. Книжки с информацией о том, как правильно замораживать продукты, в которых также описывается процесс бланширования, имеются в книжных магазинах).

Упаковка продуктов питания

Упакуйте продукты, разделив их перед этим на порции, величина которых должна определяться Вами по опыту.

Одна порция овощей и фруктов не должна быть тяжелее 1 кг, порция мяса может весить около 2,5 кг. Небольшие порции продуктов промерзают быстрее, поэтому хорошее качество продуктов сохраняется и после их размораживания и приготовления.

Продукты следует упаковывать герметично, с тем чтобы они не потеряли свой первозданный вкус и влагу.

В качестве упаковки можно использовать: пленку из синтетических материалов, рукава из полиэтиленовой пленки, алюминиевую фольгу и специальные емкости, предназначенные для замораживания в них продуктов. Все эти изделия можно приобрести в специализированных магазинах.

Нельзя использовать:

упаковочную и пергаментную бумагу, целлофан, полиэтиленовые мешки для мусора и использованные пакеты из синтетических материалов.

Положите продукты в упаковку, выдавите из упаковки весь воздух и герметично закройте ее.

Для закрывания упаковки можно использовать:

резиновые кольца, пластмассовые зажимы, шпагат, морозостойкую клейкую ленту или нечто подобное. Мешки и рукава из полиэтиленовой пленки можно заварить с помощью специального электроприбора.

Размораживание

Производительность замораживания

Продукты питания должны как можно быстрее промерзнуть до самой сердцевины. Только в этом случае в них сохраняются витамины и питательные вещества, не испортятся внешний вид и первоначанный вкус. Поэтому поста-райтесь не загружать в морозильное отделение за один раз продуктов больше, чем это максимально допустимо.

При замораживании продуктов в имеющихся ящиках максимальная производительность замораживания немного уменьшается. Нижний ящик следует использовать только для хранения замороженных продуктов.

Данные относительно макс. производительности замораживания согласно указаниям, приведенным в действующей нормативной документации. Вы сможете найти в фирменной табличке.

Приготовление пищевого льда

Внимание!

Внутри морозильного отделения нельзя включать никакие электрические льдо-генераторы.

Приготовление кубиков льда

Ванночки для приготовления кубиков пищевого льда можно приобрести в специализированном магазине. Наполните ванночку водой на $\frac{3}{4}$ и поставьте ее в морозильное отделение. Чтобы отделить кубики льда от ванночки, подержите ее немного в проточной воде или слегка изогните.

Холодильное отделение

Холодильное отделение оттаивает полностью автоматически. Талая вода собирается в специальном желобке (рисунок ④/В), затем направляется к холодильной установке и там испаряется. Чтобы сливу воды ничто не препятствовало, постоянно следите за тем, чтобы сливной желобок и отверстие, куда сливается вода, были чистыми.

Размораживание морозильного отделения

Морозильное отделение не оттаивает автоматически, так как замороженные продукты не должны подтаивать. Толстый слой инея или льда на стенках отделения ухудшает отдачу холода на замороженные продукты, что приводит к повышению расхода электроэнергии.

Иней или лед ни в коем случае нельзя соскребать ножом, так как можно проткнуть испаритель морозильного отделения.

Брызги хладагента могут воспламениться или, попав в глаза, вызвать их воспаление.

Если морозильное отделение слишком обледенело, то его следует разморозить.

Поступайте следующим образом:

- Извлеките из морозильника замороженные продукты, заверните их в газетную бумагу и положите в прохладное место.

- Извлеките вилку из розетки.

- Оставьте дверцу открытой, собирайте талую воду тряпкой или губкой.

- Протрите стенки морозильного отделения насухо, снова включите холодильник и загрузите замороженные продукты.

Помощь при размораживании

Для ускорения процесса размораживания лучше всего поставить на дно морозильника **кастрюлю с горячей водой**, подложив под нее дощечку.

Ни в коем случае нельзя помещать в холодильник для его быстрого размораживания электрические нагревательные приборы, свечи или керосиновые лампы.

Соблюдайте осторожность при использовании специальных **средств в аэрозольной упаковке, ускоряющих процесс размораживания**, так как они могут образовывать взрывоопасные газы, в их состав могут входить растворители или иные

вещества, повреждающие синтетические покрытия, которые могут нанести вред Вашему здоровью или вызвать коррозию.

Чистка

Перед чисткой холодильника обязательно извлеките штепсельную вилку из розетки или вывинтите (выключите) предохранитель.

Никогда не пользуйтесь обычными или высоконапорными парочистителями, так как горячий пар может повредить поверхность холодильника и его электрическую часть.

В результате снижается надежность электросистемы холодильника.

Холодильное отделение следует протирать ежемесячно. Чистка морозильного отделения должна выполняться каждый раз после его размораживания.

Вода, используемая для протирки, не должна попасть в контрольную арматуру и систему освещения. Для протирки всего холодильника, за исключением уплотнительной прокладки дверцы, лучше всего использовать теплый водный раствор мягкого, слегка дезинфицирующего моющего средства, например, средства для мытья посуды вручную. Нельзя использовать чистящие средства, содержащие песок, абразивные зерна или кислоты, а также химические растворители.

Во избежание возникновения участков с матовой поверхностью, лучше не пользоваться даже и такими чистящими средствами, на упаковке которых указано, что "в их состав не входят абразивные вещества".

Уплотнительную прокладку дверцы следует протереть салфеткой, смоченной в холодной воде, и затем вытереть ее насухо.

Желобок для сбора талой воды (рисунок 9/B) и отверстие для ее слива следует прочищать почаще, чтобы вода не скапливалась внутри холодильника. Следите за тем, чтобы вода, используемая для протирки холодильника, по возможности не попадала через сливное отверстие в ванночку испарителя.

Рекомендации по экономии электроэнергии

- Холодильник должен быть установлен в прохладном, хорошо проветриваемом помещении, в месте, защищенном от попадания прямых солнечных лучей и подальше от источников тепла (радиатора отопления и пр.).
- Никогда не загораживайте чем-либо вентиляционные отверстия холодильника.
- Горячие блюда помещайте в холодильник только после того, как они остыли.
- Размораживайте продукты в холодильном отделении. Это позволяет использовать накопленный ими холод для охлаждения находящихся в холодильном отделении продуктов.
- Размораживайте морозильное отделение, если в нем образовался лед. Толстый слой льда ухудшает передачу холода на замораживаемые продукты и повышает расход электроэнергии.
- При загрузке и извлечении продуктов желательно как можно скорее закрывать дверцы холодильника. Чем быстрее дверца морозильного отделения будет закрыта, тем меньше в нем образуется льда.

Указания относительно рабочих шумов

Рабочие шумы

Для поддержания температуры на заданном уровне Ваш холодильник включает время от времени компрессор.

Возникающие при этом шумы обусловлены функциональными особенностями холодильника.

Шумы автоматически становятся тише, как только в холодильнике устанавливается рабочая температура.

Гудение исходит от двигателя компрессора. Когда двигатель включается, оно может на некоторое время усилиться.

Бульканье или **жужжание** создаются протекающим по трубкам хладагентом.

Щелчки всегда слышны тогда, когда термостат включает и выключает двигатель.

Если холодильник оснащен вентилятором, то может быть слышно **тихое шуршание**, обусловленное потоком воздуха, циркулирующим внутри холодильника.

Если шумы, обусловленные функциональными особенностями холодильника, становятся слишком громкими, то вполне возможно, что причины этого легко устранимы.

Холодильник установлен неровно

Установите, пожалуйста, холодильник точно по вертикали, используя для этого ватерпас. Можно отрегулировать по высоте ножки холодильника или что-нибудь подложить под него.

Холодильник "прислонился"

Отодвиньте, пожалуйста, холодильник подальше от мебели или других бытовых приборов.

Выдвижные ящики, корзины или полки качаются или зажаты

Проверьте, пожалуйста, положение всех съемных элементов оснащения холодильника и при необходимости установите их правильно.

Бутылки или другие емкости соприкасаются друг с другом

Слегка отодвиньте, пожалуйста, бутылки или емкости друг от друга.

Как устранить самостоятельно мелкие неисправности

Неисправности

Прежде чем вызвать специалистов Службы сервиса, проверьте, пожалуйста, не сможете ли Вы устранить неполадки самостоятельно с помощью приведенных ниже рекомендаций. Потому что вызов специалистов лишь для консультации также необходимо будет полностью оплачивать, даже если это случилось во время гарантийного срока.

Что делать, если...

...внутреннее освещение не функционирует, хотя холодильная установка работает?

Попробуйте подвигать выключатель. Если он свободно перемещается, значит, перегорела лампочка накаливания.

Как заменить лампочку

Извлеките вилку холодильника из розетки или выключите предохранитель на распределительном щитке.

Снимите защитную решетку по направлению вперед (рисунок 10/B).

Замените лампочку:

220-240 В, макс. 25 Вт, Е14.

Если заклинило выключатель, то обратитесь за помощью в Службу сервиса (рисунок 10/A).

...замороженные продукты примерзли к морозильнику?

Отделите продукты от стенок морозильника с помощью какого-либо тупого предмета, например, ложки.

...на стенках морозильного отделения образовался толстый слой льда?

Проведите размораживание и чистку морозильника. После повторной загрузки замороженных продуктов проследите, плотно ли закрывается дверца морозильника.

...на полу холодильного отделения появилась вода?

Если засорилось отверстие для слива талой воды из желобка (рисунок 11/B), то проведите чистку отверстия с помощью палочки.

Как устранить самостоятельно мелкие неисправности

Что делать, если...

...в холодильном отделении установилась слишком низкая температура?

Установите регулятор температуры на меньшее число (рисунок ②/1).

Вероятно, в морозильное отделение было загружено слишком большое количество свежих продуктов. Из-за этого холодильная установка включается на очень продолжительное время. При этом холодильное отделение также сильнее охлаждается.

Никогда не загружайте в морозильник за один раз продуктов больше, чем это указано в фирменной табличке ("макс. производительность замораживания", рисунок ④).

...частота включения и продолжительность работы холодильной установки увеличиваются?

Вероятно, дверца морозильного отделения слишком часто открывалась или в него было загружено большое количество свежих продуктов питания.

Проверьте, не закрыто ли отверстие для поступления охлаждающего воздуха внизу, в цоколе холодильника, или отверстие для выхода воздуха.

...в морозильном отделении стало слишком тепло, и замороженные продукты подтаивают?

Возможно, температура в помещении, где установлен холодильник, опустилась ниже значения +12 °С. В результате холодильная установка включается реже.

Подогрейте воздух в помещении до температуры выше +12 °С.

Если холодильник оснащен выключателем компенсации температуры окружающей среды (рисунок ②/A), то последний следует включить. **(В положении включения на выключателе становится видна маркировка красного цвета, как изображено на рисунке ②/A)**

...холодильник больше не холодит?

Проверьте:

- установлен ли регулятор температуры (рисунок ②/1) напротив одного из чисел от "1" до "5". Если это так, и внутреннее освещение функционирует, то проверьте:

- не выключен ли предохранитель на распределительном щитке,

- как следует ли вставлена в сетевую розетку вилка холодильника.

Служба сервиса

Если неисправность не удалось устранить, руководствуясь приведенными выше рекомендациями, то обратитесь, пожалуйста, за помощью к специалистам Службы сервиса. В этом случае Вам следует прекратить все дальнейшие работы, особенно в электрической части холодильника. Во избежание потерь холода не следует без особой надобности открывать дверцу холодильника слишком часто.

Телефонный номер Службы сервиса Вы найдете в прилагаемом к инструкции перечне мастерских сервисного обслуживания или в официальной телефонной книге.

Фирменная табличка

Уже при вызове Службы сервиса назовите, пожалуйста, E-номер и FD-номер Вашего холодильника. Эти номера Вы найдете в фирменной табличке, расположенной в холодильном отделении слева вверху (рисунок ④).

ru

Не забывайте, что в холодильном отделении имеется несколько зон охлаждения!

В результате циркуляции воздуха внутри холодильного отделения образуются участки с различным охлаждением.

В зависимости от модели холодильника, наиболее благоприятная температура для хранения скоропортящихся продуктов устанавливается в самом низу, между изображенной сбоку стрелкой

и расположенной под ней стеклянной полкой (рисунки 1 и 2) или между обеими стрелками (рисунки 1 и 2).

Здесь лучше всего хранить мясо, рыбу, колбасу, готовые салаты и пр.

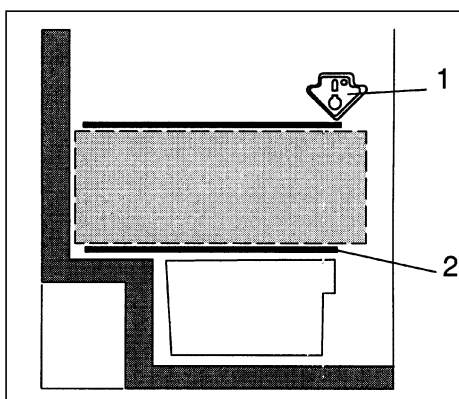

1

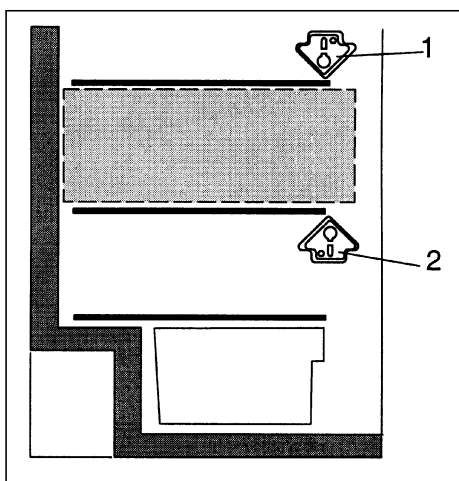

2

Spis treści

	Strona		Strona
Wskazówki dotyczące usuwania odpadów	46	Zamrażanie i przechowywanie produktów spożywczych, przygotowanie lodu	52
Usuwanie materiału pakunkowego	46	Zamrażalnik	52
Usuwanie wysłużonych urządzeń	46	Przestrzegać przy zakupie mrozonek	52
Wskazówki bezpieczeństwa	47	Sami zamrażamy produkty spożywcze	52
Przeznaczenie i przepisy	48	Opakowanie produktów przeznaczonych do zamrożenia	52
Opis urządzenia	48	Wydajność zamrażania	53
Ustawienie urządzenia	49	Nastawianie regulatora temperatury na zamrażanie i przechowywanie	53
Temperatura otoczenia	49	Przygotowanie lodu w kostkach	53
Miejsce ustawienia	49	Okres przechowywania mrozonek	53
Ustawienie	49	Rozmrażanie mrozonek	53
Podłączenie elektryczne	49	Rozmrażanie	54
Wietrzenie	49	Komora chłodzenia	54
Po przywiezieniu urządzenia ...	49	Rozmrażanie zamrażalnika	54
Zmiana zawiasów drzwi urządzenia	49	Środki pomocnicze rozmrażania	54
Włączanie, wyłączenie	50	Czyszczenie	55
Włączanie urządzenia	50	Wskazówki dotyczące oszczędności energii	55
Nastawianie temperatury	50	Wskazówki dotyczące odgłosów pracy urządzenia	56
Wyłączanie urządzenia	50	Sami usuwamy drobne usterki	56
Wyłączanie na dłuższy czas	50	Co robić, gdy ...	56
Rozmieszczanie produktów spożywczych	51	Serwis	57
Wskazówki dotyczące rozmieszczania produktów spożywczych	51	Tabliczka znamionowa	57
Przykład rozmieszczenia produktów spożywczych	51	Proszę zwracać uwagę na zróżnicowane strefy zimna w komorze chłodzenia!	58
Zmiana wyposażenia wnętrza	51		

Wskazówki dotyczące usuwania odpadów

Usuwanie materiału pakunkowego

Opakowanie chroni urządzenie przed uszkodzeniem podczas transportu. Wszystkie zastosowane do tego celu materiały są nieszkodliwe dla środowiska naturalnego i mogą być powtórnie wykorzystane. Prosimy również Państwa o pomoc i usunięcie tego opakowania w sposób zgodny z zasadami ochrony środowiska naturalnego.

Prosimy o poinformowanie się u sprzedawcy lub lokalnej administracji o aktualnym sposobie usuwania opakowania.

Ostrzeżenie

Opakowania lub jego części nie pozostawiać dzieciom do zabawy. Niebezpieczeństwo uduszenia w kartonach i foliach!

Usuwanie wysłużonych urządzeń

Stare urządzenia nie są bezwartościowym odpadem! Dzięki usunięciu urządzenia w sposób zgodny z zasadami ochrony środowiska można odzyskać cenne surowce naturalne.

 Niniejsze urządzenie oznaczone jest zgodnie z europejskimi przepisami 2002/96/EG o zużytych urządzeniach elektrycznych i elektronicznych (waste electrical and electronic equipment – WEEE). Przepisy te wytyczają ramowe warunki zwrotu i recyklingu zużytych urządzeń ważne w całej Unii Europejskiej.

Ostrzeżenie

Postępowanie z wysłużonymi urządzeniami

1. Wyjąć wtyczkę z gniazdka sieciowego.
2. Przeciąć kabel podłączeniowy i usunąć go wraz z wtyczką.

Agregaty chłodzące zawierają czynnik chłodniczy i gazy izolujące, które muszą być usuwane przez specjalistów. Nie uszkodzić rur obiegu czynnika chłodniczego, aż do usunięcia wysłużonego urządzenia przez specjalistę.

Wskazówki bezpieczeństwa

Przed włączeniem urządzenia proszę przeczytać starannie informacje podane w instrukcji użytkowania i montażu. Zawierają one ważne wskazówki dotyczące ustawienia i podłączenia, użytkowania, przeglądu i konserwacji urządzenia.

Proszę przechować instrukcję użytkowania i montażu dla ewentualnego kolejnego użytkownika urządzenia.

Producent nie ponosi odpowiedzialności za szkody wynikłe z nieprzestrzegania podanych niżej wskazówek:



Urządzenie zawiera jako medium chłodzące małe ilości izobutanu (R 600 a), który jest gazem pochodzenia naturalnego, nieszkodliwym dla środowiska, ale palnym. W czasie transportu urządzenia zwracać uwagę, aby nie uszkodzić żadnych części obiegu medium chłodzącego. W razie uszkodzenia unikać otwartego ognia i czynników zapalnych, a pomieszczenie, w którym stoi urządzenie przewietrzyć kilka minut.

- Do czyszczenia i rozmrażania nie stosować nigdy urządzeń czyszczących strumieniem pary. Na skutek osadzania się pary elementy przewodzące prąd mogą spowodować zwarcie lub porażenie prądem.
- We wnętrzu urządzenia nie używać żadnych innych urządzeń elektrycznych.
- Nie włączać uszkodzonego urządzenia, w razie wątpliwości proszę zwrócić się do dostawcy.
- Urządzenie ustawić i podłączyć zgodnie z instrukcją montażu. Parametry źródła prądu muszą być zgodne z danymi na tabliczce znamionowej urządzenia.
- Bezpieczeństwo elektryczne urządzenia jest zagwarantowane tylko wtedy, jeżeli system uziemiający instalacji domowej wykonany jest zgodnie z obowiązującymi przepisami.
- W przypadku awarii, przeglądu i konserwacji, oraz czyszczenia urządzenia odłączyć urządzenie od sieci elektrycznej. Proszę wyjąć wtyczkę z gniazdka sieciowego lub wyłączyć bezpiecznik. Przy wyjmowaniu wtyczki trzymać za wtyczkę, nie ciągnąć elektrycznego przewodu zasilającego.
- Naprawy urządzenia może przeprowadzić tylko specjalista autoryzowanego punktu serwisowego. Niewłaściwie przeprowadzona naprawa może spowodować niebezpieczeństwo zagrażające użytkownikowi.
- Wysokoprocentowe alkohole przechowywać tylko w szczelnie zamkniętych butelkach, na stojąco. W urządzeniu nie wolno przechowywać żadnych produktów, które zawierają palne gazy aerozolowe (np. dozowniki z bitą śmietaną, puszki spray, itp.) ani materiałów wybuchowych - niebezpieczeństwo wybuchu!
- Nie uszkodzić elementów obiegu medium chłodzącego np. poprzez przebicie kanałów medium chłodzącego parownika ostrymi przedmiotami, załamanie rurek, zdrapanie powłoki ochronnej itp. Pryskające medium chłodzące może spowodować zranienie oczu.
- Nie zasłaniać ani nie zastawiać otworów wlotu i wylotu powietrza.
- Nie stawać na cokole, wysuwanych szufladach i półkach, ani na drzwiczkach urządzenia, nie używać ich jako podpórki.
- Nie zezwalać dzieciom na zabawę urządzeniem. Dzieci nie powinny w żadnym wypadku np. siadać na szufladach i półkach, ani wieszać się na drzwiach urządzenia.
- Jeżeli urządzenie wyposażono dodatkowo w zamek drzwiowy, klucz przechowywać w miejscach niedostępnych dla dzieci.
- Lodów na patyku i kostek lodu nie wkładać do ust bezpośrednio po wyjęciu z zamrażalnika (niebezpieczeństwo oparzenia lodem na skutek bardzo niskiej temperatury).
- W zamrażalniku nie wolno przechowywać żadnych płynów w butelkach ani w puszkach, a szczególnie napojów zawierających dwutlenek węgla. Butelki i puszki pękają.
- Mrożonek nie chwycić mokrymi rękoma, dłonie mogą przymarznąć.

pl

Przeznaczenie i przepisy

Urządzenie przeznaczone jest do chłodzenia i zamrażania produktów spożywczych oraz do przygotowania lodu.

Urządzenie przeznaczone jest do użytku w gospodarstwie domowym.

Przy zastosowaniu w przemyśle i rzemiośle należy przestrzegać obowiązujących przepisów bezpieczeństwa i higieny pracy.

Urządzenie spełnia warunki przepisów o zapobieganiu wypadkom (VBG 20, przepis niemiecki).

Szczelność systemu obiegu medium chłodzącego została sprawdzona.

Urządzenie to spełnia warunki obowiązujących przepisów bezpieczeństwa dla urządzeń elektrycznych.

Urządzenie wykonane jest jako urządzenie wolnostojące i nie wolno go zabudować.

Opis urządzenia

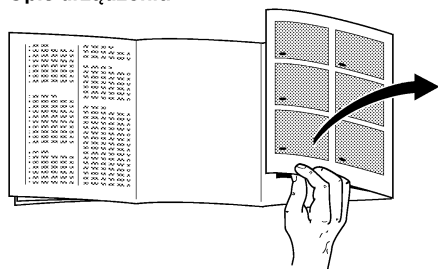

Przed przystąpieniem do czytania instrukcji proszę otworzyć ostatnie składane kartki z rysunkami.

Niniejsza instrukcja obsługi odnosi się do kilku modeli, dlatego możliwe są odchylenia od wyposażenia i szczegółów przedstawionych na rysunkach.

Opis ogólny

Rysunek 1

- 1 Oświetlenie wewnętrzne i regulator temperatury
- 2 Półka na butelki
- 3 Półki
- 4 Rynna odpływu wody kondensacyjnej
- 5 Pojemnik na warzywa i owoce
- 6 Półka
- 7 Półka na duże butelki, torebki z mlekiem itd.
- 8 Taca do zamrażania
- 9 Pojemnik na mrożonki
- 10 Kalendarz mrożonek

- A Komora chłodzenia
- B Komora zamrażania

* nie dla wszystkich modeli

Ustawienie urządzenia

Temperatura otoczenia

Zależnie od "klasy klimatycznej" (patrz tabliczka znamionowa) urządzenie można eksploatować w następującym zakresie temperatury otoczenia:

(tabliczka znamionowa znajduje się w urządzeniu u góry po lewej stronie, rysunek 14)

Klasa klimatyczna	Temperatura otoczenia od ... do
SN	+10 °C do 32 °C
N	+16 °C do 32 °C
ST	+16 °C do 38 °C
T	+16 °C do 43 °C

Jeżeli temperatura otoczenia spadnie poniżej podanej dolnej granicy temperatury, skraca się czas pracy chłodziarki. Spowoduje to, że w zamrażalniku wytworzy się zbyt mała ilość "zimna" i w skrajnych przypadkach mrozonki mogą się rozmrozić.

Urządzenia wyposażone w przełącznik temperatury otoczenia (rysunek 2/A) po przełączeniu można eksploatować w temperaturze otoczenia niższej niż +12 °C.

Jeżeli przełącznik przestawiony jest do pracy w niższej temperaturze otoczenia, na przełączniku widoczne jest czerwone oznaczenie (rysunek 2/A).

Przełącznik przełączyć do pozycji pierwotnej, jeżeli temperatura pomieszczenia wzrośnie powyżej +12 °C.

Miejsce ustawienia

Urządzenie ustawić w suchym, przewietrzanym pomieszczeniu. Nie ustawiać bezpośrednio na słońcu ani w pobliżu źródeł ciepła, jak kuchenka, grzejniki itp. Jeżeli nie da się uniknąć ustawienia w pobliżu źródła ciepła, należy zastosować odpowiednie płyty izolacyjne lub zachować następujące odstępstwa minimalne:

do kuchenki elektrycznej 3 cm,

do pieca olejowego lub węglowego 30 cm.

Przy ustawieniu obok innej chłodziarki lub zamrażarki konieczny jest odstęp boczny co najmniej 2 cm, aby zapobiec kondensacji pary na ściankach urządzenia.

Ustawienie

Urządzenie musi stać na twardej i płaskiej powierzchni. Nierówności podłogi skompensować za pomocą odkręcanych nóżek z przodu urządzenia.

Podłączenie elektryczne

Urządzenie podłączyć tylko do sieci elektrycznej prądu zmiennego o napięciu 220-240 V / 50 Hz poprzez uziemione gniazdko zainstalowane zgodnie z obowiązującymi przepisami. Gniazdko musi być zabezpieczone bezpiecznikiem dla natężenia 10-16 A lub większego.

Jeżeli urządzenie ma być eksploatowane w kraju pozaeuropejskim, należy sprawdzić na tabliczce znamionowej, czy podane tam napięcie i rodzaj prądu jest zgodne z parametrami sieci elektrycznej na miejscu instalacji urządzenia. Tabliczka znamionowa znajduje się w komorze chłodzenia u góry po lewej stronie, rysunek 14.

Ewentualną wymianę elektrycznego przewodu zasilającego może przeprowadzić tylko uprawniony specjalista elektryk.

Wietrzenie

Powietrze ogrzane na tylnej ściance urządzenia musi odpływać bez przeszkód. W przeciwnym przypadku chłodziarka musi pracować intensywniej i zwiększa się zużycie energii elektrycznej. Dlatego nie wolno przysłaniać otworów dopływu i odpływu powietrza (rysunek 3).

Po przywiezieniu urządzenia ...

można je natychmiast włączyć.

Zmiana zawiasów drzwi urządzenia

Poszczególne kroki robocze wykonać w kolejności podanych numerów (rysunek 15).

Włączanie / wyłączanie

Włączanie urządzenia

Regulator temperatury w komorze chłodzenia przekręcić z pozycji "0". Urządzenie zaczyna chłodzić, oświetlenie wewnętrzne jest włączone, jeżeli drzwi są otwarte (rysunek 2/1).

Nastawianie temperatury

Pokrętło regulatora temperatury przekręcić na jedną z oznaczonych liczb (rysunek 2/1).

Temperaturę można regulować bezstopniowo.

Przy większych liczbach osiąga się niższe temperatury w zamrażalniku i komorze chłodzenia.

Zaleca się następujące nastawienia regulatora temperatury:

- Dla krótkotrwałego przechowywania produktów spożywczych w zamrażalniku nastawić regulator na mniejszą liczbę (energooszczędny tryb pracy).
- Dla długookresowego przechowywania produktów spożywczych w zamrażalniku i do zamrażania świeżych produktów nastawić regulator na średnią wartość.

Wskazówki

- Temperatura w komorze chłodzenia zależy od temperatury otoczenia, ilości i temperatury właśnie włożonych produktów spożywczych oraz częstotliwości otwierania drzwi. W razie potrzeby zmienić nastawienie regulatora temperatury.
- W czasie pracy urządzenia na tylnej ścianie wewnątrz urządzenia kondensuje woda w postaci kropeł lub szronu, jest to uwarunkowane zasadą działania. Wody i szronu nie trzeba usuwać. Ścianka tylna rozmraża się automatycznie. Woda spływa rynną kondensatu do zbiornika wody kondensacyjnej, z którego później wyparuje (rysunek 8/B).
- Ścianki czołowe urządzenia są częściowo lekko ogrzewane, zapobiega to kondensacji wody w obszarze uszczelek drzwi zamrażalnika.

Wyłączanie urządzenia

Regulator temperatury (rysunek 2/1) przekręcić do pozycji "0", urządzenie jest wyłączone, oświetlenie wewnętrzne jest wyłączone.

Wyłączanie na dłuższy czas

Jeżeli urządzenie nie będzie używane dłuższy czas, proszę wyjąć wtyczkę z gniazda sieciowego, rozmrozić urządzenie i wyczyścić. Pozostawić uchylone drzwi.

Rozmieszczanie produktów spożywczych

Wskazówki dotyczące rozmieszczania produktów spożywczych

- Gorące potrawy i napoje schłodzić przed włożeniem do chłodziarki.
- Produkty spożywcze wkładać możliwie zapakowane lub przykryte. Dzięki temu zachowają one aromat, kolor, wilgotność i świeżość, oraz zapobiega się przeniesieniu zapachów i smaków. Tylko warzywa, owoce i sałata w pojemnikach na warzywa powinny pozostać bez opakowania.
- Elementów z tworzywa sztucznego i uszczelek drzwiczek nie zabrudzić olejem ani tłuszczem (stają się porowate).
- W urządzeniu nie wolno przechowywać żadnych materiałów wybuchowych, a wysokoprocentowe alkohole przechowywać tylko szczelnie zamknięte i na stojąco - niebezpieczeństwo wybuchu!
- W komorze chłodzenia najzimniejsze strefy powstają przy tylnej ścianie i nad najniższą półką. Proszę układać w tych strefach takie produkty spożywcze, które najszybciej się psują.
- W zamrażalniku nie wolno przechowywać żadnych zamarzających płynów w butelkach. Przy zamarzaniu butelki pękają.

Przykład rozmieszczenia produktów

Rysunek ❶

W komorze zamrażania (B)

zamrażanie produktów spożywczych, przechowywanie mrożonek, przygotowanie kostek lodu.

Na półkach (3)

od góry na dół przechowywać pieczywo i ciasto, gotowe potrawy, produkty mleczarskie, mięso i wędliny.

W pojemniku na warzywa (5)

przechowywać warzywa, owoce, sałatę.

Na półce na butelki (7)

stawiać duże butelki.

Wyposażenie wnętrza

Półki komory chłodzenia można przestawiać nawet przy drzwiach otwartych na 90°. Półkę pociągnąć do przodu, przechylić na dół i wyjąć, następnie włożyć na nowe miejsce (rysunek ❷).

Wszystkie półki i pojemniki na wewnętrznej stronie drzwi można wyjąć do mycia.

Półkę lub pojemnik unieść do góry i wyjąć (rysunek ❸).

* nie dla wszystkich modeli

Zamrażanie produktów spożywczych, przechowywanie mrożonek i przygotowanie lodu

Zamrażalnik

Zamrażalnik przeznaczony jest do przechowywania mrożonek, zamrażania produktów spożywczych i przygotowania kostek lodu.

Wskazówka

Jeżeli temperatura otoczenia spadnie poniżej +12 °C, chłodziarka włącza się rzadziej. Może się zdarzyć, że w zamrażalniku będzie za ciepło. W skrajnych przypadkach mrożonki mogą się rozmrozić.

Urządzenia wyposażone w przełącznik temperatury otoczenia (rysunek 2/A) po przełączeniu można eksploatować w temperaturze otoczenia niższej niż +12 °C.

Jeżeli przełącznik przestawiony jest do pracy w niższej temperaturze otoczenia, na przełączniku widoczne jest czerwone oznaczenie (rysunek 2/A).

Przełącznik przełączyć do pozycji pierwotnej, jeżeli temperatura pomieszczenia wzrośnie powyżej +12 °C.

Przestrzegać przy zakupie mrożonek

- Przy zakupie zamrożonych produktów spożywczych zwracać uwagę na opakowanie, nie powinno być uszkodzone.
- Zwracać uwagę na datę przydatności do spożycia.
- Temperatura w zamrażarce sklepowej powinna wynosić -18 °C lub niżej.
- Mrożonki kupować na samym końcu zakupów, transportować szybko do domu dobrze zapakowane w papier gazetowy lub w izolowanej torbie i natychmiast przełożyć do zamrażalnika.

Pojemnośc użytkowa

Dane dotyczące pojemności użytkowej można znaleźć w urządzeniu na tabliczce znamionowej.

Sami zamrażamy produkty spożywcze

Do samodzielnego zamrożenia zastosować tylko świeże produkty dobrej jakości.

Do zamrażania nadają się

Mięso i wędliny, drób i dziczyzna, ryby, warzywa, jarzyny i zioła, owoce, pieczywo i ciasto, pizza, gotowe potrawy, resztki potraw, żółtko i białko jaj.

Do zamrażania nie nadają się

Całe jaja w skorupkach, kwaśna śmietana i majonez, zielona sałata, rzodkiewki, rzepa i cebula.

Blanżerowanie warzyw i owoców

Aby zachować kolor, smak, aromat i witaminę "C" warzywa i owoce najlepiej blanżerować przed zamrożeniem. (Blanżerowanie polega na zanurzeniu warzyw i owoców na krótko we wrzącej wodzie - literaturę na temat zamrażania, gdzie opisane jest również blanżerowanie można nabyć w księgarniach.)

Opakowanie produktów przeznaczonych do zamrożenia

Produkty zapakować w porcje wielkości odpowiedniej dla Państwa gospodarstwa domowego.

Warzywa i owoce nie powinny być pakowane w porcje większe niż 1 kg, a mięso do 2,5 kg. Małe porcje zamrażają szybciej, a przy rozmrażaniu i przygotowaniu zachowana zostaje dobra jakość.

Produkty spożywcze zapakować szczelnie, aby zachowały smak i nie wyschły.

Na opakowania nadają się:

Folie z tworzywa sztucznego, folie "węzowe" z polietylenu, folie aluminiowe, pojemniki do zamrażania. Opakowania te można nabyć w sklepach specjalistycznych.

Na opakowania nie nadają się:

Papier pakowy, papier pergaminowy, celofan, worki na śmieci i używane torby reklamówki.

Produkty spożywcze przeznaczone do zamrożenia włożyć do opakowania, wycisnąć całkowicie powietrze i zamknąć szczelnie opakowanie.

Do zamknięcia opakowania nadają się:

Gumki, klipsy z tworzywa sztucznego, nici do wiązania, taśmy klejące odporne na działanie niskiej temperatury lub tym podobne. Worki i folie "węzowe" z polietylenu można zaspawać specjalnym urządzeniem do spawania woreczków polietylenowych.

Zamrażanie produktów spożywczych, przechowywanie mrożonek i przygotowanie lodu

Przed włożeniem do zamrażarki oznaczyć zawartość opakowania i zapisać datę włożenia.

Wydajność zamrażania

Produkty spożywcze powinny być zamrażane możliwie szybko, aż do samego wnętrza. Tylko wtedy produkty zachowają witaminy, wartości odżywcze, wygląd i smak. Dlatego nie należy przekraczać maksymalnego ładunku określonego wydajnością zamrażania.

Dane dotyczące wydajności zamrażania zgodnie z aktualną normą umieszczone są na tabliczce znamionowej.

Przy zamrażaniu w pojemnikach (szufladach) maksymalna wydajność zamrażania zmniejsza się nieznacznie. Najniżej położony pojemnik (szufladę) używać tylko do przechowywania mrożonek.

Nastawianie regulatora temperatury do zamrażania i przechowywania mrożonek

Do zamrażania i długoterminowego przechowywania mrożonek

regulator temperatury nastawić na liczbę średniej wartości. (Nastawienie takie odpowiada temperaturze zamrażalnika - 18 °C i niższej).

Wskazówka

– Po włożeniu świeżych produktów do zamrażalnika kompresor pracuje automatycznie tak długo, aż produkty zamrozną. Na skutek tego może obniżyć się również temperatura w komorze chłodzenia.

Zmiana nastawienia regulatora temperatury w zasadzie nie jest konieczna.

Przygotowanie lodu

Uwaga

Do komory zamrażania nie wolno wkładać żadnych elektrycznych maszynek do lodów.

Przygotowanie kostek lodu

Pojemniki do przygotowania kostek lodu można nabyć w sklepach specjalistycznych. Pojemnik do przygotowania kostek lodu napełnić wodą do $\frac{3}{4}$ wysokości i postawić na dnie zamrażalnika.

W celu wyjęcia kostek lodu przytrzymać pojemnik krótko pod bieżącą wodą lub lekko wygiąć.

Okres przechowywania mrożonek

Aby zapobiec obniżeniu jakości mrożonek nie wolno przekraczać dopuszczalnego okresu przechowywania.

Dopuszczalny okres przechowywania zależy od rodzaju produktu spożywczego.

W temperaturze -18 °C można przechowywać ryby, kielbasę, gotowe potrawy, pieczywo i ciasto do 4 miesięcy, ser żółty, drób, mięso do 6 miesięcy, a warzywa i owoce do 8 miesięcy

Rozmrażanie mrożonek

Zależnie od rodzaju mrożonki i jej dalszego zastosowania mamy do wyboru następujące możliwości rozmrażania:

- w temperaturze pokojowej,
- w chłodziarce,
- w piekarniku elektrycznym,
- z/bez wentylatora gorącego powietrza,
- w kuchence mikrofalowej.

Lekko rozmrożone i rozmrożone produkty można ewentualnie ponownie zamrozić, jeżeli ich temperatura podniosła się do +3 °C dla mięsa i ryb nie dłużej niż na jeden dzień, dla pozostałych nie dłużej niż na trzy dni.

Rozmrażanie

W przeciwnym przypadku, jeżeli smak, zapach i wygląd nie zmieniły się, ugotować, upiec i zamrozić jako gotowe danie.

Wtedy nie wykorzystywać maksymalnego dopuszczalnego okresu przechowywania.

Komora chłodzenia

Komora chłodzenia rozmraża się w pełni automatycznie. Skroplona woda spływa rynną kondensatu (rysunek 6/B) do zbiornika wody kondensacyjnej, z którego później wyparuje. Rynnę kondensatu i otwór odpływowy utrzymywać zawsze w czystości, aby woda mogła spłynąć bez przeszkód.

Rozmrażanie zamrażalnika

Zamrażalnik nie rozmraża się automatycznie, ponieważ mrożonki nie mogą ulec rozmrożeniu. Gruba warstwa szronu lub lodu utrudnia oddawanie zimna do zamrożonych produktów i powoduje wzrost zużycia energii elektrycznej.

Szronu ani lodu nie wolno w żadnym przypadku zdrapywać nożem, ponieważ można uszkodzić parownik zamrażalnika.

Pryskające medium chłodzące może spowodować zranienie oczu lub się zapalić.

Jeżeli zamrażalnik jest mocno oszroniony, należy go koniecznie rozmrozić.

Proszę postępować w następujący sposób:

- Mrożonki wyjąć, zapakować w papier gazetowy i położyć w chłodnym miejscu.
- Wyjąć wtyczkę z gniazdka sieciowego.
- Pozostawić otwarte drzwi, skroploną wodę zebrać ścierką lub gąbką.
- Zamrażalnik wytrzeć do sucha, włączyć urządzenie i włożyć produkty.

Środki pomocnicze rozmrażania

W celu przyspieszenia procesu rozmrażania postawić **garnek z gorącą wodą** na podkładce na dnie komory zamrażania.

Do rozmrażania nie stosować żadnych grzejników elektrycznych, świec, ani lamp naftowych.

Zachować ostrożność przy zastosowaniu **środków do rozmrażania w sprayu**, ponieważ mogą one tworzyć gazy wybuchowe, zawierać rozpuszczalniki, które uszkodzą tworzywa sztuczne, albo środki porotwórcze, środki szkodliwe dla zdrowia lub środki powodujące korozję.

Czyszczenie / Wskazówki dotyczące oszczędność energii

Przed przystąpieniem do czyszczenia należy z zasady wyjąć wtyczkę z gniazdka sieciowego lub wyłączyć albo wykręcić bezpiecznik.

Nie stosować urządzeń czyszczących strumieniem pary. Gorąca para może uszkodzić powierzchnie lub system elektryczny.

Wpływa to ujemnie na bezpieczeństwo elektryczne urządzenia.

Komorę chłodzenia czyścić raz na miesiąc. Zamrażalnik czyścić po każdym rozmrożeniu.

Woda użyta do mycia nie może się dostać do armatury kontrolnej lub oświetlenia. Do mycia całego urządzenia z wyjątkiem uszczelek drzwi nadaje się letnia woda z dodatkiem małej ilości łagodnego, lekko dezynfekującego środka czyszczącego, np. płyn do ręcznego mycia naczyń. Nie wolno stosować żadnych środków czyszczących, które zawierają piasek, środki szorujące, kwasy lub rozpuszczalniki chemiczne.

Aby zapobiec powstaniu matowych plam nie należy stosować także środków czyszczących z oznaczeniem "nie zawiera dodatków szorujących".

Uszczelkę drzwi wymyć tylko czystą wodą i wytrzeć dokładnie do sucha.

Rynnę kondensatu (rysunek 8/B) i otwór odpływowy w komorze chłodzenia czyścić częściej, aby woda mogła spływać bez przeszkód. Zwracać uwagę, aby przez otwór odpływowy do zbiornika wody kondensacyjnej nie dostał się roztwór środka czyszczącego.

- Urządzenie ustawić w suchym, dobrze przewietrzanym pomieszczeniu; nie ustawiać bezpośrednio na słońcu ani w pobliżu źródeł ciepła (grzejniki itp.).
- Nie zastawiać otworów wlotu i wylotu powietrza.
- Gorące potrawy i napoje ochłodzić przed włożeniem do chłodziarki.
- Mrożonki przeznaczone do rozmrożenia włożyć do komory chłodzenia. Zimno z mrożonki wykorzystane zostanie do ochłodzenia produktów spożywczych w komorze chłodzenia.
- Oszroniony zamrażalnik rozmrozić. Gruba warstwa szronu lub lodu utrudnia oddawanie zimna do zamrożonych produktów i powoduje wzrost zużycia energii elektrycznej.
- Drzwi otwierać na możliwie krótki okres czasu. Im krócej otwarte są drzwi urządzenia lub zamrażalnika, tym mniej szronu i lodu zbiera się na ściankach zamrażalnika.

Wskazówki dotyczące odgłosów pracy urządzenia

Odgłosy pracy urządzenia

Od czasu do czasu włącza się sprężarka urządzenia, co umożliwia utrzymanie temperatury na stałym, nastawionym poziomie.

Odgłosy, które przy tym powstają uzależnione są zasadą działania urządzenia.

Odgłosy zmniejszają się automatycznie, jeżeli urządzenie osiągnie nastawioną temperaturę.

Brzęczenie wywołane jest pracującym silnikiem (sprężarka). Brzęczenie może być chwilowo nawet głośniejsze, jeżeli silnik włącza się.

Kipienie, bulgotanie lub szum spowodowane jest przepływem medium chłodzącego w rurkach.

Klik słychać zawsze wtedy, gdy termostat włącza i wyłącza silnik.

W urządzeniach z wentylatorem można czasem usłyszeć szmer strumienia powietrza we wnętrzu urządzenia

Jeżeli odgłosy spowodowane pracą urządzenia są za głośne, przyczyną może być jakaś drobnośćka, którą daje się łatwo usunąć.

Urządzenie stoi nierówno

Ustawić urządzenie za pomocą poziomicy. Wykorzystać odkręcane nóżki urządzenia lub podłożyć coś pod nóżki.

Urządzenie jest dostawione

Proszę odsunąć urządzenie od dotykających mebli lub urządzeń.

Szuflady, koszyki i półki kiwają się lub zacinają

Proszę sprawdzić wyjmowane części i ewentualnie wymienić na nowe.

Butelki, naczynia i pojemniki dotykają się

Proszę rozsunąć ustawione w chłodziarce butelki, pojemniki i naczynia.

Sami usuwamy drobne usterki

Zakłócenia

Przed wezwaniem serwisu proszę sprawdzić, czy możecie Państwo sami usunąć drobne usterki w oparciu o podane niżej wskazówki. Koszty wezwania technika serwisowego w przypadkach, gdy urządzenie nie jest zepsute i wystarcza udzielenie porady ponosi sam użytkownik także w okresie gwarancji.

Co robić, gdy ...

... oświetlenie wewnętrzne nie działa, a sprężarka pracuje?

Proszę sprawdzić, czy wyłącznik daje się poruszyć. Jeżeli tak, żarówka jest uszkodzona.

Wymiana żarówki

Wyjąć wtyczkę z gniazdka sieciowego lub wyłączyć bezpiecznik domowej instalacji elektrycznej.

Oslonę żarówki zdjąć do przodu (rysunek 12/B).

Wymienić żarówkę:

220-240 V, maks. 25 W, gwint E14.

Jeżeli wyłącznik oświetlenia jest zablokowany, proszę wezwać autoryzowany serwis (rysunek 12/A).

... mrożonki są przymarznęte?

Mrożonki rozdzielić jakimś tępym przedmiotem, np. łyżką.

... w zamrażalniku wytworzyła się gruba warstwa lodu?

Proszę rozmrozić i wyczyścić zamrażalnik. Ponownie włączyć urządzenie i włożyć mrożonki zwracając uwagę, aby drzwi zamrażalnika były dokładnie zamknięte.

... dno komory chłodzenia jest mokre?

Jeżeli otwór odpływowy rynny kondensatu (rysunek 9/B) jest zatkany, wyczyścić otwór patyczkiem.

Sami usuwamy drobne usterki / Serwis

Co robić, gdy ...

... temperatura w komorze chłodzenia jest zbyt niska?

Regulator temperatury nastawić na mniejszą liczbę (rysunek 2/1).

Ewentualnie włożono do zamrażalnika zbyt dużą ilość świeżych produktów. Powoduje to, że sprężarka pracuje dłużej, a przez to spada również temperatura w komorze chłodzenia.

Nie zamrażać jednorazowo więcej produktów spożywczych niż ładunek maksymalny określony "wydajnością zamrażania", patrz tabliczka znamionowa rysunek 14.

... chłodziarka włącza się coraz częściej i pracuje dłużej?

Drzwi były często otwierane lub włożono większą ilość świeżych produktów.

Proszę sprawdzić, czy otwory wlotu powietrza na dole cokołu lub otwory wylotu powietrza nie są zasłonięte.

... w zamrażalniku jest za ciepło i mrożonki rozmrażają się?

Ewentualnie temperatura pomieszczenia, w którym stoi urządzenie jest niższa niż +12 °C. Powoduje to, że chłodziarka pracuje krócej i rzadziej.

Podgrzać pomieszczenie do temperatury wyższej niż +12 °C.

W urządzeniach wyposażonych w przełącznik temperatury otoczenia (rysunek 2/A) przełączyć na niższą temperaturę otoczenia (**Jeżeli przełącznik przestawiony jest do pracy w niższej temperaturze otoczenia, na przełączniku widoczne jest czerwone oznaczenie**, rysunek 2/A).

... chłodziarka nie chłodzi?

Sprawdzić, czy regulator temperatury (rysunek 2/1) nastawiony na liczbę pomiędzy "1" i "5". Jeżeli tak jest, ale oświetlenie wewnętrzne nie działa, proszę sprawdzić,

- czy bezpiecznik domowej instalacji elektrycznej jest włączony,

- czy wtyczka urządzenia włożona jest prawidłowo do gniazdka sieciowego.

Jeżeli w oparciu o wyżej opisane wskazówki nie da się usunąć występującej usterki, proszę wezwać autoryzowany serwis. Proszę nie wykonywać żadnych innych manipulacji przy urządzeniu, a szczególnie przy jego częściach elektrycznych. Proszę nie otwierać niepotrzebnie drzwi urządzenia, w ten sposób zapobiega się stratom zimna.

Adres i numer telefonu najbliższego punktu serwisowego można znaleźć w spisie punktów serwisowych, który dołączony jest do instrukcji lub w książce telefonicznej.

Tabliczka znamionowa

Proszę podać serwisowi numer urządzenia (E-Nr) i numer seryjny (FD-Nr). Numery te znajdują się na tabliczce znamionowej urządzenia, która umieszczona jest w komorze chłodzenia u góry, po lewej stronie (rysunek 14).

pl

Proszę zwracać uwagę na zróżnicowane strefy zimna w komorze chłodzenia!

Na skutek cyrkulacji powietrza w komorze chłodzenia powstają zróżnicowane strefy zimna.

Zależnie od modelu strefa przeznaczona na łatwo psujące się środki spożywcze znajduje się na samym dole pomiędzy wytłoczoną z boku strzałką i znajdującą się pod nią półką szklaną

(rysunek ❶/1 i 2), albo pomiędzy dwoma strzałkami (rysunek ❷/1 i 2).

Strefa ta jest idealna do przechowywania mięsa, ryb, wędliny, sałatek itp.

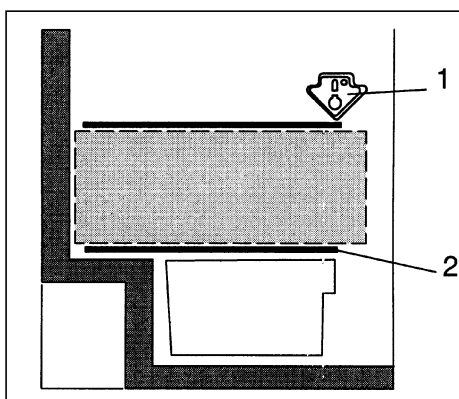

❶

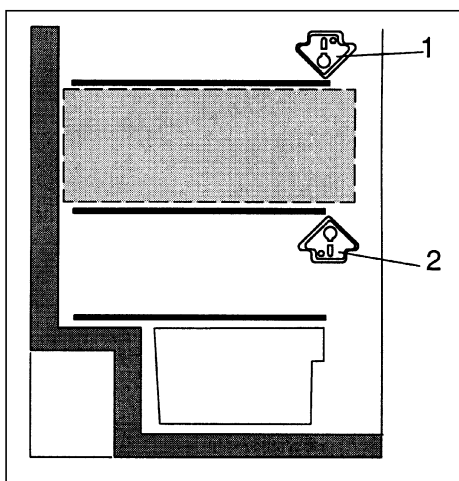

❷

Inhoud

	Blz.		Blz.
Aanwijzingen over de afvoer	60	Levensmiddelen invriezen, opslaan en ijsblokjes maken	66
Afvoeren van de verpakking van uw nieuwe apparaat	60	De diepvriesruimte	66
Afvoer van het oude apparaat	60	Attentie bij het inkopen van diepvriesproducten	66
Veiligheidsvoorschriften	61	Levensmiddelen zelf invriezen	66
Bepalingen	62	Verpakken van levensmiddelen	66
Kennismaking met de functies van het apparaat	62	Invriescapaciteit	67
Plaatsen van het apparaat	63	Ijsblokjes maken	67
Omgevingstemperatuur	63	Ontdooien van diepvrieswaren	67
De juiste plaats	63	Ontdooien	67
Plaatsen van het apparaat	63	De koelruimte	67
Elektrische aansluiting	63	De diepvriesruimte	67
Beluchting	63	Tips bij het ontdooien	67
Na het transport	63	Schoonmaken van het apparaat	68
Verwisselen van de deurophanging	63	Tips om energie te besparen	68
Inschakelen, uitschakelen	64	Bedrijfsgeluiden	69
Inschakelen van het apparaat	64	Kleine storingen zelf verhelpen	69-70
Instellen van de temperatuur	64	Wat te doen als ...	70-71
Uitschakelen van het apparaat	64	Servicedienst	71
Buiten werking stellen van het apparaat	64	Typeplaatje	71
Levensmiddelen inruimen	65	Let op de koudezones in de koelruimte	72
Attentie bij het inruimen	65		
Een voorbeeld van het inruimen	65		
Variabele inrichting van de binnenruimte	65		

Aanwijzingen over de afvoer

Afvoeren van de verpakking van uw nieuwe apparaat

De verpakking beschermt uw apparaat tegen transportschade. De gebruikte materialen zijn onschadelijk voor het milieu en kunnen opnieuw worden gebruikt. Help daarom mee en zorg dat de verpakking milieuvriendelijk wordt afgevoerd.

U kunt bij uw leverancier of bij de reinigingsdienst in uw gemeente informeren hoe u uw oude apparaat en het verpakkingsmateriaal van het nieuwe apparaat kunt (laten) afvoeren voor een milieuvriendelijke verwerking.

Waarschuwing

Verpakkingsmateriaal en onderdelen ervan zijn geen speelgoed voor kinderen. Verstikkingsgevaar door opvouwbare kartonnen dozen en folie!

Afvoer van het oude apparaat

Oude apparaten zijn geen waardeloos afval! Door een milieuvriendelijke afvoer kunnen waardevolle grondstoffen worden teruggewonnen.

 Dit apparaat voldoet aan de Europese richtlijn 2002/96/EG voor elektrische en elektronische apparaten (waste electrical and electronic equipment – WEEE). Deze richtlijn geeft het kader aan voor een in de EU geldende terugname en verwerking van oude apparaten.

Waarschuwing

Bij afgedankte apparaten

1. Stekker uit het stopcontact trekken.
2. Aansluitkabel doorknippen en samen met de stekker verwijderen.

Koelapparaten bevatten koelmiddel en in de isolatie gas. die zorgvuldig moeten worden afgevoerd. Met het oog op een doelmatige en milieuvriendelijke afvoer mogen de leidingen van het koelcircuit tot het moment van transport niet beschadigd worden.

Veiligheidsvoorschriften

Lees voordat u het apparaat in gebruik neemt de gebruiksaanwijzing en het montagevoorschrift nauwkeurig door. U vindt daarin belangrijke informatie over installatie, gebruik en onderhoud van het apparaat.

Bewaar de gebruiksaanwijzing en het montagevoorschrift voor een eventuele latere bezitter van het apparaat.

De fabrikant aanvaardt geen aansprakelijkheid als de volgende aanwijzingen niet in acht worden genomen:



Het apparaat bevat een geringe hoeveelheid koelmiddel isobutaan (R 600a), een natuurlijk gas dat in hoge mate milieuvriendelijk is maar wel brandbaar. Let erop dat er bij het vervoeren en plaatsen van het apparaat geen onderdelen van het koelcircuit beschadigd worden. Bij beschadigingen open vuur of andere ontstekingsbronnen vermijden en de ruimte waarin het apparaat is opgesteld, een paar minuten luchten.

- Bij het schoonmaken of ontdooien nooit een stoomapparaat gebruiken.
De stoom kan in de onder spanning staande onderdelen van het apparaat terechtkomen en kortsluiting of een elektrische schok veroorzaken.
- Zet nooit elektrische apparaten in het apparaat.
- Een (bijv. tijdens het transport) beschadigd apparaat niet in gebruik nemen.
In twijfelgevallen eerst contact opnemen met uw leverancier.
- Het apparaat uitsluitend volgens het bijgesloten montagevoorschrift plaatsen en aansluiten.
- De elektrische aansluitvoorwaarden en gegevens moeten overeenkomen met de gegevens op het typeplaatje.
- De elektrische veiligheid van het apparaat wordt alleen dan gegarandeerd als het aardingssysteem van de huisinstallatie volgens de geldende elektrotechnische voorschriften is geïnstalleerd.
- In geval van een storing, bij onderhoudswerkzaamheden en bij het schoonmaken de stekker uit het stopcontact trekken resp. de zekering in de meterkast uitschakelen of losdraaien.
Altijd aan de stekker trekken, nooit aan de aansluitkabel.
- Reparaties aan elektrische apparaten mogen alleen door vakkundige monteurs worden uitgevoerd. Door ondeskundige reparatie kan er gevaar voor de gebruiker ontstaan.
- Dranken met een hoog alcoholpercentage altijd goed gesloten en rechtop bewaren
- Geen producten met brandbare drijfgassen (zoals spuitbussen met slagroom en andere spuitbussen) en explosieve stoffen in het apparaat opslaan – gevaar voor explosie!
- Zorg dat de onderdelen van het koelcircuit niet beschadigd worden door bijv. met een scherp voorwerp in de koelleidingen van de verdampers te prikken, door een knik in de leidingen, door krassen in de oppervlaktelaag enz. Koelmiddel dat naar buiten spuit, kan vlam vatten en tot oogletsel leiden.
- De be- en ontluuchtingsopeningen mogen nooit afgedekt worden.
- Plint, uittrekbare manden of laden, deuren enz. niet als opstapje gebruiken of om op te leunen.
- Kinderen niet met het apparaat laten spelen. Ze mogen bijv. nooit op de uittrekbare manden of laden gaan zitten of aan de deur gaan hangen.
- Als u een apparaat met een slot hebt, bewaar de sleutel dan buiten het bereik van kinderen.
- Ijslollies en ijsblokjes niet direct uit de diepvriesruimte in de mond nemen (gevaar voor verbranding door de zeer lage temperatuur).
- Flessen en blikjes met vloeistoffen – vooral koolzuurhoudende dranken – niet in de diepvriesruimte opslaan.
De flessen en blikjes springen.
- Diepvrieswaren niet met natte handen aanraken. Uw handen kunnen eraan vastvriezen.

nl

Bepalingen

Het apparaat is geschikt voor het koelen en invriezen van levensmiddelen en om ijsblokjes te maken.

Het is bestemd voor huishoudelijk gebruik.

Bij gebruik voor bedrijfsdoeleinden de daarvoor geldende normen en voorschriften in acht nemen.

Het apparaat voldoet aan de voorschriften voor koel- en vriesinstallaties ter voorkoming van ongevallen (VBG 20).

Het koelcircuit is op dichtheid gecontroleerd.

Dit apparaat voldoet aan de veiligheidsvoorschriften voor elektrische apparaten.

Het apparaat is een vrijstaand apparaat.

Daarom mag het niet als inbouwapparaat geplaatst worden.

Kennismaking met de functies van het apparaat

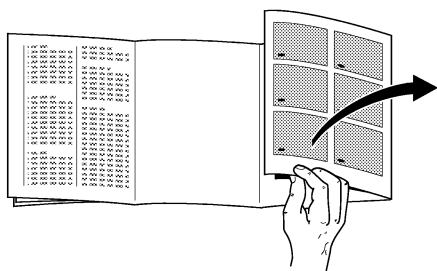

A.u.b. vóór het lezen de laatste bladzijden met afbeeldingen openvouwen.

Deze gebruiksaanwijzing is op meer dan één type van toepassing. Kleine afwijkingen in de afbeeldingen wat betreft de uitvoering van het apparaat zijn hierdoor niet uitgesloten.

Overzicht

Afb. 1

- 1 Binnenverlichting en temperatuurregelaar
- 2 Flessenrek
- 3 Legplateaus
- 4 Dooiwaterafvoergootje
- 5 Groente- en fruitlade
- 6 Voorraadvak
- 7 Voorraadvak voor grote flessen, pakken melk etc.
- 8 Vriestableau
- 9 Diepvriesladen
- 10 Diepvrieskalender

A Koelruimte

B Diepvriesruimte

* niet bij alle modellen

Plaatsen van het apparaat

Omgevingstemperatuur

Afhankelijk van de „klimaatklasse” zie het typeplaatje bovenaan links aan de binnenkant van het apparaat, (afb. 14) kan het apparaat bij de volgende omgevingstemperaturen gebruikt worden:

Klimaatklasse	Omgevingstemperatuur van ... tot ...
SN	+10 °C tot +32 °C
N	+16 °C tot +32 °C
ST	+16 °C tot +38 °C
T	+16 °C tot +43 °C

Als de omgevingstemperatuur tot onder de onderste omgevingstemperatuurgrens daalt, dan vermindert de looptijd van de koelmachine waardoor de diepvriesruimte van te weinig koude wordt voorzien. In het ongunstigste geval kunnen de diepvrieswaren ontdooien.

Apparaten die voorzien zijn van een speciale schakelaar voor lagere omgevings-temperatuur (afb. 2/A), kunnen nadat de schakelaar is ingedrukt, bij een omgevingstemperatuur van minder dan +12 °C gebruikt worden.

Als de schakelaar is ingeschakeld, dan wordt de rode markering zichtbaar (afb. 2/A).

Zodra de omgevingstemperatuur boven de grens van +12 °C komt, moet de schakelaar weer worden uitgeschakeld.

De juiste plaats

Elke droge, goed te ventileren ruimte is geschikt. Het apparaat liefst niet in de zon of naast een fornuis, verwarmingsradiator of een andere warmtebron plaatsen. Is plaatsing naast een warmtebron niet te vermijden, maak dan gebruik van een isolerende plaat of neem de volgende minimumafstanden in acht:

naast een elektrisch fornuis 3 cm
naast een CV-installatie 30 cm

Bij plaatsing naast een ander koel- of vriesapparaat moet aan de zijkant ten minste 2 cm ruimte worden opengelaten om de vorming van condenswater te voorkomen.

Plaatsen van het apparaat

Het apparaat moet waterpas en stevig op de vloer staan. Oneffenheden in de vloer d.m.v. de twee schroefvoetjes aan de voorkant opheffen.

Elektrische aansluiting

Het apparaat uitsluitend via een volgens de voorschriften aangebracht, randgeaard stopcontact met een zekering van 10-16 ampère of meer op 220–240 V/50 Hz aansluiten.

Bij apparaten die in niet Europese landen worden gebruikt op het typeplaatje controleren of de aangegeven aansluitspanning en stroomsoort overeenkomen met de waarden van uw elektriciteitsnet. Het typeplaatje bevindt zich links bovenaan in de koelruimte (afb. 14) Een eventueel noodzakelijke vervanging van de aansluitkabel mag alleen door een vakkundig monteur worden uitgevoerd.

Beluchting

De aan de achterwand van het apparaat verwarmde lucht moet ongehinderd afgevoerd kunnen worden. Anders moet de koelmachine meer presteren waardoor het energieverbruik toeneemt. De be- en ontluuchtingsopeningen mogen dan ook nooit worden afgedekt (afb. 3).

Na het transport ...

kan het apparaat onmiddellijk in gebruik worden genomen.

Verwisselen van de deurophanging

Ga te werk in de volgorde van de cijfers (afb. 15).

Inschakelen/uitschakelen

Inschakelen van het apparaat

De temperatuurregelaar in de koelruimte uit stand „0” draaien. Het apparaat begint te koelen, de binnenverlichting is bij geopende deur ingeschakeld (afb. ②/1).

Instellen van de temperatuur

Om de temperatuur in te stellen: temperatuurregelaar op een van de cijfers draaien (afb. ②/1).

De temperatuur is traploos regelbaar.

Wordt de temperatuurregelaar op een hoger cijfer gezet, dan wordt de temperatuur in de koel- en diepvriesruimte lager.

Wij adviseren de volgende instellingen:

- voor het kortstondig opslaan van levensmiddelen in de diepvriesruimte een lager cijfer kiezen (energiebesparend);
- voor het langdurig opslaan van ingevroren levensmiddelen in de diepvriesruimte en voor het invriezen van verse levensmiddelen het middelste cijfer kiezen.

Aanwijzingen

- De temperatuur in de koelruimte wordt beïnvloed door de omgevings-temperatuur, door de hoeveelheid en temperatuur van de verse levensmiddelen en door het (vaak) openen van de deur van het apparaat. Indien nodig kan de temperatuurregelaar anders ingesteld worden.
- Terwijl de koelmachine loopt, vormen zich dooiwaterdruppels of een laagje rijp op de achterwand van de koelruimte. Dit is normaal. U hoeft de dooiwater-druppels niet af te wissen of de rijp af te schrapen. De achterwand wordt namelijk automatisch ontdooid. Het dooiwater loopt via het afvoergootje naar de koelmachine, waar het verdampt (afb. ③/B)
- De voorzijde van het apparaat wordt gedeeltelijk licht verwarmd waardoor de vorming van condenswater in de buurt van de deurafdichting wordt voorkomen.

Uitschakelen van het apparaat

De temperatuurregelaar (afb. ②/1) op stand „0” zetten. De koeling en verlichting zijn nu uitgeschakeld.

Buiten werking stellen van het apparaat

Als het apparaat langere tijd niet wordt gebruikt: stekker uit het stopcontact trekken resp. de zekering uitschakelen of losdraaien. Het apparaat ontdooien en schoonmaken. Deuren open laten staan.

Levensmiddelen inruimen

Attentie bij het inruimen

- Warme gerechten en dranken buiten het apparaat laten afkoelen.
- De levensmiddelen liefst verpakt of goed afgedekt inruimen. Hierdoor blijven geur, kleur, vochtigheid en versheid behouden. Bovendien wordt voorkomen dat de levensmiddelen naar elkaar gaan smaken. Onverpakt mogen alleen groente, fruit en sla in de groentelade worden opgeslagen.
- Olie en vet mogen niet met de kunststof delen en de deurafdichting in aanraking komen (ze kunnen anders poreus worden).
- In het apparaat geen explosieve stoffen opslaan. Dranken met een hoog alcoholpercentage rechtop en goed gesloten bewaren. Kans op explosie!
- De koudste zones in de koelruimte bevinden zich aan de achterwand en boven het onderste legplateau. Gebruik deze zones voor gevoelige levensmiddelen.
- Flessen met vloeistoffen die kunnen bevriezen, niet in de diepvriesruimte bewaren. Tijdens het invriezen springen de flessen.

Een voorbeeld van het inruimen

Afb. ❶

In de **diepvriesruimte (B)**

Levensmiddelen invriezen, opslaan en ijsblokjes maken.

Op de **legplateaus (3)**

van boven naar beneden: brood en gebak, klaargemaakte gerechten, zuivelproducten, vlees en worst.

In de **groente- en fruitlade (5)**

groente, fruit en sla.

In de **voorraadvakken (7)**

grote flessen.

Inrichting van de binnenruimte

De legplateaus in de koelruimte kunnen, ook als de deur 90° geopend is, verplaatst worden: legplateau naar voren trekken, iets laten zakken, eruit halen en op de gewenste plaats opnieuw erin zetten (afb. ❷).

Alle vakken en rekken in de deur kunnen eruit gehaald worden om schoon te maken.

Om eruit te halen: de vakken en rekken iets optillen (afb. ❸).

* Niet bij alle modellen

Levensmiddelen invriezen, opslaan en ijsblokjes maken

De diepvriesruimte

De diepvriesruimte is geschikt voor het opslaan van diepvriesproducten, het invriezen van levensmiddelen en om ijsblokjes te maken.

Attentie!

Als de omgevingstemperatuur lager is dan +12 °C, dan vermindert de looptijd van de koelmachine. Hierdoor wordt de diepvriesruimte van te weinig koude voorzien waardoor de levensmiddelen kunnen ontdooien. Apparaten met een speciale temperatuurregelaar (afb. 2/A) kunnen, nadat de schakelaar is ingedrukt, bij een omgevingstemperatuur onder +12 °C gebruikt worden.

Als de schakelaar is ingeschakeld, dan wordt de rode markering zichtbaar (afb. 2/A).

Zodra de omgevingstemperatuur de omgevingstemperatuurgrens van +12 °C overschrijdt, dan moet de schakelaar weer worden uitgeschakeld.

Attentie bij het inkopen van diepvriesproducten

- De verpakking mag niet beschadigd zijn
- De houdbaarheidsdatum mag niet overschreden zijn.
- In de winkel moet de temperatuur in de diepvrieskist -18 °C of kouder zijn.
- Koop de diepvriesproducten op het allerlaatste moment, breng ze in kranten gewikkeld of in een koeltas snel naar huis en leg ze in de diepvriesruimte.

Netto-inhoud

De gegevens over de netto-inhoud vindt u op het typeplaatje in uw apparaat.

Levensmiddelen zelf invriezen

Als u levensmiddelen zelf wilt invriezen, gebruik dan alleen verse levensmiddelen.

Geschikt om in te vriezen:

Vlees en worst, gevogelte en wild, vis, groente, kruiden, fruit, brood en banket, pizza, klaargemaakte gerechten, kliekjes, eierdooiers en eiwit.

Niet geschikt om in te vriezen:

Hele eieren met schaal, zure room en mayonaise, sla, radijsjes, rammenas en rettich, uien.

Blancheren van groente en fruit

Om te voorkomen dat kleur, smaak, aroma en vitamine „C” verloren gaan, moeten groente en fruit vóór het invriezen geblancheerd worden. (Blancheren betekent dat de groente of het fruit kort in kokend water wordt gedompeld. – In de boekhandel zijn boeken over invriezen verkrijgbaar waarin ook blancheren wordt beschreven.)

Verpakken van levensmiddelen

De levensmiddelen in porties geschikt voor uw huishouden verpakken.

Groente en fruit in porties niet zwaarder dan 1 kg, vlees in porties van maximaal 2,5 kg. Kleinere porties zijn sneller ingevroren waardoor de kwaliteit bij het ontdooien en bereiden het beste behouden blijft.

De levensmiddelen luchtdicht verpakken zodat ze niet uitdrogen of hun smaak verliezen.

Voor verpakking geschikt:

Kunststof-, polyetheen-, aluminiumfolie en diepvriesdozen. Deze producten zijn in de handel verkrijgbaar.

Niet geschikt:

Pakpapier, vetvrij papier, cellofaan, vuilniszakken en gebruikte boodschappentasjes.

De levensmiddelen verpakken, de lucht eruit persen en het geheel hermetisch sluiten.

Als sluiting geschikt:

Elastiekjes, clips van kunststof, touwtjes, koudebestendig plakband e.d. Zakjes en folie van polyetheen kunnen met een folie-lasapparaat worden dichtgelast.

Ontdooien

Invriescapaciteit

De levensmiddelen moeten zo snel mogelijk door en door worden ingevroren. Alleen zo blijven vitamines, voedingswaarde, kleur en smaak behouden. Daarom mag de maximale invriescapaciteit niet overschreden worden.

Bij invriezen in de diepvriesladen is de max. invriescapaciteit iets minder. Gebruik de onderste diepvrieslade alleen voor het opslaan van diepvrieswaren.

Gegevens over de maximale invriescapaciteit volgens de actuele norm vindt u op het typeplaatje.

Ijs bereiden

Attentie!

Geen elektrische ijsbereider in de diepvriesruimte gebruiken.

Ijsblokjes maken

Ijsbakjes zijn in de handel verkrijgbaar. Het ijsbakje voor – met water vullen en in de diepvriesruimte zetten. Om de ijsblokjes los te maken: het ijsbakje onder de kraan zetten of iets verbuigen.

De koelruimte

De koelruimte wordt volautomatisch ontdooid. Het dooiwater wordt via het dooiwatergootje (afb. ③/B) naar de koelmachine geleid, waar het verdampt. Afvoergootje en afvoergaatje regelmatig schoonmaken zodat het dooiwater ongehinderd kan weglopen.

Ontdooien van de diepvriesruimte

De diepvriesruimte wordt niet automatisch ontdooid omdat de ingevroren levensmiddelen niet mogen ontdooien. Een te dikke laag rijp of ijs vermindert de afgifte van koude aan de diepvrieswaren waardoor het energieverbruik toeneemt.

Rijp of ijs nooit met een mes afschrappen. De verdamper van de diepvriesruimte kan hierdoor beschadigd worden.

Koelmiddel dat naar buiten spuit kan tot oogletsel leiden of vlam vatten.

Als er veel ijs in de diepvriesruimte is, dan moet deze ontdooid worden.

U gaat als volgt te werk:

- diepvrieswaren eruit halen, in kranten wikkelen en op een koele plaats bewaren;
- stekker uit het stopcontact trekken resp. de zekering uitschakelen of losdraaien;
- deur open laten staan, dooiwater met een doekje of spons afwissen;
- diepvriesruimte droogwrijven, het apparaat weer inschakelen en de diepvrieswaren erin leggen.

Tips bij het ontdooien

Om het ontdooiproces te versnellen kunt u het beste een **pan met heet water** op een onderzetter op de bodem van de diepvriesruimte zetten.

Bij het ontdooien nooit elektrische verwarmingsapparaten, kaarsen of petroleumampen in het apparaat zetten.

Wees voorzichtig met **ontdooisprays**.

Ze kunnen explosieve gassen ontwikkelen, drijfgassen bevatten of oplosmiddelen die kunststof beschadigen, schadelijk zijn voor de gezondheid of corrosie veroorzaken.

Schoonmaken van het apparaat

Vóór het schoonmaken altijd de stekker uit het stopcontact trekken resp. de zekering uitschakelen of losdraaien.

Geen stoom- of hogedrukreiniger gebruiken. Door de hete stoom kunnen de oppervlakken en de elektrische onderdelen beschadigd worden.

De elektrische veiligheid van het apparaat wordt hierdoor verminderd.

De koelruimte één maal per maand schoonmaken. Om praktische redenen de diepvriesruimte na het ontdooien schoonmaken.

Zorg dat het sop niet in de controle-armatuur en de verlichting terechtkomt. Behalve de deurafdichting kan het hele apparaat met lauw water met een scheutje mild, licht desinfecterend reinigingsmiddel (bijv. handafwasmiddel) worden schoon-gemaakt. Geen schoonmaakmiddelen gebruiken die schuurmiddelen, zand of zuren resp. chemische oplosmiddelen bevatten.

Om doffe plekken te voorkomen ook geen schoonmaakmiddelen gebruiken waarop staat "zonder schuurmiddel".

De deurafdichting alleen met schoon water afnemen en daarna grondig droogwrijven.

Dooiwatertje (afb. 8/B) en afvoergaatje in de koelruimte regelmatig schoonmaken zodat het dooiwater ongehinderd kan weglopen. Let erop dat het sop niet door het afvoergaatje in de dooiwateropvangschaal terechtkomt.

Tips om energie te besparen

- Het diepvriesapparaat in een koele, goed te ventileren ruimte plaatsen. Niet direct in de zon of in de buurt van een warmtebron (verwarmingsradiator, etc.) plaatsen.
- De be- en ontluchtingsopeningen van het apparaat nooit afdekken.
- Warme gerechten pas nadat ze zijn afgekoeld in het diepvriesapparaat zetten.
- De diepvrieswaren om te ontdooien in de koelruimte leggen. U benut hierdoor de in de diepvrieswaren aanwezige koude voor het koelen van de levensmiddelen in de koelruimte.
- Bij ijsvorming de diepvriesruimte ontdooien. Een dikke laag ijs vermindert de afgifte van koude aan de diepvrieswaren waardoor het energieverbruik toeneemt.
- Bij het in- en uitladen de deur van het apparaat zo kort mogelijk openen. Hoe korter de deur van het apparaat openstaat, des te minder is de ijsvorming in de diepvriesruimte.

Aanwijzingen bij bedrijfsgeluiden

Bedrijfsgeluiden

Om de temperatuur in het apparaat constant te houden schakelt het apparaat van tijd tot tijd de compressor in.

De geluiden die hierbij ontstaan, zijn normaal.

Zodra in het apparaat de bedrijfstemperatuur is bereikt, worden de geluiden automatisch minder.

Het **gebrom** komt van de motor (compressor). Het kan korte tijd iets luider worden als de motor inschakelt.

Het **geborrel, geklok** of **gebruis** komt doordat het koelmiddel door de leidingen stroomt.

Het **geklik** is alleen te horen als de thermostaat de motor in- of uitschakelt.

Bij een apparaat met ventilator kan een **zacht geruis** te horen zijn van de luchtstroom in het apparaat.

Als de bedrijfsgeluiden te luid zijn, dan heeft dit wellicht oorzaken die meestal heel gemakkelijk verholpen kunnen worden.

Het apparaat staat niet waterpas

Het apparaat met behulp van een waterpas stellen. Gebruik hiervoor de schroefvoetjes of leg iets onder het apparaat.

Het apparaat staat tegen een ander meubel of apparaat

Het apparaat van het meubel of apparaat ernaast wegschuiven.

Laden, manden of legplateaus/roosters wiebelen of klemmen

Controleer de delen die eruit gehaald kunnen worden en zet ze eventueel opnieuw in het apparaat.

Flessen of serviesgoed raken elkaar

De flessen of het serviesgoed los van elkaar zetten.

Kleine storingen zelf verhelpen

Storingen

Ga alvorens de Servicedienst in te schakelen aan de hand van de volgende punten eerst even na of u de storing zelf kunt verhelpen. Als u om een monteur vraagt en het blijkt dat hij alleen maar een advies (bijv. over de bediening of het onderhoud van het apparaat) hoeft te geven om de storing te verhelpen, dan moet u, ook in de garantietijd, de volledige kosten van dat bezoek betalen.

Wat te doen als ...

... de binnenverlichting niet functioneert hoewel de koelmachine loopt?

Controleer of de lichtschakelaar klem zit. Als er beweging in zit, dan is het lampje kapot.

Lampje vervangen

Stekker uit het stopcontact trekken resp. zekering uitschakelen of losdraaien.

Afdekkapje naar voren eraf trekken (afb. 12/B).

Lampje vervangen:

220–240 V, max. 25 Watt, fitting E 14.

Als de lichtschakelaar klem zit (afb. 12/A), schakel dan de Servicedient in.

... de diepvrieswaren zijn vastgevroren?

De diepvrieswaren met een bot voorwerp losmaken, bijv. een lepel.

... zich in de diepvriesruimte een dikke laag ijs bevindt?

Diepvriesruimte ontdooien en schoonmaken.

Bij het inruimen van de diepvrieswaren erop letten dat de deur van de diepvriesruimte goed dicht is.

... de bodem van de koelruimte nat is?

Het afvoergaatje van het dooiwatergootje (afb. 8) kan verstopt zijn. Afvoergaatje met een wattenstaafje schoonmaken.

Kleine storingen zelf verhelpen

Wat te doen als ...

... de temperatuur in de koelruimte te koud is?

Temperatuurregelaar op een lager cijfer zetten (afb. ②/1).

Er werd een te grote hoeveelheid verse levensmiddelen in de diepvriesruimte ingeladen waardoor de koelmachine langer loopt. Hierbij wordt ook de koelruimte sterker gekoeld.

De „max. invriescapaciteit” (zie typeplaatje, afb. ④) nooit overschrijden.

... de koelmachine steeds vaker en langer ingeschakeld wordt?

De deur van het apparaat werd te vaak geopend of er werden grote hoeveelheden verse levensmiddelen ingeladen.

Controleer of de beluchtingsopening in de plint of de ontluchtingsopening is afgedekt.

... het in de diepvriesruimte te warm is en de diepvrieswaren ontdooien?

De temperatuur in de ruimte waarin het apparaat staat, is kouder dan +12 °C waardoor de koelmachine langer loopt.

De omgevingstemperatuur verhogen tot boven +12 °C.

Als het apparaat met de speciale temperatuurschakelaar (afb. ②/A) is uitgerust, schakel deze dan in (als de schakelaar is ingeschakeld, dan wordt de rode markering zichtbaar, zoals te zien op (afb. ②/A).

... het apparaat niet koelt?

Controleer:

- of de temperatuurregelaar (afb. ②/1) op een cijfer tussen „1” en „5” staat. Als dit zo is en de binnenverlichting brandt niet, controleer dan:
- of de zekering van de huisinstallatie uitgeschakeld is,
- of de stekker van het apparaat goed in het stopcontact zit.

Service dienst

Als de storing aan de hand van de hiervoor genoemde punten niet verholpen kan worden, schakel dan de Servicedienst in. Voer in dit geval zelf geen reparaties aan het apparaat uit, vooral niet aan de elektrische onderdelen. Om koudeverlies te vermijden de deur niet onnodig lang open laten staan.

Het telefoonnummer van de Servicedienst kunt u vinden in de meegeleverde brochure met serviceadressen of in het telefoonboek.

Typeplaatje

Als u de hulp van de Servicedienst inroept, geef dan het E-nummer en het FD-nummer op. U vindt deze gegevens op het typeplaatje links bovenaan in de koelruimte (afb. ④).

nl

Let op de koudezones in de koelruimte!

Door de luchtcirculatie in de koelruimte ontstaan verschillende koudezones.

De zone voor gevoelige levensmiddelen bevindt zich, afhankelijk van het model, helemaal onderaan tussen de aan de zijkant

afgebeelde pijl en de glasplaat eronder (afb. ①/1 en 2) of tussen de twee pijlen (afb. ②/1 en 2).

Ideaal voor het opslaan van vlees, vis, worst, gemengde salade etc.

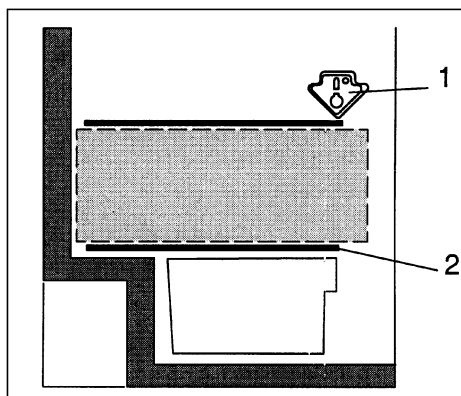

1

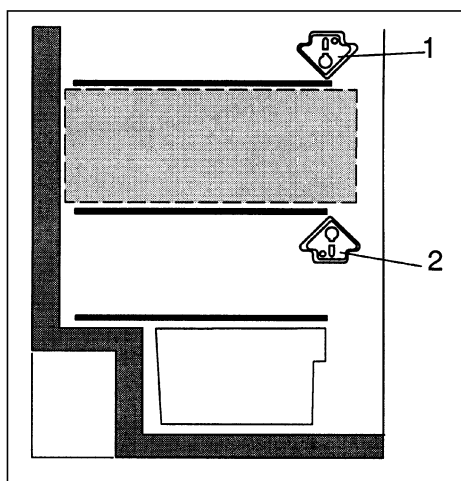

2

Obsah

	Stránka		Stránka
Pokyny k likvidaci	74	Mrazicí kapacita	81
Likvidace obalu	74	Nastavení voliče teploty ke zmrazování a k uložení	81
Likvidace starého spotřebiče	74	Příprava ledu	81
Bezpečnostní pokyny	75	Doba uložení	81
Ustanovení	76	Rozmrazování zmrazeného zboží	81
Seznámení se se spotřebičem	76	Odmrazování	82
Postavení spotřebiče	77	Chladicí prostor	82
Teplota okolí	77	Odmrazování mrazicího boxu	82
Místo postavení	77	Pomoc při odmrzování	82
Postavení	77	Čistění	83
Elektrická přípojka	77	Tipy pro šetření energií	83
Větrání	77	Pokyny k provozním hlukům	84
Po přepravě ...	77	Odstranění malých poruch vlastními silami	84
Výměna závěsu dveří	77	Co je nutno dělat, když ...	85
Zapnutí / vypnutí	78	Servisní služba	86
Zapnutí spotřebiče	78	Typový štítek	86
Nastavení teploty	78	Dbejte na chladicí zóny v chladicím prostoru!	87
Vypnutí spotřebiče	78		
Odstavení spotřebiče	78		
Uspořádání potravin	79		
Při uspořádání potravin dodržujte	79		
Příklad uspořádání	79		
Změna vnitřního vybavení	79		
Zmrazování, uložení potravin a příprava ledu	80		
Mrazicí box	80		
Dbejte při nákupu zmrazených potravin	80		
Zmrazování potravin vlastními silami	80		
Balení potravin	80		

CZ

Pokyny k likvidaci

Likvidace obalu

Obal chrání Váš spotřebič před poškozením při přepravě. Všechny použité materiály jsou ekologicky nezávadné a opětovně použitelné. Pomozte nám prosím: zlikvidujte obal v souladu s ochranou životního prostředí.

O aktuálních likvidačních možnostech se prosím informujte u Vašeho odborného prodejce nebo u obecní správy.



Výstraha

Nepřenechávejte obal a jeho části dětem. Nebezpečí udušení prostřednictvím skládaných kartónů a fólií!



Likvidace starého spotřebiče

Použité spotřebiče nejsou žádný bezcenný odpad! Prostřednictvím ekologické likvidace je možno cenné suroviny opětovně regenerovat.



Tento spotřebič je označen podle evropské směrnice 2002/96/EG o elektrických a elektronických přístrojích (waste electrical and electronic equipment – WEEE).

Směrnice stanoví rámec pro vratnost a recyklaci použitých spotřebičů, platný v celé EU (Evropské unii).



Výstraha

U vysloužilých spotřebičů

1. Vytáhněte síťovou zástrčku.
2. Odstřihněte připojovací kabel a odstraňte jej společně se síťovou zástrčkou.

Chladničky obsahují chladivo a v izolaci plyny. Chladivo a plyny se musí odborně zlikvidovat. Nepoškozte trubky oběhu chladiva až do odborného zlikvidování.

Bezpečnostní pokyny

Před uvedením spotřebiče do provozu si prosím pečlivě přečtěte informace uvedené v návodu k použití a v montážním návodu. Obsahují důležité pokyny pro instalaci, použití a údržbu spotřebiče.

Návod k použití a montážní návod eventuelně pečlivě uschovejte pro následujícího majitele.

Výrobce neručí, nebyly-li dodržovány následující pokyny:



Tento spotřebič obsahuje nepatrné množství chladiva izobutan (R 600 a), přírodního plynu s vysokou ekologickou slučitelností, avšak hořlavého. Při přepravě a instalaci spotřebiče dbejte na to, aby nebyly poškozeny žádné díly chladicího oběhu. Při poškození se vyvarujte používání otevřeného ohně a zdrojů zapálení a místnost, ve které spotřebič stojí, několik minut větrejte.

- K čištění nebo rozmrazování nepoužívejte v žádném případě parní čistič. Pára se může dostat na součásti spotřebiče pod napětím a způsobit zkrat nebo úraz elektrickým proudem.
- Nepoužívejte uvnitř chladničky žádné elektrické spotřebiče.
- Neuvádějte poškozený spotřebič do provozu, v případě pochybností se dotazte u dodavatele.
- Připojení a instalaci proveďte podle montážních pokynů. Elektrické podmínky připojení a údaje na typovém štítku musí souhlasit.
- Elektrická bezpečnost spotřebiče je zaručena pouze tehdy, je-li předpisově nainstalován zemnicí systém domovní instalace.
- V případě poruchy, při údržbě a při čištění odpojte spotřebič od napájecí sítě. Vytáhněte síťovou zástrčku nebo vypněte pojistkový automat. Táhněte za síťovou zástrčku, nikoliv za připojovací kabel.
- Opravy elektrických spotřebičů smějí být prováděny pouze kvalifikovanými silami. Vlivem neodborně provedených oprav může dojít ke značnému ohrožení uživatele.
- Vysokoprocenní alkohol ukládejte pouze těsně uzavřený a na stojato. Ve spotřebiči neukládejte výrobky s hořlavými hnacími plyny (např. šlehačkové dávkovače, spreje atd.) a výbušné látky - nebezpečí výbuchu!
- Nepoškodte díly chladicího oběhu, např. propíchnutím kanálů chladiva odpařováků ostrými předměty, zlomením potrubí, oškrabáváním naneseného povrchu atd.. Vystříknuté chladivo může způsobit poranění očí.
- Nikdy nezakrývejte nebo nezastavujte větrací a odvětrávací otvory spotřebiče.
- Nezneužívejte sokly, zásuvky, dveře atd. jako stupátko nebo k podepření.
- Nenechejte si hrát děti se spotřebičem. V žádném případě si děti nemají sedat např. na zásuvky nebo se věšet na dveře.
- U spotřebičů dodatečně vybavených zámek uschovejte klíč mimo dosah dětí.
- Nedávejte nanuky a kostky ledu okamžitě po vyndání z mrazicího prostoru do úst (nebezpečí popálením vlivem velmi nízkých teplot).
- Do mrazicího prostoru neukládejte kapaliny v láhvích a plechovkách, zejména nápoje obsahující kyselinu uhličitou. Láhve a plechovky prasknou.
- Nedotýkejte se zmrazeného zboží mokřýma rukama, ruce na něm mohou pevně přimrznout.

CZ

Ustanovení

Spotřebič je vhodný k chlazení a zmrazování potravin a k přípravě ledu.

Je určen pro použití v domácnosti.

Při nasazení v živnostenské oblasti je nutno dodržovat ustanovení platná pro živnost.

Odpovídá předpisu na ochranu před úrazu pro chladicí zařízení (VBG 20).

Chladicí oběh je přezkoušen na těsnost.

Tento výrobek odpovídá příslušným bezpečnostním ustanovením pro elektrické spotřebiče.

Spotřebič je dimenzován jako samostatný. Nesmí se instalovat jako vestavný spotřebič.

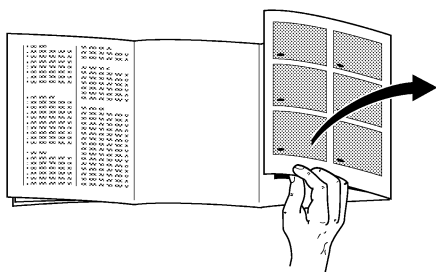

Seznámení se se spotřebičem

Před čtením si prosím odklopte poslední stránky s obrázky.

Návod k použití platí pro více modelů, u vyobrazení jsou možné detailní odchylky.

Celkový pohled

Obrázek 1

- 1 Vnitřní osvětlení a volič teploty
- 2 Odkládání láhve
- 3 Odkládací plochy
- 4 Odtékací žlábků kondenzační vody
- 5 Nádoba na ovoce a zeleninu
- 6 Úložná plocha
- 7 Úložná plocha pro velké láhve, pytlíky s mlékem atd.
- 8 Mrazicí táč
- 9 Zásuvka na zmrazené zboží
- 10 Mrazicí kalendář

A Chladicí prostor

B Mrazicí prostor

* není u všech modelů

Postavení spotřebiče

Dbejte na teplotu okolí

V závislosti na "klimatické třídě" (viz typový štítek) se Váš spotřebič může provozovat při následujících teplotách okolí:

(Typový štítek se nachází ve spotřebiči vlevo nahoře. Obrázek 14)

Klimatická třída	Teplota okolí od ... do
SN	+10 °C do 32 °C
N	+16 °C do 32 °C
ST	+16 °C do 38 °C
T	+16 °C do 43 °C

Poklesne-li teplota okolí pod dolní mez teploty, zkrátí se doba chodu chladicího stroje. To způsobí, že mrazicí box nebude dostatečně zásobován chladem. Zmrazené zboží může v extrémním případě rozmrznout.

Spotřebiče se spínačem okolní teploty (obrázek 2/A) se po zapnutí spínače mohou provozovat při teplotě okolí nižší než +12 °C.

V zapnuté poloze bude na spínači viditelné červené označení. (Obrázek 2/A).

Překročí-li teplota místnosti +12 °C, spínač opět vypněte.

Místo postavení

K postavení je vhodná suchá, větraná místnost. Místo postavení by nemělo být vystaveno přímému slunečnímu záření nebo být v blízkosti tepelného zdroje, jako je sporák, otopné těleso atd. Je-li postavení vedle tepelného zdroje nevyhnutelné, použijte vhodnou izolační desku nebo dodržte následující minimální vzdálenosti k tepelnému zdroji.

K elektrickým sporákům 3 cm.

K olejovým kamnům nebo kamnům na uhlí 30 cm.

Při postavení vedle jiné chladničky nebo mrazničky je potřebná minimální boční vzdálenost 2 cm, aby se zabránilo tvorbě kondenzační vody.

Postavení

Spotřebič musí stát stabilně a v rovině. Nerovnosti podlahy vyrovnejte pomocí obou šroubovacích patek na čelní straně.

Elektrická přípojka

Spotřebiče připojujte prostřednictvím předpisově nainstalované zásuvky s ochranným kontaktem pouze na střídavé napětí 220-240 V/50 Hz. Zásuvka musí být jištěna pojistkou 10-16 A nebo silnější pojistkou.

U spotřebičů pro mimoevropské země zkontrolujte na typovém štítku, zda připojovací napětí a druh proudu souhlasí s hodnotami Vaší elektrické sítě. Typový štítek se nachází v chladicím prostoru vlevo nahoře. Obrázek 14.

Eventuálně potřebná výměna síťového připojovacího kabelu smí být provedena pouze odborníkem.

Větrání

Vzduch ohřátý na zadní stěně spotřebiče musí mít možnost bez zábran unikat. Jinak musí chladicí stroj dodávat větší výkon a to zvyšuje spotřebu elektrického proudu. Proto v žádném případě větrací a odvětrávací otvory nikdy nezakrývejte (obrázek 9).

Po přepravě ...

Ize spotřebič okamžitě uvést do provozu.

Výměna závěsu dveří

Pracovní kroky v pořadí čísel (obrázek 15).

CZ

Zapnutí / vypnutí

Zapnutí spotřebiče

Otočte volič teploty v chladicím prostoru z polohy "O". Spotřebič začne chladit, vnitřní osvětlení je při otevřených dveřích zapnuto (obrázek 2/1).

Nastavení teploty

K nastavení otočte volič teploty na některé orientační číslo (obrázek 2/1).

Teplota je plynule nastavitelná.

Vyšší orientační čísla udávají nižší teploty v chladicím prostoru a mrazicím boxu.

Doporučujeme následující nastavení voliče teploty:

- Při krátkodobém uložení potravin v mrazicím boxu nižší orientační číslo (provoz šetřící energií).
- Při dlouhodobém uložení potravin v mrazicím boxu a zmrazování čerstvých potravin střední orientační číslo.

Upozornění

- Teplota v chladicím prostoru je ovlivněna teplotou okolí, množstvím a teplotou čerstvě uložených potravin a častým otevíráním dveří. V případě potřeby nastavení voliče teploty změňte.
- Zatímco chladicí stroj běží, tvoří se na zadní stěně chladicího prostoru kapky vody nebo jinovatka, je to podmíněno jeho funkcí. Seškrábání vrstvy jinovatky nebo setření kapek vody není nutné. Zadní stěna se odmrazuje automaticky. Kondenzační voda se zachycuje v odtokovém žlábků, přivádí se k chladicímu stroji a tam se odpařuje (obrázek 3/B).
- Čelní strany skříňky spotřebiče budou částečně lehce ohřívány, což zabraňuje tvorbě kondenzační vody v oblasti těsnění dveří mrazicího boxu.

Vypnutí spotřebiče

Otočte volič teploty (obrázek 2/1) do polohy "O", tím se chlazení a osvětlení vypne.

Odstavení spotřebiče

Nebudete-li spotřebič delší dobu používat, vytáhněte síťovou zástrčku, spotřebič odmrázte a vyčistěte. Nechte dveře otevřené.

Uspořádání potravin

Při uspořádání potravin dodržujte

- Teplé pokrmy a nápoje nechte vychladnout mimo spotřebič.
- Potravinu uspořádejte pokud možno zabalenu nebo dobře zakrytú. Tím zůstane zachováno aroma, barva, vlhkost a čerstvost, kromě toho se zamezí přenosu chuti. Nezabalená se má do nádob na zeleninu ukládat pouze zelenina, ovoce a salát.
- Olej a tuk se nemá dostat do kontaktu s umělohmotnými díly a těsněním dveří (tyto díly mohou být jinak porézní).
- Ve spotřebiči neuskładňujte žádné výbušné látky a vysokoprocentní alkohol uskladňujte pouze uzavřeny a na stojato.
– Nebezpečí výbuchu!
- V chladicím prostoru se nejstudenější oblasti nacházejí na zadní stěně a nad nejspodnější odkládací plochou. Používejte tyto oblasti pro choulostivé potraviny.
- Neuskładňujte v mrazicím prostoru láhve s tekutinami, které mohou zmrznout. Při zmrznutí láhve prasknou.

Příklad uspořádání

Obrázek 1

V mrazicím boxu (B)

zmrazování a uložení potravin, příprava ledu.

Na odkládacích plochách (3)

sešora směrem dolů pekařské výrobky, hotové pokrmy, mléčné výrobky, maso a salámy.

V nádobě na zeleninu (5)

zelenina, ovoce, salát.

Na úložných plochách (7)

velké láhve.

Vnitřní vybavení

Odkládací plochy v chladicím prostoru lze přemísťovat také při dveřích otevřených na 90°. K přemístění zatáhněte za odkládací plochu směrem dopředu, spusťte ji, vyjměte a znovu nasadte na požadované místo (obrázek 4).

Všechny úložné plochy a přihrádky ve dveřích je možno k čistění vyndat.

K vyndání přihrádky a úložné plochy nadzvedněte (obrázek 5).

* není u všech modelů

Zmrazování a uložení potravin, příprava ledu

Mrazicí box

Mrazicí box je vhodný k uložení hlubokozmrazených potravin, k zmrazování potravin a výrobě kostek ledu.

Upozornění

Poklesne-li teplota okolí pod +12 °C, nebude se chladicí stroj příliš často spouštět. Potom může být v mrazicím boxu příliš teplo. V extrémním případě zmrazené zboží rozmrzne.

Spotřebiče se spínačem okolní teploty (obrázek 2/A) se po zapnutí spínače mohou provozovat při teplotě okolí nižší než +12 °C.

V zapnuté poloze bude na spínači viditelné červené označení (obrázek 2/A).

Překročí-li teplota místnosti +12 °C, spínač opět vypněte.

Dbejte při nákupu zmrazených potravin

- Dbejte na obal, nemá být poškozený.
- Nesmí být překročeno datum trvanlivosti.
- Indikace teploty v prodejním pultu má ukazovat -18 °C nebo nižší teplotu.
- Zmrazené potraviny nakupujte úplně až na konec a dobře zabalené do novinového papíru nebo v chladicí tašce je rychle dopravte domů a uložte do mrazicího prostoru.

Užitný obsah

Údaje k užitému obsahu naleznete na typovém štítku Vašeho spotřebiče.

Zmrazování potravin vlastními silami

Budete-li zmrazovat potraviny vlastními silami, používejte pouze čerstvé a bezvadné potraviny.

Ke zmrazování jsou vhodné

Masné a uzenářské výrobky, drůbež a divočina, ryby, zelenina, koření, ovoce, pekařské výrobky, pizza, hotové pokrmy, zbytky pokrmů, žloutky a bílky.

Ke zmrazování nejsou vhodné:

Celá vejce ve skořápkách, kyselá smetana a majonéza, listové saláty, ředkvičky, ředkve a cibule.

Blanžirování (spařování) zeleniny a ovoce

Aby zůstala zachována barva, chuť, aroma a vitamin "C", měla by se zelenina a ovoce před zmrazováním blanžirovat. (Při blanžirování se zelenina a ovoce krátkodobě ponoří do vařící vody – literatura o zmrazování, ve které je popsáno také blanžirování, existuje v knihkupectvích.)

Balení potravin

Zabalte zboží po porcích, vhodných pro Vaši domácnost.

Ovoce a zeleninu neporcuje těžší než 1 kg, maso až do 2,5 kg. Menší porce promrznou rychleji a při rozmrazování a přípravě tak zůstane kvalita nejlépe zachována.

Potraviny neprodyšně uzavřete, aby neztratily svou chuť nebo nevyschly.

K balení jsou vhodné:

Umělohmotné fólie, hadicové fólie z polyetylenu, hliníkové fólie, mrazicí dózy. Tyto výrobky najdete v odborných prodejnách.

Nevhodné jsou:

Balící papír, pergamenový papír, celofán, pytlíky na odpadky a použité nákupní pytlíky.

Vložte potraviny do obalu, úplně vytlačte vzduch a balení těsně uzavřete.

K uzavírání jsou vhodné:

Pryžové kroužky, umělohmotné sponky, vázací vlákna, lepicí pásky odolné proti chladu nebo podobně. Sáčky a hadicové fólie z polyetylenu můžete svařit pomocí fóliového svařovacího přístroje.

Zmrazování a uložení potravin, příprava ledu

Před vložením do mrazicího prostoru označte obsah zmrazovaných balíčků a opatřete je datem vložení.

Mrazicí kapacita:

Potraviny mají být pokud možno rychle zmrazeny až k jádru. Pouze tak zůstanou zachovány vitaminy, výživné hodnoty, vzhled a chuť. Z tohoto důvodu proto nepřekračujte max. mrazicí kapacitu Vašeho spotřebiče.

Údaje o max. mrazicí kapacitě podle aktuální normy najdete na typovém štítku.

Nastavení voliče teploty ke zmrazování a k uložení

Ke zmrazování a dlouhodobému uložení

otočte volič teploty na některé střední orientační číslo. (Odpovídá $-18\text{ }^{\circ}\text{C}$ a nižší teplotě v mrazicím boxu).

Upozornění

– Po vložení čerstvých potravin do mrazicího boxu pracuje chladicí stroj automaticky tak dlouho, až potraviny promrznou. Zásluhou toho může být za určitých okolností silněji chlazen také chladicí prostor.

Změna nastavení voliče teploty však není zpravidla nutná.

Příprava ledu

Postavte misku na led do 3/4 naplněnou vodou na dno mrazicího boxu. Zkroucením misky na led se zmrzlé kostky ledu nechají snadno uvolnit (obrázek 7).

Doba uložení

Aby se zabránilo snížení kvality zmrazeného zboží je důležité, aby nebyla překročena přípustná doba uložení.

Doba uložení se řídí podle druhu potravin.

Při $-18\text{ }^{\circ}\text{C}$ mohou být ryby, salámy, hotové pokrmy a pekařské výrobky uloženy až 4 měsíce, sýry, drůbež, maso až 6 měsíců a zelenina a ovoce až 8 měsíců.

Rozmrazování zmrazeného zboží

Podle způsobu a účelu použití je možno volit mezi následujícími možnostmi:

- Při teplotě místnosti,
- v chladničce,
- v elektrické pečicí troubě,
- s ventilátorem/bez ventilátoru horkého vzduchu,
- v mikrovlnné troubě.

Částečně rozmrznuté a rozmrznuté zmrazené zboží je možno opětovně zmrazit, jestliže maso a ryby nebyly uloženy déle než jeden den, jiné zmrazené zboží déle než tři dny při teplotě, která nepřekročila $+3\text{ }^{\circ}\text{C}$.

V opačném případě, pokud chuť, aroma a vzhled zůstaly nezměněny, zpracujte dále vařením, pečením nebo na hotový pokrm a znovu jej zmrazte.

Max. dobu uložení již dále úplně nevyužívejte.

CZ

Chladicí prostor

Odmrazování

Chladicí prostor se odmrazuje automaticky. Kondenzační voda se zachycuje v odtokovém žlábků (obrázek 6/B), přivádí k chladicímu stroji a tam se odpařuje. Žlábek kondenzační vody a odtokový otvor udržujte vždy v čistém stavu, aby kondenzační voda mohla bez překážek odtékat.

Odmrazování mrazicího boxu

Mrazicí box se neodmrazuje automaticky, protože zmrazené potraviny nesmí rozmraznout. Silná vrstva jínovatky nebo ledu zhoršuje předávání chladu zmrazenému zboží a zvyšuje spotřebu elektrické energie.

Jínovatku nebo led neodstraňujte v žádném případě nožem, můžete propíchnout odpařovák mrazicího boxu.

Vystřikující chladivo může vést k poranění očí nebo se vznítit.

Je-li mrazicí box silně pokrytý ledem, má se odmrazit.

Postupujte následovně:

- Vytáhněte zmrazené zboží, zabalte je do novinového papíru a uložte na chladném místě.
- Vytáhněte síťovou zástrčku.
- Nechejte otevřené dveře, rozmrzlou vodu utírejte pomocí hadru nebo houby.
- Mrazicí box dosucha vytřete, spotřebič opět zapněte a vložte do něj zmrazené zboží.

Pomoc při odmrazování

K urychlení odmrazovacího postupu postavte nejlépe na dno mrazicího boxu **hrnec s horkou vodou** a podložkou.

V žádném případě nedávejte do spotřebiče k odmrazování elektrická otopná tělesa, svíčky nebo petrolejové lampy.

Pozor při používání **odmrazovacích sprejů**, tyto spreje mohou tvořit výbušné plyny, obsahovat rozpouštědla poškozující umělé hmoty nebo hnací plyn, škodit zdraví nebo způsobovat korozi.

Čistění

Před čistěním zásadně vytáhněte síťovou zástrčku, popř. vypněte pojistkový automat nebo vyšroubujte pojistku.

Nepoužívejte žádné parní nebo parní tlakové čističe. Horká pára může poškodit povrchy a elektrické vybavení.

Sníží se bezpečnost spotřebiče.

Chladicí prostor čistěte jednou měsíčně. Čistění mrazicího boxu se má účelně provádět po každém odmrazování.

Čistící voda se nesmí dostat do kontrolního panelu a osvětlení. K čistění celého spotřebiče kromě těsnění dveří je vhodná vlažná voda s mírným, lehce dezinfikujícím čisticím prostředkem, např. prostředek na ruční mytí nádobí. Nevhodné jsou čisticí prostředky obsahující písek, drhnoucí prostředky nebo kyseliny, popř. chemická rozpouštědla.

Aby se zabránilo matným místům, nemají se také používat čisticí prostředky označené jako "bez obsahu drhnocích prostředků".

Těsnění dveří otřete pouze čistou vodou a potom jej důkladně vytřete dosucha.

Čistěte častěji sběrný žlábek (obrázek 8/B) a odtokový otvor v chladicím prostoru, aby kondenzační voda mohla bez překážek odtékat. Dbejte na to, aby odtokovým otvorem nenatekla do odpařovací misky pokud možno žádná čisticí voda.

Tipy pro šetření energií

- Postavte spotřebič v chladné, dobře větrané místnosti, chraňte jej před přímým slunečním zářením a neumísťujte jej do oblasti tepelného zdroje (např. otopného tělesa).
- Nezastavujte větrací a odvětrávací otvory spotřebiče.
- Teplé pokrmy dejte do chladničky teprve po jejich vychladnutí.
- Zmrazené zboží určené k rozmrznutí položte do chladicího prostoru. Využíváte tím chladu akumulovaného ve zmrazeném zboží ke chlazení potravin v chladicím prostoru.
- Při tvorbě ledu odmrazte mrazicí box. Silná vrstva ledu zhoršuje předávání chladu zmrazenému zboží a zvyšuje spotřebu elektrické energie.
- K plnění nebo vyprazdňování nechejte dveře spotřebiče otevřené tak krátce, jak je to jenom možné. Čím kratší dobu jsou dveře spotřebiče otevřené, o to menší je tvorba ledu v mrazicím boxu.

CZ

Pokyny k provozním hlukům

Provozní hluky

K udržování konstantní zvolené teploty, se čas od času zapíná kompresor.

Přitom vznikající hluky jsou podmíněné jeho funkcí.

Snižují se automaticky, jakmile spotřebič dosáhne provozní teploty.

Bručení přichází od motoru (kompresor). Když se motor zapne, může být krátkodobě trochu hlasitější.

Bublání, klokotání nebo **bzučení** přichází od chladiva, protékajícího trubkou.

Cvaknutí je vždy slyšet tehdy, když termostat zapíná nebo vypíná motor.

U spotřebiče s ventilátorem může proudění vzduchu ve vnitřním prostoru spotřebiče způsobovat **lehké šumění**.

Jsou-li funkčně podmíněné hluky příliš hlasité, má to možná i jednoduché příčiny, které se nechají často úplně jednoduše odstranit.

Spotřebič nestojí rovně

Ustavte prosím spotřebič pomocí vodováhy do roviny. K tomuto účelu použijte šroubovací patky nebo jej něčím podložte.

Spotřebič “stojí na”

Odsuňte prosím spotřebič dále od vedle stojícího nábytku nebo spotřebičů.

Zásuvky, koše nebo odkládací plochy se viklají nebo jsou sevřené

Zkontrolujte prosím vytahovatelné díly a eventuálně je znovu nasadte.

Láhve nebo nádoby se dotýkají

Odsuňte prosím láhve nebo nádoby lehce od sebe.

Odstranění malých poruch vlastními silami

Poruchy

Dříve než zavoláte servisní službu, zkontrolujte prosím, zda na základě následujícího seznamu nemůžete poruchu odstranit sami. V poradenských případech musíte také v průběhu záruční doby převzít plné náklady pro nasazení montéra.

Co je nutno dělat, když ...

... nefunguje vnitřní osvětlení, chladicí stroj však běží?

Zkontrolujte, zda se spínačem světla nechá pohybovat. Nechá-li se jím pohybovat, je vadná žárovka.

Výměna žárovky

Vytáhněte síťovou zástrčku, popř. vypněte pojistkový automat domovní instalace.

Stáhněte krycí mřížku směrem dopředu (obrázek 12/B).

Vyměňte žárovku:

220–240 V, max. 25 Watt, E14

Příčí-li se spínač světla, potom zavolejte servisní službu (obrázek 12/A).

... je zmrazené zboží pevně přimrzlé?

Uvolněte zmrazené zboží tupým předmětem, např. lžící.

... má mrazicí box silnou vrstvu ledu?

Odmrazte a vyčistěte mrazicí box. Při opětovném vkládání zmrazeného zboží dbejte na to, abyste správně zavřeli dveře mrazicího boxu.

... je dno chladicího prostoru mokré?

Je ucpaný odtokový otvor sběrného žlábků kondenzované vody (obrázek 13/B), vyčistěte odtokový otvor pomocí tyčinky.

CZ

Odstranění malých poruch vlastními silami

Co je nutno dělat, když ...

... je teplota v chladicím prostoru příliš nízká?

Nastavte volič teploty na menší orientační číslo (obrázek ②/1).

Eventuálně bylo do mrazicího boxu vloženo příliš velké množství čerstvých potravin. To způsobí, že chladicí stroj běží velmi dlouho. Přitom bude silněji chlazen také chladicí prostor.

Nepřekračujte "max. mrazicí kapacitu", viz typový štítek, obrázek ⑭.

... přibývá četnosti zapnutí a doby trvání zapnutí chladicího stroje?

Byly častěji otevřeny dveře nebo bylo vloženo velké množství čerstvých potravin.

Zkontrolujte, zda dole v soklu není zastavěný otvor vstupu nebo výstupu vzduchu.

... je v mrazicím boxu příliš teplo a zmrazené zboží rozmrzá?

Eventuálně je teplota místnosti, ve které spotřebič stojí, nižší než +12 °C. To způsobí, že chladicí stroj neběží tak často.

Vytopte místnost na teplotu vyšší než +12 °C.

U spotřebičů se spínačem okolní teploty, obrázek ②/A, tento spínač zapněte. (V zapnuté poloze bude na spínači viditelné červené označení (obrázek ②/A)).

... chladnička nemá žádný chladicí výkon?

Zkontrolujte, zda je volič teploty (obrázek ②/1) nastaven na orientační číslo mezi "1" a "5". Je-li to tento případ a nefunguje-li vnitřní osvětlení, potom zkontrolujte,

– zda je zapnutý pojistkový automat domovní instalace,

Servisní služba

– zda je síťová zástrčka pevně zastrčena do síťové zásuvky.

Není-li možno poruchu podle dříve uvedených pokynů odstranit, zavolejte prosím servisní službu. V tomto případě neprovádějte sami žádné další práce, především na elektrických dílech spotřebiče. Neotvírejte zbytečně často dveře, aby se omezila ztráta chladu.

Telefonní číslo servisní služby najdete v příloženém seznamu středisek servisní služby nebo ve veřejném telefonním seznamu.

Typový štítek

Již při vyžádání servisní služby uveďte prosím číslo E a číslo FD. Tyto údaje najdete na typovém štítku vlevo nahoře v chladicím prostoru (obrázek ⑭).

Dbejte na chladicí zóny v chladicím prostoru!

Vlivem cirkulace vzduchu v chladicím prostoru vzniknou zóny rozdílného chladu.

Zóna pro choulostivé potraviny je, podle modelu, úplně dole, mezi šipkou vyraženou na boku a pod ní umístěnou skleněnou odkládací plochou

(obrázek ❶/1 a 2) nebo mezi oběma šipkami (obrázek ❷/1 a 2).

Ideální pro skladování masa, ryb, salámů, salátových směsí atd.

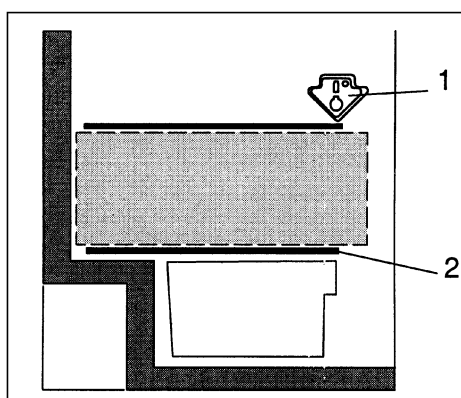

1

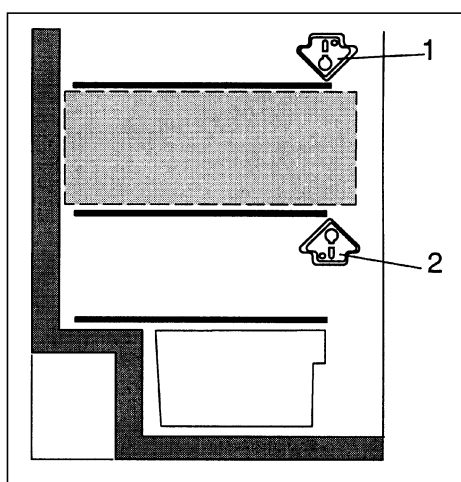

2

uk

Зміст

Сторінка	Сторінка		
Рекомендації з утилізації	89	Упаковка продуктів	95
Утилізація упаковки	89	Спроможність заморожування	96
Утилізація старого приладу	89	Установка терморегулятора для заморожування та зберігання	96
Рекомендації з дотримання безпеки	90	Строки зберігання	96
		Розмороження заморожених продуктів	96
Призначення	91	Розмороження	97
Ознайомлення з приладом	91	Холодильна камера	97
Установка приладу	92	Розмороження морозильної камери	97
Температура оточуючого середовища	92	Допоміжні засоби розморожування	97
Місце установки	92	Чистка	98
Установка	92	Поради для заощадження енергії	98
Електричне підключення	92	Зауваження щодо шумів при експлуатації	99
Вентиляція	92	Як усунути незначні неполадки самому	99
Після транспортування ...	92	Що слід зробити, якщо ...	100
Зміна сторони кріплення дверцят	92	Служба сервісу	100
Включення. Виключення	93	Табличка з технічними даними	100
Включення приладу	93	Звертайте увагу на зони охолодження у холодильній камері!	101
Регулювання температури	93		
Виключення приладу	93		
Зупинка роботи приладу	93		
Розміщення продуктів харчування	94		
На що слід звернути увагу при розміщенні	94		
Приклад розміщення продуктів	94		
Змінювання внутрішнього устаткування	94		
Заморожування та зберігання продуктів харчування. Приготування льоду	95		
Морозильна камера	95		
На що слід звернути увагу при купівлі швидкоза морожених продуктів	95		
Як заморозити продукти самому	95		

Рекомендації з утилізації

Утилізація упаковки

Упаковка захищає Ваш прилад від пошкоджень під час транспортування. Всі використані для упаковки матеріали а нешкідливі для навколишнього середовища і можуть використовуватися повторно. Будь ласка утилізуйте упаковку у відповідності з екологічними нормами.

За інформацією про актуальні шляхи утилізації зверніться будь ласка до свого спеціалізованого торговця або до адміністрації своєї громади.

Застереження

Не дозволяйте дітям гратися з упаковкою та її частинами. Складні картонні коробки та плівки можуть спричинити задушення!

Утилізація старого приладу

Старі прилади – це не просто відходи! Шляхом екологічної утилізації з них отримують знову цінну сировину.

 Даний прилад маркований у відповідності з Директивою Європейського Союзу 2002/96/EG про утилізацію електричного та електронного устаткування (waste electrical and electronic equipment – WEEE).

Директива передбачає безкоштовний збір та утилізацію старих приладів на території усіх країн ЄС.

Застереження

Для приладів, які вийшли із експлуатації

1. Витягніть штепсельну вилку.
2. Переріжте електропровід і викиньте разом з штепсельною вилкою.

Холодильники містять холодильні засоби і ізоляційні гази. Холодильні засоби та гази підлягають спеціалізованій утилізації. Слідкуйте, щоб труби і системи холодної циркуляції не були пошкоджені до належної утилізації.

uk

Рекомендації з дотримання безпеки

Прочитайте будь ласка уважно перед початком експлуатації приладу інформацію в інструкції з експлуатації та установки. Ця інформація містить важливі рекомендації щодо установки і експлуатації приладу та догляду за ним.

Інструкцію з експлуатації та установки слід дба йливо зберігати, також і для наступного власника приладу.

Виробник звільняється від відповідальності у разі невиконання наступних рекомендацій:



Даний прилад містить у незначній кількості холодильний засіб ізобутан (R 600 a), природний газ з високою екологічною сумісністю, але горючий. Під час транспортування та установки слід слідкувати, щоб деталі системи холодної циркуляції не були пошкоджені. У разі пошкодження уникати відкритого вогню та джерел займання і провітрити декілька хвилин приміщення, де стоїть прилад.

- Ні в якому разі не використовуйте для чистки або розмороження машину з паром. Пара може потрапити на деталі, через які проходить струм, що може викликати коротке замикання або спричинити удар струмом.
- Не використовуйте усередині холодильника електроприлади.
- Пошкоджений прилад не експлуатувати, звернутися до постачальника, якщо існують будь-які сумніви.
- Підключати та установлювати прилад слід у відповідності із інструкцією з установки. Параметри електричного підключення повинні відповідати заданим величинам на таблиці з технічними даними.
- Лише належним чином установлена система заземлення електропроводки будинку забезпечує безпеку електричного обладнання приладу.
- Прилад слід відключити від мережі у разі дефекту, а також під час догляду та чистки, для цього потрібно витягнути штепсельну вилку, тримаючи не за кабель, а за штепсель, або виключити запобіжники.
- Ремонтні роботи на електроприладах виконуються лише фахівцями. Неналежним чином виконаний ремонт може спричинити утворення значної небезпеки для користувача.
- Високопроцентний алкоголь слід зберігати лише у щільно закритому вигляді та вертикальному положенні. Не зберігайте у приладі вироби із горючими газами (наприклад, балончики із вершками, розпилювачі та ін.) та вибухові речовини - Небезпека вибуху!
- Запобігайте пошкодженню деталей системи циркуляції холодної циркуляції, наприклад, внаслідок розтину каналів холодної циркуляції за допомогою гострих предметів, надривів трубопроводів, зіскоблення покриття поверхонь та ін. Бризки холодної циркуляції можуть призвести до пошкодження очей.
- Не закривайте і не заставляйте отворів для циркуляції повітря.
- Цоколь, висувні частини, дверцята та інше не використовувати поза призначенням - не спиратися і не ставати на них.
- Не дозволяйте дітям гратися з приладом. Ні в якому разі не допускати, щоб діти сідали на висувні частини або вшалися на дверцята.
- Зберігайте ключ від установленного додатково замка у недоступному для дітей місці.
- Морозиво на паличці та льодові кубики не брати в рот безпосередньо із морозильної камери (небезпека опіку внаслідок дуже низьких температур).
- Не зберігайте пляшки та банки із рідинами, зокрема напої із вуглекислою, у морозильній камері - пляшки і банки розриваються.
- Не доторкайтеся до заморожених речей мокрими руками - руки можуть замерзнути до них.

Призначення

Прилад служить для охолодження та заморожування продуктів харчування та приготування льоду і призначений для використання у домашньому господарстві.

Для використання у промисловій сфері слід дотримуватися дійсних для промисловості вимог.

Прилад відповідає вимогам інструкції з запобігання нещасним випадкам для холодильних установок (РВГ 20).

Система холодильної циркуляції пройшла перевірку на щільність.

Цей виріб відповідає відповідним вимогам безпеки електроприладів.

Прилад розроблений для стаціонарної установки, а не для вбудовування.

Ознайомлення з приладом

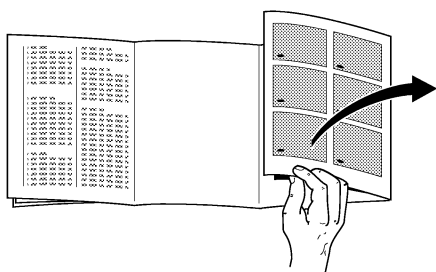

Розгорніть будь ласка перед читанням останні сторінки з малюнками.

Інструкція з експлуатації дійсна для декількох моделей, внаслідок чого можливі розбіжності у зображенні окремих деталей.

Загальний вигляд

Малюнок 1

- 1 Внутрішнє освітлення та терморегулятор
- 2 Полиця для пляшок
- 3 Полички
- 4 Стік для талої води
- 5 Контейнер для фруктів та овочів
- 6 Підставка
- 7 Підставка для великих пляшок, молочних коробок та ін.
- 8 Піднос для заморожених продуктів
- 9 Бокс для заморожених продуктів
- 10 Календар заморожування

A Холодильна камера

B Морозильна камера

* не в усіх моделях

uk

Установка приладу

Зверніть увагу на температуру оточуючого середовища

В залежності від "кліматичного класу" (дивіться таблицьку з технічними даними) Ваш прилад може експлуатуватися за наступних температурних умов:

(Табличка з технічними даними знаходиться з лівої сторони зверху у приладі. Малюнок 14)

Кліматичний клас	Температура оточуючого середовища від ... до
SN	+10 °C до 32 °C
N	+16 °C до 32 °C
ST	+16 °C до 38 °C
T	+16 °C до 43 °C

Час роботи холодильної машини скорочується, якщо температура оточуючого середовища падає нижче нижньої межі визначеного відрізка температури, що призводить до того, що до морозильної камери не поступає достатньо холоду і заморожені продукти у винятковому випадку можуть розморозитися.

Прилади з вимикачем температури оточуючого середовища (малюнок 2/A) можуть працювати далі після включення вимикача при температурі оточуючого середовища нижче +12 °C.

На включеному вимикачеві видно червону позначку. (Малюнок 2/A)

Вимикач знову виключити, коли температура в приміщенні перевищить +12 °C.

Місце установки

Для установки підходить сухе, провітрюване приміщення. На місце установки не повинні потрапляти прямі сонячні промені; поблизу не повинні знаходитися джерела тепла, як наприклад, плита, радіатор та ін. Якщо установку біля джерела тепла не обминути, скористуйтеся придатною ізоляційною плиткою або дотримуйтеся мінімальної відстані до джерела тепла:

3 см до електроплит.

30 см до масляних та вугільних плит.

При установці поряд із іншим холодильним або морозильним приладом потрібно дотримуватися мінімальної відстані між приладами 2 см, щоб запобігти утворенню конденсату.

Установка

Прилад повинен стояти міцно та рівно. Нерівності підлоги вирівнюються регулюванням передніх гвинтових ніжок.

Електричне підключення

Прилади підключати лише до перемінного струму 220-240 V/50 Hz через належним чином устатковану штепсельну розетку з захисним контактом. Розетка повинна бути захищена запобіжником 10-16 A та вище.

Для приладів для країн поза межами Європи потрібно перевірити на таблиці з технічними даними, чи відповідають задана напруга в мережі та вид струму даним Вашої електромережі. Табличка з технічними даними знаходиться у холодильній камері з лівої сторони зверху. Малюнок 14.

Заміну проводки для підключення в мережу, якщо це потрібно, проводять лише фахівці.

Вентиляція

Нагріте повітря на задній стінці приладу повинно мати можливість виходити без перешкод. В протилежному випадку холодильна машина має працювати на більшу потужність, що підвищує витрату енергії. Тому ні в якому разі не прикривайте отворів циркуляції повітря (малюнок 3).

Після транспортування ...

прилад можна зразу ж експлуатувати.

Зміна сторони кріплення дверцят

Робочі етапи в порядку нумерації (малюнок 15).

Включення. Виключення

Включення приладу

Терморегулятор в холодильній камері переставити із позиції "0". Прилад починає нагнітати холод, внутрішнє освітлення при відкритій дверці включене (малюнок ②/1).

Регулювання температури

Для регулювання температури терморегулятор установити на одній із цифр (малюнок ②/1).

Установка температури безступінчата.

Чим вище цифра, тим нижче температура в холодильній та морозильній камері.

Ми пропонуємо наступні установки терморегулятора:

- для нетривалого зберігання продуктів харчування в морозильній камері - низька цифра (енергозберігаючий режим роботи).
- для тривалого зберігання продуктів харчування в морозильній камері та для заморожування свіжих продуктів харчування - середня цифра.

Рекомендації

- На температуру в холодильній камері впливає температура оточуючого середовища, обсяг та температура недавно закладених продуктів харчування і частота відкриття дверцят. У разі необхідності переключити терморегулятор.
- Під час роботи холодильної машини на задній стінці холодильної камери утворюються водяні краплі або паморозь - це відповідає звичайним процесам функціонування. Зіскрібаючи шар паморозі або стирати водяні краплі не має потреби. Задня стінка відтає автоматично. Тала вода збирається у стоку і відводиться до холодильної машини, де вона випаровується (малюнок ⑥/B).
- Торцеві сторони корпусу частково підігріваються, що запобігає утворенню конденсату в районі ущільнення дверцят морозильної камери.

Виключення приладу

Терморегулятор (малюнок ②/1) повернути на "0" - цим самим Ви виключили охолодження та освітлення.

Зупинка роботи приладу

Якщо прилад тривалий час не використовується, слід витягнути штепсельну вилку, розморозити та очистити прилад, а дверцята залишити відкритими

Розміщення продуктів харчування

На що слід звернути увагу при розміщенні

- Теплі страви та напої потрібно охолодити перед тим, як класти до холодильника.
- Продукти харчування класти найкраще в упакованому вигляді або щільно закритими - це допоможе зберегти аромат, колір, вологу та свіжість, і крім того смакові властивості одного продукту не переймуться іншими. Без упаковки слід зберігати лише овочі, фрукти та салат в овочевих контейнерах.
- Не допускати потрапляння олії та жиру на пластмасові деталі та ущільнення дверцят (вони можуть стати пористими).
- Не зберігати усередині приладу вибухових речовин, а високопроцентний алкоголь зберігати лише в закритому вигляді та у вертикальному положенні. - Небезпека вибуху!
- В холодильній камері найхолодніші зони знаходяться біля задньої стінки та понад нижньою полицкою - користуйтеся цими зонами для зберігання нетривких продуктів харчування.
- Пляшки із рідиною, яка може замерзнути, не класти до морозильної камери - вони при заморожуванні тріснуть.

Внутрішнє устаткування

Полочки у холодильному відділенні можна переставити, навіть якщо дверцята відкриті під кутом 90°. Для перестановки присунути полицку до себе, нахилити вниз, вийняти та вставити знову на бажаному місці (малюнок 4).

Для чистки усі підставки та контейнери, що вставлені в дверцятах, виймаються - для цього їх треба підняти наверх (малюнок 5).

* не в усіх моделях

Приклад розміщення продуктів

Малюнок 1

Морозильне відділення (В)

для заморожування і зберігання продуктів харчування, приготування льоду.

Полочки (3)

зверху вниз: випечені вироби, готові страви, молочні продукти, м'ясо та ковбаса.

Овочевий контейнер (5)

овочі, фрукти, салат.

Підставки (7)

великі пляшки.

Заморожування та зберігання продуктів харчування. Приготування льоду

Морозильна камера

Морозильна камера придатна для зберігання швидкозаморожених продуктів, для замороження продуктів харчування та приготування льодових кубиків.

Рекомендації

Холодильна машина працює рідше, якщо температура оточуючого середовища падає нижче +12 °С, тоді в морозильній камері може стати тепліше. У винятковому випадку заморожені продукти можуть розморозитися.

Прилади з вимикачем температури оточуючого середовища (малюнок 2/A) можуть працювати далі після включення вимикача при температурі оточуючого середовища нижче +12 °С.

На включеному вимикачеві видно червону позначку. (Малюнок 2/A).

Вимикач знову виключити, коли температура в приміщенні перевищить +12 °С.

На що слід звернути увагу при купівлі швидкозаморожених продуктів

- Купуйте продукти в непошкодженій упаковці.
- Термін зберігання не повинен закінчитися.
- Індикатор температури морозильної шафи в магазині повинен показувати -18 °С і нижче.
- Купуйте швидкозаморожені продукти на прикінці, завернувши їх добре в газетний папір або поклавши в холодильну сумку, поспішайте покласти їх вдома в морозильну камеру.

Корисна місткість

Дані щодо корисної місткості Ви знайдете у Вашому приладі на фірмовій табличці.

Як заморозити продукти самому

Для заморожування продуктів вдома використовуйте лише свіжі продукти харчування у бездоганному стані.

Для заморожування придатні

М'ясні та ковбасні вироби, птиця і дичина, риба, овочі, трави, фрукти, випечені вироби, піца, готові страви, залишки страв, жовток та білок.

Для заморожування непридатні

Цілі яйця в шкарлупці, сметана та майонез, листові салати, редиска, редька та цибуля.

Бланшування овочів та фруктів

Щоб зберегти колір, смак, аромат і вітамін "С" овочі та фрукти слід перед заморожуванням бланшувати. (При бланшуванні овочів та фруктів кладуться на короткий час в киплячу воду - літера тура про заморожування, де описується також бланшування, є в книжних магазинах.)

Упаковка продуктів

Упакуйте продукти у вигляді порцій для Вашого домашнього господарства -

овочі та фрукти порціями не більше 1 кг, м'ясо до 2,5 кг. Менші порції заморожуються швидше, що гарантує кращу якість при розморожуванні та приготуванні.

Упакуйте продукти харчування так, щоб упаковка не пропускала повітря - так продукти зможуть зберегти свій смак і не загубити вологу.

Для упаковки придатні:

пластикові плівки, трубчаті плівки із поліетилену, алюмінієві плівки та бокси для заморожування - ці продукти можна отримати у спеціалізованих торгових точках.

Непридатні для упаковки:

пакувальний папір, пергаментний папір, целофан, сміттєві мішки та використані пакети.

Продукти харчування покладіть в упаковку, витисніть повністю повітря із упаковки і закрийте її щільно.

Для закриття упаковки годяться:

гумові кільця, пластмасові затискачі, нитки, стійкі до холоду клейкі стрічки та подібне. Мішки та трубчаті плівки із поліетилену можуть закриватися за допомогою приладу для термосклеювання плівок.

uk

Заморожування і зберігання продуктів харчування, приготування льоду

Перед тим як класти продукти до морозильної камери рекомендується вказати на пакеті вміст та дату заморожування.

Спроможність заморожування

Продукти харчування повинні як можна швидше проморозитися до самої середини - тільки таким чином збережуться вітаміни, поживні речовини, вигляд та смак. Не слід перевищувати макс. спроможності заморожування Вашого приладу.

Дані щодо макс. потужності заморожування за актуальною нормою Ви знайдете на фірмовій табличці.

Розкладіть продукти для заморожування тонким шаром на полиці морозильної камери. Слідкуйте за тим, щоб тільки що покладені для заморожування продукти не торкалися заморожених.

Установка терморегулятора для заморожування та зберігання

Для заморожування та тривалого зберігання

повернути терморегулятор на середню цифру. (Відповідає -18 °C і нижче в морозильній камері).

Рекомендація

- Після розміщення в морозильному відділенні свіжих продуктів харчування холодильна машина працює автоматично до тих пір, поки продукти не заморожуються. Внаслідок цього за певних умов може понизитися температура і холодильній камері.

Однак, як правило, змінювати позицію терморегулятора не потрібно.

Строки зберігання

Важливо не перевищувати визначених строків зберігання, щоб заморожені продукти не втратили своєї якості.

Строк зберігання залежить від виду продукту.

При температурі -18 °C риба, ковбаса, готові страви та випечені вироби зберігаються до 4 місяців; сир, птиця, м'ясо - до 6 місяців; овочі та фрукти - до 8 місяців.

Розмороження заморожених продуктів

В залежності від виду та призначення можна вибрати одну із наступних можливостей:

- при кімнатній температурі
- в холодильнику
- в електричній духовці
- з тепловою вентиляцією або без
- у мікрохвильовій печі.

Розморожені повністю або частково продукти можна знову заморожувати, якщо температура м'яса і риби піднімалася вище 3 °C не довше однієї доби, а інших заморожених продуктів не довше трьох діб.

У протилежному випадку, якщо смак, запах та вигляд продукту не змінилися, продукт зварити або пожарити і у вигляді готової страви знову заморозити - продукт слід вжити до закінчення максимального строку зберігання.

Розмороження

Холодильна камера

Холодильна камера розморожується повністю автоматично. Тала вода збирається у стоку (ма люнок 8/V), відводиться до холодильної машини і там випаровується. Стік та отвір стоку завжди тримати у чистому стані, щоб тала вода змогла без перешкод стекти.

Розмороження морозильної камери

Морозильна камера не розморожується повністю автоматично, щоб заморожені продукти харчування не розморозилися. Товстий шар паморозі чи льоду погіршує віддачу холоду і підвищує витрату електроенергії.

Ні в якому разі не зіскоблювати паморозь чи лід ножем - ніж може пошкодити випарник морозильної камери.

Бризки холодильного засобу можуть призвести до пошкоджень очей або зайнятися.

Морозильну камеру слід розморозити, якщо вона сильно покрита льодом.

Виконайте це наступним чином:

- Вийміть заморожені продукти, заверніть їх в газетний папір та покладіть до холодного місця.
- Витягніть штепсельну вилку.
- Залишіть дверцята відкритими. Талу воду збирайте ганчіркою або гумкою.
- Витріть насухо морозильну камеру і підключіть прилад знову до мережі. Покладіть заморожені продукти назад до морозильної камери.

Допоміжні засоби розморожування

Для прискорення процесу розморожування покладіть найкраще **каструлю з гарячою водою** на підставці на низ морозильної камери.

Ні в якому разі не кладіть в прилад для розморожування опалювальні прилади, свічки або керосинові лампи.

Будьте обережні при застосуванні **розпилювачів для розмороження** - вони можуть утворювати вибухові гази, містити розчинники або газозоутворюючі речовини, що псують пластмасу, завадати шкоди здоров'ю або спричинити корозію.

Перед чисткою обов'язково вийняти штепсельну вилку із розетки або відключити чи викрутити запобіжники.

Ні в якому разі не використовуйте машини для чистки за допомогою пари чи пари під тиском. Гаряча пара може пошкодити поверхню та електрообладнання, що порушить надійність електричного обладнання приладу.

Холодильну камеру слід чистити раз у місяць. Чистку морозильної камери доцільно проводити за вжди після її розморожування.

Миюча вода не повинна потрапляти на контрольну арматуру та освітлення.

Для чистки усього приладу, крім ущільнення дверцят, використовуйте теплу воду з м'яким злегка дезинфікуючим миючим засобом, наприклад, засоби для миття руками. Не годяться для цього засоби для чистки з піском, абразивними частками та кислотами, а також хімічні розчинники.

Щоб запобігти утворенню матових місць, не слід користуватися навіть засобами для чистки з позначкою "без абразивних часток".

Ущільнення дверцят промийте чистою водою і потім витріть насухо.

Стік (малюнок 8/B) та отвір стоку в холодильній камері чистити частіше, щоб тала вода могла без перешкод стікати. Слідкуйте за тим, що миюча вода не потрапляла до випарної ванночки.

Поради для заощадження енергії

- Установіть прилад в прохолодному, добре провітрюваному приміщенні, в захищеному від прямого сонячного проміння місці, де немає поблизу джерела тепла (радіатор та ін.).
- Не прикривайте отвори приладу для циркуляції повітря.
- Теплі страви остудити перед тим, як класти до приладу.
- Замороженні продукти класти для розморожування в холодильну камеру, що дозволить Вам використовувати холод із заморожених продуктів для охолодження продуктів харчування в холодильному відділенні.
- Морозильну камеру розморозити, якщо утворився лід. Товстий шар льоду погіршує передачу холоду до заморожених продуктів і підвищує витрату електроенергії.
- Розміщуючи чи виймаючи продукти, намагайтеся як можна менше тримати дверцята відкриті. Чим коротше відкриті дверцята приладу, тим менше утворюється льоду у морозильній камері.

Зауваження щодо шумів при експлуатації

Шуми при експлуатації

Щоб підтримувати постійно встановлену температуру, час від часу Ваш прилад включає компресор.

Шуми, що утворюються при цьому, зумовлені функціонуванням приладу.

Вони затихають автоматично, коли прилад досягне робочої температури.

Гудіння чути від мотору (компресору). На короткий час гудіння може посилитися, коли мотор включається.

Булькання, клокотання або дзижчання чути від холодильного засобу, який тече по трубам.

Клацання чути завжди, коли термостат включає і виключає мотор.

Тихий шурхіт у приладі з вентилятором може робити рух повітря усередині.

Якщо ці функціонально зумовлені шуми здаються гучні, то можливо це викликано простими причинами, які можна запросто усунути різними способами.

Прилад стоїть нерівно

Вирівняйте прилад за допомогою ватерпаса, уста вивши відповідно гвинтові ніжки або підкладіть щось під низ.

Прилад торкається інших предметів

Відсуньте прилад від меблів чи приладів, до яких прилад доторкується.

Шухляди, корзинки або полицки хитаються або зажаті

Перевірте частини, які виймаються, та вставте їх знову.

Пляшки та посудини торкаються один одного

Розставте злегка пляшки і посудини.

Як усунути незначні неполадки самому

Неполадки

Перед тим, як покликати службу сервісу перевірте, чи не зможете Ви самі усунути неполадки на основі наступного переліку. За надання консультації навіть підчас гарантійного строку Ви змушені будете взяти витрати по виклику монтера на себе повністю.

Що слід зробити, якщо

... внутрішнє освітлення не функціонує, а холодильна машина працює?

Перевірте, чи рухається вимикач світла. Якщо він рухається, значить лампочка дефектна.

Заміна лампочки

Витягнути штепсельну вилку із розетки або виключити запобіжник домашньої електропроводки.

Захисну решітку потягнути вперед (малюнок 12/B).

Замінити лампочку:

220-240 V, макс. 25 ватт, E14

Якщо вимикач світла зажатий, покличте службу сервісу (малюнок 12/A).

... заморожені продукти змерзлися до купи?

Заморожені продукти роз'єднати тупим предметом, наприклад, ложкою.

... морозильна камера покрита товстим шаром льоду?

Розморозьте морозильну камеру та очистіть. Пильнуйте, щоб дверцята морозильної камери були добре зачинені, після того як Ви поклали до неї заморожені продукти.

... низ холодильної камери мокрий?

Якщо отвір стоку для талої води (малюнок 8) забитий, прочистіть його паличкою.

Як усунути незначні неполадки самому

Що слід зробити, якщо ...

... температура у холодильній камері занадто низька?

Установіть терморегулятор на меншу цифру (ма люнок ②/1).

Можливо до морозильної камери було покладено велику кількість свіжих продуктів. Це призводить до того, що холодильна машина працює довше. При цьому охолоджується більше і холодильна камера.

Не перевищуйте величину максимальної спроможності заморожування, яка зазначена на таблиці з технічними даними (малюнок 14).

... холодильна машина включається частіше і довше?

Часто відчинялися дверцята або завантажена велика кількість свіжих продуктів.

Перевірте, чи не закритий отвір для входу повітря на цоколі внизу та отвір для виходу повітря.

... у морозильній камері занадто тепло і за морожені продукти розморожуються?

Можливо у приміщенні, де стоїть прилад, температура нижче +12 °С. Це призводить до того, що холодильна машина менше працює.

Підніміть температуру у приміщенні вище чим +12 °С.

В приладах з вимикачем температури оточуючого середовища (малюнок ②/A) включити цей вимикач. (На включеному вимикачеві видно червону позначку (малюнок ②/A)).

... холодильник не охолоджує?

Перевірте, чи стоїть терморегулятор (ма люнок ②/1) на одному із показників від "1" до "5". Якщо це так і внутрішнє освітлення не функціонує теж, перевірте тоді,

- чи не виключені запобіжники домашньої електропроводки,

Служба сервісу

- чи правильно всунута штепсельна вилка приладу до розетки.

Якщо Ви не можете усунути неполадку за допомогою вище наведених рекомендацій, тоді викличте службу сервісу. У цьому випадку не проводьте далі самі ніяких робіт, перед усім на електрообладнанні приладу. Відкривайте якомога менше дверцята, щоб запобігти втраті холоду.

Номер телефону служби сервісу Ви знайдете у доданому списку служб сервісу або в офіційній телефонній книжці.

Табличка з технічними даними

Викликаючи службу сервісу, назвіть Е-номер та FD-номер. Ці дані знаходяться на таблиці з технічними даними зверху з лівої сторони у холодильній камері (малюнок 14).

Звертайте увагу на зони охолодження у холодильній камері!

Внаслідок циркуляції повітря в холодильній камері утворюються зони із різними рівнями холоду.

Зона для нетривких продуктів в залежності від моделі знаходиться з самого низу між нанесеною збоку стрілкою та полицкою із скла під нею

(малюнок ①/1 та 2) або між двома стрілками (малюнок ②/1 та 2).

Ці умови ідеальні для зберігання м'яса, риби, ковбаси, салатних сумішей та ін.

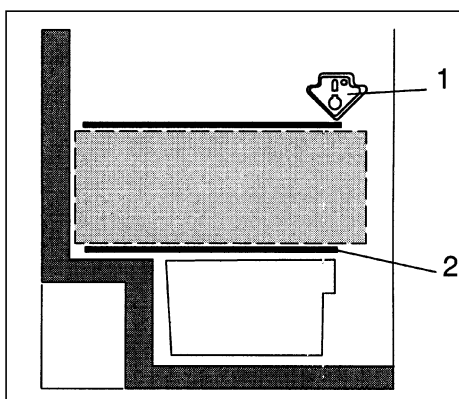
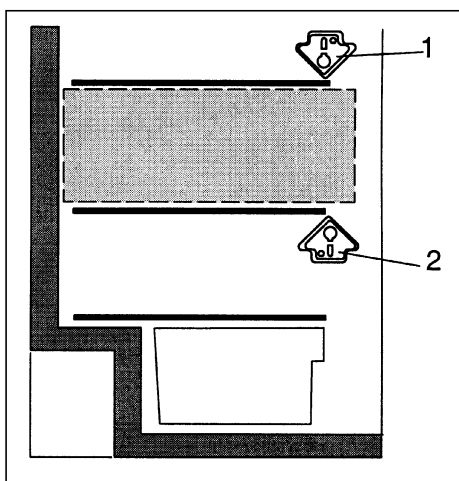
**1****2**

da

Indhold

	Side		Side
Bortskaffelse	103	Vær opmærksom på følgende ved indkøb af dybfrost	109
Bortskaffelse af emballage	103	Indfrysning af friske fødevarer	109
Bortskaffelse af gamle skabe	103	Blanchering af frugt og grønt	109
Sikkerhedshenvisninger	104	Indpakning af fødevarer	109
Bestemmelser	105	Afrimning	110
Lær skabets funktioner at kende	105	Indfrysningskapacitet	110
Oversigt over skabet	105	Tilberedning af isterninger	110
Opstilling af køleskabet	106	Køleafdeling	110
Omgivelsestemperatur	106	Afrimning af fryseafdeling	111
Opstillingssted	106	Rengøring af skabet	111
Opstilling	106	Energisparetips	112
Eltilslutning	106	Tips mht. driftsstøj	112
Ventilation	106	Driftsstøj	112
Efter transporten	106	Skabet står ikke stabilt	112
Ændring af dørens åbningsretning	106	Skabet berører andre møbler	112
Tænd / Sluk	107	Skuffer, kurve eller hylder er ikke placeret rigtigt eller sidder i klemme	112
Tænde køleskabet	107	Flasker eller beholdere berører hinanden i skabet	112
Indstilling af temperaturen	107	Afhjælpning af små forstyrrelser	113–114
Slukke køleskabet	107	Forstyrrelser	113
Ude af brug	107	Hvad skal man gøre, hvis	113
Placering af fødevarer	108	Udskiftning af pære	113
Når De lægger fødevarer i skabet, bør De være opmærksom på følgende:	108	Kundeservice	114
Indretningseksempel	108	Typeskilt	114
Forandringsmuligheder i indretningen	108	Tag hensyn til kølezonerne i køleafdelingen!	115
Indfrysning og opbevaring af fødevarer, tilberedning af isterninger	109		
Fryseafdeling	109		

Bortskaffelse

Bortskaffelse af emballage

Emballagen beskytter dit skab mod transportskader. Emballagen er fremstillet af miljøvenlige materialer, der kan genbruges. Vær med til at hjælpe: Bortskaf emballagen iht. gældende regler og bestemmelser.

Brug genbrugsordningerne for emballage og ældre apparater og vær med til at skåne miljøet. Er der tvivl om ordningerne og hvor genbrugspladserne er placeret, kan kommunen kontaktes.

Advarsel

Emballage og emballagedele må ikke opbevares i nærheden af, hvor der er børn. De kan blive kvalt, hvis de pakker sig ind i foldekartonner og folie!

Bortskaffelse af gamle skabe

Gamle skabe er ikke værdiløst affald! Desuden indeholder gamle skabe værdifulde stoffer, der kan genanvendes.

 Dette skab er mærket iht. bestemmelserne i det europæiske direktiv 2002/96/EG om affald af elektrisk og elektronisk udstyr (waste electrical and electronic equipment – WEEE). Direktivet indeholder bestemmelser mht. retur og brug af gammelt elektrisk og elektronisk udstyr, der gælder i hele EU-området.

Advarsel

Gamle apparater

1. Træk stikket ud.
2. Klip ledningen over og fjern stikket.

Køleskabe indeholder kølemiddel og isolationsgas. Kølemiddel og gas skal bortskaffes iht. gældende regler og bestemmelser. Vær opmærksom på, at kredsløb og rør ikke bliver beskadiget under transporten til en miljøvenlig genbrugsstation.

da

Sikkerhedshenvisninger

Læs betjenings- og monteringsvejledningen opmærksomt inden køleskabet tages i brug. De indeholder vigtige oplysninger om opstilling, brug og vedligeholdelse.

Gem brugs- og monteringsvejledningen til en evt. senere ejer.

Fabrikanten er ikke ansvarlig, hvis anvisningerne og advarslerne i brugsanvisningen ikke følges.



Dette apparat indeholder en lille mængde af kølemidlet isobutan (R 600 a), en miljøvenlig naturgas, der er brandfarlig. Pas på ikke at beskadige dele af kølekredsløbet ved transport og opstilling. I tilfælde af beskadigelse skal åben ild eller antændelseskilder undgås og rummet, hvor køleskabet opstilles, udluftes nogle minutter.

- Damprensere må ikke benyttes til rengøring eller afrimning af skabet. Dampen kan komme i kontakt med spændingsførende dele, hvilket kan føre til kortslutning eller elektriske stød.
- Der må ikke anvendes elektriske apparater i skabet.
- Er skabet beskadiget, må det ikke tages i brug. Kontakt leverandøren, hvis De er i tvivl.
- Opstilling og tilslutning af skabet skal foretages efter monteringsvejledningen.
- Den elektriske tilslutning skal stemme overens med det, der er angivet på typeskiltet.
- Der garanteres kun for den elektriske sikkerhed, hvis den elektriske installation er korrekt udført.
- I tilfælde af fejl, vedligeholdelsesarbejde og rengøring af skabet skal strømmen afbrydes.
- Tag stikket ud eller slå hovedafbryderen fra. Træk i den forbindelse i stikket og ikke i ledningen.

- Reparationer på elapparater må kun udføres af faguddannet personale. Hvis et køleskab bliver repareret af en ukyndig person, kan der opstå alvorlig fare for brugeren.
- Spiritus med høj alkoholprocent må kun opbevares i tæt lukkede og opretstående flasker.
- Væsker i dåser og flasker med brændbare drivgasser (f.eks. flødeskumsspay og spraydåser) samt eksplosive stoffer må ikke opbevares i skabet – eksplosionsfare!
- Dele af kølemiddelkredsløbet må ikke beskadiges, f.eks. hvis der stikkes hul i kølemiddelkanalerne på fordampere med skarpe genstande, der kommer knæk på rørledningerne eller overfladebelægningen skrubes af osv. Ved udsprøjtet kølemiddel er der alvorlig risiko for øjenskade.
- Ventilations- og udluftningsåbningerne på køleskabet må ikke dækkes til eller spærres.
- Brug ikke sokkel, skuffer og dør som trinbræt eller til at støtte Dem på.
- Køleskabet er ikke legetøj for børn. De må under ingen omstændigheder sætte sig på skuffer eller hænge sig op i døren.
- Hvis der er lås på skabet, skal nøglen opbevares uden for børns rækkevidde.
- Ispinde og isterninger må ikke tages direkte ud af fryseafdelingen og puttes i munden. (Risiko for forbrænding pga. meget lave temperaturer).
- Væsker i flasker og dåser, især drikke, der indeholder kulsyre, må ikke opbevares i fryseafdelingen. Beholderne kan eksplodere.
- Rør ikke ved frysevarerne med våde hænder, hænderne kan fryse fast.

Bestemmelser

Køleskabet egner sig til køling og indfrysning af fødevarer og til tilberedning af is.

Det er beregnet til husholdningsbrug.

Ved erhvervsmæssig brug skal bestemmelserne for det pågældende erhverv følges.

Køleskabet opfylder forskrifterne vedrørende forebyggelse af ulykker i forbindelse med køleanlæg (VBG 20).

Kølekredsløbet er afprøvet for tæthed.

Dette køleskab opfylder sikkerhedsbestemmelserne for elapparater.

Køleskabet er en fritstående model.

Det må derfor ikke indbygges.

Lær skabets funktioner at kende

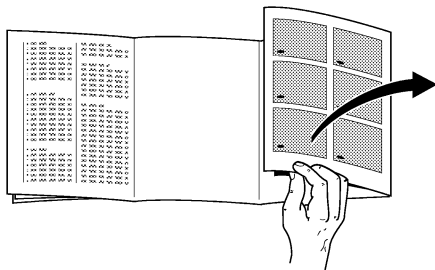

Klap de bagerste sider med illustrationerne ud, før De begynder at læse vejledningen.

Brugsanvisningen gælder for flere modeller, hvorfor der kan forekomme afvigelser i illustrationerne i forhold til detaljerne i skabet.

Øversigt over skabet

Fig. 1

- 1 Indvendigt lys
 - 2 Flaskehylde
 - 3 Hylde
 - 4 Afløbsrende for kondensvand
 - 5 Skuffe til grøntsager og frugt
 - 6 Hylde
 - 7 Hylde til store flasker, mælkekartoner osv.
 - 8 Frysebakke
 - 9 Frysebeholdere
 - 10 Frysekalender
-
- A Køleafdeling
 - B Fryseafdeling

da

Opstilling af køleskabet

Omgivelsestemperatur

Køleskabet kan anvendes ved følgende omgivelsestemperaturer, hvilket afhænger af „klimaklassen“ (se typeskiltet Fig. 14):

Klima-klasse	Omgivelsestemperatur fra ... til
SN	+10 °C til 32 °C
N	+16 °C til 32 °C
ST	+16 °C til 38 °C
T	+16 °C til 43 °C

Hvis omgivelsestemperaturen falder til under den nedre omgivelsestemperatur-grænse, reduceres kølemaskinens løbetid. Det bevirker, at fryseafdelingen ikke forsynes tilstrækkeligt med kulde. I ekstreme tilfælde kan det bevirke, at frostvarerne optøs.

Køleskabe, der er udstyret med en temperaturkompensationskontakt (Fig. 2/A), kan anvendes ved omgivelsestemperaturer under +12 °C, efter at der er trykket på kontakten.

Når der trykkes på kontakten, ses dens røde markering (Fig. 2/A).

Så snart rumtemperaturen overstiger omgivelsestemperatur-grænsen på +12 °C, skal der slukkes for kontakten igen.

Opstillingssted

Placér skabet i et tørt, godt ventileret rum! Skabet bør ikke placeres på et sted, hvor det er udsat for direkte sollys og ikke i nærheden af en varmekilde som f.eks. en ovn, radiator osv. Hvis det ikke kan undgås at placere skabet ved siden af en varmekilde, skal der anvendes en egnet isoleringsplade, eller følgende mindsteafstand til varmekilden skal overholdes:

Til elkølfurur: 3 cm

Til kølfurur til fyring med olie eller kul: 30 cm.

Ved opstilling ved siden af et andet køle-/fryseskab skal der holdes en min. afstand på 2 cm for at forhindre, at der dannes kondensvand.

Opstilling

Skabet skal stå stabilt på en jævn overflade. Ujævnheder i gulvet justeres med skruefødderne forrest på skabets underside.

Eltilslutning

Skabet må kun tilsluttes 220-240V/50 Hz vekselstrøm via en forskriftsmæssigt installeret stikkontakt med beskyttelseskontakt. Stikkontakten skal være sikret med en 10-16 ampere sikring eller derover.

På skabe til ikke europæiske lande kan De på typeskiltet kontrollere, om den angivne spænding og strømstyrke stemmer overens med værdierne for strømnettet.

Typeskiltet er placeret øverst til venstre i køleafdelingen (Fig. 14).

Evt. udskiftning af nettilslutningsledningen skal udføres af en elektriker.

Ventilation

Den opvarmede luft, der dannes på skabets bagside, skal kunne cirkulere frit. Hvis dette ikke er tilfældet, skal kølemaskinen yde mere, og det øger strømforbruget. Ventilationsåbningerne må derfor under ingen omstændigheder tildækkes (Fig. 3).

Efter transporten ...

kan køleskabet tages i brug omgående.

Ændring af dørens åbningsretning

Arbejdsskridt i tallenes rækkefølge (Fig. 15).

Tænd / Sluk

Tænde køleskabet

Drej temperaturregulatoren i køleafdelingen til „0“ position.

Køleskabet begynder at køle, det indvendige lys tændes, når døren åbnes (Fig. ②/1).

Indstilling af temperaturen

Drej temperaturregulatoren til et af tallene ved indstilling af temperaturen (Fig. ②/1).

Temperaturen kan reguleres trinløst.

Indstilles temperaturregulatoren på et højere tal, er temperaturen i køle- og fryseafdelingen lavere.

Vi anbefaler at indstille temperaturregulatoren således:

- Vælg et lavt tal (energisparedrift) ved korttidig lagring af fødevarer i fryseafdelingen.
- Vælg det mellemste tal, hvis frysevarerne skal lagres i længere tid i fryseafdelingen og til indfrysning af ferske fødevarer.

Bemærk

- Temperaturen i køleafdelingen påvirkes af omgivelsestemperaturen, mængden, de ferske fødevarers temperatur og hvor ofte skabsdøren er blevet åbnet. Om nødvendigt kan indstillingen af temperaturregulatoren ændres.
- Når kølemaskinen er i gang, dannes der vandperler eller rim på bagvæggen i køleafdelingen. Rimlaget behøver ikke at skræbes eller tørres af, da bagvæggen afrimes automatisk. Kondensvandet opsamles i afløbsrenden, ledes til kølemaskinen og fordampes der (Fig. ③/B).
- Skabsfronten opvarmes lidt, hvilket forhindrer dannelse af kondensvand i området omkring dørpakningen i fryseafdelingen.

Slukke køleskabet

Drej temperaturregulatoren (Fig. ②/1) til position „0“, hvorefter kølingen og lyset er slukket.

Ude af brug

Hvis skabet ikke skal anvendes i en længere periode, trækkes netstikket ud, skabet afrimes og rengøres. Lad dørene stå åbne.

da

Placering af fødevarer

Når De lægger fødevarer i skabet, bør De være opmærksom på følgende:

- Varme retter og drikke skal afkøles, før de sættes i skabet.
- Fødevarer placeres så vidt muligt emballerede eller godt tildækkede i skabet. Derved bevares aroma, farve, fugtighed og friskhed; desuden undgås smagsoverførsel. Kun grøntsager, frugt og salat opbevares uemballeret i grøntsagsbeholdere.
- Olie og fedt må ikke komme i kontakt med plastikdelene og dørpakningen (disse kan blive porøse).
- Der må ikke opbevares eksplosive stoffer i skabet. Spiritus med høj alkoholprocent skal opbevares i tæt lukkede og opretstående flasker. Fare for eksplosion!
- Det koldeste område i køleafdelingen er ved bagvæggen og over den nederste hylde. Benyt disse områder til sarte fødevarer.
- Flasker med væsker, der kan fryse, må ikke opbevares i fryseafdelingen. Flaskerne kan springe, når de fryser!

Indretningseksempel

Fig. ❶

I fryseafdelingen (B)

fryses og lagres fødevarer, og isterninger tilberedes.

På hylderne (2)

oppefra og nedefter, bagværk, færdigretter, mælkeprodukter, kød og pølse.

I skuffen til frugt og grøntsager (5)

grøntsager, frugt, salat.

På hylderne (7)

store flasker.

Forandringsmuligheder i indretningen

Hylde i køleafdelingen kan flyttes, når døren er helt åben (90°). Hylde tages ud ved at trække den frem, trykke den ned og tage den ud. Herefter kan den anbringes et andet sted i skabet (Fig. ❷).

Alle hylder og bokse i døren kan tages ud til rengøring.

Løft boksene og hylderne og tag dem ud (Fig. ❸).

* ikke alle modeller

Indfrysning og opbevaring af fødevarer, tilberedning af terninger

Fryseafdeling

Fryseafdelingen egner sig til opbevaring af dybfrosne varer, til indfrysning af fødevarer og til tilberedning af isterninger.

Bemærk

Hvis omgivelsestemperaturen falder til under +12 °C, reduceres kølemaskinens løbetid. Det bevirker, at fryseafdelingen ikke forsynes med tilstrækkelig kulde, hvilket i ekstreme tilfælde kan bevirke, at fødevarerne optøs. Skabe, der er udstyret med en temperaturkompensationskontakt (Fig. 2/A) kan drives ved en temperatur på under + 12 °C ved at trykke på kontakten.

Hvis der er tændt for kontakten, ses dens røde markering (Fig. 2/A).

Så snart rumtemperaturen overstiger omgivelsestemperatur-grænsen på +12 °C, skal der slukkes for kontakten igen.

Vær opmærksom på følgende ved indkøb af dybfrost

- Pas på, at emballagen er hel.
- Holdbarhedsdatoen må ikke være overskredet.
- Temperaturen i butiksfryseren skal være – 18 °C eller lavere.
- Køb de dybfrosne fødevarer til sidst. Dybfrostvarer skal transporteres hurtigt hjem. Det kan evt. ske i en køletaske eller med varerne pakket i aviser. Læg omgående de dybfrosne fødevarer i fryseafdelingen.

Effektiv volumen

Angivelserne vedr. effektiv volumen findes på typeskiltet i skabet.

Indfrysning af friske fødevarer

Hvis man selv indfryser fødevarer, bør der kun anvendes friske varer af god kvalitet.

Egnede frysevarer

Kød og pølser, fjerkræ og vildt, fisk, grøntsager, krydderurter, frugt, bagværk, pizza, færdigretter, madrester, æggeblommer og æggehvider.

Ikke egnede frysevarer

Hele æg med skal, cremefraiche og mayonnaise, salat, radiser og løg.

Blanchering af frugt og grønt

For at holde på farver, smag, aroma og C- vitaminer skal frugt og grønt blancheres inden frysning. (Ved blanchering gives grøntsager og frugt et kort opkog i vand.

– Bøger vedrørende indfrysning og blanchering fås i boghandlen).

Indpakning af fødevarer

Fødevarerne indpakkes i portioner, så de passer til husholdningens størrelse.

Grøntsager og frugt portioneres op til 1 kg, kød op til 2,5 kg. Små portioner fryser hurtigere, hvilket er med til at bevare kvaliteten ved optøningen og tilberedningen. Fødevarerne skal pakkes lufttæt, så de ikke mister smag eller tørrer ud.

Egnet indpakningsmateriale:

Plastfolie, rørfolie i polyethylen, alufolie og frysebeholdere. Disse produkter fås i specialhandlen.

Uegnet indpakningsmateriale:

Indpakningspapir, pergamentpapir, cellofan, affaldsposer og brugte indkøbsposer.

Fødevarerne pakkes ind, og luften trykkes helt ud af pakken, hvorefter den lukkes lufttæt.

Egnet lukkemateriale:

Gummibånd, plastikklips, bindetråd, kuldebestandig tape eller lignende. Ved poser og rørfolie i polyethylen kan der benyttes en foliesvejs til lukning.

da

Afrimning

Indfrysningsskapacitet

Fødevarerne skal være frosset helt ind til kernen så hurtigt som muligt. Derved bevares vitaminer, næringsværdier, udseende og smag bedst muligt.

Sørg for, at den max. fryseevne for skabet ikke overskrides.

Ved indfrysning i frysebeholderne reduceres den max. fryseevne en smule. Den nederste beholder må kun anvendes til opbevaring af frostvarer.

Oplysninger om den max. frysekapacitet fremgår af typeskiltet.

Tilberedning af isterninger

OBS.

Elektriske istilberedningsapparater må ikke benyttes i fryseafdelingen.

Isbakker fås i specialhandlen.

Fyld isbakken $\frac{3}{4}$ med vand og stil den ind i fryseafdelingen. For lettere at få isterningerne ud af isbakken, holdes den kortvarigt under rindende vand, eller den bøjes lidt.

Køleafdeling

Køleafdelingen afrimes automatisk. Kondensvandet opsamles i afløbsrenden til kondensvand (Fig. 6/B), ledes hen til kølemaskinen, hvor det fordamper. Afløbsrenden skal holdes ren, så kondensvandet kan løbe uhindret ud.

Afrimning af fryseafdeling

Fryseafdelingen afrimes ikke automatisk, da de frosne fødevarer ikke må optøs.

Et tykt rim- eller islag forringer kuldeafgivelse til frostvarerne og bevirker et merforbrug af strøm.

Rim eller is må under ingen omstændigheder løsnes med en kniv, da man kan komme til at stikke hul i fordampere i fryseafdelingen.

Ved udsprøjtet kølemiddel er der alvorlig risiko for øjenskade og betændelse.

Fryseafdelingen bør afrimes, hvis der har dannet sig meget is.

Fremgangsmåden er følgende:

- Tag frostvarerne ud, pak dem ind i avispapir og læg dem på et koldt sted.
- Træk netstikket ud.
- Lad døren stå åben og tør kondensvandet op med en klud eller svamp.
- Gnid fryseafdelingen tør, tænd skabet og læg frostvarerne på plads igen.

Afrimningshjælp

Det anbefales at stille en **skål med varmt vand** i fryseafdelingen, hvilket fremskynder afrimningen.

Der må under ingen omstændigheder stilles elektriske apparater, stearinlys eller petroleumslamper i fryseafdelingen til fremskyndelse af optøning.

Pas på, hvis der anvendes et **optøningsspray**, der kan danne eksplosive gasser og indeholder opløsnings- eller drivgas, som beskadiger kunststof og kan være sundhedsfarligt eller forårsage korrosion.

Rengøring af skabet

Før rengøringen skal stikket altid trækkes ud, sikringen slås fra eller skrues ud.

Skabet må under ingen omstændigheder rengøres med en damp- eller damptryk-renser. Den varme damp kan beskadige overflader og det elektriske system.

Følgen vil være, at det har negativ indflydelse på sikkerheden af skabets elsystem.

Køleafdelingen skal helst rengøres en gang om måneden.

Det er mest praktisk at rengøre fryseafdelingen hver gang efter afrimning.

Vand må ikke trænge ind i kontrolarmaturet og belysningen. Til rengøring af hele skabet, undtagen dørpakningen, egner sig lunkent vand tilsat et let desinficerende rengøringsmiddel, f.eks. opvaskemiddel. Uegnede er sand- eller syreholdige rengøringsmidler og kemiske opløsningsmidler.

For at undgå matte steder bør der heller ikke anvendes „skuremiddelfrie“ rengøringsmidler.

Dørpakningen skal kun tørres af med rent vand og derefter gnides grundigt tør.

Rengør afløbsrenden (Fig. 8/B) og afløbshullet i køleafdelingen oftere for at kondensvandet uhindret kan løbe ud. Pas på at der ikke løber rengøringsvand ind i fordampningsskålen gennem afløbsåbningen.

Energisparetips

- Placér skabet i et tørt, godt ventilerbart rum! Skabet bør ikke placeres på et sted, hvor det er udsat for direkte sol og ikke i nærheden af en varmekilde (radiator etc.).
- Ventilationsåbningerne må ikke spærres.
- Varme fødevarer må først stilles i skabet, når de er afsvaiede.
- Til optøning lægges frostvarer ind i køleafdelingen. Kulden i frostvarerne udnyttes således til at afkøle fødevarerne.
- Afrim fryseafdelingen, hvis der har dannet sig is. Et tykt islag reducerer kuldeafgivelsen til frostvarerne og øger strømforbruget.
- Sørg for, at skabsdøren ikke er åben længere end nødvendigt. Jo kortere tid skabsdøren er åben, desto mindre rim dannes der i fryseafdelingen.

da

Tips mht. driftsstøj

Driftsstøj

For at holde den valgte temperatur konstant tænder skabet kompressoren en gang imellem.

Den støj, som opstår i denne forbindelse, er helt normal.

Den reduceres automatisk, så snart skabet er nået op på driftstemperatur.

Brummen kommer fra motoren (kompressor). Den støj, som opstår i denne forbindelse, kan være noget kraftigere i et kort stykke tid, efter at motoren er tændt.

Klukken, boblen eller rislen

Høres typisk, når kølemidlet strømmer ind i rørene.

Kort klik

Der høres et kort klik, når termostaten tænder og slukker motoren.

Ved skabe med ventilator kan der evt. høres en **lydsvag rislen** fra luftstrømningen inde i skabet.

Hvis den almindelige støj skulle blive for kraftig, er der ofte blot tale om en lille ting, der skal gøres.

Skabet står ikke stabilt

Stil skabet rigtigt ved hjælp af et vaterpas (indstil skruefodderne eller læg noget ind under).

Skabet berører andre møbler

Bevæg skabet, så det ikke berører møbler eller lign.

Skuffer, kurve eller hylder er ikke placeret rigtigt eller sidder i klemme

Kontrollér de forskellige dele og isæt dem i givet fald rigtigt.

Flasker eller beholdere berører hinanden i skabet?

Sørg i dette tilfælde for afstand mellem de enkelte flasker og beholdere.

Afhjælpning af små forstyrrelser

Forstyrrelser

Det er ikke ved alle fejl, der er behov for en servicemontør. Ofte er der blot tale om en lille ting, der skal gøres. Før De kontakter kundeservice, bør De derfor forsøge, om De ved hjælp af nedenstående tips selv kan løse problemet.

Vær opmærksom på, at garantien ikke gælder ved besøg i sådanne tilfælde, og at der opkræves normalt honorar.

Hvad skal man gøre, hvis

...

... køleskabsbelysningen ikke fungerer, mens kølemaskinen er i gang?

Kontrollér om lyskontakten kan bevæges. Hvis den kan bevæges, er pæren defekt.

Udskiftning af pære

Træk stikket ud eller slå sikringen fra.

Fjern afdækningen i fremadgående retning (Fig. 12/B).

Udskiftning af pære:

220–240 V, max. 25 watt, E14.

Tilkald kundeservice, hvis lyskontakten (Fig. 12/A) sidder i klemme.

... frostvarerne er frosset fast?

Løsgør frostvarerne med en stump genstand, f.eks. en ske.

... der har dannet sig et tykt islag i fryseafdelingen?

Afrim fryseafdelingen og rengør den.

Kontrollér at døren til fryseafdelingen er lukket helt, når frostvarerne lægges i igen.

... bunden af køleafdelingen er våd?

Afløbshullet i opsamlingsrenden til kondensvand er evt. tilstoppet (Fig. 8). Frigør afløbshullet med en vatpind.

da

Afhjælpning af små forstyrrelser

Hvad skal man gøre, hvis

...

... temperaturen i køleafdelingen er for lav?

Stil temperaturregulatoren på et lavere tal (Fig. ②/1).

Der er evt. lagt en for stor mængde af ferske fødevarer i fryseafdelingen. Det bevirker, at kølemaskinen er i gang i lang tid. Derved afkøles køleafdelingen også.

Den „max. frysekapacitet“, se typeskiltet (Fig. ⑭), må ikke overskrides.

... kølemaskinen går i gang og arbejder i længere tid?

Døren har været åbnet flere gange, eller der er lagt store mængder friske fødevarer i fryseafdelingen.

Kontrollér om lufttilførselsåbningen nederst i soklen eller luftudslipsåbningen er dækket til.

... det er for varmt i fryseafdelingen og frostvarerne optør?

Rumtemperaturen, hvor skabet er opstillet, er evt. koldere end +12 °C. Det bevirker, at kølemaskinen arbejder i kortere tid.

Øg rumtemperaturen til over +12 °C.

Hvis skabet er udstyret med en temperaturkompenseringskontakt, skal denne tændes. (Når kontakten er tændt, ses den røde markering som vist i Fig. ②/A).

... køleskabet ikke køler?

Kontrollér

– om temperaturregulatoren (Fig. ②/1) står på et tal mellem „1“ og „5“. Hvis det er tilfældet og belysningen i skabet ikke fungerer, så kontrollér

– om sikringen er slået fra,

– om netstikket er sat rigtigt i stikkontakten.

Kundeservice

Ring til kundeservice, hvis problemet ikke kan løses ved hjælp af førnævnte tips. De må ikke selv udføre reparation af skabet, især ikke på elektriske dele. Luk kun døren op, hvis det er nødvendigt, for at undgå kuldatab.

Telefonnummeret på kundeservice findes i vedlagte fortegnelse over kundeservice eller i telefonbogen.

Typeskilt

Det er vigtigt allerede at have E-nummer og FD-nummer parat, når De kontakter kundeservice. Begge angivelser findes på typeskiltet øverst til venstre i køleafdelingen (Fig. ⑭).

Tag hensyn til kølezonerne i køleafdelingen!

På grund af luftcirkulationen opstår der zoner i køleafdelingen, der ikke er lige kolde.

Zonerne for sarte fødevarer er alt efter model nederst mellem den indprægede pil i siden

og glashylden nedenunder (Fig. ①/1 og 2) eller mellem de to pile (Fig. ②/1 og 2).

Ideel til opbevaring af kød, fisk, pølser, salatblandinger osv.

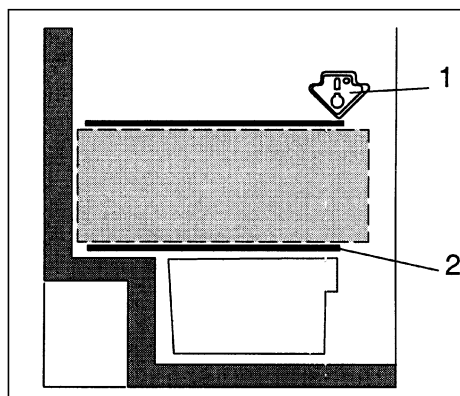
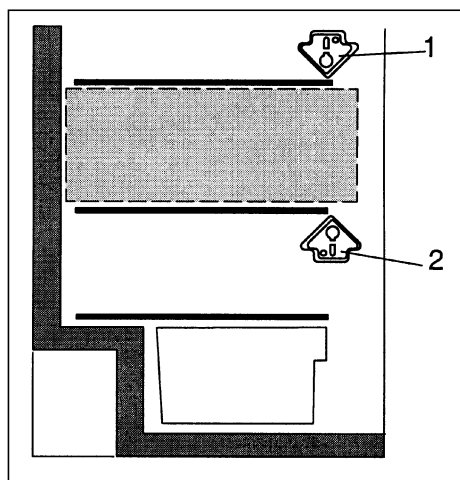
**1****2**

SV

Innehållsförteckning

	Sida		Sida
Råd beträffande skrotning	117	Frysa in, förvara djupfrost och göra istärningar	123
Förpackningsmaterialet	117	Frysfacket	123
Skrotning av gamla kyl-/frysåp	117	Tänk på följande när du köper djupfrysta matvaror	123
Säkerhetsanvisningar	118	Självt frys in livsmedel	123
Bestämmelser	119	Förpackning	123
Lär känna ditt nya kylåp	119	Infrysningsskapacitet	124
Installation	120	Istärningar	124
Omgivningstemperatur	120	Upptining av frysvaror	124
Placering	120	Avfrostning	124
Ställa upp åpet	120	Kylåpet	124
Elektrisk anslutning	120	Avfrost frysåpet	124
Ventilation	120	Hjälpmedel vid avfrostning	124
Efter transporten	120	Rengöring och skötsel	125
Hänga om dörrarna	120	Energispartips	125
Slå på strömmen, stänga av strömmen	121	Driftsljud	126
Slå på strömmen	121	Enklare fel man själv kan avhjälpa	127–128
Ställa in temperaturen	121	Vad ska jag göra när ...	127–128
Stänga av strömmen	121	Service	128
Ta åpet ur drift	121	Typskylten	128
Lägga in matvaror	122	Konsumentbestämmelser	128
Tänk på följande när du lägger in matvaror	122	Beakta de olika kylzonerna i kylåpet!	129
Exempel på hur du kan placera matvarorna	122		
Ändra inredningen	122		

Råd beträffande skrotning

Förpackningsmaterialet

Förpackningen skyddar din produkt mot transportskador. Allt förpackningsmaterial är skonsamt mot naturen och kan återvinnas. Hjälptill genom att ta hand om förpackningsmaterialet på ett miljörätt sätt.

Hör med din kommun eller ditt lokala renhållningsverk om vad som gäller.

Varning

Lämna inte förpackningsmaterialet åt barn. Kvävningsrisk på grund av wellpapp och plastfolie!

Skrotning av gamla kyl-/frysåå

Uttjänta kyl-/frysåå är inte värdelöst avfall! Genom miljörätt skrotning kan värdefulla råvaror återvinnas.

 Denna produkt motsvarar den europeiska riktlinjen 2002/96/EG för elektriska apparater (waste electrical and electronic equipment - WEEE).

Riktlinjen anger ramarna för hur skrotning och återvinning av förbrukade produkter ska hanteras inom EU.

Varning

När det gäller uttjänta kyl-/frysåå

1. Dra ut stickkontakten ur vägguttaget.
2. Klipp av anslutningsladden så nära ååpet som möjligt och avlägsna sladd och stickkontakt.

Kyl-/frysåå innehåller kylmedel och gaser i isoleringen som kräver en fackmannamässig skrotning. Se till att rörledningarna inte skadas innan ååpet skrotas.

Säkerhetsanvisningar

Läs noggrant igenom bruks- och monteringsanvisningarna, både anvisningar, råd och varningstexter innan skåpet installeras och tas i bruk. På så sätt får du viktig information om hur skåpet ska installeras, användas och skötas.

Spara bruks- och monteringsanvisningarna så att nästa ägare får ta del av all information.

Om råden nedan inte följs kan inte tillverkaren ställas till ansvar:



Detta skåp innehåller en mycket liten mängd kylmedium isobutan (R 600 a) som är en miljövänlig men brännbar naturgas. Se till att inte någon del av kylkretsen skadas när skåpet transporteras och installeras. Vid skador, undvik öppen eld och olika typer av tändare samt vådra utrymmet där skåpet står under några minuter.

- Använd under inga omständigheter ångtvätt vid rengöring och avfrostning. Ångan kan komma in i skåpets spänningsförande delar och orsaka kortslutning.
- Använd inte någon elektrisk apparat inuti skåpet.
- Använd inte ett skåp som är skadat. Ta kontakt med handlaren om du är tveksam.
- Anslutning och uppställning ska ske enligt monteringsanvisningen.
- För att man ska kunna ansluta skåpet måste spänning och ström från vägguttaget stämma med uppgifterna på typskylten.
- Elsäkerheten hos skåpet garanteras endast om det elektriska uttaget är jordat enligt föreskrifterna. Jordfelsbrytare är inte att rekommendera på kyl/frysar.
- Dra alltid ut stickkontakten ur vägguttaget eller skruva ur säkringen vid rengöring och i händelse av fel. Dra i stickkontakten, aldrig i anslutningssladden.
- Service och reparationer bör endast utföras av serviceföretag som godkänts av leverantören. Använd endast

reservdelar som tillhandahålles av sådana företag.

- Alla installationsarbeten och ingrepp i skåpet, t.ex. förlängning av anslutningssladden, ska utföras av behörig fackman. Reparationer, som inte utförts på ett sakkunnigt sätt kan försämra skåpets funktion och innebära stor fara för användaren.
- Starksprittflaskor bör förvaras stående och väl tillslutna. Förvara aldrig produkter som innehåller brännbara drivgaser (t.ex. gräddspray, sprayflaskor) eller explosiva gaser och vätskor i kyl- eller frysutrymme. – Explosionsrisk!
- Se till att inte skada någon av delarna i kylkretsen genom att punktera förångarens kylmediekanaler med något vasst föremål, böja rörledningarna, skrapa bort ytskikt osv. Kylmedium som sprutar ut kan leda till ögonskador.
- Täck inte för ventilationsöppningarna!
- Stöd dig aldrig på dörren och använd inte sockel eller utdragslådor som trappsteg.
- Låt inte barn leka med skåpet eller röra reglage. Se till att barn under inga omständigheter sätter sig i utdragslådor eller hänger i dörrarna.
- Förvara nyckel till skåp utrustade med lås utom räckhåll för barn.
- Stoppa inte isbitar direkt från frysen i munnen. (Risk för brännskada på grund av den mycket låga temperaturen!)
- Förvara aldrig kolsyrade drycker eller flaskor och burkar av glas i frysfacket. De kan frysa sönder.
- Ta inte med våta händer inuti frysfacket. Händerna kan fastna i metalldelar eller djupfrysta varor.

Bestämmelser

Detta skåp är lämpligt för förvaring och infrysning av matvaror och för tillverkning av istärningar.

Skåpet är avsett för normalt hushållsbruk.

Om det används yrkesmässigt (storhushåll, restaurang e d) gäller motsvarande bestämmelser.

Skåpet uppfyller de tyska arbetarskyddsföreskrifterna för kylanläggningar (VBG 20).

Köldkretsen är testad med avseende på täthet.

Skåpet motsvarar tillämpliga riktlinjer för elektriska apparater.

Skåpet är avsett att stå på golvet.

Därför får det inte användas som ett inbyggnadsskåp.

Lär känna ditt nya kylskåp

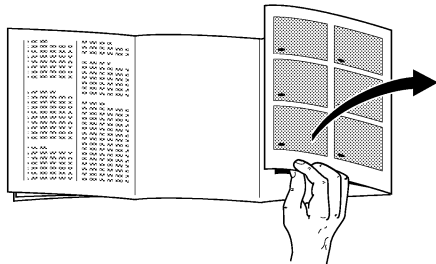

Längst bak i bruksanvisningen finns bilder på skåpet. Vik ut uppslaget och titta på dem samtidigt som du läser texten.

Denna bruksanvisning gäller för flera modeller och därför kan vissa skillnader förekomma i de detaljer som syns på bilderna.

Översiktsbild

Bild 1

- 1 Innerbelysning och temperaturväljare
 - 2 Flaskhylla
 - 3 Hyllor
 - 4 Smältvattenränna
 - 5 Grönsaks- och fruktack
 - 6 Fack
 - 7 Fack för stora flaskor, mjölkförpackningar osv.
 - 8 Infrysningsbricka
 - 9 Fryslådor
 - 10 Fryskalender
- A Kylutrymme
B Frysutrymme

* endast vissa modeller

Installation

Omgivningstemperatur

Beroende på "klimatklass" som finns angiven på typskylten längst upp i skåpet till vänster (bild 14), kan skåpet användas vid följande omgivningstemperaturer:

Klimatklass	Omgivningstemperatur från ... till ...
SN	+10 °C till +32 °C
N	+16 °C till +32 °C
ST	+16 °C till +38 °C
T	+16 °C till +43 °C

Sjunker omgivningstemperaturen under den nedre temperaturgränsen, kan det på grund av minskad gångtid för kompressorn få till följd att frysfacket inte får tillräcklig kyla. De djupfrysta varorna kan i extrema fall tina.

Skåp utrustade med temperaturutjämningsomkopplare (bild 2/A) kan, efter det att omkopplaren tryckts in, användas vid rumstemperaturer under +12 °C.

När funktionen är påslagen blir dess röda markering synlig (bild 2/A)

Så snart rumstemperaturen överstiger +12 °C måste omkopplaren stängas av.

Placering

Placera skåpet i ett torrt rum med god ventilation. Ställ det inte i direkt solljus eller i närheten av en värmekälla (spis, element etc.). Om detta inte går att undvika måste lämplig isolerskiva placeras mellan skåp och värmekälla. Isolerskiva behövs inte om minimiavstånden är följande:

Till elspis, 3 cm.

Till annan värmekälla, 30 cm.

Om skåpet placeras bredvid ett annat kyl- eller frysskåp bör avståndet mellan dem vara minst 2 cm. Detta för att undvika kondensbildning.

Ställa upp skåpet

Skåpet måste stå på plant och stadigt underlag. Justera skåpet med de båda skruvfötterna i skåpets framkant om golvet är ojämnt.

Elektrisk anslutning

Skåpet får endast anslutas till jordat vägguttag, 220–240 V/50 Hz växelström. Vägguttaget ska vara säkrat för 10-16 A.

När det gäller skåp som ska användas i icke-europeiska länder måste man noga kontrollera om spänning och strömtyp på typskylten överensstämmer med elnätet på platsen. Typskylten sitter längst upp till vänster i skåpet (bild 14).

Om det eventuellt är nödvändigt att byta nätkabeln måste arbetet göras av fackman.

Ventilation

Luften bakom skåpet värms upp och måste därför kunna ledas bort. Om inte så sker får kompressorn arbeta mer, vilket leder till högre strömförbrukning. Se därför till att ventilationsöppningarna under inga omständigheter täcks för (bild 13).

Efter transporten ...

kan skåpet genast tas i drift.

Hänga om dörrarna

Häng om dörrarna enligt bilden (bild 15).

Slå på strömmen, stänga av strömmen

Slå på strömmen

Vrid temperaturväljaren i kylen till läge "0". Skåpet börjar kylas, innerbelysningen tänds när dörren öppnas (bild 2/1).

Ställa in temperaturen

För att ställa in temperaturen, vrid temperaturväljaren till en siffra (bild 2/1).

Temperaturen har steglös inställning.

När man ställer in temperaturväljaren på en högre siffra blir det lägre temperatur i kyl- och frysutrymmena.

Vi rekommenderar följande temperaturinställningar:

- vid kortvarig förvaring av livsmedel i frysutrymmet: en låg siffra (energispardrift).
- vid långvarig förvaring av livsmedel i frysutrymmet och för att frysa in färska livsmedel: ett mellanläge.

Råd

- Temperaturen i kylutrymmet påverkas av rumstemperaturen, mängden färska livsmedel, dess temperatur samt hur ofta skåpet öppnas. Vid behov kan temperaturinställningen ändras.
- Vattendroppar och frost kan bildas på kylskåpets bakre vägg när kompressorn är igång. Detta är helt normalt. Du behöver inte skrapa bort frosten eller torka bort vattendropparna eftersom väggen har automatisk avfrostning. Smältvattnet fångas upp i uppsamlingsrännan, leds till kompressorn och avdunstar där (bild 3/B).
- Skåpets framsida blir delvis lätt uppvärmd vilket förhindrar kondens i närheten av dörrtätningen.

Stänga av strömmen

Vrid temperaturväljaren (bild 2/1) till läge "0" så att kylningen och belysningen stängs av.

Ta skåpet ur drift

När skåpet inte ska användas under en längre tid: Dra ut stickkontakten ur vägguttaget, avfrost, rengör hela skåpet och låt dörren stå öppen.

Lägga in matvaror

Tänk på följande när du lägger in matvaror

- Låt varma maträtter och drycker svalna innan du sätter in dem.
- Låt helst matvarorna ligga kvar i sina originalförpackningar eller förpacka dem väl. Därigenom bevaras smakämnen, färg och färsighet. På så vis undviker man också att en matvara tar smak av en annan. Endast grönsaker, frukt och sallad ska lagras oförpackade i grönsakslådorna.
- Se till att fett och olja (smör, margarin m.m.) inte kommer i beröring med skåpets plastdetaljer eller med tätninglisten runt dörren (dessa kan annars luckras upp).
- Förvara inte explosiva ämnen i skåpet. Starkspritflaskor bör förvaras stående och väl tillslutna. – Explosionsrisk!
- Kallast i kylskåpet är det vid den bakre väggen och precis ovanför nedersta hyllan. Ställ känsliga matvaror där.
- Förvara aldrig flaskor med vätskor som kan frysa i frysacket. De kan frysa sönder.

Exempel på hur du kan placera matvarorna

Bild ❶

I frysdelen (B)

frysa in och förvara livsmedel, göra istärningar

På hyllorna (2)

med början uppifrån: bakverk, färdiga maträtter, mejerivaror, kött och korv.

I grönsaksfacket (5)

grönsaker, frukt, sallad.

I facken (7)

stora flaskor

Inredningen

Hyllorna i kylskåpet kan flyttas då dörren öppnats 90°. Gör så här: Dra hyllan mot dig, vik den nedåt och dra ut den; sätt in den där du vill ha den (bild ❷).

Alla fack och hyllor i dörren kan tas ut för rengöring.

Lyft för att ta ut fack och hyllor (bild ❸).

* Endast vissa modeller.

Frysa in livsmedel, förvara djupfrost och göra istärningar

Frysacket

Frysacket är avsett för förvaring av djupfrysta matvaror, för infrysning av livsmedel samt för tillverkning av istärningar.

Obs!

Sjunker omgivningstemperaturen under +12 °C, kan det på grund av minskad gångtid för kompressorn ha till följd att frysacket inte får tillräcklig kyla. De djupfrysta varorna kan i extrema fall tina.

Skåp utrustade med temperaturutjämningsomkopplare (bild 2/A) kan efter det att omkopplaren tryckts in användas vid rumstemperaturer under +12 °C.

När knappen tryckts in blir röd markering synlig (bild 2/A)

Så snart rumstemperaturen överstiger +12 °C måste omkopplaren stängas av.

Tänk på följande när du köper djupfrysta matvaror

- Kontrollera att förpackningen är hel.
- Kontrollera att bäst-före-datum inte har gått ut.
- Termometern i affärens frysdisk bör visa en temperatur lägre än -18 °C.
- Köp de djupfrysta matvarorna sist av allt. Förpacka dem väl så att de ej tinar. Transportera hem dem så snabbt som möjligt (i kylväska t.ex.) och placera dem i frysacket.

Nyttovolym

Uppgifter om nyttovolym finner du på typskylten i produkten.

Självfrysa in livsmedel

Använd endast färska och felfria matvaror till infrysning. Förpacka dem lufttätt så att de inte förlorar i smak eller blir torra.

Lämpligt att frysa in är t.ex.

Kött och korv, fågel och vilt, fisk, grönsaker, kryddgrönt, frukt, bakverk, pizza, färdiglagad mat, matrester, äggula och äggvita.

Olämpligt att frysa in är t.ex.

Hela ägg med skal, majonnäs, bladsallad, rädisor och lök.

Blanchera frukt och grönsaker

För att färg, smak, arom och C-vitamin ska bibehållas bör frukt och grönsaker blancheras före infrysning. (Vid blanchering doppas grönsaker och frukt snabbt i kokande vatten. – Litteratur om infrysning, som även beskriver blanchering, finns i bokhandeln.)

Förpackning

Packa varorna i portioner som passar ditt hushåll.

Förpackningar med frukt och grönsaker får inte vara tyngre än 1 kg och kött inte tyngre än 2,5 kg. Mindre portioner går snabbare att frysa in och kvaliteten bibehålls också bäst vid upptining och tillredning.

Förpacka dem lufttätt så att de inte förlorar i smak eller blir torra.

Lämpliga förpackningsmaterial

Fryspåsar, plastfolie, aluminiumfolie, fryskartonger, frysbägare.

Olämpliga förpackningsmaterial:

Omslagspapper, pergamentpapper, cellofan, soppåsar och begagnade påsar.

Lägg in matvaran i förpackningen, tryck ut all luft och tillslut väl.

För att försluta förpackningarna lämpar sig:

Gummiband, plastklämmor, snören, köldtålig tejp eller liknande. Polyetenpåsar kan svetsas ihop med en foliesvets.

Avfrostning

Infrysningsskapacitet

Matvaror bör frysas in så snabbt som möjligt för att bevara vitaminer, näringsvärde, utseende och smak. Lägg därför inte in mer varor än skåpet är avsett för.

Vid infrysning i fryslådorna minskas de maximala mängderna obetydligt. Använd den understa fryslådan endast till förvaring av redan djupfrysade varor.

Uppgifter om max. infrysningsskapacitet enligt aktuell norm hittar du på typskylten.

Istärningar

Obs!

Använd inte elektrisk isberedare i frysutrymmet.

Göra istärningar

Istärningslådor kan köpas i fackhandeln. Fyll istärningslådan till 3/4 med vatten och ställ den i frysutrymmet. Istärningarna lossnar lättare om du böjer lite på lådan eller håller den under rinnande vatten ett ögonblick.

Kylskåpet

Kylskåpet har automatisk avfrostning. Smältvattnet fångas upp i en uppsamlingsränna (bild 8/B) och leds ut via dräneringsröret till baksidan och avdunstar där. Rännan för smältvatten och dräneringsröret bör alltid hållas rena så att smältvattnet fritt kan rinna undan.

Avfrosta frysfacket

Frysfacket har inte automatisk avfrostning eftersom de djupfrysade livsmedlen ju inte får börja tina. Ett tjockt frost- eller isskikt påverkar frysfackets kapacitet negativt och gör att strömförbrukningen stiger.

Använd under inga omständigheter en kniv för att avlägsna isen. Frysfacksförångaren kan skadas.

Kylmedium som sprutar ut kan leda till ögonskador.

När frostsiktet blivit tjockt är det dags att avfrosta frysfacket.

Gör så här:

Ta ut de frysade varorna. Vira tidningar runt varorna och förvara dem på kall plats.

- Dra ut stickkontakten ur vägguttaget.
- Låt luckan stå öppen. Torka upp smältvatten med trasa eller svamp.
- Torka frysfacket torrt, sätt på skåpet igen och lägg in varorna.

Hjälpmiddel vid avfrostning

Avfrostningen påskyndas enklast genom att ett **kärl med varmt vatten** ställs in på ett underlägg i frysfacket.

Placera aldrig elektriska värmeelement, stearinljus, gas- eller fotogenlampor inuti frysfacket för att påskynda avfrostningen.

Var försiktig om du använder **avfrostningsspray** eftersom den kan bilda explosiva gaser, innehålla lösnings- eller drivmedel som är skadliga för plastdetaljer eller för hälsan och kan orsaka korrosion.

Rengöring och skötsel

Ta för vana att alltid dra ut stickkontakten ur vägguttaget eller skruva ur säkringen när du ska rengöra kylskåpet.

Använd ingen ång- eller ångtryckstvätt. Den heta ångan kan skada ytan och elutrustningen.

Kylskåpets elsäkerhet äventyras.

Rengör kylskåpet en gång i månaden. Frysacket rengörs lämpligen varje gång det avfrostas.

Se till att vatten inte kommer in i kontrollpanelen eller belysningen. Använd inte skurpulver eller kemiska lösningsmedel utan endast ljummet vatten med litet diskmedel för hela skåpet utom tätningslisten.

För att förhindra att ytan mattas av bör inga skurmedel användas även om de betecknas som ej repande.

Använd endast rent vatten till tätningslisten och torka därefter ordentligt torrt.

Vartannat år bör även värmeväxlaren (svart galler) på skåpets baksida rengöras med borste eller dammsugare för att skåpet ska få full effekt och för att spara ström.

Smältvattenrännan (bild 8/B) och dess dräneringshål i kyldelen bör rengöras oftare så att smältvattnet kan rinna obehindrat. Rengör hålet med en bomullstopp eller dylikt. Låt inte tvättvatten komma ner i dräneringshålet och därmed ner till avdunstningsskålen som kan svämma över.

Energispartips

- Ställ kylskåpet i ett svalt rum med god ventilation. Ställ det inte direkt i solljus eller i närheten av en värmekälla (t.ex. element).
- Blockera inte ventilationsöppningarna.
- Låt varma rätter först svalna innan du placerar dem i skåpet.
- Lägg djupfrysta varor i kylskåpet för upptining. Då utnyttjar du deras kyla till de matvaror som finns i kylskåpet.
- Avfropa frysacket när det bildats is i det. Ett tjockt isskikt försämrar fryseffekten och gör att strömförbrukningen blir högre.
- Låt dörren/luckan stå öppen så kort tid som möjligt när du lägger in eller tar ut matvaror. Ju kortare tid frysacksluckan är öppen desto mindre isbildning i frysacket.

SV

Råd beträffande driftsljud

Driftsljud

För att hålla den temperatur du valt konstant, sätter kylskåpet då och då igång kompressorn.

Ljudet som då uppkommer är normalt och varierar från skåp till skåp.

Det minskar automatiskt så snart skåpet har nått driftstemperatur

Det **brummande** ljudet kommer från motorn (kompressorn). Det kan kortvarigt bli högre när kompressorn slås på.

Ett **bubblande, gurglande** eller **brusande** ljud kommer från kylmedel som strömmar genom rören.

Det **klickande ljudet** hörs när termostaten slår på respektive av kompressorn.

I ett kylskåp utrustat med fläkt uppstår ett **lätt brus** av luftströmmen.

Skulle det vanliga ljudet från kylskåpet höras allt för mycket beror det för det mesta på något som lätt kan avhjälpas.

Skåpet står ojämnt

Rikta in skåpet med hjälp av ett vattenpass. Använd skruvfötterna eller lägg något under fötterna.

Kylskåpet ”ligger an”

Rucka lite på kylskåpet så att det inte ligger an mot intilliggande möbler eller annan utrustning.

Lådor, korgar eller hyllor vickar eller har fastnat

Prova med att ta ut uttagbara delar och sätt eventuellt tillbaka dem igen.

Flaskor och kärl inuti skåpet står för nära varandra

Flytta isär kärLEN.

Enklare fel man själv kan avhjälpa

Fel

Det är inte alltid nödvändigt att ringa till en serviceverkstad. Kanske är det bara en småsak som behöver åtgärdas. Prova därför först om felet kan avhjälpas med hjälp av informationen nedan. Besök av reparatör för ej garantirelaterade åtgärder betalas av den som tillkallar service.

Vad ska jag göra när ...

... kylskåpsbelysningen inte fungerar men kompressorn går?

Prova om ljusströmbrytaren har fastnat. Har den inte det är glödlampan trasig.

Byta glödlampa

Dra ut stickkontakten ur vägguttaget eller skruva ur säkringen.

Lossa kåpan framåt (bild 12/B).

Byt glödlampa:

220–240 V, max. 25 W, E14

Har ljusströmbrytaren (bild 12/A) fastnat, ring service.

... de djupfrysta varorna frusit fast?

Lossa med ett trubbigt föremål t.ex. en sked.

... frysacket har ett tjockt isskikt

Avfrosta och rengör frysacket. Se till att luckan stängs ordentligt när du lagt tillbaka de frysta varorna.

... det är fukt på golvet i kylskåpet

Eventuellt är dräneringshålet (bild 8) igentäppt. Rengör hålet med en bomullstopp.

Enklare fel man själv kan avhjälpa

Vad ska jag göra när ...

... det är för kallt i kylskåpet

Ställ in ett lägre tal (bild 2/1).

Eventuellt har frysfacket fått påfyllning av en alltför stor mängd färska livsmedel. Detta gör att kompressorn går länge och kylskåpet blir kallare.

Överskrid inte "max. infrysningskapacitet" (se typskylten bild 14).

... kylskåpet slås på oftare och går längre?

Dörren har öppnats ofta eller också har frysfacket fått påfyllning av en stor mängd färska livsmedel.

Kontrollera om luftintaget i sockeln eller luftutsläppet är blockerat.

... det är för varmt i frysfacket och de djupfrysta varorna tinar?

Eventuellt är rumstemperaturen där skåpet står kallare än +12 °C. Detta medför att kompressorn sällan går.

Høj rumstemperaturen till över +12 °C.

Om skåpet är utrustat med en temperaturutjämningsomkopplare (bild 2/A), slå på den. (När knappen är intryckt blir röd markering synlig enligt bild 2/A).

... kylskåpet inte blir kallt?

Kontrollera

- om temperaturväljaren (bild 2/1) står på någon av siffrorna "1" till "5". Om så är fallet och innerbelysningen fungerar inte, kontrollera sedan:
- om säkringen är frånslagen/felaktig
- om stickkontakten till skåpet sitter i vägguttaget.

Service

Om felet inte kunnat avhjälpas med ledning av våra anvisningar bör du ringa service. Utför inte på egen hand några ytterligare arbeten, i synnerhet inte på skåpets elektriska delar. Öppna inte skåpdörrarna i onödan eftersom temperaturen då stiger snabbare.

Titta i telefonkatalogen eller ta kontakt med försäljningsstället för uppgift om närmaste service.

Typskylten

Ange E-nummer och FD-nummer när du anlitar service. Båda uppgifterna finner du på typskylten längst upp till vänster i kylutrymmet (bild 14):

Konsumentbestämmelser

I Sverige gäller av EHL antagna konsumentbestämmelser. Den fullständiga texten finns hos din handlare. Spara kvittot!

Beakta de olika kylzonerna

Genom luftcirkulationen uppstår zoner med varierande kyla.

Zonen för ömtåliga matvaror finns beroende på modell längst ned mellan pilen som är inpräglad på sidan och den underliggande

glashyllan (bild 1/1 och 2) eller mellan de båda pilarna (bild 2/1 och 2).

Detta område är idealiskt för förvaring av kött, fisk, korv och sallader.

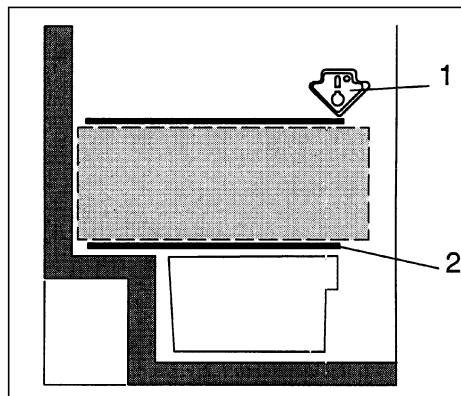
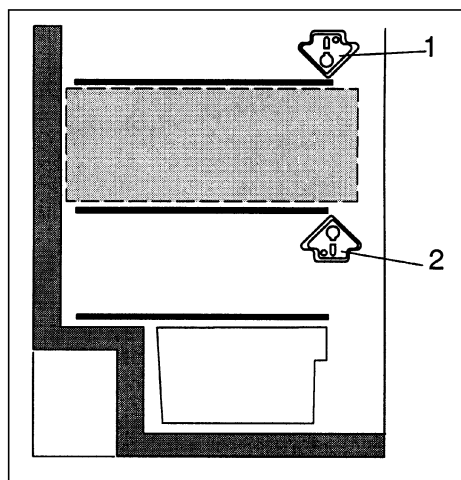
**1****2**

no

Innhold

	Side		Side
Veiledning om utrangering	131	Frysing, lagring av matvarer, tilberedning av is	137
Kast av emballasjen fra det nye apparatet	131	Fryserommet	137
Kast av gammelt apparat	131	Ta hensyn til ved kjøp av frosne varer	137
Sikkerhetsveiledninger	132	Nedfrysning av mat	137
Bestemmelser	133	Innpakking av matvarer	137
Bli kjent med funksjonene på apparatet	133	Frysekapasitet	138
Plassering av apparatet	134	Tilberedning av is	138
Omgivelsestemperatur	134	Opptining av frosne varer	138
Sted	134	Avriming	138
Oppstilling	134	Kjølerommet	138
Elektrisk tilkøpling	134	Avriming av fryserommet	138
Ventilasjon	134	Hjelp ved avriming	138
Etter transporten	134	Rengjøring av apparatet	139
Omhengsling av døren	134	Energisparetips	139
Innkøpling, utkøpling	135	Driftsstøy	140
Innkøpling av apparatet	135	Små feil som du kan rette på selv	141-142
Innstilling av temperaturen	135	Hva kan du gjøre dersom ...	141-142
Utkøpling av apparatet	135	Kundeservice	142
Apparatet tas ut av bruk	135	Typeskilt	142
Påfylling av matvarer	136	Ta hensyn til kuldesonene i kjølerommet!	143
Ta hensyn til ved plasseringen	136		
Eksempler på plassering	136		
Endring av interiøret	136		

Veiledning om utrangering

Kast av emballasjen fra det nye apparatet

Emballasjen beskytter apparatet mot transportskader. Alle brukte materialer er miljøvennlige og egnet for resirkulering. Hjelp med og reduser avfallsvolumet ved å fjerne emballasjen på en miljøvennlig måte.

Faghandelen er forpliktet til å ta imot ditt gamle apparat.

Advarsel!

Emballasjen og deler av denne må ikke være tilgjengelig for barn. Det er fare for kvelning på grunn av foldekartonger og folier.

Kast av gammelt apparat

Utrangerte kjøle- og fryseskap er ikke verdiløst avfall. Ved å fjerne det på en miljøvennlig måte kan verdifulle råstoffer gjenvinnes.

 Dette apparatet er kjennetegnet i henhold til det europeiske direktivet 2002/96/EG om elektro- og elektroniske kalde apparater (waste electrical and electronic equipment – WEEE). Dette direktivet angir rammen for en EU omspennende praksis for tilbakelevering og gjenvinning av gamle apparater.

Advarsel!

Ved utrangerte apparater

1. Trekk ut støpselet.
2. Skjær over kabelen og fjern den sammen med støpselet.

Kjøle- og fryseskap inneholder isolasjonsgasser og kjølemidler som krever en fagkyndig behandling. Pass på at rørene på kjøleapparatet ikke blir skadet før transport til en sakkyndig og miljøvennlig destruksjon.

Sikkerhetsveiledninger

Før du tar apparatet i bruk, må du lese nøye igjennom de informasjonene som finnes i bruks- og monteringsanvisningen. Disse inneholder viktige råd om installasjon, bruk og vedlikehold av apparatet.

Oppbevar bruks- og monteringsanvisningen på et sikkert sted for evt. senere eiere.

Produsenten overtar intet ansvar for skader som oppstår dersom de følgende anvisningene ikke blir fulgt:



Dette apparatet inneholder små mengder av kjølemiddelet isobutan (R 600a), en naturgass som er meget miljøvennlig, men som er brennbar. Ved transport og oppstilling av apparatet må det derfor passes på at ingen deler av kjølemiddelkretsløpet blir skadet. Dersom skader oppstår må det unngås åpen flamme eller brannkilder i rommet der skapet står. Luft ut noen minutter.

- For rengjøring eller avriming må det ikke brukes damprensere. Dampen kan trenge inn i de spenningsførende delene av apparatet og føre til kortslutning eller støt.
- Ikke bruk elektriske apparater inne i dette apparatet.
- Skadet skap må ikke tas i bruk; dersom du er i tvil, bør du kontakte leverandøren.
- Tilkopling og oppstilling skjer ifølge monteringsanvisningen. De elektriske betingelsene for tilkopling må stemme overens med angivelsene på typeskiltet.
- Den elektriske sikkerheten er kun garantert når jordingssystemet på husets strømnnett er forskriftsmessig installert.
- I tilfelle av feil, ved vedlikeholds- eller rengjøringsarbeider må støpselet trekkes ut eller sikringen må slås av. Trekk i selve støpselet, ikke i ledningen.
- Reparasjoner på elektroapparater må kun gjennomføres av fagfolk. Dersom reparasjoner ikke blir sakkyndig utført, kan dette medføre stor fare for brukeren.
- Flasker som inneholder alkohol med høy prosent må alltid oppbevares stående og må holdes godt lukket under lagringen. Dessuten må det ikke lagres stoffer som har drivgass (f. eks. spraybokser, vispet kremfløte i sprayboks) eller som er eksplosive i skapet - eksplosjonsfare!
- Deler av kjølemiddelkretsløpet må ikke skades, f. eks. ved å stikke hull, med skarpe gjenstander på kjølemiddelkanalene til fordampere, ved knekk på rørledninger, skraping av overflatelag osv. Kjølemiddel som lekker ut fra fryseskapet kan ta fyr eller kan føre til øyeskade.
- Skapets luftesprekker for inn- og uttak av luft må ikke dekkes til eller sperres.
- Sokkel, uttrekk, dører osv. må ikke brukes som stiggrett eller som støtte.
- Ikke la barn leke med skapet. Barn må aldri sette seg f. eks. på uttrekk eller henge seg opp i døren.
- Ved skap som er utstyrt med lås, må nøkkelen til skapet oppbevares utilgjengelig for barn.
- Ispinner eller isbiter må ikke tas direkte inn i munnen fra fryserommet. (fare for forbrenning på grunn av veldig lave temperaturer).
- Drikkevarer i flasker og bokser, særlig kullsyreholdige drikkevarer, må ikke lagres i fryseskapet. Flasker og bokser sprekker.
- Ikke ta i frossen mat med våte hender, hendene kan fryse fast.

Bestemmelser

Apparatet er beregnet for kjøling og frysing av matvarer og for tilberedning av is.

Det er beregnet for bruk i husholdningen.

Ved yrkesmessig bruk må det tas hensyn til de bestemmelser som gjelder tilsvarende.

Apparatet tilsvarer forskriftene for forebygging av uhell ved kjøleanlegg (VBG 20).

Kjølekretsløpet er kontrollert når det gjelder tettheten.

Dette produktet tilsvarer gjeldende sikkerhetsbestemmelser for elektroapparater.

Dette apparatet er konstruert som frittstående apparat.

Det må derfor ikke bygges inn i kjøkkenseksjoner.

Bli kjent med funksjonene til apparatet

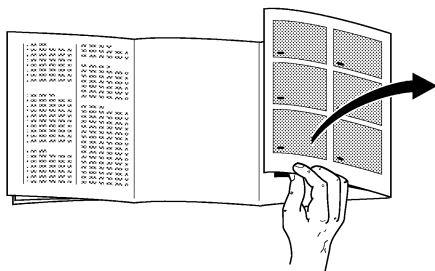

Brett ut den siste siden med bildene før du begynner å lese.

Denne bruksanvisningen gjelder for flere modeller. Det er mulig at det er detaljavvik når det gjelder utstyret på bildene.

Helhetsoversikt

Bilde ❶

- 1 Innvendig belysning og temperaturregulering
 - 2 Flaskehylle
 - 3 Hyller
 - 4 Avløpsrenne for avrimingsvann
 - 5 Beholder for grønnsaker og frukt
 - 6 Hylle
 - 7 Holder for store flasker, melkekartonger, osv.
 - 8 Frysebrikke
 - 9 Fryseskåler
 - 10 Frysekalender
-
- A Kjølerom
 - B Fryserom

* Ikke ved alle modeller

no

Plassering av apparatet

Omgivelsestemperatur

Avhengig av "klimaklassen" som er angitt på typeskiltet på innsiden av apparatet oppe til venstre (bilde 14), kan apparatet drives ved følgende angitte omgivelsestemperaturer:

Klimaklasse	Omgivelsestemperatur fra ... til ...
SN	+10 °C til +32 °C
N	+16 °C til +32 °C
ST	+16 °C til +38 °C
T	+16 °C til +43 °C

Synker omgivelsestemperaturen under den nedre grensen, blir kuldemaskinen satt mere sjeldent igang. Dette gjør at fryserommet ikke blir forsynt med tilstrekkelig kulde. De frosne varene kan i ekstreme tilfeller tine opp.

Apparater som er utstyrt med en temperaturutjevningbryter (bilde 2/A), kan drives ved omgivelsestemperaturer under +12 °C dersom bryteren er trykket.

Når bryteren er aktivert, blir den røde markeringen synlig (bilde 2/A).

Så snart romtemperaturen overstiger grensen for omgivelsestemperaturen på +12 °C, må bryteren slås av igjen.

Plasseringssted

Et tørt, godt ventilert rom egner seg best som plasseringssted. Stedet bør ikke være utsatt for direkte sollys og ikke i nærheten av en varmekilde som f. eks. komfyr, varmeovn etc. Dersom det ikke kan unngås at skapet blir satt opp ved siden av en varmekilde, så må du bruke en isolasjonsplate eller du må overholde følgende minsteavstander til varmekilder

Til komfyr 3 cm.

Til olje- eller kullovner 30 cm.

Ved plassering ved siden av et annet kjøle- eller fryseskap må det være en minsteavstand til siden på 2 cm for å forhindre at det danner seg kondensvann.

134

Oppstilling

Apparatet må stå fast og jevnt på gulvet. Ujevnheter i gulvet kan utjevnes med hjelp av skrufføttene på framsiden.

Elektrisk tilkoping

Apparatet må kun tilkoples 220–240V/50 Hz vekselstrøm via en forskriftsmessig installert stikkontakt. Stikkontakten må være sikret med en 10-16 A sikring eller høyere.

Ved apparater for ikke europeiske land må det kontrolleres på typeskiltet om strømspenningen og strømtypen stemmer overens med strømmettet i huset. Typeskiltet finnes i kjølerommet oppe til venstre (bilde 14).

En eventuell nødvendig utskifting av strømledningen må foretas av en fagmann.

Ventilasjon

Den luften som varmes opp på baksiden av skapet må kunne passere opp bak skapet uhindret. Dersom dette ikke er tilfelle, må kjølemaskinen yte mer og dette forhøyer strømforbruket. Derfor må aldri luftesprekkene for inntak og uttak av luft dekkes til (bilde 9).

Etter transporten ...

kan apparatet straks tas i bruk.

Omhengsling av døren

Foreta arbeidsskrittene i henhold til tallene (bilde 16).

Innkopling / utkopling

Innkopling av apparatet

Drei temperaturreguleringen i kjølerommet bort fra stillingen "0". Apparatet begynner å kjøle, det innvendige lyset lyser når døren står åpen (bilde ②/1).

Innstilling av temperaturen

For å stille inn temperaturen, dreies temperaturreguleringen på ett av tallene (bilde ②/1).

Temperaturen kan innstilles trinnløst.

Når temperaturreguleringen blir stilt på et høyere tall, så blir kjøle- og fryserommet innstilt på en lavere temperatur.

Vi anbefaler å sette temperaturreguleringen i følgende stilling:

- For korttidslagring av matvarer i fryserommet velges et lavere tall (energisparedrift).
- For lengre lagring av frosne matvarer i fryserommet og for innfrysing av ferske varer, velges et middels tall.

Henvisninger

- Temperaturen i kjølerommet blir påvirket av omgivelsestemperaturen, mengden, temperaturen av de ferske matvarene, såsom hvor ofte døren blir åpnet. Om nødvendig kan innstillingen på temperaturreguleringen endres.
- Mens kjølemaskinen går, danner det seg vanndråper eller rim på bakveggen i kjølerommet. Dette er funksjonsbetinget. Det er ikke nødvendig å skrape av dette laget med rim eller å tørke av dråpene, da bakveggen rimes automatisk av. Vannet samles opp i avløpsrennen, blir ledet til kuldemaskinen og fordampes der (bilde ③/B).
- Frontsiden på apparatet kan varmes lett opp, dette forhindrer at det danner seg kondensvann i området ved pakningene på fryserommet.

Utkopling av apparatet

Drei temperaturreguleringen (bilde ②/1) i stillingen "0", dermed blir kjølingen og lyset slått av.

Når apparatet skal tas ut av bruk

Dersom apparatet skal slås av i lengre tid, trekkes støpselet ut av stikkontakten, rim av skapet og rengjør det, la døren stå litt åpen.

no

Påfylling av matvarer

Ta hensyn til når du fyller mat i skapet:

- Varme retter og drikkevarer må først avkjøles utenfor skapet.
- Matvarer må helst være innpakket eller godt tildekket før de legges inn i skapet. Derved holdes de ferske og beholder sin aroma, farge, fuktighet og ferskhetsgrad, dessuten tar de ikke smak fra andre matvarer. Matvarer uten innpakning slik som grønnsaker, frukt og salat kan lagres i grønnsakskuffen.
- Olje og fett må ikke komme i berøring med kunststoffdelene eller dørpakningen (disse kan bli porøse på grunn av dette).
- Ikke oppbevar eksplosive stoffer i apparatet og drikkevarer med høy prosent alkohol må kun oppbevares lukket og må stå i loddrett stilling. Fare for eksplosjon!
- I kjølerommet er det kaldeste området ved bakveggen og over de nederste hyllene. Bruk dette området for ømfintlige varer.
- Flasker med væsker som kan fryse må ikke lagres i fryserommet. Dette kan føre til at flaskene sprekker.

Eksempel på påfylling av skapet

Bilde ❶

I fryserommet (B)

Innfrysing og lagring av matvarer, tilberedning av is.

På hyllene (2)

ovenfra og nedover bakevarer, ferdige retter, melkeprodukter, kjøtt og pålegg.

I frukt- og grønnsakskuffen (5)

Grønnsaker, frukt og salat.

I holderne (7)

store flasker.

Interiøret

Hyllene kan omplasseres slik som det passer, også når døren er åpnet 90°. Trekk hyllen framover, senk den ned, ta den ut, og sett den inn på nytt sted der du ønsker (bilde ❷).

Alle holderne og beholderne i døren kan tas ut for å rengjøres.

Løft beholderne og holderne opp når de skal tas ut (bilde ❸).

* Ikke ved alle modellene.

Frysing, lagring av matvarer, tilberedning av is

Fryserommet

Fryserommet egner seg for lagring av frosne varer, for å fryse ned matvarer og for produksjon avisbiter.

Henvisning

Dersom omgivelsestemperaturen synker under +12 °C, går kuldmaskinen i kortere tider. Dette forårsaker at fryserommet ikke blir forsynt med tilstrekkelig kulde. I ekstreme tilfeller kan dette føre til at matvarene tiner opp.

Apparater som er utstyrt med en temperaturutjevningsbryter (bilde 2/A), kan drives ved en omgivelsestemperatur på under +12 °C, dersom bryteren er trykket. Når denne bryteren er aktivert, vises den røde markeringen (bilde 2/A).

Så snart romtemperaturen har oversteget grensen for omgivelsestemperaturen +12 °C, må bryteren slås av igjen.

Ta hensyn til ved kjøp av frosne varer:

- Emballasjen må ikke være skadet.
- Holdbarhetsdatoen må ikke være overskredet.
- Temperaturen i frysedisken må være på minst –18 °C eller lavere.
- Kjøp frosne varer til slutt på innkjøpsturen, pakk dem godt inn i avispapir eller i en spesiell frysepose og transporter dem raskest mulig hjem. Legg den så straks i fryseskabet.

Nytteinnhold

Angivelser om nytteinnhold finnes på typeskiltet i apparatet.

Når du selv skal fryse ned mat

Dersom du selv skal fryse ned mat, må du kun bruke ferske, fine matvarer.

Egnet for frysing er:

Kjøtt og pålegg, fjærkre og vilt, fisk, grønnsaker, urter, frukt, bakevarer, pizza, ferdigretter, matrester, eggeplomme og eggehvite.

Ikke egnet for frysing er:

Hele egg i eggeskall, sur fløte og majones, bladsalat, reddiker, nepe og løk.

Forvelling av grønnsaker og frukt

For at fargen, smaken, aromaen og vitamin "C" skal bibeholdes, bør grønnsaker og frukt forvelles før de fryses ned. (Ved forvelling blir grønnsakene og frukten i kort tid lagt ned i kokende vann. – Litteratur om frysing og forvelling, hvor forvellingen også beskrives, fåes i bokhandelen.)

Innpakking av matvarer

Matvarene må pakkes inn passende for husholdningen din.

Grønnsaker og frukt inntil 1 kg, kjøtt deles opp inntil 2,5 kg porsjoner. Små porsjoner fryser hurtigere og kvaliteten blir således best bibeholdt under opptiningen og tilberedningen.

Matvarene må passes lufttett, slik at de ikke mister smak eller tørker ut.

Som emballasjer er egnet:

Plastfolie, plastposer av polyetylen, aluminiumsfolie og frysebegre. Disse produktene finnes i faghandelen.

Ikke egnet er:

Innpakningspapir, smørpapir, cellofanpapir, bosposer og brukte kjøpeposer.

Legg matvarene inn i emballasjen, trykk ut luften og lukk pakningen tett til.

Som lukkemekanisme brukes:

Gummiringer, kunststoffclips, bånd, tape som tåler kulde eller lignende. Plastfolie og poser av polyetylen kan sveises sammen med et spesielt sveiseapparat.

Opptining

Frysekapasitet

Matvarene bør helst fort helt gjennomfryses. På denne måten blir vitaminene, næringsstoffene, utseende og smaken bibeholdt. Derfor bør den maksimale frysekapasiteten for fryserommet ikke overskrides.

Ved nedfrysing i fryseboksene forringes den max. frysekapasiteten litt. Den underste beholderen å kun brukes til lagring av frosne varer.

Angivelsene om den max. frysekapasiteten etter aktuell norm finnes på typeskiltet.

Tilberedning av is

Obs

Det må ikke brukes elektrisk ismaskin inne i fryserommet.

Produksjon av isbiter

Isbegre kan fåes i faghandelen. Fyll isskålene – med vann og sett dem inn i fryserommet. De frosne isbitene lar seg lett løse ved å skylle dem litt under rennende vann og vri litt på skålen.

Kjølerommet

Kjølerommet avrimes helt automatisk. Avrimingsvannet renner ned i oppsamlingsrennen (bilde 8/B) og blir samlet opp her, det blir så ledet videre til kjølemaskinen og her fordamper vannet. Avløpsrennen og avløpshullet må alltid holdes rene, slik at avrimingsvannet kan renne uhindret ut.

Avriming av fryserommet

Fryserommet avrimes ikke automatisk, da frosne matvarer ikke må opptines. Stor oppsamling av rim og is på fryseristene fører til at skapet ikke kan arbeide effektivt med forsyningen av kulde til varene og strømforbruket øker.

Rim eller is må under ingen omstendigheter løsnes med kniv, fryseromsfordamperen kan da bli stukket hull på.

Dersom kuldemiddelet spruter ut, kan dette føre til skade på øynene, eller det kan antennes.

Når fryserommet har et tykt lag med is, må det foretas en avriming.

Gå fram på følgende måte:

- Ta matvarene ut, pakk dem inn i avispapir og legg dem på et kjølig sted.
- Trekk ut støpselet.
- La døren stå åpen, tørk av avrimingsvannet med en klut eller svamp.
- Tørk av fryserommet, slå på skapet igjen og legg maten inn igjen.

Avrimingshjelp

For å påskynde avrimingsprosessen, kan du sett en **gryte med varmt vann** på et underlag på bunnen i fryserommet.

Ikke bruk elektriske varmeapparater, stearinlys eller petroleumslamper for avriming av skapet.

Vær forsiktig ved bruk av **avrimingsspray**. Disse kan danne eksplosive gasser og kan inneholder løse- eller drivgassmidler som kan ødelegge kunststoffet i skapet. Dessuten kan disse midlene være helsefarlige eller forårsake korrosjon.

Rengjøring

Før rengjøring må alltid støpselet trekkes ut, hhv. sikringen må slås av eller skrues ut.

Ikke bruk damp- eller høytrykksvasker. Den varme dampen kan føre til skader på overflaten og på de elektriske delene.

Som følge har dette også negativ innvirkning på sikkerheten til apparatets elektrosystem.

Kjølerommet bør rengjøres én gang i måneden. Det er hensiktsmessig å rengjøre fryserommet samtidig med avrimingen.

Rengjøringsvannet må ikke trenge inn i kontrollarmaturet eller i belysningen. For rengjøring av hele skapet utenom dørpakningen er lunket vann med et mildt, lett desinfiserende rengjøringsmiddel, f. eks. oppvaskmiddel godt egnet. Ikke egnet er sand- og skuremidler eller syreholdige pussemidler hhv. kjemiske løsemidler.

For å unngå matte steder på skapet, bør det heller ikke brukes skuremidler, selv om disse blir betegnet som "ripefrie".

Dørpakningen må kun tørkes av med klart vann og må deretter tørkes grundig av.

Oppsamlingsrennen (bilde 8/B) og avløpshullet i kjølerommet må rengjøres oftere slik at avrimingsvannet kan renne uhindret ut.

Pass på at ikke rengjøringsvannet renner ned i denne rennen og ned i fordampingsskålen.

Tips om energisparing

- Still apparatet opp i et kjølig, godt ventilert rom, ikke i nærheten av varmekilder (ovn, etc.) og beskytt det mot direkte sollys.
- Ventilasjonsåpningene på apparatet må ikke tildekkes.
- Varme retter må først settes inn i apparatet når de er avkjølet.
- For tining kan frysevarene først legges i kjølerommet. Dermed kan du utnytte den kulden som er i frysevarene for å kjøle ned varene i kjøleskapet.
- Fryserommet må avrimes når det har dannet seg is. Et tykt islag forringer kjølekapasiteten og fører til økt strømforbruk.
- For fylling og tømming av apparatet bør du la døren stå åpent så kort tid som mulig. Jo kortere døren på fryserommet står åpen, desto mindre er isdannelsen på fryseristene.

no

Henvisninger om driftsstøy

Driftsstøy

For å holde den valgte temperaturen konstant, slås apparatet kompressoren av og på med jevne mellomrom.

Herved oppstår det støy og lyder som er driftsbetinget og altså helt normale.

Disse blir lavere når apparatet har nådd sin normale driftstemperatur.

Brumming kommer fra motoren (kompressoren). Det kan av og til være noe høyere når motoren slås på.

Bobling, gurgling eller surring kommer fra kuldemiddelet som renner igjennom rørene.

Et klikk høres alltid når termostaten slår motoren på og av.

Ved et apparat med ventilator, kan det høres en **lav susing** fra luftstrømningen på innsiden av apparatet.

Dersom disse funksjonsbetingete lydene er for høye, kan dette ofte ha sin opprinnelse i enkle årsaker som lett kan utbedres.

Apparatet står ujevnt på gulvet

Rett apparatet inn med hjelp av et water. Skru på føttene slik at det står jevnt eller legg noe under.

Apparatet støter mot noe

Flytt apparatet bort fra vegg eller møbler som det evt. støter mot.

Skuffene, kurvene eller hyllene er ikke satt riktig inn

Kontroller at alle bevegelige deler er satt skikkelig inn. Ta dem ut og sett dem inn igjen slik at de ikke vakler.

Flaskene eller beholderne berører hverandre

Flytt flaskene eller beholderne litt fra hverandre.

Små feil som du kan reparere selv

Feil

Før du ringer til kundeservice, bør du kontrollere om du ved hjelp av de følgende tipsene ikke kan utbedre denne feilen selv. I slike tilfeller må du nemlig ved rådgivning, også i garantitiden, allikevel betale montørens kostnader.

Hva kan du gjøre dersom ...

... det innvendige lyset lyser ikke, men kuldemaskinen går?

Kontroller om lysbryteren lar seg bevege. Dersom den lar seg bevege, er lyspæren defekt.

Utskifting av lyspæren

Trekk ut støpselet hhv. slå av sikringen i huset.

Trekk dekselet framover og ta det av (bilde 12/B).

Utskifting av lyspæren:

220–240 V, max. 25 Watt, E14.

Dersom lysbryteren klemmer fast (bilde 12/A), må du ringe til kundeservice.

... de frosne varene er frosset fast?

Løsne varene med en rund gjenstand, f. eks. en treskje.

... fryserommet har et tykt islag?

Fryserommet må avrimes og rengjøres.

Pass på når du fyller skapet på nytt at døren til fryserommet blir skikkelig lukket.

... bunnen på kjølerommet er våt?

Eventuelt er avløpshullet for avrimingsvannet (bilde 6) tilstoppet. Bruk en pinne til å rengjøre hullet.

no

Små feil som du kan reparere selv

Hva kan du gjøre dersom ...

... temperaturen i kjølerommet er for kald?

Still temperaturreguleringen på et lavere tall (bilde 2/1).

Eventuelt ble det lagt inn større mengder ferske matvarer i fryserommet. Dette gjør at kuldemaskinen må gå lengre. Dermed blir det også kaldere i kjølerommet.

Den "max. frysekapasiteten" (se typeskilt, bilde 14) må ikke overskrides.

... dersom kuldemaskinen slås ofte på og dersom den går lenger?

Døren er blitt åpnet for ofte, eller det ble lagt store mengder ferske matvarer inn.

Kontroller om ventilasjonsgitteret nede i sokkelen eller utløpsåpningene er dekket til.

... det er for varmt i fryserommet og de frosne varene tiner opp?

Eventuelt er temperaturen i rommet hvor apparatet står kaldere enn +12 °C, noe som gjør at kuldemaskinen går mindre.

Forhøye romtemperaturen til over +12 °C.

Dersom apparatet er utstyrt med en temperaturutligningsbryter (bilde 2/A), må denne slås på. (Når bryteren er slått på, blir den røde markeringen synlig, slik som vist på bilde 2/A).

... kjøleskapet ikke kjøler?

Kontroller:

- om temperaturreguleringen (bilde 2/1) står på et av tallene mellom "1" til "5". Dersom dette er tilfelle og det innvendige lyset ikke lyser, så kontroller om:
 - sikringen i huset er slått på,
 - og om støpselet til apparatet sitter skikkelig i stikkontakten.

Kundeservice

Dersom ikke feilen kan utbedres med hjelp av de ovenstående veiledningene, må kundeservice tilkalles. Du må ikke utføre noen arbeider med apparatet selv, i særdeleshet gjelder dette arbeider ved de elektriske delene. For å unngå kuldetap bør ikke døren åpnes for ofte.

Adressen og telefonnummeret til kundeservice finnes i fortegnelsen over kundeservice-forhandlere eller i telefonkatalogen.

Typeskilt

Vennligst oppgi E-nummer og FD-nummer ved henvendelser til kundeservice. Disse informasjonene befinner seg på typeskiltet oppe til venstre i kjølerommet (bilde 14):

Ta hensyn til kuldesonene i kjølerommet!

På grunn av luftsirkulasjonen i kjølerommet oppstår det soner med forskjellig kulde.

Sonen for ømfintlige matvarer er, alt etter modell, helt nede mellom de markerte pilene på siden og glasshyllen som ligger under

(bilde ❶/1 og 2) eller mellom de to pilene (bilde ❷/1 og 2).

Disse egner seg framfor alt for lagring av kjøtt, fisk, pålegg, salatblandinger osv.

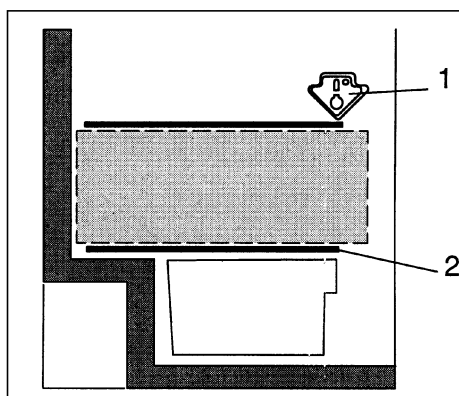
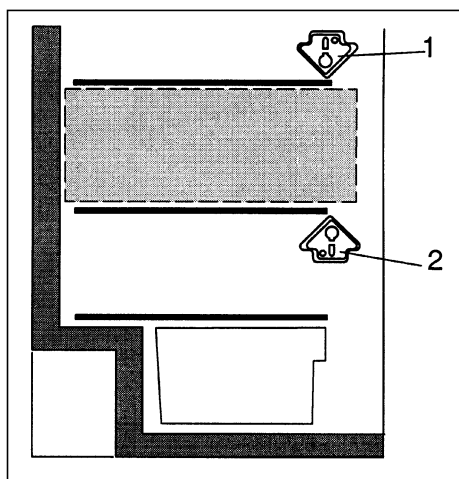
**1****2**

Siältö

	Sivu		Sivu
Hävittämisohjeita	145	Kun ostat pakasteita:	151
Pakkausmateriaalin hävittäminen	145	Kun pakastat elintarvikkeita itse	151
Käytöstä poistetun laitteen hävittäminen	145	Vihannesten ja hedelmien esikypsennys	151
Turvallisuusohjeita	146	Elintarvikkeiden pakkaaminen	151
Määräyksiä	147	Sulatus	152
Tutustuminen laitteen toimintoihin	147	Pakastusteho	152
Kuva laitteesta	147	Jään valmistaminen	152
		Jääkaappisosa	152
		Pakastinosan sulatus	153
Laitteen sijoitus	148	Puhdistus	153
Käyttöympäristön lämpötila	148	Energiansäästöohjeita	154
Laitteen sijoituspaikka	148	Käyntiääniin liittyviä huomautuksia	154
Asennus	148	Käyntiäännet	154
Sähköliitäntä	148	Kylmälaite ei ole suorassa	154
Ilmankierto	148	Laite »nojaa«	154
Kuljetuksen jälkeen	148	Laatikot, korit tai hyllyt heiluvat tai ovat juuttuneet kiinni	154
Kätisyyden vaihto	148	Pullot tai astiat koskettavat toisiaan	154
Päällekytkentä / poiskytkentä	149	Ohjeita käyttöhäiriöiden varalle	155–156
Laitteen kytkeminen päälle	149	Käyttöhäiriöt	155
Lämpötilan säätö	149	Mitä on tehtävä, kun	155
Laitteen kytkeminen pois päältä	149	Lampun vaihto	155
Laitteen poisto käytöstä väliaikaisesti	149	Huoltopalvelu	156
		Tyypikilpi	156
Elintarvikkeiden sijoittaminen	150	Ota huomioon jääkaappiosan lämpötila-alueet!	157
Muista elintarvikkeita sijoittaessasi:	150		
Esimerkki elintarvikkeiden sijoittamisesta	150		
Säilytystilat	150		
Elintarvikkeiden pakastaminen, pakasteiden säilytys ja jääpalojen valmistus	151		
Pakastinosa	151		

Hävittämisohjeita

Pakkausmateriaalin hävittäminen

Pakkaus suojaaa laitetta kuljetusvaurioilta. Kaikki laitteen pakkauksessa käytetyt materiaalit ovat ympäristöystävällisiä ja ne voidaan kierrättää. Osallistu ympäristöystävälliseen jätehuoltoon toimittamalla pakkausmateriaali kierrätykseen.

Lähempiä tietoja hävittämismahdollisuuksista saat alan liikkeistä sekä kunnan tai kaupungin virastosta, jätehuoltoasioista vastaavilta henkilöiltä.

Varoitus

Älä anna lasten leikkiä pakkausmateriaalilla. Kartonki ja muovi saattavat aiheuttaa väärinkäytettynä tukehtumisvaaran!

Käytöstä poistetun laitteen hävittäminen

Käytöstä poistetut laitteet voidaan kierrättää ja toimittamalla laitteet kierrätykseen saadaan arvokkaita raaka-aineita uudelleen käytettäväksi.

 Laitteessa on sähkö- ja elektroniikkalaiteromusta annetun EU-direktiivin 2002/96/EG mukainen

merkintä (waste electrical and electronic equipment – WEEE).

Direktiivi antaa puitteet käytöstä poistettujen laitteiden palautusoikeudesta ja hyödyntämisestä ja se koskee kaikkia EU-maita.

Varoitus

Kun poistat vanhan laitteen käytöstä

1. Irrota verkkopistoke pistorasiasta.
2. Katkaise liitäntäjohto ja irrota se pistokkeineen.

Kylmälaitteiden jäähdytyskoneisto ja eristeet on hävitettävä asianmukaisesti ja ympäristöystävällisesti. Huolehdi siitä, että laitteen putket eivät vaurioidu matkalla jätehuoltopisteeseen.

Turvallisuusohjeita

Lue käyttö- ja asennusohjeet huolellisesti ennen uuden laitteen käyttöönottoa. Niissä on tärkeitä laitteen asennukseen, käyttöön ja huoltoon liittyviä ohjeita.

Säilytä käyttö- ja asennusohjeet huolellisesti, jotta laitteen mahdollinen uusi omistaja voi tutustua niihin.

Valmistaja ei ole vastuussa, jos alla olevia ohjeita ja varoituksia ei noudateta.

Tämän laitteen jäähdytys-koneisto sisältää jonkin verran isobutaania (R 600 a). Kyseessä on ympäristöys-täväallinen, mutta herkästi syttyvä luonnonkaasu. Huolehdi tämän vuoksi siitä, että jäähdytyskierron osat eivät vaurioidu kuljetuksen ja asennuksen aikana. Vältä vauriotapauksessa avotulta ja pidä sytytyslähteet loitolla. Tuuleta muutamia minutteja huonetta, jonne laite on sijoitettu.



- Älä käytä puhdistamiseen tai sulattamiseen höyrypesureita. Höyryä voi päästä jännitteellisiin osiin, jolloin seurauksena saattaa olla oikosulku tai sähköisku.
- Älä käytä sähkölaitteita kylmälaitteen sisällä.
- Jos laite on vaurioitunut, sitä ei saa ottaa käyttöön. Ota yhteys myyjäliikkeeseen, jos olet epävarma.
- Liitännä ja asennus on tehtävä asennusohjeiden mukaisesti.
- Sähköliitännäarvojen pitää vastata tyyppikilvessä annettuja arvoja.
- Laitteen sähköturvallisuus on taattu ainoastaan silloin, kun laite asennetaan määräysten mukaisesti talon maadoitusjärjestelmään.
- Kytke vikatilanteissa sekä ennen laitteen huoltoa ja puhdistusta laite irti sähköverkosta irrottamalla pistotulppa pistorasiasta tai kytkemällä automaattisulake pois päältä tai kiertämällä sulake irti. Irrota pistoke aina pistokkeesta vetämällä, älä vedä liitännäjohdosta.
- Sähkölaitteiden korjaukset saa tehdä vain valtuutettu sähköasentaja. Väärin tehdyistä korjauksista saattaa aiheutua vakavia turvallisuusriskejä.
- Säilytä pulloja, joissa on korkeaprosenttista alkoholia, vain pystyasennossa ja tiiviisti suljettuna.
- Älä säilytä kylmälaitteessa räjähdysalttiita aineita (esim. spraykermavaahtoa, suihkepulloja) - räjähdysvaara!
- Varo vaurioittamasta jäähdytyskierron osia, esim. puhkaisemalla rikki höyrystimen kylmäainekanavat, taittamalla putket, naarmuttamalla pintamateriaalia jne. Ulosroiskuva kylmäaine voi aiheuttaa silmävammoja.
- Älä peitä ilmankiertoaukkoja äläkä aseta mitään niiden eteen.
- Älä astu jalustan, ulosvedettävien osien, ovien jne. päälle äläkä nojaa niihin.
- Älä anna lasten leikkiä kylmälaitteella. Lapset eivät saa missään tapauksessa istua ulosvedettävien laatikoiden tai hyllyjen päälle tai roikkua ovelta.
- Kun kylmälaite on lukollinen, säilytä avainta poissa lasten ulottuvilta.
- Pakastinosassa säilytettyä jäätelöä tai jääpaloja ei saa laittaa heti suuhun (jäätymisvamman vaara erittäin alhaisten lämpötilojen johdosta).
- Älä säilytä pakastinosassa pulloissa ja tölkeissä olevia nesteitä (etenkin jos kyseessä ovat hiilihappopitoiset juomat). Pullot ja tölkit saattavat rikkoutua.
- Älä koske pakasteisiin märin käsin. Kädet voivat jäätyä kiinni pakasteeseen.

Määräyksiä

Laitte soveltuu elintarvikkeiden säilytykseen ja pakastamiseen sekä jään valmistamiseen.

Se on tarkoitettu käytettäväksi kotitalouksissa.

Kun laite on ammattimaisessa käytössä, on noudatettava elinkeinoalaa koskevia määräyksiä.

Laitte vastaa kylmälaitteiden turvallisuusmääräyksiä (VBG 20).

Jäähdytyskierron tiiviys on testattu.

Laitte täyttää sähkölaitteille asetettujen oleellisten turvallisuusmääräysten vaatimukset.

Laitte on malliltaan vapaasti sijoitettava kylmälaite.

Sitä ei saa asentaa kalusteisiin sijoitettavaksi kylmälaiteeksi eli suljettuun tilaan.

Tutustuminen laitteen toimintoihin

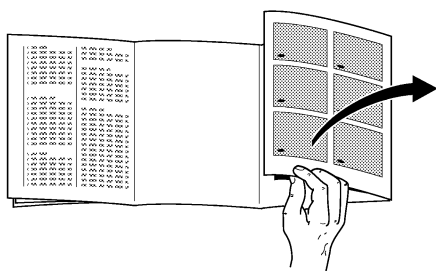

Käännä esiin ohjeiden lopussa olevat kuvasivut, ennen kuin jatkat lukemista.

Käyttöohjeet on tarkoitettu eri kylmälaitemalleille. Kuvissa saattaa olla yksittäisiä, varuste- ja mallikohtaisia eroja.

Kuva laitteesta

Kuva 1

- 1 Sisävalo ja lämpötilavalitsin
 - 2 Pullohylly
 - 3 Hyllyt
 - 4 Sulamisveden poistokouru
 - 5 Vihannes- ja hedelmälaatikko
 - 6 Ovilokero
 - 7 Ovihylly isoille pulloille, maitotölkeille tms.
 - 8 Pakastustarjotin
 - 9 Pakastuslaatikko
 - 10 Pakastuskalenteri
- A Jääkaappiosa
B Pakastinosa

Laitteen sijoitus

Käyttöympäristön lämpötila

»Ilmastoluokan« mukaan vaihdellen kylmälaitetta voi käyttää paikoissa, joiden lämpötila on seuraava. Ilmastoluokka on merkitty tyyppikilpeen, joka on sijoitettu jääkaappiosan vasemman reunan alalaitaan (kuva 14).

Ilmasto- luokka	Käyttöympäristön lämpötila
SN	+10 °C – 32 °C
N	+16 °C – 32 °C
ST	+16 °C – 38 °C
T	+16 °C – 43 °C

Jos sijoituspaikan lämpötila laskee alle ilmoitetun alarajan, jäähdytyskoneisto on vähemmän aikaa toiminnassa. Tästä on seurauksena, että pakastinosassa ei enää ole riittävän kylmää. Pahimmassa tapauksessa pakasteet saattavat sulaa.

Jos laitteessa on talvikytkin (kuva 2/A), kytke se päälle-asentoon, jolloin voit käyttää laitetta alle +12 °C:een lämpötiloissa.

Kun kytkin on toiminnassa, niin siinä oleva punainen merkki on näkyvässä (kuva 2/A).

Heti kun käyttöympäristön lämpötila nousee yli +12 °C:een alarajan, on kytkin kytkettävä pois toiminnasta.

Laitteen sijoituspaikka

Sijoita kylmälaite kuivaan tilaan, jossa on hyvä ilmanvaihto. Laite ei saa olla alttiina suoralle auringonpaisteelle eikä sitä saa sijoittaa lämmönlähteiden, kuten liedon, lämmittimien tms. välittömään läheisyyteen. Käytä tarvittaessa sopivaa eristyslevyä tai noudata seuraavia vähimmäisetäisyyksiä:

3 cm sähkölieteen
30 cm öljy- tai hiililämmitteiseen uuniin.

Jos sijoitat laitteen toisen kylmälaitteen viereen, jätä laitteiden välille tilaa vähintään 2 cm kondenssiveden muodostumisen välttämiseksi.

148

Asennus

Sijoita laite niin, että se seisoo lattialla tukevasti ja suorassa. Lattian epätasaisuudet voit tarvittaessa korjata suoristamalla laitteen siinä olevien säätöjalkojen avulla.

Sähköliitäntä

Laitteen saa liittää 220–240 V/50 Hz vaihtovirtaan ainoastaan määräysten mukaisesti asennetun pistorasian kautta. Pistorasia tulee suojata vähintään 10-16 A sulakkeella.

Euroopan ulkopuolisiin maihin tarkoitetuissa laitteissa on tarkistettava tyyppikilvestä, ovatko sähköverkon liitäntäjännite, taajuus ja virtalaji samat kuin laitteessa.

Tyyppikilpi on jääkaappiosan vasemman seinän alareunassa (kuva 14).

Jos verkkoliitäntäjohto on vaihdettava, sen saa tehdä vain valtuutettu sähköasentaja.

Ilmankierto

Lämpimän ilman on päästävä poistumaan laitteen takaa esteettä. Muutoin jäähdytyskoneisto käy suurella teholla ja sähkönkulutus lisääntyy.

Ilmankiertoaukkoja ei saa sen vuoksi missään tapauksessa peittää (kuva 3).

Kuljetuksen jälkeen...

kylmälaitteen voi ottaa heti käyttöön.

Kätisyyden vaihto

Työvaiheet numerjärjestyksessä (kuva 15).

Päällekytkentä / poiskytkentä

Laitteen kytkeminen päälle

Käännä jääkaappiosassa oleva lämpötilavalitsin pois »0«-asennosta. Laitteen jäähdytyskoneisto käynnistyy, sisävalo palaa oven ollessa auki (kuva 2/1).

Lämpötilan säätö

Säädä lämpötila kääntämällä lämpötilavalitsin haluamasi numeron kohdalle (kuva 2/1).

Lämpötilan voi säätää portaattomasti.

Mitä isomman numeron valitset, sitä alhaisempi on jääkaappi- ja pakastinosan lämpötila.

Suosittellemme seuraavia lämpötilavalintoja:

- Elintarvikkeiden lyhytaikaiseen säilyttämiseen pakastinosassa: pieni numero (sähköä säästävä toiminta).
- Elintarvikkeiden pitkäaikaiseen säilyttämiseen pakastinosassa ja tuoreiden elintarvikkeiden pakastamiseen: keskialueen numero.

Huomautuksia:

- Jääkaappiosan lämpötilaan vaikuttavat käyttöympäristön lämpötila, tuoreina kaappiin sijoitettujen elintarvikkeiden määrä ja lämpötila sekä miten usein ovi avataan. Muuta tarvittaessa valittu lämpötila.
- Kun jäähdytyskoneisto on käynnissä, jääkaappiosan takaseinälle muodostuu vesipisaroita tai huurretta. Tämä on aivan normaalia. Huurrekerrosta ei tarvitse poistaa eikä vesipisaroita pyyhkiä pois, koska jääkaapin takaseinä sulaa automaattisesti. Sulamisvesi kerääntyy poistokouruun, mistä se kulkeutuu jäähdytyskoneistolle ja haihtuu huoneilmaan (kuva 3/B).
- Kaapin sivujen osittaisella lämmittämällä estetään kondenssiveden muodostuminen pakastinosan ovitiivisteiden alueelle.

Laitteen kytkeminen pois päältä

Aseta lämpötilavalitsin asentoon »0«, jolloin jäähdytyskoneisto ja sisävalo kytkeytyvät pois päältä.

Laitteen poisto käytöstä väliaikaisesti

Kun kylmälaite on pidemmän aikaa käyttämättä, irrota verkkopistoke pistorasiasta, sulata ja puhdista laite. Jätä kaapin ovet auki.

Elintarvikkeiden sijoittaminen

Muista elintarvikkeita sijoittaessasi:

- Anna lämpimien ruokien ja juomien jäähtyä, ennen kuin asetat ne kaappiin.
- Säilytä elintarvikkeita kaapissa pakattuina tai kannellisessa astiassa. Näin säilyvät aromi, väri, kosteus ja tuoreus, sitä paitsi erilaiset maut eivät pääse sekoittumaan keskenään. Vain vihannekset, hedelmät ja salaatin voit säilyttää sellaisenaan vihannekselaatikossa.
- Varo ettei muoviosiin ja ovitiivisteeseen pääse öljyä ja rasvaa. (Muoviosat ja ovitiiviste saattavat silloin haurastua.)
- Älä säilytä kylmälaitteessa räjähdysalttiita aineita. Säilytä korkeaprosenttista alkoholia vain suljetuissa pulloissa ja pystyasennossa.
- Jääkaappiosan kylmimmät alueet ovat takaseinän vieressä ja alimman hyllyn yläpuolella. Säilytä täällä herkästi pilaantuvia elintarvikkeita.
- Älä säilytä pakastinosassa jäätyvää nestettä sisältäviä pulloja. Pullot rikkoutuvat, jos sisältö jäätyy.

Esimerkki elintarvikkeiden sijoittamisesta

Kuva 1

Pakastinosassa (B)

Elintarvikkeiden pakastaminen ja säilytys sekä jääpalojen valmistaminen.

Hyllyillä (2)

Ylhäältä alaspäin leivonnaiset, valmisruoat, maitotuotteet, liha ja makkara.

Hedelmä- ja vihannekselaatikossa (5)

Vihannekset, hedelmät/marjat ja lehtisalaatit.

Ovihyllyissä (7)

Isot pullot.

Säilytystilat

Voit vaihtaa jääkaappiosan hyllyjen paikkaa oven ollessa auki 90°. Vedä hyllyä itseesi päin, laske alas, ota pois ja aseta haluamaasi paikkaan (kuva 4).

Voit ottaa kaikki ovilokerot ja -hyllyt pois ovesta puhdistusta varten.

Poista lokerot ja hyllyt niitä nostamalla (kuva 5).

* Ei kaikissa malleissa.

Elintarvikkeiden pakastaminen, pakasteiden säilytys ja jääpalojen valmistus

Pakastinosa

Pakastinosa soveltuu pakasteiden säilyttämiseen, elintarvikkeiden pakastamiseen ja jääpalojen valmistamiseen.

Huomautus

Jos käyttöympäristön lämpötila laskee alle +12 °C, jäähdytyskoneisto on vähemmän aikaa käynnissä. Tällöin on mahdollista, että pakastinosa ei jäähydy riittävästi ja pahimmassa tapauksessa pakasteet saattavat sulaa. Jos laitteessa on talvikytin (kuva 2/A), paina kytkin sisään, jolloin voit käyttää laitetta alle +12 °C:een lämpötiloissa. Kun kytkin on toiminnassa, niin siinä oleva punainen merkki on näkyvässä (kuva 2/A). Heti kun sijoitushuoneen lämpötila nousee yli +12 °C:een alarajan, on kytkin kytkettävä pois toiminnasta.

Kun ostat pakasteita:

- Tarkista, että pakasteen pakkaus on ehjä.
- Varmista, että tuotteeseen merkitty säilyvyysaika on vielä voimassa.
- Liikkeen pakastearkun lämpötilan pitää olla –18 °C tai alhaisempi.
- Osta viimeiseksi pakasteet. Kääri pakasteet sanomalehteen tai aseta ne kylmälaukkuun, vie pakasteet heti kotiin ja laita ne pakastinosaan.

Hyötytilavuus

Tiedot hyötytilavuudesta löydät laitteesi tyyppikilveltä.

Kun pakastat elintarvikkeita itse

Kun pakastat elintarvikkeita itse, käytä vain tuoreita ja virheettömiä elintarvikkeita.

Voit pakastaa seuraavia elintarvikkeita
Lihaa ja makkaraa, lintuja ja riistaa, kalaa, vihanneksia, marjoja, yrttejä, hedelmiä, leivonnaisia, pizzoja, valmisruokia, tähteeksi

jäänyttä ruokaa, kananmunan keltuaisia ja valkuaisia.

Et voi pakastaa seuraavia elintarvikkeita
Kokonaisia kuorimattomia kananmunia, hapankermaa tai majoneesia, lehtisalaattia, retiisejä, retikoita tai sipuleita.

Vihannesten ja hedelmien esikypsennys

Jotta hedelmien ja vihannesten väri, maku, aromit ja C-vitamiinit säilyisivät, ne tulee esikypsentää ennen pakastamista. (Esikypsennyksessä vihannekset ja hedelmät laitetaan hetkeksi kiehuvaan veteen. – Pakastamisesta ja esikypsennyksestä kertovaa kirjallisuutta saat kirjakaupoista tai kirjastoista).

Elintarvikkeiden pakkaaminen

Pakkaa elintarvikkeet sopivan kokoisiin kertakäyttöpakkauksiin.

Vihannes- ja hedelmäannos ei saa painaa yli 1 kg, annostelee liha korkeintaan 2,5 kg:n eriin. Pienet erät pakastuvat nopeammin ja ne säilyvät hyvinlaatuisina sulatettaessa ja ruoaksi valmistettaessa. Pakkaa elintarvikkeet ilmatiiviisti, jotta ne eivät menetä makuaan tai kuivu.

Sopivat pakkausmateriaalit:

Muovikelmut, polyeteenistä valmistetut muovipussit, alumiinifoliot ja pakasterasiat. Näitä tuotteita saat alan myymälöistä.

Sopimattomat pakkausmateriaalit:

Käärepaperi, voipaperi, sellofaani, jätepussit tai käytetyt muovikassit. Aseta elintarvikkeet pussiin tai kelmuun, poista ilma pakkauksesta ja sulje pakkaus hyvin.

Sulkemiseen soveltuvat:

Kuminauhat, muovikiinnittimet, naru, kylmänkestävät teipit yms. Polyeteenipussit ja kelmut voi kuumasaumata tarkoitukseen sopivalla laitteella.

Sulatus

Pakastusteho

Elintarvikkeiden tulee pakastua läpikotaisin mahdollisimman nopeasti. Vain silloin niiden vitamiinit, ravintoarvo, ulkonäkö ja maku säilyvät ennallaan. Älä pakasta tämän vuoksi suurempia erä kuin on sallittu.

Jos pakastat elintarvikkeita pakastuslaitteissa, niin maksimi pakastusteho on hieman pienempi. Käytä alinta laatikkoa vain pakasteiden säilyttämiseen.

Tiedot nykyisen standardin mukaisesta maksimi pakastustehosta löydät tyyppikilvestä.

Jään valmistaminen

Huom.!

Älä käytä pakastinosassa sähkökäyttöisiä jääpalakoneita.

Jääpalojen valmistaminen

Jääpala-astioita saat kodinkoneliikkeistä. Täytä $\frac{3}{4}$ jääpala-astiasta vedellä ja aseta se pakastinosaan. Jääpalat irtoavat helpommin, kun pidät astiaa juoksevan veden alla tai taivutat hieman astiaa.

Jääkaappisosa

Jääkaappisosa on automaattisulatteinen. Sulamisvesi kerääntyy poistokouruun (kuva ③/B), mistä se kulkeutuu jäähdytyskoneistolle ja haihtuu huoneilmaan. Pidä poistokouru ja poistoaukko aina puhtaina, jotta sulamisvesi pääsee poistumaan esteettä.

Pakastinosan sulatus

Pakastinlokero ei ole automaattisulatteinen, sillä pakasteet eivät saa sulaa. Paksu huurre- ja jääkerros heikentää pakastustehoa ja lisää sähkönkulutusta.

Älä missään tapauksessa poista huurretta tai jäätä veitsellä, koska pakastinosan höyrystin voi vaurioitua.

Ulosroiskuva kylmäaine voi aiheuttaa silmävammoja tai syttyä tuleen.

Kun pakastinosan jääkerros on hyvin paksu, se tulee sulattaa.

Menettele seuraavasti:

- Poista pakasteet lokeroista, kääri ne sanomalehtipaperiin ja säilytä viileässä paikassa.
- Irrota pistotulppa pistorasiasta.
- Jätä ovi auki, pyyhi sulamisvesi pois siivousliinalla tai sienellä.
- Kuivaa pakastinosa, kytke laite päälle ja aseta pakasteet takaisin pakastinosaan.

Sulatuksen nopeuttaminen

Voit nopeuttaa sulamista asettamalla **kuumalla vedellä täytetyn kattilan** pakastinosan pohjalle sopivan alustan päälle.

Älä missään tapauksessa käytä pakastinosan sulattamiseen sähkölämmittimiä, kynttilöitä tai öljylamppuja.

Ole varovainen, kun käytät **sulatussuihkeita**. Ne saattavat muodostaa räjähtäviä kaasuja, sisältää muovipintoja syövyttäviä liuottimia tai ponneaineita ja ne voivat olla terveydelle haitallisia ja aiheuttaa korroosiota.

Puhdistus

Irrota verkkopistotulppa pistorasiasta tai kytke automaattisulake pois päältä tai kierrä sulake irti ennen laitteen puhdistamista.

Älä käytä höyrypuhdistimia. Kuuma höyry voi vahingoittaa laitteen rungon pintaa ja sähkölaitteita.

Laitteen sähköjärjestelmä ei tällöin enää toimi moitteettomasti.

Puhdista jääkaappiosa kerran kuussa. Puhdista pakastinlokero aina sen sulattamisen jälkeen.

Pesuvettä ei saa päästä ohjaustauluun eikä sisävalaisimeen. Voit puhdistaa koko kaapin ovitiivistettä lukuunottamatta haalealla vedellä, johon on lisätty mietoa, hieman desinfioivaa puhdistusainetta, esim. käsipesuun tarkoitettua astianpesuainetta. Hankaavat tai happamat puhdistusaineet ja kemialliset liuottimet eivät sovellu puhdistukseen.

Jotta kaapin pintaan ei jää himmeitä kohtia, on parasta olla käyttämättä myös puhdistusaineita, joissa on merkintä »ei sisällä hankaavia aineita«.

Pyyhi ovitiiviste puhtaalla vedellä ja kuivaa huolella.

Puhdista jääkaappiosassa oleva sulamisveden poistokouru (kuva ④/B) ja poistoaukko useammin, jotta sulamisvesi pääsee poistumaan esteettä. Varo, ettei pesuvettä pääse poistoaukon kautta haihdutusastiaan.

Energiansäästöohjeita

- Sijoita kylmälaite tilaan, jossa on hyvä ilmanvaihto. Laite ei saa olla alttiina suoralle auringonpaisteelle eikä liian lähellä lämmönlähteitä (esim. lämmittimiä).
- Älä aseta mitään ilmankiertoaukkojen eteen.
- Anna lämpimien ruokien jäähtyä ennen kylmälaiteeseen asettamista!
- Sulata pakasteet jääkaapissa. Näin voit käyttää pakasteista lähtevää kylmyyttä jääkaapin jäähdyttämiseen.
- Sulata pakastinosia, kun jääkerrosta alkaa muodostua. Paksu jääkerros heikentää pakastustehoa ja lisää sähkönkulutusta.
- Älä pidä kaapin ovia auki tarpeettoman kauan. Mitä vähemmän aikaa pakastinosan ovi on auki, sitä vähemmän pakastinosaan muodostuu jäätä tai huurretta.

Käyntiääniin liittyviä huomautuksia

Käyntiäänet

Jotta valittu lämpötila pysyy jatkuvasti samana, laitteen kompressorin käynnistyminen tapahtuu ajoittain.

Tällöin kuuluva ääni johtuu kompressorin toiminnasta.

Ääni vaimenee automaattisesti, kun laitteessa on taas oikea käyttölämpötila.

Surina johtuu moottorin (kompressorin) toiminnasta. Ääni voi kuulua jonkin aikaa kovempina, kun moottori kytkeytyy päälle.

Virtaavan veden ääni (hurina ja kohina) kuuluu kylmäaineen virratessa putkissa.

Napsahdus kuuluu aina silloin, kun termostaatti käynnistää tai pysäyttää moottorin.

Jos laitteessa on puhallin, voi laitteen sisällä virtaava ilma aiheuttaa **hienoista kohinaa**.

Jos toiminnasta johtuvat äänet ovat liian voimakkaita, se voi johtua aivan yksinkertaisista syistä, jotka voit yleensä poistaa itse.

Kylmälaite ei ole suorassa

Suorista laite vesivaa'an avulla. Käytä apuna ruuvijalkoja tai aseta jotakin kaapin alle.

Laite »nojaa«

Siirrä kaappi irti viereisistä kalusteista tai laitteista.

Laatitot, korit tai hyllyt heiluvat tai ovat juuttuneet kiinni

Tarkista, ovatko irrotettavat osat kunnolla paikoillaan. Laita ne tarvittaessa uudelleen kaappiin.

Pullot tai astiat koskettavat toisiaan

Siirrä pullot ja astiat kauemmaksi toisistaan.

Ohjeita käyttöhäiriöiden varalle

Käyttöhäiriöt

Tarkista allaolevan luettelon avulla, voitko poistaa vian itse ennenkuin otat yhteyttä huoltoon. Kun kyseessä ovat tällaiset pienet viat, joudut maksamaan huoltomiehen käynnistä aiheutuneet kulut itse myös takuuajana.

Mitä on tehtävä, kun ...

.... sisävalo ei pala, vaikka jäähdytyskoneisto käy?

Tarkista, liikkuuko valokytkin. Jos se liikkuu, on lamppu on rikki.

Lampun vaihto

Irrota pistotulppa pistorasiasta tai kytke automaattisulake pois päältä tai kierrä irti sulake.

Irrota lampun suojus (kuva 12/B).

Vaihda lamppu:

220–240 V, max. 25 W, E14.

Jos valokytkin on juuttunut kiinni (kuva 12/A), soita huoltoon.

... pakasteet ovat jäätyneet kiinni?

Irrota pakaste tylsäpäisellä esineellä, esim. lusikalla.

... pakastinosassa on paksu jääkerros?

Sulat pakastinosa ja puhdista.

Kun asetat pakasteet takaisin kaappiin, varmista että pakastinosan ovi sulkeutuu kunnolla.

... jääkaappiosan pohja on märkä?

Sulamisveden poistokourun poistoaukko (kuva 8) on mahdollisesti tukossa. Poista tukos sulamisveden poistoaukosta pienellä puikolla tms.

Ohjeita käyttöhäiriöiden varalle

Mitä on tehtävä, kun ...

... jääkaappiosan lämpötila on liian alhainen?

Valitse lämpötilavalitsimesta pienempi numero (kuva 2/1).

Pakastinosaan on laitettu kerralla liian paljon tuoreita elintarvikkeita, jolloin jäähdytyskoneisto on pidemmän aikaa päällä. Tällöin myös jääkaappiosan lämpötila laskee.

Maksimi pakastustehoa (katso tyyppikilpi, kuva 14) ei saa ylittää.

... jäähdytyskoneisto käynnistyy yhä useammin ja on pidemmän ajan toiminnassa?

Ovea on avattu liian usein tai kaappiin on laitettu kerralla paljon tuoreita elintarvikkeita.

Tarkista, ovatko jalustassa olevat ilmankiertoaukot peittyneet.

... pakastinosassa on liian lämmintä ja pakasteet sulavat?

Sijoitushuoneessa on ehkä kylmempää kuin +12 °C, minkä takia jäähdytyskoneisto on lyhyemmän aikaa toiminnassa.

Huolehdi, että huoneen lämpötila nousee yli +12 °C.

Jos laitteessa on talvikytkin (kuva 2/A), kytke se päälle-asentoon. **(Kun kytkin on toiminnassa, niin punainen merkki on näkyvässä, katso kuva 2/A).**

... jääkaappiosassa ei ole kylmää?

Tarkista:

- onko lämpötilavalitsimella (kuva 2/1) valittu jokin numero väliltä »1« – »5«.
- Mikäli näin on, ja sisävalo ei pala, niin tarkista:
- onko talon sulake palanut tai kytkeytynyt pois päältä.
- onko laitteen pistotulppa kunnolla pistorasiassa.

Huoltopalvelu

Mikäli viat eivät korjaannu ylläolevien ohjeiden avulla, soita huoltoon. Älä tee tässä tapauksessa itse muita korjauksia, älä varsinkaan kaapin sähkölaitteille. Älä avaa turhan usein kaapin ovia, siitä aiheutuu vain kylmähukkaa.

Huoltoliikkeen puhelinnumeron löydät oheisesta huoltopisteiden luettelosta tai puhelinluettelosta.

Tyyppikilpi

Kun soitat huoltoon, muista ilmoittaa laitteen E-numero ja FD-numero. Nämä tiedot löydät tyyppikilvestä, joka on sijoitettu jääkaappiosan vasemman seinän alareunaan (kuva 14).

Ota huomioon jääkaappiosan lämpötila-alueet!

Ilmankierrosta johtuen jääkaappiosassa on kylmempiä ja lämpimämpiä alueita.

Helposti pilaantuville elintarvikkeille tarkoitettu alue on mallista riippuen aivan alhaalla sivussa olevan nuolen ja sen

alapuolella olevan lasihyllyn välissä (kuva 1/1 ja 2) tai molempien nuolien välissä (kuva 2/1 ja 2).

Tämä alue sopii ihanteellisesti esim. lihan, kalan, makkaroiden tai salaattisekoitusten säilyttämiseen.

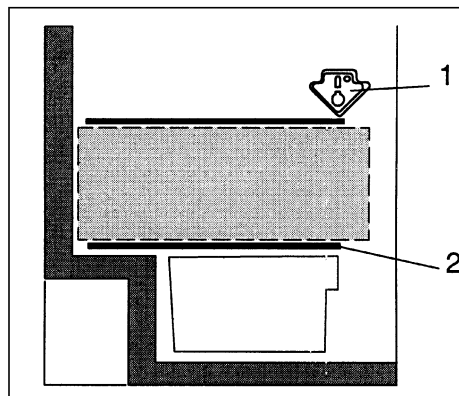
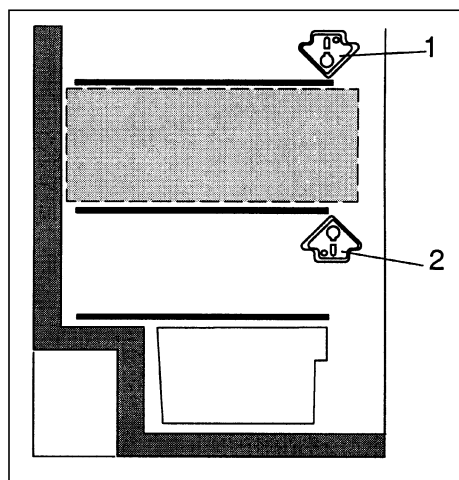
**1****2**

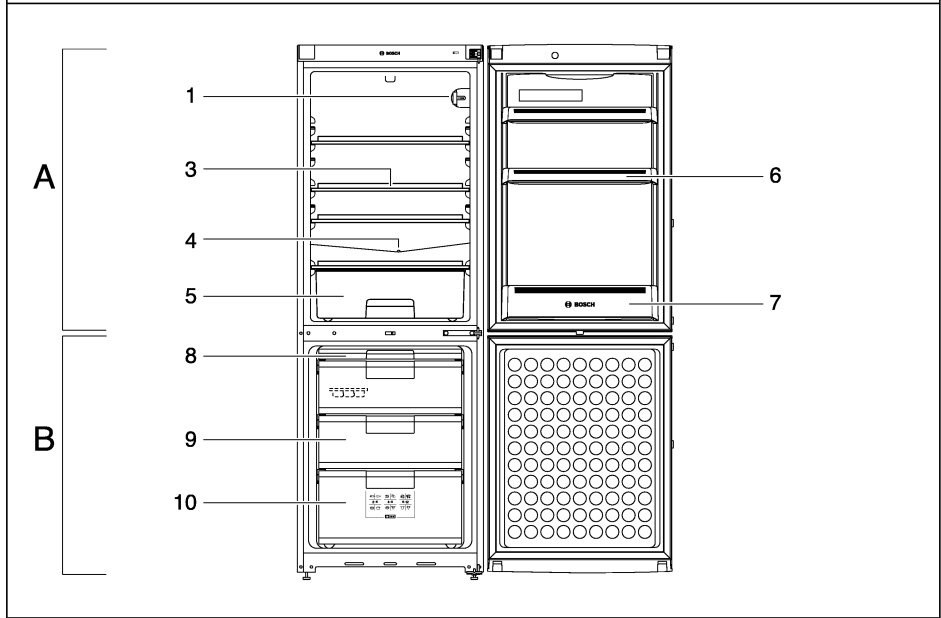
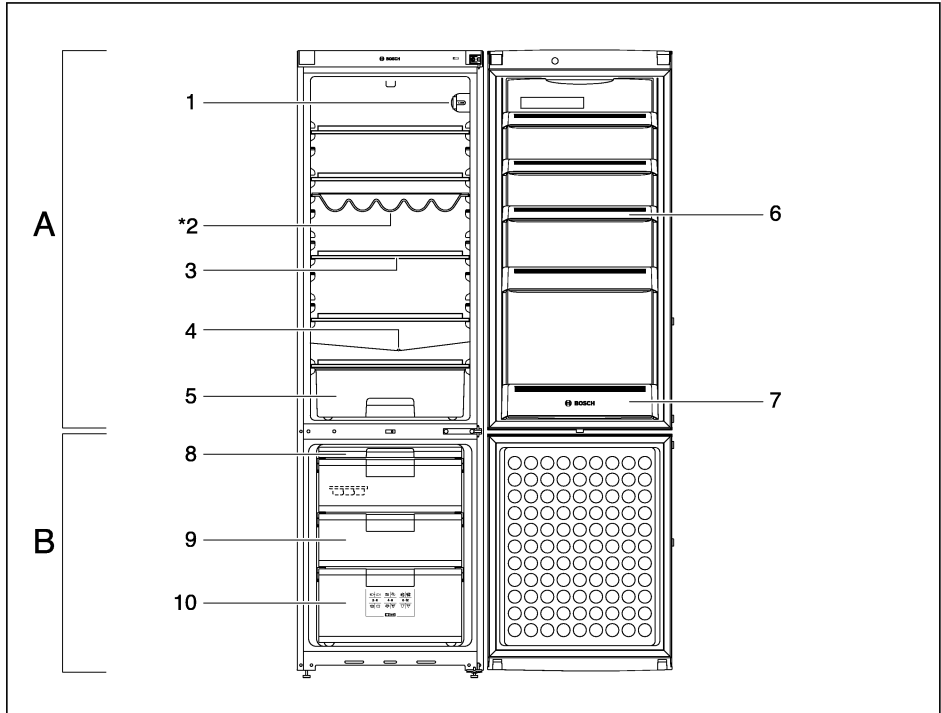

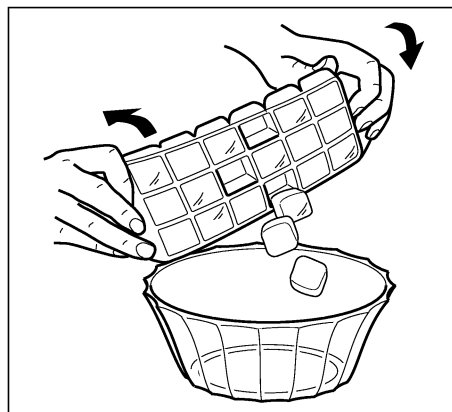
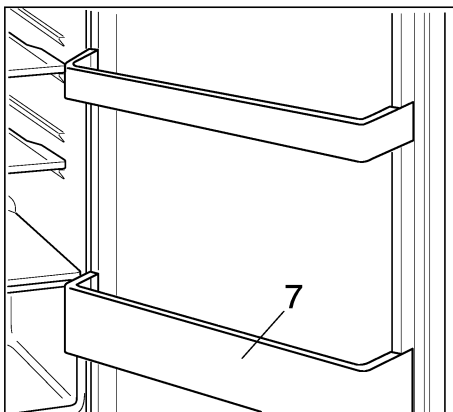
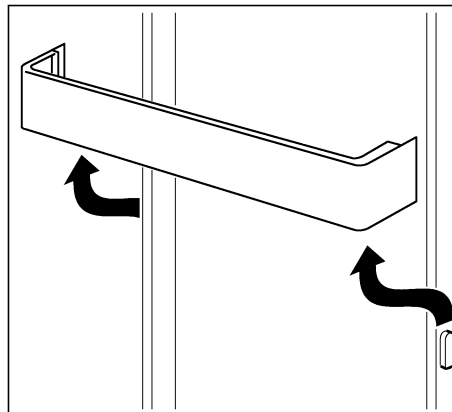
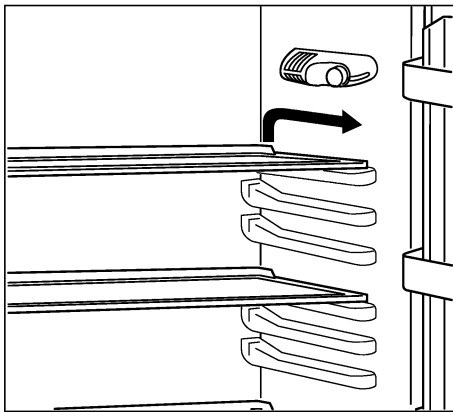
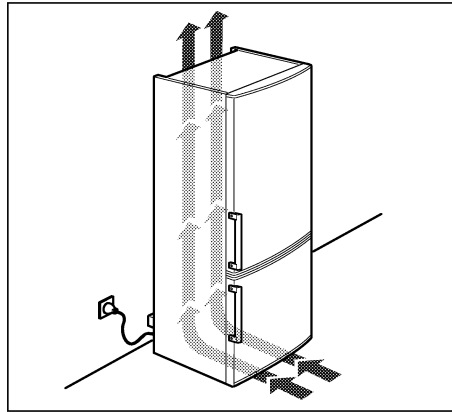
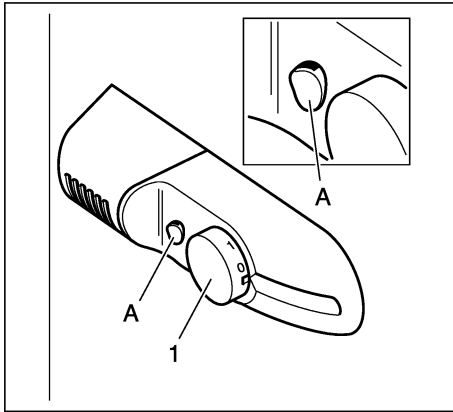

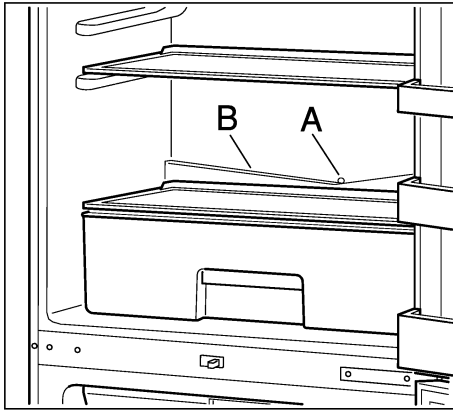

8

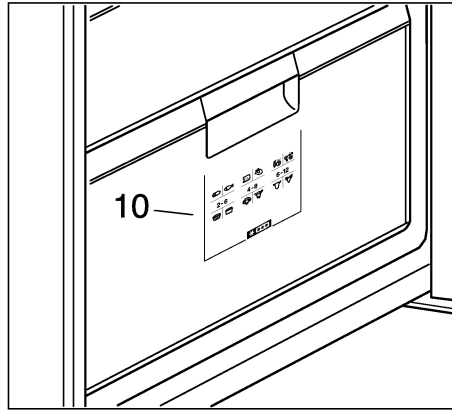

9

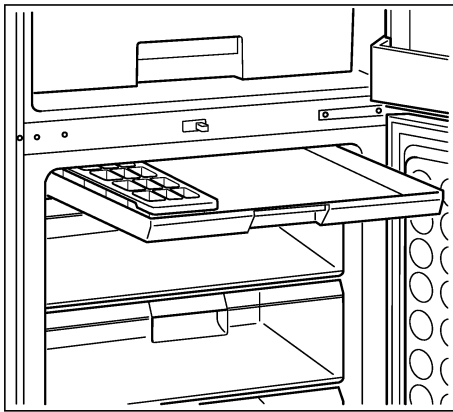

10

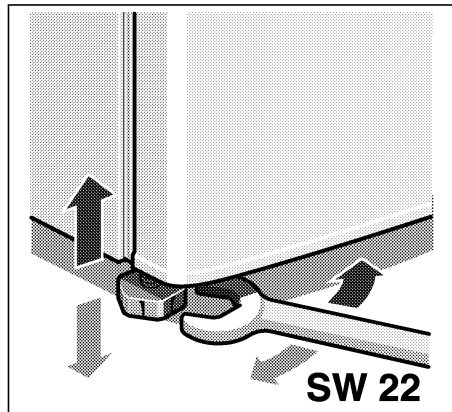

11

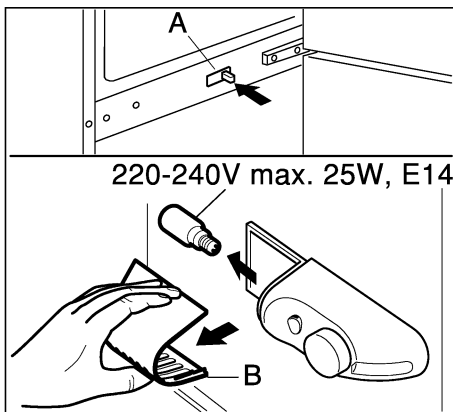

12

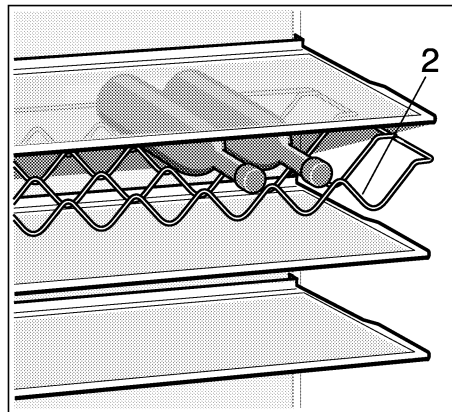

13

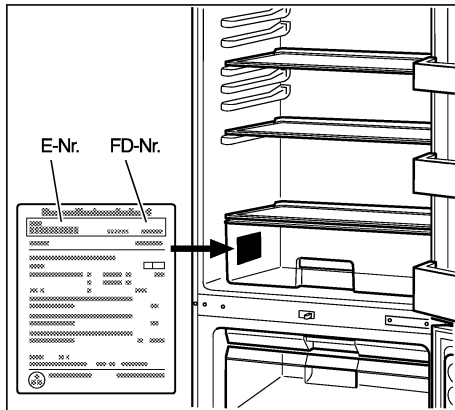

14

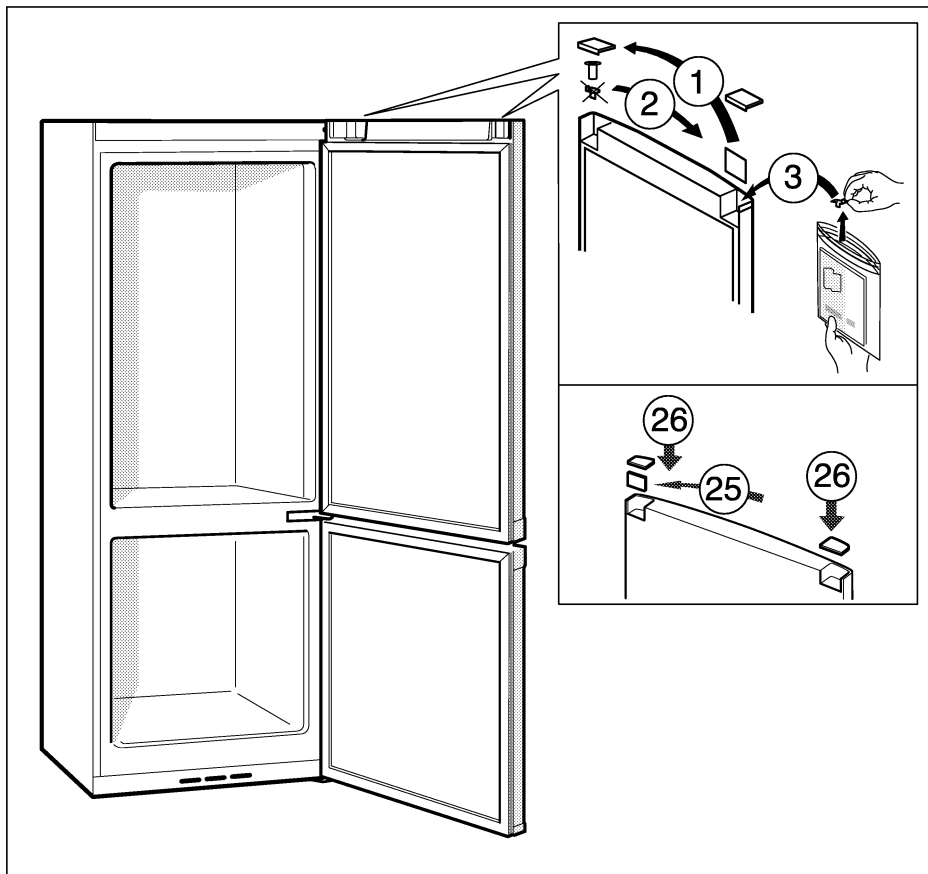

15a

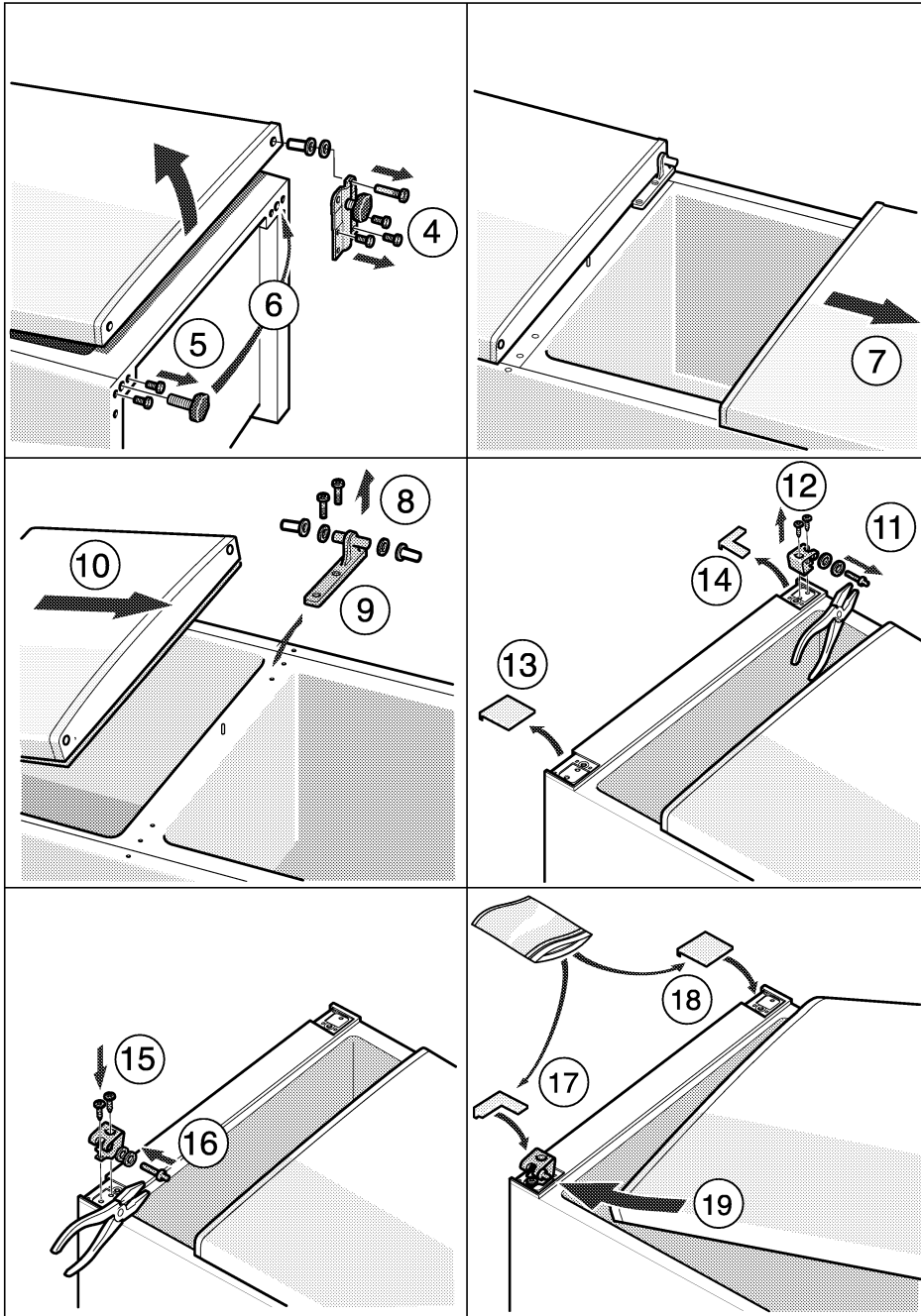

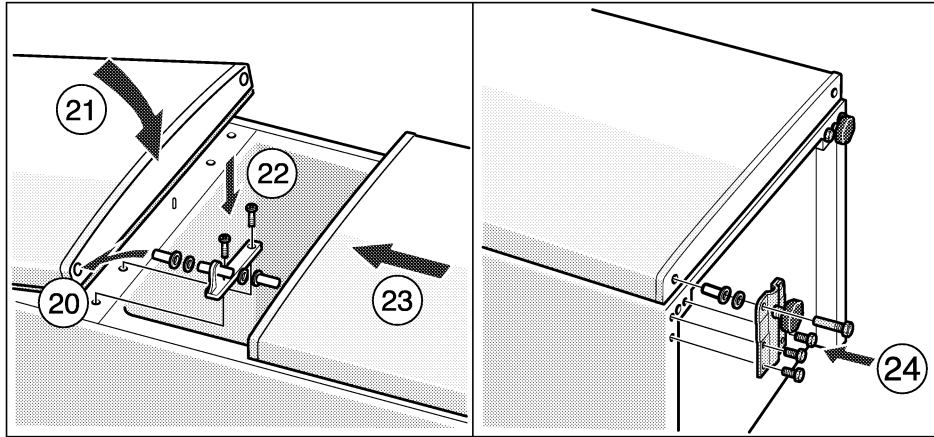

15c

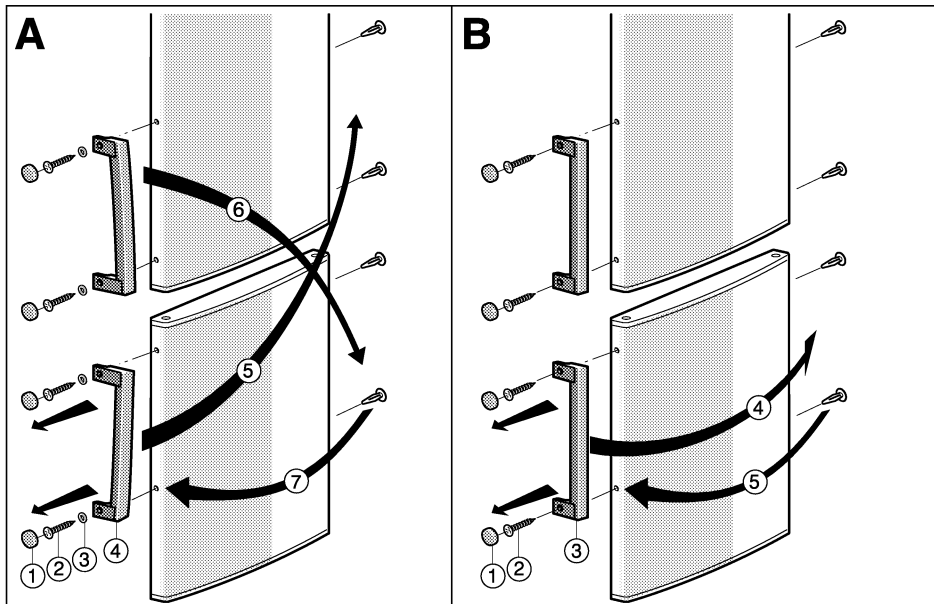

15d

Änderungen vorbehalten

Műszaki változtatások joga fenntartva!

Право на внесение изменений оставляем за собой.

Zastrzega się prawo wprowadzania zmian

Wijzigingen voorbehouden

Změny vyhrazeny.

Можливість внесення змін не виключена

Ret til ændringer forbeholdes

Ret til ændringer forbeholdes

Rätt till ändringar förbehålles

Oikeudet muutoksiin pidätetään