

- Bitte Bildseiten ausklappen!
- Please fold out the picture page!
- Prière d'ouvrir les pages portant les illustrations!
- Spiegare i fogli doppi con le illustrazioni!
- Klap de bladzijden met illustraties open!
- Fold venligst billedsiderne ud!
- Vennligst klaff ut billedsidene!
- Fäll ut bladen med bildbeskrivningen!
- Käännä kuvasivut esiin!
- ¡Por favor, desplegar la página de la figura!
- É favor abrir as páginas das figuras!

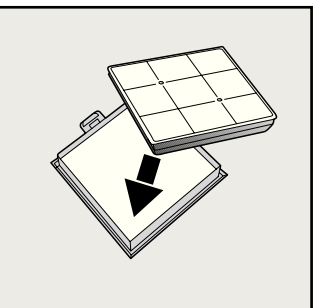

- αρακαλείσθε να ξεδιπλώσετε τις σελίδες απεικόνισης!
- Lütfen şekil içeren sayfaları açın!
- Proszę rozłożyć strony z rysunkami!
- Kérjük kihajtani a képeket tartalmazó oldalakat!
- Моля, разгънете илюстрованите страници!
- Пожалуйста, раскройте лист с иллюстрациями.
- Deschideți vă rugăm pliantul cu fotografiile
- Розгорніть сторінки з рисунками!

■ يرجى فتح صفحة التصاویر من جديد.

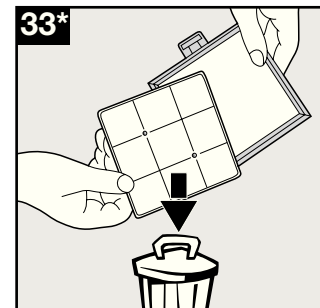
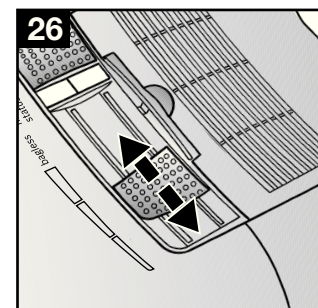
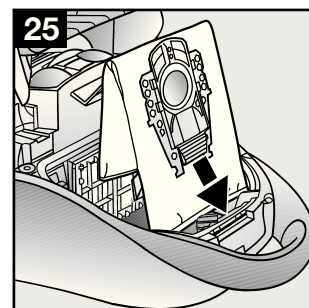
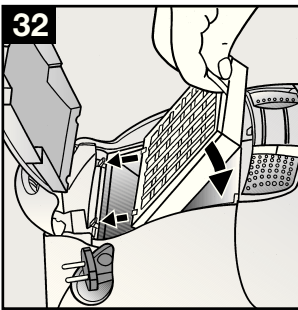
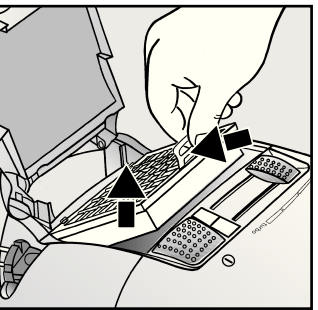
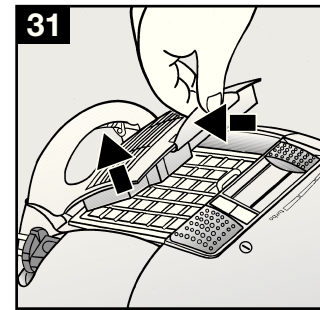
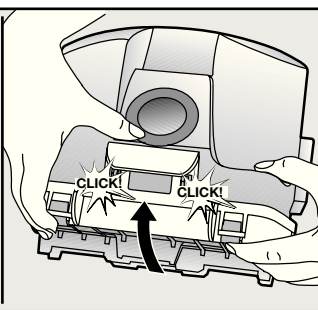
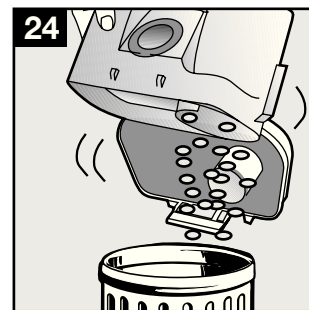
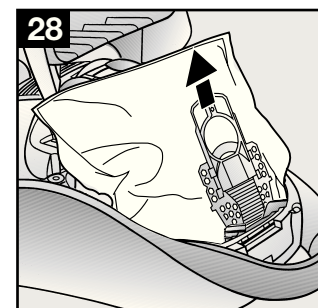
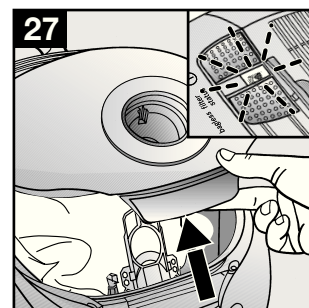

- Gedruckt auf Recyclingpapier
- Printed on recycled paper
- Imprimé sur papier recyclé
- Stampato su carta riciclata
- Gedrukt op recyclingpapier
- Trykt på genbrugspapir
- Trykket på resirkulert papir
- Tryckt på återvunnet papper
- Painettu uusiopaperille
- Impreso sobre papel reciclable
- Imprimido em papel reciclado
- Εκτυπωμένο σε ανακυκλωμένο χαρτί
- Geri kazanılmış kağıda basılmıştır.
- Wydrukowano na papierze z recyklingu
- Újrahasznosított papírra nyomtatva
- Напечатано на рециклирана хартия.
- Напечатано на бумаге, изготовленной из макулатуры.
- Tipărit pe hîrtie din materiale reciclabile.
- Надруковано на папері з вторинної сировини.

■ طبعیت علی ورق قابل لإعادة الاستخدام كمادة خامة و التصنع من جديد.



BSG 8... dual filtration technology

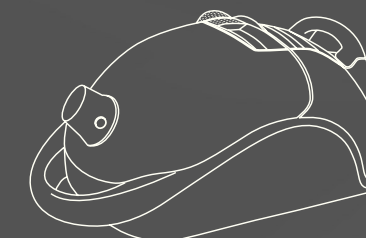

- de Gebrauchsanweisung
- en Instructions for use
- fr Notice d'utilisation
- it Istruzioni per l'uso
- nl Gebruiksaanwijzing
- da Brugsanvisning
- no Bruksanvisning
- sv Bruksanvisning
- fi Käyttöohje
- es Instrucciones de uso
- pt Instruções de utilização
- el Οδηγίες χρήσης
- tr Kullanma Kılavuzu
- pl Instrukcja obsługi
- hu Használati utasítás
- bg Инструкция за ползване
- ru Руководство по эксплуатации
- ro Instrucțiuni de utilizare
- uk Інструкція з експлуатації
- ar إرشادات الاستخدام





■ Das Design dieses Produkts ist umweltfreundlich. Alle Kunststoffteile sind zur Wiederverwertung gekennzeichnet.
 ■ The design of this product is environment-friendly. All plastic parts are identified for recycling purposes.
 ■ Le design de ce produit est écologique. Toutes les pièces en matière plastique peuvent être recyclées.
 ■ Questo prodotto è stato ideato per essere in armonia con l'ambiente. Tutte le parti in plastica sono contrassegnate per il loro riciclaggio.
 ■ Het design van dit product is milieuvriendelijk. Alle kunststof delen zijn gemarkeerd voor hernieuwd gebruik.
 ■ Dette produkts design er miljøvenlig. Alle dele af plast er markeret til genanvendelse.
 ■ Dette produktet har en miljøvennlig utforming. Alle plastdelene er merket for resirkulering.
 ■ Denna produkt är miljövänlig. Alla delar av plast är märkta för återvinning.
 ■ Tämä tuote on ympäristöystävällinen. Kaikki muoviosat on merkitty uudelleenkäyttöä varten.
 ■ El diseño de este producto es ecológico. Todas las piezas de plástico se han marcado para el posterior reciclaje.
 ■ O design deste produto é sem efeito nocivo sobre o ambiente. Todas as peças de material plástico foram caracterizadas para a reciclagem.
 ■ Το ντισάιν αυτού του προϊόντος είναι φιλικό προς το περιβάλλον. Όλα τα μέρη που αποτελούνται από συνθετική ύλη φέρουν διακριτικό ανακύκλωσης.
 ■ Bu ürün, çevre korumasına dikkat edilerek dizayn edilmiştir. Tüm plastik parçalar geri kazanma işlemi için işaretlenmiştir.
 ■ Konstrukcja tego produktu jest przyjazna dla środowiska. Wszystkie elementy z tworzyw sztucznych przeznaczone są do recyklingu.
 ■ A termék formatervezése környezetbarát. A műanyag részek meg vannak jelölve az újraértékesítéshez.
 ■ Дизай́нът на този продукт е екологичен. Всички пластмасови части са обозначени за рециклиране.
 ■ Данный продукт имеет экологически разумный дизайн. Все пластмассовые детали имеют маркировку, указывающую на возможность утилизации.
 ■ Designul acestui produs este simpatic mediului ambiant.
 ■ Цей виріб відповідає вимогам із захисту навколишнього середовища. Усі пластмасові деталі можуть бути використані, як вторинна сировина.
 ■ لقد صمم هذا المنتج بشكل يتلائم مع البيئة. كافة القطع البلاستيكية معلمة لإعادة استخدامها كمواد خام وتصنيفها من جديد.

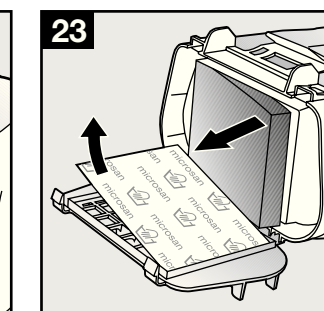
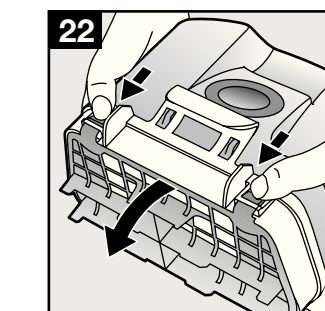
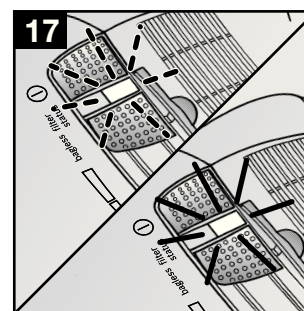
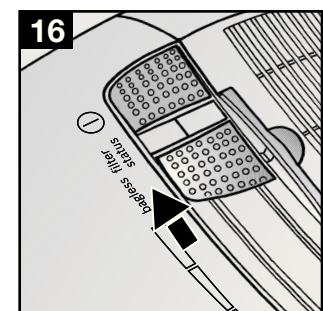
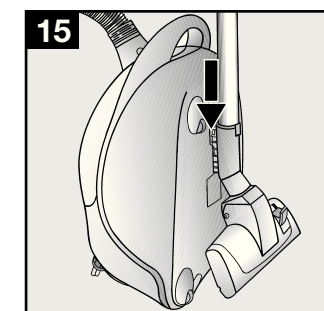
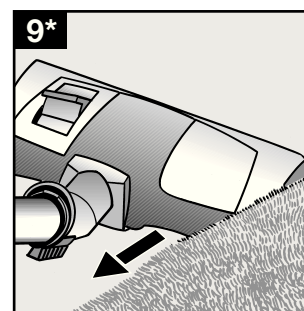
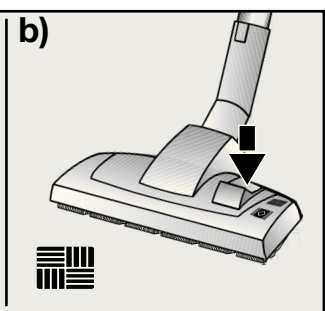
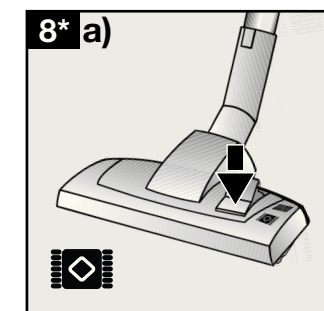
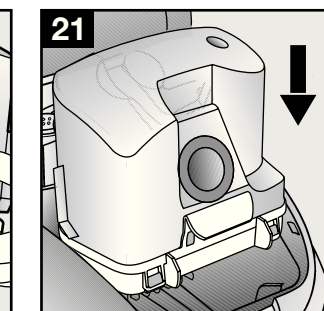
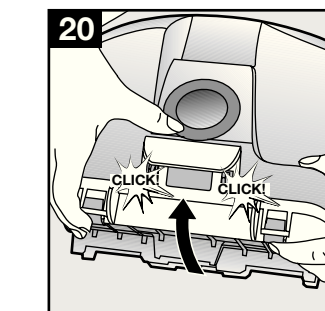
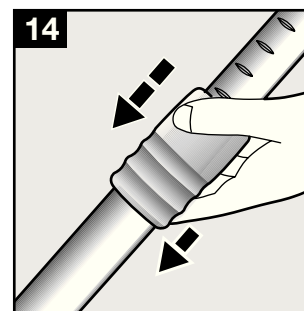
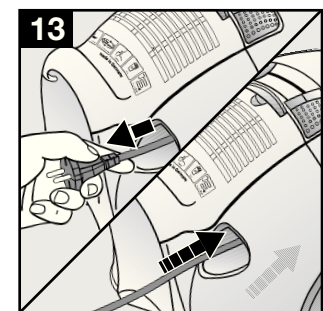
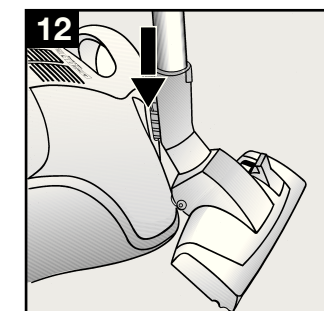
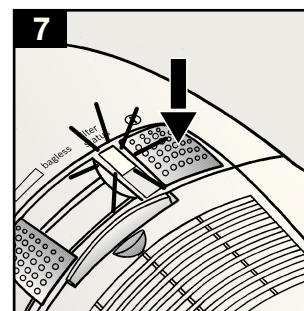
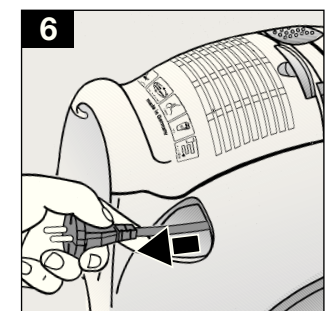
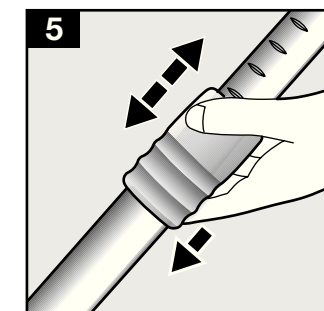
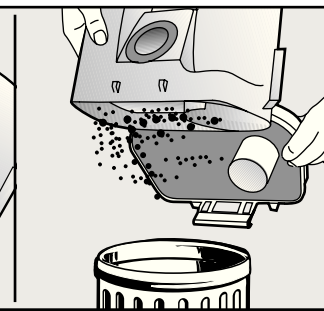
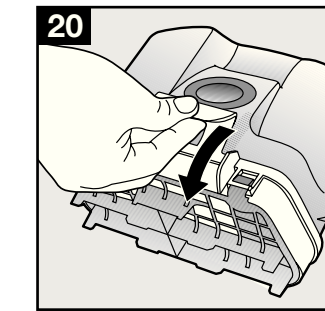
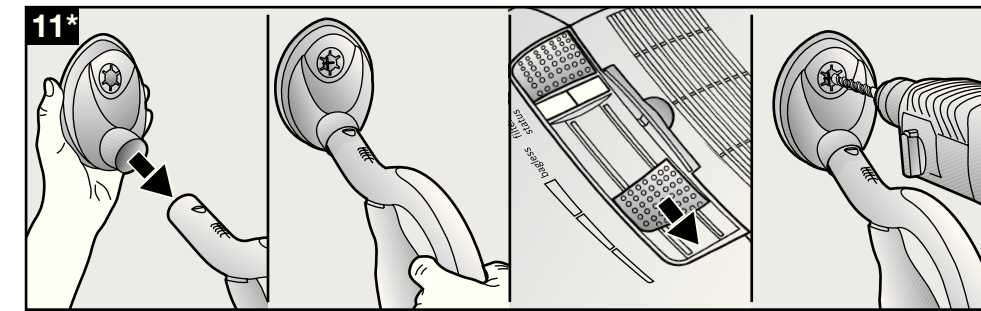
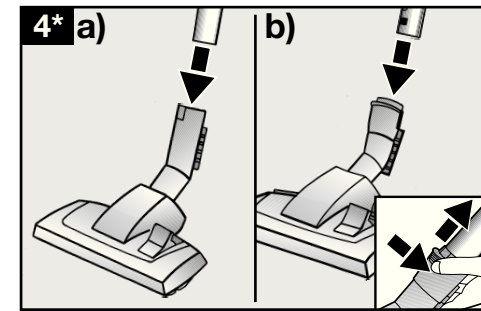
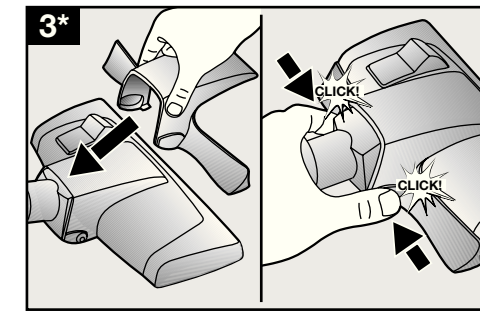
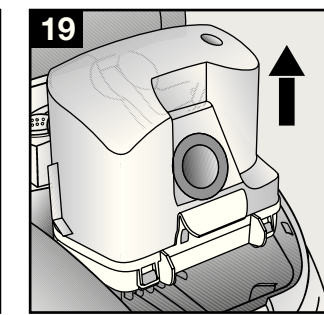
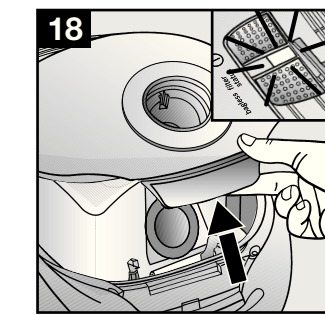
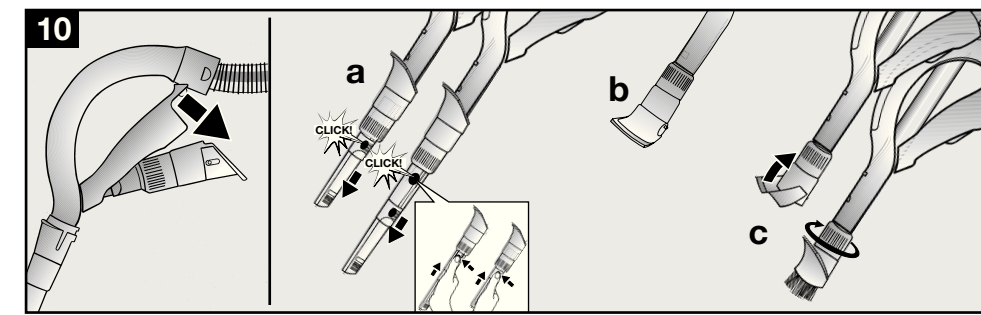
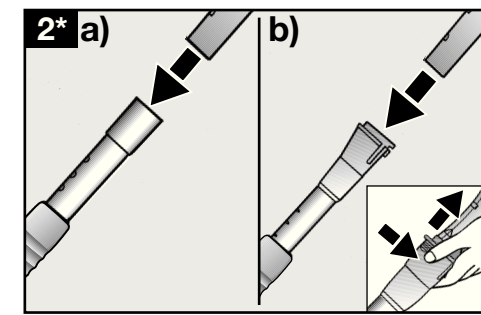
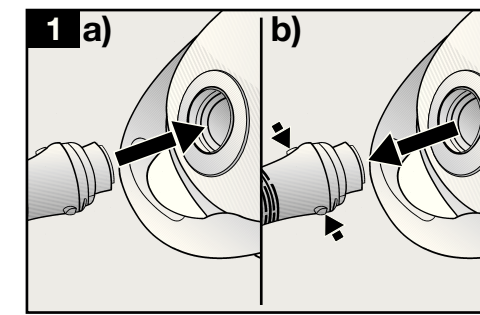

de	Gebrauchsanweisung	2
en	Instructions for use	8
fr	Notice d'utilisation	14
it	Istruzioni per l'uso	20
nl	Gebruiksaanwijzing	26
da	Brugsanvisning	32
no	Bruksanvisning	38
sv	Bruksanvisning	44
fi	Käyttöohje	50
es	Instrucciones de uso	56
pt	Instruções de utilização	62
el	Οδηγίες χρήσης	68
tr	Kullanma kılavuzu	74
pl	Instrukcja obsługi	80
hu	Használati utasítás	86
bg	Инструкция за ползване	92
ru	Руководство по эксплуатации	98
ro	Instrucțiuni de utilizare	104
uk	Інструкція з експлуатації	110

Die Gebrauchsanweisung bitte aufbewahren. Bei Weitergabe des Staubsaugers an Dritte bitte Gebrauchsanweisung mitgeben.

Bestimmungsgemäße Verwendung

Dieser Staubsauger ist nur für den Gebrauch im Haushalt und nicht für gewerbliche Zwecke bestimmt. Den Staubsauger ausschließlich gemäß den Angaben in dieser Gebrauchsanweisung verwenden.

Der Hersteller haftet nicht für eventuelle Schäden, die durch nicht bestimmungsgemäßen Gebrauch oder falsche Bedienung verursacht werden.

Deshalb beachten Sie bitte unbedingt die nachfolgenden Hinweise!

Der Staubsauger darf nur bedient werden mit:

- Original-Filterbeutel MEGAFilt® SuperTEX
- Original-Ersatzteilen, -Zubehör oder -Sonderzubehör

Der Staubsauger ist nicht geeignet für:

- das Absaugen von Menschen oder Tieren
- das Aufsaugen von:
 - Kleinlebewesen
 - gesundheitsschädlichen, scharfkantigen, heißen oder glühenden Substanzen
 - feuchten oder flüssigen Substanzen
 - leicht entflammbaren oder explosiven Stoffen und Gasen.
 - Asche, Ruß aus Kachelöfen und Zentral-Heizungsanlagen

Sicherheitshinweise

Dieser Staubsauger entspricht den anerkannten Regeln der Technik und den einschlägigen Sicherheitsbestimmungen.

Wir bestätigen die Übereinstimmung mit den folgenden europäischen Richtlinien: 89/336/EWG (geändert durch RL 91/263/EWG, 92/31/EWG und 93/68/EWG), 73/23/EWG (geändert durch RL 93/68/EWG).

- Staubsauger nur gemäß Typenschild anschließen und in Betrieb nehmen.
- Niemals ohne Staubbehälter oder Filterbeutel MEGAFilt® SuperTEX saugen.
=> Gerät kann beschädigt werden!
- Kindern die Benutzung des Staubsaugers nur unter Aufsicht gestatten.
- Vermeiden Sie das Saugen mit Düse und Rohr in Kopfnähe.
=> Es besteht Verletzungsgefahr!
- Das Netzanschlusskabel nicht zum Tragen / Transportieren des Staubsaugers benutzen.
- Bei mehrstündigem Dauerbetrieb Netzanschlusskabel vollständig ausziehen.
- Nicht am Netzanschlusskabel, sondern am Stecker ziehen, um das Gerät vom Netz zu trennen.
- Das Netzanschlusskabel nicht über scharfe Kanten ziehen und nicht einquetschen.

- Vor allen Arbeiten am Staubsauger oder Zubehör Netzstecker ziehen.
- Beschädigten Staubsauger nicht in Betrieb nehmen. Beim Vorliegen einer Störung Netzstecker ziehen.
- Um Gefährdungen zu vermeiden, dürfen Reparaturen und Ersatzteileaustausch am Staubsauger nur vom autorisierten Kundendienst durchgeführt werden.
- Staubsauger vor Feuchtigkeit und Hitzequellen schützen.
- Gerät ausschalten, wenn nicht gesaugt wird.
- Ausgediente Geräte sofort unbrauchbar machen, danach das Gerät einer ordnungsgemäßen Entsorgung zuführen.
- Aus Sicherheitsgründen ist der Staubsauger mit einem Überhitzungsschutz ausgestattet. Sollte eine Blockierung auftreten und das Gerät zu heiß werden, schaltet es sich automatisch ab. Ziehen Sie den Netzstecker und stellen Sie sicher, dass Düse, Saugrohr oder Schlauch nicht verstopft sind, bzw. der Filter gewechselt werden muß.
Nach Beseitigung der Störung lassen Sie das Gerät mindestens 1 Stunde abkühlen. Danach ist das Gerät wieder einsatzbereit.

Hinweise zur Entsorgung

■ Verpackung

Die Verpackung schützt den Staubsauger vor Beschädigung auf dem Transport. Sie besteht aus umweltfreundlichen Materialien und ist deshalb recycelbar. Entsorgen Sie nicht mehr benötigte Verpackungsmaterialien an den Sammelstellen für das Verwertungssystem »Grüner Punkt«.

■ Altgerät

Altgeräte enthalten vielfach noch wertvolle Materialien.

Geben Sie deshalb Ihr ausgedientes Gerät bei Ihrem Händler bzw. einem Recyclingcenter zur Wiederverwertung ab.

Aktuelle Entsorgungswege erfragen Sie bitte bei Ihrem Händler oder Ihrer Gemeindeverwaltung.

■ Bitte beachten

- Das Gerät nur an eine Steckdose anschließen, die mit einer Sicherung von mindestens 16 A abgesichert ist!
Sollte die Sicherung beim Einschalten des Gerätes einmal ausgelöst werden, so kann dies daran liegen, dass gleichzeitig andere Elektrogeräte mit hohem Anschlusswert am gleichen Stromkreis angeschlossen sind.
Das Auslösen der Sicherung ist vermeidbar, in dem Sie vor dem Einschalten des Gerätes die niedrigste Leistungsstufe einstellen und erst danach eine höhere Leistungsstufe wählen.

Bitte Bildseiten ausklappen!

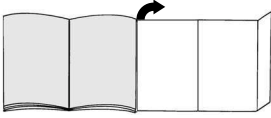

Inbetriebnahme

Bild 1

- a) Saugschlauchstutzen in die Saugöffnung einführen und einrasten lassen.
- b) Beim Entfernen des Saugschlauches beide Rastnasen zusammendrücken und Schlauch herausziehen.

Bild 2*

- a) Handgriff und Teleskoprohr zusammenstecken.
- b) Handgriff bis zum Einrasten in das Teleskoprohr schieben.
Zum Lösen der Verbindung Entriegelungshülse drücken und Handgriff herausziehen.

Bild 3*

- Teppichheber auf die Düse setzen.
- Teppichheber durch seitlichen Druck verrasten.

Bild 4*

- a) Bodendüse und Teleskoprohr bündig zusammenstecken.
- b) Teleskoprohr bis zum Einrasten bündig in den Stutzen der Bodendüse schieben.
Zum Lösen der Verbindung Entriegelungshülse drücken und Teleskoprohr herausziehen

Bild 5*

Durch Drücken der Schiebemannschette in Pfeilrichtung Teleskoprohr entriegeln und gewünschte Länge einstellen.

Bild 6

Netzanschlusskabel am Stecker greifen, auf die gewünschte Länge herausziehen und Netzstecker einstecken.

Bild 7

- Staubsauger durch Betätigen der Ein- bzw. Austaste in Pfeilrichtung ein- bzw. ausschalten.
- Die blaue Anzeige im Bereich »filter status« leuchtet und zeigt damit die Betriebsbereitschaft des Gerätes an.

Saugen

Sie haben ein sehr leistungs- und saugstarkes Gerät erworben.

Die max. Leistungsstellung empfiehlt sich deshalb nur bei stark verschmutzten Niedrigflor-Teppichböden oder Hartböden.

Bild 8

Bodendüse einstellen:

- a) Zum Saugen von Teppichen und Teppichböden



- b) Zum Saugen von Hartböden



Bodendüse mit Teppichheber*

Bild 9*

Beim Zurückziehen der Bodendüse wird der Teppich angehoben und ermöglicht so ein Saugen unter dem Teppichrand.

Saugen mit Zubehör

Bild 10

Kombi-Zubehör durch Ziehen in Pfeilrichtung aus dem Zubehöralter lösen.

a) Fugendüse

Zum Absaugen von Fugen und Ecken.

Für schwer zugängliche Stellen kann das Kombi-Zubehör durch teleskopartiges Ausziehen der Fugendüse in 2 Stufen verlängert werden.

- Fugendüse in beiden Stufen soweit ausziehen bis sie hörbar einrastet.
- Durch Lösen der Teleskopverriegelungen (Drücken in Pfeilrichtung) kann die Fugendüse wieder zusammengeschoben werden.

b) Polsterdüse

Zum Absaugen von Polstermöbeln, Vorhängen usw.

c) Möbelpinsel

Zum Absaugen von Fensterrahmen, Schränken, Profilen usw.

- Polsterdüse in Pfeilrichtung umklappen.
- Durch Drehen in Pfeilrichtung wird der Borstenkranz ausgefahren.

Vor dem Einsetzen des Kombi-Zubehörs in den Zubehöralter muss der Borstenkranz eingedreht und die Polsterdüse zurückgeklappt werden.

*je nach Ausstattung

Bild 11*

- Bohrdüse am Handgriff befestigen und so an der Wand platzieren, dass die Bohrlochöffnung der Düse direkt über dem zu bohrenden Loch sitzt.
- Gerät auf niedriges Leistungsniveau einstellen und dann einschalten.
- Bohrdüse wird durch die Saugkraft in der gewünschten Position gehalten. Eventuell empfiehlt es sich die Leistung höher nachzuregulieren je nach Oberflächenbeschaffenheit der zu bohrenden Wand, um das Festsaugen der Bohrdüse sicherzustellen. Beim Bohren wird der Feinstaub automatisch aufgesaugt.

Achtung: Die Bohrdüse sollte nur in Verbindung mit dem Staubbehälter eingesetzt werden, da feiner Bohrstaub die Funktion des Filterbeutels beeinträchtigen kann.

Bild 12

Bei kurzen Saugpausen können Sie die Parkhilfe an der Geräterückseite benutzen. Kunststoffrippe am Düsenstutzen in die Aussparung an der Geräterückseite schieben.

Nach der Arbeit**Bild 13**

- Gerät ausschalten, Netzstecker aus der Steckdose ziehen.
- Kurz am Netzanschlusskabel ziehen und loslassen (Kabel rollt sich automatisch auf).
- Durch erneutes Ziehen am Netzanschlusskabel wird die Kabelbremse aktiviert, durch nochmaliges kurzes Ziehen am Kabel wieder deaktiviert.

Bild 14

Durch Drücken der Schiebemannschette in Pfeilrichtung Teleskoprohr entriegeln und zusammenschieben.

Bild 15

Zum Abstellen / Transportieren des Gerätes können Sie die Abstellhilfe an der Geräteunterseite benutzen. Gerät aufrecht hinstellen. Kunststoffrippe an der Bodendüse in die Aussparung an der Geräteunterseite schieben.

Sie haben einen Bodenstaubsauger erworben, mit dem Sie jegliche Art von Trockenschmutz sowohl mit dem Staubbehälter als auch mit dem MEGAfilT[®] SuperTEX Filterbeutel aufsaugen können.

Wir empfehlen den Einsatz

- des Staubbehälters besonders im Hobbybereich, z.B. zum Entfernen von Sägespänen, usw.
- des MEGAfilT[®] SuperTEX Filterbeutels vor allem für herkömmliche Reinigungsarbeiten im Haushalt.

Arbeiten mit dem Staubbehälter**Bild 16**

Für das Saugen mit dem Staubbehälter den Leistungssteller auf den Bereich »bagless« einstellen.

Bild 17

- Ist der Staubbehälter gefüllt oder verstopft, blinkt die Anzeige »filter status« rot, die blaue Anzeige erlischt.
- Sollte das Gerät nicht ausgeschaltet und der Behälter nicht geleert werden, leuchtet die Anzeige nach kurzer Zeit dauerhaft rot, das Gerät wird automatisch auf die niedrigste Leistungsstufe zurückgeregelt.
- Eine Regelung der Staubsaugerleistung ist erst nach Aus- und Wiedereinschalten des Gerätes möglich.

Leeren des Staubbehälters**Bild 18**

- Der Staubbehälter sollte nach jedem Saugvorgang entleert werden; spätestens jedoch dann, wenn die Anzeige »filter status« bei vom Fußboden abgehobener Düse rot blinkt.
- Staubraumdeckel durch Betätigung des Verschlusshebels in Pfeilrichtung öffnen.

Bild 19

Staubbehälter aus dem Gerät nehmen.

Bild 20

- Zum Entleeren die Bodenklappe in Pfeilrichtung öffnen.
- Bei Schließen der Bodenklappe bitte darauf achten, dass der Randbereich nicht verschmutzt ist, gegebenenfalls reinigen.
- Bodenklappe schließen und hörbar verrasten.

Bild 21

Staubbehälter wieder in das Gerät einsetzen und Staubraumdeckel schließen.

Achtung: Nach mehrmaligem Saugen kann der Staubbehälter innen zerkratzt werden und milchig anlaufen. Dies hat jedoch keinerlei Einwirkung auf die Funktion des Staubsaugers, d.h. er ist weiterhin voll funktionsfähig.

Dauer- und Microsanfilter reinigen

Wann muss ich reinigen:

- Wenn bis zum Aufleuchten der Anzeige »filter status« gesaugt wird.
- Nach jedem Störbetrieb, d.h. nach jeder Beseitigung einer Verstopfung.
- Spätestens halbjährlich.

Bild 22

- Durch Drücken der beiden Rastnasen in Pfeilrichtung Filterhalterung lösen und aufklappen.

Bild 23

- Microsan- und Dauerfilter entnehmen und durch Ausklopfen säubern.

Achtung: Der Microsanfilter muss halbjährlich oder bei starker Verschmutzung handgewaschen werden und darf erst nach einer Trockenzeit von ca. 24 Stunden wieder eingesetzt werden.

Störbetrieb

Beseitigen einer Verstopfung im Staubbehälter.

Bild 24

- Behälter entleeren (siehe Bild 20)
- Verstopfung lösen, z. B. mit Hilfe eines Schraubendrehers, und durch Ausklopfen beseitigen.
- Bodenklappe schließen und hörbar verrasten.

Arbeiten mit Filterbeutel MEGAFilt® SuperTEX



Bei Bedarf kann auch an Stelle des Staubbehälters ein Filterbeutel MEGAFilt® SuperTEX verwendet werden.

Bild 25

- Staubraumdeckel öffnen (s. Bild 18)
- Staubbehälter entnehmen (s. Bild 19) und Filterbeutel MEGAFilt® SuperTEX einsetzen.
- Staubraumdeckel schließen.

Bild 26

Durch Betätigen des Saugkraftreglers kann die gewünschte Saugkraft stufenlos eingestellt werden.

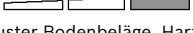
- Niedriger Leistungsbereich:  Für das Absaugen empfindlicher Stoffe, z. B. Gardinen.
- Mittlerer Leistungsbereich:  Für die tägliche Reinigung bei geringer Verschmutzung.
- Hoher Leistungsbereich:  Zur Reinigung robuster Bodenbeläge, Hartböden und bei starker Verschmutzung.

Filterbeutel MEGAFilt® SuperTEX austauschen

Bild 27

- Blinkt bei vom Boden abgehobener Düse und höchster Saugleistungseinstellung die Anzeige »filter status« und leuchtet nach kurzer Zeit dauerhaft rot, muss der Filterbeutel gewechselt werden, auch wenn er noch nicht voll sein sollte. In diesem Fall macht die Art des Füllgutes den Wechsel erforderlich. Sobald die Anzeige dauerhaft rot leuchtet, wird der Staubsauger in die niedrigste Leistungsstufe zurückgeregelt. Eine Regelung der Staubsaugerleistung ist erst nach Aus- und Wiedereinschalten des Gerätes möglich.
- Staubraumdeckel durch Betätigung des Verschlusshebels in Pfeilrichtung öffnen.

Bild 28

Filterbeutel MEGAFilt® SuperTEX durch Ziehen an der Verschlusslasche verschließen und herausnehmen.

Bild 29

Neuen Filterbeutel MEGAFilt® SuperTEX in die Halterung einlegen und Staubraumdeckel schließen.

Achtung: Staubraumdeckel schließt nur mit eingelegtem Filterbeutel MEGAFilt® SuperTEX bzw. Textilfilter oder Staubbehälter.

Sollte nach Austausch des Filterbeutels die Anzeige »filter status« weiterhin rot blinken, bitte überprüfen, ob Düse, Rohr oder Saugschlauch verstopft sind.

Austausch von Motorschutz- / Ausblasfilter

Motorschutzfilter reinigen

Der Motorschutzfilter sollte in regelmäßigen Abständen durch Ausklopfen bzw. Auswaschen gereinigt werden!

Bild 30

- Staubraumdeckel öffnen (siehe Bild 18).
- Motorschutzfilter in Pfeilrichtung herausziehen.
- Motorschutzfilter durch Ausklopfen reinigen.
- Bei starker Verschmutzung sollte der Motorschutzfilter ausgewaschen werden. Den Filter anschließend mindestens 24 Stunden trocknen lassen.
- Nach der Reinigung Motorschutzfilter in das Gerät bis zum Anschlag einschieben und Staubraumdeckel schließen.

Einen neuen Motorschutzfilter erhalten Sie auf Wunsch als Ersatzteil vom Kundendienst (siehe Ersatzteile S. 8).

Hepa-Filter austauschen*

Der Hepa-Filter muss einmal jährlich ausgetauscht werden.

Bild 31*

- Durch Drücken der Verschlusslasche in Pfeilrichtung Ausblasgitter entriegeln und öffnen.
- Hepa-Filter durch Drücken des Verschlusses in Pfeilrichtung entriegeln herausnehmen und entsorgen.

Bild 32*

- Neuen Hepa-Filter unter die beiden Haltrierippen schieben und in Pfeilrichtung schwenken bis er einrastet.
- Ausblasgitter schließen.

Aktivkohlekassette austauschen*

Ist Ihr Gerät zusätzlich mit einer Aktivkohlekassette ausgestattet, muss diese jährlich ausgewechselt werden.

Bild 33*

- Aktivkohlekassette herausnehmen und im Hausmüll entsorgen.
- Neue Aktivkohlekassette einlegen.

Nach dem Aufsaugen feiner Staubpartikel (wie z. B. Gips, Zement, usw.), Motorschutzfilter durch Ausklopfen reinigen, evtl. Motorschutzfilter und Ausblasfilter austauschen.

Pflege

Vor jeder Reinigung des Staubsaugers, muss dieser ausgeschaltet und der Netzstecker gezogen werden. Staubsauger und Zubehörteile aus Kunststoff können mit einem handelsüblichen Kunststoffreiniger gepflegt werden.

- **Keine Scheuermittel, Glas- oder Allzweckreiniger verwenden.**
- **Staubsauger niemals in Wasser tauchen.**

Der Staubraum kann bei Bedarf mit einem zweiten Staubsauger ausgesaugt oder einfach mit einem trockenen Staubtuch / Staubpinsel gereinigt werden.

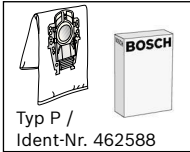

Typ P /
Ident-Nr. 462588

Austauschfilterpackung BBZ52AFP2

Inhalt:

- 5 Filterbeutel MEGAFilt® SuperTEX mit Verschluss
- 1 Microsan-Ausblasfilter

<http://www.dust-bag-bosch.com>

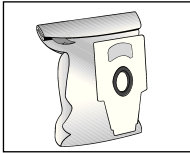

Textilfilter (Dauerfilter) BBZ10TFP

Wiederverwendbarer Filter mit Klettverschluss.

- ! **Achtung: Die Kombination Textilfilter und HEPA-Filter sollte vermieden werden, da sich dabei die Lebensdauer des HEPA-Filters erheblich verkürzt.**

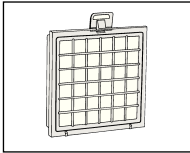

HEPA-Filter (Klasse H12) BBZ151HF

Für Allergiker empfohlen. Für extrem saubere Ausblasluft. Jährlich auswechseln.

- ! **Achtung: Die Kombination Textilfilter und HEPA-Filter sollte vermieden werden, da sich dabei die Lebensdauer des HEPA-Filters erheblich verkürzt.**

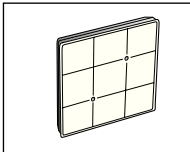

Aktivkohlekassette BBZ190AF

Extra dicke Aktivkohlekassette. Verhindert für lange Zeit störende Gerüche. Jährlich auswechseln. Nur in Verbindung mit HEPA-Filter (BBZ151HF) oder Micro-Hygienefilter verwendbar. Bei Verwenden mit Micro-Hygienefilter Schaumstoff aus Filterrahmen entfernen und Aktivkohlekassette einlegen.

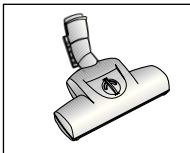

TURBO-UNIVERSAL®-Bürste BBZ102TBB

Bürsten und Saugen in einem Arbeitsgang von kurzflorigen Teppichen und Teppichböden bzw. für alle Beläge. Besonders geeignet zum Aufsaugen von Tierhaaren. Antrieb der Bürstenwalze erfolgt über Saugstrom des Staubsaugers. Kein Elektroanschluss erforderlich.

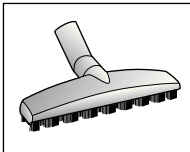

TURBO-UNIVERSAL®-Bürste BBZ102TBB

Bürsten und Saugen in einem Arbeitsgang von kurzflorigen Teppichen und Teppichböden bzw. für alle Beläge. Besonders geeignet zum Aufsaugen von Tierhaaren. Antrieb der Bürstenwalze erfolgt über Saugstrom des Staubsaugers. Kein Elektroanschluss erforderlich.

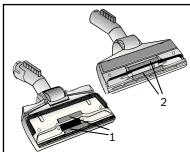

Ersatzteile (können bei Bedarf über den Kundendienst bezogen werden.)

Fadenheber (1/2)

Fadenheber (1): Ident-Nr. 188565

Fadenheber (2): Ident-Nr. 184773

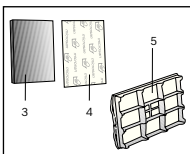

Dauerfilter (3) und Microsanfilter (4) für Staubbehälter.

Dauerfilter für Staubbehälter (3): Ident-Nr.

Microsanfilter für Staubbehälter (4): Ident-Nr.

Motorschutzfilter (5)

Motorschutzfilter (5): Ident-Nr. 187622

Please keep this instruction manual. When passing the vacuum cleaner on to a third party, please also pass on this instruction manual.

Intended use

This vacuum cleaner is intended for domestic use only, not for commercial use.

Only use this vacuum cleaner in accordance with the instructions in this instruction manual.

The manufacturer will not accept any responsibility for damage caused by improper use or incorrect operation.

Therefore, please note the following points.

The vacuum cleaner must only be operated with:

- Manufacturer's original MEGAfilt® SuperTEX dust bags
- Manufacturer's original replacement parts, accessories and optional accessories

The vacuum cleaner is not to be used for:

- vacuuming persons or animals
- vacuuming up:
 - Insects and spiders
 - Hazardous, sharp-edged, hot or burning substances.
 - Damp or liquid substances
 - Highly flammable or explosive substances and gases
 - Ash, soot from tiled stoves and central heating systems

Safety information

This vacuum cleaner complies with the generally accepted standards of technology and the relevant safety regulations.

We confirm that it complies with the following European directives: 89/336/EEC (amended by Directives 91/263/EEC, 92/31/EEC and 93/68/EEC). 73/23/EEC (amended by Directive 93/68/EEC).

- Always observe the information on the rating plate when using the vacuum cleaner and connecting to the power supply.
- Never use the vacuum cleaner without the dust container or MEGAfilt® SuperTEX dust bags.
 - => This can damage the vacuum cleaner.
- Only allow children to use the vacuum cleaner under supervision.
- Keep the vacuum cleaner away from the face when using nozzles and tubes.
 - => This could cause injury.
- Never pick up or carry the vacuum cleaner by the power cord.
- Fully extend the power cord when using the vacuum cleaner continuously for several hours.

- When disconnecting the appliance from the mains, pull the plug itself to remove it, do not pull on the power cord.
- Do not pull the power cord around sharp corners or allow it to become trapped.
- Unplug the power cord from the mains before carrying out any work on the vacuum cleaner or its accessories.
- Do not use the vacuum cleaner if it is damaged. Unplug the power cord from the mains if a fault is detected.
- For safety reasons, only authorised after-sales service personnel are permitted to carry out repairs and fit replacement parts to the vacuum cleaner.
- The vacuum cleaner should be protected from moisture and sources of heat.
- Switch off the vacuum cleaner when it is not in use.
- At the end of its life, the vacuum cleaner should be disposed of in an appropriate manner.
- For safety reasons, the vacuum cleaner is fitted with a temperature safety switch which automatically switches the vacuum cleaner off if it is blocked and overheating. Unplug the vacuum cleaner from the mains, make sure that the nozzles, suction pipe and hose are not blocked and check whether the filter needs replacing. Having cleared the blockage, leave the vacuum cleaner to cool down for at least one hour. It can then be switched back on again.

Disposal information

■ Packaging

The packaging is designed to protect the vacuum cleaner from being damaged during transport. It is made of environment-friendly materials and can thus be recycled. Dispose of packaging that is no longer required at an appropriate recycling point.

■ Used vacuum cleaners

Used vacuum cleaners still contain many valuable materials. Therefore, please take used vacuum cleaners to your retailer or recycling centre so that they can be recycled. For current disposal methods, please enquire of the retailer or your local council.

■ Please note

- Only connect the appliance to a socket rated for at least 16 amps. If a fuse is tripped when you switch on the vacuum cleaner, this may be because other electrical appliances which have a high current draw are connected to the same power circuit. To prevent the fuse from tripping, select the lowest power setting before switching the vacuum cleaner on, and increase the power only once it is running.

Fold out picture pages.

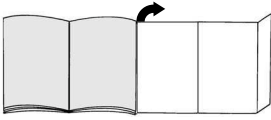

Set-up

Figure 1

- a) Insert the flexible hose adapter into the air intake opening and allow it to engage.
- b) To remove the flexible hose, press the two lugs together and pull the hose out.

Figure 2*

- a) Connect the handle and the telescopic tube together.
- b) Push the handle into the telescopic tube until it engages.
To release the connection, squeeze the locking collar and pull the handle out.

Figure 3*

- Attach the carpet lifter to the nozzle.
- Press the carpet lifter sideways to engage.

Figure 4*

- a) Align and connect the floor tool and the telescopic tube.
- b) Push the telescopic tube straight into the connecting piece of the floor tool until it engages.
Press on the locking collar and pull out the telescopic tube to disconnect.

Figure 5*

To release and adjust the length of the telescopic tube, press the adjusting sleeve in the direction of the arrow and adjust the tube to the required length.

Figure 6

Holding the power cord by the plug, pull out the required length and plug it into the mains socket.

Figure 7



- To switch your vacuum cleaner on and off, press the ON/OFF button in the direction of the arrow.
- The blue indicator in the filter status area lights up, indicating that the appliance is ready to use.

Vacuuming

You have bought an extremely powerful appliance. The highest suction setting is therefore only recommended for heavily soiled, short-pile carpets and hard floors.

Figure 8

Adjusting the floor tool:

- a) For vacuuming rugs and carpets => 
- b) For vacuuming hard floors => 

Floor nozzle with carpet lifter*

Figure 9*

When you pull the floor tool backwards, the rug is lifted, allowing you to clean underneath its edge.

Vacuuming with accessories

Figure 10

Pull the combination tool in the direction of the arrow to remove it from the tool holder.

a) Crevice nozzle

For vacuuming in crevices and corners.

For difficult to reach places, the 4 in 1 tool can be extended to two different lengths by pulling out the crevice nozzle.

- For either length extension, pull the crevice nozzle out until you hear it engage.
- The crevice nozzle can be pushed back in again by releasing the telescopic locking mechanism (pressing it in the direction of the arrow).

b) Upholstery nozzle

For cleaning upholstered furniture, curtains, etc.

c) Hard furnishings brush

For window frames, cabinets, profiles, etc.

- Fold the upholstery nozzle over in the direction of the arrow.
- To extend the brush ring, turn in the direction of the arrow.

Before replacing the combination tool in the tool holder, retract the brush ring and fold the upholstery nozzle back.

*Dependent on model

Figure 11*

- Secure the drill dust nozzle to the handle and then place against the wall, so that the nozzle drill hole opening sits directly over where the hole will be drilled.
- Select the lowest power setting and then switch on the vacuum cleaner.
- Suction holds the drill dust nozzle in the required position.
Depending on the surface of the wall to be drilled, it may be necessary to readjust the power to a higher setting to ensure the drill dust nozzle is firmly attached.
Any fine particles are automatically vacuumed up.

Caution: the drill dust nozzle should only be used in conjunction with the dust container since fine drill dust can impair the function of the dust bag.

Figure 12

You can use the parking aid on the back of the vacuum cleaner if you wish to stop vacuuming for a short time. Slide the plastic lug on the tool connector into the groove at the back of the appliance.

After use**Figure 13**

- Switch the vacuum cleaner off and unplug the power cord from the mains.
- Tug the power cord and let go. The cable then rewinds automatically.
- The cable break is reactivated by tugging the power cord again. Tug the power cord again to deactivate it.

Figure 14

Press the adjusting sleeve in the direction of the arrow to release the telescopic tube and slide it in.

Figure 15

To store or transport the vacuum cleaner, use the storage aid on the underside of the vacuum cleaner. Stand the vacuum cleaner up on its end. Slide the plastic lug on the floor tool into the groove on the underside of the unit.

You have purchased a floor vacuum cleaner which can vacuum up any type of dry dirt and uses a dust container and a MEGAFilt®SuperTEX dust bag.

We recommend that you use:

- the dust container, specifically for DIY-related cleaning, e.g. to vacuum up wood shavings, etc.
- the MEGAFilt®SuperTEX dust bag mainly for everyday household cleaning.

Using the dust container**Figure 16**

For vacuuming with the dust container, set the power setting to "bagless".

Figure 17

- If the dust container is full or blocked, the filter status indicator flashes red and the blue indicator goes out.
- If the appliance is not switched off and the container is not emptied, after a short while the indicator will switch to a permanent red and the appliance will be automatically switched to the lowest power setting.
- The vacuum power setting cannot be changed until you have switched the appliance off and on again.

Emptying the dust container**Figure 18**

- The dust container should be emptied after each time the vacuum cleaner is used or, at the latest, when the filter status indicator flashes red with the nozzle lifted off the floor.
- Open the dust container lid by moving the locking lever in the direction of the arrow.

Figure 19

Remove the dust container from the appliance.

Figure 20

- Open the bottom flap in the direction of the arrow in order to empty the container.
- When you close the bottom flap, please make sure that there is no dirt around the edges. Clean it if necessary.
- Close the bottom flap, making sure that you hear it click into place.

Figure 21

Put the dust container back into the appliance and close the dust container lid.

Caution: the inside of the dust container may become scratched with use and start to look opaque. This does not, however, affect the performance of the vacuum cleaner in any way, i.e. it will continue to function as normal.

Cleaning the permanent filter and Microsan filter

The filters must be cleaned:

- If you vacuum until the filter status indicator lights up.
- After any malfunctions, i.e. after a blockage is cleared.
- At least every six months.

Figure 22

- Unlock the filter holder by pressing the two lugs in the direction of the arrow and open it.

Figure 23

- Remove the Microsan and permanent filters and clean by tapping out the dirt.

- **Caution: the Microsan filter must be hand washed every six months or when very dirty, and must only be refitted in the appliance after they have been allowed to dry for about 24 hours.**

Malfunctions

Removing a blockage in the dust container.

Figure 24

- Empty the container (see Figure 20)
- Loosen the blockage, e.g. with a screw driver, and remove by tapping it out.
- Close the bottom flap, making sure that you hear it click into place.

Using MEGAfilt® SuperTEX dust bags



If necessary, a MEGAfilt® SuperTEX dust bag can be used instead of the dust container.

Figure 25

- Open the dust bag compartment lid (see Figure 18)
- Take out the dust container (see Figure 19) and insert the MEGAfilt® SuperTEX dust bag.
- Close the dust bag compartment lid.

Figure 26

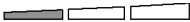
The required suction level can be selected by infinitely variable adjustment of the suction regulator.

- Low
suction range: 
For vacuuming delicate fabrics, e.g. curtains.
- Medium
suction range: 
For daily vacuuming of lightly soiled floors.
- High
suction range: 
For vacuuming durable floor coverings, hard floors and for heavily soiled surfaces.

Replacing the MEGAfilt® SuperTEX dust bag

Figure 27

- If the filter status indicator flashes when the nozzle is lifted from the floor and the highest suction setting is set and then, after a short while, switches to a permanent red, the dust bag must be changed, even if it does not appear to be full. In this case it is essential to change the dust bag due to the type of material it contains.
As soon as the indicator switches to permanent red, the vacuum cleaner is switched down to the next power setting.
The vacuum power setting cannot be changed until you have switched the appliance off and on again.
- Open the dust container lid by moving the locking lever in the direction of the arrow.

Figure 28

Seal the MEGAfilt® SuperTEX dust bag by pulling the locking tab and then remove the bag.

Figure 29

Insert a new MEGAfilt® SuperTEX dust bag into the holder and close the dust container lid.

- **Caution: the dust container lid will only close if a MEGAfilt® SuperTEX dust bag or the textile filter or dust container is inserted.**

If the filter status indicator still flashes red after the dust bag has been changed, please check whether the nozzle, tube or flexible hose is blocked.

Replacing the motor protection filter/exhaust filter

Cleaning the motor protection filter

The motor protection filter should be cleaned regularly by knocking out the dirt and rinsing.

Figure 30

- Open the dust container lid (see Figure 18).
- Pull out the motor protection filter in the direction of the arrow.
- Clean the motor protection filter by tapping it.
- If it is very dirty, the motor protection filter should be rinsed.
The filter must then be left to dry for at least 24 hours.
- After cleaning, insert the motor protection filter into the appliance as far as it will go and close the dust bag compartment lid.

You can obtain a replacement motor protection filter from our aftersales service (see replacement parts p.8).

Replacing the HEPA filter*

The HEPA filter should be replaced once a year.

Figure 31*

- Press the locking tab in the direction of the arrow to unlatch the exhaust grille and open it.
- Release the HEPA filter by pressing the tab in the direction of the arrow, take it out and dispose of it.

Figure 32*

- Slide the new HEPA filter under the two retaining ribs and turn it in the direction of the arrow until it engages.
- Close the exhaust grille.

Replacing the activated carbon cartridge*

If your vacuum cleaner is also fitted with an activated carbon cartridge, this must be replaced once a year.

Figure 33*

- Remove the active carbon filter and dispose of it with the household rubbish.
- Insert a new activated carbon cartridge.

If you have used the vacuum cleaner to vacuum up fine dust particles (such as plaster or cement), clean the motor protection filter by tapping out the dirt and, if necessary, replace the motor protection filter and the exhaust filter.

Care

Always switch off the vacuum cleaner and disconnect the power cord from the mains before cleaning the appliance. The vacuum cleaner and plastic accessories can be cleaned with a commercial plastic cleaner.

- ! **Do not use a scourer, glass-cleaning agent or an all-purpose cleaning product.**

Never immerse the vacuum cleaner in water.

The dust compartment can, if necessary, be cleaned with a second vacuum cleaner or simply wiped with a dry cloth or dusting brush.

Subject to technical changes.

*Dependent on model

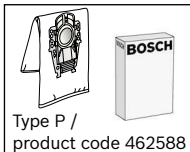
**Replacement filter pack** BBZ52AFP2

Contains:

- 5 MEGAFilt® SuperTEX dust bags with latch
- 1 Microsan exhaust filter

<http://www.dust-bag-bosch.com>

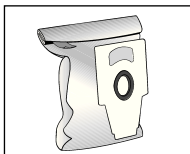
**Textile filter (permanent filter)** BBZ10TFP

Reusable bag with Velcro (R) fastener.

- ! **Caution: you should not use the textile filter in combination with the HEPA filter, as this will considerably shorten the service life of the HEPA filter.**

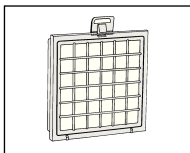
**HEPA filter (class H12)** BBZ151HF

Recommended for allergy sufferers. Ensures very clean exhaust air. Replace once a year.

- ! **Caution: you should not use the textile filter in combination with the HEPA filter, as this will considerably shorten the service life of the HEPA filter.**

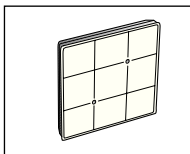
**Activated carbon cartridge** BBZ190AF

Extra-thick activated carbon cartridge. Combats unpleasant odours. Replace once a year. Can be used only in combination with HEPA filter (BBZ151HF) or micro-hygiene filter. If used with a micro-hygiene filter, remove the foam from the filter frame and replace with the activated carbon cartridge.

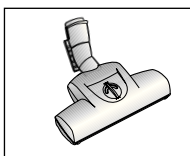
**TURBO-UNIVERSAL® brush** BBZ102TBB

All-in-one brushing and vacuuming of short-pile pile rugs and carpets and all hard floor coverings. Especially suitable for picking up pet hair. The brush roller is driven by the air flow through the vacuum cleaner.

No separate electrical connection is needed.

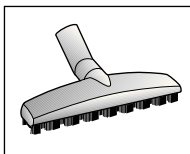
**TURBO-UNIVERSAL® brush** BBZ102TBB

All-in-one brushing and vacuuming of short-pile pile rugs and carpets and all hard floor coverings. Especially suitable for picking up pet hair. The brush roller is driven by the air flow through the vacuum cleaner. No separate electrical connection is needed.

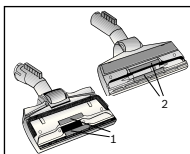
**Spare parts (can be obtained from our after-sales service as required)****Thread lifter (1/2)**

Thread lifter (1): product code 188565

Thread lifter (2): product code 184773

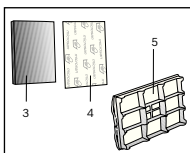
**Permanent filter (3) and Microsan filter (4) for dust container.**

Permanent filter for dust container (3): product code

Microsan filter for dust container (4): product code

Motor protection filter (5)

Motor protection filter (5): product code 187622

Conservez cette notice d'utilisation. Si vous remettez l'aspirateur à un tiers, veuillez-y joindre sa notice d'utilisation.

Utilisation conforme aux prescriptions et à l'emploi prévu

Cet aspirateur est destiné exclusivement à l'emploi domestique et non pas à l'usage industriel. Utilisez l'aspirateur exclusivement selon les indications figurant dans cette notice d'utilisation.

Le fabricant n'est pas responsable d'éventuels dommages résultant d'un emploi non conforme ou d'un maniement incorrect.

Veuillez donc respecter impérativement les consignes suivantes !

L'aspirateur doit être utilisé uniquement avec :

- un sac aspirateur MEGAfilt' SuperTEX d'origine
- des pièces de rechange, accessoires ou accessoires spéciaux d'origine

L'aspirateur n'est pas approprié à :

- aspirer sur des personnes ou des animaux
- aspirer des :
 - petits organismes vivants
 - substances nocives, à arêtes vives, chaudes ou incandescentes
 - substances humides ou liquides
 - substances et gaz facilement inflammables ou explosifs.
 - cendres, suie des poêles et d'installations de chauffage central

Consignes de sécurité

Cet aspirateur répond aux règles techniques reconnues et aux prescriptions de sécurité applicables

Nous déclarons la conformité de l'appareil avec les directives européennes suivantes : 89/336/CEE (modifiée par la directive 91/263/CEE, 92/31/CEE et 93/68/CEE). 73/23/CEE (modifiée par la directive 93/68/CEE).

- Raccorder et mettre l'aspirateur en service conformément aux indications figurant sur la plaque signalétique.
- Ne jamais aspirer sans collecteur de poussières ou sans sac aspirateur MEGAfilt' SuperTEX.
=> L'appareil peut être endommagé !
- Permettre aux enfants d'utiliser l'aspirateur uniquement sous surveillance.
- Eviter d'aspirer avec le suceur et le tube à proximité de la tête.
=> Il y a risque de blessures !
- Ne pas utiliser le cordon électrique pour porter / transporter l'aspirateur.
- En cas de fonctionnement continu de plusieurs heures, dérouler complètement le cordon électrique.
- Ne pas tirer sur le cordon électrique, mais sur la fiche pour déconnecter l'appareil du secteur.

- Ne pas tirer le cordon électrique par-dessus d'arêtes vives et ne pas le coincer.
- Avant tous les travaux sur l'aspirateur ou les accessoires, retirer la fiche de la prise.
- Ne pas mettre l'aspirateur en service s'il est défectueux. En cas de panne, retirer la fiche de la prise.
- Pour éviter des dangers, seul le service après-vente agréé est autorisé à effectuer des réparations et le remplacement de pièces de rechange sur l'aspirateur.
- Ne pas exposer l'aspirateur à l'humidité ni aux sources de chaleur.
- Eteignez l'appareil si vous n'aspirez pas.
- Rendre immédiatement inutilisables les appareils hors d'usage, ensuite mettre l'appareil au rebut de manière réglementaire.
- Pour des raisons de sécurité, l'aspirateur est équipé d'une protection de surchauffe. En cas de blocage et de surchauffe de l'appareil, il s'arrête automatiquement. Retirez la fiche de la prise et vérifiez que la brosse, le tube d'aspiration ou le flexible ne sont pas obstrués ou si le filtre (sac) doit être changé. Après l'élimination du dérangement, laissez refroidir l'appareil au moins 1 heure. Ensuite l'appareil est de nouveau opérationnel.

Indication pour la mise au rebut

■ Emballage

L'emballage protège l'aspirateur contre un endommagement pendant le transport.

Il est constitué de matériaux écologiques et est donc recyclable. Les matériaux d'emballage qui ne sont plus utilisés doivent être mis au rebut aux points collecteurs du système de recyclage « Point vert ».

■ Appareil usagé

Les appareils usagés contiennent souvent des matériaux précieux.

Remettez donc votre appareil usagé à votre revendeur ou à un centre de recyclage pour la revalorisation.

Pour connaître les possibilités d'élimination actuelles, demandez à votre revendeur ou à votre mairie.

■ Important

- Brancher l'appareil uniquement sur une prise qui est protégée par un fusible d'au moins 16 A !
Si le disjoncteur se déclenche lors de la mise en marche de l'appareil, ceci peut être dû au fait que d'autres appareils électriques d'une puissance connectée élevée sont branchés en même temps sur le même circuit électrique.
Le déclenchement du disjoncteur peut être évité en réglant l'appareil sur la plus faible puissance avant de le mettre en marche et en le réglant ensuite sur une puissance supérieure.

Veillez déplier les pages d'images !

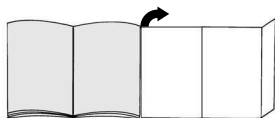

Mise en service

Fig. 1

- Introduire l'embout du flexible d'aspiration dans l'orifice d'aspiration et l'enclencher.
- Pour enlever le flexible d'aspiration, presser les deux nez d'enclenchement et retirer le flexible.

Fig. 2*

- Assembler la poignée et le tube télescopique.
- Pousser la poignée dans le tube télescopique jusqu'à son enclenchement.
Pour le désassemblage, presser le manchon de déverrouillage et retirer la poignée.

Fig. 3*

- Fixer le relève-tapis sur la brosse.
- Enclencher le relève-tapis par une pression latérale.

Fig. 4*

- Assembler la brosse pour sols et le tube télescopique.
- Pousser le tube télescopique dans le manchon de la brosse pour sols jusqu'à son enclenchement.
Pour le désassemblage, presser le manchon de déverrouillage et retirer le tube télescopique

Fig. 5*

Déverrouiller le tube télescopique en poussant la manchette coulissante dans le sens de la flèche et régler la longueur souhaitée.

Fig. 6

Saisir le cordon électrique par la fiche, le retirer à la longueur souhaitée et connecter la fiche dans la prise.

Fig. 7

- Allumer / éteindre l'aspirateur en actionnant le bouton marche/arrêt dans le sens de la flèche.
- L'affichage bleu dans la zone « filter status » s'allume indiquant ainsi que l'appareil est en ordre de marche.

Aspiration

Vous avez acquis un appareil puissant et à haut pouvoir d'aspiration.

La position de puissance maximale est uniquement recommandée en cas de moquettes à voile ras fortement encrassées ou pour des sols durs.

Fig. 8

Réglage de la brosse pour sols :

- Pour aspirer sur des tapis et des moquettes => 

- Pour aspirer sur des sols durs => 

Brosse pour sols avec soulève-tapis*

Fig. 9*

En tirant la brosse pour sols en arrière, le tapis est soulevé et il est possible d'aspirer sous le bord du tapis.

Aspiration avec les accessoires

Fig. 10

Détacher l'accessoire combiné du porte-accessoire en le tirant dans le sens de la flèche.

- Suceur de joints
Pour aspirer dans les joints et les coins.
Pour des endroits plus difficiles d'accès, l'accessoire combiné peut être rallongé en télescopant le suceur de joints en 2 niveaux.
 - Télescoper le suceur de joints dans les deux niveaux jusqu'à ce qu'il s'enclenche audiblement.
 - En déverrouillant les verrouillages de télescopage (pousser dans le sens de la flèche) le suceur de joints peut être remis à la longueur initiale.
- b) Tête pour coussins
Pour aspirer sur des meubles capitonnés, rideaux etc.
- c) Pinceau pour meubles
Pour aspirer sur des châssis de fenêtres, armoires, profilés etc.
 - Rabattre la tête pour coussins dans le sens de la flèche.
 - La brosse sort par une rotation de la tête dans le sens de la flèche.

Avant de remettre l'accessoire combiné dans le porte-accessoire, faire rentrer la brosse et repivoter la tête pour coussins.

*selon l'équipement

Fig. 11*

- Fixer l'accessoire perceuse sur la poignée et le placer sur le mur de telle sorte que l'orifice de perçage de l'accessoire se trouve directement à l'endroit du trou à percer.
- Régler l'appareil à une faible puissance et l'allumer.
- La puissance d'aspiration fixe l'accessoire perceuse dans la position souhaitée.
Il est éventuellement nécessaire de corriger le réglage de la puissance en l'augmentant, selon la nature de la surface du mur à percer, afin d'assurer que l'accessoire perceuse se fixe par aspiration.
Les poussières fines sont automatiquement aspirées lors du perçage.

Attention : L'accessoire perceuse doit uniquement être utilisé avec le collecteur de poussières, car les fines poussières de perçage peuvent compromettre la fonction du sac aspirateur.

Fig. 12

En cas de pauses d'aspiration, vous pouvez utiliser la position parking à l'arrière de l'appareil. Faire glisser la nervure en plastique, située sur l'embout de la tête, dans l'évidement à l'arrière de l'appareil.

Après le travail

Fig. 13

- Eteindre l'appareil, retirer la fiche de la prise.
- Tirer brièvement sur le cordon électrique et le relâcher (le câble s'enroule automatiquement).
- Le frein du cordon est activé en tirant de nouveau sur le cordon électrique, il est désactivé en tirant encore une fois brièvement sur le cordon.

Fig. 14

En poussant la manchette coulissante dans le sens de la flèche, déverrouiller le tube télescopique et le remettre à la longueur initiale.

Fig. 15

Pour ranger / transporter l'appareil vous pouvez utiliser la position de rangement sur le dessous de l'appareil. Placer l'appareil debout. Faire glisser la nervure en plastique, située sur la brosse pour sols, dans l'évidement à la face inférieure de l'appareil.

Vous avez acquis un aspirateur qui permet d'aspirer toute sorte de saletés sèches, aussi bien avec le collecteur de poussières qu'avec le sac aspirateur MEGAFilt*SuperTEX.

Nous recommandons d'utiliser

- le collecteur de poussières en particulier dans le domaine du bricolage, p.ex. pour éliminer de la sciure, etc.
- le sac aspirateur MEGAFilt*SuperTEX en particulier pour des travaux de nettoyage classiques dans le ménage.

Travaux avec le collecteur de poussières

Fig. 16

Pour aspirer avec le collecteur de poussières, régler le régulateur de puissance sur la zone « bagless ».

Fig. 17

- Si le collecteur de poussières est rempli ou obstrué, l'affichage « filter status » clignote en rouge, l'affichage bleu s'éteint.
- Si l'appareil n'est pas éteint et le collecteur n'est pas vidé, l'affichage reste allumé en rouge après une courte durée, l'appareil est automatiquement réglé à la puissance minimale.
- Le réglage de la puissance de l'aspirateur est uniquement possible après avoir éteint et rallumé l'appareil.

Vider le collecteur de poussières

Fig. 18

- Il est recommandé de vider le collecteur de poussières après chaque utilisation, mais au plus tard lorsque l'affichage « filter status » clignote en rouge, la brosse étant décollé du sol.
- Ouvrir le compartiment de poussière en actionnant le levier de fermeture dans le sens de la flèche.

Fig. 19

Extraire le collecteur de poussières de l'appareil.

Fig. 20

- Pour le vidage, ouvrir le volet du fond dans le sens de la flèche.
- En fermant le volet du fond faire attention que la zone du bord n'est pas encrassé, la nettoyer le cas échéant.
- Fermer le volet du fond et l'enclencher audiblement.

Fig. 21

Remettre le collecteur de poussières dans l'appareil et fermer le couvercle du compartiment de poussière.

Attention : Après plusieurs opérations d'aspiration, le collecteur de poussières peut être rayé à l'intérieur et se ternir. Cela n'a aucune influence sur le fonctionnement de l'aspirateur, à savoir il reste pleinement efficace.

Nettoyage du filtre permanent et du filtre microsan

Quand dois-je les nettoyer :

- Si vous aspirez jusqu'à ce que l'affichage « filter status » s'allume.
- Après chaque dérangement, à savoir après chaque élimination d'une obstruction.
- Au plus tard tous les six mois.

Fig. 22

- Déverrouiller le support de filtre en poussant les deux nez d'enclenchement dans le sens de la flèche et ouvrir.

Fig. 23

- Retirer le filtre microsan et le filtre permanent et les nettoyer en les frappant.

Attention : Le filtre microsan doit être lavé à la main tous les six mois ou s'il est fortement encrassé et ne doit être remise en place qu'après un temps de séchage d'env. 24 heures.

Dérangement

Élimination d'une obstruction dans le collecteur de poussières.

Fig. 24

- Vider le collecteur (voir fig. 20)
- Décoller l'obstruction, ex. à l'aide d'un tournevis, et l'éliminer en frappant.
- Fermer le volet du fond et l'enclencher audiblement.

Travaux avec le sac aspirateur MEGAfilt® SuperTEX

En cas de besoin, il est possible d'utiliser un sac aspirateur MEGAfilt® SuperTEX au lieu du collecteur de poussières.

Fig. 25

- Ouvrir le couvercle du compartiment de poussière (cf. fig. 18)
- Enlever le collecteur de poussières (v. fig. 19) et mettre en place un sac aspirateur MEGAfilt® SuperTEX.
- Fermer le couvercle du compartiment de poussière.

Fig. 26

Le variateur de la puissance d'aspiration permet de régler en continu la puissance d'aspiration.

- Plage de puissance

faible : 

Pour aspirer sur des tissus délicats, p.ex. rideaux, voilages.

- Plage de puissance

moyenne : 

Pour le nettoyage quotidien en cas de faible salissure.

- Plage de puissance

maximale : 

Pour le nettoyage de revêtements de sol robustes, sols durs et en cas d'encrassement important.

Changer le sac aspirateur MEGAfilt® SuperTEX

Fig. 27

- Si l'affichage « filter status » clignote, la brosse décollée du sol et la puissance d'aspiration étant réglée au maximum, et l'affichage reste ensuite allumé en rouge, il est nécessaire de changer le sac aspirateur même s'il n'est pas encore plein. Dans ce cas, la nature de la matière contenue dans le sac rend le changement nécessaire. Dès que l'affichage reste allumé en rouge, l'aspirateur est ramené à la puissance minimale. Le réglage de la puissance de l'aspirateur est uniquement possible après avoir éteint et rallumé l'appareil.
- Ouvrir le compartiment de poussière en actionnant le levier de fermeture dans le sens de la flèche.

Fig. 28

Fermer le sac aspirateur MEGAfilt® SuperTEX en tirant sur l'attache de fermeture et l'extraire.

Fig. 29

Placer un sac aspirateur MEGAfilt® SuperTEX neuf dans le support et fermer le couvercle du compartiment de poussière.

Attention : Le couvercle du compartiment de poussière ferme uniquement si un sac aspirateur MEGAfilt® SuperTEX ou un sac textile ou le collecteur de poussières est en place.

Si, après avoir changé le sac aspirateur, l'affichage « filter status » continue de clignoter en rouge, contrôler s'il y a une obstruction au niveau de la brosse, du tube ou du flexible d'aspiration.

Echange du filtre moteur/filtre de sortie d'air

Nettoyer le filtre de protection du moteur

Le filtre de protection du moteur doit être nettoyé régulièrement en le frappant ou en le rinçant !

Fig. 30

- Ouvrir le couvercle du compartiment de poussière (cf. fig. 18).
- Retirer le filtre de protection du moteur dans le sens de la flèche.
- Nettoyer le filtre de protection du moteur en le frappant.
- Si le filtre de protection du moteur est très encrassé, il est recommandé de le rincer. Laisser ensuite sécher le filtre au moins 24 heures.
- Après le nettoyage, pousser le filtre de protection du moteur dans l'appareil jusqu'en butée et fermer le couvercle du compartiment de poussière.

Vous pouvez acheter un filtre moteur neuf auprès du service après-vente (voir pièces de rechange, page 8).

Changer le filtre Hepa*

Le filtre Hepa doit être changé une fois par an.

Fig. 31*

- Déverrouiller la grille de sortie d'air en poussant l'attache de fermeture dans le sens de la flèche et ouvrir.
- Déverrouiller le filtre Hepa en poussant la fermeture dans le sens de la flèche, enlever le filtre et l'éliminer.

Fig. 32*

- Pousser un filtre Hepa neuf sous les deux renforts de fixation et le pivoter dans le sens de la flèche jusqu'à ce qu'il s'enclenche.
- Fermer la grille de sortie d'air.

Changer la cassette à charbon actif*

Si votre appareil est équipé en plus d'une cassette à charbon actif, celle-ci doit être changée tous les ans.

Fig. 33*

- Retirer la cassette à charbon actif et la mettre aux ordures ménagères.
- Mettre en place une cassette à charbon actif neuve.

Après l'aspiration de fines particules de poussière (telles que plâtre, ciment etc.), nettoyer le filtre de protection du moteur en le frappant, changer éventuellement le filtre moteur et le filtre de sortie d'air.

Entretien

Avant chaque nettoyage de l'aspirateur, il faut l'éteindre et retirer la fiche de la prise de secteur.

L'aspirateur et les accessoires en plastique peuvent être entretenus avec un produit de nettoyage pour plastique usuel du commerce.

- **Ne pas utiliser de produits récurants, de nettoyeurs pour vitres ni de nettoyeurs universels.**
- **Ne jamais plonger l'aspirateur dans l'eau.**

Si nécessaire, le compartiment de poussière peut être aspiré avec un deuxième aspirateur ou simplement être nettoyé avec un chiffon à poussière / pinceau à poussière sec.

*selon l'équipement

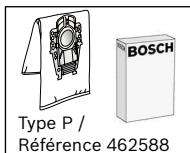
**Paquet de sacs aspirateur de recharge BBZ52AFP2**

Contenu :

5 sacs aspirateur MEGAFilt® SuperTEX avec fermeture

1 filtre de sortie d'air Microsan

<http://www.dust-bag-bosch.com>**Sac textile (filtre permanent) BBZ10TFP**

Sac réutilisable avec fermeture à scratch.

- ! **Attention : Il est recommandé d'éviter de combiner le sac textile avec le filtre Hepa, car ceci réduit nettement la durée de vie du filtre HEPA.**

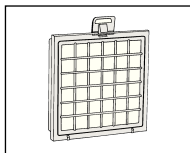
**Filtre HEPA (classe H12) BBZ151HF**

Recommandé pour personnes allergiques. Pour un air de sortie extrêmement propre. A remplacer tous les ans.

- ! **Attention : Il est recommandé d'éviter de combiner le sac textile avec le filtre Hepa, car ceci réduit nettement la durée de vie du filtre HEPA.**

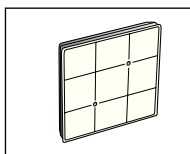
**Cassette à charbon actif BBZ190AF**

Cassette à charbon actif extra-épaisse. Empêche pour une longue durée des odeurs désagréables. A remplacer tous les ans. Uniquement utilisable associé à un filtre HEPA (BBZ151HF) ou à un micro-filtre hygiénique. Lors de l'utilisation avec un micro-filtre hygiénique, enlever la mousse du cadre de filtre et insérer la cassette à charbon actif.

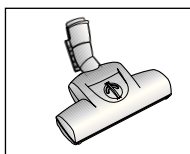
**Brosse TURBO-UNIVERSAL® BBZ102TBB**

Brossage et aspiration en une seule opération sur des tapis à voile ras et des moquettes, voire appropriée à tous les revêtements. Idéale pour aspirer des poils. Entraînement de la brosse rotative par le débit aspiré de l'aspirateur. Pas besoin de raccordement électrique.

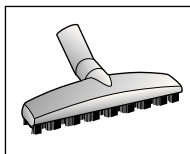
**Brosse TURBO-UNIVERSAL® BBZ102TBB**

Brossage et aspiration en une seule opération sur des tapis à voile ras et des moquettes, voire appropriée à tous les revêtements. Idéale pour aspirer des poils. Entraînement de la brosse rotative par le débit aspiré de l'aspirateur. Pas besoin de raccordement électrique.

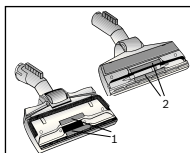
**Pièces de rechange (en vente au service après vente, en cas de besoin.)****Ramasse-fils (1/2)**

Ramasse-fils (1) : référence 188565

Ramasse-fils (2) : référence 184773

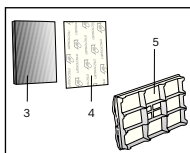
**Filtre permanent (3) et filtre microsan (4) pour le collecteur de poussières.**

Filtre permanent pour le collecteur de poussières (3) : référence

Filtre microsan pour le collecteur de poussières (4) : référence

Filtre de protection du moteur (5)

Filtre de protection du moteur (5) : référence 187622

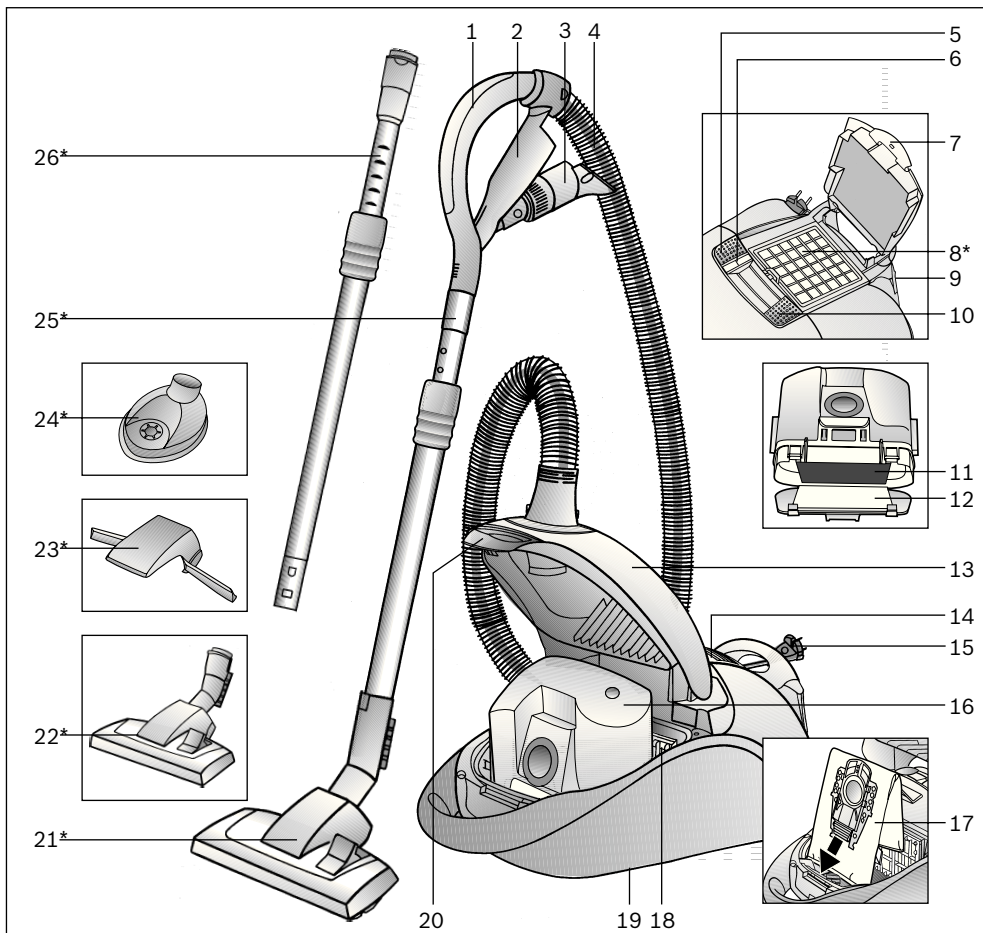

- | | | | |
|----|---|----|--|
| 1 | Impugnatura del tubo flessibile | 16 | Contenitore raccogli sporco o componente alternativo |
| 2 | Supporto per accessori | 17 | Sacchetto filtro MEGAFilt® SuperTEX |
| 3 | Accessori combinati | 18 | Filtro di protezione del motore |
| 4 | Tubo flessibile aspirante | 19 | Strumento ausiliario di stazionamento
(sul lato inferiore dell'apparecchio) |
| 5 | Tasto ON/OFF | 20 | Leva di chiusura |
| 6 | Indicatore «stato filtro» | 21 | Spazzola commutabile per pavimenti* |
| 7 | Linguetta di chiusura | 22 | Spazzola commutabile per pavimenti con bussola di sblocco* |
| 8 | Filtro d'igiene* | 23 | Dispositivo di sollevamento dei tappeti* |
| 9 | Supporto ausiliario di parcheggio | 24 | Bocchetta per perforazioni* |
| 10 | Regolatore della potenza di aspirazione | 25 | Tubo telescopico con guarnizione di scorrimento* |
| 11 | Filtro permanente per contenitore raccogli sporco | 26 | Tubo telescopico con guarnizione di scorrimento e
bussola di sblocco* |
| 12 | Filtro Microsan per contenitore raccogli sporco | | |
| 13 | Coperchio del vano di raccolta dello sporco | | |
| 14 | Griglia di sfiatione | | |
| 15 | Cavo di collegamento alla rete elettrica | | |

* a seconda della specifica dotazione

Conservare le istruzioni per l'uso. In caso di cessione dell'aspirapolvere a terzi, si raccomanda di consegnare anche le istruzioni per l'uso.

Utilizzo conforme

Questo aspirapolvere è destinato esclusivamente all'utilizzo in ambito domestico e non è adatto per uso industriale.

Utilizzare l'aspirapolvere soltanto così come indicato dalle presenti istruzioni per l'uso.

Il costruttore non assume alcuna responsabilità per gli eventuali danni causati da un utilizzo non conforme o errato.

Si raccomanda pertanto di osservare scrupolosamente le seguenti avvertenze.

L'aspirapolvere può essere utilizzato esclusivamente con:

- Sacchetto filtro originale MEGAFilt® SuperTEX
- Parti di ricambio, accessori o accessori speciali originali

L'aspirapolvere non è adatto all'uso nei seguenti casi:

- aspirazione di polvere su persone o animali
- aspirazione di:
 - insetti
 - sostanze nocive, oggetti affilati, materiali caldi o incandescenti
 - sostanze umide o liquide
 - materiali e sostanze infiammabili o esplosive.
 - cenere, fuliggine delle stufe di maiolica e degli impianti di riscaldamento centrali

Norme di sicurezza

Questo aspirapolvere è conforme alle regole tecniche riconosciute e alle norme di sicurezza in vigore.

Si certifica la conformità alle seguenti direttive europee: 89/336/CEE (emendata attraverso le normative RL 91/263/CEE, 92/31/CEE e 93/68/CEE). 73/23/CEE (emendata attraverso la normativa RL 93/68/CEE).

- Collegare e mettere in funzione l'aspirapolvere solo conformemente a quanto riportato sulla targhetta di identificazione.
- Non utilizzare mai l'apparecchio senza contenitore raccogli sporco o sacchetto filtro MEGAFilt® SuperTEX. => L'apparecchio può danneggiarsi!
- I bambini possono usare l'aspirapolvere soltanto sotto sorveglianza di un adulto.
- Non tenere la bocchetta e il tubo dell'aspirapolvere vicino alla testa. => Pericolo di lesioni!
- Non utilizzare il cavo di collegamento alla rete elettrica per trasportare l'aspirapolvere.
- In caso di uso prolungato, estrarre completamente il cavo di collegamento alla rete elettrica.
- Per staccare l'apparecchio dalla rete, afferrare la spina senza tirare il cavo di collegamento alla rete elettrica.

- Non far passare il cavo di collegamento alla rete elettrica su bordi affilati e non schiacciarlo.
- Staccare la spina dalla rete prima di effettuare lavori sull'aspirapolvere o sugli accessori.
- Non mettere in funzione l'apparecchio qualora esso sia danneggiato. In caso di anomalia, staccare la spina dalla rete.
- Le riparazioni e le sostituzioni dei componenti dell'aspirapolvere devono essere effettuate esclusivamente dal servizio di assistenza tecnica autorizzato.
- Proteggere l'aspirapolvere dall'umidità e dalle fonti di calore.
- Disattivare l'apparecchio quando non lo si usa.
- Gli apparecchi dismessi devono essere resi immediatamente inutilizzabili, per essere poi smaltiti in conformità alle normative vigenti in materia.
- Per motivi di sicurezza, l'aspirapolvere è dotato di un dispositivo antisurriscaldamento. Nel caso in cui si verifichi un blocco e l'apparecchio si surriscaldi, quest'ultimo si disattiva automaticamente. Staccare la spina e accertarsi che la spazzola, il tubo di aspirazione o il tubo flessibile non siano otturati e non sia necessario sostituire il filtro. Dopo aver risolto il problema insorto, lasciare raffreddare l'apparecchio per almeno un'ora. Soltanto successivamente sarà di nuovo possibile utilizzarlo.

Avvertenze per lo smaltimento

■ Imballaggio

L'imballaggio protegge l'aspirapolvere contro eventuali danni durante il trasporto. È costituito da materiali non inquinanti e può pertanto essere riciclato. Provvedere allo smaltimento dei materiali di imballaggio non più necessari rivolgendosi ai centri di raccolta per il sistema di riciclaggio "Punto verde".

■ Apparecchio dismesso

Gli apparecchi dismessi contengono ancora molteplici materiali preziosi. Si consiglia pertanto di restituire l'apparecchio dismesso al proprio rivenditore o presso un centro di riciclaggio. Per informazioni sulle modalità del riciclaggio, rivolgersi al proprio rivenditore o all'amministrazione comunale della propria città.

■ Attenzione

- L'apparecchio deve essere collegato a una sola presa, dotata di una protezione non inferiore a 16 A. Se quando si attiva l'apparecchio scatta il dispositivo salvavita, la causa può essere dovuta al fatto che sono stati collegati contemporaneamente allo stesso circuito altri apparecchi ad elevata potenza. Per evitare che il dispositivo salvavita scatti, prima di attivare l'apparecchio impostare il livello di potenza minimo e scegliere quindi solo successivamente un livello di potenza superiore.

Aprire le pagine illustrate!

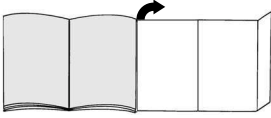

Messa in funzione

Figura 1

- Inserire il tronchetto di aspirazione nell'apposita apertura di aspirazione, facendolo innestare in posizione.
- Per rimuovere il tubo flessibile di aspirazione, premere i due nottolini ed estrarre il tubo.

Figura 2*

- Collegare l'impugnatura e il tubo telescopico.
- Spingere l'impugnatura nel tubo telescopico fino a farla innestare in posizione.
Per sbloccare, premere la bussola di sblocco e rimuovere l'impugnatura.

Figura 3*

- Montare il dispositivo di sollevamento dei tappeti sulla spazzola.
- Bloccare il dispositivo di sollevamento dei tappeti esercitando una pressione laterale.

Figura 4*

- Collegare la spazzola per pavimenti e il tubo telescopico in modo che risultino a filo.
- Spingere il tubo telescopico nel raccordo della spazzola per pavimenti fino a farlo innestare in posizione, in modo che i due componenti risultino a filo.
Per sbloccare, premere la bussola di sblocco e rimuovere il tubo telescopico

Figura 5*

Premendo la guarnizione di scorrimento nel senso indicato dalla freccia, sbloccare il tubo telescopico e regolare la lunghezza desiderata.

Figura 6

Afferrare il cavo di collegamento alla rete elettrica a livello della spina, estrarlo fino a ottenere la lunghezza desiderata e collegare quindi la spina.

Figura 7

- Attivare e disattivare l'aspirapolvere azionando il tasto ON/OFF nel senso indicato dalla freccia.
- L'indicatore blu nell'area «stato filtro» si accende: l'apparecchio è pronto all'uso.

Aspirazione

Si tratta di un apparecchio molto potente ed efficiente. Si consiglia di utilizzare la potenza massima esclusivamente in caso di pavimenti duri e moquette a pelo raso molto sporchi.

Figura 8

Regolazione della spazzola per pavimenti:

a) per la pulizia di tappeti e moquette => 

b) per la pulizia di pavimenti duri => 

Spazzola per pavimenti con dispositivo di sollevamento dei tappeti*

Figura 9*

Quando si ritrae la spazzola per pavimenti, il tappeto viene sollevato in modo da consentire la pulizia anche sotto il bordo del tappeto.

Uso dell'aspiratore con gli accessori

Figura 10

Staccare gli accessori combinati dal supporto per accessori tirandoli nel senso indicato dalla freccia.

- Bocchetta per giunti**
Per la pulizia dei giunti e degli angoli.
Per i punti difficilmente accessibili, è possibile allungare l'accessorio combinato estraendo in modo telescopico la bocchetta per giunti e regolandolo sui 2 livelli possibili.
 - Estrarre la bocchetta per giunti dei due livelli finché non si sente un clic.
 - Allentando il dispositivo di serraggio del tubo telescopico (premere nel senso indicato dalla freccia) si può nuovamente collegare la bocchetta per giunti.
- Bocchetta per imbottiture**
Per la pulizia di mobili imbottiti, tende, ecc.
- c) Pennello per mobili**
Per la pulizia di infissi, mobili, profili, ecc.
 - Ribaltare la bocchetta per imbottiture nel senso indicato dalla freccia.
 - Estrarre la corona ruotandola nel senso indicato dalla freccia.

Prima di montare l'accessorio combinato nel supporto per accessori, è necessario applicare la corona e ribaltare nuovamente la bocchetta per imbottiture.

*a seconda della specifica dotazione

Figura 11*

- Fissare la bocchetta per perforazioni all'impugnatura e applicarla quindi alla parete in modo che l'apertura dalla bocchetta si venga a trovare direttamente al di sopra del punto in cui effettuare il foro.
- Impostare l'apparecchio sul livello di potenza minimo e attivarlo.
- La bocchetta per perforazioni viene mantenuta nella posizione desiderata dalla forza di aspirazione stessa. A seconda delle caratteristiche della superficie della parete da perforare, potrebbe essere necessario regolare ulteriormente la potenza al fine di ottimizzare la stabilità della bocchetta per perforazioni. Durante la perforazione, la polvere fine viene aspirata automaticamente.

Attenzione: utilizzare la bocchetta per perforazioni soltanto con il contenitore raccogli sporco, in quanto la polvere fine può compromettere il corretto funzionamento del sacchetto filtro.

Figura 12

In caso di brevi pause è possibile utilizzare il supporto ausiliario di parcheggio situato sul lato posteriore dell'apparecchio. Inserire l'aletta di plastica del tronchetto della bocchetta nell'incavo sul fianco dell'apparecchio.

Dopo la pulizia**Figura 13**

- Disattivare l'apparecchio e staccare la spina dalla presa.
- Tirare brevemente il cavo di collegamento alla rete elettrica e rilasciare (il cavo si arrotola automaticamente).
- Tirandolo nuovamente, si riattiva il freno del cavo. Tirandolo una seconda volta brevemente, si disattiva.

Figura 14

Azionando la guarnizione di scorrimento nella direzione indicata dalla freccia, sbloccare il tubo telescopico e congiungere.

Figura 15

Per trasportare/riporre l'apparecchio è possibile servirsi del dispositivo ausiliario di stazionamento situato sul lato inferiore dell'apparecchio stesso. Posizionare l'apparecchio in verticale. Inserire l'aletta in materiale plastico della spazzola per pavimenti nell'incavo sul lato inferiore dell'apparecchio.

Avete acquistato un aspirapolvere per pavimenti che consente di aspirare sporco secco di qualunque genere, sia con il contenitore raccogli sporco, sia con il sacchetto filtro MEGAFilt®SuperTEX.

Si consiglia l'utilizzo

- del contenitore raccogli sporco soprattutto per eliminare i resti delle attività "fai da te", per esempio i trucioli, ecc.
- del sacchetto filtro MEGAFilt®SuperTEX principalmente per i normali lavori di pulizia domestica.

Uso del contenitore raccogli sporco**Figura 16**

Per aspirare con il contenitore raccogli sporco impostare il regolatore di potenza su «bagless».

Figura 17

- Se il contenitore raccogli sporco è pieno o intasato, l'indicatore «stato filtro» rosso lampeggia e l'indicatore blu si spegne.
- Qualora non si provvedesse a spegnere l'apparecchio e a svuotare il contenitore, dopo poco tempo l'indicatore passerebbe su rosso fisso e l'apparecchio verrebbe regolato automaticamente sul livello di potenza minimo.
- La regolazione della potenza è possibile solo dopo aver spento e riacceso l'aspirapolvere.

Svuotamento del contenitore raccogli sporco**Figura 18**

- Svuotare il contenitore raccogli sporco dopo ciascun utilizzo, o al più tardi quando, con la bocchetta sollevata dal pavimento, l'indicatore «stato filtro» rosso lampeggia.
- Aprire il coperchio del vano di raccolta dello sporco azionando la leva di chiusura nel senso indicato dalla freccia.

Figura 19

Estrarre il contenitore raccogli sporco dall'apparecchio.

Figura 20

- Per svuotarlo aprire lo sportello sul fondo nel senso indicato dalla freccia.
- Chiudendo lo sportello verificare che i bordi non siano sporchi e, se necessario, pulirli.
- Richiudere lo sportello fino al clic.

Figura 21

Inserire il contenitore raccogli sporco nell'apparecchio e richiudere il coperchio del vano di raccolta.

Attenzione: dopo diversi utilizzi il contenitore raccogli sporco può risultare graffiato all'interno e appannarsi. Questo non influisce tuttavia in alcun modo sul funzionamento dell'aspirapolvere.

Pulire il filtro permanente e il filtro Microsan

Quando effettuare la pulizia:

- Quando si è continuato a pulire fino all'accensione dell'indicatore «stato filtro».
- Dopo ogni anomalia, ovvero ogniqualvolta si elimini la causa di occlusione.
- Al massimo ogni sei mesi.

Figura 22

- Azionando i due nottolini nel senso indicato dalla freccia, allentare il portafiltro e ribaltarlo verso l'alto.

Figura 23

- Estrarre il filtro Microsan e il filtro permanente, quindi pulirli battendoli leggermente.

Attenzione: lavare a mano il filtro Microsan ogni sei mesi oppure quando è molto sporco e lasciarlo asciugare per circa 24 ore prima di reinserirlo.

Anomalia di funzionamento

Eliminazione di un'occlusione nel contenitore raccogli sporco.

Figura 24

- Svuotare il contenitore (vedere figura 20)
- Eliminare la causa dell'occlusione, servendosi per esempio di un cacciavite oppure battendo leggermente.
- Richiudere lo sportello fino al clic.

Utilizzo del sacchetto filtro MEGAFilt® SuperTEX



Se necessario, è anche possibile utilizzare un sacchetto filtro MEGAFilt® SuperTEX al posto del contenitore raccogli sporco.

Figura 25

- Aprire il coperchio del vano di raccolta dello sporco (v. figura 18)
- Estrarre il contenitore raccogli sporco (v. figura 19) e applicare il sacchetto filtro MEGAFilt® SuperTEX.
- Chiudere il coperchio del vano di raccolta dello sporco.

Figura 26

Azionando il regolatore della potenza di aspirazione è possibile impostare la forza di aspirazione desiderata a diversi livelli.

- Ambito di potenza minima: 
Per la pulizia di materiali delicati, per esempio le tende.
- Ambito di potenza medio: 
Per la pulizia quotidiana in condizioni di sporco limitato.
- Ambito di potenza elevato: 
Per la pulizia di rivestimenti resistenti, di pavimenti duri e in caso di forte sporco.

Sostituzione del sacchetto filtro MEGAFilt® SuperTEX

Figura 27

- Se l'indicatore «stato filtro», quando si solleva la bocchetta dal pavimento o si imposta la potenza massima, si accende e dopo poco tempo passa su rosso fisso, sostituire il sacchetto filtro anche se non è ancora pieno. In questo caso è il tipo di contenuto a rendere necessaria la sostituzione. Non appena l'indicatore passa su rosso fisso, viene automaticamente reimpostata la potenza minima. La regolazione della potenza è possibile solo dopo aver spento e riacceso l'aspirapolvere.
- Aprire il coperchio del vano di raccolta dello sporco azionando la leva di chiusura nel senso indicato dalla freccia.

Figura 28

Chiudere il sacchetto filtro MEGAFilt® SuperTEX tirando la linguetta di chiusura ed estrarlo.

Figura 29

Montare un sacchetto filtro MEGAFilt® SuperTEX nuovo sul relativo supporto e chiudere il coperchio del vano di raccolta dello sporco.

Attenzione: il coperchio del vano di raccolta dello sporco si chiude solo se è stato montato il sacchetto filtro MEGAFilt® SuperTEX, il filtro tessile o il contenitore raccogli sporco.

Se, dopo la sostituzione del sacchetto filtro, l'indicatore «stato filtro» dovesse continuare a lampeggiare, controllare che la bocchetta, il tubo o il flessibile non siano intasati.

Sostituzione del filtro di protezione del motore e del filtro d'igiene

Pulizia del filtro di protezione del motore

Si consiglia di pulire il filtro di protezione del motore a intervalli regolari, battendolo leggermente e lavandolo.

Figura 30

- Aprire il coperchio del vano di raccolta dello sporco (vedere figura 18).
- Estrarre il filtro di protezione del motore nel senso indicato dalla freccia.
- Pulire il filtro di protezione del motore battendolo leggermente.
- In caso di forte sporco, è necessario lavare il filtro di protezione del motore. Successivamente, lasciarlo asciugare per almeno 24 ore.
- Dopo la pulizia, inserire il filtro di protezione del motore nell'apparecchio sino al clic e chiudere il coperchio del vano di raccolta dello sporco.

Il nuovo filtro di protezione del motore può essere richiesto presso il servizio di assistenza tecnica (vedere "Parti di ricambio" a pag. 8).

Sostituzione del filtro Hepa*

Il filtro Hepa deve essere sostituito una volta all'anno.

Figura 31*

- Sbloccare e aprire la griglia di sfiato, premendo la linguetta di chiusura nel senso indicato dalla freccia.
- Sbloccare ed estrarre il filtro Hepa, premendo il dispositivo di chiusura nel senso indicato dalla freccia, quindi provvedere al suo smaltimento.

Figura 32*

- Spingere il nuovo filtro Hepa al di sotto delle due alette e muoverlo nel senso indicato dalla freccia finché non si innesta in posizione.
- Chiudere la griglia di sfiato.

Sostituzione della cassetta a carbone attivo*

Se l'apparecchio è dotato anche di una cassetta a carbone attivo, quest'ultima deve essere sostituita una volta all'anno.

Figura 33*

- Rimuovere la cassetta a carbone attivo e smaltirla con i rifiuti domestici.
- Montare una nuova cassetta a carbone attivo.

Dopo aver aspirato particelle di polvere fini (per esempio gesso, cemento, ecc.), pulire il filtro di protezione del motore battendolo e, se necessario, sostituire il filtro di protezione del motore e il filtro d'igiene.

Manutenzione

Prima di pulire l'aspirapolvere, è necessario disattivarlo e staccare la spina.

L'aspirapolvere e gli accessori in materiale plastico possono essere puliti con un normale detergente per plastica.

- **Non utilizzare strumenti abrasivi né detergenti universali o per vetro.**
- **Non immergere mai l'aspirapolvere nell'acqua.**

Il vano di raccolta dello sporco può essere pulito con un altro aspirapolvere o semplicemente mediante un panno/pennello asciutto.

*a seconda della specifica dotazione

Con riserva di modifiche tecniche.

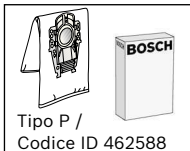

Tipo P /
Codice ID 462588

Confezione del filtro di ricambio BBZ52AFP2

Contenuto:

5 sacchetti filtro MEGAfilt®SuperTEX con dispositivo di chiusura
1 filtro d'igiene Microsan

<http://www.dust-bag-bosch.com>



Filtro tessile (filtro permanente) BBZ10TFP

Filtro riutilizzabile con sistema di chiusura con velcro.

- ! **Attenzione: si consiglia di evitare l'abbinamento di filtro tessile e filtro HEPA in quanto questa combinazione determina una notevole riduzione della durata utile del filtro HEPA.**

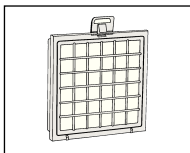

Filtro HEPA (classe H12) BBZ151HF

Consigliato per gli allergici. Per avere aria di scarico estremamente pura. Da sostituire una volta all'anno.

- ! **Attenzione: si consiglia di evitare l'abbinamento di filtro tessile e filtro HEPA in quanto questa combinazione determina una notevole riduzione della durata utile del filtro HEPA.**

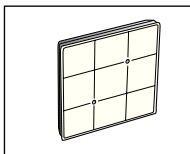

Cassetta a carbone attivo BBZ190AF

Cassetta a carbone attivo extra-spessa. Impedisce la formazione di odori sgradevoli per lunghi periodi di tempo. Da sostituire una volta all'anno. Utilizzabile solo in abbinamento con il filtro HEPA (BBZ151HF) o il microfiltro igiene. In caso di utilizzo con microfiltro igiene, rimuovere l'espanso dal supporto del filtro e applicare la cassetta a carbone attivo.

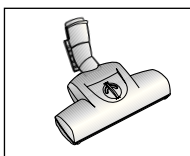

Spazzola TURBO-UNIVERSAL® BBZ102TBB

Per spazzolare e pulire in una sola operazione moquette e tappeti a pelo corto nonché per tutti i tipi di rivestimenti. Ideale per l'aspirazione dei peli di animali. L'azionamento del rullo della spazzola avviene tramite la corrente di aspirazione dell'aspirapolvere. Non è necessario stabilire un collegamento elettrico.

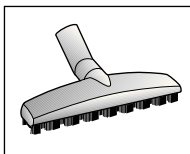

Spazzola TURBO-UNIVERSAL® BBZ102TBB

Per spazzolare e pulire in una sola operazione moquette e tappeti a pelo corto nonché per tutti i tipi di rivestimenti. Ideale per l'aspirazione dei peli di animali. L'azionamento del rullo della spazzola avviene tramite la corrente di aspirazione dell'aspirapolvere. Non è necessario stabilire un collegamento elettrico.

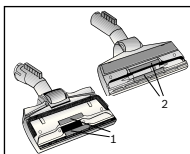

In caso di necessità, le parti di ricambio possono essere richieste, presso il servizio clienti.

Dispositivo di sollevamento dei fili (1/2):

Dispositivo di sollevamento dei fili (1): codice ID. 188565

Dispositivo di sollevamento dei fili (2): codice ID. 184773

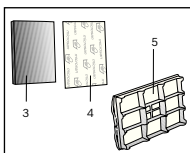

Filtro permanente (3) e filtro Microsan (4) per contenitore raccogliporco.

Filtro permanente per contenitore raccogliporco (3): codice ID

Filtro Microsan per contenitore raccogliporco (4): codice ID

Filtro di protezione del motore (5):

Filtro di protezione del motore (5): codice ID 187622

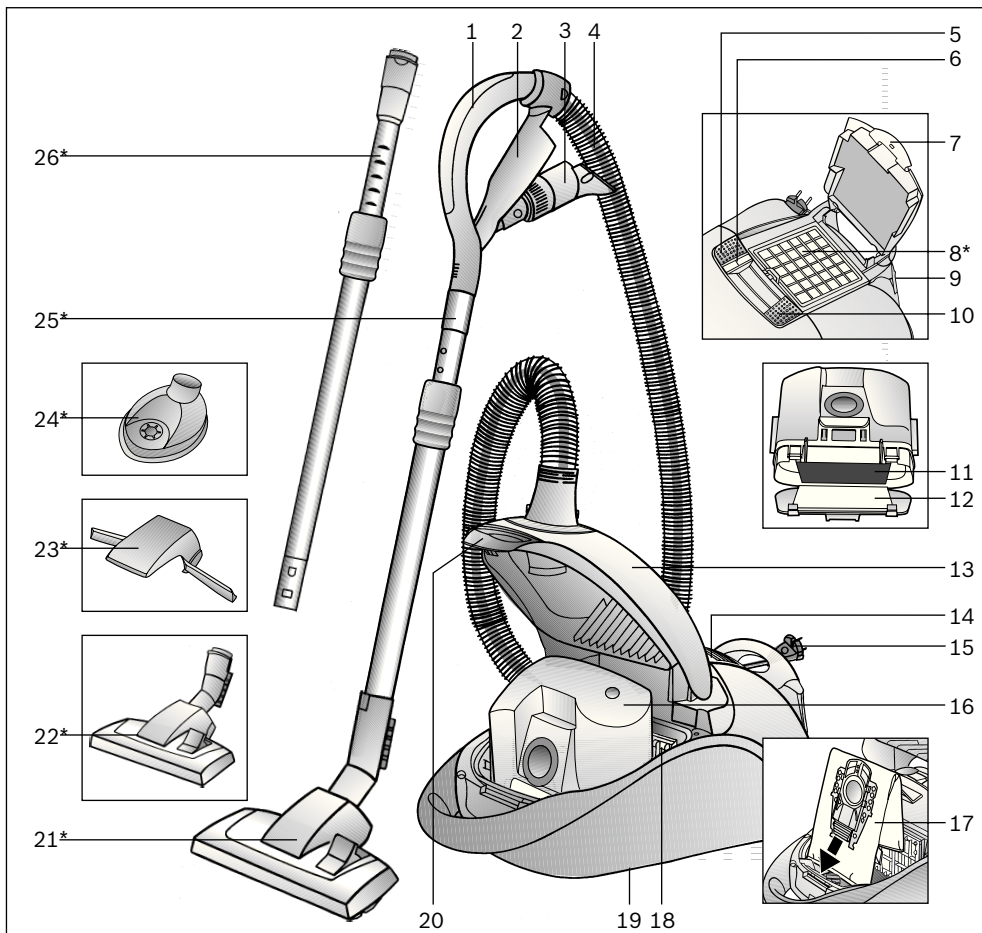

- | | |
|---------------------------------------|---|
| 1 Handgreep van de slang | 16 Stofreservoir of alternatief |
| 2 Accessoirehouder | 17 Filterzak MEGAFilt® SuperTEX |
| 3 Combi-accessoires | 18 Motorbeveiligingsfilter |
| 4 Zuigslang | 19 Motorbeveiliging (aan de onderkant van het apparaat) |
| 5 Aan- / uitschakelaar | 20 Afsluithendel |
| 6 Indicatie »filter status« | 21 Omschakelbaar vloermondstuk* |
| 7 Sluitstrip | 22 Omschakelbaar vloermondstuk met ontgrendelingshuls* |
| 8 Uitblaasfilter* | 23 Tapijtopnemer* |
| 9 Parkeerhulp | 24 Boormondstuk* |
| 10 Zuigkrachtregelaar | 25 Telescoopbuis met schuifmanchet* |
| 11 Duurzaam filter voor stofreservoir | 26 Telescoopbuis met schuifmanchet en ontgrendelingshuls* |
| 12 Microsanfilter voor stofreservoir | |
| 13 Deksel van het stofcompartiment | |
| 14 Uitblaasrooster | |
| 15 Elektriciteitsnoer | |

*afhankelijk van de uitvoering

De gebruiksaanwijzing goed bewaren. Wanneer u de stofzuiger doorgeeft aan derden de gebruiksaanwijzing erbij voegen.

Gebruik volgens de voorschriften

Deze stofzuiger is alleen voor huishoudelijk en niet voor zakelijk gebruik bestemd.

De stofzuiger uitsluitend gebruiken zoals aangegeven in deze gebruiksaanwijzing.

De fabrikant is niet aansprakelijk voor eventuele schade die ontstaat wanneer het apparaat niet volgens de voorschriften of op een verkeerde manier wordt gebruikt.

Volg daarom beslist de volgende aanwijzingen op!

De stofzuiger mag alleen maar worden gebruikt met:

- originele filterzak MEGAFilt® SuperTEX
- originele reserveonderdelen, accessoires of -extra toebehoren

De stofzuiger is niet geschikt voor:

- het schoonzuigen van mensen of dieren
- het opzuigen van:
 - insecten
 - substanties die schadelijk voor de gezondheid, heet of gloeiend zijn, of scherpe randen hebben.
 - vochtige of vloeibare stoffen
 - licht ontvlambare of explosieve stoffen en gassen.
 - as, roest van open haarden en centrale verwarmingsinstallaties

Veiligheidsvoorschriften

Deze stofzuiger voldoet aan de erkende regels van de techniek en de betreffende veiligheidsbepalingen.

We bevestigen de conformiteit met de volgende Europese richtlijnen: 89/336/EEG (gewijzigd door RL 91/263/EEG, 92/31/EEG en 93/68/EEG). 73/23/EWG (gewijzigd door RL 93/68/EWG).

- De stofzuiger alleen volgens het typeplaatje aansluiten en in gebruik nemen.
- Nooit zuigen zonder stofreservoir of filterzak MEGAFilt® SuperTEX.
=> Het apparaat kan beschadigd worden!
- Kinderen mogen de stofzuiger alleen onder toezicht gebruiken.
- Voorkom het zuigen met mondstuk en buis in de nabijheid van het hoofd.
=> Er bestaat gevaar voor verwondingen!
- Het elektriciteits snoer niet gebruiken om de stofzuiger te dragen of te transporteren.
- Bij gebruik van meerdere uren achter elkaar het elektriciteits snoer volledig uittrekken.
- Niet aan het elektriciteits snoer maar aan de stekker trekken om het apparaat los te koppelen van het net.
- Het elektriciteits snoer niet over scherpe randen trekken en niet bekneld laten raken.

- Voor alle werkzaamheden aan de stofzuiger of de accessoires de stekker uit het stopcontact halen.
- De stofzuiger niet in gebruik nemen wanneer hij beschadigd is. In geval zich een storing voordoet de stekker uit het stopcontact halen.
- In verband met de veiligheid mogen er alleen door de daartoe bevoegde Klantenservice reparaties aan de stofzuiger worden uitgevoerd en onderdelen worden vervangen.
- De stofzuiger beschermen tegen vochtigheid en warmtebronnen.
- Het apparaat uitschakelen wanneer het niet wordt gebruikt.
- Versleten apparaten onmiddellijk onbruikbaar maken, het apparaat daarna op een verantwoorde wijze afvoeren.
- Uit veiligheidsoverwegingen is de stofzuiger voorzien van een oververhittingsbeveiliging. Mocht er een blokkering optreden en het apparaat te heet worden, dan wordt het automatisch uitgeschakeld. Trek de stekker uit het stopcontact en zorg ervoor dat het mondstuk, de zuigbuis of de slang niet verstoep is, of controleer of het filter vervangen moet worden. Nadat de storing is opgeheven dient u het apparaat minstens 1 uur te laten afkoelen. Hierna kan het weer worden gebruikt.

Instructies voor recycling

■ Verpakking

De verpakking beschermt de stofzuiger tegen beschadiging tijdens het transport.

Deze bestaat uit milieuvriendelijk materiaal en is daarom recyclebaar. Breng verpakkingsmateriaal dat u niet meer nodig heeft naar een verzamelplaats voor de verwerking van afval.

■ Oude apparaten

Oude apparaten bevatten vaak nog waardevol materiaal.

Geef daarom uw oude apparaat voor hergebruik af aan uw handelaar of een recyclecentrum. Informatie over actuele methoden van afvalverwijdering kunt u krijgen bij uw handelaar of uw gemeente.

■ Let op

- Als de zekering in de meterkast bij het inschakelen van het apparaat wordt geactiveerd, dan kan dit worden veroorzaakt doordat er tegelijkertijd meerdere elektrische apparaten met hoge aansluitwaarde op hetzelfde stroomcircuit zijn aangesloten. Het in werking treden van de zekering kan worden voorkomen door, alvorens het apparaat in te schakelen, de laagste vermogensstand in te stellen en pas daarna een hogere vermogensstand te kiezen.

Gelieve de pagina's met afbeeldingen uit te klappen!

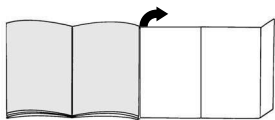

De stofzuiger in gebruik nemen

Afbeelding 1

- Het aansluitstuk van de zuigslang inbrengen in de zuigopening en laten inklinken.
- Bij het verwijderen van de zuigslang beide ontgrendelknoppen samendrukken en de slang eruit trekken.

Afbeelding 2*

- Handgreep en telescoopbuis in elkaar steken.
- Handgreep in de telescoopbuis schuiven tot hij vastklikt.
Om de verbinding op te heffen op de ontgrendelingshuls drukken en de handgreep eruit trekken.

Afbeelding 3*

- De tapijtopnemer op het mondstuk plaatsen.
- De tapijtopnemer door zijwaartse druk vastzetten.

Afbeelding 4*

- Het vloermondstuk en de telescoopbuis in elkaar steken.
- De telescoopbuis goed in het aansluitstuk van het vloermondstuk schuiven tot hij inklinkt.
Om de verbinding op te heffen op de ontgrendelingshuls drukken en de telescoopbuis eruit trekken

Afbeelding 5*

Door in de pijlrichting op de schuifmanchet te drukken de telescoopbuis ontgrendelen en de gewenste lengte instellen.

Afbeelding 6

De stekker van het elektriciteitsnoer vastpakken, het snoer tot de gewenste lengte uittrekken en de stekker in het stopcontact steken.

Afbeelding 7

- Stofzuiger in- of uitschakelen door in de pijlrichting op de aan- of uittoets te drukken.
- De blauwe indicatie bij »filter status« is verlicht.
Hiermee wordt aangegeven dat uw apparaat klaar voor bedrijf is.

Zuigen

U heeft een apparaat met een groot vermogen en een hoge zuigkracht aangeschaft. Daarom wordt het aanbevolen alleen bij sterk vervuilde, laagpolige vloerbedekking of harde vloeren gebruik te maken van het maximale vermogen.

Afbeelding 8

Vloermondstuk instellen:

- voor het schoonzuigen van vloerkleden en vaste vloerbedekking => 

- voor het zuigen van harde vloerbedekking => 

Vloermondstuk met tapijtopnemer*

Afbeelding 9*

Bij het intrekken van het vloermondstuk wordt de vloerbedekking opgetild, zodat er onder de rand gezogen kan worden.

Zuigen met accessoires

Afbeelding 10

Combi-accessoires uit de accessoirehouder halen door ze in de richting van de pijl te trekken.

- Kierenmondstuk
Voor het schoonzuigen van kieren en hoeken. Voor moeilijk toegankelijke plaatsen kan het combi-accessoire door de zuigmond als een telescoop uit te trekken in 2 standen verlengd worden.
 - Kierenmondstuk in beide standen zover uittrekken tot het hoorbaar inklinkt.
 - Door de telescoopvergrendelingen op te heffen (drukken in de richting van de pijl) kan het kierenmondstuk weer ineen worden geschoven.
- Meubelmondstuk
Voor het schoonzuigen van gestoffeerde meubels, gordijnen, enz.
- Meubelborstel
Voor het schoonzuigen van raamkozijnen, kasten, profielen, enz.
 - Meubelmondstuk in de richting van de pijl omklappen.
 - Door in de richting van de pijl te draaien komt de borstelkrans naar buiten.

Voordat de combi-accessoires in de accessoirehouder worden ingebracht, moet de borstelkrans ingedraaid en het meubelmondstuk ingeklapt worden.

*afhankelijk van de uitvoering

Afbeelding 11*

- Het boormondstuk aan de handgreep bevestigen en zo tegen de wand plaatsen dat de boorgatopening van het mondstuk zich exact op het te boren gat bevindt.
- Het apparaat instellen op een laag vermogensniveau en vervolgens inschakelen.
- Het boormondstuk wordt door de zuigkracht in de gewenste positie gehouden. Eventueel is het aan te raden het vermogen hoger in te stellen, afhankelijk van het oppervlak van de wand waarin geboord moet worden, om te garanderen dat het boormondstuk zich vastzuigt. Bij het boren wordt automatisch het fijne stof opgezogen.

Let op: het boormondstuk mag alleen in combinatie met het stofreservoir worden gebruikt, omdat fijn boorstof invloed kan hebben op de werking van de filterzak.

Afbeelding 12

Bij korte zuigpauzes kunt u de parkeerhulp aan de achterkant van het apparaat gebruiken. Kunststof rib op het aansluitstuk van het mondstuk in de uitsparing aan de achterkant van het apparaat schuiven.

Na het werk**Afbeelding 13**

- Het apparaat uitschakelen, de stekker uit het stopcontact halen.
- Kort aan het elektriciteits snoer trekken en loslaten (het snoer rolt automatisch op).
- Door opnieuw aan het elektriciteits snoer te trekken wordt de snoerrem geactiveerd, door nog een keer kort aan het elektriciteits snoer te trekken wordt het snoer weer gedeactiveerd.

Afbeelding 14

Door in de richting van de pijl op de schuifmanchet te drukken de telescoopbuis ontgrendelen en in elkaar schuiven.

Afbeelding 15

Voor het uitschakelen / transporteren van het apparaat kunt u de uitschakelhulp aan de onderzijde van het apparaat gebruiken. Het apparaat recht op neerzetten. Kunststof nok op het vloermondstuk in de uitsparing aan de onderkant van het apparaat schuiven.

U heeft een stofzuiger aangeschaft waarmee u allerlei soorten droog vuil zowel met het stofreservoir als met de MEGAfil[®] SuperTEX filterzak kunt opzuigen.

Wij bevelen het gebruik aan

- van het stofreservoir, met name voor de doe-het-zelver, bijv. voor het verwijderen van zaagsel e.d.
- van de MEGAfil[®] SuperTEX filterzak vooral bij gebruikelijke schoonmaakwerkzaamheden in het huishouden.

Werken met het stofreservoir**Afbeelding 16**

Voor het zuigen met het stofreservoir de vermogensregelaar op »bagless« instellen.

Afbeelding 17

- Wanneer het stofreservoir vol of verstopt is, knippert de indicatie »filter status« rood, de blauwe indicatie verdwijnt.
- Wanneer het apparaat niet uitgeschakeld en het reservoir niet geleegd wordt, is de indicatie na korte tijd voortdurend rood verlicht. Het apparaat wordt automatisch op de laagste vermogensstand ingesteld.
- Het is pas mogelijk om het stofzuigervermogen te regelen nadat het apparaat uit- en weer ingeschakeld is.

Het stofreservoir legen**Afbeelding 18**

- Het stofreservoir moet na het zuigen altijd geleegd worden, maar uiterlijk dan wanneer de indicatie »filter status« rood knippert als het mondstuk van de bodem is opgetild.
- Het deksel van het stofcompartiment openen door in de richting van de pijl aan de afsluithendel te draaien.

Afbeelding 19

Stofreservoir uit het apparaat nemen.

Afbeelding 20

- Om het te legen de onderklep in de richting van de pijl openen.
- Bij het sluiten van de onderklep dient u erop te letten dat er geen vuil op de rand komt, eventueel schoonmaken.
- Onderklep sluiten en hoorbaar vergrendelen.

Afbeelding 21

Stofreservoir weer in het apparaat plaatsen en het deksel van het stofcompartiment sluiten.

Let op: na meerdere keren zuigen kan het stofreservoir bekrast worden en beslaan. Dit heeft echter geen enkele invloed op de werking van de stofzuiger, d.w.z. hij functioneert verder volledig normaal.

Microsan- en duurzaam filter schoonmaken

Wanneer moet ik schoonmaken:

- Wanneer er wordt gezogen tot de indicatie »filter status« wordt oplicht.
- Na elke storing, d.w.z. elke keer nadat een verstopping is opgeheven.
- Uiterlijk halfjaarlijks.

Afbeelding 22

- De filterhouder loszetten en openklappen door in de richting van de pijl op de beide arrêteernokken te drukken.

Afbeelding 23

- Microsan- en duurzaam filter verwijderen en schoonmaken door ze uit te kloppen.

Let op: Het Microsanfilter moet halfjaarlijks of bij sterke vervuiling met de hand gewassen worden en mag pas na een droogtijd van ca. 24 uur weer ingebracht worden.

Storing

Het verhelpen van een verstopping in het stofreservoir.

Afbeelding 24

- Reservoir legen (zie afbeelding 20)
- Verstopping verhelpen, bijv. met behulp van een schroevendraaier en door het reservoir uit te kloppen verwijderen.
- Onderklep sluiten en hoorbaar vergrendelen.

Werken met filterzak MEGAfilt®SuperTEX



Naar wens kan ook bij het stofreservoir een filterzak MEGAfilt®SuperTEX worden gebruikt.

Afbeelding 25

- Het deksel van het stofcompartiment openen (zie afbeelding 18)
- Stofreservoir verwijderen (zie Afbeelding 19) en filterzak MEGAfilt®SuperTEX inbrengen.
- Het deksel van het stofcompartiment sluiten.

Afbeelding 26

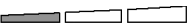
Met behulp van de zuigkrachtregelaar kan de gewenste zuigkracht traploos worden ingesteld.

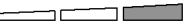
- Lage stand:  voor het schoonzuigen van kwetsbare stoffen, bijv. gordijnen.
- Middelste stand:  voor de dagelijkse reiniging bij geringe vervuiling.
- Hoge stand:  voor het schoonmaken van zware vloerbedekking, harde vloeren en bij sterke vervuiling.

Filterzak MEGAfilt®SuperTEX vervangen

Afbeelding 27

- Knippert de indicatie »filter status« wanneer het mondstuk van de vloer is opgetild en het hoogste zuigvermogen is ingesteld en is deze voortdurend rood verlicht, dan moet de filterzak vervangen worden, ook als hij niet vol is. In dit geval is vervanging noodzakelijk vanwege de aard van de inhoud van de zak.

Wanneer de indicatie voortdurend rood verlicht is, wordt de stofzuiger op de laagste vermogensstand ingesteld.

Het stofzuigervermogen kan pas worden geregeld nadat het apparaat eerst uit- en daarna weer ingeschakeld is.

- Het deksel van het stofcompartiment openen door de afsluithendel in de richting van de pijl te draaien.

Afbeelding 28

De filterzak MEGAfilt®SuperTEX afsluiten en uitnemen door aan het sluitlipje te trekken.

Afbeelding 29

Een nieuwe filterzak MEGAfilt®SuperTEX in de houder leggen en het deksel van het stofcompartiment sluiten.

Let op: het deksel van het stofcompartiment sluit alleen als er een filterzak MEGAfilt®SuperTEX of textiefilter of stofreservoir is ingebracht.

Mocht de indicatie »filter status« na vervanging van de filterzak rood knipperen, controleer dan of het mondstuk, de buis of de zuigslang verstopt is.

Vervanging van motorbeveiligings- / uitblaasfilter

Motorbeveiligingsfilter schoonmaken

Het motorbeveiligingsfilter dient regelmatig te worden schoongemaakt door het uit te kloppen of uit te wassen!

Afbeelding 30

- Het deksel van het stofcompartiment openen (zie afbeelding 18).
- Het motorbeveiligingsfilter in de richting van de pijl naar buiten trekken.
- Het motorbeveiligingsfilter schoonmaken door het uit te kloppen.
- Bij sterke vervuiling dient het motorbeveiligingsfilter te worden uitgewassen.
- Filter vervolgens minstens 24 uur laten drogen.
- Na het schoonmaken het motorbeveiligingsfilter tot de aanslag in het apparaat schuiven en het deksel van het stofcompartiment sluiten.

Indien gewenst kunt u een nieuw motorbeveiligingsfilter als reserveonderdeel verkrijgen bij de klantenservice (zie reserveonderdelen pag.8).

Hepa-filter vervangen*

Het Hepa-filter dient jaarlijks te worden vervangen.

Afbeelding 31*

- Door in de richting van de pijl op het sluitlipje te drukken het uitblaasrooster ontgrendelen en openen.
- Het Hepa-filter door in de richting van de pijl op de sluiting te drukken ontgrendelen, uitnemen en afvoeren.

Afbeelding 32*

- Het nieuwe Hepa-filter onder de beide houderstaafjes schuiven en in de richting van de pijl draaien tot het inklikt.
- Uitblaasrooster sluiten.

Actiefkool-cassette vervangen*

Is uw apparaat ook uitgerust met een actiefkool-cassette, dan moet deze jaarlijks worden vervangen.

Afbeelding 33*

- Actiefkool-cassette uitnemen en met het huisvuil meegeven.
- Nieuwe actiefkool-cassette inbrengen.

Na het opzuigen van fijne stofdeeltjes (zoals bijv. gips, cement, etc.) het motorbeveiligingsfilter schoonmaken door het uit te kloppen, eventueel het motorbeveiligingsfilter en het uitblaasfilter vervangen.

*afhankelijk van de uitvoering

Onderhoud

Voor het schoonmaken dient de stofzuiger altijd te worden uitgeschakeld en de stekker uit het stopcontact te worden gehaald.

De stofzuiger en accessoires van kunststof kunnen met een in de handel gebruikelijk schoonmaakmiddel voor kunststof worden onderhouden.

Geen schurende middelen, glas- of allesreiniger gebruiken.

De stofzuiger nooit in water houden.

Het stofcompartiment kan indien nodig met een tweede stofzuiger worden uitgezogen, of eenvoudig met een droge stofdoek of stofkwas worden schoongemaakt.

Technische wijzigingen voorbehouden

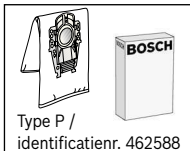
**Reservefilterverpakking** BBZ52AFP2

Inhoud:

5 filterzakken MEGAFilt® SuperTEX met sluiting

1 Microsan-uitblaasfilter

<http://www.dust-bag-bosch.com>**Textiefilter (permanente filter)** BBZ10TFP

Recyclebaar filter met klittenband.

- ! **Let op: het textiefilter en HEPA-filter dienen niet gecombineerd te worden gebruikt, omdat de levensduur van het HEPA-filter hierbij aanzienlijk korter wordt.**

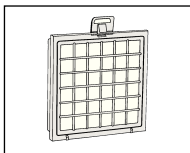
**HEPA-filter (klasse H12)** BBZ151HF

Aanbevolen voor mensen die allergisch zijn. Voor een extra zuivere uitblaasluucht.

Jaarlijks vervangen.

- ! **Let op: het textiefilter en HEPA-filter dienen niet gecombineerd te worden gebruikt, omdat de levensduur van het HEPA-filter hierbij aanzienlijk korter wordt.**

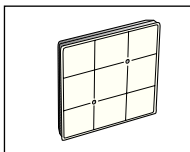
**Actiefkool-cassette** BBZ190AF

Extra dikke actiefkool-cassette. Gaat lange tijd storende geurtjes tegen. Jaarlijks vervangen. Alleen in combinatie met HEPA-filter (BBZ151HF) of micro-hygiënefilter bruikbaar. Bij gebruik met het micro-hygiënefilter het schuimstof uit het filterraam verwijderen en de actiefkool-cassette inbrengen.

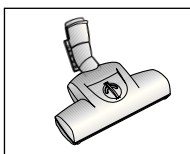
**TURBO-UNIVERSAL®-borstel** BBZ102TBB

Borstelt en zuigt kortpolige tapijten en vaste vloerbedekking, resp. alle vloerbedekkingen, in één keer. Met name geschikt voor het opzuigen van haren. De rolborstel wordt aangedreven door de zuigstroom van de stofzuiger.

Geen elektrische aansluiting vereist.

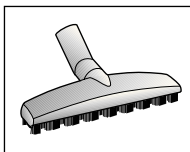
**TURBO-UNIVERSAL®-borstel** BBZ102TBB

Borstelt en zuigt kortpolige tapijten en vaste vloerbedekking, resp. alle vloerbedekkingen, in één keer. Met name geschikt voor het opzuigen van haren. De rolborstel wordt aangedreven door de zuigstroom van de stofzuiger. Geen elektrische aansluiting vereist.

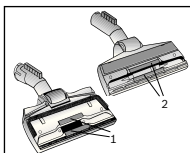
**Reserveonderdelen****(kunnen indien gewenst via de klantenservice worden verkregen.)****Draadopnemer (1/2)**

Draadopnemer (1): identificatienr. 188565

Draadopnemer (2): identificatienr. 184773

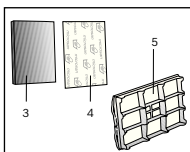
**Duurzaam filter (3) en Microsanfilter (4)** voor stofreservoir.

Duurzaam filter voor stofreservoir (3): identificatienr.

Microsanfilter voor stofreservoir (4): identificatienr.

Motorbeveiligingsfilter (5)

Motorbeveiligingsfilter (5): identificatienr. 187622

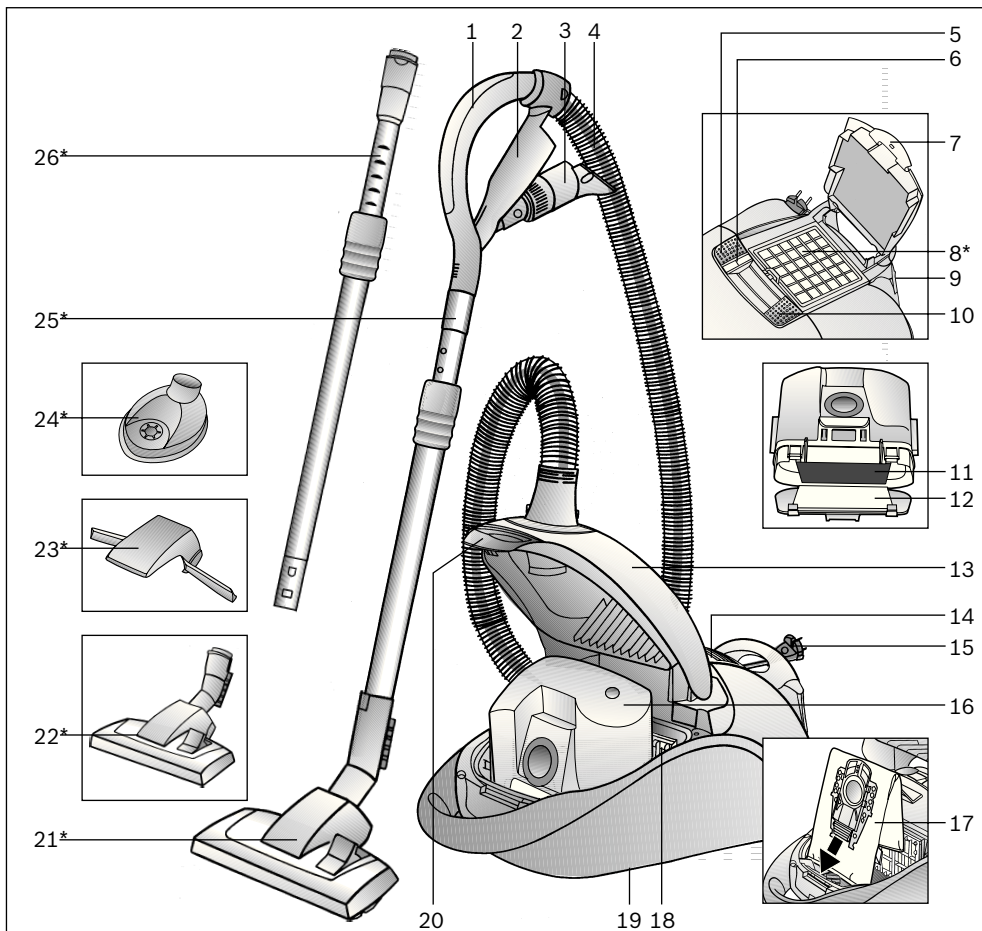

- | | | | |
|----|-----------------------------------|----|--|
| 1 | Slange-håndgreb | 16 | Støvbeholder eller alternativ |
| 2 | Tilbehørsholder | 17 | filterpose MEGAFilt® SuperTEX |
| 3 | Kombi-tilbehør | 18 | Motorbeskyttelsesfilter |
| 4 | Sugeslange | 19 | Parkeringsystem (på apparatets underside) |
| 5 | Tænd-/slukknop | 20 | Låsehåndtag |
| 6 | Indikator "filter status" | 21 | Universalgulvmundstykke* |
| 7 | Lukkelaske | 22 | Universalgulvmundstykke med låsemuffe* |
| 8 | Udblæsningsfilter* | 23 | Tæppeløfter* |
| 9 | Parkeringsystem | 24 | Mundstykke til borestøv* |
| 10 | Sugestykeregulator | 25 | Teleskoprør med skydemanchet* |
| 11 | Permanent filter til støvbeholder | 26 | Teleskoprør med skydemanchet og låsemuffe* |
| 12 | Microsan-filter til støvbeholder | | |
| 13 | Støvrumslåg | | |
| 14 | Udblæsningsgitter | | |
| 15 | Ledning | | |

*afhængigt af udstyr

Opbevar brugsanvisningen. Sørg for, at brugsanvisningen medfølger, hvis De giver støvsugeren videre til andre.

Formålsbestemt anvendelse

Denne støvsuger er kun beregnet til anvendelse i husholdninger og ikke til erhvervsmæssige formål. Støvsugeren må udelukkende anvendes i overensstemmelse med angivelserne i denne brugsanvisning.

Producenten påtager sig intet ansvar for eventuelle skader, som er opstået ved ikke-formålmæssig anvendelse eller forkert betjening.

Overhold derfor altid nedenstående anvisninger! Støvsugeren må kun bruges med:

- Original filterpose MEGAFilt® SuperTEX
- Originale reservedele, originalt tilbehør eller -originalt ekstra tilbehør

Støvsugeren egner sig ikke til:

- støvsugning af mennesker eller dyr
- Opsugning af:
 - smådyr
 - sundhedsfarlige, skarpkantede, varme eller glødende substanser
 - fugtige eller flydende substanser
 - letantændelige eller eksplosive stoffer eller gasser.
 - aske, sod fra kakkelovne eller centralvarmeanlæg

Sikkerhedsanvisninger

Denne støvsuger opfylder de almindeligt anerkendte regler for tekniske konstruktioner samt de respektive sikkerhedsbestemmelser.

Vi erklærer, at produktet stemmer overens med følgende europæiske direktiver: 89/336/EØF (ændret ved RL 91/263/EØF, 92/31/EØF og 93/68/EØF).

73/23/EØF (ændret v. direktiv 93/68/EØF).

- Støvsugeren må kun tilsluttes og anvendes i henhold til angivelserne på typeskiltet.
- Der må aldrig støvsuges uden støvbeholder eller MEGAFilt® SuperTEX filterposer.
=> Apparatet kan blive beskadiget!
- Lad kun børn benytte støvsugeren, når de er under opsigt.
- Undgå at støvsuge med mundstykke eller rør i nærheden af hovedet.
=> Der er fare for tilskadekomst!
- Benyt ikke netledningen til at bære / transportere støvsugeren med.
- Når støvsugeren bliver anvendt flere timer i træk, skal ledningen trækkes helt ud.
- Træk ikke i ledningen, men kun i selve stikket, når apparatets ledning skal trækkes ud af stikkontakten.
- Undlad at trække ledningen hen over skarpe kanter, og sørg for, at den ikke kommer i klemme.

- Træk altid støvsugerens eller tilbehørets netstik ud af stikkontakten, inden der foretages nogen form for vedligeholdelsesarbejde.
- Støvsugeren må ikke anvendes, hvis den er beskadiget. Træk stikket ud af stikkontakten i tilfælde af en funktionsfejl ved apparatet.
- For at der ikke skal opstå fare, må reparationer af støvsugeren og udskiftning af reservedele kun udføres af et autoriseret serviceværksted.
- Støvsugeren skal beskyttes mod fugt og varmekilder.
- Sluk for apparatet, når der ikke støvsuges.
- Et kasseret apparat skal gøres ubrugeligt med det samme, hvorefter det skal bortskaffes efter forskrifterne.
- Af sikkerhedsmæssige hensyn er støvsugeren forsynet med en overophedningssikring. Hvis der skulle opstå en tilstopning, så støvsugeren bliver for varm, slukker den automatisk. Træk stikket ud af kontakten, og kontroller, om mundstykke, rør eller slange er tilstoppet, eller om filtret trænger til at blive udskiftet.
Lad støvsugeren køle af mindst i en time, når fejlen er afhjulpet. Derefter er støvsugeren klar til brug igen.

Anvisninger om bortskaffelse

■ Emballage

Emballagen beskytter støvsugeren mod beskadigelse under transport.

Den består af miljøvenlige materialer og kan derfor genbruges. Emballage, der ikke skal anvendes mere, bør bortskaffes på genbrugsstationer eller lignende.

■ Kasserede apparater

Kasserede apparater indeholder materialer, der kan genbruges.

Indlever derfor udtjente apparater hos forhandleren eller på en genbrugsstation.

Der kan indhentes oplysninger om gældende bortskaffelsesregler hos forhandleren eller på kommunen.

■ Bemærk venligst

- Hvis sikringen springer, når maskinen tændes, kan årsagen til dette være, at De samtidig har tilsluttet flere elapparater med højt effektforbrug i den samme strømkreds.
Man kan undgå, at sikringen springer/slår fra, hvis man indstiller støvsugeren til den laveste sugeseffekt, før man tænder den, og først bagefter skifter over til en kraftigere sugeseffekt.

Fold siderne med figurerne ud!

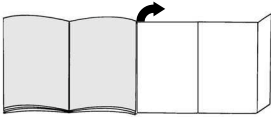

Ibrugtagning

Figur 1

- Stik støvsugerslangens studs ind sugeåbningen, og lad den klikke på plads.
- Tryk de to indgrebshager på slangestudsden sammen, og træk slangen ud.

Figur 2*

- Stik håndgrebet og teleskoprøret ind i hinanden.
- Skyd håndgrebet ind i teleskoprøret, til det går i indgreb.
Når de skal skilles ad igen, skal De trykke på låsemuffen og derefter trække håndgrebet ud.

Figur 3*

- Sæt tæppeløfteren på mundstykket.
- Frigør tæppeløfteren med et tryk til siden.

Figur 4*

- Stik gulvmundstykket og teleskoprøret helt ind i hinanden.
- Skyd teleskoprøret helt ind i gulvmundstykkets studs, indtil det går i indgreb.
Tryk på låsemuffen, og træk teleskoprøret ud, når delene skal skilles ad igen.

Figur 5*

Tryk skydemanchetten i pilens retning, så teleskoprøret frigøres, og indstil til den ønskede længde.

Figur 6

Hold i stikket på ledningen, træk ledningen ud til ønsket længde, og sæt stikket i stikkontakten.

Figur 7

- Tænd / sluk for støvsugeren ved at bevæge tænd-/ slukkkontakten i pilens retning.
- Den blå indikator i området "filter status" lyser og viser derved, at apparatet er klar til brug.



Støvsugning

De har anskaffet en meget effektiv støvsuger med stor sugeevne.

Derfor anbefales det, at De kun indstiller til den maksimale effekt ved meget snavsede tæpper med lav ulv eller på hårde gulve.

Figur 8

Indstille gulvmundstykket:

- Til støvsugning af tæpper og faste tæpper => 
- Til støvsugning af hårde gulvbelægninger => 

Gulvmundstykke med tæppeløfter*

Figur 9*

Når gulvmundstykket trækkes tilbage, løftes tæppet, så det bliver muligt at støvsuge under tæppekanten.

Støvsugning med tilbehør

Figur 10

Frigør kombi-tilbehøret fra tilbehørsholderen ved at trække i pilens retning.

- Fugemundstykke
Til støvsugning af fuger og hjørner.
Ved støvsugning på svært tilgængelige steder kan man forlænge kombi-tilbehøret ved at trække fugemundstykkets teleskopmekanisme op til to trin ud.
 - Træk ved begge trin fugemundstykket så langt ud, at det går i indgreb med et klik.
 - Når teleskoplåsene frigøres (tryk i pilens retning), kan fugemundstykket skydes sammen igen.
- Polstermundstykke
Til støvsugning af polstrede møbler, gardiner osv.
- Møbelpensel
Til støvsugning af vinduesrammer, skabe, profiler osv.
 - Vip polstermundstykket i pilens retning.
 - Børstekransen kommer frem, når der drejes i pilens retning.

Inden kombi-tilbehøret sættes på plads i tilbehørsholderen, skal børstekransen være drejet ind, og polstermundstykket skal være klappet tilbage.

*afhængigt af udstyr

Figur 11*

- Fastgør boremundstykket i håndgrebet, og placer det på væggen, så mundstykkets boringsåbning er placeret direkte over det sted, hvor der skal bores et hul.
- Indstil støvsugeren til lav sugestyrke, og tænd derefter for den.
- Boremundstykket bliver holdt på plads i den ønskede position af sugestyrken. Eventuelt skal sugestyrken, afhængigt af væggens overflade, bagefter indstilles til et højere trin, så boremundstykket kan suge sig fast til væggen. Når der bores, bliver det fine borestøv automatisk suget bort.

Bemærk: Mundstykket for borestøv skal helst kun bruges sammen med støvbeholderen, fordi det fine borestøv kan forringe filterposens funktion.

Figur 12

Ved korte pauser i støvsugningen kan De benytte parkeringssystemet på bagsiden af støvsugeren. Skyd kunststofribben på mundstykkets studs ind i udsparingen på bagsiden af apparatet.

Efter arbejdets afslutning**Figur 13**

- Sluk for apparatet, og træk stikket ud af stikkontakten.
- Træk kort i ledningen, og slip den igen (ledningen bliver automatisk rullet op).
- Når De igen trækker i netledningen, bliver ledningsbremsen aktiveret, og endnu et kort træk i ledningen deaktiverer den.

Figur 14

Tryk skydemanchetten i pilens retning, så teleskoprøret frigøres, og skyd det sammen.

Figur 15

De kan benytte parkeringssystemet på undersiden af apparatet, når det skal transporteres / sættes væk. Placer støvsugeren lodret. Skyd kunststofribben på gulvmundstykket ind i udsparingen på støvsugerens underside.

De har erhvervet en støvsuger, som kan bruges til opugning af alle former for tørt snavs – enten med støvbeholderen eller med MEGAFilt® SuperTEX filterposer.

Vi anbefaler, at De anvender

- støvbeholderen ved hobbyarbejde, f.eks. til at fjerne savsmuld, osv.
- MEGAFilt® SuperTEX filterposer til alle former for almindelig rengøring i husholdningen.

Arbejde med støvbeholderen**Figur 16**

Indstil sugestyrken til området "bagless", når der støvsuges med støvbeholderen.

Figur 17

- Hvis støvbeholderen er fyldt eller tilstoppet, blinker indikatoren "filter status" med rødt, og den blå indikator slukkes.
- Hvis apparatet ikke bliver slukket og beholderen ikke bliver tømt, lyser indikatoren efter kort tid vedvarende rødt, og apparatet bliver automatisk reguleret ned til den laveste sugestyrke.
- Det er først muligt at ændre sugestyrken, når apparatet har været slukket og er blevet tændt igen.

Tømning af støvbeholderen**Figur 18**

- Støvbeholderen bør tømmes, hver gang apparatet har været brugt, og den skal senest tømmes, når indikatoren "filter status" blinker rødt, når mundstykket er løftet op fra gulvet.
- Luk støvrumslåget op ved at skyde låsehåndtaget i pilens retning.

Figur 19

Tag støvbeholderen ud af apparatet.

Figur 20

- Luk bundklappen op ved at skyde den i pilens retning for at tømme støvbeholderen.
- Se efter ved lukning af bundklappen, at kanterne omkring den ikke er snavsede, og rengør om nødvendigt kanterne.
- Luk bundklappen, til den går i indgreb med et klik.

Figur 21

Sæt støvbeholderen på plads i apparatet igen, og luk støvrumsbeholderen.

Bemærk: Støvbeholderen kan blive ridset indvendig og få en mælkeagtig farve, når støvsugeren har været brugt flere gange. Dette har dog ingen virkning på støvsugerens funktion, dvs. den er stadig fuldt funktionsdygtig.

Rengøre det faste filter og Microsan-filtret

Hvornår skal filtrene renses?

- Når indikatoren "filter status" begynder at lyse under støvsugningen.
- Ved hver funktionsfejl, dvs. hver gang, der er blevet fjernet en tilstopning.
- Mindst en gang hvert halve år.

Figur 22

- Filterholderen frigøres ved at trykke de to indgrebshager i retning af pilen, og vippes op.

Figur 23

- Tag Microsan-filtret og det permanente filter ud, og bank dem rene.

Bemærk: Microsan-filtret skal vaskes i hånden en gang hvert halve år, eller når det er meget snavset. Det må først anvendes igen efter en tørretid på ca. 24 timer.

Funktionsfejl

Fjernelse af en tilstopning i støvbeholderen.

Figur 24

- Tøm beholderen (se figur 20).
- Frigør tilstopningen, f.eks. ved hjælp af en skruetrækker, så den kan bankes ud.
- Luk bundklappen, og lad den gå i indgreb med et klik.

Anvende filterposen MEGAFilt® SuperTEX



Om nødvendigt kan der anvendes en MEGAFilt® SuperTEX filterpose i stedet for støvbeholderen.

Figur 25

- Luk støvrumslåget op (se figur 18).
- Tag støvbeholderen ud (se figur 19), og sæt filterposen MEGAFilt® SuperTEX i apparatet.
- Luk støvrumslåget.

Figur 26

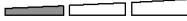
Med sugestykregulatoren kan den ønskede sugestykke indstilles trinløst.

- Lav
sugeeffekt: 
Til støvsugning af sart materiale, f.eks. gardiner.
- Mellem
sugeeffekt: 
Til daglig rengøring ved ringe tilsmudsning.
- Høj
sugeeffekt: 
Til rengøring af robuste gulvbelægninger, hårde gulvbelægninger og ved stærk tilsmudsning.

Udskifte MEGAFilt® SuperTEX filterposen

Figur 27

- Hvis indikatoren "filter status" blinker, når mundstykket ved højeste sugeeffekt er løftet op fra underlaget, og efter kort tid lyser vedvarende rødt, skal filterposen skiftes ud, også selv om den ikke er helt fuld. I dette tilfælde er det arten af det opsugede materiale, der gør det nødvendigt at udskifte filterposen.
Så snart indikatoren lyser vedvarende rødt, bliver støvsugeren reguleret ned til den laveste sugestykke. Det er først muligt at ændre sugestykken, når apparatet har været slukket og er blevet tændt igen.
- Luk støvrumslåget op ved at skyde låsehåndtaget i pilens retning.

Figur 28

Luk filterposen MEGAFilt® SuperTEX ved at trække i lukkelasken, og tag den ud.

Figur 29

Placer en ny MEGAFilt® SuperTEX filterpose i holderen, og luk støvrumslåget.

Bemærk: Støvrumslåget kan kun lukkes, når MEGAFilt® SuperTEX filterposen hhv. tekstilfiltret eller støvbeholderen er sat på plads.

Undersøg om mundstykke, rør eller sugeslange er tilstoppet, hvis indikatoren "filter status" stadig blinker rødt, når filterposen er blevet skiftet ud.

Udskiftning af motorbeskyttelses-/udblæsningsfilter

Renning af motorbeskyttelsesfiltret

Motorbeskyttelsesfilteret skal med regelmæssige mellemrum bankes rent eller vaskes!

Figur 30

- Luk støvrumslåget op (se figur 18).
- Træk motorbeskyttelsesfiltret ud i pilens retning.
- Rengør motorbeskyttelsesfiltret ved at banke det, til det er rent.
- Hvis motorbeskyttelsesfiltret er meget snavset, bør det vaskes.
Lad derefter filtret tørre i mindst 24 timer.
- Skyd det rengjorte motorbeskyttelsesfilter ind i apparatet til anslaget, og luk støvrumslåget igen.

Der kan om nødvendigt bestilles et nyt motorbeskyttelsesfilter som reservedel hos kundeservice (se reservedele s. 8).

Udskiftning af Hepa-filter*

Hepa-filtret skal udskiftes en gang om året.

Figur 31*

- Frigør udblæsningsgitret ved at trykke lukkemekanismen i pilens retning, og luk det op.
- Frigør Hepa-filtret ved at trykke lukkelasken i pilens retning, tag det ud, og kasser det.

Figur 32*

- Skyd et nyt Hepa-filter ind under de to holderibber, og drej det i pilens retning, til det går i indgreb.
- Luk udblæsningsgitret.

Udskiftning af aktivkul-kassetten*

Hvis apparatet også er udstyret med en aktivkul-kassette, skal den udskiftes en gang om året.

Figur 33*

- Tag aktivkul-kassetten ud, og kasser den sammen med husholdningsaffaldet.
- Læg en ny aktivkul-kassette på plads.

Når der er støvsuget fine støvpartikler op (som f.eks. gips, cement, osv.), skal motorbeskyttelsesfiltret bankes rent. Udskift evt. motorbeskyttelsesfiltret og udblæsningsfiltret.

Pleje

Sluk altid støvsugeren, og træk stikket ud af stikkontakten, når støvsugeren skal rengøres. Støvsugeren og tilbehørsdelene kan plejes med et af de gængse rensmidler til kunststof.

- **Brug aldrig skuremidler, glas- eller universalrengøringsmidler.**
- **Dyp aldrig støvsugeren i vand.**

Når det er nødvendigt, kan støvrummet støvsuges ved hjælp af en anden støvsuger, eller det kan rengøres med en tør støveklud / støvpensel.

Der tages forbehold for tekniske ændringer.

*afhængigt af udstyr

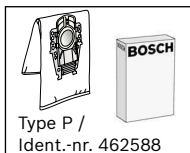

Udskiftningsfilterpakke BBZ52AFP2

Indhold:
5 filterposer MEGAfilt® SuperTEX med lukkemekanisme
1 Microsan-udblæsningsfilter

<http://www.dust-bag-bosch.com>



Tekstilfilter (permanent filter) BBZ10TFP

Genanvendeligt filter med burrelukning.

- ! **Bemærk: Kombinationen tekstilfilter og HEPA-filter bør undgås, fordi denne kombination forkorter HEPA-filtrets levetid betydeligt.**

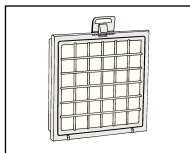

HEPA-filter (klasse H12) BBZ151HF

Anbefalet til allergikere. For ekstremt ren udblæsningsluft. Skiftes en gang om året.

- ! **Bemærk: Kombinationen tekstilfilter og HEPA-filter bør undgås, fordi denne kombination forkorter HEPA-filtrets levetid betydeligt.**

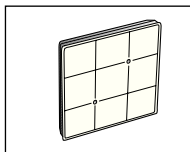

Aktivkul-kassette BBZ190AF

Ekstra tyk aktivkul-kassette. Forhindrer generende lugt i lang tid. Skiftes en gang om året. Kan kun anvendes i forbindelse med HEPA-filter (BBZ151HF) eller Micro-hygiefiltret. Når aktivkul-kassetten anvendes sammen med micro-hygiefiltret, skal skumplastindsatsen tages ud af rammen, hvorefter aktivkul-kassetten lægges på plads.

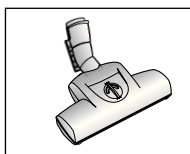

TURBO-UNIVERSAL®-børste BBZ102TBB

Børstning og støvsugning af tæpper og faste tæpper med lav luv hhv. alle gulvbelægninger i samme arbejdsgang. Specielt velegnet til opsugning af dyrehår. Børstens valse drives af støvsugerens sugeeffekt. Der kræves ingen elliitlutning.

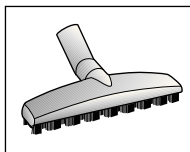

TURBO-UNIVERSAL®-børste BBZ102TBB

Børstning og støvsugning af tæpper og faste tæpper med lav luv hhv. alle gulvbelægninger i samme arbejdsgang. Specielt velegnet til opsugning af dyrehår. Børstens valse drives af støvsugerens sugeeffekt. Der kræves ingen elliitlutning.

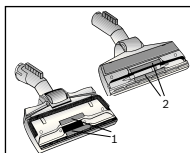

Reserve dele (kan om nødvendigt bestilles hos kundeservice.)

Trådløfter (1/2)

Trådløfter (1): Ident.-nr. 188565

Trådløfter (2): Ident.-nr. 184773

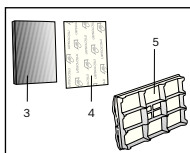

Permanent filter (3) og Microsan-filter (4) til støvbeholderen.

Permanent filter til støvbeholder (3): Ident.-nr.

Microsan-filter til støvbeholder (4): Ident.-nr.

Motorbeskyttelsesfilter (5)

Motorbeskyttelsesfilter (5): Ident.-nr. 187622

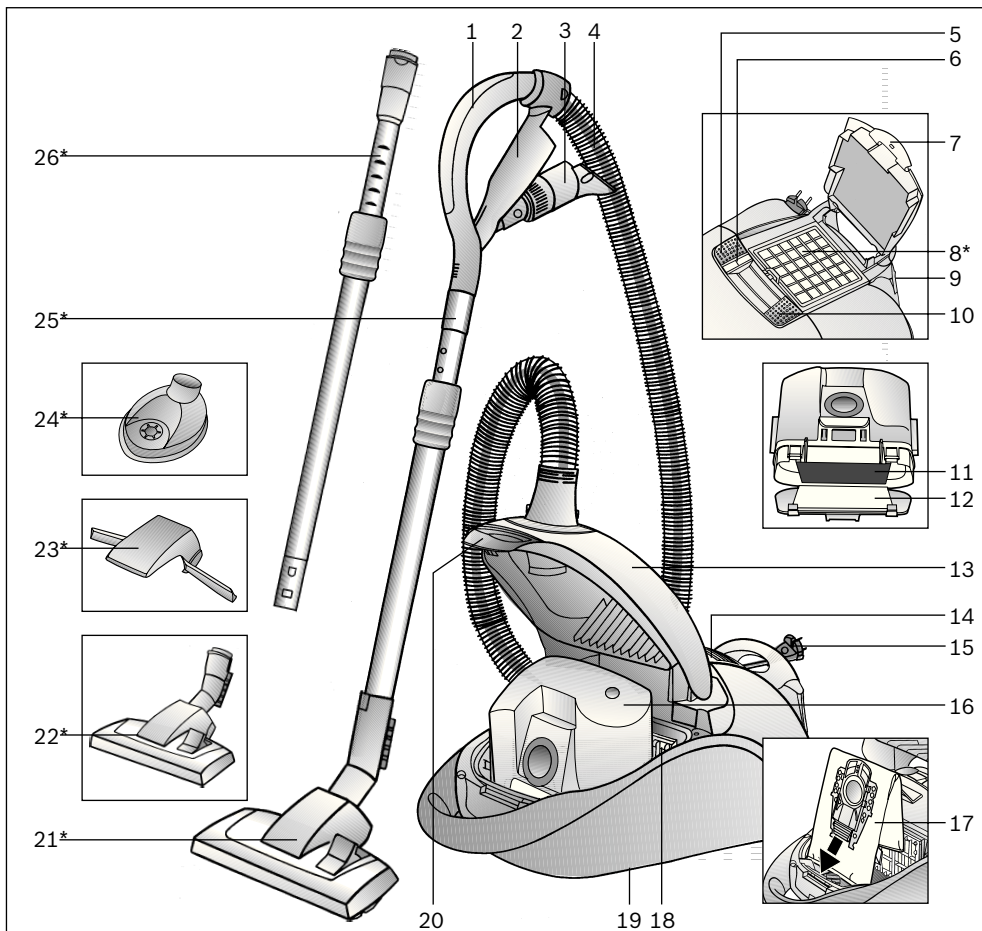

- | | |
|-------------------------------------|---|
| 1 Slangehåndtak | 16 Støvbeholder eller alternativt |
| 2 Tilbehørholder | 17 Filterpose MEGAFilt® SuperTEX |
| 3 Kombitilbehør | 18 Motorbeskyttelsesfilter |
| 4 Sugeslange | 19 Oppbevaringshjelp (på undersiden av apparatet) |
| 5 På-/av-knapp | 20 Låsestang |
| 6 Indikatoren "filter status" | 21 Omstillbart gulvmunnstykke* |
| 7 Lukkeflik | 22 Omstillbart gulvmunnstykke med låsehylse* |
| 8 Utblåsingsfilter* | 23 Teppeløfter* |
| 9 Parkeringshjelp | 24 Boremunnstykke* |
| 10 Sugekraftregulator | 25 Teleskoprør med skyvemansjett* |
| 11 Langtidsfilter til støvbeholder | 26 Teleskoprør med skyvemansjett og låsering* |
| 12 Microsan-filter til støvbeholder | |
| 13 Støvposedeksel | |
| 14 Utblåsingsgitter | |
| 15 Nettkabel | |

*avhengig av utstyr

Ta godt vare på bruksanvisningen. Bruksanvisningen må følge med når støvsugeren skifter eier.

Tiltenkt bruk

Støvsugeren er kun beregnet for bruk i husholdninger og ikke til nærings- og industriformål. Støvsugeren må bare brukes som beskrevet i denne bruksanvisningen.

Produsenten er ikke ansvarlig for eventuelle skader forårsaket av ikke-tiltenkt eller feil bruk.

Les derfor de følgende instruksjonene nøye!

Støvsugeren må bare brukes med:

- original-filterpose MEGAFilt® SuperTEX
- original-reservedeler, -tilbehør eller -spesialtilbehør

Støvsugeren egner seg ikke til:

- støvsuging av mennesker eller dyr
- oppsuging av:
 - insekter
 - helseskadelige, varme eller glødende stoffer eller gjenstander med skarpe kanter
 - fuktige eller flytende stoffer
 - lettantennelige eller eksplosive stoffer og gasser.
 - aske, sot fra kakkelovner og sentralfyringsanlegg

Sikkerhetsanvisninger

Denne støvsugeren er laget i henhold til anerkjente tekniske prinsipper og gjeldende sikkerhetsbestemmelser.

Vi bekrefter at produktet er i overensstemmelse med følgende europeiske retningslinjer: 89/336/EØF (endret gjennom RL 91/263/EØF, 92/31/EØF og 93/68/EØF). 73/23/EØF (med endringer i RL 93/68/EØS).

- Støvsugeren må kun kobles til og tas i bruk i henhold til opplysningene på typeskiltet.
- Støvsug aldri uten støvbeholder eller filterpose MEGAFilt® SuperTEX .
=> Apparatet kan bli ødelagt!
- Barn må kun bruke støvsugeren under oppsyn.
- Unngå støvsuging med munnstykke og rør i nærheten av hodet.
=> Fare for personskader!
- Ikke bruk nettkabelen til bæring/transport av støvsugeren.
- Ved sammenhengende bruk i flere timer må nettkabelen trekkes helt ut.
- Trekk i støpselet, ikke i nettkabelen, når du skal koble apparatet fra nettet.
- Ikke trekk nettkabelen over skarpe kanter, og ikke klem den fast.

- Trekk alltid ut netttøpselet før arbeid på støvsugeren eller på tilbehøret utføres.
- Ikke bruk støvsugeren hvis den er skadet. Hvis det oppstår feil, må du trekke ut netttøpselet.
- For å unngå farlige situasjoner skal reparasjoner og bytte av reservedeler på støvsugeren bare utføres av autorisert kundeservice.
- Beskytt støvsugeren mot fuktighet og varmekilder.
- Slå av apparatet når du ikke støvsuger.
- Utslitte apparater må straks gjøres ubrukbare, og deretter kasseres på forskriftsmessig måte.
- Av sikkerhetsgrunner er støvsugeren utstyrt med overopphetingsvern. Hvis det oppstår en blokkering og støvsugeren blir for varm, kobles den ut automatisk. Trekk ut netttøpselet og kontroller at munnstykke, sugerør eller slange ikke er tilstoppet. Kontroller også om filteret må skiftes. Etter at feilen er utbedret må støvsugeren avkjøles i minst 1 time. Deretter er den klar til bruk igjen.

Informasjon om kassering

■ Emballasje

Emballasjen beskytter støvsugeren mot skader under transport.

Den består av miljøvennlige materialer og kan derfor gjenvinnes. Kast emballasje du ikke har bruk for, på en miljøstasjon.

■ Gamle apparater

Gamle apparater inneholder mange materialer som fortsatt kan brukes.

Lever derfor det gamle apparatet til forhandleren eller til en miljøstasjon for gjenvinning.

Du kan få informasjon om mulige måter å kassere apparatet på hos forhandleren eller kommunale myndigheter.

! Obs!

- Hvis sikringen løses ut når du slår på maskinen, kan det skyldes at andre elektroniske apparater med høy effekt er tilkoblet samme kurs. Du kan unngå å løse ut sikringen hvis du stiller støvsugeren på laveste effektrinns når du slår den på og deretter velger et høyere effektrinns.

Brett ut bildesidene.

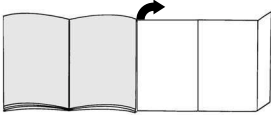

Komme i gang

Figur 1

- Før enden av sugeslangen inn i sugeåpningen til den smekker på plass.
- Når du fjerner sugeslangen, klemmer du sammen begge låseknappene og trekker slangen ut.

Figur 2*

- Sett sammen håndtak og teleskoprør.
- Skyv håndtaket inn i teleskoprøret til det klikker på plass.
Du løsner håndtaket igjen ved å trykke inn låseringen og trekke ut håndtaket.

Figur 3*

- Sett teppeløfteren på munnstykket.
- Trykk på teppeløfteren fra siden så den smekker på plass.

Figur 4*

- Sett sammen gulvmunnstykke og teleskoprør.
- Skyv teleskoprøret rett inn i enden på gulvmunnstykket til det smekker på plass.
For å løsne forbindelsen må du trykke sammen låsehylsen og trekke ut teleskoprøret.

Figur 5*

Ved å trykke skyvemansjetten i pilens retning, løsner du teleskoprøret, slik at du kan stille inn ønsket lengde.

Figur 6

Ta tak i støpselet på nettkabelen, trekk ut ønsket lengde og sett netstøpselet i kontakten.

Figur 7

- Slå av eller på støvsugeren ved å trykke av/på-knappen i pilens retning.
- Den blå indikatoren i området "filter status" lyser og viser med det at apparatet er klart til bruk.



Støvsuging

Du har anskaffet et svært kraftig apparat med høy sugeevne.

Å stille inn apparatet på maks effekt anbefales derfor kun ved sterkt tilsmussede teppegulv med kort hår eller ved harde gulv.

Figur 8

Innstilling av gulvmunnstykke:

- Til støvsuging av små tepper og teppegulv => 
- Til støvsuging av harde gulv => 

Gulvmunnstykke med teppeløfter*

Figur 9*

Når gulvmunnstykket trekkes tilbake, løftes teppet opp slik at det blir mulig å støvsuge under teppekanten.

Støvsuging med tilbehør

Figur 10

Kombitilbehøret løsnes fra tilbehørsholderen ved at du trekker i pilens retning.

a) Fugemunnstykke

Til støvsuging av fuger og hjørner.

For vanskelig tilgjengelige steder kan kombitilbehøret forlenges ved at du trekker ut fugemunnstykket i to trinn som et teleskop.

- Trekk ut fugemunnstykket på begge trinn så langt at du hører at det smekker på plass.
- Ved å løsne teleskoprøret (trykke i pilens retning) kan du skyve fugemunnstykket sammen igjen.

b) Møbelmunnstykke

Til støvsuging av stoppede møbler, gardiner osv.

c) Møbelpensel

Til støvsuging av vinduskarmer, skap, profiler osv.

- Beveg møbelmunnstykket i pilens retning.
- Når du dreier i pilens retning, blir børstekransen kjørt ut.

Før kombi-tilbehøret settes inn i tilbehørsholderen, må børstekransen settes inn og møbelmunnstykket må settes tilbake i utgangsposisjon.

*alt etter utstyr

Figur 11*

- Fest boremunnstykket i håndtaket og plasser det på veggen slik at munnstykkets boreåpning er plassert rett over stedet hvor det skal bores hull.
 - Still inn støvsugeren på laveste sugestyrke og slå den på.
 - Boremunnstykket holdes i ønsket posisjon av sugerkraften.
- Det anbefales eventuelt at du etterstiller sugestyrken til et høyere nivå, alt etter overflatebeskaffenhet i veggen det skal bores i. Dette sikrer at boremunnstykket suger seg fast til veggen.
- Fint støv suges automatisk opp ved boring.

Obs! Boremunnstykket bør kun brukes sammen med støvbeholderen, fordi det fine borestøvet kan forringe filterposens funksjon.

Figur 12

Når du skal ta korte pauser under arbeidet, kan du bruke parkeringshjelpen på siden av apparatet. Skyv plastrillen på støtten til munnstykker inn i sporet på undersiden av apparatet.

Når jobben er gjort**Figur 13**

- Slå av apparatet, trekk støpselet ut av stikkkontakten.
- Trekk nettkabelen litt til deg og slipp den (kabelen kveiles automatisk opp).
- Hvis du trekker en gang til i nettkabelen, aktiveres kabelbremsen, hvis du trekker enda en gang, blir den deaktivert.

Figur 14

Ved å trykke skyvemansjetten i pilens retning, løsner du teleskoprøret, slik at du kan skyve det sammen.

Figur 15

Når du skal sette fra deg / transportere apparatet, kan du bruke parkeringshjelpen på apparatets underside. Sett maskinen fra deg i loddrett stilling. Skyv plastrillen på gulvmunnstykket inn i sporet på undersiden av støvsugeren.

Du har anskaffet en gulvstøvsuger som du kan bruke til å suge opp alle typer tørr smuss, både med støvbeholderen og med MEGAFilt® SuperTEX filterposer.

Vi anbefaler bruk av

- støvbeholder, spesielt i hobbyområdet, f.eks. til fjerning av sagflis, osv.
- MEGAFilt® SuperTEX-filterposen, fremfor alt til vanlig rengjøring i en husholdning

Arbeide med støvbeholderen**Figur 16**

Still inn sugestyrken i området "bagless" når du skal støvsuge med støvbeholder.

Figur 17

- Hvis støvbeholderen er full eller tilstoppet, blinker indikatoren "filter status" rødt, og den blå indikatoren slukker.
- Hvis apparatet ikke slås av og beholderen ikke blir tømt, vil indikatoren etter kort tid lyse rødt konstant, og apparatet tilbakestilles automatisk til laveste sugestyrke.
- Det er kun mulig å endre sugestyrken igjen etter at apparatet har blitt slått av og på.

Tømming av støvbeholderen**Figur 18**

- Støvsugeren bør tømmes etter hver bruk, og senest når indikatoren "filter status" blinker rødt når munnstykket er løftet opp fra gulvet.
- Åpne støvromdekelet ved å skyve låsestangen i pilens retning.

Figur 19

Ta støvbeholderen ut av apparatet.

Figur 20

- Åpne bunnklaffen i pilens retning for tømming.
- Når du lukker bunnklaffen, må du passe på at kantene ikke er skitne. Rengjør om nødvendig kantene.
- Lukk bunnklaffen slik at du hører et klikk.

Figur 21

Sett støvbeholderen inn i støvsugeren igjen og lukk støvbeholderdekelet.

Obs! Når du har støvsugd noen ganger, kan støvbeholderen få riper innvendig og bli gråaktig. Dette har imidlertid ingen betydning for støvsugerens funksjon, den fungerer like godt som før.

Rengjøring av langtids- og microsan-filter

Når må jeg rengjøre:

- Når indikatoren "filter status" begynner å lyse under støvsugingen.
- Etter hver forstyrrelse, dvs. hver gang man har fjernet en tilstopping.
- Minst én gang i halvåret.

Figur 22

- Løsne og åpne filterholderen ved å trykke begge låseknappene i pilens retning.

Figur 23

- Ta ut microsan- og langtidsfilteret og bank dem rene.

Obs! Microsan-filteret må håndvaskes hvert halvår eller hvis det er svært skittent og kan først settes inn igjen etter en tørketid på ca. 24 timer.

Feil under støvsugingen

Fjerning av tilstoppinger i støvbeholderen.

Figur 24

- Tøm beholderen (se figur 20)
- Fjern tilstoppingen, f.eks. ved hjelp av en skrutrekker og ved å banke den ut.
- Lukk bunnklaffen slik at du hører et klikk.

Arbeid med filterpose MEGAfilt®SuperTEX

Om nødvendig kan man også bruke en filterpose MEGAfilt®SuperTEX i stedet for støvbeholderen.

Figur 25

- Åpne støvromdekselet (se figur 18).
- Ta ut støvbeholderen (se figur 19) og sett inn filterposen MEGAfilt®SuperTEX.
- Lukk støvromdekselet.

Figur 26

Ved hjelp av sugekraftregulatoren kan du trinnløst stille inn ønsket sugekraft.

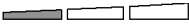
- Lavt effektområde:  Til støvsuging av ømfintlige stoffer, f. eks. gardiner.

- Middels effektområde:  Til daglig rengjøring av flater som ikke er særlig skitne.

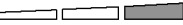
- Høyt effektområde:  Til rengjøring av ujevne og harde gulvbelegg og svært skitne flater.

Bytt filterpose MEGAfilt®SuperTEX

Figur 27

- Hvis indikatoren "filter status" blinker når munnstykket er løftet opp fra gulvet med full sugeseffekt og lyser konstant rødt etter kort tid, må filterposen byttes selv om den ikke er helt full. I slike tilfeller kan beskaffenheten på det oppsugde materialet gjøre det nødvendig å bytte filterpose. Når indikatoren lyser rødt konstant, må støvsugeren stilles tilbake til den laveste sugestyrken. Det er kun mulig å endre sugestyrken igjen etter at apparatet har blitt slått av og på.
- Åpne støvromdekselet ved å skyve låsestangen i pilens retning.

Figur 28

Lukk og ta ut MEGAfilt®SuperTEX-filterposen ved å trekke i lukkefliken.

Figur 29

Legg en ny filterpose MEGAfilt®SuperTEX inn i holderen og lukk støvromdekselet.

Obs! Støvromdekselet kan bare lukkes hvis det er lagt inn en filterpose MEGAfilt®SuperTEX eller et tekstilfilter eller en støvbeholder.

Hvis indikatoren "filter status" fremdeles lyser rødt etter at du har byttet pose, må du kontrollere om munnstykket, røret eller sugeslangen er tilstoppet.

Bytte motor-/utblåsningsfilteret

Rengjøre motorfilteret

Motorfilteret må rengjøres med jevne mellomrom ved at du banker det rent eller skyller det.

Figur 30

- Åpne støvromdekslet (se figur 18).
- Trekk ut motorfilteret i pilens retning.
- Rengjør motorfilteret ved å banke det.
- Hvis motorfilteret er svært skittent, bør det skylles. La filteret tørke i minst 24 timer.
- Etter rengjøringen skyver du motorfilteret inn i apparatet til det stopper, og lukker støvromdekslet.

Et nytt motorfilter kan du få som reservedel fra kundeservice (se reservedeler s. 8).

Bytte Hepa-filteret*

Hepa-filteret må byttes én gang i året.

Figur 31*

- Løsne og åpne utblåsningsgitteret ved å trykke lukkefliken i pilens retning.
- Løsne Hepa-filteret ved å trykke lukkeanordningen i pilens retning, ta det ut og kast det.

Figur 32*

- Skyv det nye Hepa-filteret under de to holderne og sving i pilens retning til det smekker på plass.
- Lukk utblåsningsgitteret.

Bytte aktivkullkassetten*

Hvis støvsugeren din i tillegg er utstyrt med aktivkullkasset, må denne byttes én gang i året.

Figur 33*

- Ta ut aktivkullkassetten og kast den som vanlig husholdningsavfall.
- Sett inn en ny aktivkullkasset.

Etter at du har sugd opp fine støvpartikler (som f.eks. gips, sement osv.) må motorfilteret rengjøres ved at du banker det lett, eventuelt må motorfilteret og utblåsningsfilteret byttes.

Vedlikehold

Støvsugeren må være slått av og frakoblet strømmettet før hver rengjøring.

Støvsuger og tilbehørsdeler av plast kan vedlikeholdes med et vanlig plastrensemiddel.

Ikke bruk skuremidler, glass- eller universalrengjøringsmidler.

Støvsugeren må aldri senkes i vann.

Ved behov kan støvrommet suges rent ved hjelp av en annen støvsuger, eller ganske enkelt rengjøres med en tørr støvklut/pensel.

Med forbehold om tekniske endringer

*alt etter utstyr

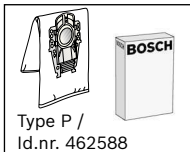

Type P /
Id.nr. 462588

Papirfilterpakke BBZ52AFP2

Innhold:

- 5 papirfiltere av typen MEGAFilt® SuperTEX med lukkeanordning
- 1 Microsan-utblåsningsfilter

<http://www.dust-bag-bosch.com>

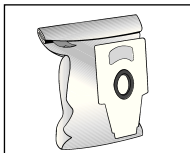

Tekstilfilter (langtidsfilter) BBZ10TFP

Gjenbrukbart filter med borrelås.

- ! **Obs! Unngå kombinasjonen tekstilfilter og HEPA-filter, fordi denne kombinasjonen forkorter levetiden til HEPA-filteret betraktelig.**

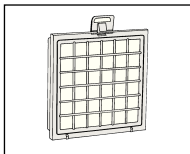

HEPA-filter (klasse H12) BBZ151HF

Anbefales til allergikere. Gir ekstremt ren utblåsningsluft. Byttes én gang i året.

- ! **Obs! Unngå kombinasjonen tekstilfilter og HEPA-filter, fordi denne kombinasjonen forkorter levetiden til HEPA-filteret betraktelig.**

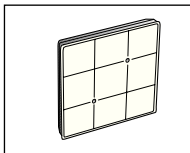

Aktivkullkassett BBZ190AF

Ekstra tykk aktivkullkassett. Hindrer sjenerende lukt i lang tid. Byttes én gang i året. Skal bare brukes sammen med HEPA-filter (BBZ151HF) eller mikrohygienefilter. Ved bruk med mikrohygienefilter skal skumstoffet fjernes fra filterrammen og aktivkullkassetten settes inn.

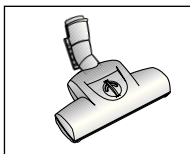

TURBO-UNIVERSAL®-børste BBZ102TBB

Børster og støvsuger korthårede gulvtepper og løpere i én operasjon. Kan også brukes på alle typer underlag. Spesielt egnet til å suge opp dyrehår. Børstevalsen drives av sugestrømmen fra støvsugeren.

Det er ikke nødvendig med egen strømtilkobling.

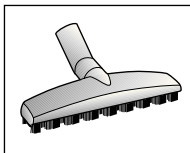

TURBO-UNIVERSAL®-børste BBZ102TBB

Børster og støvsuger korthårede gulvtepper og løpere i én operasjon. Kan også brukes på alle typer underlag. Spesielt egnet til å suge opp dyrehår. Børstevalsen drives av sugestrømmen fra støvsugeren. Det er ikke nødvendig med egen strømtilkobling.

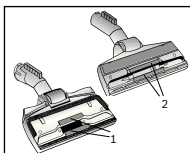

Reservedeler (kan ved behov bestilles via vår kundeservice.)

Trådløfter (1/2)

Trådløfter (1): Id.nr. 188565

Trådløfter (2): Id.nr. 184773

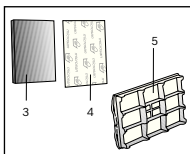

Langtidsfilter (3) og microsan-filter (4) til støvbeholdere.

Langtidsfilter til støvbeholder (3): Id.nr.

Microsan-filter til støvbeholder (4): Id.nr.

Motorfilter (5)

Motorfilter (5): Id.nr. 187622

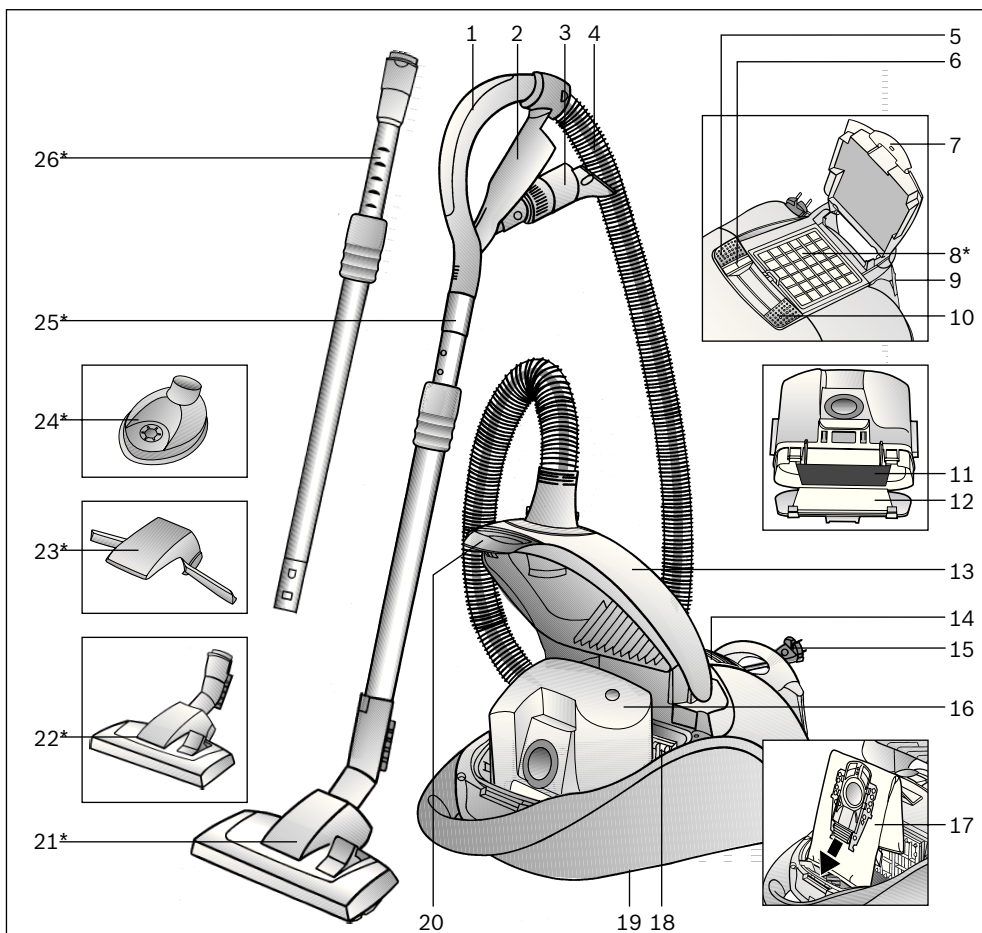

- | | | | |
|----|-----------------------------------|----|--|
| 1 | Handtag | 16 | Dammbehållare eller liknande |
| 2 | Tillbehörshållare | 17 | Dampmpåse MEGAFilt® SuperTEX |
| 3 | Kombimunstycke | 18 | Motorskyddsfilter |
| 4 | Dammsugarslang | 19 | Förvaringshjälp (på dammsugarens undersida) |
| 5 | Strömbrytare på/av | 20 | Låsspak |
| 6 | Display "filterstatus" | 21 | omkopplingsbart golvmunstycke* |
| 7 | Låsspärr | 22 | omställbart golvmunstycke med upplåsningshylsa* |
| 8 | Microsan-utblåsfilter* | 23 | Mattlyft* |
| 9 | Parkeringshjälp | 24 | Borrmunstycke* |
| 10 | Reglage för sugeffekten | 25 | Teleskoprör med skjutmuff* |
| 11 | Permanentfilter för dammbehållare | 26 | Teleskoprör med skjutmanschett och upplåsningshylsa* |
| 12 | Microsanfilter för dammbehållare | | |
| 13 | Lock till dammbehållare | | |
| 14 | Utblåsgaller | | |
| 15 | Sladd | | |

*beroende på utförande

Spara bruksanvisningen. Se till att bruksanvisningen medföljer dammsugaren vid ägarbyte.

Föreskriven användning

Denna dammsugare är endast avsedd för användning i hushåll och inte för yrkesmässig användning.

Dammsugaren får endast användas enligt anvisningarna i bruksanvisningen.

Tillverkaren ansvarar inte för eventuella skador, som orsakats av ej ändamålsenlig användning eller felaktig manövrering.

Följande anvisningar ska därför ovillkorligen följas!

Dammsugaren får endast användas tillsammans med:

- Originaldampåse MEGAFilt® SuperTEX
- Originalreservdelar, -tillbehör eller -extra tillbehör

Dammsugaren får inte användas för:

- dammsugning av människor eller djur
- dammsugning av:
 - mindre djur
 - hälsofarliga ämnen, föremål med vassa kanter, heta eller glödande ämnen
 - fuktiga eller flytande ämnen
 - lättantändliga eller explosiva ämnen och gaser.
 - aska, sot från kakelugnar och centralvärmearrängningar

Säkerhetsanvisningar

Dammsugaren uppfyller teknikens regler och de relevanta säkerhetsbestämmelserna.

Vi garanterar överensstämmelse med följande europeiska direktiv: 89/336/EEG (ändrad genom RL 91/263/EEG, 92/31/EEG och 93/68/EEG).

73/23/EWG (ändrad genom RL 93/68/EWG).

- Anslut och använd bara dammsugaren enligt de uppgifter som finns på typskylten.
- Dammsug aldrig utan dammbehållare eller dampåse MEGAFilt® SuperTEX.
=> Dammsugaren kan skadas!
- Barn får endast använda dammsugaren i vuxnas närhet.
- Undvik att dammsuga med munstycke och rör nära huvudet.
=> Olycksrisk!
- Använd inte nätsladden för att bära/transportera dammsugaren.
- Dra ut sladden helt när du använder maskinen flera timmar i sträck.
- Dra inte i sladden utan i kontakten när du ska dra ut den ur vägguttaget.
- Sladden får inte dras över vassa kanter och inte komma i kläm.

- Dra ur kontakten före alla arbeten på dammsugare eller tillbehör.
- En defekt dammsugare får inte användas. Dra ut nätkontakten ur vägguttaget om dammsugaren är defekt.
- För att undvika risksituationer får reparationer och byte av reservdelar på dammsugaren endast utföras av auktoriserad kundtjänst.
- Skydda dammsugaren från fukt och värme.
- Stäng av dammsugaren när den inte används.
- Uttjänt dammsugare ska genast göras obrukbar, därefter ska den avyttras på korrekt sätt.
- Dammsugaren är av säkerhetsskäl försedd med överhettningsskydd. Om det skulle bli stopp i slangen eller röret och dammsugaren överhettas, stängs den av automatiskt. Dra ur kontakten och kontrollera att det inte är stopp i munstycket, röret eller slangen, eller om filtret behöver bytas. Låt dammsugaren svalna i minst 1 timme efter det att felet åtgärdats. Därefter kan dammsugaren användas igen.

Råd beträffande avfallshanteringen

■ Förpackning

Förpackningen skyddar dammsugaren från skador vid transporten.

Förpackningen består av miljövänliga material och kan därför återvinnas. Avyttra förpackningsmaterial som inte längre behövs på uppsamlingsplatser för avfallsortering.

■ Din uttjänta dammsugare

Gamla dammsugare innehåller ofta värdefullt material.

Lämna därför in den uttjänta dammsugaren i butiken eller till en återvinningsanläggning.

Information om återvinning får du hos din återförsäljare eller kommun.

! Observera!

- Om säkringen skulle utlösas när dammsugaren startas, kan detta bero på att andra elprodukter med hög effekt anslutits samtidigt till samma säkring(propp). Du kan undvika att en säkring löser ut genom att ställa in lägsta effekt innan du startar dammsugaren och sedan öka effekten.

Fäll ut bildsidorna!

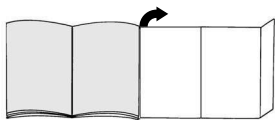

Start av dammsugaren

Bild 1

- Snäpp fast slangfästet i insugningsöppningen.
- Om du vill ta bort slangen trycker du ihop båda spärrarna och drar sedan ut slangen.

Bild 2*

- Sätt ihop handtaget och teleskopröret.
- Skjut in handtaget i teleskopröret tills det snäpper på plats.
Lossa anslutningen genom att trycka på upplåsningshylsan och dra ut handtaget.

Bild 3*

- Sätt mattlyften på golvmunstycket.
- Justera mattlyften genom sidledes tryck.

Bild 4*

- Sätt ihop golvmunstycket och teleskopröret.
- Skjut in teleskopröret i nipplarna på golvmunstycket tills det snäpper fast.
Lossa anslutningen genom att trycka på upplåsningshylsan och dra ut teleskopröret

Bild 5*

Lås upp teleskopröret genom att trycka skjutmuffen i pilens riktning och ställ in önskad längd.

Bild 6

Ta tag i kontakten på nätsladden, dra ut den till önskad längd och sätt i kontakten i uttaget.

Bild 7

- Starta dammsugaren genom att föra till-/frånknappen i pilens riktning.
- Den blå indikatorn "filterstatus" lyser och visar hur driftsberedd enheten är.

Dammsugning

Du har nu en mycket effekt- och sugstark dammsugare. Maximal inställning är lämplig för mycket smutsade mattor utan lugg eller hårda golv.

Bild 8

Ställa in golvmunstycket:

- För dammsugning av mattor och heltäckningsmattor =>

- För dammsugning av hårda golv =>

Golvmunstycke med "mattlyft"*

Bild 9*

När golvmunstycket dras tillbaka lyfts mattan vilket gör det enklare att dammsuga under mattan.

Dammsugning med tillbehör

Bild 10

Lossa kombimunstycket genom att dra ut det ur tillbehörshållaren i pilens riktning.

- Fogmunstycke
För dammsugning av fogar och hörn.
Fogmunstycket kan förlängas genom att det dras ut i två steg som ett teleskop, vilket gör det lämpligt för svåråtkomliga ställen.
 - Dra i båda stegen ut fogmunstycket tills det hörbart snäpper på plats.
 - Genom att lossa på teleskoplåsningarna (tryck i pilens riktning) kan fogmunstycket föras ihop igen.
- Möbelmunstycke
För dammsugning av stoppade möbler, gardiner osv.
- Möbelborste
För dammsugning av fönsterkarmar, skåp, bokhyllor och liknande.
 - Fäll dammborsten i pilens riktning.
 - Vrid i pilens riktning så körs borstkransen ut.

Innan kombitillbehöret sätts in i tillbehörshållaren måste borstkransen vridas in och dammborsten fällas tillbaka.

*beroende på utförande

Bild 11*

- Fäst borrmunstycket på handtaget och sätt det mot väggen så att munstyckets borrhålsöppning är rakt över stället där du ska borra.
- Ställ in dammsugaren på låg sugeffekt och slå sedan på den.
- Borrmunstycket sugs fast i det läge som du valt. Eventuellt måste du höja sugeffekten efteråt, allt beroende på hur väggytan där du ska borra ser ut, så att inte borrmunstycket lossnar. När du borrar sugs findammet upp automatiskt.

▮ **Observera: Använd bara borrmunstycket med dammbehållare isatt, eftersom fint borrhåll damm kan påverka filterpåsens funktion.**

Bild 12

Under kortare pauser i dammsugningen kan man använda parkeringshjälpen på dammsugarens baksida. Skjut in plastdetaljen på golvmunstycket i skåran på dammsugarens undersida.

Efter dammsugningen

Bild 13

- Stäng av dammsugaren, dra ur kontakten ur vägguttaget.
- Dra i sladden och släpp den (sladden rullas upp automatiskt).
- Dra i nätsladden igen så aktiveras sladdbromsen, ett kort drag i sladden deaktiverar den.

Bild 14

Lås upp teleskopröret genom att trycka skjutmuffen i pilens riktning och ställ in önskad längd.

Bild 15

Vid uppställning / transport av dammsugaren kan stödet på undersidan användas. Ställ dammsugaren upprätt. Skjut in plasticskenan på golvmunstycket i spåret på dammsugarens undersida.

Du har skaffat dig en golvdammsugare som suger upp alla sorters torrt damm, både med dammbehållaren och med dammpåsen MEGAFilt®SuperTEX.

Vi rekommenderar:

- att du använder dammbehållare i framförallt hobbyrum, t.ex. för att suga upp sågspån osv.
- att du använder dammpåsen MEGAFilt®SuperTEX främst vid vanliga rengöringsarbeten i hushållet.

Dammsuga med dammbehållare

Bild 16

För dammsugning med dammbehållare, ställ in effektreglaget på "bagless".

Bild 17

- Om dammbehållaren är full eller igentäppt, blinkar "filterstatus" rött och den blå indikeringen försvinner.
- Om enheten inte stängs av och behållaren inte töms, lyser indikeringen efter kort tid fast och enheten regleras automatiskt ner till den lägsta effekten.
- Reglering av dammsugareffekten är möjlig först då dammsugaren stängts av och satts på igen.

Tömma dammbehållaren

Bild 18

- Dammbehållaren ska tömmas efter varje dammsugning men senast då "filterstatus" blinkar när munstycket lyfts upp från golvet.
- Öppna locket genom att skjuta låsspaken i pilens riktning.

Bild 19

Ta ut dammbehållaren ur enheten.

Bild 20

- Öppna bottenklaffen i pilens riktning för tömning.
- Då du stänger bottenklaffen, se till att kanten inte är smutsig och rengör vid behov.
- Stäng bottenklaffen och se till så att du hör den snäppa fast.

Bild 21

Sätt i dammbehållaren igen i enheten och stäng locket.

▮ **Observera: När du dammsugit ett tag kan dammbehållarens insida bli repig och mjölkig. Det påverkar emellertid inte dammsugarens funktion, dvs. den är fortfarande fullt funktionsduglig.**

Rengöra permanent- och mikrofiltret

Rengöringsintervall:

- Om dammsugning sker tills indikeringen "filter status" lyser.
- Vid fel, dvs. varje gång du åtgärdar en igentäppning.
- Minst en gång per halvår.

Bild 22

- Lossa och fäll upp filterhållaren genom att trycka in de båda snäppfästena i pilens riktning.

Bild 23

- Ta ut microsan- och permanentfilter och rengör dem genom urknackning.

▮ **Observera: Microsanfiltret måste handtvättas var sjätte månad eller då den har blivit extra smutsig och får användas först efter en torktid på ca 24 timmar.**

Fel

Åtgärda igentäppning i dammbehållaren.

Bild 24

- Tömma dammbehållaren (se bild 20)
- Ta bort igensättningen, t.ex. med hjälp av en skruvmejsel eller genom att knacka ur.
- Stäng bottenklaffen och se till så att du hör den snäppa fast.

Arbeta med damppåse MEGAFilt® SuperTEX



Vid behov kan även en damppåse MEGAFilt® SuperTEX användas istället för dammbehållare.

Bild 25

- Öppna locket till dammbehållaren (se bild 18)
- Ta ur dammbehållaren (se bild 19) och sätt i damppåsen MEGAFilt® SuperTEX.
- Stäng locket till dammbehållaren.

Bild 26

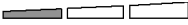
Man ställer in önskad sugeffekt steglöst med reglaget för sugeffekten.

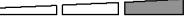
- **Lägre effekt:**  För dammsugning av känsliga material, t.ex. gardiner.
- **Medelhög effekt:**  För daglig rengöring och lätt nedsmutsning.
- **Hög effekt:**  För rengöring av kraftiga golvbeläggningar, hårda golv och vid kraftig nedsmutsning.

Byt ut damppåse MEGAFilt® SuperTEX

Bild 27

- Damppåsen måste bytas även om den inte är full om filterbytesindikeringen lyser intensivt och stadigt när munstycket är lyft från golvet och sugeffekten är inställd på högsta nivå. I det här fallet är det innehållet i påsen som gör att den måste bytas ut. Sålänge indikeringen lyser fast rött regleras dammsugaren tillbaka till lägsta effekt. Reglering av dammsugareffekten är möjlig först då dammsugaren stängts av och satts på igen.
- Öppna locket genom att skjuta låsspaken i pilens riktning.

Bild 28

Tillslut damppåsen MEGAFilt® SuperTEX genom att dra i tillslutningsfliken och ta sedan ut påsen.

Bild 29

Sätt i en ny damppåse MEGAFilt® SuperTEX i hållaren och stäng locket till dammbehållaren.

▮ **Observera: Locket till dammbehållaren kan bara stängas vid ilagd damppåse MEGAFilt® SuperTEX resp. textilfilter eller dammbehållare.**

Om filterbytesindikeringen fortsätter att lysa sedan du bytt damppåse bör du kontrollera om munstycket, röret eller sugslangen är igentäppt.

Byte av motorskydds-/utblåsfilter

Rengöra motorskyddsfiltret

Rengör motorskyddsfiltret regelbundet genom att knacka ur och slå det rent eller tvätta det.

Bild 30

- Öppna locket till dammbehållaren (se bild 18).
- Dra ut motorskyddsfiltret i pilens riktning.
- Rengör motorskyddsfiltret genom att knacka ur det.
- Vid kraftig nedsmutsning ska motorskyddsfiltret tvättas ur.
Låt därefter filtret torka i minst 24 timmar.
- Skjut in motorskyddsfiltret till stoppet efter rengöring och stäng locket till dammbehållaren.

Ett nytt motorskyddsfilter kan beställas som reservdel hos kundtjänst (se Reservdelar s. 8).

Byta HEPA-filter*

Hepa-filtret måste bytas en gång per år.

Bild 31*

- Lås upp och öppna utblåsgallret genom att trycka på låsfliken i pilens riktning.
- Ta ut och avyttra Hepa-filtret genom att trycka på låset i pilens riktning.

Bild 32*

- Skjut in det nya Hepa-filtret under de båda hållardetaljerna och sväng i pilens riktning tills det snäpper på plats.
- Stäng utblåsgallret.

Byta aktivkolkasset*

Om dammsugaren dessutom är försedd med aktivkolkasset så måste denna bytas ut årligen.

Bild 33*

- Ta ut aktivkolkassetten och lägg den i soporna.
- Sätt i en ny aktivkolkasset.

När du sugit upp fina dammpartiklar (som t.ex. gips, cement, osv.) ska motorskyddsfiltret rengöras genom urknackning, och mikrofiltret och utblåsfiltret eventuellt bytas ut.

Skötsel och vård

Stäng alltid av dammsugaren och dra ut kontakten ur vägguttaget innan du rengör dammsugaren. Dammsugaren och tillbehörsdelar av plast kan rengöras med mild diskmedel.

- ! **Använd inte skurmedel, glas- eller allrengöringsmedel.**
- **Sänk aldrig ner dammsugaren i vatten.**

Dammbehållaren kan vid behov rengöras med en annan dammsugare, eller bara rengöras med en torr dammtrasa/dammborste.

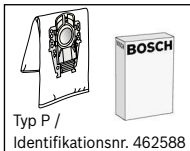
**Packning till utbytesfilter BBZ52AFP2**

Innehåll:

5 dammpåsar MEGAFilt®SuperTEX med tillslutning

1 Microsan-utblåsfilter

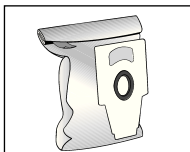
<http://www.dust-bag-bosch.com>**Textilfilter (permanentfilter) BBZ10TFP**

Återanvändbart filter med kardborrförslutning.

- ! **Observera: Kombinationen textilfilter och HEPA-filter bör undvikas, eftersom detta förkortar HEPA-filtrets livslängd avsevärt.**

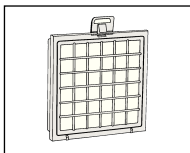
**HEPA-filter (klass H12) BBZ151HF**

Rekommenderas för dammallergiker. För extremt ren utblåsluft. Bytes varje år.

- ! **Observera: Kombinationen textilfilter och HEPA-filter bör undvikas, eftersom detta förkortar HEPA-filtrets livslängd avsevärt.**

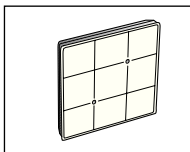
**Aktivkolkasset BBZ190AF**

Extra tjock aktivkolkasset. Förhindrar obehaglig lukt under lång tid. Bytes varje år. Går endast att använda i förbindelse med HEPA-filter (BBZ151HF) eller mikrohygienfilter. När mikrohygienfilter används ska skumplasten tas ur filterramen och aktivkolkassetten läggas in.

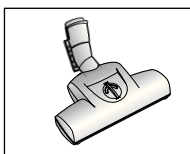
**TURBO-UNIVERSAL®-borste BBZ102BB**

Borstar och dammsuger samtidigt på mattor med kort lugg och heltäckningsmattor resp för alla golvytor - även hårda golv. Särskilt effektiv för uppsugning av djurhår. Borstvalsens drivs av dammsugarens sugeffekt. Ingen elektrisk anslutning behövs.

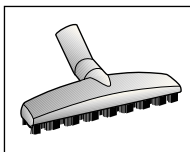
**TURBO-UNIVERSAL®-borste BBZ102BB**

Borstar och dammsuger samtidigt på mattor med kort lugg och heltäckningsmattor resp för alla golvytor - även hårda golv. Särskilt effektiv för uppsugning av djurhår. Borstvalsens drivs av dammsugarens sugeffekt. Ingen elektrisk anslutning behövs.

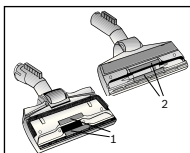
**Reservdelar (kan fås av kundtjänst vid behov.)****Trådtype (1/2)**

Trådtype (1): Identifikationsnr. 188565

Trådtype (2): Identifikationsnr. 184773

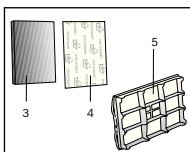
**Permanentfilter (3) och microsanfilter (4) för dammbehållare.**

Permanentfilter för dammbehållare (3): Identifikationsnr.

Microsanfilter för dammbehållare (4): Identifikationsnr.

Motorskyddsfilter (5)

Motorskyddsfilter (5): Identifikationsnr. 187622

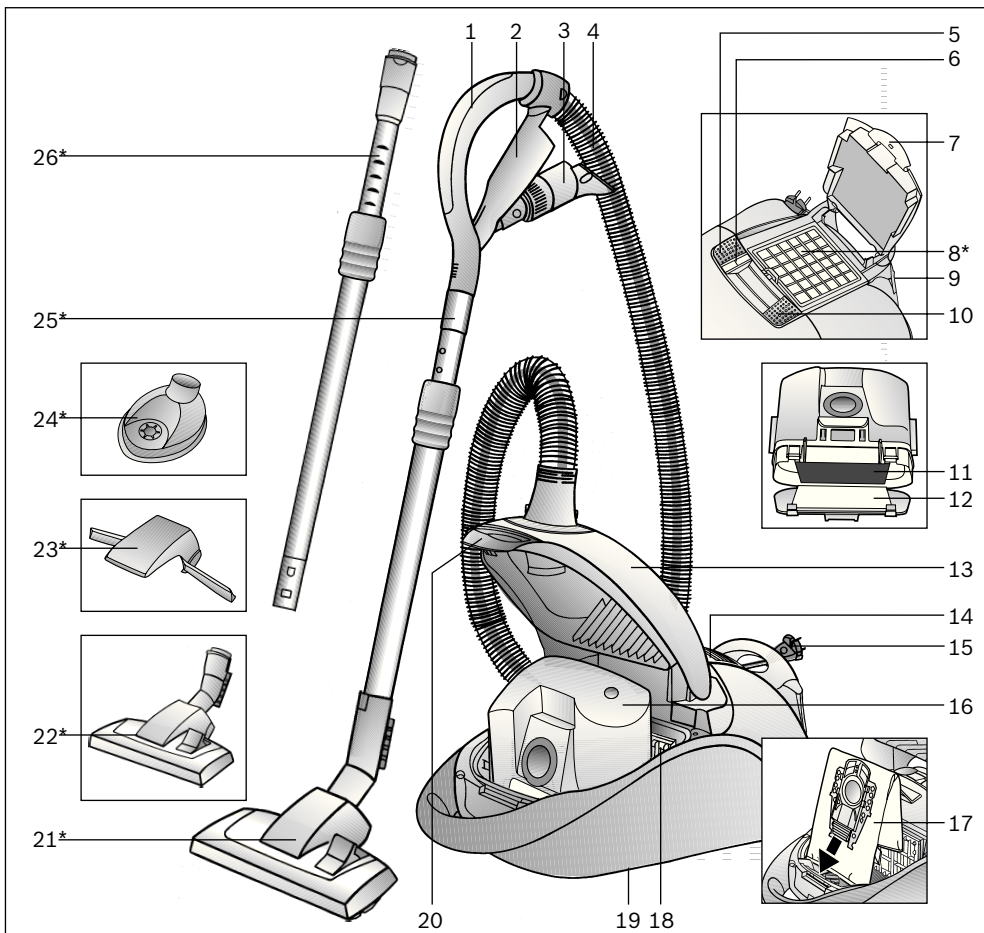

- | | |
|-------------------------------------|---|
| 1 Kädensija | 16 Pölysäiliö tai vastaava |
| 2 Lisävarustepidike | 17 Pölypussi MEGAFilt' SuperTEX |
| 3 Yhdistelmäsuulake | 18 Moottorinsuojasuodatin |
| 4 Imuletku | 19 Säilytyspidike (laitteen alapuolella) |
| 5 Käynnistyskytkin | 20 Lukitsinvipu |
| 6 Pölymäärän näyttö »filter status« | 21 Lattia-/mattosuulake* |
| 7 Lukitsinkieleke | 22 Lattia-/mattosuulake irrotusholkilla* |
| 8 Poistoilmansuodatin* | 23 Matonreunan nostin* |
| 9 Taukopidike | 24 Poraussuulake* |
| 10 Imutehon säädin | 25 Teleskooppiputki liukumansetilla* |
| 11 Pölysäiliön kesto-suodatin | 26 Teleskooppiputki liukumansetilla ja irrotusholkilla* |
| 12 Pölysäiliön Microsan-suodatin | |
| 13 Pölypussisäiliön kansi | |
| 14 Poistoilmaritilä | |
| 15 Verkkoliitäntäjohto | |

*varusteista riippuen

Säilytä käyttöohjeet. Jos annat pölynimurin kolmannelle osapuolelle, liitä käyttöohjeet mukaan.

Määräystenmukainen käyttö

Tämä pölynimuri on tarkoitettu ainoastaan kotikäyttöön.

Käytä pölynimuria näissä käyttöohjeissa annettujen ohjeiden mukaan.

Valmistaja ei vastaa mahdollisista vahingoista, jotka johtuvat ohjeidenvastaisesta käytöstä tai väärästä hoidosta.

Noudata ehdottomasti seuraavia ohjeita!

Pölynimurin käyttö on sallittu ainoastaan:

- alkuperäisen MEGAFilt® SuperTEX-pölypussin
- alkuperäisten varaosien, lisävarusteiden tai erikoisvarusteiden kanssa

Pölynimuri ei sovi:

- ihmisten tai eläinten imuroimiseen
- sillä ei saa imeä:
 - pieneliöitä
 - terveydelle vaarallisia, teräviä, kuumia tai hehkuvia aineita
 - kosteita tai nestemäisiä aineita
 - helposti syttyviä tai räjähtäviä aineita ja kaasuja.
 - tuhkaa, nokea kaakeliuoneista ja keskuslämmityslaitteistoista

Turvaohjeet

Tämä pölynimuri vastaa tekniikan hyväksytyjä sääntöjä ja asianmukaisia turvamääräyksiä.

Vahvistamme, että tuote on yhdenmukainen seuraavien eurooppalaisten direktiivien kanssa: 89/336/ETY (muutettu direktiiveillä 91/263/ETY, 92/31/ETY ja 93/68/ETY), 73/23/ETY (muutettu direktiiveillä 93/68/ETY).

- Liitä pölynimuri sähköverkkoon ja ota se käyttöön vain tyyppikilvessä olevien tietojen mukaan.
- Älä koskaan imuroi ilman pölysäiliötä tai MEGAFilt® SuperTEX-pölypussia. => Laite voi vahingoittua!
- Anna lasten käyttää pölynimuria vain valvonnan alaisena.
- Vältä suulakkeella ja putkella imurointia henkilön päähän lähellä. => Loukkaantumisvaara!
- Älä käytä verkkoliitäntäjohtoa pölynimurin kantamiseen/kuljetukseen.
- Vedä verkkoliitäntäjohto kokonaan ulos pitkäaikaisen keskeytymättömän käytön aikana.
- Kun irrotat laitteen verkosta, älä vedä johdosta, vaan pistokkeesta.
- Älä vedä verkkoliitäntäjohtoa terävien reunojen yli äläkä jätä sitä puristuksiin.

- Irrota verkkopistoke seinästä ennen kuin huollat pölynimuria tai lisävarusteita.
- Älä käytä viallista pölynimuria. Häiriön ilmetessä irrota verkkopistoke.
- Vaaratilanteiden välttämiseksi pölynimurin korjaaminen ja varaosien vaihto on sallittu ainoastaan valtuutetulle huoltopalvelulle.
- Suojaa pölynimuri kosteudelta ja lämmönlähteiltä.
- Kytke laite pois päältä, kun et imuroi.
- Käytöstä poistetut laitteet tulee tehdä heti käyttökelvottomiksi ja hävittää määräystenmukaisesti.
- Pölynimuri on varustettu turvallisuusyistä ylikuumenemissuojalla. Jos tukkeutumia esiintyy ja laite kuumenee, se kytkeytyy automaattisesti pois päältä. Irrota verkkopistoke ja varmista, että suulake, imuputki tai letku ei ole tukossa tai että suodatinta ei tarvitse vaihtaa. Anna laitteen jäähtyä vähintään tunti häiriön korjauksen jälkeen. Sen jälkeen laite on taas käyttövalmis.

Ohjeita hävittämisestä

■ Pakkaus

Pakkaus suojaa pölynimuria vaurioilta kuljetuksen aikana.

Se on ympäristöystävällistä materiaalia ja se voidaan kierrättää. Vie tarpeettomat pakkausmateriaalit asiaankuuluvaan kierrätyspisteeseen.

■ Käytetty laite

Käytetyt laitteet sisältävät monia arvokkaita materiaaleja.

Vie käytetty laitteesi kauppiallesi tai kierrätyskeskukseen kierrätystä varten.

Lisätietoja jätehuoltokysymyksissä saat kauppiaaltsi tai kyseisiltä viranomaisilta.

■ Muista

- Jos sulake palaa kytkiessäsi laitteen päälle, se voi johtua siitä, että samaan virtapiiriin on liitetty samanaikaisesti muita sähkölaitteita. Sulakkeen palaminen voidaan estää säätämällä laite pienimmälle teholle ennen käynnistämistä ja valitsemalla vasta sitten suurempi tehoalue.

Käännä kuvasivut esiin!

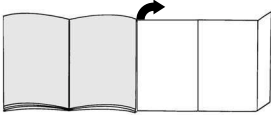

Käyttöönotto

Kuva 1

- Laita imuletkun istukka imuaukkoon ja lukitse se.
- Irrottaessasi imuletkun paina molemmista lukitusnokista ja vedä letku irti.

Kuva 2*

- Liitä kädensija ja teleskooppiputki yhteen.
- Työnnä kädensijaa teleskooppiputkeen, kunnes se lukkiutuu.
Liitoksen irrottamiseksi paina irrotusholkista ja vedä kädensija irti.

Kuva 3*

- Laita matonreunan nostin suulakkeeseen.
- Lukitse matonreunan nostin paikalleen painamalla sivusta.

Kuva 4*

- Liitä lattiasuulake ja teleskooppiputki tukevasti yhteen.
- Työnnä teleskooppiputki tukevasti lattiasuulakkeen pidikkeeseen kunnes se lukkiutuu.
Liitoksen irrottamiseksi paina irrotusholkista ja vedä teleskooppiputki irti

Kuva 5*

Vapauta teleskooppiputken lukitus painamalla liukumansetista ja säädä haluamasi pituus.

Kuva 6

Tartu verkkoliitäntäjohtoon, vedä haluttu määrä johtoa ulos ja laita pistoke pistorasiaan.

Kuva 7

- Pölynimurin käynnistys ja sammutus tapahtuu painamalla käynnistyskytkintä nuolen suuntaan.
- Sininen näyttö kohdassa »filter status« palaa ja osoittaa, että laite on käyttövalmis.

Imurointi

Olet hankkinut erittäin tehokkaan ja imukykyisen laitteen.

Suurinta tehoa suositellaan sen tähden vain erittäin likaantuneille matalanukkaisille mattolattioille tai kovalle lattiatpinnoille.

Kuva 8

Lattiasuulakkeen säätö:

- Mattojen ja kokolattiamattojen imurointiin =>

- Kovien lattioiden imurointiin =>

Lattiasuulake matonreunan nostimella*

Kuva 9*

Vetäessasi lattiasuulaketta taaksepäin matonreuna nousee, ja voit imuroida reunan alta.

Imurointi lisävarusteiden avulla

Kuva 10

Irrota yhdistelmäsuulake lisävarustepidikkeestä vetämällä nuolen suuntaan.

- Rakosuulake
Rakojen ja kulmien imurointi.
Vaikeapääsyisten paikkojen imurointia varten voidaan yhdistelmäsuulake pidentää kahteen asentoon vetämällä rakosuulaketta teleskooppimaisesti.
 - Vedä rakosuulaketta molemmissa asennoissa niin paljon, että kuulet sen lukittuvan.
 - Vapauttamalla teleskooppilukitus (paina nuolen suuntaan) rakosuulake voidaan työntää taas kokoon.
- Huonekalusuulake
Huonekalujen, verhojen jne. imuroimiseen
- Pölyharja
Ikkunankehysten, kaappien yms. pintojen imuroimiseen
 - Käännä huonekalusuulaketta nuolen suuntaan.
 - Pölyharja tulee ulos nuolen suuntaan kiertämällä.

Ennen kuin yhdistelmäsuulake laitetaan lisävarustepidikkeeseen, pölyharja on kierrettävä sisään ja huonekalusuulake käännettävä kiinni.

*varusteista riippuen

Kuva 11*

- Kiinnitä poraussuulake kädensijaan ja laita se seinää vasten siten, että suulakkeen porausreiän aukko on suoraan porattavan reiän kohdalla.
- Säädä laite pienimmälle teholle ja kytke se sitten päälle.
- Poraussuulake pysyy imutehon avulla halutussa kohdassa. Tehoa kannattaa ehkä säätää suuremmalle porattavan seinäpinnan ominaisuuksista riippuen, jotta poraussuulake imeytyy tiiviisti kiinni pintaan. Hieno pöly imetään porattaessa automaattisesti.

Huomio: Poraussuulaketta tulisi käyttää vain pölyssäliön yhteydessä, koska hieno porauspöly voi vaikuttaa pölypussin toimintaan.

Kuva 12

Lyhyen imurointitauon aikana voit käyttää taitteen takapuolella olevaa taukopidikettä. Työnnä lattiasuulakkeessa oleva muovipidike laitteen takapuolella olevaan uraan.

Työn jälkeen**Kuva 13**

- Kytke laite pois päältä, irrota pistoke pistorasiasta.
- Vedä kevyesti johdosta ja päästä irti (johto kelautuu automaattisesti).
- Johtojarra aktivoituu, kun vedät verkkojohdosta uudestaan ja vapautuu, kun nykyiset taas lyhyesti johdosta.

Kuva 14

Vapauta teleskooppiputken lukitus ja työnnä putki kokoon painamalla liukumansettia nuolen suuntaan.

Kuva 15

Laiteen säilyttämiseen/kuljetukseen voit käyttää laitteen alapuolella olevaa säilytyspidikettä. Aseta laite pystyasentoon. Työnnä lattiasuulakkeessa oleva muovipidike laitteen alapuolella olevaan uraan.

Olet hankkinut lattiapölynimurin, jolla voit imuroida kaikenlaista kuivaa likaa sekä pölyssäiliöllä että MEGAFilt®SuperTEX-pölypussilla.

Suosittellemme käytettäväksi

- pölyssäiliötä erityisesti harrastustöissä, esim. sahauslastujen poistamiseen, jne.
- MEGAFilt®SuperTEX-pölypussia ennen kaikkea tavallisissa kotitalouden siivoustöissä.

Imurointi pölyssäiliöllä**Kuva 16**

Jos haluat imuroida pölyssäiliöllä, aseta tehonsäädin asentoon »bagless«.

Kuva 17

- Jos pölyssäiliö on täynnä tai tukossa, pölymäärän näyttö »filter status« vilkkuu punaisena, sininen näyttö sammuu.
- Jos laitetta ei kytketä pois päältä ja säiliötä tyhjennetä, näyttö palaa hetken kuluttua jatkuvasti punaisena ja laite kytkeytyy automaattisesti pienimmälle teholle.
- Imutehoa voidaan säätää vasta, kun laite kytketään pois päältä ja uudelleen päälle.

Pölyssäiliön tyhjennys**Kuva 18**

- Pölyssäiliö olisi tyhjennettävä jokaisen imuroinnin jälkeen; viimeistään kuitenkin sitten, kun pölymäärän näyttö »filter status« vilkkuu punaisena, kun suulake on irti lattiasta.
- Avaa pölypussisäiliön kansi nostamalla lukitsinviivusta nuolen suuntaan.

Kuva 19

Poista pölyssäiliö laitteesta.

Kuva 20

- Avaa tyhjentämistä varten pohjaluukku nuolen suuntaan.
- Varmista pohjaluukku sulkiessasi, että reuna ei ole likainen; puhdista tarvittaessa.
- Sulje pohjaluukku ja lukitse se kuuluvasti.

Kuva 21

Aseta pölyssäiliö taas laitteeseen ja sulje pölypussisäiliön kansi.

Huomio: Pölyssäiliö saattaa useamman imurointikerran jälkeen naarmuuntua sisältä ja muuttua sameaksi. Tämä ei kuitenkaan vaikuta mitenkään pölynimurin toimintaan, eli se on edelleenkin täysin toimintakuntoinen.

Kesto- ja Microsan-suodattimen puhdistus

Milloin puhdistettava:

- Jos imuroidaan, kunnes pölymäärän näyttö »filter status« syttyy.
- Jokaisen häiriökäytön jälkeen, eli kun tukkeutuma on poistettu.
- Viimeistään puolivuositain.

Kuva 22

- Paina molemmista lukitusnokista nuolen suuntaan, irrota suodattimen pidike ja käännä se auki.

Kuva 23

- Poista Microsan- ja keustosodatit ja puhdista ne ravistamalla.

Huomio: Microsan-suodatin on pestävä käsin puolen vuoden välein tai silloin, kun se on hyvin likainen. Suodattimen pitää antaa kuivua pesun jälkeen noin 24 tuntia ennen käyttöä.

Häiriökäyttö

Tukkeutuman poisto pölysäiliöstä.

Kuva 24

- Säiliön tyhjentäminen (ks. kuva 20)
- Irrota tukos, esimerkiksi ruuvimeisselillä, ja poista se ravistamalla.
- Sulje pohjaluukku ja lukitse se kuuluvasti.

Työskentely MEGAFilt® SuperTEX-pölypussilla



Pölysäiliön tilalla voidaan tarvittaessa käyttää MEGAFilt® SuperTEX-pölypussia

Kuva 25

- Avaa pölypussisäiliön kansi (katso kuva 18)
- Ota pölysäiliö pois paikaltaan (ks. kuva 19) ja laita MEGAFilt® SuperTEX-pölypussi paikalleen.
- Sulje pölypussisäiliön kansi.

Kuva 26

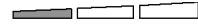
Imutehon säätimellä voidaan haluttu imuteho säätää portaattomasti.

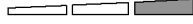
- Pieni teho: 
 - Keskimmääräinen teho: 
 - Suuri teho: 
- Herkkien materiaalien imurointiin, esim. verhot.
- Päivittäiseen siivoukseen.
- Karkeiden lattiatointojen siivoukseen, kovat lattiat ja erittäin likaiset pinnat.

MEGAFilt® SuperTEX-pölypussin vaihto

Kuva 27

- Jos pölymäärän näyttö »filter status« vilkkuu ja palaa hetken kuluttua punaisena, kun suulake on nostettu lattiasta ja imuteho on suurin mahdollinen, pölypussi on vaihdettava, vaikka sen ei pitäisikään vielä olla täynnä. Tässä tapauksessa pölyn laji tekee vaihdon tarpeelliseksi.
- Kun näyttö palaa jatkuvasti punaisena, pölynimurin teho säätyy alimmalle tasolle.
- Pölynimurin tehoa voidaan säätää vasta, kun laite kytketään pois päältä ja uudelleen päälle.
- Avaa pölypussisäiliön kansi nostamalla lukitsinvivusta nuolen suuntaan.

Kuva 28

Sulje MEGAFilt® SuperTEX-pölypussi vetämällä suljinkielekkeestä ja ota se pois paikaltaan.

Kuva 29

Laita uusi MEGAFilt® SuperTEX-pölypussi pidikkeeseen ja sulje pölypussisäiliön kansi.

Huomio: Pölypussisäiliön kansi menee kiinni vain jos sisällä on MEGAFilt® SuperTEX-pölypussi tai kangassuodatin tai pölysäiliö.

Jos pölymäärän näyttö »filter status« vilkkuu pölypussin vaihdon jälkeen edelleen punaisena, tarkasta, onko suulake, putki tai imuletku tukossa.

Moottorinsuojasuodattimen/ poistoilmansuodattimen vaihto

Moottorinsuojasuodattimen puhdistus

Moottorinsuojasuodatint on puhdistettava säännöllisin väliajoin ravistamalla tai pesemällä!

Kuva 30

- Avaa pölypussisäiliön kansi (katso kuva 18).
- Vedä moottorinsuojasuodatin nuolen suuntaan pois paikaltaan.
- Puhdista moottorinsuojasuodatin ravistamalla.
- Jos moottorinsuodatin on erittäin likainen, pese se. Anna suodattimen kuivua vähintään 24 tuntia.
- Työnnä moottorinsuojasuodatin rajoittimeen asti laitteeseen puhdistuksen jälkeen ja sulje pölypussisäiliön kansi.

Uusia moottorinsuojasuodattimia on saatavana varaosina huoltopalvelusta (katso varaosat s. 8).

Hepa-suodattimen vaihto*

Hepa-suodatin on vaihdettava kerran vuodessa.

Kuva 31*

- Irrota poistoilmaritilä painamalla lukitsinkielekkeestä nuolen suuntaan ja avaa se.
- Irrota Hepa-suodatin painamalla lukitsimesta nuolen suuntaan, ota se pois paikaltaan ja hävitä.

Kuva 32*

- Työnnä Hepa-suodatin molempien pidikkeiden alle ja käännä sitä nuolen suuntaan kunnes se lukkiutuu.
- Sulje poistoilmaritilä.

Aktiivihiihlikasetin vaihto*

Jos laitteessasi on lisäksi aktiivihiihlikasetti, se on vaihdettava kerran vuodessa.

Kuva 33*

- Ota aktiivihiihlikasetti pois paikaltaan ja hävitä.
- Laita uusi aktiivihiihlikasetti paikalleen.

Kun olet imuroinut hienoja pölyhiukkasia (kuten esim. kipsi, sementti jne.), puhdista moottorinsuojasuodatin ravistamalla sitä tai vaihda moottorinsuojasuodatin ja poistoilmansuodatin.

Hoito

Ennen kuin puhdistat pölynimuria, kytke pölynimuri pois päältä ja irrota verkkopistoke.

Pölynimuria ja muovisia lisävarusteita voidaan hoitaa tavallisilla muovinpuhdistusaineilla.

- ! **Älä käytä hankausaineita, lasin- tai yleispuhdistusaineita.**

Älä koskaan upota pölynimuria veteen.

Pölypussisäiliö voidaan tarvittaessa imuroida toisella pölynimurilla tai puhdistaa yksinkertaisesti kuivalla pölyliinalla/pölyharjalla.

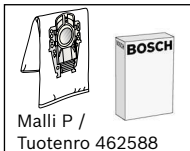
**Pölypussipakkaus BBZ52AFP2**

Sisältö:

5 MEGÄfilt® SuperTEX-pölypussia sulkimella

1 Microsan-poistoilmansuodatin

<http://www.dust-bag-bosch.com>**Kangassuodatin (kestosuodatin) BBZ10TFP**

Uudelleenkäytettävä suodatin tarrasulkimella.

- ! **Huomio: Kangassuodattimen ja HEPA-suodattimen yhdistelmää tulisi välttää, koska se lyhentää HEPA-suodattimen käyttöikää huomattavasti.**

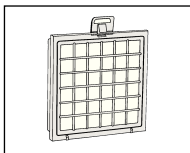
**HEPA-suodatin (luokka H12) BBZ151HF**

Suositellaan allergikoille. Erittäin puhdas poistoilma. Vaihhdettava vuosittain.

- ! **Huomio: Kangassuodattimen ja HEPA-suodattimen yhdistelmää tulisi välttää, koska se lyhentää HEPA-suodattimen käyttöikää huomattavasti.**

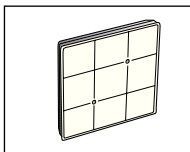
**Aktiivihiilikasetti BBZ190AF**

Erittäin paksu aktiivihiilikasetti. Poistaa häiritsevät hajut. Vaihhdettava vuosittain.

Käytettävissä vain HEPA-suodattimen (BBZ151HF) tai mikro-suodattimen kanssa.

Käyttäessäsi mikro-suodattimen kanssa ota vaahdonmuovi pois suodattimen kehyksestä laita aktiivihiilikasetti paikalleen.

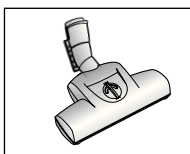
**TURBO-UNIVERSAL®-harja BBZ102TBB**

Lyhytnukkaisten mattojen ja kokolattiamattojen harjaus ja imurointi yhdellä kertaa.

Sopii erityisesti eläinten karvojen imurointiin. Pölynimurin imuvirta pyörittää harjatelaa.

Sähköliitäntää ei tarvita.

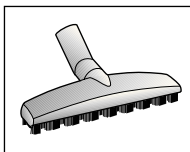
**TURBO-UNIVERSAL®-harja BBZ102TBB**

Lyhytnukkaisten mattojen ja kokolattiamattojen harjaus ja imurointi yhdellä kertaa.

Sopii erityisesti eläinten karvojen imurointiin. Pölynimurin imuvirta pyörittää harjatelaa.

Sähköliitäntää ei tarvita.

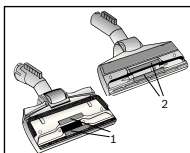
**Varaosat (voidaan tilata tarvittaessa huoltopalvelusta.)****Lankojen nostin (1/2)**

Lankojen nostin (1): Tuotenro 188565

Lankojen nostin (2): Tuotenro 184773

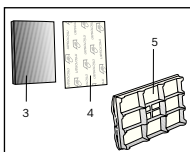
**Kestosuodatin (3) ja Microsan-suodatin (4) pölysäiliöön.**

Kestosuodatin pölysäiliöön (3): Tuotenro

Microsan-suodatin pölysäiliöön (4): Tuotenro

Moottorinsuojasuodatin (5)

Moottorinsuojasuodatin (5): Tuotenro 187622

Conservar las instrucciones de uso. En caso de entregar el aspirador a una tercera persona, adjuntar las instrucciones de uso.

Uso de acuerdo con las especificaciones

Este aspirador está indicado sólo para el uso doméstico y no para aplicaciones industriales.

Usar el aspirador exclusivamente de acuerdo con las indicaciones descritas en estas instrucciones de uso. El fabricante no se hace responsable de los posibles daños causados por un uso indebido o inapropiado del aparato.

Por consiguiente es imprescindible observar los siguientes consejos y advertencias.

El aspirador deberá usarse sólo con:

- Bolsa filtrante original MEGAfil[®]SuperTEX
- Repuestos, accesorios o accesorios especiales originales

El aspirador no es apropiado para:

- aplicar sobre personas o animales
- aspirar:
 - microorganismos
 - sustancias calientes, incandescentes, nocivas para la salud o con bordes cortantes
 - sustancias húmedas o líquidos
 - materias o gases inflamables o explosivos.
 - ceniza, hollín de estufas cerámicas e instalaciones de calefacción central

Consejos y advertencias de seguridad

Este aspirador cumple las reglas reconocidas de la técnica y las pertinentes normas de seguridad. Certificamos la conformidad con las siguientes directrices europeas: 89/336/CEE (modificada por las directrices 91/263/CEE, 92/31/CEE y 93/68/CEE). 73/23/CEE (modificada por 93/68/CEE).

- Conectar el aspirador de polvo de acuerdo con la placa de características y ponerlo en funcionamiento.
- No aspirar sin el depósito de polvo o la bolsa filtrante MEGAfil[®]SuperTEX.
=> ¡El aparato puede estropearse!
- No permitir que los niños utilicen el aspirador sin la supervisión de un adulto.
- No acercarse a boquillas y los tubos a la cabeza cuando se esté aspirando.
=> ¡Peligro de lesiones!
- No usar el cable de alimentación de red para llevar/transportar el aspirador.
- Extraer por completo el cable de alimentación de red en caso de un funcionamiento continuo durante varias horas.
- No tirar del cable de alimentación para desconectar el aparato de la red, sino del enchufe.
- No pasar el cable de alimentación por encima de bordes afilados ni aprisionarlo.

- Extraer el enchufe de conexión a la red antes de efectuar cualquier ajuste en el aspirador o en sus accesorios.
- No poner en marcha el aspirador si presenta algún desperfecto. Extraer el enchufe en caso de avería.
- A fin de evitar riesgos, las reparaciones y el cambio de piezas del aspirador sólo deben ser llevados a cabo por el servicio de asistencia técnica autorizado.
- Proteger el aspirador de la humedad y de fuentes de calor.
- Desconectar el aparato cuando no esté en uso.
- Inutilizar inmediatamente los aparatos fuera de uso para poder desecharlos según la normativa.
- Por razones de seguridad, el aspirador está equipado con un dispositivo de protección contra sobrecalentamiento. El aparato se desconectará automáticamente en caso de producirse un bloqueo o calentarse demasiado. Retirar el enchufe de la red eléctrica y comprobar si la boquilla, el tubo de aspiración o la manguera presentan alguna obstrucción o si se debe sustituir el filtro.

Una vez eliminada la avería, dejar que el aparato se enfríe al menos durante 1 hora. Después el aparato estará otra vez listo para funcionar.

Indicaciones para eliminar el material de embalaje

■ Embalaje

El embalaje protege el aspirador de posibles desperfectos durante el transporte.

Está compuesto por materiales no contaminantes y, por tanto, se pueden reciclar. Entregar los materiales del embalaje que ya no se necesitan en los centros de recogida para el sistema de reciclaje "punto verde".

■ Aparatos usados

Los aparatos usados contienen aún muchos materiales aprovechables.

Por este motivo, entregar los aparatos usados en su comercio habitual o en un centro de reciclaje para su reaprovechamiento.

Consultar las alternativas vigentes para la eliminación de residuos a su distribuidor o en el ayuntamiento de su municipio.

! Observaciones

- ¡Conectar el aparato únicamente a un enchufe que disponga de un fusible de mínimo 16 A!
Si el fusible salta al conectar el aparato puede deberse a que haya otros aparatos eléctricos de alto consumo de corriente conectados al mismo circuito. La desconexión del fusible se puede evitar ajustando el aparato en el nivel de potencia mínimo antes de conectarlo y subiendo después el nivel de potencia.

¡Abrir los desplegables laterales!

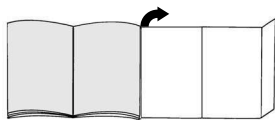

Puesta en marcha

Figura 1

- Introducir y enclavar el racor del tubo flexible en la abertura de aspiración.
- Para retirar el tubo flexible de aspiración, presionar las dos lengüetas de retención y extraer el tubo.

Figura 2*

- Unir la empuñadura y el tubo telescópico.
- Introducir la empuñadura en el tubo telescópico hasta que quede enclavada.
Para separarlos, presionar el casquillo de desbloqueo y extraer la empuñadura.

Figura 3*

- Fijar el eleva-alfombras en la boquilla.
- Encajar el eleva-alfombras ejerciendo presión en el lateral.

Figura 4*

- Unir el cepillo universal y el tubo telescópico.
- Introducir el tubo telescópico en el racor del cepillo universal hasta que quede enclavado.
Para separarlos, presionar el casquillo de desbloqueo y extraer el tubo telescópico.

Figura 5*

Desbloquear el tubo telescópico presionando el manguito desplazable del tubo en la dirección de la flecha y ajustar la longitud deseada.

Figura 6

Sujetar el cable de alimentación de red por el enchufe, extenderlo hasta que alcance la longitud deseada y enchufarlo.

Figura 7

- Conectar o desconectar el aspirador accionando la tecla de conexión/desconexión en la dirección de la flecha.
- El indicador azul »filter status« se ilumina e indica que el aparato está listo para su funcionamiento.

Aspirar

Ha adquirido un aparato muy potente y con un gran rendimiento de aspiración. En este sentido se recomienda ajustar el nivel de potencia máxima sólo para aspirar moquetas de pelo corto o suelos duros que presenten mucha suciedad.

Figura 8

Ajustar el cepillo universal:

- para aspirar alfombras y moquetas =>
- para aspirar suelos duros =>

Cepillo universal con eleva-alfombras*

Figura 9*

Al retroceder el cepillo universal, este levanta la alfombra facilitando así la limpieza por debajo del borde de la misma.

Aspirar con accesorios

Figura 10

Extraer los accesorios combinados tirando del portaaccesorios en la dirección de la flecha.

- Boquilla para juntas
Para aspirar en juntas y rincones.
Para llegar a lugares de difícil acceso, el accesorio combinado puede alargarse en dos posiciones extendiendo la boquilla para juntas.
 - Para ajustar ambas posiciones debe extenderse la boquilla para juntas hasta que se enclave audiblemente.
 - La boquilla para juntas puede volverse a encajar aflojando los enclavamientos (presionar en la dirección de la flecha) .
- Boquilla para tapicería
Para aspirar muebles tapizados, cortinas, etc.
- Cepillo para muebles
Para aspirar marcos de ventanas, armarios, perfiles, etc.
 - Doblar la boquilla para tapicería en la dirección de la flecha.
 - La corona de cerdas se extrae girando en la dirección de la flecha.

Antes de colocar los accesorios combinados en el portaaccesorios, la corona de cerdas debe enroscarse de nuevo y colocarse la boquilla para tapicería.

*según el equipamiento

Figura 11*

- Fijar la boquilla para polvo de taladrar en la empuñadura y colocarla en la pared de manera que la abertura de la boquilla quede directamente sobre el agujero que se desea taladrar.
- Ajustar el aparato a un nivel de potencia bajo y entonces encenderlo.
- La boquilla para polvo de taladrar se mantiene en la posición deseada gracias a la potencia de aspiración. En caso necesario, dependiendo de las características de la superficie que se va a taladrar, se recomienda regular la potencia a un nivel superior para asegurar que la boquilla aspira sin moverse. Durante el proceso de taladrar, el polvo fino es aspirado automáticamente.

Atención: la boquilla para polvo de taladrar debe usarse sólo en combinación con el depósito de polvo debido a que el polvo fino que se desprende del proceso de taladrar puede mermar el funcionamiento de la bolsa filtrante.

Figura 12

Si se interrumpe brevemente el trabajo se puede utilizar el soporte para el tubo que se encuentra en la parte posterior del aparato. Introducir la pieza estriada de plástico del racor de la boquilla en la ranura situada en la parte posterior del aparato.

Tras el trabajo**Figura 13**

- Apagar el aparato, extraer el enchufe de la toma de corriente.
- Tirar ligeramente del cable de alimentación de red y soltarlo (el cable se enrolla automáticamente).
- Al tirar nuevamente del cable de alimentación de red se activa el freno del cable, y tirando otra vez suavemente del mismo se vuelve a desactivar.

Figura 14

Desbloquear y encajar el tubo telescópico presionando el manguito desplazable del tubo en la dirección de la flecha.

Figura 15

Para guardar / transportar el aparato se puede utilizar el soporte para el tubo situado en la parte inferior del aparato. Colocar el aparato en posición vertical. Introducir la pieza estriada de plástico del cepillo universal en la ranura situada en la parte inferior del aparato.

Con la adquisición de un aspirador trineo se puede aspirar cualquier tipo de suciedad seca tanto con el depósito de polvo como con la bolsa filtrante MEGAFilt®SuperTEX.

Recomendamos utilizar

- el depósito de polvo para espacios de ocio, p. ej., para aspirar serrín, etc.
- la bolsa filtrante MEGAFilt®SuperTEX para la limpieza diaria de la casa.

Trabajar con el depósito de polvo**Figura 16**

Para aspirar con el depósito de polvo, ajustar el regulador de potencia a »bagless«.

Figura 17

- Si el depósito de polvo está lleno u obstruido, el indicador »filter status« parpadea en rojo y se apaga el indicador azul.
- Si no es necesario desconectar el aparato ni vaciar el depósito, el indicador pasa a iluminarse en rojo de modo constante. El aparato se regula automáticamente al nivel de potencia más bajo.
- Es posible regular la potencia del aspirador tras desconectar y volver a conectar el aparato.

Vaciar el depósito de polvo**Figura 18**

- El depósito de polvo debería vaciarse después de cada uso o, como muy tarde, cuando el indicador »filter status« parpadea en rojo porque el cepillo no está en contacto con el suelo.
- Abrir la tapa del compartimento general accionando la pestaña de cierre en la dirección de la flecha.

Figura 19

Extraer el depósito de polvo del aparato.

Figura 20

- Abrir la tapa en la dirección de la flecha para vaciar el depósito.
- Al cerrar la tapa asegurarse de que la zona del borde no presenta suciedad, limpiarla en caso necesario.
- Cerrar la tapa y encajarla de forma audible.

Figura 21

Volver a colocar el depósito de polvo en el aparato y cerrar la tapa del compartimento general.

Atención: debido al uso continuado del aspirador, el depósito de polvo puede sufrir arañazos en su interior y adoptar un aspecto mate. Esto no afecta en modo alguno la función del aspirador, es decir, el aparato sigue funcionando perfectamente.

Limpiar el filtro permanente y el filtro Microsan

Cuándo deben limpiarse:

- Cuando el indicador »filter status« se ilumina durante la aspiración.
- Siempre que se registre un fallo de funcionamiento, es decir, cada vez que se elimine una obstrucción.
- Cada seis meses, como mínimo.

Figura 22

- Soltar la sujeción del filtro presionando las dos lengüetas de retención en la dirección de la flecha y abrirla.

Figura 23

- Extraer el filtro Microsan y el filtro permanente y sacudirlos.

Atención: el filtro Microsan debe lavarse a mano cada seis meses o cuando presente mucha suciedad. Volver a colocarlo tras un tiempo de secado de aprox. 24 horas.

Fallo de funcionamiento

Eliminar una obstrucción en el depósito de polvo.

Figura 24

- Vaciar el depósito (ver figura 20)
- Eliminar la obstrucción, p. ej., con ayuda de un destornillador y sacudiendo.
- Cerrar la tapa y encajarla de forma audible.

Trabajar con la bolsa para filtro MEGAFilt® SuperTEX

En caso necesario puede utilizarse una bolsa para filtro MEGAFilt® SuperTEX en lugar del depósito de polvo.

Figura 25

- Abrir la tapa del compartimento general (ver figura 18)
- Extraer el depósito de polvo (ver figura 19) y colocar la bolsa filtrante MEGAFilt® SuperTEX.
- Cerrar la tapa del compartimento general.

Figura 26

La potencia de aspiración deseada puede ajustarse progresivamente mediante el regulador.

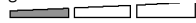
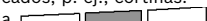
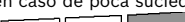
- Gama baja de potencia 
Para aspirar tejidos delicados, p. ej., cortinas.
- Gama media de potencia 
Para la limpieza diaria en caso de poca suciedad.
- Gama alta de potencia 
Para la limpieza de revestimientos robustos y suelos duros en caso de mucha suciedad.

Cambiar la bolsa filtrante MEGAFilt® SuperTEX

Figura 27

- Si el indicador »filter status« parpadea estando el cepillo levantado del suelo y el aparato regulado a la máxima potencia de aspiración y, a continuación, pasa a iluminarse en rojo sin parpadear, es necesario sustituir la bolsa filtrante, incluso aunque no esté llena del todo. En este caso, el cambio es necesario debido al tipo de contenido de la bolsa. En cuanto el indicador se ilumina en rojo de forma constante, el aspirador se regula al nivel de potencia más bajo. Es posible regular la potencia del aspirador tras desconectar y volver a conectar el aparato.
- Abrir la tapa del compartimento general accionando la pestaña de cierre en la dirección de la flecha.

Figura 28

Cerrar la bolsa filtrante MEGAFilt® SuperTEX tirando de la lengüeta de cierre y extraerla.

Figura 29

Colocar una nueva bolsa filtrante MEGAFilt® SuperTEX en el soporte y cerrar la tapa del compartimento general.

Atención: la tapa del compartimento general se cierra sólo si se ha colocado una bolsa filtrante MEGAFilt® SuperTEX, un filtro textil o el depósito de polvo.

Si después de haber cambiado la bolsa filtrante el indicador »filter status« continúa parpadeando en rojo se debe comprobar si la boquilla, el tubo o la manguera de aspiración están obstruidos.

Cambio del filtro protector del motor/filtro de salida

Limpiar el filtro protector del motor

El filtro protector del motor debe limpiarse regularmente sacudiéndose o enjuagándose.

Figura 30

- Abrir la tapa del compartimento general (ver figura 18).
- Extraer el filtro protector del motor en el sentido que indica la flecha.
- Limpiar el filtro protector del motor sacudiéndose.
- Enjuagar el filtro en caso de estar muy sucio.
 - A continuación, dejar secar el filtro durante un mínimo de 24 horas.
- Tras la limpieza, encajar el filtro protector del motor en el aparato hasta el tope y cerrar la tapa del compartimento general.

En el servicio de asistencia técnica se le hará entrega de un recambio del filtro protector del motor (ver Piezas de repuesto pág.8).

Cambiar el filtro Hepa*

El filtro Hepa debe sustituirse una vez al año.

Figura 31*

- Desbloquear y abrir la rejilla de salida presionando la lengüeta de cierre en la dirección de la flecha.
- Desbloquear y extraer el filtro Hepa presionando el cierre en la dirección de la flecha y desecharlo.

Figura 32*

- Desplazar el nuevo filtro Hepa por debajo de las dos piezas de sujeción y bajarlo en la dirección de la flecha hasta que quede enclavado.
- Cerrar la rejilla de salida.

Cambiar el cartucho de filtro de carbón activo*

Si el aparato está equipado con un cartucho de filtro de carbón activo, este debe cambiarse anualmente.

Figura 33*

- Extraer el cartucho de filtro de carbón activo y tirarlo a la basura.
- Colocar un cartucho de filtro de carbón activo nuevo.

Cuando se hayan aspirado partículas de polvo muy finas (como puede ser yeso, cemento, etc.), limpiar el filtro protector del motor sacudiéndolo; en caso necesario, cambiar el filtro protector del motor y el filtro de salida.

*según el equipamiento

Cuidados

La limpieza del aspirador sólo debe realizarse con el aparato apagado y el enchufe desconectado de la red.

El aspirador y las piezas de plástico de los accesorios pueden limpiarse con cualquier producto de limpieza para plásticos convencional.

■ No utilizar productos abrasivos, limpiacristales o productos de limpieza universales.

■ No introducir nunca el aspirador dentro del agua.

En caso necesario, el compartimento general se puede limpiar con un segundo aspirador o simplemente con un paño seco o un pincel para polvo.

Se reserva el derecho a introducir modificaciones técnicas.

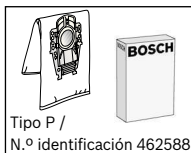

Paquete de filtros de repuesto BBZ52AFP2

Contenido:
5 filtros de repuesto MEGAFilt®SuperTEX con cierre
1 filtro de salida Microsan

<http://www.dust-bag-bosch.com>



Filtro textil (filtro permanente) BBZ10TFP

Filtro reutilizable con cierre velcro.

- ! **Atención: debe evitarse la combinación entre filtro textil y filtro HEPA, puesto que la vida útil del filtro HEPA se reduciría considerablemente.**

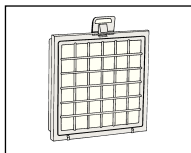

Filtro HEPA (clase H12) BBZ151HF

Recomendado para alérgicos. Para un aire de salida extremadamente limpio. Cambiarlo anualmente.

- ! **Atención: debe evitarse la combinación entre filtro textil y filtro HEPA, puesto que la vida útil del filtro HEPA se reduciría considerablemente.**

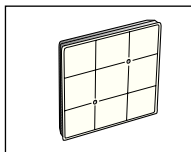

Cartucho de filtro de carbón activo BBZ190AF

Cartucho de filtro de carbón activo extra grueso. Absorbe olores molestos durante mucho tiempo. Cambiarlo anualmente. Sólo se puede utilizar junto con el filtro HEPA (BBZ151HF) o el microfiltro higiénico. Si se utiliza con microfiltro higiénico, retirar el plástico del marco del filtro y colocar el cartucho de filtro de carbón activo.

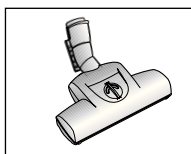

Cepillo TURBO-UNIVERSAL® BBZ102TBB

Cepillar y aspirar en una sola pasada alfombras y moquetas de pelo corto, y para cualquier tipo de revestimientos del suelo. Especialmente apropiado para aspirar pelo de animales. El rodillo del cepillo es accionado por el caudal de succión del aspirador. No precisa conexión eléctrica.

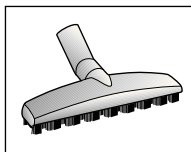

Cepillo TURBO-UNIVERSAL® BBZ102TBB

Cepillar y aspirar en una sola pasada alfombras y moquetas de pelo corto, y para cualquier tipo de revestimientos del suelo. Especialmente apropiado para aspirar pelo de animales. El rodillo del cepillo es accionado por el caudal de succión del aspirador. No precisa conexión eléctrica.

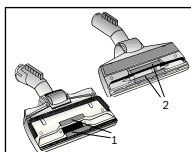

Piezas de repuesto

(se pueden adquirir a través del servicio de asistencia técnica) es

Recogehilos (1/2)

Recogehilos (1): N.º identificación 188565

Recogehilos (2): N.º identificación 184773

Filtro permanente (3) y filtro Microsan(4) para depósito de polvo.

Filtro permanente para depósito de polvo (3): N.º identificación

Filtro Microsan para depósito de polvo (4): N.º identificación

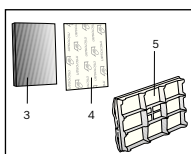

Filtro protector del motor (5)

Filtro protector del motor (5): N.º identificación 187622

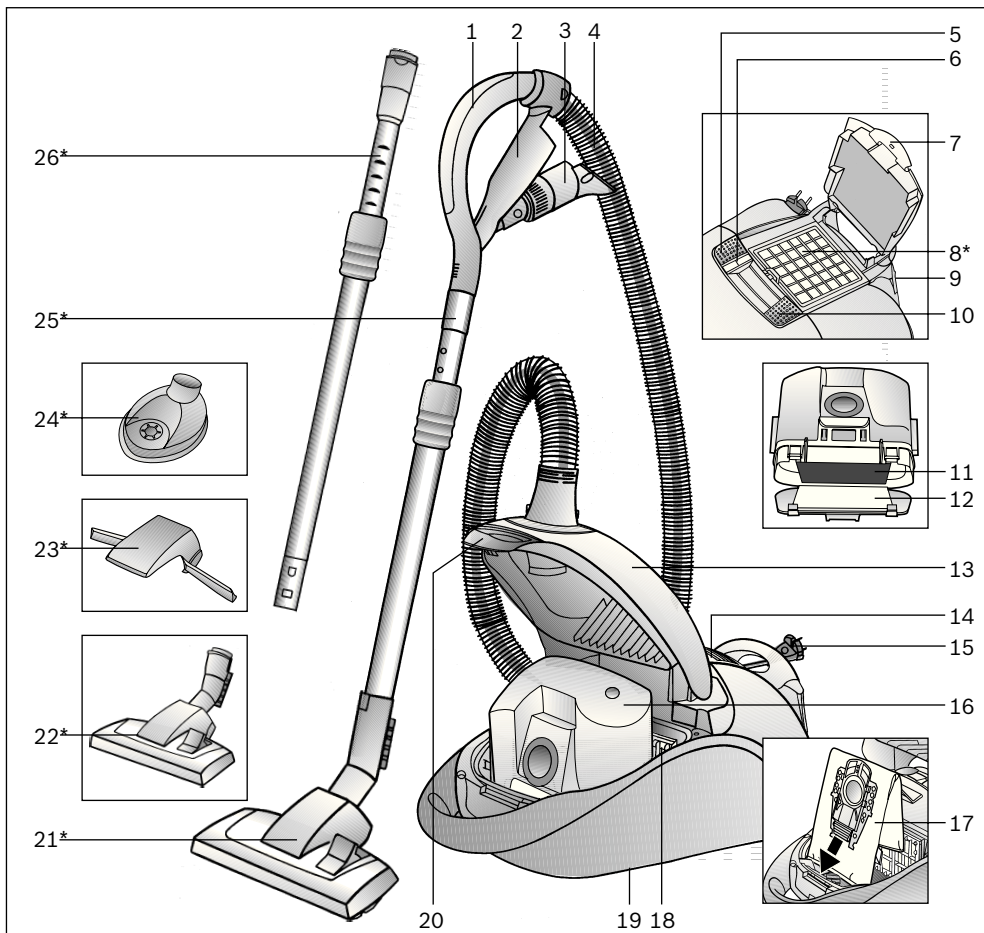

- | | | | |
|----|---|----|--|
| 1 | Pega da mangueira | 16 | Recipiente de pó ou alternativa |
| 2 | Porta-acessórios | 17 | Saco de pó MEGAfil® SuperTEX |
| 3 | Acessório combinado | 18 | Filtro de protecção do motor |
| 4 | Mangueira de aspiração | 19 | Dispositivo para arrumar o tubo
(na parte de baixo do aparelho) |
| 5 | Botão para ligar e desligar o aspirador | 20 | Alavanca de fecho |
| 6 | Indicação »filter status« | 21 | Bocal comutável* |
| 7 | Lingueta de fecho | 22 | Bocal comutável com manga de desbloqueio* |
| 8 | Filtro de saída do ar* | 23 | Levanta-tapetes* |
| 9 | Posição de parque para o tubo | 24 | Bocal para furos de berbequim* |
| 10 | Regulador da potência de sucção | 25 | Tubo telescópico com punho correção* |
| 11 | Filtro permanente para o recipiente de pó | 26 | Tubo telescópico com punho correção e manga de desbloqueio* |
| 12 | Filtro Microsan para o recipiente de pó | | |
| 13 | Tampa do compartimento do saco de pó | | |
| 14 | Grelha de saída do ar | | |
| 15 | Cabo de alimentação | | |

*conforme o modelo

Por favor, guarde o manual de instruções e junte-o ao aparelho sempre que o entregar a terceiros.

Utilização indevida

Este aspirador destina-se exclusivamente a uso doméstico, não devendo ser utilizado para fins industriais.

Utilize o aspirador apenas de acordo com as instruções do presente manual.

O fabricante não se responsabiliza por eventuais danos causados por uma utilização indevida ou erros de manuseamento.

Por isso, tenha em atenção as seguintes recomendações!

O aspirador só pode ser utilizado com:

- Sacos de pó originais MEGAFilt® SuperTEX
- Peças de substituição, acessórios originais

O aspirador não é indicado para:

- limpar pessoas ou animais
- aspirar:
 - pequenos animais;
 - substâncias nocivas para a saúde, objectos pontiagudos, substâncias quentes ou incandescentes;
 - substâncias húmidas ou líquidas;
 - substâncias e gases facilmente inflamáveis ou explosivos;
 - cinza, fuligem de lareiras e sistemas de aquecimento central.

Indicações de segurança

Este aspirador está em conformidade com as regras técnicas reconhecidas e cumpre as instruções de segurança aplicáveis.

O fabricante certifica a conformidade com as seguintes directivas comunitárias: 89/336/CEE (alterada pelas directivas 91/263/CEE, 92/31/CEE e 93/68/CEE). 73/23/CEE (alterada pela directiva 93/68/CEE).

- Respeite as indicações da placa de características quando ligar o aspirador e o colocar em funcionamento.
- Nunca aspire sem o recipiente de pó ou o saco de pó MEGAFilt® SuperTEX.
=> O aparelho pode ser danificado!
- As crianças só devem poder utilizar o aspirador sob vigilância.
- Evite aspirar com o bocal ou com o tubo em zonas próximas da cabeça.
=> Corre o perigo de se ferir!
- Não utilize o cabo de alimentação para pegar no aspirador ou para o transportar.
- Se usar o aspirador ininterruptamente durante várias horas, desenrole o cabo de alimentação totalmente.
- Para desligar o aspirador da corrente, não puxe pelo cabo de alimentação, mas sim pela ficha.

- Não deverá entalar o cabo de alimentação nem passá-lo sobre arestas vivas.
- Antes de efectuar quaisquer trabalhos no aspirador ou nos acessórios, desligue a ficha da tomada.
- Se o aspirador estiver danificado, não o coloque em funcionamento. Em caso de anomalia, desligue a ficha da tomada.
- Para evitar a ocorrência de danos, as reparações e a substituição de peças no aspirador só podem ser efectuadas pelos Serviço de Assistência Técnica.
- Mantenha o aspirador afastado de fontes de humidade e de calor.
- Desligue o aparelho quando não estiver a aspirar.
- No final de vida útil do aparelho, deverá informar-se sobre os métodos actuais de reciclagem, a fim de o poder eliminar de forma adequada.
- Por motivos de segurança, o aspirador dispõe de um dispositivo de protecção contra o sobreaquecimento. Se o aspirador entupir e aquecer demasiado, ele desligar-se-á automaticamente. Retire a ficha da tomada e certifique-se de que o bocal, o tubo de aspiração ou a mangueira não estão entupidos ou se o filtro não precisa de ser substituído.
Depois de resolvido o problema, deixe o aspirador arrefecer durante, pelo menos, 1 hora. Depois deste intervalo, o aparelho pode ser novamente utilizado.

Recomendações de eliminação

■ Embalagem

A embalagem protege o aspirador contra danos durante o transporte.

É composta por materiais amigos do ambiente, sendo, por isso, reciclável. Coloque os materiais de embalagem que já não precisa nos ecopontos.

■ Aparelhos usados

Os aparelhos usados contêm frequentemente materiais com valor.

Por isso, no final de vida útil do aparelho, entregue-o ao seu vendedor ou a um centro de reciclagem para valorização.

Informe-se sobre os métodos actuais de reciclagem junto de um agente ou nos serviços municipalizados.

! Atenção

- O aparelho só deverá ser ligado a uma tomada protegida por um disjuntor de, no mínimo, 16 A! No caso de o disjuntor disparar ao ligar o aspirador, tal poderá dever-se ao facto de, no mesmo circuito eléctrico, estarem simultaneamente ligados outros electrodomésticos de potência elevada. Pode evitar-se que o disjuntor dispare, regulando o aparelho para o nível de potência mais baixo antes de o ligar e seleccionando só depois um nível de potência mais elevado.

Desdobre, por favor, as páginas com figuras!

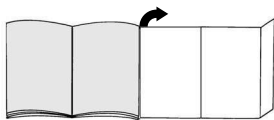

Colocação em funcionamento

Figura 1

- Encaixe a tubuladura da mangueira de aspiração na abertura de sucção.
- Para retirar a mangueira de aspiração, pressione os dois botões de encaixe laterais e puxe a mangueira.

Figura 2*

- Encaixe a pega no tubo telescópico.
- Empurre a pega para dentro do tubo telescópico até encaixar.
Para desencaixar, prima a manga de desbloqueio e retire a pega.

Figura 3*

- Coloque o levanta-tapetes sobre o bocal.
- Encaixe o levanta-tapetes, pressionando-o dos lados.

Figura 4*

- Encaixe o bocal no tubo telescópico.
- Empurre o tubo telescópico para dentro da tubuladura do bocal até encaixar.
Para desencaixar, prima a manga de desbloqueio e puxe o tubo telescópico para fora

Figura 5*

Empurrando o punho correção no sentido da seta, desbloqueie o tubo telescópico e ajuste o comprimento desejado.

Figura 6

Pegue no cabo de alimentação pela ficha, puxe-o para fora até ao comprimento desejado e ligue a ficha à tomada.

Figura 7

- Ligue/desligue o aspirador, accionando o botão para ligar e desligar no sentido da seta.
- A indicação azul na zona »filter status« acende-se, indicando assim que o aparelho está operacional.



Aspiração

Adquiriu um aspirador de elevado poder de sucção e potência.

O nível de potência máximo é, por isso, apenas recomendado para aspirar alcatifas de pêlo curto ou soalhos rijos muito sujos.

Figura 8

Ajustar o bocal:

- Para aspirar tapetes e alcatifas => 
- Para aspirar soalhos rijos => 

Bocal com levanta-tapetes*

Figura 9*

Ao puxar o bocal para trás, o tapete é levantado, permitindo aspirar debaixo da sua orla.

Aspirar com acessórios

Figura 10

Puxando no sentido da seta, solte o acessório combinado do porta-acessórios.

- Bocal para fendas
Para aspirar fendas e cantos.
Para aspirar sítios de difícil acesso, é possível prolongar o bocal combinado, estendendo telescopicamente o bocal para fendas em 2 níveis.
 - Estenda o bocal para fendas em ambos os níveis até ouvir um "clic".
 - Soltando os bloqueios de extensão telescópica (pressionar no sentido da seta), o bocal para fendas pode ser novamente encolhido.
- Bocal para estofos
Para aspirar mobiliário estofado, cortinados, etc.
- Pincel para móveis
Para aspirar caixilhos de janelas, armários, réguas perfiladas, etc.
 - Recolha o bocal para estofos no sentido da seta.
 - Rode no sentido da seta, para que a coroa de cerdas saia para fora.

Antes de colocar o acessório combinado de novo no porta-acessórios, deverá rodar a coroa de cerdas, a fim de recolhê-la, e voltar a colocar o bocal para estofos na posição inicial.

*conforme o modelo

Figura 11*

- Encaixe o bocal para furos de berbequim na pega e posicione-o na parede, de modo que a abertura do bocal fique directamente por cima do ponto onde o furo vai ser executado.
- Regule o aparelho para o nível de potência mínima e ligue-o.
- O bocal para furos de berbequim é mantido na posição desejada por acção da força de sucção. Eventualmente, poderá ser necessário aumentar a potência de sucção, dependendo das características da superfície da parede, para garantir que o bocal para furos de berbequim adere à parede. Ao fazer o furo, o pó resultante é automaticamente aspirado.

Atenção: o bocal para furos de berbequim só deve ser utilizado em conjunto com o recipiente de pó, uma vez que o pó fino resultante da execução dos furos pode prejudicar o funcionamento do saco de pó.

Figura 12

No caso de interromper, por pouco tempo, a aspiração, pode utilizar o dispositivo de parque para o tubo localizado na parte de trás do aparelho. Insira a patilha de plástico localizada na tubuladura do bocal na reentrância existente na parte de trás do aparelho.

Após o trabalho**Figura 13**

- Desligue o aspirador e retire a ficha da tomada.
- Puxe ligeiramente o cabo de alimentação, soltando-o de seguida (o cabo enrola-se automaticamente).
- Puxe novamente o cabo para accionar o dispositivo de travamento do cabo, e volte a puxar levemente o cabo para o desactivar de novo.

Figura 14

Empurrando o punho correção no sentido da seta, desbloqueie o tubo telescópico e encolha-o.

Figura 15

Para guardar / transportar o aparelho, pode utilizar o dispositivo para arrumar o tubo na parte de baixo do aparelho. Coloque o aparelho ao alto. Insira a patilha de plástico, que se encontra no bocal, na reentrância existente na parte de baixo do aparelho.

Adquiriu um aspirador que lhe permite aspirar todo o tipo de sujidade seca, tanto utilizando o recipiente de pó como também o saco de pó MEGAFilt®SuperTEX .

Recomendamos o uso

- do recipiente de pó especialmente a nível da bricolage, por ex., para aspirar serradura, etc.
- do saco de pó MEGAFilt®SuperTEX especialmente para a limpeza normal da casa.

Utilização do recipiente de pó**Figura 16**

Para aspirar com o recipiente de pó, coloque o regulador da potência na posição »bagless«.

Figura 17

- Se o recipiente de pó estiver cheio ou entupido, a indicação »filter status« pisca a vermelho e a indicação azul apaga-se.
- Se não desligar o aparelho e esvaziar o recipiente, a indicação acende-se, pouco tempo depois, permanentemente a vermelho e o aparelho é automaticamente regulado para o nível de potência mais baixo.
- Só volta a ser possível regular a potência do aspirador depois de o desligar e ligar novamente.

Esvaziar o recipiente de pó**Figura 18**

- O recipiente de pó deve ser esvaziado após cada aspiração, mas o mais tardar quando a indicação »filter status« pisca a vermelho com o bocal levantado do chão.
- Abra a tampa do compartimento do saco de pó, accionando a alavanca de fecho no sentido da seta.

Figura 19

Retire o recipiente de pó do aparelho.

Figura 20

- Para esvaziar, abra a tampa do fundo no sentido da seta.
- Ao fechar a tampa do fundo, certifique-se de que não está suja dos lados e, se necessário, limpe-a.
- Feche a tampa do fundo e deixe-a encaixar audivelmente.

Figura 21

Volte a colocar o recipiente de pó no aparelho e feche a tampa do compartimento do saco do pó.

Atenção: depois de ter aspirado várias vezes, é possível que o recipiente de pó fique riscado no interior e baço. No entanto, isto não tem qualquer influência no funcionamento do aspirador, ou seja, o mesmo continua plenamente funcional.

Limpar o filtro permanente e o filtro Microsan

Quando devo limpar:

- Quando aspirar até se acender a indicação »filter status«.
- Depois de cada anomalia, ou seja, depois da eliminação de obstruções.
- O mais tardar semestralmente.

Figura 22

- Prima os dois botões de encaixe laterais no sentido da seta, solte o porta-filtro e abra-o.

Figura 23

- Retire o filtro Microsan e o filtro permanente e sacuda-os.

Atenção: o filtro Microsan tem de ser lavado à mão, de seis em seis meses ou quando estiver muito sujo, e só pode voltar a ser usado após um período de secagem de aprox. 24 horas.

Anomalia

Eliminação de uma obstrução no recipiente de pó.

Figura 24

- Esvazie o recipiente (ver fig. 20)
- Solte a obstrução, p. ex., com a ajuda de uma chave de fendas e sacudindo o recipiente.
- Feche a tampa do fundo e deixe-a encaixar audivelmente.

Trabalhar com saco de pó MEGAFilt® SuperTEX



Se necessário, no lugar do recipiente de pó também pode ser utilizado um saco de pó MEGAFilt® SuperTEX.

Figura 25

- Abra a tampa do compartimento do saco de pó (ver fig. 18)
- Retire o recipiente de pó (ver fig. 19) e introduza o saco de pó MEGAFilt® SuperTEX.
- Feche a tampa do compartimento do saco de pó.

Figura 26

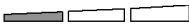
O regulador da potência de sucção permite-lhe ajustar de forma contínua a potência de sucção.

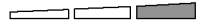
- Nível de potência baixo:  Para aspirar tecidos delicados, por ex., cortinados.
- Nível de potência médio:  Para a limpeza diária de pequenas sujidades.
- Nível de potência elevado:  Para limpeza de pavimentos robustos, de pavimentos rijos e em caso de sujidade maior.

Substituir o saco de pó MEGAFilt® SuperTEX

Figura 27

- Se, com o bocal levantado do chão e na potência máxima de aspiração, a indicação »filter status« piscar e, passado algum tempo, se acender permanentemente a vermelho, o saco de pó tem de ser substituído, mesmo que ainda não esteja cheio. Neste caso, o tipo de lixo aspirado torna necessária a mudança do saco.

Assim que a indicação se acender permanentemente a vermelho, a potência do aspirador é regulada para o nível mais baixo.

Só volta a ser possível regular a potência do aspirador depois de o desligar e ligar novamente.

- Abra a tampa do compartimento do saco de pó, accionando a alavanca de fecho no sentido da seta.

Figura 28

Feche o saco de pó MEGAFilt® SuperTEX, puxando a lingueta de fecho e retire-o para fora.

Figura 29

Coloque um saco de pó MEGAFilt® SuperTEX novo no porta-filtro e feche a tampa do compartimento do saco de pó.

Atenção: só é possível fechar a tampa do compartimento do saco de pó com o saco de pó MEGAFilt® SuperTEX, o filtro têxtil ou recipiente de pó colocados.

Se, após a mudança do saco de pó, a indicação »filter status« continuar a piscar a vermelho, verifique se existe alguma obstrução no bocal, no tubo ou na mangueira de aspiração.

Mudar o filtro de protecção do motor/de saída do ar

Limpar o filtro de protecção do motor

O filtro de protecção do motor deve ser sacudido ou lavado regularmente!

Figura 30

- Abra a tampa do compartimento do saco do pó (ver fig. 18).
- Retire o filtro de protecção do motor no sentido da seta.
- Sacuda o filtro de protecção do motor.
- Se estiver muito sujo, o filtro de protecção do motor deve ser lavado.
Deixe o filtro secar durante, pelo menos, 24 horas.
- Após a limpeza, insira o filtro de protecção do motor no aparelho, até ao batente, e feche a tampa do compartimento do saco de pó.

Pode adquirir um novo filtro de protecção do motor como peça de substituição junto do Serviço de Assistência Técnica (ver "Peças de substituição", na p. 8).

Mudar o filtro HEPA*

O filtro Hepa deve ser mudado uma vez por ano.

Figura 31*

- Premindo a lingueta de fecho no sentido da seta, desbloqueie e abra a grelha de saída do ar.
- Desbloqueie o filtro Hepa, premindo o fecho no sentido da seta, retire-o e proceda à sua eliminação.

Figura 32*

- Coloque o novo filtro Hepa por baixo das duas patilhas de retenção e rode-o no sentido da seta, até encaixar.
- Feche a grelha de saída do ar.

Mudar o filtro de carvão activo*

Se o seu aparelho estiver equipado com um filtro de carvão activo, este tem de ser mudado anualmente.

Figura 33*

- Retire o filtro de carvão activo e elimine-o juntamente com o lixo doméstico.
- Insira um novo filtro de carvão activo.

Depois de aspirar partículas de pó finas (como, por exemplo, gesso, cimento etc.), limpe o filtro de protecção do motor, sacudindo-o levemente, ou, se necessário, substitua o filtro de protecção do motor e o filtro de saída do ar.

*conforme o modelo

Manutenção

Antes de limpar o aspirador, deverá desligá-lo e retirar a ficha da tomada.

O aspirador e os acessórios de plástico podem ser limpos com os produtos normalmente utilizados para a limpeza de plásticos.

- **Não utilize produtos abrasivos, limpa-vidros ou produtos lava-tudo.**
- **Jamais mergulhe o aspirador na água.**

Em caso de necessidade, o compartimento do saco de pó pode ser aspirado com um outro aspirador ou ser simplesmente limpo com um pano de pó /espanador.

O fabricante reserva-se o direito de proceder a quaisquer alterações técnicas.

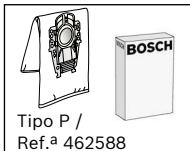

Tipo P /
Ref.ª 462588

Embalagem de filtros de substituição BBZ52AFP2

Conteúdo:

5 sacos de pó MEGAFilt® SuperTEX com fecho

1 filtro de saída do ar Microsan

<http://www.dust-bag-bosch.com>

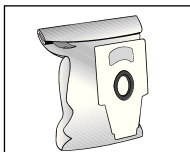

Filtro têxtil (filtro permanente) BBZ10TFP

Filtro reutilizável com fecho de velcro.

- ! **Atenção: a combinação filtro têxtil e filtro HEPA deve ser evitada,**
- **uma vez que a vida útil do filtro HEPA seria bastante mais reduzida.**

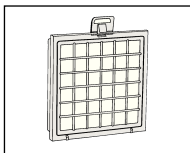

Filtro HEPA (classe H12) BBZ151HF

Recomendado para pessoas que sofram de alergias. Garante uma elevada pureza do ar expelido. Substituir anualmente.

- ! **Atenção: a combinação filtro têxtil e filtro HEPA deve ser evitada, uma vez que**
- **a vida útil do filtro HEPA seria bastante mais reduzida.**

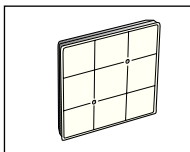

Filtro de carvão activo BBZ190AF

Filtro de carvão activo extragrosso. Impede, por um período mais longo, a ocorrência de odores desagradáveis. Substituir anualmente. Apenas utilizável em conjunto com filtro HEPA (BBZ151HF) ou microfiltro higiénico. Quando utilizado em conjunto com o microfiltro higiénico, retire a esponja da armação do filtro e coloque o filtro de carvão activo.

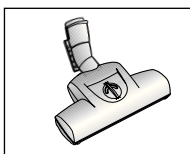

Escova TURBO-UNIVERSAL® BBZ102TBB

Para escovar e aspirar numa só passagem tapetes e alcatifas de pêlo curto ou qualquer tipo de pavimento. Especialmente adequada para aspirar pêlos de animais. O accionamento da escova rotativa é feito através do fluxo de ar do aspirador. Não é necessária qualquer ligação eléctrica.

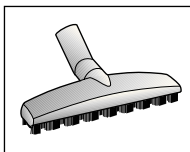

Escova TURBO-UNIVERSAL® BBZ102TBB

Para escovar e aspirar numa só passagem tapetes e alcatifas de pêlo curto ou qualquer tipo de pavimento. Especialmente adequada para aspirar pêlos de animais. O accionamento da escova rotativa é feito através do fluxo de ar do aspirador. Não é necessária qualquer ligação eléctrica.

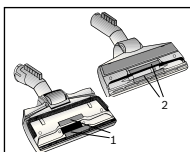

Peças de substituição

(se necessário, podem ser adquiridas junto do Serviço de Assistência Técnica.)

Levanta-fios (1/2)

Levanta-fios (1): Ref.ª 188565

Levanta-fios (2): Ref.ª 184773

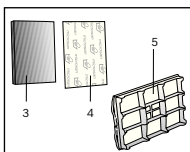

Filtro permanente (3) e **filtro Microsan** (4) para o recipiente de pó.

Filtro permanente para o recipiente de pó (3): Ref.ª

Filtro Microsan para o recipiente de pó (4): Ref.ª

Filtro de protecção do motor (5)

Filtro de protecção do motor (5): Ref.ª 187622

Παρακαλώ φυλάξτε τις οδηγίες χρήσης. Σε περίπτωση παράδοσης της ηλεκτρικής σκούπας σε τρίτους, δώστε παρακαλώ μαζί και τις οδηγίες χρήσης.

Χρήση σύμφωνα με το σκοπό προορισμού

Αυτή η ηλεκτρική σκούπα προορίζεται για χρήση μόνο στο σπίτι και όχι για επαγγελματικούς σκοπούς. Χρησιμοποιείτε την ηλεκτρική σκούπα αποκλειστικά σύμφωνα με τα στοιχεία σ' αυτές τις οδηγίες χρήσης. Ο κατασκευαστής δεν ευθύνεται για ενδεχόμενες ζημιές, που οφείλονται σε μη ενδεδειγμένη χρήση ή σε λάθος χειρισμό.

Γ' αυτό προσέξτε οπωσδήποτε τις ακόλουθες υποδείξεις!

Η ηλεκτρική σκούπα επιτρέπεται να χρησιμοποιείται μόνο με:

- γνήσια σακούλα φίλτρου MEGAFilt® SuperTEX
- γνήσια ανταλλακτικά, γνήσια αξεσουάρ ή -γνήσιο ειδικό εξοπλισμό

Η ηλεκτρική σκούπα δεν είναι κατάλληλη για:

- τη χρήση σε ανθρώπους ή ζώα
- την απορρόφηση:
 - μικρών ζωντανών οργανισμών
 - βλαβερών στην υγεία, κοφτερών, καυτών ή πυρακτωμένων υλικών
 - υγρών ουσιών
 - εύφλεκτων ή εκρηκτικών υλικών και αερίων
 - στάχτης, αιθάλης από τζάκια και κεντρικές θερμάνσεις

Υποδείξεις ασφαλείας

Αυτή η ηλεκτρική σκούπα ανταποκρίνεται στους αναγνωρισμένους κανόνες της τεχνικής και στους σχετικούς κανονισμούς ασφαλείας.

Βεβαιώνουμε τη συμμόρφωση προς τις ακόλουθες ευρωπαϊκές οδηγίες: 89/336/ΕΟΚ (τροποποιημένη με τις οδηγίες 91/263/ΕΟΚ, 92/31/ΕΟΚ και 93/68/ΕΟΚ), 73/23/ΕΟΚ (τροποποιημένη με την οδηγία 93/68/ΕΟΚ).

- Συνδέστε στο ρεύμα και θέστε σε λειτουργία την ηλεκτρική σκούπα μόνο σύμφωνα με τα στοιχεία στην πινακίδα τύπου.
- Μην αναρροφάτε ποτέ χωρίς δοχείο σκόνης ή σακούλα φίλτρου MEGAFilt® SuperTEX.
 - => Η συσκευή μπορεί να υποστεί ζημιά!
- Επιτρέπεται η χρήση της ηλεκτρικής σκούπας σε παιδιά μόνο κάτω από επίτηρηση.
- Αποφεύγετε την αναρρόφηση με το πέλμα και το σωλήνα αναρρόφησης κοντά στο κεφάλι.
 - => Υπάρχει κίνδυνος τραυματισμού!
- Μη χρησιμοποιείτε το ηλεκτρικό καλώδιο για το κράτημα ή τη μεταφορά της ηλεκτρικής σκούπας.
- Σε περίπτωση πολύωρης συνεχούς λειτουργίας τραβήξτε το ηλεκτρικό καλώδιο εντελώς έξω.
- Για την αποσύνδεση της συσκευής από το ηλεκτρικό δίκτυο, μην τραβάτε το ηλεκτρικό καλώδιο, αλλά τραβάτε το φικ από την πρίζα.

- Μην τραβάτε το ηλεκτρικό καλώδιο πάνω από κοφτερές γωνιές και μην το συνθλίβετε.
- Πριν από κάθε εργασία στην ηλεκτρική σκούπα ή στα αξεσουάρ τραβήξτε το φικ από την πρίζα.
- Μη θέσετε σε λειτουργία μια χαλασμένη ηλεκτρική σκούπα. Σε περίπτωση που παρουσιαστεί μια βλάβη, τραβήξτε το φικ από την πρίζα.
- Για την αποφυγή των κινδύνων, οι επισκευές και η αντικατάσταση των ανταλλακτικών στην ηλεκτρική σκούπα επιτρέπεται να πραγματοποιούνται μόνο από εξουσιοδοτημένο σέρβις πελατών.
- Προφυλάξτε την ηλεκτρική σκούπα από την υγρασία και τις πηγές θερμότητας.
- Απενεργοποιείτε τη συσκευή, όταν δε γίνεται αναρρόφηση.
- Καταστρέψτε αμέσως τις άχρηστες συσκευές, μετά παραδώστε τη συσκευή για μια απόσυρση σύμφωνα με τους κανονισμούς.
- Για λόγους ασφαλείας η ηλεκτρική σκούπα είναι εξοπλισμένη με προστασία από την υπερθέρμανση. Εάν παρουσιαστεί ένα μπλοκάρισμα και η συσκευή ζεσταθεί πάρα πολύ, απενεργοποιείται τότε αυτόματα. Αφαιρέστε το φικ από την πρίζα και βεβαιωθείτε, ότι το πέλμα, ο σωλήνας αναρρόφησης ή ο εύκαμπτος σωλήνας δεν είναι φραγμένα, ή το φίλτρο πρέπει να αλλάξει. Μετά την επιδιόρθωση της βλάβης αφήστε τη συσκευή να κρυώσει το λιγότερο 1 ώρα. Μετά η συσκευή βρίσκεται ξανά σε ετοιμότητα λειτουργίας.

Υποδείξεις για την απόσυρση

■ Συσκευασία

Η συσκευασία προστατεύει την ηλεκτρική σκούπα από ζημιά κατά τη μεταφορά.

Αποτελείται από φιλικό προς το περιβάλλον υλικό και γ' αυτό είναι ανακυκλώσιμη. Παραδώστε τα υλικά συσκευασίας που δε χρειάζονται άλλο, στα σημεία συγκέντρωσης των υλικών ανακύκλωσης.

■ Παλιά συσκευή

Οι παλιές συσκευές περιέχουν πολλά ακόμα χρήσιμα υλικά.

Γ' αυτό παραδίετε την άχρηστη συσκευή σας σ' ένα ειδικό κατάστημα ή σ' ένα κέντρο ανακύκλωσης. Τους τρόπους απόσυρσης μπορείτε να τους πληροφορηθείτε στα ειδικά καταστήματα ή στις υπηρεσίες του δήμου σας.

■ Προσέξτε παρακαλώ

- Συνδέστε τη συσκευή μόνο σε πρίζα που είναι ασφαλισμένη με μια ασφάλεια τουλάχιστον 16 A ! Εάν η ασφάλεια κατά την ενεργοποίηση της συσκευής "πέσει" μία φορά, μπορεί αυτό να οφείλεται στο γεγονός, ότι στο ίδιο κύκλωμα βρίσκονται συγχρόνως συνδεδεμένες και άλλες ηλεκτρικές συσκευές με υψηλή κατανάλωση ρεύματος. Το "πέσιμο" της ασφάλειας μπορεί να αποφευχθεί, ρυθμίζοντας πριν την ενεργοποίηση της συσκευής τη χαμηλότερη βαθμίδα ισχύος και επιλέγοντας στη συνέχεια μια υψηλότερη βαθμίδα ισχύος.

Ανοίξτε παρακαλώ τις σελίδες με τις εικόνες!

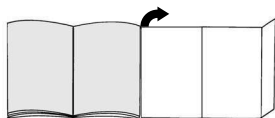

Θέση σε λειτουργία

Εικ. 1

- α) Τοποθετήστε το στόμιο του σωλήνα αναρρόφησης στο άνοιγμα αναρρόφησης και αφήστε το να ασφαλίσει.
 β) Κατά την αφαίρεση του εύκαμπτου σωλήνα αναρρόφησης πιέστε μεταξύ τους τα δύο δόντια ασφάλισης και τραβήξτε έξω τον εύκαμπο σωλήνα.

Εικ. 2*

- α) Συνδέστε τη χειρολαβή και τον τηλεσκοπικό σωλήνα.
 β) Σπρώξτε τη χειρολαβή μέχρι να ασφαλίσει μέσα στον τηλεσκοπικό σωλήνα.
 Για το λύσιμο της σύνδεσης πιέστε το δακτύλιο απασφάλισης και τραβήξτε έξω τη χειρολαβή.

Εικ. 3*

- Τοποθετήστε το μηχανισμό ανύψωσης χαλιού στο πέλημα αναρρόφησης.
- Ασφαλίστε το μηχανισμό ανύψωσης χαλιού ασκώντας πλευρική πίεση.

Εικ. 4*

- α) Συνδέστε το πέλημα διαπέδου και τον τηλεσκοπικό σωλήνα ισόπεδα.
 β) Σπρώξτε ισόπεδα τον τηλεσκοπικό σωλήνα μέχρι να ασφαλίσει μέσα στο στόμιο του πέλματος διαπέδου.
 Για το λύσιμο της σύνδεσης πιέστε το δακτύλιο απασφάλισης και τραβήξτε έξω τον τηλεσκοπικό σωλήνα.

Εικ. 5*

Πιέζοντας το συρόμενο χιτώνιο προς την κατεύθυνση του βέλους, απασφαλίστε τον τηλεσκοπικό σωλήνα και ρυθμίστε το επιθυμητό μήκος.

Εικ. 6

Πιάστε το ηλεκτρικό καλώδιο από το φιν, τραβήξτε έξω το επιθυμητό μήκος και συνδέστε το φιν στην πρίζα του ρεύματος.

Εικ. 7

- Θέστε την ηλεκτρική σκούπα σε λειτουργία ή εκτός λειτουργίας, πατώντας το πλήκτρο ενεργοποίησης και απενεργοποίησης προς την κατεύθυνση του βέλους.
- Η μπλε ένδειξη στην περιοχή »filter status« (κατάσταση φίλτρου) ανάβει και δείχνει έτσι την ετοιμότητα λειτουργίας της συσκευής.

Αναρρόφηση

Αγοράστε μια ισχυρή συσκευή με μεγάλη δύναμη αναρρόφησης.

Η θέση της μέγιστης ισχύος συνίσταται γι' αυτό μόνο στην περίπτωση πολύ λερωμένων μοκετών με χαμηλό πέλος ή σκληρών διαπέδων.

Εικ. 8

Ρύθμιση του πέλματος διαπέδου:

α) Για αναρρόφηση χαλιών και μοκετών => 

β) Για αναρρόφηση σκληρών διαπέδων => 

Πέλημα διαπέδου με μηχανισμό ανύψωσης χαλιού*

Εικ. 9*

Τραβώντας προς τα πίσω το πέλημα διαπέδου σηκώνεται το χαλί και καθίσταται έτσι δυνατή η αναρρόφηση κάτω από την άκρη του χαλιού.

Αναρρόφηση με αξεσουάρ

Εικ. 10

Λύστε το αξεσουάρ πολλαπλής χρήσης, τραβώντας το προς την κατεύθυνση του βέλους από το στήριγμα.

- α) Στόμιο αναρρόφησης για σκούπισμα γωνιών
 Για την αναρρόφηση αρμών και γωνιών.
 Για τα δυσκολοπρόσβατα σημεία μπορεί να επεκταθεί το αξεσουάρ πολλαπλής χρήσης, επεκτείνοντας τηλεσκοπικά το στόμιο αναρρόφησης για το σκούπισμα γωνιών, σε 2 βήματα στα mm.
- Τραβήξτε έξω το στόμιο αναρρόφησης για το σκούπισμα γωνιών και στις δύο βαθμίδες τόσο, ώσπου να ασφαλίσει με τον αντίστοιχο χαρακτηριστικό ήχο.
 - Λύνοντας τις ασφάλειες της τηλεσκοπικής επέκτασης (πάτημα προς την κατεύθυνση του βέλους) μπορεί να κλείσει ξανά το στόμιο αναρρόφησης για σκούπισμα γωνιών.
- β) Στόμιο αναρρόφησης για σκούπισμα επίπλων
 Για την αναρρόφηση επίπλων, κουρτινών κτλ.
- γ) Βουρτσάκι για σκούπισμα επίπλων
 Για την αναρρόφηση πλαστίων παραθύρων, ντουλαπιών, προφίλ κτλ.
- Αναδιπλώστε το στόμιο αναρρόφησης για το σκούπισμα επίπλων προς την κατεύθυνση του βέλους.
 - Στρέφοντας προς την κατεύθυνση του βέλους εξέρχεται το βουρτσάκι.

Πριν την τοποθέτηση του αξεσουάρ πολλαπλής χρήσης στο στήριγμά του πρέπει να περάσει μέσα το βουρτσάκι και το στόμιο αναρρόφησης για το σκούπισμα επίπλων πρέπει να επανέλθει στην αρχική του θέση.

* ανάλογα με τον εξοπλισμό

Εικ. 11*

- Στερεώστε το στόμιο αναρρόφησης της σκόνης τρυπήματος στη χειρολαβή και τοποθετήστε το στον τοίχο έτσι, ώστε η οπή του στομίου αναρρόφησης να βρίσκεται απευθείας επάνω από το σημείο τρυπήματος.
- Ρυθμίστε τη συσκευή σε μια χαμηλή βαθμίδα ισχύος και μετά ενεργοποιήστε την.
- Το στόμιο αναρρόφησης της σκόνης τρυπήματος συγκρατείται με τη δύναμη αναρρόφησης στην επιθυμητή θέση.
Για την εξασφάλιση της πρόσφυσης του στομίου αναρρόφησης σκόνης τρυπήματος ενδεχομένως συνίσταται η ρύθμιση μιας υψηλότερης βαθμίδας ισχύος, ανάλογα με τη σύσταση της επιφάνειας του τοίχου που γίνεται το τρύπημα.
Κατά το τρύπημα αναρροφάται αυτόματα η λεπτή σκόνη.

Προσοχή: Το στόμιο αναρρόφησης της σκόνης τρυπήματος πρέπει να χρησιμοποιείται μόνο σε σύνδεση με το δοχείο σκόνης, επειδή η λεπτή σκόνη τρυπήματος μπορεί να θέσει σε κίνδυνο τη λειτουργία της σακούλας του φίλτρου.

Εικ. 12

Στα μικρά διαλείμματα σκουπίσματος μπορείτε να χρησιμοποιήσετε τη βοήθεια στάθμευσης που βρίσκεται στην πίσω πλευρά της συσκευής. Σπρώξτε την πλαστική πατούρα που βρίσκεται στο στόμιο του πέλματος στην εγκοπή στην πίσω πλευρά της συσκευής.

Μετά την εργασία**Εικ. 13**

- Απενεργοποιήστε τη συσκευή, τραβήξτε το φις από την πρίζα.
- Τραβήξτε λίγο το ηλεκτρικό καλώδιο και αφήστε το ελεύθερο (το καλώδιο τυλίγεται αυτόματα).
- Με ένα νέο τράβηγμα του ηλεκτρικού καλωδίου ενεργοποιείται ξανά το φρένο του καλωδίου, τραβώντας ακόμα μια φορά σύντομα το καλώδιο απενεργοποιείται.

Εικ. 14

Πιέζοντας το συρόμενο χιτώνιο προς την κατεύθυνση του βέλους, απασφαλίστε και μαζέψτε τον τηλεσκοπικό σωλήνα.

Εικ. 15

Για τη φύλαξη / μεταφορά της συσκευής μπορείτε να χρησιμοποιήσετε τη βοήθεια αποθήκευσης που βρίσκεται στην κάτω πλευρά της συσκευής. Τοποθετήστε τη συσκευή όρθια. Σπρώξτε την πλαστική πατούρα που βρίσκεται στο πέλαμα दाπέδου στην εγκοπή στην κάτω πλευρά της συσκευής.

Έχετε αγοράσει μια ηλεκτρική σκούπα दाπέδου, με την οποία μπορείτε να αναρροφήσετε κάθε είδος ξηρής ρύπανσης τόσο με το δοχείο σκόνης όσο και με τη σακούλα φίλτρου MEGAFilt® SuperTEX.

Εμείς συνιστούμε τη χρήση

- του δοχείου σκόνης, ιδιαίτερα στην περιοχή εργασίας, π.χ. για την απομάκρυνση πριονιδιών, κτλ.
- της σακούλας φίλτρου MEGAFilt® SuperTEX, κυρίως για συνθησιακές εργασίες καθαρισμού στο σπίτι.

Εργασία με το δοχείο σκόνης**Εικ. 16**

Για την αναρρόφηση με το δοχείο σκόνης ρυθμίστε το ρυθμιστή ισχύος στην περιοχή »bagless« (χωρίς σακούλα).

Εικ. 17

- Όταν το δοχείο σκόνης είναι γεμάτο ή φραγμένο, αναβοσβήνει η ένδειξη »filter status« κόκκινη, η μπλε ένδειξη σβήνει.
- Εάν η συσκευή δεν απενεργοποιηθεί και δεν αδειάζει το δοχείο, ανάβει η ένδειξη μετά από σύντομο χρόνο συνεχώς κόκκινη, η συσκευή περνά αυτόματα στη χαμηλότερη βαθμίδα ισχύος.
- Μια ρύθμιση της ισχύος αναρρόφησης της σκόνης είναι δυνατή μετά την απενεργοποίηση και την επανεργοποίηση της συσκευής.

Άδειασμα του δοχείου σκόνης**Εικ. 18**

- Το δοχείο σκόνης πρέπει μετά από κάθε διαδικασία αναρρόφησης να αδειάζει, το αργότερο όμως τότε, όταν η ένδειξη »filter status« με σηκωμένο το πέλαμα από το दाπέδο αναβοσβήνει κόκκινη.
- Ανοίξτε το κάλυμμα του χώρου συλλογής της σκόνης, σπρώχνοντας το μοχλό κλεισίματος προς την κατεύθυνση του βέλους.

Εικ. 19

Αφαιρέστε το δοχείο της σκόνης από τη συσκευή.

Εικ. 20

- Για το άδειασμα ανοίξτε το κλαπέτο του πάτου προς την κατεύθυνση του βέλους.
- Κατά το κλείσιμο του κλαπέτου του πάτου προσέξτε, να μην είναι λερωμένη η περιοχή του περιθωρίου, ενδεχομένως καθαρίστε την.
- Κλείστε το κλαπέτο του πάτου και ασφαλίστε το με τον αντίστοιχο χαρακτηριστικό ήχο.

Εικ. 21

Τοποθετήστε το δοχείο της σκόνης ξανά στη συσκευή και κλείστε το κάλυμμα του χώρου συλλογής της σκόνης.

Προσοχή: Μετά από πολλές αναρροφήσεις το δοχείο σκόνης μπορεί να γρατσουνιστεί εσωτερικά και να θαμπώσει. Αυτό δεν έχει όμως καμία επιρροή πάνω στη λειτουργία της ηλεκτρικής σκούπας, δηλ. η συσκευή εξακολουθεί να λειτουργεί πλήρως.

Καθαρισμός του φίλτρου διαρκείας και του φίλτρου Microsan

Πότε πρέπει να καθαριστεί:

- Όταν γίνεται αναρρόφηση, μέχρι να ανάψει η ένδειξη »filter status«.
- Μετά από κάθε ελαττωματική λειτουργία, δηλ. μετά από κάθε απόφραξη.
- Το αργότερο κάθε έξη μήνες.

Εικ. 22

- Πιέζοντας τα δύο δόντια ασφάλισης προς την κατεύθυνση του βέλους απασφαλίστε και ανοίξτε το στήριγμα του φίλτρου.

Εικ. 23

- Αφαιρέστε το φίλτρο Microsan και το μόνιμο φίλτρο και καθαρίστε τα με ελαφρό χτύπημα.

► **Προσοχή: Το φίλτρο Microsan πρέπει να πλένεται με το χέρι κάθε έξη μήνες σε περίπτωση ισχυρής ρύπανσης και επιτρέπεται να τοποθετηθεί ξανά, αφού πρώτα στεγνώσει για 24 περίπου ώρες.**

Ελαττωματική λειτουργία

Απόφραξη στο δοχείο σκόνης.

Εικ. 24

- Άδειασμα του δοχείου (βλέπε Εικ. 20)
- Χαλαρώστε το φράξιμο, π.χ. με τη βοήθεια ενός καταβιδιού και καθαρίστε το δοχείο με ελαφρό κτύπημα.
- Κλείστε το κλαπέτο του πάτου και ασφαλίστε το με τον αντίστοιχο χαρακτηριστικό ήχο.

Εργασία με τη σακούλα φίλτρου MEGAFilt®SuperTEX

Σε περίπτωση που χρειάζεται, αντί για το δοχείο σκόνης μπορεί να χρησιμοποιηθεί επίσης μια σακούλα φίλτρου MEGAFilt®SuperTEX.

Εικ. 25

- Ανοίξτε το κάλυμμα του χώρου συλλογής της σκόνης (βλέπε Εικ 18)
- Αφαιρέστε το δοχείο σκόνης (βλέπε Εικ 19) και τοποθετήστε τη σακούλα φίλτρου MEGAFilt®SuperTEX.
- Κλείστε το κάλυμμα του χώρου συλλογής της σκόνης.

Εικ. 26

Μπορείτε να ρυθμίσετε μέσω του ρυθμιστή ισχύος αναρρόφησης την επιθυμητή δύναμη αναρρόφησης χωρίς διαβάθμιση κατά συγκεκριμένα βήματα.

- Χαμηλή περιοχή ισχύος: 

Για την αναρρόφηση ευαίσθητων υλικών, π.χ. κουρτινών.

- Μεσαία περιοχή ισχύος: 

Για το καθημερινό καθαίρισμα σε περίπτωση μικρής ρύπανσης.

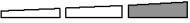
- Υψηλή περιοχή ισχύος: 

Για καθαίρισμα σταθερών επιφανειών επικάλυψης δαπέδου, σκληρών δαπέδων και σε περίπτωση μεγάλης ρύπανσης.

Αντικατάσταση σακούλας φίλτρου MEGAFilt®SuperTEX

Εικ. 27

- Όταν με σηκωμένο το πέλμα από το δάπεδο και με την υψηλότερη ρύθμιση της ισχύος αναρρόφησης αναβοσβήνει η ένδειξη »filter status« (κατάσταση φίλτρου) και ανάβει μετά από σύντομο χρόνο συνεχώς κόκκινη, πρέπει να αλλάξει η σακούλα του φίλτρου, ακόμα και στην περίπτωση που δεν είναι εντελώς γεμάτη. Σε αυτήν την περίπτωση καθιστά το είδος της ρύπανσης την αλλαγή απαραίτητη.

Μόλις η ένδειξη ανάβει συνεχώς κόκκινη, περνά η ηλεκτρική σκούπα στη χαμηλότερη βαθμίδα ισχύος. Μια ρύθμιση της ισχύος αναρρόφησης της σκόνης είναι δυνατή μετά την απενεργοποίηση και την επανεργοποίηση της συσκευής.

- Ανοίξτε το κάλυμμα του μοχλό κλεισίματος προς την κατεύθυνση του βέλους.

Εικ. 28

Κλείστε τη σακούλα του φίλτρου MEGAFilt®SuperTEX τραβώντας τη γλώσσα ασφάλισης και αφαιρέστε την.

Εικ. 29

Τοποθετήστε μια νέα σακούλα φίλτρου MEGAFilt®SuperTEX στο στήριγμα και κλείστε το κάλυμμα του χώρου συλλογής της σκόνης.

► **Προσοχή: Το κάλυμμα του χώρου συλλογής της σκόνης κλείνει μόνο, εφόσον έχει τοποθετηθεί η σακούλα φίλτρου MEGAFilt®SuperTEX ή το υφασμάτινο φίλτρο ή το δοχείο σκόνης.**

Όταν μετά την αντικατάσταση της σακούλας φίλτρου η ένδειξη »filter status« συνεχίζει να αναβοσβήνει κόκκινη, ελέγξτε, εάν το πέλμα, ο σωλήνας ή ο εύκαμπτος σωλήνας αναρρόφησης έχουν βουλώσει.

Αντικατάσταση του φίλτρου προστασίας του κινητήρα/φίλτρου εξόδου του αέρα

Καθαρισμός του φίλτρου προστασίας του κινητήρα

Το φίλτρο προστασίας του κινητήρα πρέπει να καθαρίζεται σε τακτικά χρονικά διαστήματα με ελαφρό κτύπημα ή πλύσιμο!

Εικ. 30

- Ανοίξτε το κάλυμμα του χώρου συλλογής της σκόνης (βλέπε Εικ. 18).
- Τραβήξτε έξω το φίλτρο προστασίας του κινητήρα προς την κατεύθυνση του βέλους.
- Καθαρίστε το φίλτρο προστασίας του κινητήρα με ελαφρό κτύπημα.
- Σε περίπτωση μεγάλης ρύπανσης το φίλτρο προστασίας του κινητήρα πρέπει να πλένεται. Στη συνέχεια αφήστε το φίλτρο να στεγνώσει το λιγότερο για 24 ώρες.
- Μετά τον καθαρισμό, σπρώξτε το φίλτρο προστασίας του κινητήρα μέσα στη συσκευή μέχρι το τέρμα και κλείστε το κάλυμμα του χώρου συλλογής της σκόνης.

Ένα νέο φίλτρο προστασίας του κινητήρα μπορείτε να το προμηθευτείτε, όταν θέλετε, ως ανταλλακτικό από το σέρβις πελατών (βλέπε "Ανταλλακτικά" στη σελίδα 8).

Αντικατάσταση του φίλτρου HEPA*

Το φίλτρο HEPA πρέπει να αντικαθίσταται μία φορά το χρόνο.

Εικ. 31*

- Πιέζοντας τη γλώσσα ασφάλισης προς την κατεύθυνση του βέλους απασφαλίστε τη σχάρα εξόδου του αέρα και ανοίξτε την.
- Πιέζοντας το κλείστρο προς την κατεύθυνση του βέλους, απασφαλίστε το φίλτρο Hepa, αφαιρέστε το και αποσύρετέ το.

Εικ. 32*

- Σπρώξτε το νέο φίλτρο HEPA κάτω από τα δύο χείλη συγκράτησης και στρέψτε το προς την κατεύθυνση του βέλους, ώπου να ασφαλίσει.
- Κλείστε τη σχάρα εξόδου του αέρα.

Αντικατάσταση της κασέτας ενεργού άνθρακα*

Εάν η συσκευή σας είναι πρόσθετα εξοπλισμένη με μια κασέτα ενεργού άνθρακα, πρέπει αυτή να αντικαθίσταται κάθε χρόνο.

Εικ. 33*

- Βγάλτε την κασέτα ενεργού άνθρακα και πετάξτε την στα οικιακά απορρίμματα.
- Τοποθετήστε μια νέα κασέτα ενεργού άνθρακα.

Μετά την απορρόφηση της λεπτής σκόνης (όπως π.χ. γύψος, τσιμέντο, κτλ.), καθαρίστε το φίλτρο προστασίας του κινητήρα με χτύπημα, ενδεχομένως αντικαταστήστε το φίλτρο προστασίας του κινητήρα και το φίλτρο εξόδου του αέρα.

Φροντίδα

Πριν από κάθε καθαρίσμα πρέπει πρώτα να απενεργοποιείται η ηλεκτρική σκούπα και να τραβιέται το φως από την πρίζα του ρεύματος.

Η ηλεκτρική σκούπα και τα πλαστικά αξεσουάρ μπορούν να καθαριστούν με ένα υγρό καθαρισμού πλαστικών του εμπορίου.

- **Μη χρησιμοποιείτε κανένα διαβρωτικό υλικό, υγρό καθαρισμού γυαλιού ή υγρό καθαρισμού γενικής χρήσης.**
- **Μη βυθίζετε την ηλεκτρική σκούπα ποτέ στο νερό.**

Ο χώρος συλλογής της σκόνης μπορεί, όταν χρειάζεται, να αναρροφηθεί με μια δεύτερη ηλεκτρική σκούπα, ή να καθαριστεί απλά με ένα στεγνό ξεσκονόπανο ή πινέλο.

*ανάλογα με τον εξοπλισμό

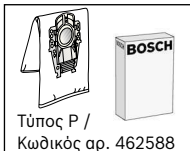
**Πακέτο ανταλλακτικών φίλτρων BBZ52AFP2**

Περιεχόμενο:

5 σασκούλες φίλτρου MEGAFilt®SuperTEX με κλείστρο

1 φίλτρο εξόδου του αέρα Microsan

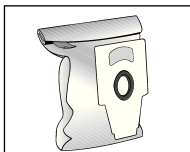
<http://www.dust-bag-bosch.com>**Υφασμάτινο φίλτρο (μόνιμο φίλτρο) BBZ10TFP**

Επαναχρησιμοποιούμενο φίλτρο με αυτοκόλλητο κούμπωμα.

- ! Προσοχή: Ο συνδυασμός υφασμάτινου φίλτρου και φίλτρου HEPA πρέπει να αποφεύγεται, επειδή σε αυτή την περίπτωση μειώνεται σημαντικά η διάρκεια ζωής του φίλτρου HEPA.

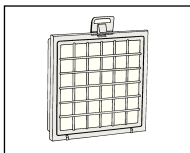
**Φίλτρο HEPA (κατηγορία H12) BBZ151HF**

Συνιστάται για τους αλλεργικούς. Για εξαιρετικά καθαρό αέρα εξόδου. Αντικατάσταση κάθε χρόνο.

- ! Προσοχή: Ο συνδυασμός υφασμάτινου φίλτρου και φίλτρου HEPA πρέπει να αποφεύγεται, επειδή σε αυτή την περίπτωση μειώνεται σημαντικά η διάρκεια ζωής του φίλτρου HEPA.

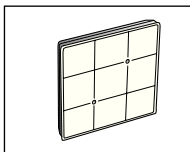
**Κασέτα ενεργού άνθρακα BBZ190AF**

Ιδιαίτερα χοντρή κασέτα ενεργού άνθρακα. Εμποδίζει για πολύ χρόνο τις ενοχλητικές οσμές. Αντικατάσταση κάθε χρόνο. Χρησιμοποιείται μόνο σε συνδυασμό με το φίλτρο HEPA (BBZ151HF) ή το μικροφίλτρο υγιεινής. Σε περίπτωση χρήσης με μικροφίλτρο υγιεινής αφαιρέστε το αφρώδες πλαστικό υλικό από το πλαίσιο του φίλτρου και τοποθετήστε την κασέτα ενεργού άνθρακα.

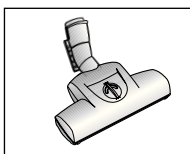
**Βούρτσα TURBO-UNIVERSAL® BBZ102TBB**

Βούρτσισμα και αναρρόφηση χαλιών με κοντό πέλος, μοκετών και κάθε επίστρωσης δαπέδου σε ένα πέρασμα. Ιδιαίτερα κατάλληλη για απορρόφηση των τριχών των κατοικίδιων ζώων. Η κίνηση του κυλίνδρου της βούρτσας επιτυγχάνεται μέσω του ρεύματος αναρρόφησης της ηλεκτρικής σκούπας. Δεν είναι απαραίτητη καμία ηλεκτρική σύνδεση.

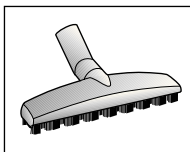
**Βούρτσα TURBO-UNIVERSAL® BBZ102TBB**

Βούρτσισμα και αναρρόφηση χαλιών με κοντό πέλος, μοκετών και κάθε επίστρωσης δαπέδου σε ένα πέρασμα. Ιδιαίτερα κατάλληλη για απορρόφηση των τριχών των κατοικίδιων ζώων. Η κίνηση του κυλίνδρου της βούρτσας επιτυγχάνεται μέσω του ρεύματος αναρρόφησης της ηλεκτρικής σκούπας. Δεν είναι απαραίτητη καμία ηλεκτρική σύνδεση.

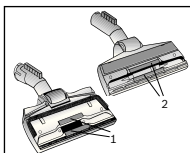
**Ανταλλακτικά****(Όταν χρειάζονται, μπορείτε να τα προμηθευτείτε μέσω του σέρβις πελατών.)****Συλλέκτης κλωστών (1/2)**

Συλλέκτης κλωστών (1): Κωδικός αρ. 188565

Συλλέκτης κλωστών (2): Κωδικός αρ. 184773

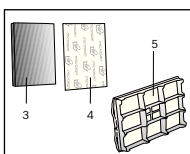
**Μόνιμο φίλτρο (3) και φίλτρο Microsan (4) για δοχείο σκόνης.**

Μόνιμο φίλτρο για δοχείο σκόνης (3): Κωδικός αρ.

Φίλτρο Microsan για δοχείο σκόνης (4): Κωδικός αρ.

Φίλτρο προστασίας του κινητήρα (5)

Φίλτρο προστασίας του κινητήρα (5): Κωδικός αρ. 187622

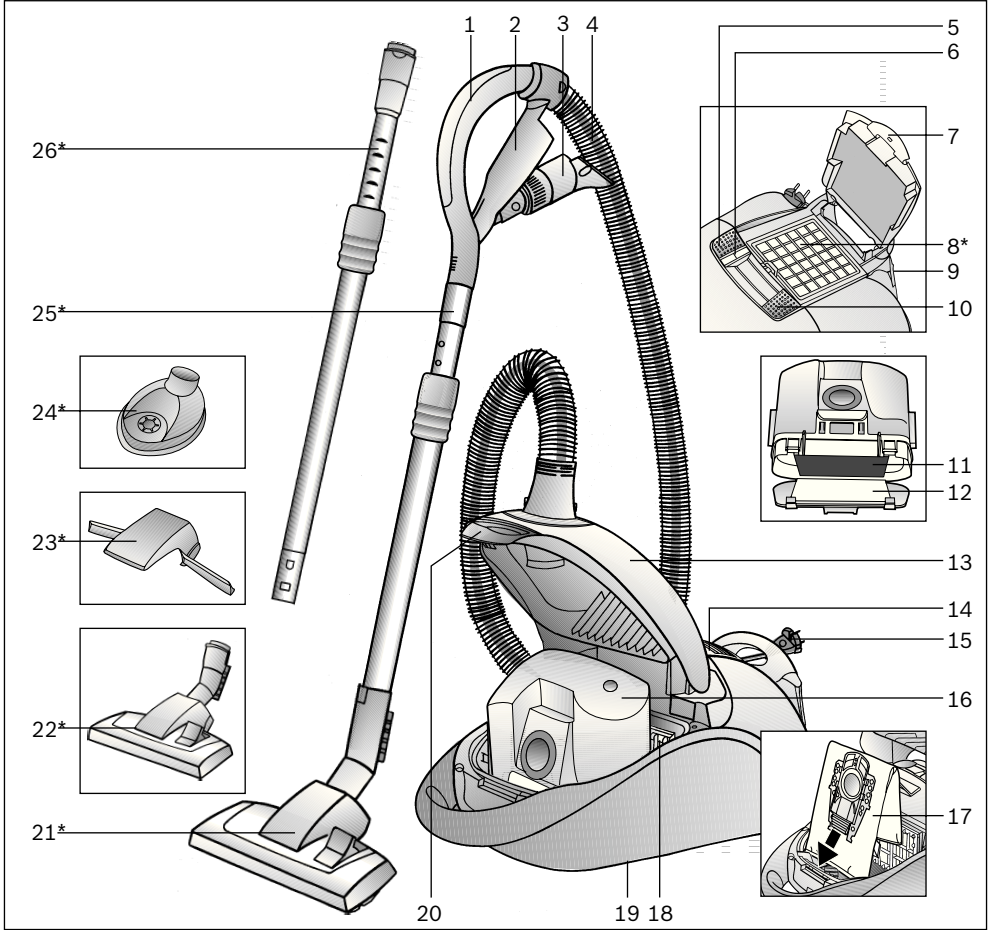

- | | | | |
|----|-------------------------------|----|--|
| 1 | Hortum tutamağı | 16 | Toz haznesi veya alternatif |
| 2 | Aksesuar tutucusu* | 17 | Filtre torbası MEGAFilt® SuperTEX |
| 3 | Kombine aksesuar | 18 | Motor koruma filtresi |
| 4 | Emme hortumu | 19 | Yerleştirme yardımı (cihazın alt tarafında) |
| 5 | Açma veya kapama düğmesi | 20 | Kapak kilit kolu |
| 6 | Gösterge »filtre durumu« | 21 | Açılır-kapanır zemin ağızı* |
| 7 | Kapak dili | 22 | Fonksiyonu değiştirilebilen kilit kovanlı zemin süpürme ünitesi* |
| 8 | Dışarı üfleme filtresi* | 23 | Halı kaldırıcı* |
| 9 | Park yardımı | 24 | Delik başlığı* |
| 10 | Emme gücü ayar düğmesi | 25 | Sürgü manşetli teleskopik boru* |
| 11 | Toz kabı için sürekli filtre | 26 | Sürgü manşetli ve kiltsiz kovanlı teleskopik boru* |
| 12 | Toz kabı için mikrosan filtre | | |
| 13 | Toz haznesi kapağı | | |
| 14 | Dışarı üfleme ızgarası | | |
| 15 | Şebeke bağlantı kablosu | | |

*donanımına göre

Kullanma kılavuzunu lütfen itinayla muhafaza ediniz. Elektrikli süpürgeyi başka birisine verecek olursanız, lütfen kullanma kılavuzunu da veriniz. Kullanım kılavuzları birçok model için yapılmaktadır. Bu yüzden sizin cihazınızın donanımı ve kullanma kılavuzu arasında farklılık olabilir. Bundan dolayı kullanma kılavuzunu okurken buna dikkat etmenizi tavsiye ederiz.

Amaca uygun kullanım

Bu elektrikli süpürge sadece evdeki normal kullanım için tasarlanmıştır ve ticari kullanım için uygun değildir.

Bu elektrikli süpürge sadece bu kullanma kılavuzunda verilen bilgilere göre kullanılmalıdır.

Amaca uygun olmayan veya hatalı kullanımdan kaynaklanan muhtemel hasarlardan üretici sorumlu değildir ve sorumlu tutulamaz.

Bu nedenle, lütfen aşağıdaki bilgilere kesinlikle dikkat ediniz!

Elektrikli süpürge sadece aşağıdaki parçalar ile kullanılmalıdır:

- Orijinal filtre torbası MEGAFilt® SuperTEX
- Orijinal yedek parçalar, orijinal aksesuarlar veya -orijinal özel aksesuarlar

Elektrikli süpürge aşağıdaki işlemler için uygun değildir:

- İnsanların veya hayvanların bu cihaz ile temizlenmesi
- Aşağıdaki cisim, madde veya pisliklerin emilerek temizlenmesi:
 - Haşereler/küçük canlılar
 - Sağlığa zararlı, keskin kenarlı, sıcak veya akkordlaşmış maddeler
 - Nemli, ıslak veya sıvı maddeler
 - kolay tutuşan veya patlayıcı maddeler ve gazlar.
 - Çini sobalardaki ve merkezi ısıtma tesisatlarındaki kül ve kurumlar

Güvenlik bilgileri

Bu elektrikli süpürge, geçerli teknik kurallara ve bilinen güvenli yönetimliklerine uygundur.

Devamdaki Avrupa yönetmeliklerine uygundur: 89/336/EWG (RL 91/263/EWG, 92/31/EWG ve 93/68/EWG olarak değiştirilmiştir). 73/23/EWG (RL 93/68/EWG ile değiştirilmiştir).

- Elektrikli süpürgeyi sadece tip levhasındaki şekilde takınız ve kullanınız.
- Keskinlikle toz torbası veya filtre torbası MEGAFilt® SuperTEX takılmadan çalıştırılmamalıdır. => Cihaz zarar görebilir!
- Çocukların elektrikli süpürgeyi sadece gözetim altında kullanmalarına izin veriniz.
- Emme ünitesi ve borular ile insanların kafasının yanında veya yakınında emerek temizlik yapılması önlenmelidir. => Yaralanma tehlikesi söz konusudur!
- Elektrik bağlantı kablosunu, elektrikli süpürgeyi taşımak / nakletmek amacıyla kullanmayınız.
- Birkaç saat sürekli çalıştırdıysanız şebeke bağlantı kablosunu tamamen çekiniz.

- Elektrik fişi prizden çıkarılacağı zaman, elektrik bağlantı kablosundan değil, fişin kendisinden tutulup çekilmelidir.
- Elektrik bağlantı kablosu keskin kenarlar üzerinden çekilmemeli ve herhangi bir yere sıkıştırılmamalıdır.
- Elektrikli süpürge ve aksesuarlarında herhangi bir işlem yapılmadan önce, elektrik fişi prizden çekilip çıkarılmalıdır.
- Elektrikli süpürge herhangi bir hasar varsa, kesinlikle çalıştırmayınız. Bir arıza söz konusu olduğu zaman, elektrik fişini prizden çekip çıkarınız.
- Tehlikelerden korunmak için tamir işlemleri ve elektrikli süpürge üzerindeki yedek parça değişiklikleri sadece yetkili müşteri hizmetleri tarafından uygulanmalıdır.
- Elektrikli süpürgeyi nemden ve ısı kaynaklarından uzak tutunuz.
- Süpürmediğinizde cihazı kapatınız.
- Eski ve artık kullanılmayacak olan cihazlar derhal kullanılamaz hale getirilmeli ve gerektiği şekilde imha edilmelidir.
- Güvenlik nedenlerinden dolayı, elektrikli süpürge bir aşırı ısınma emniyet sistemi ile donatılmıştır. Eğer bir bloke olma veya tıkanma söz konusu olursa ve cihaz fazla ısınrsa, cihaz otomatik olarak kapanır. Fişi çekiniz ve emme ünitesinin, emme borusunun ve hortumun tıkanmadığından ve/veya filtre değişiminin gerekli olmadığından emin olunuz.
- Arıza giderildikten sonra, cihazın en az 1 saat soğumasını bekleyiniz. Bu süre sonunda cihaz tekrar kullanılabilir.

Giderme bilgileri

- **Ambalaj**
Ambalaj, elektrikli süpürgeyi nakliyat esnasında zarar görmeye karşı korur.
Ambalaj çevreye zarar vermeyen malzemelerden ibarettir ve bu nedenle tekrar geri kazanılabilir. Almanya'da artık kullanılmayan ambalaj malzemelerini, »Grüner Punkt« adını taşıyan yeniden değerlendirme sisteminin toplama merkezlerine gönderiniz. Kendi ülkenizde bu cins merkezler varsa, ambalaj malzemelerinizi bu merkezlere göndermenizi tavsiye ederiz.
- **Eski cihaz**
Eski cihazlar birçok değerli malzemeler ihtiva eder. Bu nedenle eski cihazlarınızı yeniden değerlendirilmesi için yetkili satıcıya veya bir geri dönüşüm merkezine veriniz.
Güncel giderme yöntemleri hakkında bilgi almak için, lütfen yetkili satıcınıza veya oturduğunuz bölge belediyesine başvurunuz.

! Lütfen dikkat

- Cihazı yalnızca 16 A'lik sigorta ile korunmakta olan bir fişe takınız!
Eğer cihaz çalıştırıldığında sigorta atacak olursa, bunun sebebi, cihaz ile birlikte yüksek elektrik bağlantı değerine sahip başka elektrikli cihazların da aynı anda elektrik devresinde bağlı ve devrede olması olabilir. Cihazı açarken en düşük güç kademesini ayarlayarak ve güç kademesini sonradan artırarak sigortanın devreye girmesini engelleyebilirsiniz.

Elektrik süpürgenizi daha verimli kullanabilmeniz için:

- Elektrikli süpürgeniz için her zaman orijinal yedek parça, aksesuar veya özel aksesuarları kullanınız.
- Optimum verimlilik için; motor koruma filtresi ve hava çıkış filtresini kullanma kılavuzunda belirtildiği gibi düzenli olarak temizleyiniz ve değiştiriniz.
- Süpürülecek yerin tipine göre motor gücünü ayarlayınız.
- Bu cihazlar ev tipi kullanıma uygundur, endüstriyel (sanayi tipi) kullanıma uygun değildir.

Lütfen resimli sayfaları açınız!

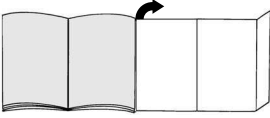

Çalıştırılması

Resim 1

- Emme hortumu boğazını emme boşluğuna yerleştiriniz ve yerine oturtunuz.
- Emme hortumu çıkartılırken, her iki kilit dili bastırılmalı ve hortum çekilerek sökülmelidir.

Resim 2*

- Tutamak ve teleskopik boru birbirine takılmalıdır.
- Tutamak, yerine oturuncaya kadar teleskopik borunun içine itilmelidir.
Bağlantıyı çözmek için, kilit kovanını bastırınız ve tutamağı çekip çıkarınız.

Resim 3*

- Halı kaldırmayı üniteye yerleştiriniz.
- Halı kaldırmayı yanlardan bastırarak yerine oturtunuz.

Resim 4*

- Zemin süpürme ünitesini ve teleskopik boruyu iyice birleştiriniz.
- Teleskopik boruyu iterek zemin süpürme ünitesinin boğazına oturtunuz.
Bağlantıyı çözmek için, kilit kovanını bastırınız ve teleskopik boruyu çekiniz

Resim 5*

İtme manşetini ok yönünde bastırarak teleskopik borunun kilidi çözülmeli ve istenen uzunluk ayarlanmalıdır.

Resim 6

Şebeke bağlantı kablosunu fişten tutunuz, istediğiniz uzunluğa kadar çekiniz şebeke fişini takınız.

Resim 7

- Elektrikli süpürge, açma ve kapama düğmesine ok yönünde basılarak açılır veya kapatılır.
- »Filtre durumu« alanındaki mavi gösterge yanar ve cihazın çalışmaya hazır olduğunu belirtir.

Emerek temizleme

Satın almış olduğunuz cihaz çok güçlü olup, yüksek emiş performansına sahiptir.

Bu nedenle maks. güç ayarını sadece çok kirli, kısa tüylü halı zeminlerde veya sert zeminlerde kullanmanız tavsiye edilmektedir.

Resim 8

Zemin süpürme ünitesinin ayarlanması:

- Halıların ve duvardan duvara halıların süpürülmesi için =>
- Sert zeminlerin süpürülmesi için =>

Halı kaldırmacı donanımlı zemin süpürme ünitesi*

Resim 9*

Zemin süpürme ünitesi geriye doğru çekilirken, halı yukarı kaldırılır ve böylelikle halının kenar kısmının altının süpürülerek temizlenmesi sağlanır.

Aksesuar ile emiş*

Resim 10

Kombine aksesuarlar ok yönünde çekilerek, aksesuar tutucu sisteminden çıkarılır.

- Dar aralık temizleme ünitesi
Dar aralıkların ve köşelerin emilerek temizlenmesi için kullanılır.
Zor ulaşılan yerler için kombi aksesuarı dar alan ünitesinin teleskopik açılımı ile 2 kademe uzatılabilir.
■ Dar aralık temizleme ünitesi, her iki kademe de duyulur şekilde yerine oturuncaya kadar çekilip uzatılmalıdır.
■ Teleskopik kilitler açılarak (ok yönünde bastırılarak) aralık temizleme ünitesi tekrar birleştirilebilir.
- Döşeme ünitesi
Döşeme mobilyaların, tül ve perdelerin, vs. emilerek temizlenmesi için

*Donanıma göre

c) Mobilya fırçası

Pencere çerçevelerini, dolapları, profilleri vs. temizlemek için

- Döşeme ünitesini ok yönünde katlayınız.
- Ok yönünde çevirerek fırçayı kasnağından çıkartınız.

Kombine aksesuar, aksesuar tutucusuna yerleştirilmeden önce, fırça kasnağı çevrilecek içeri alınmalı ve döşeme ünitesi geri katlanmalıdır.

Resim 11*

- Delik başlığını tutumağa sabitleyiniz ve başlığın delik ağzı delinecek deliğin üzerine gelecek şekilde duvara yerleştiriniz.
- Cihazı düşük performans seviyesine ayarlayınız ve çalıştırınız.
- Delik başlığı, emiş kuvveti sayesinde istenen pozisyonda kalacaktır. Delik başlığının sabit bir şekilde emme işlemini yapabilmesi için, duvar yüzeyinin özelliğine göre, gerekirse daha yüksek bir performans da ayarlanabilir. Delme işlemi sırasında oluşan talaş otomatik olarak emilir.

! Dikkat: İnce talaş filtre torbasının çalışmasını etkileyebileceğinden, delik başlığı daima bir toz haznesi ile kullanılmalıdır.

Resim 12

Kısa süpürme molalarında cihazın arka tarafındaki park yardımını kullanabilirsiniz. Ünite ucundaki plastik çıkıntıyı, cihazın arka tarafındaki boşluğun içine itiniz.

Çalışma sona erdikten sonra

Resim 13

- Cihazı kapatınız, elektrik fişini prizden çekiniz.
- Elektrik bağlantı kablosunu kısa bir hamle ile çekip, hemen serbest bırakınız (kablo otomatik olarak sarılır).
- Elektrik kablosu tekrar çekildiğinde kablo freni devreye girer, kablo bir defa daha kısaca çekilirse ise devreden çıkar.

Resim 14

İtme manşetini ok yönünde bastırarak teleskopik borunun kilidini açınız ve boruyu birleştiriniz.

Resim 15

Cihazı saklamak / taşımak için cihazın alt tarafındaki saklama yardımını kullanabilirsiniz. Cihazı dik konuma alınız. Zemin süpürme ünitesindeki plastik çıkıntıyı cihazın arka yüzündeki boşluğun içine itiniz.

Her türlü kuru pisliği hem toz haznesi hem de MEGAFilt® SuperTEX filtre torbası kullanarak temizleyebileceğiniz bir elektrikli süpürge satın aldınız.

Bizim önerilerimiz:

- Toz haznesini özellikle hobi alanında, örn. testere sonrası oluşan talaşlarda v.s kullanınız.
- MEGAFilt® SuperTEX filtre torbasını öncelikle evdeki normal temizleme çalışmaları için kullanınız.

Toz haznesi ile çalışma

Resim 16

Toz kabı ile emme işlemi için güç ayar düğmesini »bagless« alanına getiriniz.

Resim 17

- Toz kabı dolu veya tıkalı ise, »filtre durumu« göstergesi kırmızı yanar, mavi gösterge söner.
- Cihaz kapatılmaz ve toz kabı boşaltılmazsa, gösterge kısa bir süre sonra sabit kırmızı olarak yanmaya başlar ve cihaz otomatik olarak en düşük güç düzeyine geçer.
- Toz emme gücünün ayarlanması ancak cihaz kapatılıp tekrar çalıştırıldığında mümkündür.

Toz haznesinin temizlenmesi

Resim 18

- Toz kabı normalde her emme işleminden sonra boşaltılmalıdır; en geç, zeminden ayrı olan baş kısmındaki »filtre durumu« göstergesi kırmızı yandığında boşaltılmalıdır.
- Toz haznesi kapağını, kilit kolunu ok yönünde bastırarak açınız.

Resim 19

Toz kabını cihazdan çıkartınız.

Resim 20

- Boşaltmak için zemin kapağını ok yönünde çevirerek açınız.
- Zemin kapağının kapatılması sırasında kenarların kirlenmemiş olmasına dikkat ediniz, gerekirse temizleyiniz.
- Zemin kapağını kapatınız ve yerine oturtunuz.

Resim 21

Toz kabını tekrar cihaza takınız ve toz haznesi kapağını kapatınız.

! Dikkat: Birkaç süpürme işleminden sonra toz haznesinin içi çizilebilir ve rengi solabilir. Bu durum, elektrikli süpürge çalışmasını kesinlikle etkilemez, süpürge tüm fonksiyonlarını yerine getirmeye devam edecektir.

Sürekli ve mikrosan filtreyi temizleyiniz

Ne zaman temizlenmelidir:

- »Filtre durumu« gösterge ışığı yanana kadar süpürme işlemi yapıldıysa.
- Her çalışma arızasından, yani tıkanıklığın giderilmesinden sonra.
- En geç altı ayda bir.

Resim 22

- Her iki tırnağa ok yönünde bastırarak filtre tutucularını çözünüz ve katlayarak açınız.

Resim 23

- Microsan ve sürekli filtreyi çıkartınız ve hafifçe vurarak temizleyiniz.

⚠ Dikkat: Microsan filtre altı ayda bir veya toz haznesi tamamen dolduğunda elle yıkanmalı ve cihaza yaklaşık 24 saatlik bir kuruma süresinden sonra yerleştirilmelidir.

Arızalı çalışma

Toz haznesindeki bir tıkanmanın giderilmesi.

Resim 24

- Toz kabının boşaltılması (bkz. resim 20)
- Kilitin açılması, örneğin bir tornavida yardımıyla veya hafifçe vurarak.
- Zemin kapağını kapatınız ve yerine oturtunuz.

Filtre torbası MEGAfilt® SuperTEX ile çalışma

Gerekirse toz haznesi yerine MEGAfilt® SuperTEX filtre torbası kullanılabilir.

Resim 25

- Toz haznesi kapağını açınız (bkz. resim 18)
- Toz kabını çıkartınız (bkz. resim 19) ve filtre torbasını MEGAfilt® SuperTEX yerleştiriniz.
- Toz haznesi kapağını kapatınız.

Resim 26

Emme kuvveti düzenleyicisinin çalıştırılması ile istenilen emme kuvveti kademesiz olarak ayarlanabilir.

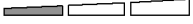
- Düşük güç alanı: 
Hassas cisim ve maddelerin temizlenmesi için kullanılır; örn. tüller.

- Orta güç aralığı: 
Az kirli yüzeylerin günlük temizliğinde.

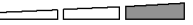
- Yüksek güç alanı: 
Sağlam zemin kaplamalarının, sert zeminlerin ve çok kirli zeminlerin temizlenmesi için.

Filtre torbası MEGAfilt® SuperTEX 'in değiştirilmesi

Resim 27

- Ünite zeminden kaldırılmışsa, »filtre durumu« göstergesi en yüksek emiş gücü ayarındaysa ve kısa süre içerisinde sürekli kırmızı olarak yanıyor, tamamen dolu olmasa bile filtre torbası değiştirilmelidir. Böyle bir durumda filtredeki kirin türü değişimi gerekli kılmaktadır. Gösterge sürekli olarak kırmızı yandığında, elektrikli süpürge otomatik olarak en düşük güç düzeyine geçer. Toz emme gücünün ayarlanması ancak cihaz kapatılıp tekrar çalıştırıldığında mümkündür.
- Toz haznesinin kapağını, kilit kolunu ok yönünde bastırarak açınız.

Resim 28

Filtre torbası MEGAfilt® SuperTEX'i kilit dilini çekerek serbest bırakınız ve alınız.

Resim 29

Yeni filtre torbasını MEGAfilt® SuperTEX tutucuya yerleştiriniz ve toz haznesi kapağını kapatınız.

⚠ Dikkat: Toz haznesi kapağı ancak filtre torbası MEGAfilt® SuperTEX veya tekstil filtre veya toz kabı yerleştirilmişse kapanacaktır.

Filtre torbası değiştirildikten sonra »filtre durumu« göstergesi hala kırmızı yanıyor; memenin, borunun veya emme hortumunun tıkalı olup olmadığı kontrol edilmelidir.

Motor koruma filtresinin / Dışarı üfleme filtresinin değiştirilmesi

Motor koruma filtresinin temizlenmesi

Motor koruma filtresi düzenli aralıklarla vurularak ve/veya yıkanarak temizlenmelidir!

Resim 30

- Toz haznesi kapağını açınız (bkz. resim 18).
- Motor koruma filtresini ok yönünde çekerek çıkartınız.
- Motor koruma filtresini vurularak temizleyiniz.
- Kirlenme yoğunsa motor koruma filtresi yıkanmalıdır. Filtreyi en az 24 saat kurumaya bırakınız.
- Temizleme işleminden sonra motor koruma filtresini cihaza yerleştirerek dayamaya kadar itiniz ve toz haznesi kapağını kapatınız.

Yeni bir motor koruma filtresini, yedek parça olarak yetkili servis üzerinden alabilirsiniz (bkz. yedek parçalar sayfa 8).

Hepa filtrenin değiştirilmesi*

Hepa-filtre yılda bir kez değiştirilmelidir.

Resim 31*

- Kilit dilini ok yönünde bastırarak dışarı üfleme ızgarasını serbest bırakıp açınız.
- Hepa filtresi, kilidi ok yönünde bastırarak açınız, çıkartınız ve imha ediniz.

Resim 32*

- Yeni Hepa-filtreyi iki tutucu çıkıntının altına itiniz ve yerleşene kadar ok yönünde çeviriniz.
- Dışarı üfleme ızgarasını kapatınız.

Aktif karbon kutusunun değiştirilmesi*

Cihazınızda ayrıca bir aktif karbon kutusu varsa, bu kutu her yıl değiştirilmelidir.

Resim 33*

- Aktif karbon kutusunu çıkartınız ve ev atıkları ile birlikte imha ediniz.
- Yeni aktif karbon kutusu yerleştiriniz.

İnce toz parçacıkları süpürüldükten sonra (örn. toz alçı, çimento vs.), motor koruma filtresi hafifçe vurularak temizlenmelidir, gerekirse motor koruma filtresi ve mikro hijyen filtresi değiştirilmelidir.

Bakım

Elektrikli süpürgeyi temizlemeden önce kapatınız ve şebeke fişini çekiniz.

Elektrikli süpürge ve plastik aksesuar parçaları normal bir plastik temizleme maddesi ile temizlenerek, bakımlı olması sağlanabilir.

! Aşındırıcı madde, cam temizleyicisi veya çok yönlü temizleyici kullanmayınız.

Elektrikli süpürge kesinlikle suya sokulmamalıdır.

Cihazın toz haznesi gerektiğinde ikinci bir elektrikli süpürge ile veya kuru bir toz bezi veya toz fırçası ile kolayca temizlenebilir.

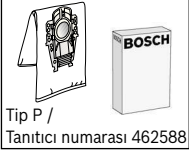

Tip P /
Tanıtıcı numarası 462588

Yedek filtre paketi BBZ52AFP2

İçindekiler:

- 5 adet kilitli filtre torbası MEGAFilt®SuperTEX
- 1 Microsan dışarı üfleme filtresi

<http://www.dust-bag-bosch.com>



Tekstil filtre (sürekli filtre) BBZ10TFP

Pıtraklı kapaklı tekrar kullanılabilen filtre.

- ! **Dikkat: Tekstil filtre ve HEPA filtre birlikte kullanılmamalıdır, aksi takdirde HEPA filtrenin ömrü büyük ölçüde kısalmaktadır.**

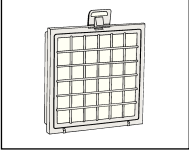

HEPA filtre (sınıf H12) BBZ151HF

Alerjik bünyeye sahip insanlar için tavsiye edilir. Aşırı temiz dışarı üflenen hava için. Yılda bir kez değiştiriniz.

- ! **Dikkat: Tekstil filtre ve HEPA filtre birlikte kullanılmamalıdır, aksi takdirde HEPA filtrenin ömrü büyük ölçüde kısalmaktadır.**

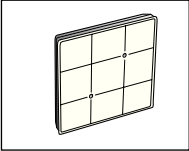

Aktif karbon kutusu BBZ190AF

Ekstra kalın aktif karbon kutusu. Uzun süre, kötü kokuları önler. Yılda bir değiştiriniz. Ancak HEPA filtre ile birlikte (BBZ151HF) veya mikro hijyen filtresi ile kullanılabilir. Mikro hijyen filtresi ile birlikte kullanıldığında köpüklü maddeyi, filtre çerçevesinden sökünüz ve aktif karbon kutusunu yerleştiriniz.

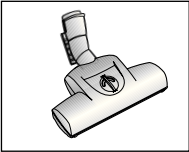

TURBO-UNIVERSAL®-fırça BBZ102TBB

Kısa tüylü halıların, zemin halı kaplamalarının veya tüm zemin kaplamalarının, bir işlem kapsamında fırçalanması ve emilerek temizlenmesi için kullanılır. Özellikle hayvan tüy ve kıllarını temizlemek için uygundur. Fırçalı merdanesi, elektrikli süpürge için emdiği havanın akışı üzerinden hareket ettirilir. Elektrik bağlantısına gerek yoktur.

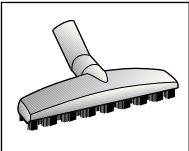

TURBO-UNIVERSAL®-fırça BBZ102TBB

Kısa tüylü halıların, zemin halı kaplamalarının veya tüm zemin kaplamalarının, bir işlem kapsamında fırçalanması ve emilerek temizlenmesi için kullanılır. Özellikle hayvan tüy ve kıllarını temizlemek için uygundur. Fırçalı merdanesi, elektrikli süpürge için emdiği havanın akışı üzerinden hareket ettirilir. Elektrik bağlantısına gerek yoktur.

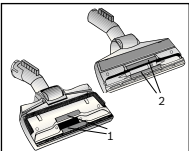

Yedek parçalar (Gerekirse müşteri servisinden temin edilebilir.)

İplik alma ünitesi (1/2)

İplik alma ünitesi (1): Tanıtıcı numarası 188565

İplik alma ünitesi (2): Tanıtıcı numarası 184773

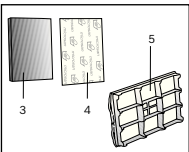

Toz kabı için sürekli filtre (3) ve mikrosan filtre (4).

Toz kabı için sürekli filtre (3): Tanıtıcı numarası

Toz kabı için mikrosan filtre (4): Tanıtıcı numarası

Motor koruma filtresi (5)

Motor koruma filtresi (5): Tanıtıcı numarası 187622

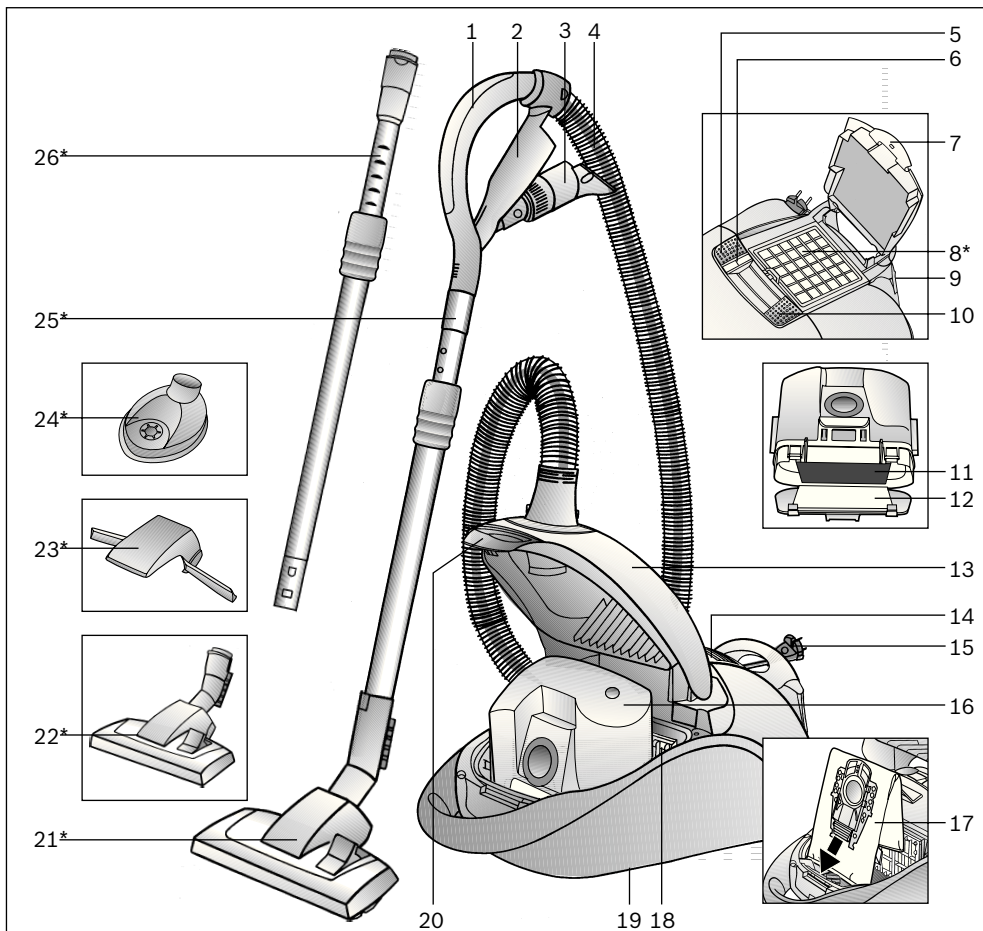

- | | |
|---------------------------------------|--|
| 1 Uchwyt węża | 16 Pojemnik na pył lub alternatywny |
| 2 Pojemnik na wyposażenie | 17 Worek filtrujący MEGAFilt® SuperTEX |
| 3 Wyposażenie Kombi | 18 Filtr zabezpieczający silnik |
| 4 Wąż ssący | 19 Zaczep rury ssącej |
| 5 Przycisk włączania/wyłączania | (znajdujący się na spodzie urządzenia) |
| 6 Wskaźnik »filter status« | 20 Dźwignia zamykająca |
| 7 Pokrywa zamykająca | 21 Przełączalna szczotka do podłóg* |
| 8 Filtr wylotu powietrza* | 22 Przełączana szczotka do podłóg z tuleją odblokowującą* |
| 9 Zaczep | 23 Podnośnik krawędzi dywanu* |
| 10 Regulator siły ssania | 24 Ssawka wiertarska* |
| 11 Filtr trwały do pojemnika na pył | 25 Rura teleskopowa z tuleją przesuwną* |
| 12 Filtr Microsan do pojemnika na pył | 26 Rura teleskopowa z tuleją przesuwną i tuleją odblokowującą* |
| 13 Pokrywa komory pyłowej | |
| 14 Kratka wylotu powietrza | |
| 15 Przewód zasilający | |

*w zależności od wyposażenia

Instrukcję użytkowania należy zachować. Przy przekazywaniu odkurzacza osobom trzecim należy również przekazać instrukcję obsługi.

Użytkowanie zgodne z przeznaczeniem

Odkurzacz przeznaczony jest do użytku wyłącznie w gospodarstwie domowym i nie nadaje się do celów przemysłowych.

Odkurzacz należy użytkować wyłącznie zgodnie z danymi zawartymi w niniejszej instrukcji obsługi.

Producent nie ponosi odpowiedzialności za ewentualne szkody powstałe w wyniku użytkowania niezgodnego z przeznaczeniem lub nieprawidłowej obsługi.

Z tego względu należy koniecznie przestrzegać następujących zaleceń!

Odkurzacz może być eksploatowany wyłącznie z:

- oryginalnym workiem filtrującym MEGAFilt® SuperTEX
- oryginalnymi częściami zamiennymi, oryginalnym wyposażeniem lub wyposażeniem dodatkowym

Odkurzacz nie nadaje się do:

- odkurzania ludzi ani zwierząt
- zaszysania:
 - mikroorganizmów
 - substancji szkodliwych dla zdrowia, gorących lub żarzących się oraz przedmiotów o ostrych krawędziach,
 - wilgotnych lub płynnych substancji
 - substancji łatwopalnych lub wybuchowych, ani gazów.
 - popiołu, sadzy z pieców kaflowych i instalacji centralnego ogrzewania

Wskazówki dotyczące bezpieczeństwa

Odkurzacz spełnia wymogi techniki oraz przepisy bezpieczeństwa.

Potwierdza się zgodność z następującymi wytycznymi europejskimi: 89/336/EWG (zmieniona przez RL 91/263/EWG, 92/31/EWG oraz 93/68/EWG).

73/23/EWG (zmieniona przez RL 93/68/EWG).

- Odkurzacz należy podłączać i uruchamiać wyłącznie zgodnie z tabliczką znamionową.
- W żadnym przypadku nie odkurzać bez pojemnika na pył lub worka filtrującego MEGAFilt® SuperTEX.
=> Może to spowodować uszkodzenie urządzenia!
- Używanie odkurzacza przez dzieci dozwolone jest wyłącznie pod nadzorem osób dorosłych.
- Należy unikać odkurzania szczotką lub rurą w pobliżu głowy.
=> Istnieje niebezpieczeństwo obrażeń!
- Przewodu zasilającego nie należy używać do noszenia/transportowania odkurzacza.
- W przypadku wielogodzinnej pracy ciągłej należy całkowicie wyciągnąć przewód zasilający.
- W celu odłączenia urządzenia od sieci zasilającej nie wolno ciągnąć za przewód, lecz za wtyczkę.

- Przewodu zasilającego nie wolno ciągnąć po ostrych krawędziach ani zaciskach.
- Przed przystąpieniem do wykonywania jakichkolwiek prac przy odkurzaczu lub wyposażeniu należy wyciągnąć wtyczkę z gniazda.
- Nie wolno uruchamiać uszkodzonego odkurzacza! W przypadku zakłócenia w pracy urządzenia należy wyciągnąć wtyczkę z gniazda.
- W celu uniknięcia zagrożeń, naprawy i wymiana części zamiennych w odkurzaczu mogą być wykonywane wyłącznie przez autoryzowany serwis.
- Odkurzacz należy chronić przed wilgocią i źródłami ciepła.
- Odkurzacz należy wyłączać, gdy nie jest używany.
- Wysłużone urządzenia należy bezzwłocznie doprowadzić do stanu nieprzydatności, a następnie przekazać je do utylizacji zgodnej z przepisami.
- Ze względów bezpieczeństwa odkurzacz wyposażony jest w zabezpieczenie przed przegrzaniem. W przypadku zablokowania i przegrzania urządzenie automatycznie się wyłącza. Wyciągnąć wtyczkę z gniazda i sprawdzić, czy szczotka, rura ssąca lub wąż nie są zapchane, lub czy nie trzeba wymienić filtra.
Po usunięciu zakłócenia należy pozostawić urządzenie do ostygnięcia przez co najmniej 1 godzinę. Po upływie tego czasu urządzenie nadaje się ponownie do użytku.

Wskazówki dotyczące utylizacji

■ Opakowanie

Opakowanie chroni odkurzacz przed uszkodzeniem w czasie transportu.

Składa się ono z materiałów bezpiecznych dla środowiska naturalnego i z tego względu nadaje się do odzysku surowców wtórnych. Niepotrzebne materiały opakowaniowe należy oddać do punktów zbiórki surowców wtórnych.

■ Stare urządzenia

Stare urządzenia często zawierają pełnowartościowe materiały.

Z tego względu wysłużone urządzenie należy oddać dostawcy lub w punkcie zbiórki surowców wtórnych do ponownego wykorzystania.

Informacje na temat obecnie obowiązujących sposobów utylizacji można uzyskać u dostawcy lub w zarządzie gminy.

■ Uwaga

- Urządzenie podłączać wyłącznie do gniazda zabezpieczonego bezpiecznikiem min. 16 A. Jeżeli bezpiecznik zadziała przy włączeniu urządzenia, może to być spowodowane tym, że równocześnie inne urządzenia elektryczne z większej mocy przyłączeniowej podłączone są do tego samego obwodu prądowego. Zadziałania bezpiecznika można uniknąć, ustawiając przed włączeniem najniższy stopień mocy urządzenia i wybierając wyższy stopień dopiero po jego włączeniu.

Należy rozłożyć strony z rysunkami!

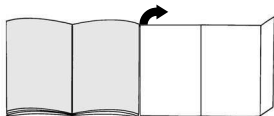

Uruchomienie

Rysunek 1

- Króciec węża wsunąć w otwór ssący i zablokować.
- Podczas wyciągania węża ssącego wcisnąć obie zapadki i wyciągnąć wąż.

Rysunek 2*

- Złączyć uchwyt i rurę teleskopową.
- Wsunąć uchwyt w rurę teleskopową i zatrzasnąć.
W celu rozłączenia połączenia nacisnąć tuleję odblokowującą i wyciągnąć uchwyt.

Rysunek 3*

- Nasadzić podnośnik krawędzi dywanu na szczotkę.
- Zatrzasnąć podnośnik krawędzi dywanu poprzez boczny nacisk.

Rysunek 4*

- Złączyć szczotkę do podłóg i rurę teleskopową.
- Wsunąć rurę teleskopową w króciec szczotki do podłóg aż do zatrzaśnięcia.
W celu rozłączenia połączenia nacisnąć tuleję odblokowującą i wyciągnąć rurę teleskopową.

Rysunek 5*

Poprzez naciśnięcie tulei przesuwnej zgodnie z kierunkiem strzałki odblokować rurę teleskopową i ustawić na odpowiednią długość.

Rysunek 6

Chwycić za wtyczkę przewodu zasilającego, wyciągnąć przewód na odpowiednią długość i włożyć wtyczkę do gniazda.

Rysunek 7

- Włączyć lub wyłączyć odkurzacz poprzez naciśnięcie przycisku włączania/wyłączania zgodnie z kierunkiem strzałki.
- Niebieski wskaźnik »filter status« świeci się sygnalizując gotowość urządzenia do pracy.



Odkurzanie

Niniejszy odkurzacz odznacza się dużą mocą i siłą ssania.

Z tego względu ustawianie maksymalnej mocy zalecane jest wyłącznie do czyszczenia bardzo zanieczyszczonych wykładzin dywanowych z krótkim włosiem lub twardych podłóg.

Rysunek 8

Ustawianie szczotki do podłóg:

- Do odkurzania dywanów i wykładzin dywanowych => 
- Do odkurzania twardych podłóg => 

Szczotka do podłóg z podnośnikiem krawędzi dywanu*

Rysunek 9*

Przy cofaniu szczotki do podłóg dywan jest unoszony, co umożliwi odkurzanie pod krawędzią dywanu.

Odkurzanie z zastosowaniem wyposażenia

Rysunek 10

Wyjąć wyposażenie Kombi z uchwytu poprzez pociągnięcie zgodnie z kierunkiem strzałki.

- Ssawka do szczelin
Do odkurzania szczelin i narożników.
Do odkurzania miejsc trudno dostępnych można przedłużyć wyposażenie Kombi poprzez teleskopowe, 2 stopniowe rozciągnięcie ssawki do szczelin.
 - Na obu stopniach należy wysuwać ssawkę do szczelin do usłyszenia charakterystycznego kliknięcia.
 - Odblokowanie blokad teleskopowych (naciśnięcie zgodnie z kierunkiem strzałki) umożliwia ponowne zsuniecie ssawki do szczelin.
- Szczotka do tapicerki
Do odkurzania mebli tapicerskich, zasłon itp.
- Pędzel do odkurzania mebli
Do odkurzania ram okiennych, szaf, profili itp.
 - Odchylić szczotkę do tapicerki zgodnie z kierunkiem strzałki.
 - Wysunąć wieniec szczotkowy obracając końcówkę zgodnie z kierunkiem strzałki.

Przed włożeniem wyposażenia Kombi w uchwyt wyposażenia, wieniec szczotkowy musi być wkręcony, a szczotka do tapicerki złożona.

*w zależności od wyposażenia

Rysunek 11*

- Przymocować ssawkę wiertarską do uchwytu i przyłożyć do ściany w taki sposób, aby otwór wiertniczy w ssawce znajdował się nad wierconym otworem.
- Ustawić urządzenie na najniższy poziom mocy, a następnie włączyć.
- Ssawka wiertarska utrzymywana jest w wybranej pozycji za pomocą siły ssania. W zależności od właściwości powierzchni wierconej ściany, zaleca się ewentualnie zwiększyć moc ssania w celu zapewnienia mocnego przysysania ssawki wiertarskiej. W trakcie wiercenia drobny pył jest automatycznie zasysany.

Uwaga: Ssawkę wiertarską należy stosować wyłączając nie z pojemnikiem na pył, ponieważ drobny pył z wiercenia może być przyczyną nieprawidłowego funkcjonowania worka filtrującego.

Rysunek 12

W czasie krótkich przerw w odkurzaniu można skorzystać z zaczepu umieszczonego z tyłu urządzenia. Wsunąć wypust z tworzywa sztucznego przy króćcu szczotki we wgłębienie z tyłu urządzenia.

Po pracy**Rysunek 13**

- Wyłączyć urządzenie i wyciągnąć wtyczkę z gniazda zasilającego.
- Krótco pociągnąć i puścić przewód zasilający (przewód zostanie automatycznie zwinięty).
- Ponowne pociągnięcie przewodu zasilającego włącza hamulec przewodu, krótkie pociągnięcie za przewód wyciąga hamulec.

Rysunek 14

Poprzez naciśnięcie tulei przesuwnej zgodnie z kierunkiem strzałki odblokować rurę teleskopową i złożyć.

Rysunek 15

Do odstawiania / transportowania urządzenia można skorzystać z zaczepu rury ssącej znajdującego się na spodzie urządzenia. Ustawić urządzenie pionowo. Wsunąć wypust z tworzywa sztucznego przy szczotce do podłóg we wgłębienie na spodzie urządzenia.

Odkurzacz przeznaczony jest do odkurzania wszelkiego rodzaju zanieczyszczeń suchych, zarówno przy zastosowaniu pojemnika na pył, jak i worka filtrującego MEGAFilt®SuperTEX.

Zaleca się stosowanie

- pojemnika na pył, zwłaszcza przy majsterkowaniu, np. do usuwania wiórów z cięcia piłą, itp.
- worka filtrującego MEGAFilt®SuperTEX, przede wszystkim do zwykłego odkurzania w gospodarstwie domowym.

Praca z pojemnikiem na pył**Rysunek 16**

Do odkurzania z pojemnikiem na pył ustawić regulator mocy na »bagless«.

Rysunek 17

- Jeśli pojemnik na pył jest pełny lub zapchany, wskaźnik »filter status« miga na czerwono; głośnie wskaźnik niebieski.
- Jeśli urządzenie nie zostanie wyłączone, a pojemnik opróżniony, po krótkim czasie wskaźnik stale świeci się na czerwono, a urządzenie automatycznie przestawia się na najniższy stopień mocy.
- Regulacja mocy jest możliwa dopiero po uprzednim wyłączeniu i ponownym włączeniu urządzenia.

Opróżnianie pojemnika na pył**Rysunek 18**

- Pojemnik na pył należy opróżniać po każdym odkurzeniu, najpóźniej jednak, gdy wskaźnik »filter status« miga na czerwono podczas unoszenia szczotki nad podłogą.
- Otworzyć pokrywę komory pyłowej poprzez naciśnięcie dźwigni zamykającej zgodnie z kierunkiem strzałki.

Rysunek 19

Wyjąć pojemnik na pył z urządzenia.

Rysunek 20

- W celu opróżnienia pojemnika otworzyć spodnią klapę zgodnie z kierunkiem strzałki.
- Podczas zamykania spodniej klapy należy zwrócić uwagę, żeby jej brzegi nie były zabrudzone, ewentualnie wyczyścić je.
- Zamknąć spodnią klapę. Słychać charakterystyczne kliknięcie.

Rysunek 21

Ponownie włożyć pojemnik na pył w urządzenie i zamknąć pokrywę komory pyłowej.

Uwaga: Po wielokrotnym odkurzaniu wewnątrz pojemnika na pył może ulec porysowaniu i zmatowieć. Nie ma to jednak wpływu na funkcjonowanie odkurzacza, tzn. jest on w dalszym ciągu sprawny.

Czyszczenie filtra trwałego i Microsan

Kiedy należy przeprowadzać czyszczenie:

- Gdy podczas odkurzania zaświeci się wskaźnik »filter status«.
- Po każdym zakłóceniu funkcjonowania, tzn. po każdym usunięciu zapchania.
- Najrzadziej co pół roku.

Rysunek 22

- Odblokować i otworzyć uchwyt filtra poprzez naciśnięcie obu zapadek zgodnie z kierunkiem strzałki.

Rysunek 23

- Wyjąć filtr Microsan i filtr trwały i oczyścić je poprzez wytrzepanie.

Uwaga: Filtr Microsan należy prać ręcznie co pół roku lub zawsze, gdy jest silnie zabrudzony, i można go ponownie używać dopiero po całkowitym wysuszeniu, tj. po ok. 24 godzinach.

Zakłócenia funkcjonowania

Usuwanie zapchania z pojemnika na pył.

Rysunek 24

- Opróżnianie pojemnika (patrz rys. 20)
- Usunąć zapchanie, np. za pomocą śrubokręta i poprzez wytrzepanie pojemnika.
- Zamknąć spodnią klapę. Słychać charakterystyczne kliknięcie.

Praca z workiem filtrującym MEGAFilt® SuperTEX



W razie potrzeby zamiast pojemnika na pył można zastosować worek filtrujący MEGAFilt® SuperTEX.

Rysunek 25

- Otworzyć pokrywę komory pyłowej (patrz rysunek 18)
- Wyjąć pojemnik na pył (patrz rys. 19) i włożyć worek filtrujący MEGAFilt® SuperTEX.
- Zamknąć pokrywę komory pyłowej.

Rysunek 26

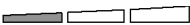
Za pomocą regulatora siły ssania można bezstopniowo ustawiać siłę ssania odkurzacza.

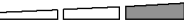
- Niski stopień mocy:  Do odkurzania delikatnych materiałów, np. firan.
- Średni stopień mocy:  Do codziennego odkurzania w przypadku małego zanieczyszczenia.
- Wysoki stopień mocy:  Do odkurzania wytrzymałych wykładzin podłogowych, twardych podłóg oraz przy dużym zanieczyszczeniu.

Wymiana worka filtrującego MEGAFilt® SuperTEX

Rysunek 27

- Jeśli w przypadku uniesienia szczotki nad podłogą oraz ustawienia najwyższej mocy ssania miga wskaźnik »filter status« i po krótkim czasie stale świeci się na czerwono, należy wymienić worek filtrujący, nawet wówczas, gdy nie jest jeszcze pełny. W tym przypadku o konieczności wymiany worka decyduje rodzaj odkurzonych zanieczyszczeń. Gdy wskaźnik stale świeci się na czerwono, odkurzacz przestawia się na najniższy stopień mocy. Regulacja siły ssania jest możliwa dopiero po uprzednim wyłączeniu i ponownym włączeniu urządzenia.
- Otworzyć pokrywę komory pyłowej poprzez naciśnięcie dźwigni zamykającej zgodnie z kierunkiem strzałki.

Rysunek 28

Zamknąć worek filtrujący MEGAFilt® SuperTEX przez pociągnięcie za nakładkę zamykającą i wyjąć z urządzenia.

Rysunek 29

Włożyć nowy worek filtrujący MEGAFilt® SuperTEX w mocowanie i zamknąć pokrywę komory pyłowej.

Uwaga: Pokrywa komory pyłowej zamyka się

- **tylko, gdy włożony jest worek filtrujący MEGAFilt® SuperTEX, filtr tekstylny lub pojemnik na pył.**

Jeśli po wymianie worka filtrującego wskaźnik »filter status« nadal miga na czerwono, należy sprawdzić, czy szczotka, rura lub wąż ssący nie są zapchane.

Wymiana filtra zabezpieczającego silnik / filtra wylotu powietrza

Czyszczenie filtra zabezpieczającego silnik

Filtr zabezpieczający silnik należy czyścić w regularnych odstępach czasu poprzez wytrzepanie względnie wyfukanie!

Rysunek 30

- Otworzyć pokrywę komory pyłowej (patrz rysunek 18).
- Wyjąć filtr zabezpieczający silnik zgodnie z kierunkiem strzałki.
- Oczyszczyć filtr zabezpieczający silnik poprzez wytrzepanie.
- W przypadku dużego zanieczyszczenia filtr wyfukać. Następnie filtr należy pozostawić do wyschnięcia na co najmniej 24 godziny.
- Po oczyszczeniu, wsunąć filtr zabezpieczający silnik w urządzenie aż do oporu i zamknąć pokrywę komory pyłowej.

Nowy filtr zabezpieczający silnik można otrzymać, jako część zamienną, w serwisie (patrz części zamienne str.8).

Wymiana filtra Hepa*

Filtr Hepa należy wymieniać raz w roku.

Rysunek 31*

- Odblokować i otworzyć kratkę wylotu powietrza poprzez naciśnięcie nakładki zamykającej zgodnie z kierunkiem strzałki.
- Poprzez naciśnięcie zamknięcia zgodnie z kierunkiem strzałki odblokować filtr Hepa, wyjąć i wyrzucić.

Rysunek 32*

- Nowy filtr Hepa wsunąć pod oba wypusty mocujące i odchylić zgodnie z kierunkiem strzałki do momentu zatrzaśnięcia.
- Zamknąć kratkę wylotu powietrza.

Wymiana kasety z węglem aktywnym*

Jeśli odkurzacz jest dodatkowo wyposażony w kasetę z węglem aktywnym, należy go wymienić co roku.

Rysunek 33*

- Wyjąć kasetę z węglem aktywnym i wyrzucić do kosza na śmieci.
- Włożyć nową kasetę z węglem aktywnym.

Po odkurzeniu drobnych cząsteczek pyłu (np. gipsu, cementu, itp.), należy oczyścić filtr zabezpieczający silnik poprzez wytrzepanie, ewentualnie wymienić filtr zabezpieczający silnik i filtr wylotu powietrza.

Konserwacja

Przed każdym czyszczeniem odkurzacza trzeba go wyłączyć i wyciągnąć wtyczkę z gniazda. Odkurzacz i elementy wyposażenia z tworzywa sztucznego można czyścić dostępnymi na rynku środkami do czyszczenia tworzyw sztucznych.

! Nie należy stosować środków do szorowania, środków do czyszczenia szkła ani uniwersalnych środków czyszczących.

W żadnym wypadku nie wolno zanurzać odkurzacza w wodzie.

W razie potrzeby komorę pyłową odkurzyć za pomocą drugiego odkurzacza lub oczyścić suchą ściereczką lub pędzelkiem.

Zmiany techniczne zastrzeżone

*w zależności od wyposażenia

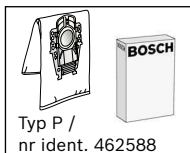
**Pakiet filtrów wymiennych BBZ52AFP2**

Zawartość:

5 worków filtrujących MEGAFilt® SuperTEX z zamknięciem

1 filtr wylotu powietrza Microsan

<http://www.dust-bag-bosch.com>**Filtr tekstylny (filtr trwały) BBZ10TFP**

Filtr wielokrotnego użytku z zamknięciem rzepowym.

- ! **Uwaga: Nie należy jednocześnie używać filtra tekstylnego i filtra HEPA, ponieważ prowadzi to do znacznego skrócenia trwałości filtra HEPA.**

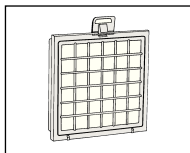
**Filtr HEPA (klasa H12) BBZ151HF**

Zalecany dla alergików. Dla zapewnienia bardzo czystego powietrza wydmuchiwanego z odkurzacza. Wymieniać co roku.

- ! **Uwaga: Nie należy jednocześnie używać filtra tekstylnego i filtra HEPA, ponieważ prowadzi to do znacznego skrócenia trwałości filtra HEPA.**

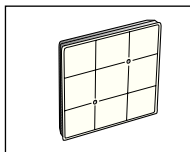
**Kaseta z węglem aktywnym BBZ190AF**

Bardzo gruba kaseta z węglem aktywnym. Zapobiega przez długi okres czasu rozprzestrzenianiu się nieprzyjemnych zapachów. Wymieniać co roku. Do stosowania tylko w połączeniu z filtrem HEPA (BBZ151HF) lub mikrofiltrem higienicznym. W przypadku stosowania mikrofiltra higienicznego należy usunąć piankę z ramy filtra i włożyć kasetę z węglem aktywnym.

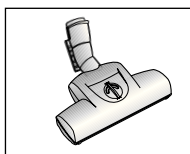
**Szczotka TURBO-UNIVERSAL® BBZ102TBB**

Szczotkowanie i odkurzanie w jednym procesie roboczym dywanów z krótkim włosiem oraz wykładzin dywanowych względnie wszystkich rodzajów wykładzin. Szczególnie nadaje się do usuwania sierści zwierząt. Napęd wałka szczotki odbywa się za pomocą strumienia powietrza zasysanego przez odkurzacz.

Nie jest wymagane podłączenie do instalacji elektrycznej.

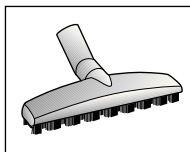
**Szczotka TURBO-UNIVERSAL® BBZ102TBB**

Szczotkowanie i odkurzanie w jednym procesie roboczym dywanów z krótkim włosiem oraz wykładzin dywanowych względnie wszystkich rodzajów wykładzin. Szczególnie nadaje się do usuwania sierści zwierząt. Napęd wałka szczotki odbywa się za pomocą strumienia powietrza zasysanego przez odkurzacz. Nie jest wymagane podłączenie do instalacji elektrycznej.

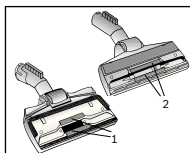
**Części zamienne (do nabycia w serwisie).****Zgarniacz nici(1/2)**

Zgarniacz nici (1): nr ident. 188565

Zgarniacz nici (2): nr ident. 184773

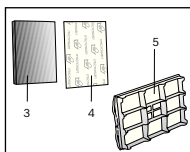
**Filtr trwały (3) i filtr Microsan (4) do pojemnika na pył.**

Filtr trwały do pojemnika na pył (3): nr ident.

Filtr Microsan do pojemnika na pył (4): nr ident.

Filtr zabezpieczający silnik (5)

Filtr zabezpieczający silnik (5): nr ident. 187622

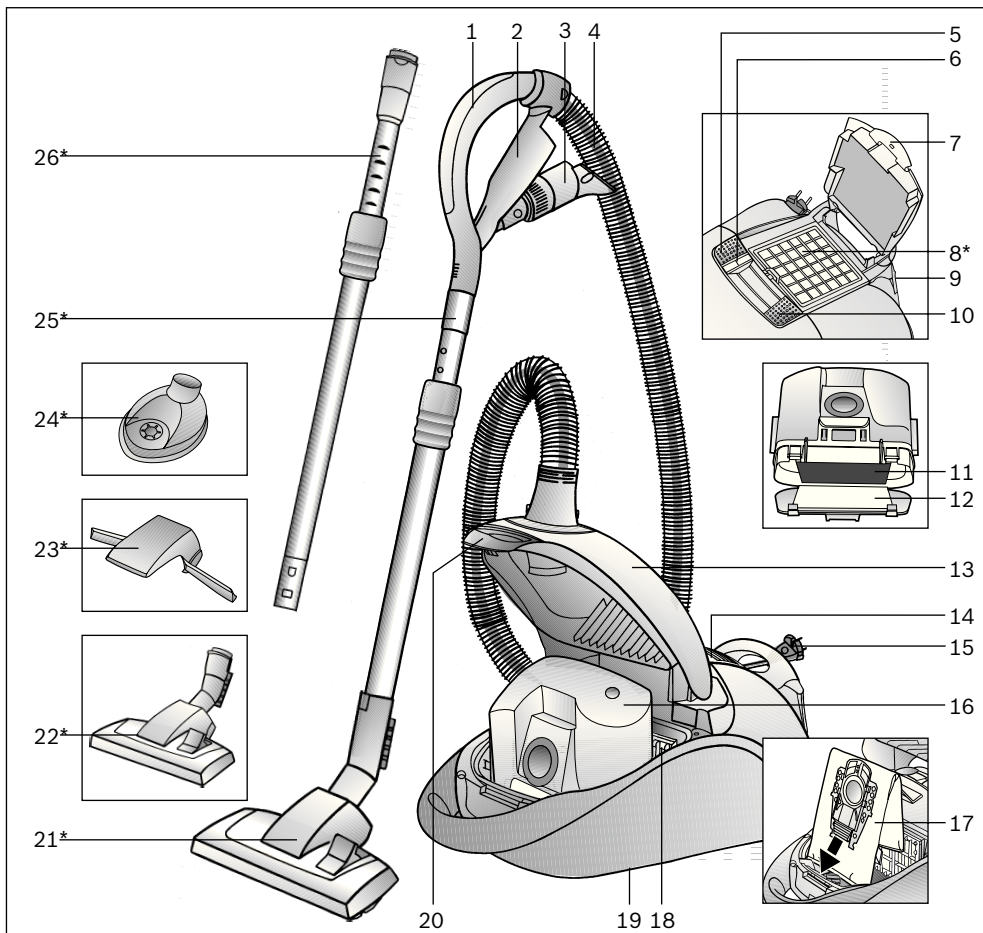

- | | | | |
|----|-------------------------------|-----|---|
| 1 | Porszívócső-fogantyú | 16 | Portartály vagy |
| 2 | Tartozékartató | 17 | MEGAfilít® SuperTEX szűrőzacskó |
| 3 | Kombi-tartozék | 18 | Motorvédő szűrő |
| 4 | Szívótömlő | 19 | |
| 5 | Be- ill. kikapcsoló gomb | 20 | Zárókar |
| 6 | »filter status« kijelző | 21* | Átkapcsolható padlószívőfej* |
| 7 | Zárókapocs | 22 | Átkapcsolható padlószívőfej reteszelhűvellyel* |
| 8 | Kifűvőszűrő* | 23 | Szőnyegemelő* |
| 9 | Leállító segédeszköz | 24 | Szívófej fúráshoz* |
| 10 | Szívóerő-szabályzó | 25 | Teleszkópcső csúszókarmantyúval* |
| 11 | Tartós szűrő a portartályhoz | 26 | Teleszkópcső csúszókarmantyúval és reteszelhűvellyel* |
| 12 | Microsanszűrő a portartályhoz | | |
| 13 | Porkamra fedél | | |
| 14 | Kifűvőrács | | |
| 15 | Hálózati csatlakozókábel | | |

*kivitteltől függően

Kérjük, őrizze meg a használati utasítást. A porszívó továbbadásakor adja oda a használati utasítást is.

Rendeltetésszerű használat

Ez a porszívó nem ipari célokra, hanem csak a háztartásban történő alkalmazásra készült. A porszívót kizárólag a használati utasítás előírásainak megfelelően használja. A gyártó nem felel az olyan esetleges károkért, amelyek a nem rendeltetésszerű használat, vagy hibás kezelés következtében keletkeznek.

Ezért feltétlenül tartsa be az alábbi utasításokat!

A porszívó csak:

- eredeti MEGAFilt® SuperTEX szűrőzacskóval
- eredeti pótkatrészekkel, tartozékokkal vagy -kiegészítő tartozékokkal használható

A porszívó nem alkalmas:

- emberek vagy állatok leporosítására
- a következők felszívására:
 - mikroorganizmusok
 - egészségre ártalmas, éles szélű, forró vagy forrásban lévő anyagok
 - nedves vagy folyékony anyagok
 - enyhén lobbanékony vagy robbanékony anyagok és gázok
 - hamu, korom cserépkályhából és központifűtés-berendezésekből

Biztonsági útmutató

Ez a porszívó megfelel a technika mai állása szerint elfogadott szabályoknak és az ide vonatkozó biztonsági előírásoknak.

Igazoljuk az alábbi európai irányelveknek való megfelelést: 89/336/EWG (változtatva: RL 91/263/EWG, 92/31/EWG és 93/68/EWG-vel). 73/23/EWG (módosítva az RL 93/68/EWG irányvonalal).

- A porszívót csakis a típustábla szerint csatlakoztassa és helyezze üzembe.
- Soha ne dolgozzon a MEGAFilt® SuperTEX szűrőzacskó nélkül.
=> A készülék károsodhat!
- Gyermekek csak felügyelet mellett használhatják a porszívót.
- Kerülje a csővel és a fűvőkával történő szívást a fej közelében.
=> Sérülésveszély!
- Ne használja a hálózati csatlakozókábelt a porszívó húzására / mozgására.
- A több órán át tartó folyamatos üzemeltetés esetén teljesen húzza ki a hálózati csatlakozókábelt.
- Ne a hálózati csatlakozókábeltől, hanem a csatlakozódugónál fogva húzza ki a dugót, ha a készüléket le akarja választani a hálózatról.
- A hálózati csatlakozókábelt ne húzza át éles széleken, és ne törje meg.

- A porszívón vagy a tartozékokon végzendő bármely munka előtt húzza ki a hálózati csatlakozódugót.
- Sérült porszívót ne helyezzen üzembe. Zavar esetén húzza ki a hálózati csatlakozódugót.
- A veszélyek elkerülése érdekében a porszívó javításokat és alkatrészcsereit csak erre felhatalmazott szervizszolgálat végezhet.
- A porszívót óvja a nedvességtől és a sugárzó hőtől.
- Ha nem porszívózik, kapcsolja ki a készüléket.
- Az elhasználotott készüléket azonnal tegye használhatatlanná, majd a készüléket adja le szakszertű ártalmatlanításra.
- Biztonsági okokból a porszívó túlmelegedés elleni védelemmel van ellátva. Ha eltömődés lép fel, és emiatt a készülék túlmelegszik, a gép automatikusan kikapcsol. Húzza ki a hálózati csatlakozódugót és bizonyosodjon meg arról, hogy a szívócső vagy a tömlő szívófeje nincs-e eltömődve, illetve a szűrőt nem kell-e kicserélni.
A zavar megszüntetése után legalább 1 órán át hagyja a készüléket lehűlni. Ezután a készülék ismét használható.

Környezetvédelmi tudnivalók

■ Csomagolás

A csomagolás védi a porszívót a szállítás során keletkező sérülésektől. A csomagolás környezetbarát anyagokból készült, és ezért újrafeldolgozásra alkalmas. A továbbiakban már nem szükséges csomagolóanyagot helyezze el a szelektív gyűjtőhelyek megfelelő tárolóban.

■ A régi készülék

A régi készülék még sok értékes anyagot tartalmaz. Ezért kiselejtezett készülékét adja le újrahasznosításra kereskedőjénél vagy egy hulladékudvaron. Az aktuális ártalmatlanítási lehetőségekről érdeklődjön kereskedőjénél vagy a helyi önkormányzatnál.

■ Kérjük, vegye figyelembe az alábbiakat

- A készüléket csak olyan dugaszoló aljzatra csatlakoztassa, amelyik legalább 16 A-es biztosítékkal van biztosítva!
Ha biztosíték a készülék bekapcsolásakor egyszer leoldana, annak az lehet az oka, hogy egyidejűleg más nagy áramfelvételű elektromos készülék is ugyanarra az áramkörre lett csatlakoztatva. A biztosíték kioldása elkerülhető, ha a készüléket bekapcsolás előtt a legalacsonyabb teljesítményfokozatra állítja, és a már működő készüléket állítja fokozatosan magasabb teljesítményfokozatra.

Kérjük, hogy hajtsa ki a képes oldalt.

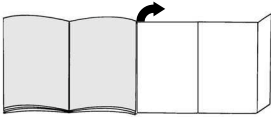

Üzembe helyezés

ábra 1

- A szívótömlő-csonkot illeszse be és kattintsa be szívónyílásába.
- A szívótömlő kivételéhez nyomja össze a két rögzítő pecket és húzza ki a tömlőt.

ábra 2*

- Dugja össze a kézi fogantyút és a teleszkópcsövet.
- Tolja a kézi fogantyút bekattanásig a teleszkópcsőbe. A szétszedéshez nyomja meg a kioldó hüvelyt és húzza ki a fogantyút.

ábra 3*

- Helyezze a szőnyegemelőt a szívófejre.
- A szőnyegemelőt oldalról megnyomva kattintsa be.

ábra 4*

- Dugja össze a padlószívófejet és a teleszkópcsövet.
- Tolja be a teleszkópcsövet bekattanásig a padlószívófej csőtoldalába. A szétszedéshez nyomja meg a reteszelőhüvelyt és húzza ki a teleszkópcsövet

ábra 5*

Oldja ki a teleszkópcsövet a csúszókarmantyúnak a nyíl irányába történő eltolásával, és állítsa be a csövet a kívánt hosszúságúra.

ábra 6

A hálózati csatlakozókábelt a dugónál fogva húzza a kívánt hosszúságra, majd dugja be az aljzatba.

ábra 7

- Kapcsolja be, illetve ki a porszívót a be- ill. kikapcsoló gombnak a nyíl irányába történő működtetésével.
- A kék kijelzés a »filter status« tartományban világít és jelzi a készülék üzemképességét.

Porszívózás

Ön egy nagy teljesítőképességű és nagy szívóerejű készüléket vásárolt. A maximális teljesítmény-beállítást ezért csak az erősen szennyezett, alacsony szálú szőnyegpadlóknál és kemény padlóknál használja.

ábra 8

A padlószívófej beállítása:

- Szőnyegek és szőnyegpadlók porszívózásához =>
- Kemény padlók porszívózásához =>

Padlószívófej szőnyegemelővel*

ábra 9*

A padlószívófej visszahúzásakor az a szőnyeget felemeli, és így lehetősége van arra is, hogy a szőnyeg széle alatt porszívózzon.

Porszívózás a tartozékokkal

ábra 10

A kombi-tartozékat a tartozéktartóból a nyíl irányában húzva vegye ki.

- Réstisztító fej
Rések és sarkok porszívózásához. A nehezen hozzáférhető helyeknél a kombi-tartozékat a réstisztító fej teleszkópszerű kihúzásával 2 fokozatban meg lehet hosszabbítani.
 - A réstisztító fejet mindkét fokozatban addig húzza kifelé, amíg az hallhatóan bekattan.
 - A teleszkópszár kioldásával (megnyomás a nyíl irányában) lehet a réstisztító fejet újra összetolni.
- Szőnyegtisztító fej
Kárpitozott bútorok, kárpitok, függönyök stb. porszívózásához.
- Bútorecset
Ablakkeretek, szekrények, profilok stb. porszívózásához.
 - Billentse át a szőnyegtisztító fejet a nyíl irányába.
 - A nyíl irányában történő elfordítással hajtsa ki a kefekoszorút.

A kombi-tartozék tartozéktartóba történő behelyezése előtt a kefekoszorút fordítsa be, és a szőnyegtisztító fejet billentse vissza.

*kiviteltől függően

ábra 11*

- Rögzítse a fúráshoz való szívófejet a kézi fogantyúhoz, majd illessze a falhoz úgy, hogy a szívófej része pontosan a kifúrandó lyuk elé kerüljön.
- Állítsa a készüléket a legalacsonyabb teljesítményszintre, majd kapcsolja be.
- A fúráshoz való szívófejet a szívóerő a kívánt helyzetben tartja.
Esetleg ajánlatos a teljesítményt magasabb fokozatra állítani, a kifúrandó fal sajátosságaitól függően, így biztosítva a szívófej rögzítését és szívását.
Fúráskor a finom port automatikusan felszívja.

Figyelem: A fúráshoz való szívófejet csakis a portartállyal együtt szabad használni, mert a finom fúráspor tönkretelheti a szűrőzacskót.

ábra 12

Rövid porszívózási szüneteknél használhatja a készülék alján található leállító segédeszközt. Tolja a szívófej csónkjánál lévő műanyagbordát a készülék alján lévő nyílásba.

A munka után**ábra 13**

- A készüléket kapcsolja ki, és a hálózati csatlakozódugót húzza ki a dugaszoló aljzatból.
- Kicsit húzza meg a hálózati csatlakozókábelt, majd engedje vissza (a kábel automatikusan feltekeredik).
- A hálózati csatlakozókábel ismételt meghúzása bekapcsolja a kábelféket, míg a kábel rövid meghúzása hatástalanítja azt.

ábra 14

Tolja a csúszókarmantyút a nyíl irányába, ezzel kioldja a teleszkópcsövet, és tolja össze a csövet.

ábra 15

A készülék tárolásához / mozgatásához használhatja a készülék alján levő porszívócső-tartót. Állítsa fel a készüléket. Tolja a padlószívófejnél lévő műanyagbordát a készülék alján található nyílásba.

Ön olyan kerek porszívót vásárolt, amely a száraz szennyeződések minden fajtáját fel tudja szívni, akár a portartállyal, akár a MEGAfil[®] SuperTEX szűrőzacskóval.

- A portartály használatát az alábbiak szerint javasoljuk:
- főként a ház körüli munkáknál, pl. fűrészforgács stb. eltávolításához
 - a MEGAfil[®] SuperTEX szűrőzacskót a hagyományos háztartási porszívózáshoz.

Munkavégzés a portartállyal**ábra 16**

Portartállyal történő porszívózáshoz állítsa a teljesítményszabályzót a »bagless« tartományra.

ábra 17

- Ha a portartály tele van vagy eltömődött, a »filter status« kijelző pirosan villog, a kék kijelző kialszik.
- Ha nem kapcsolja ki a készüléket és nem üríti ki a tartályt, a kijelző rövid idő múlva folyamatosan pirosan világít, a készülék automatikusan a legalacsonyabb teljesítményfokozatra kapcsol.
- A szivóteljesítmény szabályozása a készülék ki- majd újrabekapcsolása után lehetséges.

A portartály kiürítése**ábra 18**

- A portartályt minden porszívózás után ki kellene üríteni; legkésőbb azonban akkor, ha a »filter status« pirosan világít, ha a szívófejet eltartja a padlótól.
- Nyissa ki a porkamra fedelét úgy, hogy a zárókart a nyíl irányába tolja.

ábra 19

Vegye ki a portartályt a készülékből.

ábra 20

- Ürítéshez nyissa ki az alsó fedelet a nyíl irányába.
- Az alsó fedél bezárásánál ügyeljen arra, hogy a széle ne legyen szennyezett, adott esetben tisztítsa meg.
- Csukja be az alsó fedelet és hallhatóan kattints be.

ábra 21

Tegye vissza a portartályt a készülékbe és csukja be a porkamra fedelét.

Figyelem: Többszöri porszívózás után a portartály belül felkarcolódik és tejszerűvé válik. Ennek semmilyen hatása nincs a porszívó működésére, vagyis az továbbra is működőképes.

A tartós- és microscanszűrő tisztítása

Mikor kell megtisztítani?

- Amikor a »filter status« kijelző már jelez.
- Minden zavar után, vagyis minden eltömődés elhárítása után.
- Legalább félévente.

ábra 22

- Mindkét rögzítő pecek nyíl irányába történő lenyomásával oldja ki a szűrőtartót és hajtsa le.

ábra 23

- Vegye ki a microsan- és tartós szűrőt és odaütögetéssel tisztítsa meg.

- **Figyelem: A microscanszűrőt félévente vagy erős szennyezettség esetén kézzel ki kell mosni és csak kb. 24 órás száradás után szabad visszatenni.**

Üzemzavar

A portartály eltömődésének megszüntetése.

ábra 24

- Üritse ki a tartályt (lásd 20. ábra)
- Az eltömődést pl. csavarhúzó segítségével és ütögetéssel szüntesse meg.
- Csukja be az alsó fedelet és hallhatóan kattintsa be.

Munkavégzés a MEGAFilt® SuperTEX szűrőzacskóval



Szükség esetén egy MEGAFilt® SuperTEX szűrőzacskót is be lehet helyezni.

ábra 25

- Nyissa ki a porkamra fedelét (lásd a 18. ábrát).
- Vegye ki a portartályt (ls. 19. ábra) és tegye be a MEGAFilt® SuperTEX szűrőzacskót
- Zárja le a porkamra fedelét.

ábra 26

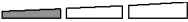
A szívóerő-szabályzóval tudja a kívánt szívóerőt fokozatmentesen beállítani.

- Alacsony teljesítmény:  Kényes anyagok, pl. függönyök porszívózásához.
- Közepes teljesítmény:  Enyhe szennyeződések napi tisztításához.
- Magas teljesítmény:  Robusztus padlóborítások, kemény padló és erős szennyezettség esetén.

A MEGAFilt® SuperTEX szűrőzacskó cseréje

ábra 27

- Ha a padlóőr felemelt szívófejnél és a legmagasabb szívóteljesítmény-beállításnál villog a »filter status« kijelző és rövid idő múlva folyamatosan pirosan világít, ki kell cserélni a szűrőzacskót, akkor is, ha még nem kellene tele lennie. Ebben az esetben a beszívott tartalom jellege teszi a cserét szükségessé. Amint a kijelző elkezd folyamatosan pirosan világítani, a porszívó a legalacsonyabb teljesítményfokozatra kapcsol. A szívóteljesítmény szabályozása a készülék ki- majd újrabekapcsolása után lehetséges.
- Nyissa ki a porkamra fedelét úgy, hogy a zárókart a nyíl irányába tolja.

ábra 28

Húzza ki a MEGAFilt® SuperTEX szűrőzacskót a zárókapocsnál fogva, és vegye ki.

ábra 29

Tegye az új MEGAFilt® SuperTEX szűrőzacskót a tartóba és csukja be a porkamra fedelét.

- **Figyelem: A porkamra fedele csak behelyezett MEGAFilt® SuperTEX szűrőzacskóval ill. textilszűrővel vagy portartállyal zárható.**

Amennyiben a szűrőzacskó cseréje után a »filter status« kijelző még mindig pirosan világít, kérjük, ellenőrizze, hogy a szívófej, a cső vagy a szívótömlő nincs-e eltömődve.

A motorvédő- / kifúvósűrő kicserélése

A motorvédő szűrő megtisztítása

A motorvédő szűrőt rendszeres időközönként ütogetéssel meg kell tisztítani illetve ki kell mosni!

ábra 30

- Nyissa ki a porkamra fedelét (lásd a 18. ábrát).
- Húzza ki a motorvédő szűrőt a nyíl irányában.
- A motorvédő szűrőt ütogetéssel tisztítsa meg.
- Erős szennyezettség esetén mossa ki a motorvédő szűrőt.
A szűrőt a mosás után legalább 24 óráig hagyja száradni.
- A tisztítás után a motorvédő szűrőt tolja vissza a készülékbe, és zárja le a porkamra fedelét.

Az új motorvédő szűrőt tartozékként megvásárolhatja vevőszolgálatunknál (lásd: Pótalkatrészek, 8. oldal).

A Hepa-szűrő cseréje*

A Hepa-szűrőt évente kell cserélni.

ábra 31*

- A zárókapocs nyíl irányában történő lenyomásával oldja ki a kifúvórácsot és nyissa ki.
- A reteszt oldja ki a nyíl irányába történő eltolással, a Hepa-szűrőt vegye ki, és ártalmatlanítsa.

ábra 32*

- Az új Hepa-szűrőt tolja be a két tartóborda alá, és döntse a nyíl irányába, míg bekattan.
- Zárja le a kifúvórácsot.

Az aktívzenes betét cseréje*

Ha az Ön készüléke aktívzenes betéttel is fel van szerelve, akkor azt évente kell cserélni.

ábra 33*

- Vegye ki az aktívzenes betétet, és tegye a háztartási hulladékba.
- Tegye be az új aktívzenes betétet.

Finom por-részecskék felszívása után (mint például gipsz, cement stb.) a motorvédő szűrőt ütogetéssel tisztítsa meg, esetleg cserélje ki a motorvédő szűrőt és a kifúvósűrőt.

Ápolás

A porszívó minden tisztítása előtt a készüléket ki kell kapcsolni, és a hálózati csatlakozódugót ki kell húzni. A porszívó és a műanyagból készült tartozékok ápolásához szokványos műanyagtisztítót lehet használni.

! A tisztításhoz ne használjon súrolószert, üveg- vagy általános tisztítószert.

A porszívót soha ne tegye vízbe!

A porkamrát szükség esetén egy másik porszívóval ki lehet porszívózni, vagy egyszerűen egy száraz portörölővel / precsettal meg lehet tisztítani.

Műszaki változtatások joga fenntartva.

*kiviteltől függően

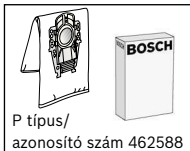

P típus/
azonosító szám 462588

Csereszűrő-csomag BBZ52AFP2

Tartalom:
5 MEGÁfílt® SuperTEX csereszűrő zárral
1 Microsan-kifúvósűrő

<http://www.dust-bag-bosch.com>



Textilszűrő (tartós szűrő) BBZ10TFP

Újra felhasználható szűrő tépőzárral.

- ! **Figyelem: A textilszűrő és Hepa-szűrő kombinációja kerülendő, mivel így a Hepa-szűrő élettartama jelentősen rövidebb lesz**

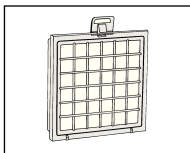

Hepa-szűrő (H12-es osztály) BBZ151HF

Allergiásoknak ajánlott. Különösen tiszta a kifújót levegő. Évente kell cserélni.

- ! **Figyelem: A textilszűrő és Hepa-szűrő kombinációja kerülendő, mivel így a Hepa-szűrő élettartama jelentősen rövidebb lesz.**

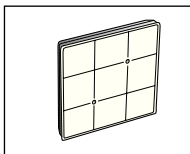

Aktívszénes betét BBZ190AF

Extra vastag aktívszénes betét. Hosszú időn át csökkenti a zavaró szagokat. Évente kell cserélni. Csak Hepa-szűrővel (BBZ151HF) vagy mikro-higiéniaszűrővel együtt használható. Ha mikro-higiéniaszűrőt használ, távolítsa el a habanyagot a szűrőkeretből, és helyezze be az aktívszénes betétet.

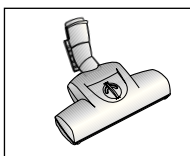

TURBO-UNIVERSÁLIS-kefe BBZ102TBB

Rövidszőrű szőnyegek és szőnyegpadlók, illetve mindenféle padlóburkolat kefézése és porszívózása egy munkamenetben. Különösen alkalmas állatszőr felszívására. A kefedob meghajtását a porszívó szívási légárama biztosítja. Ehhez elektromos áramot nem igényel.

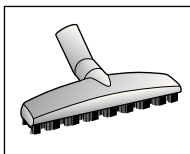

TURBO-UNIVERSÁLIS-kefe BBZ102TBB

Rövidszőrű szőnyegek és szőnyegpadlók, illetve mindenféle padlóburkolat kefézése és porszívózása egy munkamenetben. Különösen alkalmas állatszőr felszívására. A kefedob meghajtását a porszívó szívási légárama biztosítja. Ehhez elektromos áramot nem igényel.

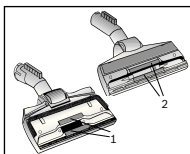

Pótkatrészek (igény esetén vevőszolgálatnál beszerezhetők.)

Szösztelenítő (1/2):

Szösztelenítő (1): azonosító szám 188565

Szösztelenítő (2): azonosító szám 184773

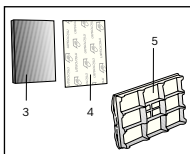

Tartós szűrő (3) és microsanzűrő (4) portartályhoz.

Tartós szűrő portartályhoz (3): azonosító szám

Microsanzűrő portartályhoz (4): azonosító szám

Motorvédő szűrő (5):

Motorvédő szűrő (5): azonosító szám 187622

Моля указанията за ползване да бъдат съхранявани. При предаване на прахосмукачката на трети лица моля да бъдат предавани и указанията за ползване.

Използване по предназначение

Тази прахосмукачка е предвидена само за използване в домакинството, а не за професионални цели.

Използвайте прахосмукачката само в съответствие с данните на това указание за начина на употреба. Производителят не поема гаранция за евентуални повреди, които са причинени от използване не по предназначението или от неправилно обслужване.

Поради това моля непременно съблюдавайте следните указания!

Прахосмукачката може да работи само с:

- оригинална филтърна торбичка MEGAFilt® SuperTEX
- оригинални резервни части, оригинални стандартни или - специални принадлежности

Прахосмукачката не е пригодена за:

- прахоизсмукване по хора или животни
- изсмукване на:
 - малки живи същества
 - вредни за здравето, с остри ръбове, горещи или нажежени вещества
 - влажни или течни вещества
 - леко възпламеними или експлозивни вещества и газове.
 - пепел, сажди от камини и централни отоплителни инсталации

Указания за безопасност

Тази прахосмукачка отговаря на признатите правила на техниката и на съответните правила на техниката за безопасност.

Ние потвърждаваме съответствието със следните европейски разпоредби: 89/336/EWG (изменена с RL 91/263/EWG, 92/31/EWG и 93/68/EWG). 73/23/EWG (изменена от RL 93/68/EWG).

- Включвайте прахосмукачката и я пуснете да работи само в съответствие с фирмената табелка.
- Никога не смучете прах без поставен колектор за прах или филтърна торбичка MEGAFilt® SuperTEX . => Прахосмукачката може да се повреди!
- Разрешавайте на деца да използват прахосмукачката само под надзор.
- Избягвайте изсмукване на прах с дюзата и тръбата близо до главата. => Има опасност от нараняване!
- Не използвайте кабела за мрежово захранване за носене / транспортиране на прахосмукачката.
- При многочасова непрекъсната работа изтеглете напълно кабела за мрежовото захранване.
- За да изключите уреда не дърпайте за кабела за мрежово захранване, а извадете щепсела.
- Не теплете кабела за мрежово захранване през остри ръбове и не го мачкайте.

- Преди всякакви работи по прахосмукачката и принадлежностите изтеглете щепсела от мрежата.
- Не започвайте работа с повредена прахосмукачка. При появяване на неизправности извадете щекера от мрежовия контакт.
- За да бъдат избегнати нещастни случаи ремонти и смяна на резервни части на прахосмукачката могат да бъдат извършвани само от авторизирана сервисна служба.
- Пазете прахосмукачката от влажност и източници на топлина.
- Изключете прахосмукачката, ако не работите с нея.
- Остарелите прахосмукачки да бъдат веднага привездени в негодност, след което да бъдат отстранявани по съответния предписан начин.
- По съображения за безопасност е прахосмукачката е снабдена със защита от прегряване. При блокировка и прегряване уреда сам автоматично се изключва. Извадете щепсела от мрежата и се уверете, че дюзата, смукателната тръба или маркуца не са задръстени, или филтърът не се нуждае от смяна. След отстраняване на неизправността оставете уреда изстине най-малко 1 час. След това уреда отново е готов за работа.

Указания за унищожаване

■ Опаковка

Опаковката пази прахосмукачката от повреди по време на транспортиране.

Тя е направена от благоприятни за околната среда материали и поради това може да бъде рециклирана. Изхвърляйте ненужните Ви вече опаковъчни материали на местата за събиране за системата за повторно използване "Зелена точка".

■ Стари уреди

Старите прахосмукачки често все още съдържат ценни материали.

За това сдайте Вашата стара прахосмукачка при Вашия продавач или в един от центровете за рециклиране и повторно използване.

Информация за актуалните начини за отстраняване Вие можете да получите от Вашия търговец или във Вашия общински съвет.

■ Моля имайте предвид

- Включвайте прахосмукачката само в контакт, който е защитен с предпазителя от най-малко 16 A! Ако при включване на уреда предпазителят се задейства, то причината за това може да бъде, че в същата електрическа верига едновременно са включени и други електрически уреди с голяма обща консумирана мощност. Задействането на предпазителя може да се предотврати, ако Вие преди да включите прахосмукачката я поставите на най-ниска степен на сила на прахоизсмукване и чак след това я превключите на по-голяма мощност.

Моля отгърнете страниците с рисунки!

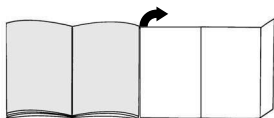

Пускане в действие

Фиг. 1

- a) Вкарайте щучера на маркуча в смукателния отвор и го фиксирайте.
- б) При сваляне на смукателния маркуч натиснете двете фиксиращи издатини и издърпайте маркуча.

Фиг. 2*

- a) Вкарайте дръжката и телескопна тръба една в друга.
- б) Натиснете дръжката в телескопната тръба до шракване.
За да освободите съединението натиснете втулката за деблокиране и извадете дръжката.

Фиг. 3*

- Поставете повдигача на мокета върху дюзата.
- Фиксирайте повдигача на мокета като за тази цел го натиснете отстрани до шракване.

Фиг. 4*

- a) Вкарайте една в друга подравнено подовата дюза и телескопната тръба.
- б) Вкарайте телескопната тръба в щучера на подовата дюза до шракване.
За да освободите съединението натиснете втулката за деблокиране извадете телескопната тръба

Фиг. 5*

Деблокирайте телескопната тръба с натискане на плъзгащата маншета по посока на стрелката и установете исканата дължина.

Фиг. 6

Хванете кабела за включване в мрежата за шекера, издърпайте го до желаната дължина и включете шекера в контакта.

Фиг. 7

- Включвайте или изключвайте прахосмукачката с натискане на бутона за включване или изключване по посока на стрелката.
- Синьото показание в зоната "Състояние на филтъра" свети и по този начин показва готовността на уреда за работа.

Прахоизсмукване

Вие си купихте един много мощен уред с голяма производителност на прахоизсмукване. Поради това прахоизсмукването на максимална мощност се препоръчва само при много силно замърсени мокетни подови настилки с нисък флор или твърди подове.

Фиг. 8

Регулиране на подовата дюза:

- a) За прахоизсмукване на мокети и мокетни подови настилки =>
- б) За прахоизсмукване на твърди подови настилки =>

Подова дюза с повдигач на мокета*

Фиг. 9*

При обратно изтегляне на подовата дюза мокетът се повдига и по този начин е възможно прахоизсмукването под ръба на мокета.

Изсмукване на прах с принадлежности

Фиг. 10

Освободете комбинираните принадлежности чрез издърпване по посока на стрелката.

- a) Дюза за fugи
За прахоизсмукване по fugи и ъгли.
За трудно достъпни места комбинираните принадлежности могат да бъдат удължени, като за тази цел изтеглете на две степени телескопно дюзата за fugи.
 - Изтеглете дюзата за fugи на двете степени докато не чуете ясно шракване.
 - Дюзата за fugи може да бъде вкарана отново с освобождаване на телескопната блокировка (натискане по посока на стрелката).
- б) Дюза за тапицерия
За прахоизсмукване на тапицирани мебели, завеси и т.н.
- в) Четка за мебели
За прахоизсмукване по рамки на прозорци, шкафове, профили и т.н.
 - Обърнете дюзата за тапицерия по посока на стрелката.
 - Четковият венец се изкарва със завъртане по посока на стрелката.

Преди да поставите комбинираните принадлежности в техния държач завъртете четковия венец и поставете дюзата за тапицерия в предишното положение.

* според окомплектовката

Фиг. 11*

- Закрепете дюзата за пробиване към дръжката и я поставете на стената по такъв начин, че пробивния отвор на дюзата да се намира непосредствено над отвора, който трябва да бъде пробит.
- Настройте прибора на малка мощност и след това го включете.
- Дюзата за пробиване се държи в исканото положение посредством силата на прахоизсмукване. Еventуално е за препоръчване в зависимост от вида на повърхността на пробиваната стена да увеличите мощността на работа, за да бъдете сигурни, че дюзата за пробиване ще се засмуче здраво. Появилият се при пробиване фин прах се изсмуква автоматично.

Внимание: дюзата за пробиване трябва да се използва само заедно с колектора за прах, тъй като финия прах при пробиване може да наруши работата на филтърната торбичка.

Фиг. 12

При кратки паузи при изсмукване на праха Вие можете да използвате спомагателното устройство за паркиране на обратната страна на уреда. Вкарайте пластмасовото ребро на щуцера на дюзата във вдлъбнатината на обратната страна на уреда.

След работа**Фиг. 13**

- Изключете уреда и извадете щепсела от мрежовия контакт.
- Дръпнете кратко кабела за мрежово захранване и го отпуснете (кабелът автоматично се навива).
- За да активирате спирачката на шнура дръпнете отново шнура за присъединяване към мрежата, повторното кратко дръпване за шнура деактивира спирачката.

Фиг. 14

Деблокирайте телескопната тръба с натискане на плъзгащата маншета по посока на стрелката и я вкарайте една в друга.

Фиг. 15

За паркиране / транспортиране на прахосмукачката Вие можете да използвате спомагателното устройство за паркиране на долната страна на уреда. Поставете прахосмукачката във вертикално положение. Вкарайте пластмасовите ребра на подовата дюза във вдлъбнатината на обратната страна на уреда.

Вие си купихте една прахосмукачка за подове, с която Вие можете да изсмуквате всякакъв вид сухи замърсявания както с колектора за прах, така и с филтърната торбичка MEGafilt® SuperTEX.

Ние препоръчваме прилагането на

- колектора за прах особено при любителска работа, например за отстраняване на дървени стърготини, и т.н.
- на MEGafilt® SuperTEX филтърната торбичка преди всичко за обичайните работи в домакинството.

Работа с колектора за прах**Фиг. 16**

За прахоизсмукване с колектор за прах поставате регулатора на мощността в диапазона "bagless".

Фиг. 17

- Ако колектора за прах е запълнен или задръстен, мига червено показание "Състояние на филтъра", синьото показание угасва.
- Ако уредът не трябва да бъде изключен и контейнера за прах – изпразнен, след кратко време показанието свети постоянно червено, уредът автоматично се регулира на най-ниска степен на мощност.
- Регулирането на мощността на прахоизсмукване е възможно чак след изключване и включване на уреда.

Изпразване на колектора за прах**Фиг. 18**

- Колекторът за прах трябва да бъде изпразван след всяко прахоизсмукване; най-късно обаче когато показанието "Състояние на филтъра" при мига при повдигната от пода дюза.
- Отворете капака на прахоуловителното отделение със задействане на блокиращия лост по посока на стрелката.

Фиг. 19

Извадете колектора за прах от уреда.

Фиг. 20

- За изпразване отворете дънната клапа по посока на стрелката.
- При затваряне на дънната клапа внимавайте да не са замърсени зоните на ръбовете и при нужда ги почистете.
- Затворете дънната клапа и я фиксирайте чуваемо.

Фиг. 21

Поставете отново колектора за прах в уреда и затворете капака на прахоуловителното отделение.

След многократно изсмукване колекторът за прах отвятре може да се надраска и да помътнее. Това обаче не оказва никакво влияние на работата на прахосмукачката, в.е. тя продължава да е напълно работоспособна.

Почистване на постоянния филтър и на филтъра Microsan

Кога трябва да се почиства:

- Когато се прахоизсмуква до светване на показанието "Състояние на филтъра".
- След всяка неизправност, т.е. след всяко отстраняване на задръстване.
- Най-късно след половин година.

Фиг. 22

- Освободете държача на филтъра с натискане на двете фиксиращи издатини в посока на стрелката и го отворете.

Фиг. 23

- Свалете постоянния филтър и филтъра Microsan и ги почистете с почукване.

Внимание: филтъра Microsan трябва на половин година или при силно замърсяване да се измие на ръка и може след това да бъде поставен отново чак изсушаване от около 24 часа.

Неизправности

Задръстване на колектора за прах от двете страни.

Фиг. 24

- Изпражнение на колектора (виж фиг. 20)
- Освободете задръстването, например с помощта на отвертка, и го премахнете чрез почукване.
- Затворете дънната клапа и я фиксирайте чуваемо.

Работа с филтърната торбичка MEGAFilt® SuperTEX



При необходимост вместо колектор за прах може да бъде използвана филтърна торбичка MEGAFilt® SuperTEX.

Фиг. 25

- Отворете капака на прахоуловителното отделение (виж фиг. 18)
- Свалете колектора за прах (виж фиг. 19) и поставете филтърна торбичка MEGAFilt® SuperTEX.
- Затворете капака на прахоуловителното отделение.

Фиг. 26

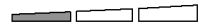
Чрез задействане на регулатора на силата на прахоизсмукване може да се настрои безстепенно желаната сила на прахоизсмукване.

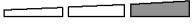
- Диапазон на малки мощности:  За изсмукване на прах по чувствителна материали, например пердета.
- Диапазон на средни мощности:  За ежедневно почистване при неголямо замърсяване.
- Диапазон на големи мощности:  За почистване на груби подови настилки, твърди подове и при силно замърсяване.

Смяна на филтърната торбичка MEGAFilt® SuperTEX

Фиг. 27

- Ако при повдигната от пода дюза и включена най-голяма мощност на прахоизсмукване мига показанието "Състояние на филтъра" и след кратко време свети постоянно червено, трябва да бъде сменена филтърната торбичка, като при това тя може още да не е напълнена изцяло. В този случай смяната е необходима поради вида на запълнения материал. Щом показанието започне да свети постоянно червено, прахосмукачката се превключва обратно на най-ниска степен на мощност. Регулирането на мощността на прахоизсмукване е възможно чак след изключване и включване на уреда.
- Отворете капака на прахоуловителното отделение със задействане на блокиращия лост по посока на стрелката.

Фиг. 28

Затворете и извадете филтърната торбичка MEGAFilt® SuperTEX като за тази цел я издърпате за затварящата планка.

Фиг. 29

Поставете нова филтърна торбичка MEGAFilt® SuperTEX в държача и затворете капака на прахоуловителното отделение.

Внимание: капака на прахоуловителното отделение могат да бъде затворен само с поставена филтърна торбичка MEGAFilt® SuperTEX или текстилен филтър или колектора за прах.

Ако след смяната на филтърната торбичка показанието "Състояние на филтъра" продължи да мига червено, проверете дали дюзата, тръбата или смукателния маркуч не са задръстени.

Смяна на защитния филтър за двигателя / издухващия филтър

Почистване на защитния филтър на двигателя

Почиствайте редовно на равни интервали от време защитния филтър на двигателя посредством почукване или промиване!

Фиг. 30

- Отворете капака на прахоуловителното отделение (виж фиг. 18).
- Извадете защитния филтър на двигателя чрез издърпване по посока на стрелката.
- Почистете защитния филтър на двигателя посредством почукване.
- В случай на силно замърсяване промийте защитния филтър на двигателя. След това оставете филтъра да стои най-малко 24 часа, за да изсъхне.
- След почистване вкарайте защитния филтър на двигателя в уреда и затворете капака на прахоуловителното отделение.

Един нов защитен филтър за двигателя Вие можете да получите като резервна част от сервиза (виж "Резервни части" стр.8).

Смяна на филтъра Нера*

Филтърът Нера трябва да бъде сменян ежегодно.

Фиг. 31*

- Деблокирайте и отворете издухващата решетка с натискане на затварящата планка по посока на стрелката.
- Извадете филтъра Нера с натискане на блокировката по посока на стрелката и го отстранете

Фиг. 32*

- Вкарайте новия филтър Нера под двете държачи ребра и в го завъртете по посока на стрелката до фиксиране.
- Затворете издухващата решетка.

Смяна на касетата с активния въглен*

Ако Вашата прахосмукачка е снабдена допълнително с касета с активен въглен, то тя трябва да бъде сменяна ежегодно.

Фиг. 33*

- Извадете касетата с активен въглен и я изхвърлете заедно с домакинските отпадъци.
- Поставете нова касета с активен въглен.

*според окомплектовката

След изсмукване на фини частици прах (като например на гипс, цимент и др.), почистете защитния филтър на мотора с почукване, евентуално сменете защитния филтър на двигателя и издухващия филтър.

Поддържане

Преди всяко почистване на прахосмукачката трябва да бъде изключена и мрежовия шекер изваден от контакта. Прахосмукачката и принадлежностите от пластмаса могат да бъдат почиствани с обичайните на пазара средства за почистване на пластмаси.

! Не използвайте изтривачи средства, препарати за почистване на стъкло и универсални средства за чистене.

Никога не потапяйте прахосмукачката във вода.

При необходимост прахоуловителното отделение може да бъде изсмукано с помощта на втора прахосмукачка или просто да бъде почистено със суха кърпа за прах / четка за прах.

Правото за внасяне на технически изменения е запазено



Сменяем филтърен пакет BBZ52AFP2

Съдържание:
5 филтърни торбички MEGAfilt®SuperTEX с приспособление за затваряне
1 издухващ филтър Microsan

<http://www.dust-bag-bosch.com>



Текстилен филтър (постоянен филтър) BBZ10TFG

Филтър за многократно ползване със закрепване "велкро".

- ! **Внимание: комбинацията текстилен филтър с филтър HEPA трябва да бъде избягвана, тъй като при това дълготрайността на филтъра HEPA значително се съкращава.**

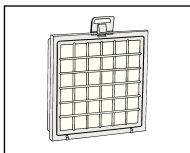

Филтър HEPA (клас H12) BBZ151HF

Препоръчва се за алергии. За изключително чист издухван въздух. Да се сменя един път в годината.

- ! **Внимание: комбинацията текстилен филтър с филтър HEPA трябва да бъде избягвана, тъй като при това дълготрайността на филтъра HEPA значително се съкращава**

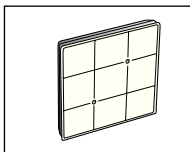

Касета с активен въглен BBZ190AF

Изключително дебела касета с активен въглен. Предотвратява за дълго време досадните миризми. Да се сменя един път в годината. За приложение само заедно с филтър HEPA (BBZ151HF) или микрохигиеничен филтър. При използване с микрохигиеничен филтър махнете пенопластта от филтърната рамка и поставете касетата с активен въглен.

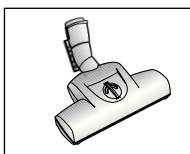

Четка TURBO-UNIVERSAL BBZ102TBB

Четкане и изсмукване на прах в една работна операция по мокет с къс флор и мокетни подови настилки или за всички настилки. Особено пригодена за изсмукване на животински косми. Задвижването на четковия валеж става през засмуквания поток на прахосмукачката. Няма нужда от включване в електрическата мрежа.

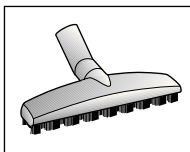

Четка TURBO-UNIVERSAL BBZ102TBB

Четкане и изсмукване на прах в една работна операция по мокет с къс флор и мокетни подови настилки или за всички настилки. Особено пригодена за изсмукване на животински косми. Задвижването на четковия валеж става през засмуквания поток на прахосмукачката. Няма нужда от включване в електрическата мрежа.

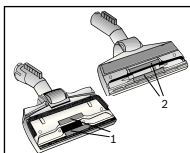

Резервни части

(могат при необходимост да бъдат получени от сервизната служба.)

Повдигач на конци (1/2)

Повдигач на конци (1): идентификационен номер 188565
Повдигач на конци (2): идентификационен номер 184773

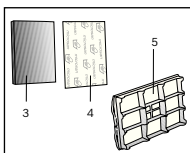

Постоянен филтър (3) и филтър Microsan (4) за колектора за прах.
Постоянен филтър за колектора за прах (3): идентификационен номер
Филтър Microsan за колектора за прах (4): идентификационен номер

Защитен филтър на двигателя (5)

Защитен филтър на мотора (5): идентификационен номер 187622

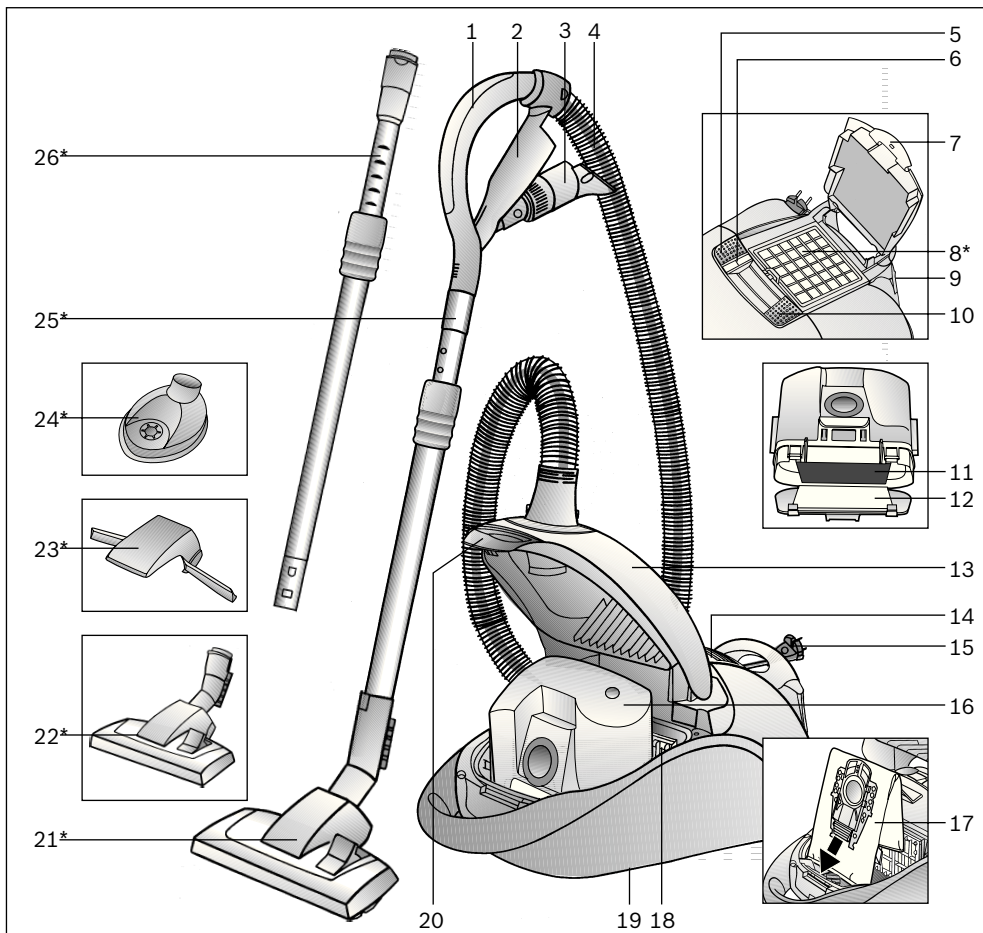

- | | |
|--|---|
| 1 Ручка шланга | 15 Сетевая кабель |
| 2 Держатель для принадлежностей | 16 Контейнер для сбора пыли или альтернативный вариант |
| 3 Комби-насадка | 17 Мешок для сбора пыли MEGAFilt® SuperTEX |
| 4 Всасывающий шланг | 18 Моторный фильтр |
| 5 Выключатель | 19 Парковочные защелки (с нижней стороны пылесоса) |
| 6 Индикатор фильтра «filter status» | 20 Зажимной рычаг |
| 7 Защелка | 21 Переключаемая насадка для чистки пола/ковра* |
| 8 Выпускной фильтр* | 22 Насадка для пола/ковра с разблокировочной муфтой* |
| 9 Парковка трубки | 23 Подъемник для ковра* |
| 10 Регулятор мощности всасывания | 24 Насадка для удаления пыли при сверлении* |
| 11 Многозавальный фильтр для контейнера для сбора пыли | 25 Телескопическая трубка с муфтой-ползунком* |
| 12 Фильтр Microsan для контейнера для сбора пыли | 26 Телескопическая трубка с муфтой-ползунком и разблокировочной муфтой* |
| 13 Крышка пылесборного отсека | |
| 14 Решетка вентилятора | |

*в зависимости от комплектации

Сохраните инструкцию по эксплуатации. При передаче пылесоса новому владельцу не забудьте передать также инструкцию по эксплуатации.

Указания по использованию

Данный пылесос предназначен для уборки бытовых помещений, он не предназначен для промышленного использования.

Используйте пылесос только согласно инструкции по эксплуатации.

Изготовитель не несет ответственности за повреждения, полученные в результате использования пылесоса не по назначению или неправильного обращения с ним. Поэтому обязательно соблюдайте указания, приведенные ниже!

Для пылесоса необходимо использовать:

- оригинальный мешок для сбора пыли MEGAFilt® SuperTEX
- оригинальные запчасти, принадлежности или специальные принадлежности

Запрещается использовать пылесос для:

- чистки людей и животных;
- всасывания:
 - насекомых;
 - вредных для здоровья веществ, острых, горячих или раскаленных предметов;
 - мокрых предметов или жидкостей;
 - легковоспламеняющихся или взрывчатых веществ и газов,
 - пепла, сажи из кафельных печей и установок центрального отопления.

Правила техники безопасности

Данный пылесос соответствует общепризнанным техническим требованиям и специальным правилам техники безопасности.

Мы подтверждаем соответствие следующим европейским нормам: 89/336/EWG (заменено на RL 91/263/EWG, 92/31/EWG и 93/68/EWG). 73/23/EWG (заменено на RL 93/68/EWG).

- Подсоединение к электросети и включение пылесоса должно производиться только с учетом данных заводской таблички.
- Не используйте пылесос без контейнера или мешка для сбора пыли MEGAFilt® SuperTEX.
=> Пылесос может быть поврежден!
- Разрешайте детям пользоваться пылесосом только в присутствии взрослых.
- Не подносите всасывающую насадку и трубку к голове.
=> Это может привести к травме!
- Не используйте сетевой кабель для переноски/транспортировки пылесоса.
- Для многочасовой работы в непрерывном режиме сетевой кабель следует вытянуть полностью.

- При отсоединении пылесоса от электросети всегда беритесь рукой за вилку, а не за сетевой кабель.
- Следите за тем, чтобы сетевой кабель не был зажат и не попадал на острые края предметов.
- Перед проведением любых работ по ремонту и техническому обслуживанию пылесоса отсоединяйте его от электросети.
- Не пользуйтесь неисправным пылесосом. При возникновении неисправности вынимайте вилку из розетки.
- Во избежание опасности все работы по ремонту и замене деталей пылесоса следует выполнять только в авторизованной Сервисной службе.
- Защищайте пылесос от воздействия влаги и источников тепла.
- Выключайте пылесос даже при небольших паузах в уборке.
- Отслужившие приборы сделайте непригодными для дальнейшего использования, а затем утилизируйте в соответствии с действующими правилами.
- Из соображений безопасности пылесос оснащен защитой от перегрева. Если пылесос засорился и слишком нагрелся, он автоматически выключится. Отсоедините пылесос от электросети и проверьте, возможно, забились насадка, всасывающая трубка или шланг, или же необходимо заменить фильтр. После устранения неисправности необходимо дать пылесосу остыть в течение как минимум 1 часа. После этого пылесос снова будет готов к работе.

Инструкции по утилизации

■ Упаковка

Упаковка служит для защиты пылесоса от повреждений при транспортировке. Она изготовлена из экологически чистых материалов, поэтому ее можно использовать для вторичной переработки. Используемые упаковочные материалы относите в пункты приема вторсырья.

■ Отслужившие приборы

Отслужившие приборы содержат материалы, пригодные для дальнейшего использования. Поэтому Вы можете отнести отслуживший прибор Вашему дилеру или в пункт приема вторсырья для дальнейшей утилизации. Информация о возможности утилизации находится у Вашего дилера или в местной администрации.

■ Внимание

Пылесос следует подключать к розетке, которая защищена предохранителем минимум на 16 А! При включении прибора предохранитель может сразу сработать, если одновременно в данную электрическую цепь включены другие приборы с большой общей потребляемой мощностью. Срабатывание предохранителя можно предотвратить, если перед включением прибора установить минимальную мощность, а затем постепенно увеличить ее.

Разверните страницы с рисунками!

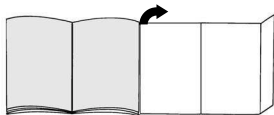

Подготовка к работе

Рис. 1

- Подсоедините патрубков всасывающего шланга к всасывающему отверстию и зафиксируйте его.
- Чтобы отсоединить шланг, нажмите на оба фиксатора и выньте шланг из отверстия.

Рис. 2*

- Насадите телескопическую трубку на ручку.
- Задвиньте ручку в телескопическую трубку до надежной фиксации.
Чтобы отсоединить телескопическую трубку, нажмите на разблокировочную муфту и вытащите ручку.

Рис. 3*

- Установите подъемник для ковра на насадку.
- Зафиксируйте подъемник для ковра нажатием сбоку.

Рис. 4*

- Насадите на телескопическую трубку насадку для пола/ковра.
- Задвиньте телескопическую трубку в патрубок насадки для пола/ковра до надежной фиксации.
Для отсоединения нажмите на разблокировочную муфту и извлеките телескопическую трубку.

Рис. 5*

Нажатием на муфту-ползунок в направлении, указанном стрелкой, разблокируйте и сдвиньте телескопическую трубку.

Рис. 6

Возьмитесь за вилку сетевого кабеля, вытяните кабель на нужную длину и вставьте вилку в розетку.

Рис. 7

- Пылесос включается и выключается нажатием на выключатель.
- Синий индикатор фильтра «filter status» указывает на готовность прибора к работе.

Уборка

Вы приобрели очень мощный и надежный прибор. Работа на максимальной мощности рекомендуется только для чистки сильно загрязненных ковровых напольных покрытий с коротким ворсом или твердых покрытий.

Рис. 8

Используйте насадку для пола/ковра:

- для чистки ковров и ковровых покрытий => 

- для чистки твердых покрытий => 

Насадка для пола/ковра с подъемником для ковра*

Рис. 9*

При обратном ходе насадка для пола/ковра приподнимает ковер и делает возможной уборку под краем ковра.

Использование принадлежностей

Рис. 10

Чтобы вынуть комби-насадку из держателя, потяните за нее в направлении стрелки.

- Щелевая насадка
Для чистки щелей и углов.
Для уборки в труднодоступных местах комби-насадка оснащена двухступенчатыми телескопическими вставками, с помощью которых можно удлинить щелевую насадку.
 - Вытягивайте щелевую насадку на обе ступени так, чтобы было слышно, как она фиксируется.
 - Освободив фиксаторы телескопических вставок (нажатием в направлении стрелки) можно снова уменьшить длину щелевой насадки.
- Насадка для мягкой мебели
Для чистки мягкой мебели, занавесок и т. п.
- мягкая щетка для корпусной мебели
Для чистки оконных рам, шкафов, профилей и т. п.
 - Откиньте насадку для мягкой мебели в направлении стрелки.
 - Чтобы выдвинуть щетину, поверните насадку в направлении стрелки.

Перед установкой комби-насадки в держатель для принадлежностей щетинный венец нужно убрать и сложить насадку для мягкой мебели.

*в зависимости от комплектации

Рис. 11*

- Закрепите насадку для удаления пыли при сверлении на рукоятке и расположите ее таким образом по отношению к стене, чтобы отверстие насадки находилось непосредственно над просверливаемым отверстием.
- Установите пылесос на низкий уровень мощности и затем включите его.
- Насадка для удаления пыли при сверлении будет удерживаться в требуемом положении за счет мощности всасывания. Возможно, в дальнейшем окажется необходимым увеличить мощность в зависимости от материала стены, в которой просверливается отверстие, чтобы обеспечить надежное удаление пыли при помощи насадки. При сверлении тонкая пыль будет удаляться автоматически.

Внимание: насадка для удаления пыли при сверлении должна использоваться только вместе с контейнером, так как тонкая пыль от сверления может повредить мешок для сбора пыли.

Рис. 12

Во время коротких перерывов в процессе уборки используйте парковку трубки на задней стороне прибора. Пластмассовые выступы на патрубке насадки для пола/ковра вставьте в прорези на задней стороне пылесоса.

После уборки

Рис. 13

- Выключите пылесос и выньте вилку из розетки.
- Слегка потяните за сетевой кабель и отпустите его (кабель автоматически сматается).
- Если снова потянуть за сетевой кабель, он снова фиксируется, а если еще раз немного потянуть за кабель - он освобождается.

Рис. 14

Нажатию на муфту-ползунок в направлении, указанном стрелкой, разблокируйте и сдвиньте телескопическую трубку.

Рис. 15

Для хранения/транспортировки прибора можно использовать парковочные фиксаторы, расположенные снизу. Поставьте пылесос вертикально. Пластмассовые выступы на патрубке насадки для пола/ковра вставьте в прорези на нижней стороне пылесоса.

Данный бытовой пылесос предназначен для различных вариантов сухой уборки с использованием либо контейнера, либо мешка для сбора пыли MEGAfil[®] SuperTEX.

Мы рекомендуем использовать:

- контейнеры для сбора пыли – прежде всего для уборки Вашей домашней мастерской, например, для удаления опилок и т. д.
- мешок для сбора пыли MEGAfil[®] SuperTEX – преимущественно для обычной уборки в доме.

Использование контейнера для сбора пыли

Рис. 16

Для уборки с контейнером для сбора пыли установите регулятор мощности в позицию «bagless».

Рис. 17

- В случае переполнения контейнера для сбора пыли загорается красный индикатор фильтра «filter status», синий индикатор гаснет.
- Если прибор не будет выключен, а контейнер опорожнен, через некоторое время индикатор снова загорится красным, а прибор автоматически переключится на самую низкую ступень мощности.
- Регулировка мощности пылесоса возможна только после выключения и повторного включения прибора.

Опорожнение контейнера для сбора пыли

Рис. 18

- Контейнер для сбора пыли желательно опорожнять после каждой уборки; самое позднее в случае, если при поднятой насадке мигает красный индикатор фильтра «filter status».
- Откройте крышку пылесборного отсека, нажав зажимной рычаг в направлении стрелки.

Рис. 19

Извлеките контейнер для сбора пыли из пылесоса.

Рис. 20

- Для опорожнения откройте донный клапан в направлении стрелки.
- При закрывании донного клапана проследите, чтобы его край не был загрязнен, в случае необходимости очистите его.
- Защелкните донный клапан.

Рис. 21

Снова установите контейнер для сбора пыли в прибор и закройте крышку пылесборного отсека.

Внимание: после многократного использования внутренняя поверхность контейнера может покрыться царапинами и потускнеть. Тем не менее, это не оказывает никакого влияния на функционирование пылесоса, т.е. он остается полностью работоспособным.

Очистка многоразового фильтра и фильтра Microsan

Когда требуется очистка:

- если вспыхнул индикатор фильтра «filter status».
- каждый раз после устранения неисправностей, например, засорения;
- минимум каждые полгода.

Рис. 22

- Разблокируйте держатель фильтра, нажав на оба фиксатора в направлении стрелок, и откиньте его.

Рис. 23

- Выньте фильтр Microsan и многоразовый фильтр и очистите их путем выколачивания.

Внимание: каждые полгода или при сильном загрязнении фильтр Microsan необходимо вручную стирать; снова устанавливать фильтр можно только после просушивания в течение прим. 24 часов.

Устранение неисправностей

Устранение засорения контейнера для сбора пыли.

Рис. 24

- Опорожните контейнер (см. рис. 20)
- Удалите засорение, например, с помощью отвертки, и вытряхните мусор из контейнера или очистите его пылесосом.
- Защелкните донный клапан.

Обращение с мешком для сбора пыли MEGAfit® SuperTEX



При необходимости вместо контейнера можно использовать мешок для сбора пыли MEGAfit® SuperTEX.

Рис. 25

- Откройте крышку пылесборного отсека (см. рис. 18)
- Извлеките контейнер для сбора пыли (см. рис. 19) и установите мешок для сбора пыли MEGAfit® SuperTEX.
- Закройте крышку пылесборного отсека.

Рис. 26

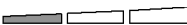
Подходящая мощность всасывания плавно устанавливается регулятором мощности всасывания.

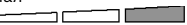
- Небольшая мощность:  для чистки деликатных тканей, например занавесок.
- Средняя мощность:  для ежедневной уборки при слабом загрязнении.
- Максимальная мощность:  для чистки грубых и твердых покрытий и при сильном загрязнении.

Замена мешка для сбора пыли MEGAfit® SuperTEX

Рис. 27

- Если насадка не касается пола при самой высокой мощности всасывания, а мигающий красный индикатор фильтра «filter status», погаснув, через некоторое время загорается снова постоянным светом, необходимо заменить мешок для сбора пыли, даже если он еще не наполнен. В этом случае необходимость замены определяется видом содержащегося в мешке мусора. Как только красный индикатор загорается постоянным светом, пылесос переключается на самую низкую ступень мощности. Регулировка мощности пылесоса возможна только после выключения и повторного включения прибора.
- Откройте крышку пылесборного отсека, нажав зажимной рычаг в направлении стрелки.

Рис. 28

Потянув за защелку, закройте мешок для сбора пыли MEGAfit® SuperTEX и выньте его.

Рис. 29

Вставьте новый мешок для сбора пыли Filterbeutel MEGAfit® SuperTEX в держатель и закройте крышку пылесборного отсека.

Внимание: крышка пылесборного отсека закрывается только при вставленном мешке для сбора пыли MEGAfit® SuperTEX, текстильном фильтре или контейнере для сбора пыли.

Если после замены мешка для сбора пыли продолжает мигать красный индикатор фильтра «filter status», то следует проверить и прочистить насадку, трубку или шланг.

Замена моторного/выпускного фильтра

Чистка моторного фильтра

Моторный фильтр рекомендуется регулярно выколачивать или промывать!

Рис. 30

- Откройте крышку пылесборного отсека (см. рис. 18).
- Выньте моторный фильтр в направлении стрелки.
- Очистите моторный фильтр путем выколачивания.
- В случае сильного загрязнения фильтра промойте его.
Дайте фильтру обсохнуть в течение минимум 24 часов.
- После очистки вставьте моторный фильтр на место и закройте крышку пылесборного отсека.

Новый моторный фильтр в качестве запасной детали вы можете получить, обратившись в сервисную службу (см. "Список запасных деталей" на с. 8).

Замена фильтра Нера*

Фильтр Нера необходимо менять один раз в год.

Рис. 31*

- Нажав на защелку в направлении стрелки, освободите решетку вентилятора и откройте ее.
- Нажав на защелку в направлении стрелки, разблокируйте фильтр Нера, выньте и утилизируйте его.

Рис. 32*

- Задвиньте новый фильтр Нера под оба удерживающих выступа и отклоните в направлении стрелки до фиксации.
- Закройте решетку вентилятора.

Замена угольного фильтра*

Если Ваш пылесос оснащен угольным фильтром, то раз в год его необходимо менять.

Рис. 33*

- Выньте фильтр и утилизируйте его вместе с бытовым мусором.
- Установите новый угольный фильтр.

После уборки мелкой пыли (напр., гипсовой, цементной и т. п.) очистите моторный фильтр путем выколачивания, возможно, моторный и выпускной фильтры следует заменить.

Уход

Перед каждой чисткой пылесоса выключайте его и вынимайте вилку сетевого кабеля из розетки. Пылесос и пластмассовые принадлежности можно чистить обычными средствами для чистки пластмассы.

- ! **Не используйте абразивные чистящие средства, средства для мытья стекол или универсальные моющие средства.**
- **Не погружайте пылесос в воду.**

При необходимости пылесборный отсек можно очистить с помощью другого пылесоса, протереть сухой тряпочкой или почистить кисточкой для пыли.

Оставляем за собой право на внесение технических изменений.

*в зависимости от комплектации

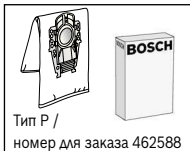

Тип P /
номер для заказа 462588

Упаковка сменных фильтров BBZ52AFP2

В комплект входят:

- 5 сменных мешков для сбора пыли MEGAfilт®SuperTEX с застежкой
- 1 выпускной фильтр Microsan

<http://www.dust-bag-bosch.com>



Текстильный фильтр (многоразовый) BBZ10TFP

Многоразовый фильтр с застежкой-липучкой.

- ! **Внимание: следует избегать комбинации текстильного фильтра и фильтра HEPA, так как при этом значительно сокращается срок службы фильтра HEPA.**

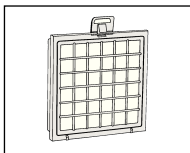

Фильтр HEPA (класс H12) BBZ151HF

Рекомендуется для аллергиков. Обеспечивает исключительную чистоту выдуваемого воздуха. Заменять один раз в год.

- ! **Внимание: следует избегать комбинации текстильного фильтра и фильтра HEPA, так как при этом значительно сокращается срок службы фильтра HEPA.**

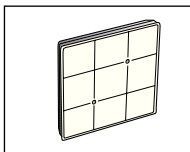

Угольный фильтр BBZ190AF

Угольный фильтр большой толщины. Предотвращает появление неприятных запахов при хранении. Заменять один раз в год. Использовать только совместно с фильтром Нера (BBZ151HF) или гигиеническим микрофильтром. При использовании с гигиеническим микрофильтром выньте поролоновую прокладку из рамки фильтра (рис. 22) и вставьте угольный фильтр.

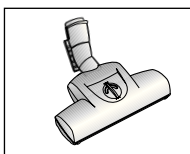

Щетка TURBO-UNIVERSAL® BBZ102TBV

Одновременно чистит щеткой и всасывает пыль из ковров и напольных ковровых покрытий с коротким ворсом или любых напольных покрытий. Особенно эффективна для удаления шерсти животных. Валик щетки приводится в движение потоком всасываемого пылесосом воздуха.

Дополнительный источник электроэнергии не требуется.

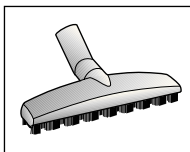

Щетка TURBO-UNIVERSAL® BBZ102TBV

Одновременно чистит щеткой и всасывает пыль из ковров и напольных ковровых покрытий с коротким ворсом или любых напольных покрытий. Особенно эффективна для удаления шерсти животных. Валик щетки приводится в движение потоком всасываемого пылесосом воздуха. Дополнительный источник электроэнергии не требуется.

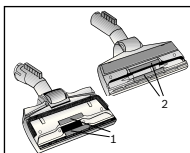

Запасные части

(в случае необходимости можно заказать в сервисной службе.)

Щеточка для ниток (1/2)

Щеточка для ниток (1): номер для заказа 188565

Щеточка для ниток (2): номер для заказа 184773

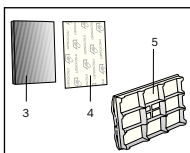

Многоразовый фильтр (3) и фильтр Microsan (4) к контейнеру для сбора пыли.

Многоразовый фильтр к контейнеру для сбора пыли (3): номер для заказа

Фильтр Microsan к контейнеру для сбора пыли (4): номер для заказа

Моторный фильтр (5)

Моторный фильтр (5): номер для заказа 187622

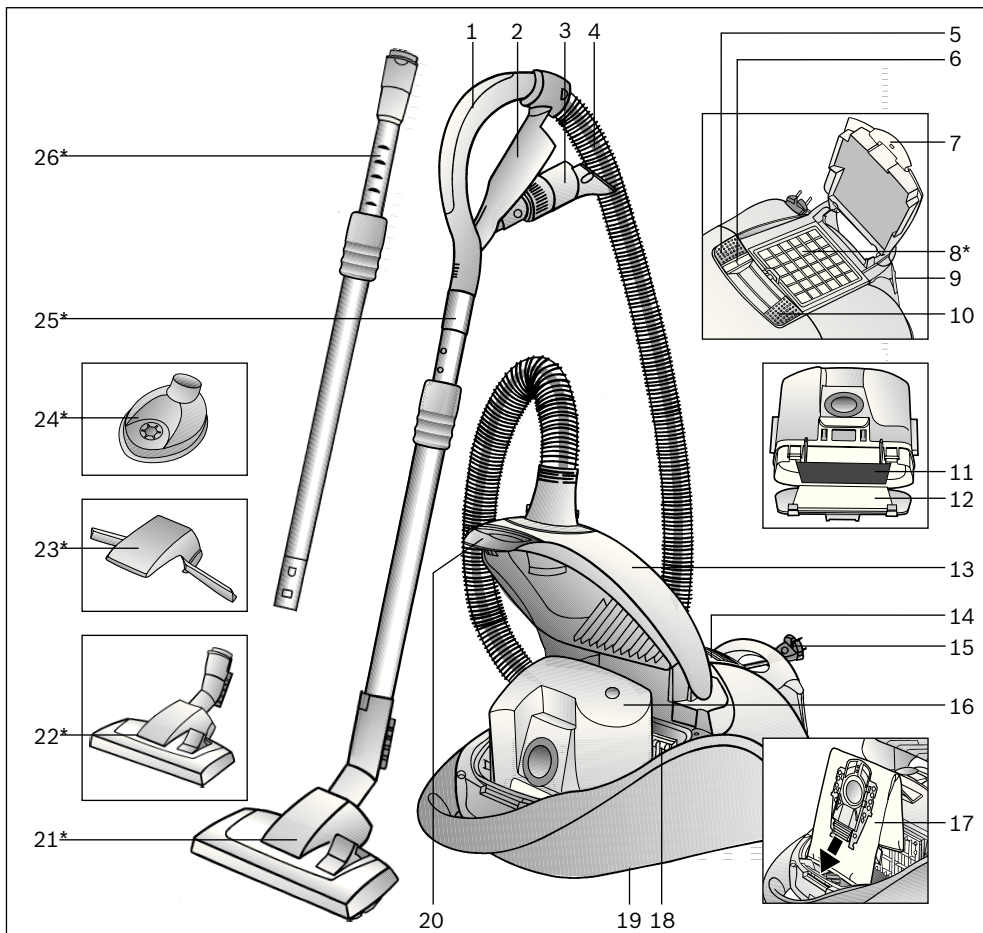

- | | | | |
|----|--|----|--|
| 1 | Mănerul furtunului* | 15 | Cablu de racordare la rețea |
| 2 | Suport de accesorii | 16 | Recipient colector de praf sau alternativ |
| 3 | Accesoriu combinat | 17 | Sac de filtrare MEGAfil [®] SuperTEX |
| 4 | Furtun de aspirator | 18 | Filtru de protecție a motorului |
| 5 | Înterupător pornit-oprit | 19 | Dispozitiv auxiliar de fixare
(pe partea inferioară a aparatului) |
| 6 | Afișaj »stare filtru« | 20 | Măner de închidere |
| 7 | Clapetă de închidere | 21 | Perie comutabilă pentru podele* |
| 8 | Filtru pentru aerul evacuat* | 22 | Perie comutabilă pentru podele cu manșon de deblocare* |
| 9 | Dispozitiv auxiliar de fixare | 23 | Dispozitiv de ridicat covorul* |
| 10 | Regulator al puterii de aspirare | 24 | Duză pentru găurire* |
| 11 | Filtru permanent pentru recipientul colector de praf | 25 | Tub telescopic cu manșon glisant* |
| 12 | Filtru microsan pentru recipientul colector de praf | 26 | Tub telescopic cu manșon glisant și manșon de deblocare* |
| 13 | Capacul compartimentului de praf | | |
| 14 | Grătar pentru aerul evacuat | | |

*în funcție de model

Vă rugăm să păstrați instrucțiunile de utilizare. În cazul predării aspiratorului unei terțe persoane vă rugăm să înmănați totodată și instrucțiunile de utilizare.

Utilizare conform destinației

Acest aspirator este destinat numai pentru utilizarea casnică, nu în scopuri profesionale.

Utilizați aspiratorul numai conform indicațiilor din aceste instrucțiuni de utilizare.

Producătorul nu își asumă răspunderea pentru eventuale daune rezultate ca urmare a utilizării neconforme cu destinația sau a exploatării incorecte. Din acest motiv vă rugăm să respectați neapărat următoarele indicații!

Aspiratorul poate fi utilizat numai cu

- sac de filtrare original MEGAFilt® SuperTEX
- piese de schimb originale, accesorii sau -accesorii speciale originale

Aspiratorul nu este adecvat pentru:

- aspirarea oamenilor sau a animalelor
- pentru aspirarea:
 - viețuitoarelor mici
 - substanțe periclitante pentru sănătate, cu muchii ascuțite, fierbinți sau incandescente,
 - substanțe umede sau lichide,
 - materiale sau gaze ușor inflamabile sau explozive.
 - cenușă, funingine din sobele de teracotă și instalațiile de încălzire centrală

Instrucțiuni de siguranță

Acest aspirator corespunde regulamentelor recunoscute ale tehnicii și dispozițiilor de securitate în vigoare.

Noi confirmăm conformitatea cu următoarele directive europene: 89/336/CEE (modificată prin directivele 91/263/CEE, 92/31/CEE și 93/68/CEE), 73/23/CEE (modificată prin directiva 93/68/CEE).

- Racordați și puneți în funcțiune aspiratorul numai conform plăcuței cu datele de construcție ale aparatului.
- Nu aspirați niciodată fără recipientul colector de praf sau fără sacul de filtrare MEGAFilt® SuperTEX.
=> Aparatul poate fi deteriorat!
- Permiteți copiilor să utilizeze aspiratorul numai sub supraveghere.
- Evitați folosirea aspiratorului în zona capului.
=> Pericol de rănire!
- Nu trageți sau transportați aspiratorul de cablul de legătură la rețea.
- În cazul funcționării continue de mai multe ore, scoateți complet cablul de legătură la rețea.
- Pentru a separa aparatul de la rețeaua de alimentare, nu trageți de cablul de legătură la rețea, ci de ștecher.
- Nu trageți cablul de racordare la rețea peste muchii ascuțite și nu-l striviți.

- Înaintea tuturor lucrărilor la aspirator și accesorii scoateți ștecherul din priză.
- Nu puneți în funcțiune aspiratoarele deteriorate. În cazul existenței unui deranjament scoateți ștecherul din priză.
- Pentru a exclude posibilitatea unor pericole, repararea și înlocuirea pieselor de schimb trebuie efectuate numai în ateliere autorizate.
- Feriți aspiratorul de umiditate și surse de căldură.
- Deconectați aparatul atunci când acesta nu este utilizat pentru aspirare.
- Aparatele uzate trebuie făcute imediat inutilizabile, iar apoi îndepărtate regulamentar.
- Din motive de securitate, aspiratorul este dotat cu un dispozitiv de protecție împotriva supraîncălzirii. În cazul în care aparatul se blochează și devine prea fierbinte, atunci el se deconectează automat. Scoateți ștecherul de rețea din priză și asigurați-vă că peria, tubul de aspirare sau furtunul nu sunt înfundate, respectiv dacă filtrul nu trebuie schimbat. După remediarea deranjamentului lăsați aparatul să se răcească cel puțin 1 oră. După ce s-a răcit, aparatul poate fi din nou utilizat.

Indicații asupra îndepărtării ambalajului și aparatului scos din uz

■ Ambalajul

Ambalajul protejează aspiratorul împotriva deteriorării pe timpul transportului. Ambalajul constă din materiale favorabile mediului ambiant și este de aceea reciclabil. Predați materialele de ambalaj care nu mai sunt necesare la punctele de colectare a deșeurilor.

■ Aparatele vechi

Aparatele vechi conțin încă multe materiale valorificabile. De aceea predați aparatul dumneavoastră, scos din uz, magazinului comercial, respectiv unui centru de reciclare pentru revalorificare.

Vă rugăm să solicitați informații în privința căilor actuale de îndepărtare a ambalajelor și aparatelor scoase din uz la un magazin de specialitate sau la administrația comunală din localitatea dumneavoastră.

■ Luați în considerare

- Racordați aparatul numai la o priză care este asigurată cu o siguranță de cel puțin 16 A! În cazul în care siguranța se declanșează la conectarea aparatului, atunci acest lucru se poate datora faptului că mai multe aparate electrice, cu o putere mare, sunt racordate în același timp la același circuit electric. Declanșarea siguranței poate fi prevenită prin pornirea aparatului în treapta de putere cea mai mică cu selectarea ulterioară a unei trepte de putere mai mari.

Vă rugăm să deschideți la paginile cu imagini!

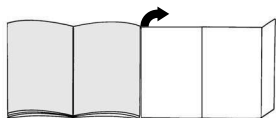

Punerea în funcțiune

Imag. 1

- Introduceți și cuplați ștuțul furtunului de aspirare în orificiul de aspirare și blocați-l.
- La îndepărtarea furtunului de aspirație strângeți ambele bucșe de deblocare și scoateți furtunul.

Imag. 2*

- Asamblați mânerul și tubul telescopic.
- Împingeți mânerul în tubul telescopic până la blocare.
Pentru desfacerea îmbinării apăsați butonul de deblocare și scoateți mânerul.

Imag. 3*

- Așezați dispozitivul de ridicat covorul pe duză.
- Cuplați dispozitivul de ridicat covorul prin apăsare laterală.

Imag. 4*

- Îmbinați peria pentru podele și tubul telescopic.
- Împingeți tubul telescopic în capătul periei pentru podele până când tubul se cuplează.
Pentru desfacerea îmbinării apăsați butonul de deblocare și scoateți tubul telescopic.

Imag. 5*

Deblocați tubul telescopic prin apăsarea butonului glisant în direcția săgeții și reglați lungimea dorită.

Imag. 6

Prindeți ștecherul cablului de racordare la rețea, trageți în afară cablul la lungimea dorită și introduceți ștecherul în priză.

Imag. 7

- Aspiratorul se conectează, respectiv se deconectează, prin acționarea întrerupătorului pornit-oprit în direcția săgeții.
- Afișajul albastru în zona »stare filtru« luminează, astfel indică starea de funcționare a aparatului.

Aspirarea

Ați cumpărat un aparat foarte performant, cu o putere mare de aspirație.

Reglarea la maxim a puterii se recomandă de aceea numai în cazul covoarelor/ mochetelor cu pluș mic sau podelelor dure foarte murdare.

Imag. 8

Reglarea periei pentru podele:

- Pentru aspirarea covoarelor și mochetelor =>

- Pentru aspirarea podelelor =>

Perie pentru podele cu dispozitiv de ridicat covorul*

Imag. 9*

Prin tragerea înapoi a periei pentru podele se ridică covorul și astfel este posibilă aspirarea sub marginea covorului.

Aspirare cu accesorii

Imag. 10

Desfaceți accesoriul combinat din suportul de accesorii prin tragere în direcția săgeții.

- Duză pentru spații înguste
Pentru aspirarea în locuri înguste și colțuri.
Pentru aspirarea în locuri greu accesibile se poate prelunge accesoriul combinat în 2 trepte prin tragerea telescopică a duzei pentru locuri înguste.
 - Scoateți duza pentru spații înguste la lungimea maximă până când ea se cuplează perceptibil auditiv.
 - Prin deblocarea dispozitivului de blocare a tubului telescopic (apăsare în direcția săgeții) duza pentru spații înguste poate fi împinsă la loc.
- Duza pentru tapițerie
Pentru aspirarea de mobilă tapițată, draperii ș.a.m.d.
- Peria pentru mobilă
Pentru aspirarea tocurilor de fereastră, dulapurilor, profilelor ș.a.m.d.
 - Rabatați duza pentru tapițerie în direcția săgeții.
 - Prin rotire în direcția săgeții se scoate afară peria coronă.

Înainte de fixarea accesoriului combinat în suportul de accesorii, peria coronă trebuie rotită la loc iar duza pentru tapițerie trebuie rabatăată înapoi.

*în funcție de model

Imag. 11*

- Fixați duza pentru găurire la mâner și așezați-o pe perete în așa fel încât orificiul duzei, pentru găurire, să se afle direct deasupra găurii care trebuie realizată.
- Reglați aparatul la nivelul cel mai scăzut de putere și apoi conectați-l.
- Prin rotire în direcția săgeții se scoate afară peria coroaă. Eventual se recomandă mărirea ulterioară a puterii, în funcție de proprietățile suprafeței peretelui de găurit, pentru a asigura fixarea prin aspirația a duzei pentru găurire. În cazul găuririi se aspiră automat praful fin.

Atenție: duza pentru găurire trebuie să fie utilizată numai în combinație cu un recipient de praf, deoarece praful fin de găurire poate afecta funcționalitatea sacului de filtrare.

Imag. 12

În cazul pauzelor scurte puteți folosi dispozitivul auxiliar de fixare, de pe partea din spate a aparatului. Împingeți profilul din material plastic al periei în orificiul de pe partea din spate a aparatului.

După lucrul cu aspiratorul**Imag. 13**

- Deconectați aparatul și scoateți ștecherul din priză.
- Trageți scurt cablul de legătură la rețea și apoi dați-i drumul (cablul se înfășoară automat).
- Prin tragerea repetată a cablului de legătură la rețea se activează din nou dispozitivul de frânare a cablului, prin tragerea scurtă repetată a cablului se dezactivează din nou.

Imag. 14

Deblocați tubul telescopic prin apăsarea butonului glisant în direcția săgeții și împingeți-l la loc.

Imag. 15

Pentru așezarea / transportarea aparatului puteți utiliza dispozitivul auxiliar de așezare, de pe partea inferioară a aparatului. Așezați aparatul pe verticală. Împingeți profilul din material plastic al capătului periei în degajarea de pe partea de jos a aparatului.

Ați cumpărat un aspirator cu care puteți aspira orice fel de impurități uscate, atât cu recipientul colector de praf cât și cu sacul de filtrare MEGAFilt®SuperTEX.

Vă recomandăm utilizarea

- recipientului de praf îndeosebi în domeniul activităților hobby, de ex. pentru îndepărtarea de rumeguș ș.a.m.d.
- a sacului de filtrare MEGAFilt®SuperTEX pentru toate activitățile de curățire menajeră.

Aspirarea cu recipientul colector de praf**Imag. 16**

Pentru aspirarea cu recipient colector de praf comutați reglorul puterii pe »bagless«.

Imag. 17

- Dacă recipientul colector de praf este plin sau înfundat, afișajul »stare filtru« luminează intermitent în roșu, afișajul albastru dispăre.
- Dacă aparatul nu se deconectează și recipientul nu se golește într-un timp scurt, afișajul începe să lumineze continuu în roșu, iar aparatul comută la treapta de putere cea mai mică.
- Reglarea puterii aspiratoare devine posibilă numai după deconectarea și reconectarea aparatului.

Golirea recipientului colector de praf**Imag. 18**

- Recipientul colector de praf trebuie golit după fiecare utilizare; dar cel târziu atunci când afișajul »stare filtru« luminează intermitent în roșu dacă duza este ridicată de pe podea.
- Deschideți capacul compartimentului pentru praf prin acționarea levierului în direcția săgeții.

Imag. 19

Scoateți recipientul colector de praf din aparat.

Imag. 20

- Pentru golire deschideți clapeta în direcția săgeții.
- La închiderea clapetei aveți grijă ca zona mde margine să nu fie murdară, dacă este cazul, curățiți-o.
- Închideți clapeta până ce se închide auzibil verrasten.

Imag. 21

Introduceți recipientul colector de praf în aparat, și închideți capacul.

Atenție: După operații frecvente de aspirație, recipientul colector de praf poate fi zgâriat în interior și deveni mat. Aceasta nu are influență asupra capacității de funcționare a aspiratorului, care rămâne în continuare deplin funcțional.

Curățirea filtrului permanent și a filtrului microsân

Când trebuie curățate:

- Dacă se aspiră până ce indicatorul »stare filtru« începe să lumineze.
- După fiecare funcționare deranjată, asta înseamnă după fiecare eliminare a unui infundări.
- Cel târziu la fiecare jumătate de an.

Imag. 22

- Desfaceți suportul filtrului prin apăsarea ambelor butoane de blocare în direcția săgeții și rabatați-l.

Imag. 23

- Scoateți filtrul microsân și filtrul permanent și curățați-le prin scuturare..

Atenție: Der Filtrul microsân se spală manual la fiecare șase luni sau când s-a murdărit, și se introduce numai după un timp de uscare de cca. 24 de ore.

Funcționare deranjată

Remedierea unei infundări în recipient de praf.

Imag. 24

- Golirea recipientului (vezi figura 20)
- slăbiți astuparea, de ex. cu ajutorul unui șurubelnițe, și eliminați-o prin lovituri repetate.
- Închideți clapeta până ce se închide auzibil verrasten.

Aspirare cu sac de filtrare MEGAFilt® SuperTEX



Dacă este necesar se poate utiliza în locul recipientului colector de praf și un sac de filtrare MEGAFilt® SuperTEX.

Imag. 25

- Deschideți capacul compartimentului de praf (vezi figura 18)
- Scoateți recipientul colector de praf (v. figura 19) și introduceți sacul de filtrare MEGAFilt® SuperTEX.
- Închideți capacul compartimentului de praf.

Imag. 26

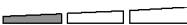
Prin acționarea regulatorului puterii de aspirație se poate regla continuu puterea de aspirație dorită.

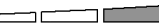
- Puterea scăzută: 
- Pentru aspirarea stofelor sensibile, de ex. perdele.
- Putere medie: 
- pentru curățarea zilnică în cazul unui grad mic de murdărire.
- Putere mare: 
- pentru curățarea mochetelor robuste, a podelelor dure și în cazul unui grad înalt de murdărire.

Înlocuirea sacului de filtrare MEGAFilt® SuperTEX

Imag. 27

- Dacă indicatorul »stare filtru« luminează interminant în roșu cu duza ridicată de pe podea și la puterea maximă de aspirare, iar după scurt timp începe să lumineze continuu, sacul de filtrare trebuie schimbat, chiar dacă încă nu este plin. În acest caz natura materialului aspirat face necesară această înlocuire. În momentul când indicatorul lumiează roșu, aspiratorul comută pe treapta de putere cea mai scăzută. Reglarea puterii aspiratoare devine posibilă numai după deconectarea și reconectarea aparatului.
- Deschideți capacul compartimentului pentru praf prin acționarea levierului în direcția săgeții.

Imag. 28

- Închideți sacul de filtrare MEGAFilt® SuperTEX prin tragerea clapetei de închidere și scoateți-l.

Imag. 29

Introduceți noul sac de filtrare MEGAFilt® SuperTEX în suport și închideți capacul.

Atenție: Capacul compartimentului de praf poate fi închis numai dacă este introdus sacul de filtrare MEGAFilt® SuperTEX resp. filtrul de textile sau recipientul colector de praf.

Dacă după schimbarea sacului de filtrare luminează în continuare indicatorul »stare filtru«, rugăm să verificați dacă duza, tubul sau furtunul de aspirare sunt infundate.

Înlocuirea filtrului de protecție a motorului/filtrului pentru aerul evacuat

Curățarea filtrului de protecție a motorului

Filtrul de protecție a motorului trebuie curățat la intervale regulate prin scuturare, respectiv prin spălare!

Imag. 30

- Deschideți capacul compartimentului de praf (vezi figura 18).
- Scoateți filtrul de protecție a motorului în direcția săgeții.
- Curățați filtrul de protecție a motorului prin scuturare.
- Dacă filtrul de protecție este foarte murdar atunci el trebuie spălat.
Lăsați apoi filtrul să se usuce cel puțin 24 ore.
- După curățare, introduceți până la refuz filtrul de protecție a motorului în aparat și închideți capacul compartimentului de praf.

Puteți obține un nou filtru de protecție a motorului ca piesă de schimb de la o unitate service (vezi piese de schimb pag.8).

Înlocuirea filtrului Hepa*

Filtrul Hepa trebuie schimbat anual.

Imag. 31*

- Deblocați și deschideți grătarul pentru aerul evacuat prin apăsarea clapetei de închidere în direcția săgeții.
- Prin apăsarea clapetei de închidere în direcția săgeții deblocați filtrul Hepa, scoateți-l și îndepărtați-l.

Imag. 32*

- Împingeți noul filtru Hepa sub ambele profiluri de susținere și rabatați-o în direcția săgeții până când ea se cuplează.
- Închideți grătarul pentru aerul evacuat.

Înlocuirea casetei cu carbon activ*

Dacă aparatul dumneavoastră este dotat cu casetă cu carbon activ, atunci aceasta trebuie schimbat anual.

Imag. 33*

- Scoateți caseta cu carbon și depuneți-o în deșeurile menajere.
- Introduceți noua casetă cu carbon activ.

După aspirarea particulelor fine de praf (cum ar fi de ex. ghips, ciment, ș.a.m.d.), curățați prin scuturare filtrul de protecție a motorului, eventual înlocuiți filtrul de protecție a motorului și filtrul de evacuare.

*în funcție de model

Întreținere

Înainte de fiecare curățare a aspiratorului, acesta trebuie deconectat și ștecherul trebuie scos din priză. Aspiratorul și accesoriile din material plastic pot fi întreținute cu ajutorul unui produs obișnuit din comerț pentru curățat materiale plastice.

- **Nu folosiți produse de curățare prin frecare, substanțe de curățat sticlă sau univesrale.**
- **Nu scufundați niciodată aspiratorul în apă.**

Compartimentul de praf poate fi aspirat, dacă este necesar, cu un alt aspirator sau poate fi curățat simplu cu o cârpă de praf uscată/ perie de praf.

Se rezervă dreptul la modificări tehnice.

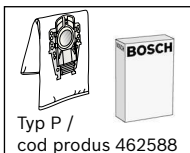

Filtre de schimb BBZ52AFP2

Conținut:

5 saci de filtrare MEGAfil[®]SuperTEX cu închizătoare
1 filtru pentru aerul evacuat Microsan

<http://www.dust-bag-bosch.com>



Filtru de textil (filtru permanent) BBZ10TFP

Sac reutilizabil cu sistem de închidere tip saci.

- ! **Atenție: Combinația sac textil și filtru HEPA trebuie evitată, deoarece în acest caz durata de viață a filtrului HEPA se reduce considerabil.**

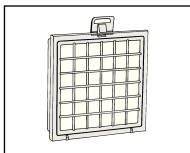

Filtru HEPA (clasa H12) BBZ151HF

Recomandat pentru alergici. Pentru un aer evacuat extrem de curat. Se schimbă o dată pe an.

- ! **Atenție: Combinația sac textil și filtru HEPA trebuie evitată, deoarece în acest caz durata de viață a filtrului HEPA se reduce considerabil.**

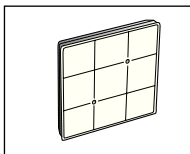

Casetă cu carbon activ BBZ190AF

Casetă cu carbon activ extrem de groasă. Împiedică formarea de mirosuri neplăcute pentru o perioadă îndelungată. Se schimbă o dată pe an. Utilizabil numai în combinație cu filtrul HEPA (BBZ151HF) sau cu microfiltrul igienic. În cazul utilizării cu microfiltrul igienic îndepărtați materialul spongios din rama filtrului și introduceți caseta cu carbon activ.

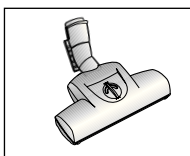

Perie TURBO-UNIVERSAL[®] BBZ102TBB

Periere și aspirare într-o singură operație de lucru a covoarelor cu pluș scurt și a mochetelor, respectiv pentru toate pardoselele. Recomandată și pentru aspirarea părului lăsat de animalele de casă. Antrenarea periei circulare se face prin curentul de aspirare al aspiratorului.

Nu este necesar un racord electric.

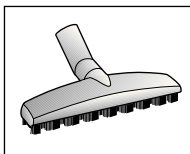

Perie TURBO-UNIVERSAL[®] BBZ102TBB

Periere și aspirare într-o singură operație de lucru a covoarelor cu pluș scurt și a mochetelor, respectiv pentru toate pardoselele. Recomandată și pentru aspirarea părului lăsat de animalele de casă. Antrenarea periei circulare se face prin curentul de aspirare al aspiratorului. Nu este necesar un racord electric.

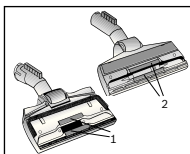

Piese de schimb (dacă este necesar, se pot procura de la service.)

Dispozitiv de aspirat scame (1/2)

Colector fire (1): cod produs 188565

Colector fire (2): cod produs 184773

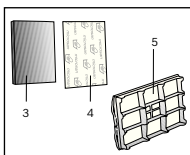

Filtru permanent (3) și filtru microsan (4) pentru recipientul colector de praf.

Filtru permanent pentru recipientul colector de praf (3): cod produs.

Filtru microsan pentru recipient colector de praf (4): cod produs

Filtru de protecție a motorului (5):

Filtru protector motor (5): cod produs 187622

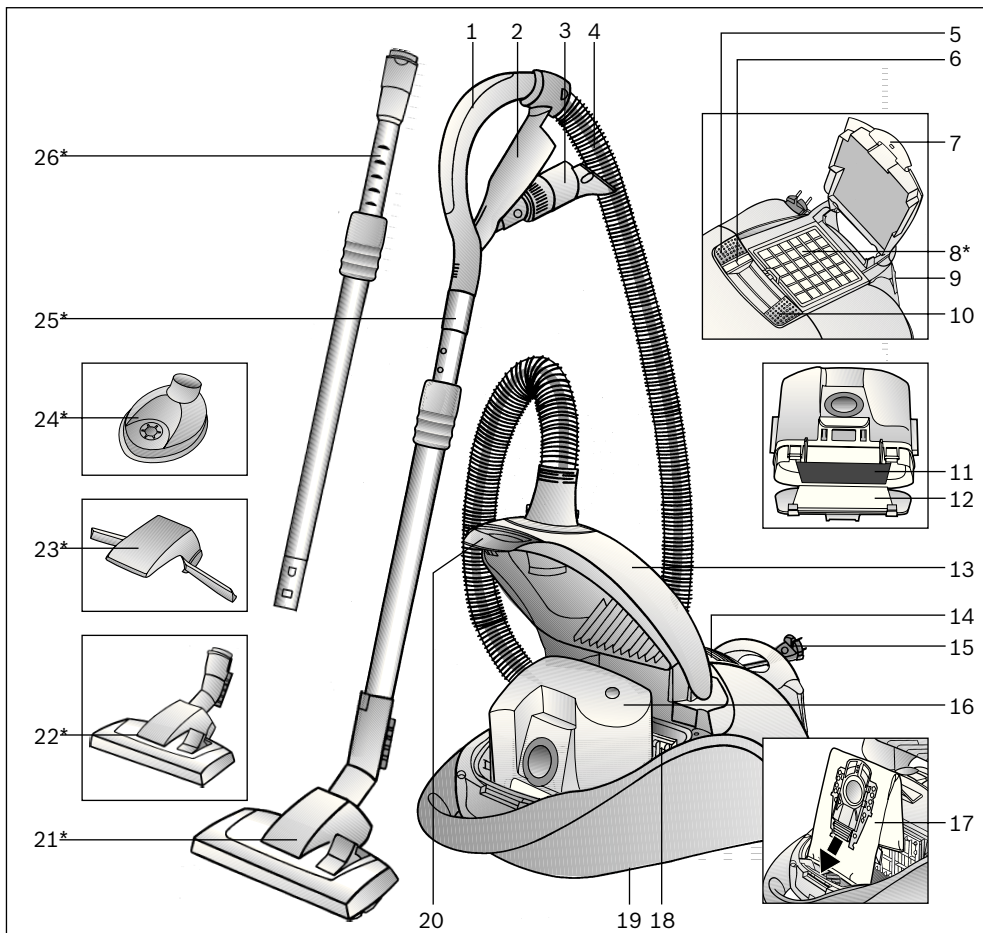

- | | |
|--|--|
| 1 Ручка шланга | 16 Контейнер для пилу або подібне |
| 2 Тримач для насадок | 17 Фільтрувальний пакет „MEGAfilt“* з матеріалу „SuperTEX“ |
| 3 Універсальна насадка | 18 Захисний фільтр двигуна |
| 4 Всмоктувальний шланг | 19 Кнопка зупинки (на тильному боці пилососа) |
| 5 Кнопка вмикання/вимикання | 20 Важіль-заскочка |
| 6 Індикація стану фільтра »filter status« | 21 Насадка для підлоги з перемикачем* |
| 7 Ручка-заскочка | 22 Насадка для підлоги з перемикачем із рознімною муфтою* |
| 8 Фільтр вихлопу* | 23 Підіймач для килимів* |
| 9 Тимчасове кріплення | 24 Насадка для свердління* |
| 10 Регулятор потужності всмоктування | 25 Труба телескопічна з пересувною манжетою* |
| 11 Фільтр тривалого використання для контейнера для пилу | 26 Труба телескопічна з пересувною манжетою та рознімною муфтою* |
| 12 Фільтр Microsap для контейнера для пилу | |
| 13 Кришка відсіку для пилу | |
| 14 Вихлопні дроти | |
| 15 Шнур живлення | |

*факультативне обладнання

Інструкцію з експлуатації потрібно зберігати. Якщо пиросос передається, разом із ним слід передати Інструкцію з експлуатації.

Застосування за призначенням

Цей пиросос призначений тільки для побутового, а не для професійного використання.

Пиросос слід використовувати у спосіб, описаний у цій Інструкції з експлуатації.

Виробник не відповідатиме за можливі збитки внаслідок неналежного використання пирососу або н його еправильного обслуговування.

Ретельно виконуйте наведені далі вказівки!

Пиросос може використовуватися тільки з:

- фірмовими фільтрувальними пакетами „MEGAfilt“ з матеріалу „SuperTEX“
- фірмовими запасними частинами, обладнанням та спеціальним обладнанням

Пиросос не призначений для:

- чищення людей чи тварин
- збирання:
 - дрібних живих істот
 - шкідливих для здоров'я речовин, предметів з гострими крайками, гарячих або розжарених часток
 - вологих або мокрих предметів
 - легкозаймистих або вибухонебезпечних матеріалів, зокрема газів.
 - пополу з печей або пристроїв центрального опалення

Настанови щодо безпеки

Цей пиросос відповідає загальноприйнятим правилам щодо технічних засобів та стандартам з правил безпеки.

Фірма підтверджує відповідність цього приладу наступним європейським Директивам: 89/336/EWG (зі змінами та доповненнями RL 91/263/EWG, 92/31/EWG та 93/68/EWG), 73/23/EWG (зі змінами та доповненнями RL 93/68/EWG).

- Приєднуйте пиросос тільки до електромережі з параметрами, зазначеними на паспортній табличці.
- Не застосовувати пиросос без контейнера для пилу або фільтрувального пакета „MEGAfilt“ з матеріалу „SuperTEX“.
- ⇒ Пиросос може бути пошкоджений!
- Діти можуть користуватися пирососом тільки під наглядом дорослих.
- Під час роботи пирососу не наближайте до голови трубу та насадку.
- ⇒ Це може призвести до травмування!
- Заборонено переносити або пересувати пиросос за шнур живлення.
- Для довготривалої багатогодинної роботи слід повністю витягнути шнур живлення.

- При від'єднанні від мережі ніколи не тягніть за шнур живлення, тримайте його тільки за вилку.
 - Не перетягуйте шнур живлення через гострі країки та не притискайте його.
 - Перед будь-якими маніпуляціями з пирососом та його обладнанням витягайте вилку шнура живлення з розетки.
 - Не використовуйте пошкоджений пиросос. При виявленні несправності від'єднайте пиросос від електромережі.
 - Аби попередити пошкодження пирососа, ремонт та встановлення запасних частин може виконуватися тільки сертифікований технічний персонал.
 - Пиросос слід захищати від вологи та джерел тепла.
 - Якщо всмоктування немає, пиросос необхідно вимкнути.
 - Непридатний до вживання пиросос приведіть в остаточно неробочий стан і передайте для утилізації в належний спосіб.
 - Задля підвищення безпеки користування пиросос має захист від перегрівання. Коли вхідний отвір блокований та пиросос перегрівається, він вимикається автоматично. Витягніть вилку з розетки та перевірте, чи не перекриті сопло та труба, не перекручений шланг та чи не потребує заміни фільтр.
- Після усунення несправності пиросос повинен охолоджуватися щонайменше 1 годину. По тому їм можна знову користуватися.

Настанови щодо видалення відходів

■ Упаковка

Упаковка захищає пиросос від пошкодження під час транспортування.

Вона виготовлена з екологічно чистих матеріалів та може перероблятися. Непотрібні пакувальні матеріали здайте в пункт приймання вторсировини.

■ Старі вироби

Старі прилади містять цінні матеріали. Здайте прилад, строк експлуатації якого закінчився, продавцю або на спеціальний пункт приймання для подальшої переробки.

За роз'ясненнями, яким саме шляхом утилізувати відходи, звертайтеся до продавця або до місцевої комунальної служби.

■ Зауваження

- Пиросос вмикайте тільки в електромережу, в якій встановлено запобіжник щонайменше на 16 А! Якщо запобіжник спрацьовує одразу після вмикання пирососу, це може означати, що до цієї мережі приєднані ще якісь електроприлади з високою споживаною потужністю.
- Аби попередити спрацювання запобіжника, вмикайте спочатку електроприлади з меншою потужністю, а потім більш потужні прилади.

Розгорніть сторінки з рисунками!

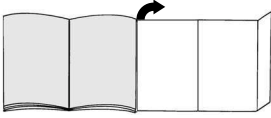

Підготовка до роботи

Рис. 1

- Вставте штуцер всмоктувального шланга в гніздо пилозбірника.
- При від'єднанні всмоктувального шланга натисніть одночасно на обидва виступи та витягніть шланг.

Рис. 2*

- З'єднайте рукоятку з телескопічною трубою.
- Вставте рукоятку в телескопічну трубу та поверніть. Аби від'єднати, натисніть на рознімну муфту та витягніть рукоятку.

Рис. 3*

- Встановіть підіймач для килимів на насадку.
- Надійно зафіксуйте підіймач для килимів, натиснувши з боків.

Рис. 4*

- Вставте насадку для пола у телескопічну трубу.
- Для надійного з'єднання вставте телескопічну трубу в патрубок насадки для підлоги та поверніть. Аби від'єднати, натисніть на рознімну муфту та витягніть телескопічну трубу

Рис. 5*

Пересувна манжета на телескопічній трубі зсувається у напрямку стрілки та встановлюється таким чином на потрібну довжину труби.

Рис. 6

Візьміть шнур живлення за вилку, витягніть на потрібну довжину та вставте вилку в розетку.

Рис. 7

- Пилосос вмикається і вимикається шляхом повторного натискання на кнопку вмикання/вимикання.
- Вмикається блакитна індикація у зоні стану фільтру»filter status« та відображає готовність до експлуатації приладу.



Чищення

Ви придбали дуже потужний та продуктивний побутовий прилад.

Максимальну потужність всмоктування слід використовувати лише для чищення забрудненого килимового покриття з коротким ворсом або твердої підлоги.

Рис. 8

Перемикач насадки для підлоги:

- Для чищення килимів та килимових покриттів => 
- Для чищення твердої підлоги => 

Насадка для підлоги з підіймачем для килимів*

Рис. 9*

При зворотному русі насадки для підлоги вона піднімає килим та надає можливість зібрати бруд і під крайкою килима.

Чищення з використанням додаткового обладнання

Рис. 10

Витягніть універсальну насадку з тримача в напрямку стрілки.

- Вузька насадка
 - Для чищення щілин та кутів.
 - Для чищення важкодоступних місць до універсальної насадки приєднують розсунув в два ступені вузьку насадку.
 - Вузька насадка висувається з кляцанням настільки, аби досягти потрібного місця.
 - Зняти телескопічний подовжувач (натисніть на нього в напрямку стрілки) можна разом із вузькою насадкою.
- Насадка для м'яких меблів
 - Для чищення м'яких меблів, порт'єр тощо.
- Насадка-щітка меблева
 - Для чищення віконних рам, шаф, профілів тощо.
 - Відкиньте насадку для м'яких меблів в напрямку стрілки.
 - Потім поверніть в напрямку стрілки, аби висунулася щітка.

Перед тим, як встановити універсальну насадку в тримач, потрібно сховати щітку та повернути насадку для м'яких меблів на місце.

*факультативне обладнання

Рис. 11*

- Приєднайте насадку для свердління до ручки та приставте до стіни так, щоб місце свердління опинилося прямо навпроти отвору на насадці.
- Встановіть найменшу потужність всмоктування та увімкніть пилосос.
- Насадка для свердління триматиметься на місці завдяки силі всмоктування. Аби насадка для свердління міцно трималася, можливо доведеться збільшити потужність, це залежить від якості поверхні стіни. Під час свердління увесь дрібний пил всмоктуватиметься.

Увага: Використовуйте насадку для свердління тільки разом із контейнером для пилу, оскільки дрібний пил від свердління фільтрувальний пакет може не затримати.

Рис. 12

Під час коротких перерв в роботі можна користуватися тимчасовим кріпленням, що знаходиться на тильному боці пирососа. Пластмасовий виступ на штуцері насадки всуньте у відповідний паз на тильному боці пирососа.

Закінчення роботи**Рис. 13**

- Вимкніть пиросос, витягніть вилку шнура живлення з розетки.
- Смикніть і відпустіть шнур живлення (шнур автоматично накрутиться на барабан).
- Якщо витягувати шнур повільно, гальма барабану спрацюють і гальмують шнур, якщо смикнути – відпускають, і шнур змотується.

Рис. 14

Пересувна манжета на телескопічній трубі зсувається у напрямку стрілки та складається.

Рис. 15

Для пересування / перенесення пирососа можна використовувати кнопку зупинки, яка знаходиться на тильному боці пирососа. Поставте пиросос вертикально. Пластмасовий виступ на штуцері насадки всуньте у відповідний паз на тильному боці пирососа.

Цей пиросос може збирати будь-який сухий бруд як у контейнер для пилу, так і в фільтрувальний пакет „MEGAfilte“ з матеріалу „SuperTEX“.

Рекомендуємо використовувати:

- контейнер для пилу під час майструвальних робіт, наприклад, для збирання тирси тощо.
- фільтрувальний пакет MEGAfilte® з матеріалу SuperTEX під час будь-якого прибирання в домашньому господарстві.

Обслуговування контейнера для пилу**Рис. 16**

Для роботи із контейнером для пилу встановіть регулятор потужності на »bagless«.

Рис. 17

- Коли контейнер для пилу наповнений або забитий, індикатор стану фільтра »filter status« мерехтить червоним, а блакитна індикація згасає.
- Якщо Ви не виключаєте прилад та не спорожнюєте контейнер, червоне світло індикації не згасає, а прилад автоматично перемикається на меншу потужність.
- Регулювати потужність пирососа буде можливо лише після вимкнення й повторного вмикання приладу.

Чищення контейнера для пилу**Рис. 18**

- Контейнер для пилу слід спорожнювати після кожного разу, але не пізніше, ніж після того, як індикатор стану фільтра »filter status« почав мерехтити червоним під час підняття від підлоги насадки.
- Для спорожнення пирососа відкрийте кришку відсіку для пилу, натиснувши на важіль-заскокочку в напрямку стрілки.

Рис. 19

Витягніть контейнер для пилу з пирососа.

Рис. 20

- Для спорожнення відкрийте відкидне дно контейнера у напрямку стрілки.
- Під час закриття відкидного дна контейнера, будь ласка, звертайте увагу на те, щоб край не був забруднений, в іншому випадку слід його почистити.
- Закрийте відкидне дно контейнера, так, щоб спрацювали фіксатори.

Рис. 21

Поставте контейнер для пилу на місце в пиросос та закрийте кришку відсіку для пилу.

Увага: Після довготривалого користування пирососом контейнер для пилу може подрятатися або потьмяніти. Це ніяким чином не впливає на працездатність пирососа, тобто він і надалі здатен виконувати всі належні функції.

Чищення фільтра Microsan та фільтра тривалого використання

Коли потрібно очистити:

- Коли засвітився індикатор стану фільтра »filter status«.
- Після кожного використання, тобто кожний раз після випорожнення контейнера.
- Не рідше щопівроку.

Рис. 22

- Натисніть одночасно на обидва виступи в напрямку стрілки на кріпильному пристрої фільтра та відкрийте його.

Рис. 23

- Фільтр вихлопу Microsan та фільтр тривалого використання витягніть та постукайте, щоб почистити.

Увага: фільтр Microsan необхідно мити вручну • кожні півроку або у випадку важкого забруднення, та застосовувати його лише після повного висихання, яке досягається через прибл. 24 години.

Порядок використання

Усунення засмічення в контейнері для пилу.

Рис. 24

- Спорожніть контейнер (див. рис. 20)
- Усуньте засмічення, наприклад, за допомогою викрутки, та витрусіть сміття.
- Закрийте відкидне дно контейнера, так, щоб спрацювали фіксатори.

Використання фільтрувальних пакетів „MEGAfilt“* з матеріалу „SuperTEX“



За бажанням замість контейнера для пилу можна використовувати фільтрувальний пакет „MEGAfilt“* з матеріалу „SuperTEX“.

Рис. 25

- Відкрийте кришку відсіку для пилу (див. рис. 18)
- Витягніть контейнер для пилу (див. рис. 19) та встановіть фільтрувальний пакет MEGAfilt* SuperTEX.
- Закрийте кришку відсіку для пилу.

Рис. 26

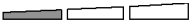
За допомогою безступінчастого регулятора потужності можна встановити потрібну потужність всмоктування.

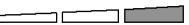
- Режим низької потужності всмоктування:  Для чищення делікатних тканин, наприклад, тюлю.
- Режим середньої потужності всмоктування:  Для щоденного чищення з незначним забрудненням.
- Режим високої потужності всмоктування:  Для чищення сильно забрудненого килимового покриття, твердої підлоги та при стійкому забрудненні.

Замінювання фільтрувального пакета „MEGAfilt“* з матеріалу „SuperTEX“

Рис. 27

- Якщо під час підняття від підлоги насадки або при використанні режиму сильного всмоктування, індикатор стану фільтра »filter status« замерехтів, а потім засвітився яскраво та постійно червоним світлом, фільтрувальний пакет потрібно замінити, навіть якщо він не повний. У цьому випадку замінювання пакету викликане особливостями очищуваного матеріалу. Щойно індикатор засвітився червоним, пиლოს автоматично перемикається на меншу потужність. Регулювати потужність пиლოსоса буде можливо лише після вимкнення й повторного вмикання приладу.
- Для спорожнення пиლოსосу відкрийте кришку відсіку для пилу, натиснувши на важіль-засочку в напрямку стрілки.

Рис. 28

Потягнувши за ручку-засувку, можна закрити та витягнути фільтрувальний пакет „MEGAfilt“* з матеріалу „SuperTEX“.

Рис. 29

Встановіть новий фільтрувальний пакет MEGAfilt* SuperTEX на місце та закрийте кришку відсіку для пилу.

Увага: кришка відсіку для пилу закриється, тільки якщо встановлений фільтрувальний пакет фільтрувальний пакет MEGAfilt* з матеріалу SuperTEX або текстильний фільтр, або контейнер для пилу.

Якщо після замінювання фільтрувального пакета індикатор стану фільтра »filter status« продовжує світитися, перевірте, чи не перекрыті отвори насадки та труби, чи не перекрытий вентилятор всмоктувальний шланг.

*факультативне обладнання

Замінювання захисного фільтра двигуна та фільтра вихлопу

Чищення захисного фільтра двигуна

Обов'язково регулярно витрушуйте або мийте захисний фільтр двигуна!

Рис. 30

- Відкрийте кришку відсіку для пилу (див. рис. 18).
- Витягніть захисний фільтр двигуна в напрямку стрілки.
- Витрусіть захисний фільтр двигуна.
- Якщо захисний фільтр двигуна сильно забруднений, промийте його.
Після цього залиште фільтр для просушування принаймні на добу.
- Після чищення вставте захисний фільтр двигуна до упору та закрийте кришку відсіку для пилу.

Новий захисний фільтр двигуна, як запасну частину, можна за бажанням придбати в відділі обслуговування (див. Запасні частини, стор.8).

Замінювання фільтра „HEPA“*

Фільтр „HEPA“ треба замінювати щороку.

Рис. 31*

- Натисніть на ручку-засчокку вихлопних дроток в напрямку стрілки та відкрийте їх.
- Фільтр Нера натисніть у напрямку стрілки та витягніть його.

Рис. 32*

- Всуньте новий фільтр „HEPA“, аби він потрапив на обидва виступи, та надійно встановіть його на місце, повертаючи в напрямку стрілки.
- Закрийте вихлопні дротки.

Замінювання фільтра на активованому вугіллі*

Якщо пилосос додатково обладнаний фільтром на активованому вугіллі, замінійте його щороку.

Рис. 33*

- Витягніть фільтр на активованому вугіллі та викиньте його у побутове сміття.
- Поставте новий фільтр на активованому вугіллі.

Після роботи з дрібним пилом (наприклад, гіпсовим, цементним тощо) слід почистити захисний фільтр двигуна, постукавши його, або просто замінити захисний фільтр двигуна та фільтр вихлопу.

Обслуговування

Перед початком чищення пилососа обов'язково вимкніть його та від'єднайте від електромережі. Пилосос та його обладнання з пластмаси мийте за допомогою звичайних мийних засобів для пластмаси.

- ! **Не використовуйте абразивні засоби, мийні засоби для скла або універсальні мийні засоби.**
- Заборонено занурювати пилосос у воду!**

Відсік для пилу можна почистити за допомогою іншого пилососа або просто протерти сухою ганчіркою та почистити щіткою від пилу.

Технічні характеристики можуть змінюватися без попередження

*факультативне обладнання

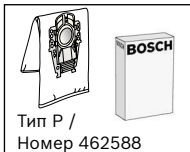

Тип P /
Номер 462588

комплект змінних фільтрувальних пакетів BBZ52AFP2

Вміст:

5 фільтрувальних пакетів „MEGAfilt“ з матеріалу „SuperTEX“ із засувками
1 фільтр вихлопу „Microsan“

<http://www.dust-bag-bosch.com>



Текстильний фільтр (багаторазовий) BBZ10TFP

Фільтрувальний пакет багаторазового використання з кріпленням на велькро.

- ! **Увага: не застосовуйте текстильний фільтр, коли встановлено фільтр "Нера", оскільки це значно скорочує строк служби фільтра "Нера".**

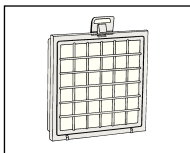

фільтр "HEPA" (клас H12) BBZ151HF

Рекомендовано для хворих на алергію. Для надзвичайно чистого вихлопного повітря. Замінювати щороку.

- ! **Увага: не застосовуйте текстильний фільтр, коли встановлено фільтр "Нера", оскільки це значно скорочує строк служби фільтра "Нера".**

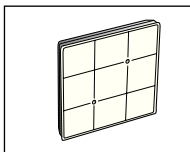

Фільтр на активованому вугіллі BBZ190AF

Фільтр на активованому вугіллі збільшеної товщини. Попереджає появу сторонніх запахів на тривалий час. Замінювати щороку. Використовувати тільки разом із високоефективним сухим фільтром "HEPA" (BBZ151HF) або фільтром "Micro-Hygiene". При використанні разом із фільтром "Micro-Hygiene" слід видалити пористий матеріал з рамки фільтра та замінити його на фільтр на активованому вугіллі.

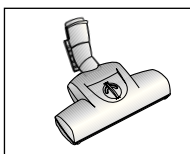

Щітка TURBO-UNIVERSAL® BBZ102TBV

Чищення щіткою та всмоктування пилу за одну операцію на килимах та килимових покриттях із коротким ворсом або інших схожих поверхнях. Особливо надається до чищення від шерсті тварин. Щітка приводиться в рух потоком повітря, що його створює пилосос.

Електричне живлення їй не потрібне.

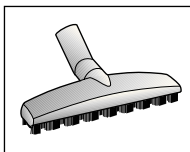

Щітка TURBO-UNIVERSAL® BBZ102TBV

Чищення щіткою та всмоктування пилу за одну операцію на килимах та килимових покриттях із коротким ворсом або інших схожих поверхнях. Особливо надається до чищення від шерсті тварин. Щітка приводиться в рух потоком повітря, що його створює пилосос. Електричне живлення їй не потрібне.

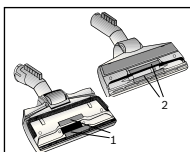

Запасні частини (можна замовити у відділі обслуговування.)

Волокнозбирач (1/2)

Волокнозбирач (1): номер 188565

Волокнозбирач (2): номер 184773

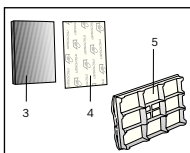

Фільтр тривалого використання (3) та фільтр Microsan (4) для контейнера для пилу.

Фільтр тривалого використання для контейнера для пилу (3): номер

Фільтр Microsan для контейнера для пилу (4): номер

Захисний фільтр двигуна (5)

Захисний фільтр двигуна (5): номер 187622

عبوة الفلاتر البديلة BBZ52AFP2

المحتويات:

٥ أكياس فلتر MEGAFilt®SuperTEX مع قفل

١ فلتر طرد Microsan

<http://www.dust-bag-bosch.com>



النوع P /
رقم التمييز 462588

الفلتر القماشي (الفلتر الدائم) BBZ10TFP
فلتر قابل لإعادة الاستخدام مزود بقفل لاصق.

⚠ تنبيه: لا يجوز الجمع بين الفلتر القماشي وفلتر HEPA، وذلك حتى لا يقل العمر الافتراضي لفلتر HEPA بشكل كبير.



فلتر HEPA فئة (H12) BBZ151HF

يوصى به بالنسبة للمصابين بالحساسية، لهواء طرد في غاية النقاء، يجب تغييره كل سنة.

⚠ تنبيه: لا يجوز الجمع بين الفلتر القماشي وفلتر HEPA، وذلك حتى لا يقل العمر الافتراضي لفلتر HEPA بشكل كبير.

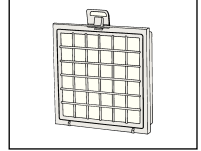

خرطوشة الفحم النشط BBZ190AF

خرطوشة فحم نشط سميكة إضافية تمنع انبعاث الروائح غير المستحبة لمدة طويلة. يجب تغييرها كل سنة. يمكن استخدامها فقط بالاشتراك مع فلتر HEPA (BBZ151HF) أو الميكروفلتر الصحي. وفي حالة استخدامها مع الميكروفلتر الصحي انزع الغوم من إطار الفلتر وقم بتركيب خرطوشة الفحم النشط.

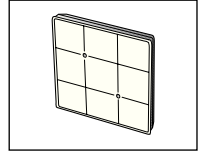

الفرشاة التريو BBZ102TBB® TURBO-UNIVERSAL

تقوم في دورة عمل واحدة بكنس وتنظيف السجاد والموكيت قصير الوبر وجميع أنواع الفرش. وتتناسب خصيصاً مع شطف شعر الحيوانات. ويتم تشغيل بكرة الفرشاة بواسطة تيار الشفط الناتج من المكبسة. لا تحتاج وصلة كهربائية.

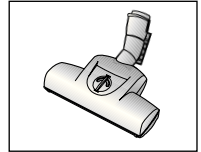

الفرشاة التريو BBZ102TBB® TURBO-UNIVERSAL

تقوم في دورة عمل واحدة بكنس وتنظيف السجاد والموكيت قصير الوبر وجميع أنواع الفرش. وتتناسب خصيصاً مع شطف شعر الحيوانات. ويتم تشغيل بكرة الفرشاة بواسطة تيار الشفط الناتج من المكبسة. لا تحتاج وصلة كهربائية.

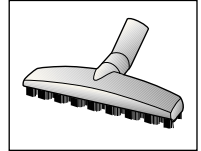

قطع الغيار (يمكن أن تُطلب عند الحاجة لدى مركز خدمة العملاء.)

شريط شفط الخيوط (2/1)

شريط شفط الخيوط (1): رقم التمييز 188565

شريط شفط الخيوط (2): رقم التمييز 184773

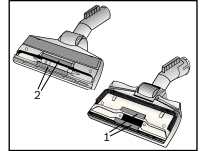

الفلتر الدائم (3) وفلتر Microsan (4) لخزان تجميع الأتربة.

الفلتر الدائم لخزان تجميع الأتربة (3): رقم التمييز

فلتر Microsan لخزان تجميع الأتربة (4): رقم التمييز

فلتر حماية المحرك (5)

فلتر حماية المحرك (5): رقم التمييز 187622

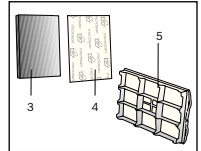

تغيير فلتر حماية المحرك/ فلتر الطرد

تنظيف فلتر حماية المحرك

ينبغي تنظيف فلتر حماية المحرك على فترات منتظمة من خلال نفضه أو غسله جيداً!

صورة 30

- افتح غطاء حيز تجميع الأتربة (انظر صورة 18).
- اسحب فلتر حماية المحرك للخارج في اتجاه السهم.
- قم بتنظيف فلتر حماية المحرك من خلال نفضه.
- في حالة اتساع فلتر حماية المحرك بشدة ينبغي غسله جيداً.
- بعد ذلك اترك الفلتر لمدة ٢٤ ساعة على الأقل ليجف.
- بعد تنظيف فلتر حماية المحرك، أدخله في المكنسة حتى النهاية وأغلق غطاء حيز تجميع الأتربة.

يمكنك حسب رغبتك الحصول على فلتر جديد لحماية المحرك كقطعة غيار من مركز خدمة العملاء (انظر قطع الغيار صفحة ٨).

تغيير فلتر Hepa*

يجب تغيير فلتر Hepa مرة كل سنة.

صورة 31*

- حرر شبكة الطرد من خلال الضغط على طرف الغلق في اتجاه السهم، ثم افتحها.
- حرر فلتر Hepa من خلال الضغط على القفل في اتجاه السهم، ثم أخرجه وتخلص منه.

صورة 32*

- أدخل فلتر Hepa الجديد أسفل ضلعي التثبيت وحركه في اتجاه السهم إلى أن يثبت في مكانه.
- أغلق شبكة الطرد.

تغيير خرطوشة الفحم النشط*

إذا كانت مكنستك مزودة بخرطوشة الفحم النشط بشكل إضافي، فيجب تغييرها كل سنة.

صورة 33*

- أخرج خرطوشة الفحم النشط وتخلص منها بإلقائها ضمن قمامة المنزل.
- قم بتركيب خرطوشة الفحم النشط الجديدة.

في حالة شطف جزيئات أتربة دقيقة (مثل الجبس والأسمنت وخلافه) احرص بعد ذلك على تنظيف فلتر حماية المحرك من خلال نفضه، وعند اللزوم قم بتغيير فلتر حماية المحرك وفلتر الطرد.

العناية بالمكنسة

قبل كل مرة يتم فيها تنظيف المكنسة يجب إيقافها ونزع القابض الكهربائي من مصدر التيار.

يمكن العناية بالمكنسة وملحقاتها الإضافية المصنوعة من البلاستيك باستخدام منظفات البلاستيك المتداولة في الأسواق.

! لا يجوز استخدام مواد خادشة أو منظفات الزجاج أو المنظفات التي تناسب جميع الأغراض.
لا تغمر المكنسة أبداً في الماء.

عند الحاجة يمكن تنظيف حيز تجميع الأتربة باستخدام مكنسة أخرى أو حتى باستخدام فوطة تنظيف/فرشاة تنظيف جافة.

تحتفظ بحق إدخال تعديلات فنية

* حسب التجهيز

تنظيف الفلتر الدائم وفلتر Microsan

مضى يجب تنظيف الفلتر:

- في حالة تشغيل المكنسة إلى أن يضيء بيان حالة الفلتر «filter status».

- بعد حدوث ما يؤدي إلى تعثر التشغيل، أي بعد كل مرة يحدث فيها انسداد ويتم إزالة سببه.
- كل ستة أشهر على أقصى تقدير.

صورة 22

- قم بترك حامل الفلتر وافتحه من خلال الضغط على طرفي التثبيت في اتجاه السهم.

صورة 23

- أخرج فلتر Microsan والفلتر الدائم ثم قم بتنظيفهما من خلال نفضهما.

- تنبيه: يجب غسل فلتر Microsan يدويًا كل ستة أشهر أو في حالة انساخه بشدة، ولا يجوز إعادة تركيبه في المكنسة عندئذٍ إلا بعد تركه يجف لمدة 24 ساعة تقريبًا.

التعثر في التشغيل

إزالة انسداد خزان تجميع الأتربة.

صورة 24

- قم بتفريغ الخزان (انظر صورة 20)
- قم بتفكيك المكونات المسببة للانسداد باستخدام مفك مثلاً، ثم قم بإزالتها من خلال نفضها.
- أغلق الغطاء السفلي واجعله يثبت بصوت مسموع.

التعامل مع كيس الفلتر MEGAfilt®SuperTEX

عند الحاجة يمكن أيضاً استخدام كيس الفلتر MEGAfilt®SuperTEX بدلاً من خزان تجميع الأتربة.

صورة 25

- افتح غطاء حيز تجميع الأتربة (انظر صورة 18)
- أخرج خزان تجميع الأتربة (انظر صورة 19) ثم قم بتركيب كيس الفلتر MEGAfilt®SuperTEX.
- أغلق غطاء حيز تجميع الأتربة.

صورة 26

باستخدام منظم قوة الشفط يمكن ضبط قوة الشفط بسلاسة على الدرجة المرغوبة.

■ نطاق

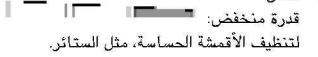

■ قدرة منخفضة:

لتنظيف الأقمشة الحساسة، مثل الستائر.

■ نطاق

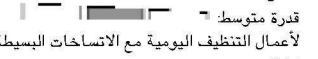

■ قدرة متوسطة:

لأعمال التنظيف اليومية مع الاتساخات البسيطة.

■ نطاق

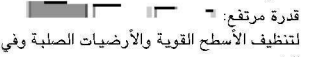

■ قدرة مرتفعة:

لتنظيف الأسطح القوية والأرضيات الصلبة وفي حالات الاتساخ الشديد.

تغيير كيس الفلتر MEGAfilt®SuperTEX

صورة 27

- إذا ومض بيان حالة الفلتر «filter status» ثم أضاء بعد فترة قصيرة باستمرار باللون الأحمر بينما رأس التنظيف مرفوعة عن الأرض وقدرة الشفط مضبوطة على أقصى درجة، فعندئذٍ يجب تغيير كيس الفلتر حتى إذا لم يكن قد امتلأ بالكامل. وفي هذه الحالة تكون طبيعة الأشياء الموجودة في الفلتر هي السبب في تغييره.
- بمجرد أن يضيء البيان باللون الأحمر باستمرار، يتم إعادة ضبط قدرة المكنسة على أدنى درجة.

ولا يمكن عندئذٍ إعادة ضبط قدرة المكنسة إلا بعد إيقافها ثم إعادة تشغيلها.

- افتح غطاء حيز تجميع الأتربة من خلال الضغط على ذراع القفل في اتجاه السهم.

صورة 28

أغلق كيس الفلتر MEGAfilt®SuperTEX من خلال جذب طرف القفل ثم أخرجها من المكنسة.

صورة 29

ضع كيس الفلتر MEGAfilt®SuperTEX الجديد في الحامل وأغلق غطاء حيز تجميع الأتربة.

- تنبيه: لا يتم غلق غطاء حيز تجميع الأتربة دون وجود كيس الفلتر MEGAfilt®SuperTEX أو الفلتر القماشى أو خزان تجميع الأتربة.

إذا استمر وميض بيان حالة الفلتر «filter status» باللون الأحمر بعد تغيير كيس الفلتر، فيرجى مراجعة ما إذا كان هناك انسداد في رأس التنظيف أو الخرطوم الشفط.

التعامل مع خزان تجميع الأتربة

صورة 11*

- قم بتثبيت رأس شغط أتربة عمليات الثقب على المقبض ثم ضعها على الحائط بحيث تكون فتحتها مواجهة لموضع الثقب المراد عمله تماما.
- اضبط المكنسة على مستوى منخفض للقذرة ثم قم بتشغيلها.
- من خلال قوة الشغط يتم تثبيت رأس شغط أتربة عمليات الثقب في الموضع المرغوب.

ينصح في بعض الأحيان بزيادة القدرة بعد ذلك تبعا لطبيعة سطح الحائط المراد عمل الثقب فيه، وذلك لضمان قوة الشغط اللازمة لتثبيت رأس شغط أتربة عمليات الثقب.

عند القيام بعملية الثقب يتم أوتوماتيكيا شغط الأتربة الدقيقة.

- ! تنبيه: يجب دائما استخدام رأس شغط أتربة عمليات الثقب بالاشتراك مع خزان تجميع الأتربة، وذلك لأن الأتربة الناعمة التي تنتج عن أعمال الثقب قد تؤثر سلبا على وظيفته ككيس الفلتر.

صورة 12

عند إيقاف تشغيل المكنسة لغترات قصيرة يمكنك استعمال مثبت الخرطوم بمؤخرة المكنسة، وأدخل الدعامة البلاستيكية الموجودة على عنق رأس التنظيف في التجويف الموجود بمؤخرة المكنسة.

يعد انتهاء التنظيف

صورة 13

- قم بإيقاف تشغيل المكنسة، وانزع القابس الكهربائي من المقبس.
- اسحب كابل الكهرباء قليلا ثم اتركه (فيتم لف الكابل أوتوماتيكيا).
- من خلال سحب كابل الكهرباء مجددا يتم تفعيل فرملة الكابل، ويتم إيقاف فعاليتها مرة أخرى من خلال إعادة سحب الكابل قليلا.

صورة 14

من خلال الضغط على الطوق الانزلاقي في اتجاه السهم حرر الماسورة التلسكوبية وحركها من الجانبين.

صورة 15

يمكنك استخدام السنادة الموجودة بالجزء السفلي للمكنسة لتوقيف/نقل المكنسة. اجعل المكنسة في وضع قائم، وأدخل الدعامة البلاستيكية الموجودة على رأس تنظيف الأرضيات في التجويف الموجود بالجزء السفلي للمكنسة.

لقد اقتنيت مكنسة يمكنك باستخدامها شغط جميع أنواع الشوائب الصلبة سواء عن طريق خزان تجميع الأتربة أو كيس الفلتر MEGAfil®SuperTEX.

وننصح بما يلي

- استخدام خزان تجميع الأتربة في نطاق ممارسة هواياتك العملية على وجه الخصوص، مثلا لإزالة نشارة الخشب وخلافه
- استخدام كيس الفلتر MEGAfil®SuperTEX لأعمال التنظيف المنزلية التقليدية على وجه الخصوص.

صورة 16

لتشغيل المكنسة مع استخدام خزان تجميع الأتربة اضبط مفتاح ضبط القدرة على النطاق بدون كيس «bagless».

صورة 17

- إذا كان خزان تجميع الأتربة ممتلئا أو مسدودا، فسوف يومض بيان حالة الفلتر «filter status» باللون الأحمر، وينطفئ البيان الأزرق.
- في حالة عدم إيقاف المكنسة وعدم تفريغ الخزان يضيء البيان باللون الأحمر باستمرار بعد فترة قصيرة، ويتم أوتوماتيكيا إرجاع المكنسة إلى أدنى درجة للقدرة.
- لا يمكن عندئذ إعادة ضبط قدرة المكنسة إلا بعد إيقافها ثم إعادة تشغيلها.

تفريغ خزان تجميع الأتربة

صورة 18

- ينبغي تفريغ خزان تجميع الأتربة بعد كل مرة يتم فيها تشغيل المكنسة، ولكن مع مراعاة القيام بذلك على أقصى تقدير عندما يومض بيان حالة الفلتر «filter status» باللون الأحمر بينما رأس التنظيف مرفوعة عن الأرض.
- افتح غطاء وعاء تجميع الأتربة بالضغط على ذراع القفل في اتجاه السهم.

صورة 19

أخرج خزان تجميع الأتربة من المكنسة.

صورة 20

- للقيام بالتفريغ افتح الغطاء السفلي في اتجاه السهم.
- عند غلق الغطاء السفلي يرجى مراعاة ألا يكون نطاق الحواف متسحا، وتنظيفه عند اللزوم.
- أغلق الغطاء السفلي واجعله يثبت بصوت مسموع.

صورة 21

قم بتركيب خزان تجميع الأتربة في المكنسة مرة أخرى وأغلق غطاء وعاء تجميع الأتربة.

- ! تنبيه: بعد تشغيل المكنسة لمرات عديدة قد تظهر خدوش بخزان تجميع الأتربة من الداخل أو يصبح لونه مانعا للأبيض. غير أن ذلك لا يؤثر على الأداء الوظيفي للمكنسة، أي أنها تظل تعمل بكفاءة.

يرجى فرد الصفحات المشتملة على الصور:



تشغيل المكنسة

لقد اقتنيت مكنسة تتميز بقدرة شفط وكفاءة عالية. لذلك ينصح باستخدام وضع القدرة القصوى فقط مع المويكيت قصير الوبر شديد الاتساح أو الأرضيات الصلبة شديدة الاتساح.

صورة 8

ضبط رأس تنظيف الأرضيات:



=>

(a) لتنظيف السجاد والمويكيت



=>

(b) لتنظيف الأرضيات الصلبة

رأس تنظيف الأرضيات مع رافعة السجاد*

صورة 9*

عند سحب رأس تنظيف الأرضيات للخلف يتم رفع السجادة. وبذلك يتاح القيام بالتنظيف أسفل حواف السجادة.

تشغيل المكنسة مع استخدام الملحق الإضافي

صورة 10

قم بك الملحق الإضافي الذكي من خلال سحبه من حامل الملحق الإضافي في اتجاه السهم.

(a) رأس تنظيف الشقوق

لتنظيف الشقوق والأركان.

مع المواضع التي يصعب الوصول إليها يمكن إطالة الملحق الإضافي الذكي من خلال سحب رأس تنظيف الشقوق للخارج على درجتين مثل التلسكوب.

■ اسحب رأس تنظيف الشقوق للخارج على كلتا الدرجتين إلى أن تثبت بصوت مسموع.

■ من خلال فك وسائل تأمين التلسكوب (بضغطها في اتجاه السهم) يمكن ضم رأس تنظيف الشقوق مرة أخرى.

(b) رأس تنظيف المفروشات

لتنظيف مفروشات الأثاث والستائر وخلافه

(c) فرشاة تنظيف الأثاث

لتنظيف إطارات النوافذ وخزانات الملابس والأماكن الغائرة وخلافه

■ اطو رأس تنظيف المفروشات في اتجاه السهم.

■ من خلال تدوير الفرشاة في اتجاه السهم يتم إخراجها تماما.

قبل تركيب الملحق الإضافي الذكي في حامل الملحق الإضافي يجب إدارة الفرشاة لتركيبها وطي رأس تنظيف المفروشات إلى وضعها الأصلي.

التشغيل

صورة 1

(a) قم بإدخال عنق خرطوم الشفط في فتحة الشفط ثم قم بتثبيته. (b) عند فك خرطوم الشفط اضغط على طرفي التثبيت معا واسحب الخرطوم للخارج.

صورة 2*

(a) قم بتركيب المقيض مع الماسورة التلسكوبية. (b) أدخل المقيض في الماسورة التلسكوبية حتى يثبت. لغرض الفك، اضغط على حلقة التحرير واسحب المقيض للخارج.

صورة 3*

■ قم تركيب رافعة السجاد على رأس التنظيف. ■ قم بتثبيت رافعة السجاد من خلال الضغط عليها من الجانبين.

صورة 4*

(a) قم بتركيب رأس تنظيف الأرضيات مع الماسورة التلسكوبية. (b) أدخل الماسورة التلسكوبية في عنق رأس تنظيف الأرضيات حتى تثبت تماما. لغرض الفك، اضغط على حلقة التحرير واسحب الماسورة التلسكوبية للخارج.

صورة 5*

من خلال الضغط على الطوق الانزلاقي في اتجاه السهم حرر الماسورة التلسكوبية واضبط الطول المرغوب.

صورة 6

أمسك كابيل الكهرباء من القابس، واجذبه للخارج حتى يصل إلى الطول المرغوب، ثم ضع القابس الكهربائي في المقبس.

صورة 7

■ قم بتشغيل أو إيقاف المكنسة من خلال الضغط على زر التشغيل والإيقاف في اتجاه السهم. ■ يضيء البيان الأزرق في نطاق حالة الفلتر «filter status» ويوضح بذلك أن المكنسة جاهزة للتشغيل.

- قبل القيام بأية أعمال على المكينة أو الملحقات الإضافية افصل القابس الكهربائي عن مصدر التيار.
- لا تتم بتشغيل المكينة في حالة تعرضها لأي ضرر. وفي حالة وجود أي خلل يجب فصل القابس الكهربائي عن مصدر التيار.
- لتفادي الأضرار لا يجوز أن تتم عمليات الإصلاح واستبدال قطع غيار المكينة إلا عن طريق مركز خدمة العملاء المعتمد.
- احرص على حماية المكينة من الرطوبة ومصادر الحرارة.
- قم بإيقاف عمل المكينة في حالة عدم استخدامها.
- يلزم على الفور تعطيل الأجهزة القديمة المستهلكة وجعلها غير صالحة للاستخدام، ثم التخلص منها بعد ذلك بالطرق الصحيحة المقررة.
- لدواعي السلامة تم تزويد المكينة بخاصية للحماية ضد السخونة الزائدة، وفي حالة وجود إعاقة وتعرض المكينة للسخونة الزائدة فإنها تتوقف عن العمل أوتوماتيكيا. عندئذ أفضل القابس الكهربائي عن مصدر التيار وتأكد أنه ليس هناك انسداد برأس التنظيف أو ماسورة الشفط أو الخرطوم، أو راجع ما إن كان الفلتر بحاجة إلى التغيير.
- بعد التخلب على سبب الخلل اترك المكينة تبرد لمدة ساعة واحدة على الأقل. وبعد ذلك تصبح المكينة جاهزة للعمل مرة أخرى.

إرشادات التخلص من المخلفات

- عبوة التغليف
 - تعمل عبوة التغليف على حماية المكينة من التعرض للضرر أثناء نقلها.
 - وهي مكونة من مواد غير ضارة بالبيئة، لذا يمكن إعادة تدويرها.
 - تخلص من مواد التغليف التي لم تعد هناك حاجة إليها بتسليمها إلى مستودعات التجميع التابعة لنظام استغلال المخلفات «Grüner Punkt» (النقطة الخضراء).
- المكينة القديمة
 - تحتوي المكانس القديمة على العديد من المواد ذات القيمة.
 - لذلك قم بتسليم مكينتك القديمة المستهلكة إلى التاجر الذي اشتريتها منه أو إلى أحد مراكز إعادة التدوير، حتى يتم إعادة الانتفاع بمكوناتها مرة أخرى.
 - يرجى الاستعلام عن أحدث سبل التخلص من المخلفات لدى التاجر الذي اشتريتها منه أو لدى إدارة البلدية التي تتبعها.

انتبه من ففلك

- لا يجوز توصيل المكينة إلا بقياس كهربائي مؤمن بمصهر ١٦ أمبير على الأقل!
- إذا حدث أن احترق المصهر ذات مرة عند تشغيل المكينة، فقد يكون ذلك بسبب وجود أجهزة كهربائية أخرى ذات استهلاك عال للتيار متصلة بنفس الدائرة الكهربائية في نفس الوقت.
- يمكن تفادي احتراق المصهر من خلال ضبط المكينة على أدنى درجة قدرة لها قبل تشغيلها، على أن يتم بعد ذلك اختيار درجة قدرة أعلى.

يرجى الاحتفاظ بدليل الاستخدام، وفي حالة إعادة المكينة لشخص آخر يرجى إعطاؤه دليل الاستخدام معها.

الاستخدام المطابق للتعليمات

- هذه المكينة مخصصة للاستخدام المنزلي فقط، وليست مخصصة للاستخدام في أغراض تجارية.
- يجب أن يتم استخدام المكينة طبقاً للتعليمات المذكورة في دليل الاستخدام هذا فقط.
- الجهة الصانعة غير مسؤولة عن الأضرار التي قد تنتج عن الاستخدام غير المطابق للتعليمات أو الاستعمال الخاطئ؛ لذلك يرجى الالتزام التام بالإرشادات التالية؛ لا يجوز استعمال المكينة إلا مع استخدام:
 - كيس الفلتر الأصلي MEGAfill®SuperTEX
 - قطع الغيار أو الملحقات الإضافية أو الملحقات الإضافية الخاصة الأصلية

المكينة غير مناسبة للأغراض التالية:

- تنظيف الأشخاص أو الحيوانات
- شطف ما يلي:
 - الحشرات الصغيرة
 - المواد الضارة بالصحة أو الساخنة أو الملتهبة أو الأجسام حادة الحواف
 - المواد الرطبة أو السائلة
 - الغازات والمواد سريعة الاشتعال أو القابلة للانفجار.
 - الرماد والسخام من المدافئ الحجرية وأنظمة التدفئة المركزية

إرشادات السلامة

- هذه المكينة تفي بالوقود التقنية المعتمدة وشروط الأمان ذات الصلة. وتؤكد تطابقها مع المواصفات الأوروبية التالية: 89/336/ECC (المعدلة بالمواصفة 91/263/ECC و 92/31/ECC و 93/68/ECC)، والمواصفة 73/23/ECC (المعدلة بالمواصفة 93/68/ECC).
- يجب دائماً توصيل المكينة وتشغيلها وفقاً للوحة الصنع.
- لا تستخدم المكينة أبداً في التنظيف بدون خزان تجميع الأتربة أو كيس الفلتر MEGAfill®SuperTEX.
- <= وإلا فقد تتعرض المكينة للضرر؛
- لا يجوز السماح للأطفال باستخدام المكينة إلا تحت إشرافك.
- يجب إبعاد رأس التنظيف والماسورة عن الوجه عند تشغيل المكينة.
- <= وإلا فقد ينتج عن ذلك خطر الإصابة؛
- لا تستخدم كابيل الكهرباء في حمل/نقل المكينة.
- بعد تشغيل المكينة باستمرار لعدة ساعات انزع كابيل الكهرباء تماماً.
- لفصل المكينة عن التيار الكهربائي لا تجذب كابيل الكهرباء، بل اجذب القابس.
- لا تسحب كابيل الكهرباء على حواف حادة ولا تجعله يتعرض للانحناء.

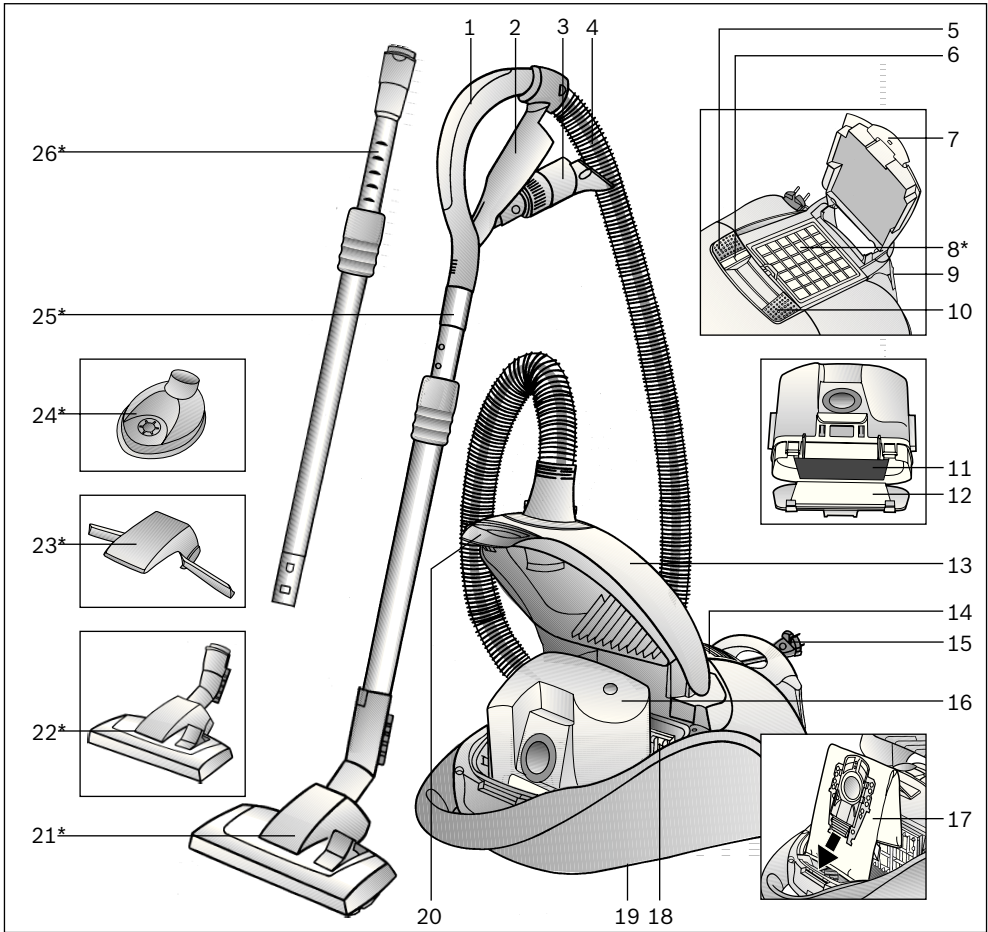

- 16 خزان تجميع الأتربة أو بديل له
 17 كيس الفلتر MEGAfill®SuperTEX
 18 فلتر حماية المحرك
 19 سنادة (موجودة بالجزء السفلي للمكنسة)
 20 ذراع الغلق
 21 الرأس المتحركة لتنظيف الأرضيات*
 22 الرأس المتحركة لتنظيف الأرضيات، مزودة بطوق تحرير*
 23 رافعة السجاد*
 24 رأس شفط أتربة عمليات الثقب*
 25 الماسورة التلسكوبية المزودة بطوق انزلاقي*
 26 الماسورة التلسكوبية المزودة بطوق انزلاقي وحلقة تحرير*

* حسب التجهيز

- 1 مقبض الخرطوم
 2 حامل الملحق الإضافي
 3 الملحق الإضافي الذكي
 4 خرطوم الشفط
 5 زر التشغيل والإيقاف
 6 بيان حالة الفلتر «filter status»
 7 طرف الغلق
 8 فلتر الطرد*
 9 مثبت الخرطوم
 10 منظم قوة الشفط
 11 الفلتر الدائم لخزان تجميع الأتربة
 12 فلتر Microsan لخزان تجميع الأتربة
 13 غطاء حيز تجميع الأتربة
 14 شبكة الطرد
 15 كابيل الكهرباء

Kundendienst Kontakte Kleine Hausgeräte

Zentralwerkstatt

Der direkte Weg, falls Ihr Gerät repariert werden muss. Senden Sie Ihr Gerät einfach an:

Robert Bosch Hausgeräte GmbH
Zentralwerkstatt Kleine Hausgeräte
Witschelstraße 104
90431 Nürnberg

Service-Tel.: 01801 – 33 53 03

Mo-Fr von 8.00 bis 18.00 Uhr, zum Ortstarif

Service-Fax: 0911/31 20-201

Service-Email: CP-ServiceCenter@bshg.com

Service Shops

Der persönliche Service ganz in Ihrer Nähe; mit fachkundiger Beratung und Verkauf von Zubehör und Ersatzteilen. Wir freuen uns auf Ihren Besuch!

Bestellung von Zubehör und Ersatzteilen

Sie erreichen uns rund um die Uhr an 365 Tagen im Jahr, zum günstigen Ortstarif.

Ersatzteil-Tel. 01801 – 33 53 04

Ersatzteil-Fax 01801 – 33 53 08

Ersatzteil-Email spareparts@bshg.com

Bosch Info-Line 01805 – 26 72 42 (€ 0,12/Min. DTAG)

für Produktinformationen sowie Anwendungs- und Bedienungsfragen zu

Kleinen Hausgeräten;

Mo-Fr von 8.00 bis 18.00 Uhr

Internet Service

mit Informationen zu Produkten und Serviceangeboten sowie den aktuellen Anschriften und Öffnungszeiten der Service Shops. Hier können Sie auch Ersatzteile und Zubehör online zu bestellen. Besuchen Sie uns einfach im Internet unter: www.bosch-hausgeraete.de

Standorte Service Shops

04159 Leipzig

Georg-Schumann-Straße 294

10627 Berlin

Fritschestraße 36

22453 Hamburg

Borsteler Chaussee 51

23554 Lübeck

Josephinenstraße 27

24114 Kiel

Sophienblatt 64

26127 Oldenburg

Kreyenstraße 99

28329 Bremen

Im der Vahr 53

30519 Hannover

Dorfstraße 17-19

34117 Kassel

Werner-Hilpert-Straße 13

38100 Braunschweig

Fallersleber Straße 50

40227 Düsseldorf

Oberbilker Allee 270 A

44287 Dortmund

Rodenbergstraße 47

45141 Essen

Bamlerstraße 1 a

47805 Krefeld

Dießemer Bruch 114 G

48153 Münster

Schuckert Straße 10

50823 Köln

Vogelsanger Straße 165

60489 Frankfurt am Main

Rödelheimer Landstraße 147

63456 Hanau

Reitweg 5

64331 Weiterstadt bei Darmstadt

Brunnenweg 22-24

65396 Walluf bei Wiesbaden

Im Grohenstück 2

66113 Saarbrücken

Heinrich-Koehl-Straße 33

68309 Mannheim

Weinheimer Straße 58-60

71254 Ditzingen

Zeissstraße 13

76133 Karlsruhe

Stephanienstraße 102

79115 Freiburg

Carl-Kistner-Straße 3 A

80807 München

Domagkstraße 10

83301 Traunreut

Werner-von-Siemens-Straße 200

84034 Landshut

Herzog-Albrecht-Straße 4

86368 Gersthofen bei Augsburg

Welserstraße 11

87439 Kempten

Lindauer Straße 112

89075 Ulm

Eberhard-Finckh-Straße 30

90431 Nürnberg

Witschelstraße 104

91052 Erlangen

Sieboldstraße 4

93059 Regensburg

Im Gewerbepark B 30

95448 Bayreuth

Weierstraße 25

97076 Würzburg

Nürnbergger Straße 109

DE Deutschland, Germany

BSH Hausgeräte Service GmbH
Zentralwerkstatt
Kleine Hausgeräte
Trautskirchener Straße 6 – 8
90431 Nürnberg
Online Auftragsstatus,
Filterbeutel-Konfigurator und
viele weitere Infos unter:
www.bosch-hausgeraete.de

Reparaturservice*
(Mo-Fr: 8.00-18.00 h erreichbar):
Tel.: 01801 33 53 03
mailto:cp-servicecenter@
bshg.com

Ersatzteilbestellung*
(365 Tage rund um die Uhr
erreichbar):
Tel.: 01801 33 53 04
Fax: 01801 33 53 08
mailto:spareparts@bshg.com

*) 3,9 Ct./Min. aus dem Festnetz
der T-Com, Mobil ggfs.
abweichend

AE United Arab Emirates,
الإمارات العربية المتحدة

BSH Home Appliances FZE
Round About 13,
Plot Nr MO-0532A
Jebel Ali Free Zone – Dubai
Tel.: 04 881 4401
Fax: 04 881 4805
www.bosch-household.ae

AT Österreich, Austria
BSH Hausgeräte Gesellschaft
mbH

Werkskundendienst für
Hausgeräte
Quellenstrasse 2
1100 Wien

Tel.: 0810 240 260
innerhalb Österreichs
zum Regionaltarif

Tel.: 0810 700 400
Hotline für Espresso-Geräte
zum Regionaltarif
Fax: 01 605 75 5121
mailto:hausgeraete.ad@bshg.com
www.bosch-hausgeraete.at

AU Australia

BSH Home Appliances Pty Ltd.
57-63 McNaughton Roads
CLAYTON, Victoria 3168
Tel.: 1300 368 339
Fax: 1300 306 818
valid only in AUS
mailto:bshau-as@bshg.com

BA Bosna i Hercegovina,
Bosnia-Herzegovina

"HIGH" d.o.o.
Odošašina 57
71000 Sarajewo
Info-Line: 061 100 905
Fax: 033 213 513
mailto:delicnanda@hotmail.com

BE Belgique, België, Belgium

BSH Home Appliances S.A.
Avenue du Laerbeek 74
Laarbeeklaan 74
1090 Bruxelles – Brussel
Tel.: 070 222 141
Fax: 024 757 291
mailto:bru-repairs@bshg.com
www.electro.bosch.be

BG Bulgaria

EXPO2000-service
Ks. Ljulini, bl.549/B - patrer
1359 Sofia
Tel.: 02 826 0148
Fax: 02 925 0991
mailto:service@expo2000.bg

BH Bahrain, البحرين

Khalifa Est.
P.O.BOX 5111
Manama
Tel.: 703 503
Fax: 703 883

BR Brasil, Brazil

BSH Continental
Electrodomésticos Ltda.
Serviços Autorizados de Fábrica
Eletrodomésticos
Rua Barão Geraldo Rezende, 250
Jd. Guanabara
13020-440 Campinas/SP
Tel.: 0800 704 5446
Fax: 0193 737 7769
mailto:HOR-CRM@bshg.com
www.boscheletrodomesticos.
com.br

CH Schweiz, Suisse,
Svizzera, Switzerland

BSH Hausgeräte AG
Werkskundendienst für
Hausgeräte
Fahrweidstrasse 80
8954 Geroldswil
www.bosch-hausgeraete.ch
mailto:ch-info.hausgeraete@
bshg.com

Service Tel.: 0848 840 040
Service Fax: 0848 840 041
mailto:ch-reparatur@bshg.com

Ersatzteile Tel.: 0848 880 080
Ersatzteile Fax: 0848 880 081
mailto:ch-ersatzteil@bshg.com

CY Cyprus, Κύπρος

BSH Ikiakes Syskeves-Service
39, Arh. Makaanou III Str
2407 Egomi/Nikosia (Lefkosia)
Tel.: 022 819 550
Fax: 022 658 128
mailto:bsh.service.cyprus@
cytanet.com.cy

CZ Česká Republika,
Czech Republic

BSH domácí spotřebiče s.r.o.
Firemní servis domácích
spotřebičů
Pekařská 10b
150 00 Praha 5
Tel.: 0251 095 546
Fax: 0251 095 549
www.bosch-spotrebice.cz

DK Danmark, Denmark

Bosch Hvidevarer
BSH Hvidevarer A/S
Telegrafvej 4
2750 Ballerup
Tel.: 44 89 89 85
Fax: 44 89 89 86
mailto:BSH-Service.dk@
BSHG.com
www.bosch-hvidevarer.com

EE Eesti, Estonia

SIMSON OÜ
RAUA 55
10152, Tallinn
Tel.: 0627 8930
Fax: 0627 8931
mailto:teenindus@simson.ee

ES España, Spain

BSH Electrodomésticos
España S. A.
Servicio BSH al Cliente
Polígono Malpica, Calle D,
Parcela 96 A
50016 Zaragoza
Tel.: 902 245 255
mailto:CAU-Bosch@bshg.com
www.bosch-ed.com

FI Suomi, Finland

BSH Kodinkoneet Oy
Sinimäentie 8, PL 66
02631 Espoo
Tel.: 0200 84840
Fax: 0207 510790
www.bosch-kodinkoneet.com

FR France

BSH Electroménager S.A.S.
SAV Constructeur
50 Rue Ardoin – BP 47
93401 Saint-Ouen cedex
Service Dépannage à Domicile:
0 825 398 010 (0,15 € TTC/mn)
Service Consommateurs:
0 892 698 010 (0,34 € TTC/mn)

Service Pièces Détachées et
Accessoires:
0 892 698 009 (0,34 € TTC/mn)
www.bosch-electromenager.com

GB Great Britain

BSH Home Appliances Ltd.
BSH Appliance Care,
Service Division
Grand Union House
Old Wolverton Road
Wolverton
Milton Keynes MK12 5ZR
www.bshappliancecare.co.uk/
bosch
Service Requests (nationwide)
Tel.: 08702 413381
mailto:mks-servicerequest@
bshg.com

Spares, Accessories and Central
Warehouse
Tel.: 08705 543210
mailto:mks-spares@bshg.com

Customer Liaison
Fax: 01908 328660
mailto:mks-customerliaison@
bshg.com

Head office
Tel.: 08705 222777
Fax: 01908 328670

GR Greece, Ελλάδα

BSH Ikiakes Siskeves A. B. E.
Kentriko Ipokatastima Service
17 km E.O. Athinon-Lamias &
Potamos 20
145 64 Kifisia

Griechenland – Athen
Tel.: 2104 277 701
Fax: 2104 277 669

Nord-Griechenland – Thessaloniki
Tel.: 2310 479 298
Fax: 2310 475 574

Sued-Griechenland –
Heraklion/Kreta
Tel.: 2810 325 403
Fax: 2810 324 585

Zentral-Griechenland –
Patras
Tel.: 2610 330 478
Fax: 2610 331 832
mailto:cs_gr_helpdesk@bshg.com
www.bosch-home.gr

HK Hong Kong, 香港

BSH Home Appliances Limited
Unit 1&2B, 3th Floor
North Block, Skyway House
3 Sham Mong Road
Tai Kok Tsui, Kowloon
Hongkong
Tel.: 2565 6151
Fax: 2565 6252
mailto:bshhkg.service@bshg.com

HR Hrvatska, Croatia

Andabaka d.o.o.
Gunduliceva 10
21000 Split
Info-Line: 021 481 403
Info-Fax: 021 481 402
mailto:servis@andabaka.hr

HU Magyarország, Hungary

BSH Háztartási Készülék
Kereskedelmi Kft.
Háztartási gépek márkaszervize
Királyhágó tér 8-9.
1126 Budapest

Hibabejelentés
Tel.: 01 489 5461
Fax: 01 201 8786
mailto:hibabejelentes@bsh.hu

Alkatrészrendelés
Tel.: 01 489 5463
Fax: 01 201 8786
mailto:alkatrészrendeles@bsh.hu
www.bosch-haztartasi-gepek.hu

IE Republic of Ireland

BSH Home Appliances Ltd.
BSH Appliance Care,
Service Division
Unit F4, Ballymount Drive
Ballymount Industrial Estate
Walkinstown
Dublin 12
www.bshappliancecare.ie/Bosch

Service Requests,
Spares and Accessories
Tel.: 01450 2655
Fax: 01450 2520

IL Israel, ישראל

C/S/B Home Appliance Ltd.
Ulriel Building
2, Hamelacha St.
Industrial Park North
71293 Lod
Tel.: 08 9777 222
Fax: 08 9777 245
mailto:csb-serv@zahav.net.il

IS Iceland

Smith & Norland hf.
Noatuni 4
105 Reykjavik
Tel.: 0520 3000
Fax: 0520 3011
www.sminor.is

IT Italia, Italy

BSH Elettrodomestici S.p.A.
Via. M. Nizzoli 1
20147 Milano (MI)
Tel.: 02 41336 1
Fax: 02 41336 610
Numero verde 800 829120
mailto:mil-assistenza@bshg.com
www.bosch-elettrodomestici.it

KZ Kazakhstan, Қазақстан

Kombitechnozentr Ltd.
Shewchenko 147B
480096 Almaty
Tel.: 03272 689898
Fax: 03272 682652

LB Lebanon, لبنان

Teheeni, Hana & Co.
Dora Beyrouth
Jdeideh 114043
Tel.: 01 255 211
Fax: 01 257 359
mailto:Info@Teheeni-Hana.com

LT Lietuva, Lithuania

Senuku Prekybos Centras UAB.
Jonavos g. 62
44192 Kaunas
Tel.: 0372 12146
Fax: 0372 12165
www.senukai.lt

LU Luxembourg

BSH électroménagers S.A.
20, Rue des Peupliers
2328 Luxembourg-Hamm
Tel.: 43843 505
Fax: 43843 525
mailto:service-electromenager@
bsh.lu
www.bosch-hausgeraete.lu

LV Latvija, Latvia

Olimpeks Elektroniks Ltd.
Bullu street 70c
1067 Riga
Tel.: 067 42 52 32
Fax: 067 47 33 00
mailto:service@olimpiks.lv

SIA Baltijas servisa centrs

Brivibas gatve 201
1039 Riga
Tel.: 67070520
Tel.: 67070536
Fax: 67070524
mailto:domoservice@elkor.lv
www.servisacentrs.lv

ME Crna Gora, Montenegro

Elektronika komerc
Ulica Slobode 17
84000 Bijelo polje
Tel./Fax: 084 432 575
mailto:elektronikabsh@cg.yu

MK Macedonia, Македония
Vudelgo
Pero Nakov b.b.
1000 Skopje
Tel.: 02 2580 064
Tel.: 02 2551 099
mailto:goran@vudelgo.com.mk

MT Malta
Oxford House Ltd.
Notabile Road
Mriehel BKR 14
Tel.: 021 442 334
Fax: 021 488 656
www.oxfordhouse.com.mt

NL Nederlande, Netherlands
BSH Huishoud-elektro B.V.
Keienbergweg 97
1101 GG Amsterdam Zuidoost

Storingsmelding:
Tel.: 020 430 3 430
Fax: 020 430 3 445

Onderdelenverkoop:
Tel.: 020 430 3 435
Fax: 020 430 3 400
mailto:infoteam.nl@bshg.com
www.boschserviceendienst.nl

NO Norge, Norway
BSH Husholdningsapparater A/S
Grensesvingen 9
0661 Oslo
Tel.: 22 66 06 00
Fax: 22 66 05 50

5052 Bergen
Tel.: 55 59 68 80
Fax: 55 59 68 90
7037 Trondheim
Tel.: 73 95 23 30
Fax: 73 95 23 40
mailto:hjemmeservice@bshg.com
www.bosch-hvitevarer.com

NZ New Zealand
BSH Home Appliances Ltd.
New Zealand Branch
Building C, 39-43 Apollo Drive
Mairangi Bay, Auckland 1310
Tel.: 09 478 6158
Fax: 09 478 2914
www.bosch.co.nz

PL Polska, Poland
BSH Sprzet Gospodarstwa
Domowego Sp. z o.o.
Al. Jerozolimskie 183
02-222 Warszawa
Centrala Serwisu
Tel.: 022 57 27 711
Fax: 022 57 27 709
mailto:Serwis.Fabryczny@
bshg.com
www.bosch-agd.pl

PT Portugal
BSHP Electrodomésticos, Lda.
Rua Alto do Montijo, n° 15
2790-012 Carnaxide
Tel.: 21 4250 700
Fax: 21 4250 701
mailto:careline.portugal@
bshg.com
www.electrodomesticos.bosch.pt

RO România, Romania
BSH Electrocasnice srl
Sos. Bucuresti-Ploiesti,
nr.17-21,sect.1
13682 Bucuresti
Tel.: 021 203 9748
Fax: 021 203 9731
mailto:service.romania@
bshg.com

RU Russia, Россия
ООО "БСХ Бытовая техника"
Сервис от производителя
Малая Калужская 19
119071 Москва
тел.: 495 737 2961
факс: 495 737 2982
mailto:mok-kdhl@bshg.com
www.bsh-service.ru

SE Sverige, Sweden
BSH Hushållsapparater AB
Röntgenvägen 1
Solna
Tel.: 087 34 13 10
Fax: 087 34 13 21

41104 Göteborg
Tel.: 031 63 69 90
Fax: 031 15 48 20
21376 Malmö
Tel.: 040 22 78 80
Fax: 040 22 43 53
www.bosch-hushall.com

SG Singapore, 新加坡
BSH Home Appliances (SEA)
Pte. Ltd.
38C-38D Jalan Pemimpin
577180 Singapore
Tel.: 6350 5000
Fax: 6350 5050
mailto:bshsgp.service@bshg.com

SI Slovenija, Slovenia
BSH Hišni aparati, d.o.o.
Litostrajska 48
1000 Ljubljana
Tel.: 01 583 08 87
Fax: 01 583 08 89
mailto:informacije.servis@
bshg.com
www.bosch-hisniaparati.si

SK Slovensko, Slovakia
Technoservis Bratislava
Trhová 38
84108 Bratislava – Doubravka
Tel./Fax: 02 6446 3643
www.bosch-spotrebice.sk

TR Türkiye, Turkey
BSH Ev Aletleri Sanayi ve
Ticaret A. S.
Cakmak Mahallesi,
Balkan Caddesi No: 51
34770 Ümraniye, Istanbul
Tel.: 0 216 444 6333
Fax: 0 216 528 9188
mailto:careline.turkey@bshg.com
www.boschevaletleri.com

TW Taiwan, 台灣
Achelis Taiwan Co., Ltd.
4th Fl., No.112
Chung Hsiao E. Road, Sec. 1
Taipei
Tel.: 02 5556 2556
Fax: 02 5556 1235
www.boschappliance.com.tw

UA Ukraine, Україна
Київ
СП "Транс-Сервис"
тел.: 044 568 51 50
ООО "Дойчелектросервис"
тел.: 044 467 80 46

ООО "Три О Сервис"
тел.: 044 565 93 99
www.bosch-pt.com.ua

XK Kosovo
NTP GAMA
Rruga Mag Prishtine-Ferizaj
70000 Ferizaj
Tel.: 038 502 448
Fax: 029 021 434
mailto:gama_mb@yahoo.com

XS Srbija, Serbia
SZR "SPECIJALELEKTRO"
Bulevar Milutina Milankovića 34.
11070 Novi Beograd
Tel.: 011 2147 110
Tel.: 011 2139 552
Fax: 011 2139 689
mailto:spec.el@eunet.yu

ZA South Africa
BSH Home Appliances (Pty) Ltd.
15 th Rd., Randjespark
Private Bag X36, Randjespark
1685 Midrand – Johannesburg
Tel.: 086 002 6724
Fax: 011 265 7852
mailto:service@bsh.co.za
www.boschappliances.co.za

DE Garantie

Bundesrepublik Deutschland
siehe letzte Seite.

Ausland: Für dieses Gerät gelten die von der Vertretung unseres Hauses in dem Kaufland herausgegebenen Garantiebedingungen.

Einzelheiten hierüber teilt Ihnen der Händler, bei dem Sie das Gerät gekauft haben, auf Anfrage jederzeit mit.

Zur Inanspruchnahme von Garantieleistungen ist in jedem Fall aber die Vorlage des Kaufbeleges erforderlich.

GB Conditions of guarantee

For this appliance the guarantee conditions as set out by our representatives in the country of sale apply. Details regarding same may be obtained from the dealer from whom the appliance was purchased. For claims under guarantee the sales receipt must be produced.

FR Conditions de garantie

A l'étranger, les conditions de garantie applicables à cet appareil sont celles s'accordées par la filiale du pays concerné.

Celles-ci peuvent être fournies par le Revendeur auprès duquel vous avez acheté l'appareil ou directement auprès de notre filiale. Si vous aviez besoin d'utiliser la garantie, la présentation de la facture d'achat sera nécessaire.

IT Condizioni di garanzia

Per questo apparecchio valgono le condizioni di garanzia stabilite dalla ns. Rappresentanza nella rispettiva Nazione.

Il venditore dell'apparecchio è a disposizione per ulteriori chiarimenti. La garanzia viene riconosciuta soltanto se accompagnata da regolare documento fiscale di acquisto rilasciato dal venditore.

NL Garantievoorwaarden

Voor het aangeschafte apparaat gelden de garantievoorwaarden welke door de vertegenwoordiging van de moederorganisatie in het land van aankoop zijn uitgegeven.

Eventuele bijzonderheden hiervoor zal de leverancier, waarbij het apparaat is gekocht, desgevraagd verschaffen.

Om aanspraak te kunnen maken op eventuele garantie is het overleggen van de aankoopbonnetje van de aankoopdatum vereist.

DK Garanti

Garantiebestemmelserne er ikke vedlagt, men fremsendes ved henvendelse til Bosch kundeservice. I øvrigt henvises til købelovens bestemmelser.

NO Leveringsbetingelse

I Norge gjelder NEL's leveringsbetingelser. Disse kan De få hos Deres forhandler eller direkte ved vårt hovedkontor.

SE Konsumentbestämmelser

I Sverige gäller av EHL antagna konsumentbestämmelser.

FI Takuuuika

Kodintekniikan tuotteille annetaan vähintään kahentoista (12) kuukauden takuu tuotteesta riippuen. Takuuuika määritellään kunkin tuotteen osalta erikseen ja se on voimassa annetun määräajan tuotteen ostop. Tuotteen tietyille osille voidaan antaa em. määräajoista poikkeava takuu.

PT Condições de Garantia

Para este aparelho são válidas as condições de garantia emitidas pela nossa representação no país da aquisição. Mais detalhes poderão ser facultados pelo revendedor onde foi adquirido o aparelho.

Para recorrer aos serviços de garantia é imprescindível a apresentação da Factura de Compra e bem assim, do documento de Garantia.

ES Condiciones de garantía

A este aparato son aplicables las condiciones de garantía acordadas por la representación de nuestra firma en el país de compra. Para más detalles sirvanse dirigir al correspondiente establecimiento del ramo en que se ha comprado el aparato. En caso de hacer uso de la garantía es necesario presentar el correspondiente comprobante de compra.

TR Garanti Şartları

Bu cihaz için satışın gerçekleştiği ülkedeki temsilcilikimiz tarafından belirlenen garanti şartları geçerlidir. Garanti şartları ile ilgili detaylı bilgi için; cihazın satın alındığı bayiye ya da Tüketici Danışma Merkezimize başvurabilirsiniz. Garanti kapsamındaki taleplerinize cevap verilebilmesi için Yetkili Servisimize, cihaza ait faturayı veya okunaklı fotokopisini göstermeniz gerekmektedir.

PL Gwarancja

Dla urządzeń obowiązuje warunki gwarancji wydane przez nasze przedstawicielstwo w kraju zakupu. O szczegółach możecie się Państwo dowiedzieć u sprzedawcy, u którego dokonano zakupu urządzenia. Przy korzystaniu ze świadczeń gwarancyjnych wymagane jest przedłożenie dowodu zakupu.

الضمان AE

لهذا الجهاز تسري شروط الضمان السارية والصادرة عن وكيل شركتنا في بلدكم.

يمكنكم السؤال عن الأمور التفصيلية الخاصة بهذا الشأن وفي أي وقت لدى التاجر الذي قمتم بإقتناء هذا الجهاز عنده.

عند المطالبة باستحقاقات الضمان فإنه من الضروري وفي حال تقديم قسيمة الشراء.

RU Условия гарантийного обслуживания

Получить исчерпывающую информацию об условиях гарантийного обслуживания Вы можете в Вашем ближайшем авторизованном сервисном центре или в сервисном центре от производителя ООО «БСХ Бытовая Техника», а также найти в фирменном гарантийном талоне, выдаваемом при иродаже.

BG Гаранция

За този уред вжат условията, установени от представителството на нашата фирма в страната-купувач. Подробностите ще Ви бъдат разяснени от търговеца, от когото сте купили уреда, по всяко време при запитване. За извършване на поправки в рамките на гаранционния срок във всеки случай е необходимо представянето на касовата бележка.

HU Garanciaiis feltételek

A garanciaiis feltételeket a 117/1991 (IX. 10) számú kormányrendelet szabályozza. 72 órán belüli meghibásodas esetén a készüléket a kereskedelem cseréli ki. Ezután vevőszolgálatunk gondoskodik az előirt 15 napon belüli, kölcsönkészülék biztosítása esetén 30 napon belüli javításról. A garanciaiis szolgáltatásokat a vásárlásnál kapott, szabályosan kitöltött garanciajeggyel lehet igénybevenni, amely minden egyéb garanciaiis feltételt is részletesen ismertet. A készülékek csak KERMI és MEEI által engedélyzett garanciajeggyel kerülnek forgalomba.

RO Garanție

Pentru acest aparat sunt valabile prevederile de garanție acordate de reprezentantul nostru și conforme cu legislația în vigoare.

Comerçantul la care ați achiziționat aparatul, vă oferă la cerere informații amănunțite despre prevederile de garanție.

Pentru a beneficia de serviciile de garanție va trebuie însă să prezentați în orice caz bonul de cumpărare.

UK

На цей пристрій поширюються гарантійні зобов'язання, надані представництвом нашої фірми в країні придбання. Докладні відомості про гарантійні зобов'язання можна отримати будь-коли в продавця, в якого був придбаний цей пристрій. Під час звертання в гарантійному випадку потрібно пред'явити оригінал документу, що підтверджує купівлю пристрою.

GR ΟΡΟΙ ΕΓΓΥΗΣΗΣ

1. Η εγγύηση παρέχεται για εκκοσπέσσερις (24) μήνες, από την ημερομηνία αγοράς της συσκευής που αναγράφεται στη θεωρημένη απόδειξη αγοράς (δελτίο λιανικής πώλησης ή τιμολόγιο). Για την παροχή της εγγύησης απαιτείται η επίδειξη της θεωρημένης απόδειξης αγοράς.
2. Η εταιρεία, μέσα στα πιο πάνω χρονικά όρια, σε περίπτωση πλημμελούς λειτουργίας της συσκευής, αναλαμβάνει την υποχρέωση επαναφοράς της σε ομαλή λειτουργία και της αντικατάστασης κάθε τυχόν ελαττωματικού μέρους (πλην των αναλώσιμων και των ευπαθών, όπως τα γυάλινα, οι λαμπτήρες κ.λπ.), εφόσον αυτή προέρχεται από την κατασκευή και όχι από την κακή χρησιμοποίηση, την λανθασμένη εγκατάσταση, την μη τήρηση των οδηγιών χρήσης, την ακατάλληλη συντήρηση, την επέμβαση μη εξουσιοδοτημένων προσώπων ή εξωγενείς παράγοντες όπως ηλεκτρικές επιδρομές κ.λπ. Στην περίπτωση που η εταιρεία εδοποισθεί για την πλημμελή λειτουργία μετά την πάροδο εξαμήνου από την αγορά της, θεωρείται ότι η συσκευή κατά την παράδοσή της στον τελικό καταναλωτή λειτουργούσε κανονικά και ότι η βλάβη δεν οφείλεται σε ελαττωματικότητα της εκτός αν ο τελικός καταναλωτής απόδειξει το αντίθετο. Κατά τη διάρκεια της εγγύησης παρέχονται δωρεάν τα ανταλλακτικά, η εργασία επισκευής και η μεταφορά της συσκευής (αν αυτό κριθεί απαραίτητο) στα συνεργεία της εταιρείας. Οποιαδήποτε άλλη αξίωση απόκειται.
3. Η εγγύηση δεν ισχύει σε περίπτωση πραγματοποίησης επισκευών ή γενικά παρεμβάσεων μη εξουσιοδοτημένων από την εταιρεία προσώπων στην συσκευή.
4. Η κάθε επισκευή ή η αντικατάσταση ελαττωματικού μέρους δεν παρατείνει τον χρόνο της εγγύησης.
5. Εξαρτήματα και υλικά που αντικαθίστανται κατά τη διάρκεια της εγγύησης επιστρέφονται στο συνεργείο.
6. Η εγγύηση παύει να ισχύει από τη στιγμή που η κυριότητα της συσκευής μεταβιβαστεί σε τρίτο πρόσωπο από τον αγοραστή.
7. Αλλαγή της συσκευής γίνεται μόνον στην περίπτωση που δεν είναι δυνατή η επιδύρωσή της.

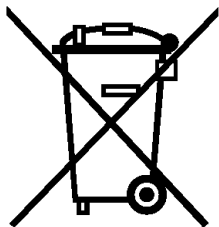

de

"Dieses Gerät ist entsprechend der europäischen Richtlinie 2002/96/EG über Elektro- und Elektronikaltgeräte (waste electrical and electronic equipment - WEEE) gekennzeichnet.

Die Richtlinie gibt den Rahmen für eine EU-weit gültige Rücknahme und Verwertung der Altgeräte vor."

en

This appliance is labelled in accordance with European Directive 2002/96/EG concerning used electrical and electronic appliances (waste electrical and electronic equipment - WEEE). The guideline determines the framework for the return and recycling of used appliances as applicable throughout the EU.

fr

"Cet appareil est marqué selon la directive européenne 2002/96/CE relative aux appareils électriques et électroniques usagés (waste electrical and electronic equipment - WEEE).

La directive définit le cadre pour une reprise et une récupération des appareils usagés applicables dans les pays de la CE."

it

"Questo apparecchio dispone di contrassegno ai sensi della direttiva europea 2002/96/CE in materia di apparecchi elettrici ed elettronici (waste electrical and electronic equipment - WEEE).

Questa direttiva definisce le norme per la raccolta e il riciclaggio degli apparecchi dismessi valide su tutto il territorio dell'Unione Europea."

nl

"Dit apparaat is gekenmerkt in overeenstemming met de Europese richtlijn 2002/96/EG betreffende afgedankte elektrische en elektronische apparatuur (waste electrical and electronic equipment - WEEE). De richtlijn geeft het kader aan voor de in de EU geldige terugneming en verwerking van oude apparaten."

da

"Dette apparat er klassificeret iht. det europæiske direktiv 2002/96/EF om affald af elektrisk- og elektronisk udstyr (waste electrical and electronic equipment - WEEE).

Dette direktiv angiver rammerne for indlevering og recycling af kasserede apparater gældende for hele EU."

no

"Dette apparatet er klassifisert i henhold til det europeiske direktivet 2002/96/EF om avhending av elektrisk- og elektronisk utstyr (waste electrical and electronic equipment - WEEE).

Direktivet angir rammene for innlevering og gjenvinning av innbytteprodukter."

sv

"Denna enhet är märkt i enlighet med den europeiska direktivet 2002/96/EG om avfall som utgörs av eller innehåller elektroniska produkter (waste electrical and electronic equipment - WEEE).

Direktivet anger ramarna för inom EU giltigt återtagande och korrekt återvinning av uttjänta enheter."

fi

"Tämän laitteen merkintä perustuu käytettyjä sähkö- ja elektroniikkalaitteita (waste electrical and electronic equipment - WEEE) koskevaan direktiiviin 2002/96/EG. Tämä direktiivi määrittää käytettyjen laitteiden palautus- ja kierrätys-säännökset koko EU:n alueella."

pt

"Este aparelho está marcado em conformidade com a Directiva 2002/96/CE relativa aos resíduos de equipamentos eléctricos e electrónicos (waste electrical and electronic equipment - WEEE).

A directiva estabelece o quadro para a criação de um sistema de recolha e valorização dos equipamentos usados válido em todos os Estados_Membros da União Europeia."

es

"Este aparato cumple con la Directiva europea 2002/96/CE sobre aparatos eléctricos y electrónicos identificada como (Residuos de aparatos eléctricos y electrónicos).
La directiva proporciona el marco general válido en todo el ámbito de la Unión Europea para la retirada y la reutilización de los residuos de los aparatos eléctricos y electrónicos."

el

Αυτή η συσκευή χαρακτηρίζεται σύμφωνα με την ευρωπαϊκή οδηγία 2002/96/ΕΚ περί ηλεκτρικών και ηλεκτρονικών συσκευών (waste electrical and electronic equipment - WEEE).
Η οδηγία προκαθορίζει τα πλαίσια για μια απόσυρση και αξιοποίηση των παλιών συσκευών με ισχύ σ' όλη την ΕΕ.

tr

Bu cihaz, ömrünün doldurmuş elektrikli ve elektronik cihazlar ile ilgili Avrupa yönetmeliği 2002/96/EG'ye (waste electrical and electronic equipment – WEEE) uygun şekilde işaretlemiştir.
Bu yönetmelik, eski cihazların geri alımı ve değerlendirilmesi ile ilgili AB-çapındaki uygulamaların çerçevesini belirtmektedir.

pl

To urządzenie jest oznaczone zgodnie z Dyrektywą Europejską 2002/96/EC (WEEE) oraz polską Ustawą z dnia 29 lipca 2005 r. „O zużytych sprzęcie elektrycznym i elektronicznym” (Dz.U. z 2005 r. Nr 180, poz. 1495) symbolem przekreślonego kontenera na odpady.

Takie oznakowanie informuje, że sprzęt ten, po okresie jego użytkowania nie może być umieszczany łącznie z innymi odpadami pochodzącymi z gospodarstwa domowego.

Użytkownik jest zobowiązany do oddania go prowadzącym zbieranie zużytego sprzętu elektrycznego i elektronicznego. Prowadzący zbieranie, w tym lokalne punkty zbiórki, sklepy oraz gminne jednostki, tworzą odpowiedni system umożliwiający oddanie tego sprzętu.

Właściwe postępowanie ze użytym sprzętem elektrycznym i elektronicznym przyczynia się do uniknięcia szkodliwych dla zdrowia ludzi i środowiska naturalnego konsekwencji, wynikających z obecności składników niebezpiecznych oraz niewłaściwego składowania i przetwarzania takiego sprzętu.

hu

Ez a készülék az elhasznált villamossági és elektronikai készülékekről szóló 2002/96/EK irányelvnek megfelelő jelölést kapott.
Ez az irányelv a már nem használt készülékek visszavételének és hasznosításának EU-szerte érvényes kereteit határozza meg.

bg

Този уред е обозначен в съответствие с европейската директива 2002/96/EG за стари електрически и електронни уреди (waste electrical and electronic equipment - WEEE).
Тази директива регламентира валидните в рамките на ЕС правила за приемане и използване на стари уреди

ru

Данный прибор имеет отметку о соответствии европейским нормам 2002/96/EG утилизации электрических и электронных приборов (waste electrical and electronic equipment - WEEE).
Данные нормы определяют действующие на территории Евросоюза правила возврата и утилизации старых приборов.

ro

Acest aparat este marcat corespunzător directivei europene 2002/96/CE în privința aparatelor electrice și electronice vechi (waste electrical and electronic equipment – WEEE).
Directiva prescrie cadrul pentru o preluare înapoi, valabilă în întreaga UE, și valorificarea aparatelor vechi.

uk

Цей прилад маркіровано згідно положень європейської Директиви 2002/96/EG стосовно електронних та електроприладів, що були у використанні (waste electrical and electronic equipment - WEEE). Директивою визначаються можливості, які є дійсними у межах Європейського союзу, щодо прийняття назад та утилізації бувших у використанні приладів.

ar

هذا الجهاز مطابق للمواصفة الأوربية 2002/96/المجموعة الاقتصادية الأوربية الخاصة بالأجهزة الكهربائية والإلكترونية القديمة (waste electrical and electronic equipment - WEEE).
وهذه المواصفة تحدد الإطار العام لقواعد تسري في جميع دول الاتحاد الأوربي بخصوص استعادة الأجهزة القديمة وإعادة استغلالها.

Değerli Müşterimiz

Bosch Çağrı Yönetim Merkezi 444 6 333 no.lu telefon numarası ile, hafta içi ve cumartesi günleri 08.00-22.00, pazar günleri 10.00-18.00 saatleri arasında hizmet vermektedir. Bu saatler dışında aradığınızda adınızı, soyadınızı ve telefon numaranızı alan kodu ile bıraktığınızda ilk mesai saatinde sizinle irtibata geçilecektir. Doğrudan bu numarayı çevirerek size en yakın Yetkili Servis telefonunu alabilir veya arzu ettiğiniz hizmeti talep edebilirsiniz.

Bosch Çağrı Yönetim Merkezimize ayrıca www.boschevaletleri.com adresindeki Müşteri Hizmetleri bölümünde bulunan Müşteri Hizmetleri Formunu doldurarak ya da 0216 528 91 88 no.lu telefona faks çekerek de ulaşabilirsiniz.

Aşağıda yer alan konularda yardımcı olmanızı rica ederiz.

1. Cihazınızı kullanma kılavuzunda belirtilen hususlara göre kullanmaya özen gösteriniz.
2. Ürününüzle ilgili hizmet talebiniz olduğunda yukarıda yazılı telefonlardan Çağrı Yönetim Merkezimizi arayınız.
3. Hizmet için gelen teknisyene "BOSCH YETKİLİ SERVİS" kimlik kartını sorunuz. Bu kimlik kartı, 18 yaşından küçük elemanlara verilmemektedir.
4. Yetkili servisimiz, cihazınızda yapılan herhangi bir işlemden sonra size servis fişini düzenleyip vermek zorundadır. Bu servis fişini mutlaka isteyiniz ve kesinlikle saklayınız.



DİKKAT

Garanti süresinin anlaşmazlık durumunda fatura tarihi esas alınacağından bu belge ile birlikte faturanın veya okunaklı fotokopisinin saklanması gereklidir.

YETKİLİ SATICI

BSH EV ALETLERİ SAN. VE TİC. A.Ş.

İmza ve kaşesi

MALIN

Cinsi : ELEKTRİK SÜPÜRGESİ
Markası : BOSCH
Modeli :
Bandrol ve Seri No. :
Teslim tarihi ve yeri :
Azami tamir süresi :
Cihaz ömrü :
Kullanım Süresi : 10 YIL (Ürünün fonksiyonunu yerine getirebilmesi için gerekli yedek parça bulundurma süresi)

SATICI FİRMANIN

Ünvanı :
Adresi :
Telefonu :
Telefaksı :
Tarih / İmza / Kaşe



(Sabit telefonlardan veya cep telefonlarından alan kodu çevirmeden)
Sabit telefonlardan yapılan aramalarda şehir içi arama tarifi üzerinden, cep telefonu ile yapılan aramalarda ise GSM-GSM tarifi üzerinden ücretlendirme yapılmaktadır.

Yazılı başvurular için adresimiz

BSH Ev Aletleri Sanayi ve Ticaret AŞ
Çakmak Mah. Balkan Cad. No.: 51 Ümraniye 34770 - İstanbul

Bosch'u tercih ettiğiniz için teşekkür eder, ürününüzü iyi günlerde kullanmanızı dileriz.

ELEKTRİK SÜPÜRGESİ
G A R A N T İ
B E L G E S İ



- Cihazınızı; kullanma kılavuzunda gösterildiği şekilde kullanılması ve yetkili kıldığımız teknik servis elemanları dışındaki şahıslar tarafından bakım, onarım veya başka bir nedenle müdahale edilmemiş olması şartıyla bütün parçaları dahil olmak üzere tamamen malzeme, işçilik ve üretim hatalarına karşı **2 (İKİ) YIL SÜRE İLE GARANTİ EDİLMİŞTİR.**
- Anzaların giderilmesi konusunda uygulanacak teknik yöntemlerin tespiti ile değiştirilecek parçaların saptanması tamamen firmamıza aittir.
- Malın tesliminden sonraki yükleme, boşaltma ve sevkiyat anında meydana gelecek arızalar garanti kapsamı dışındadır.
- Belge üzerine tahrifat yapıldığı, cihazın üzerindeki orjinal seri numarası kaldırıldığı veya tahrifat yapıldığı takdirde garanti geçersizdir.

GARANTİ ŞARTLARI

1. Garanti süresi malın teslim tarihinden itibaren başlar ve 2 yıldır.
2. Malın bütün parçaları dahil olmak üzere tamamı firmamızın garantisi kapsamındadır.
3. Malın garanti süresi içerisinde arızalanması durumunda, tamirde geçen süre garanti süresine eklenir. Malın tamir süresi en fazla 30 iş günüdür. Bu süre, mala ilişkin arızanın servis istasyonuna, servis istasyonunun olmaması durumunda, malın satıcısı, bayii, acentası, temsilciliği, ithalatçısı veya imalatçısından birisine bildirim tarihinden itibaren başlar. Sanayi malının arızasının 15 işgünü içerisinde giderilmemesi halinde imalatçı veya ithalatçı malın tamiri tamamlanıncaya kadar benzer özelliklere sahip başka bir sanayiye malını tüketicinin kullanımına tahsis etmek zorundadır.
4. Malın garanti süresi içerisinde, gerek malzeme ve işçilik gerekse montaj hatalarından dolayı arızalanması halinde, işçilik masrafı, değiştirilen parça bedeli ya da başka herhangi bir ad altında hiçbir ücret talep etmeksizin tamiri yapılacaktır.
5. Tüketicinin onarım hakkını kullanmasına rağmen malın;
 - Tüketicie teslim edildiği tarihten itibaren, belirlenen garanti süresi içinde kalmak kaydıyla, 1 yıl içerisinde; aynı arızanın ikiden fazla tekrarlanması veya farklı anzaların dörtten fazla meydana gelmesi veya belirlenen garanti süresi içerisinde farklı anzaların toplamının altıdan fazla olması unsurlarının yanı sıra, bu arızaların maldan yararlanamamayı sürekli kılması,
 - Tamiri için gereken azami sürenin aşılması,
 - Firmanın servis istasyonunun, servis istasyonunun mevcut olmaması halinde sırasıyla satıcısı, bayii, acentası, temsilciliği, ithalatçısı veya imalatçı-üreticisinden birisinin düzenleyeceği raporla arızanın tamiri mümkün bulunmadığının belirlenmesi, durumlarında, tüketici malın ücretsiz değiştirilmesini, bedel iadesi veya ayıp oranında bedel indirimini talep edebilir.
6. Malın kullanma kılavuzunda yer alan hususlara aykırı kullanılmasından kaynaklanan arızalar garanti kapsamı dışındadır.
7. Garanti belgesi ile ilgili olarak çıkabilecek sorunlar için Sanayi ve Ticaret Bakanlığı, Tüketicinin ve Rekabetin Korunması Genel Müdürlüğü'ne başvurabilir.

Bu Garanti Belgesinin kullanılmasına; 4077 sayılı Tüketicinin Korunması Hakkında Kanun ve bu Kanun'a dayanılarak yürürlüğe konulan Garanti Belgesi Uygulanma Esaslarına Dair Tebliğ uyarınca, T.C. Sanayi ve Ticaret Bakanlığı Tüketicinin ve Rekabetin Korunması Genel Müdürlüğü tarafından izin verilmiştir.

Bu ürün Bosch için BSH Ev Aletleri San. ve Tic. AŞ tarafından ithal edilmektedir.

BSH Ev Aletleri San. ve Tic. AŞ bir BOSCH UND SIEMENS HAUSERGÄTE GMBH kuruluşudur.

BSH EV ALETLERİ SAN. VE TİC. AŞ

Çakmak Mah. Balkan Cad. No.: 51
Ümraniye 34770 - İstanbul
Tel.: (0216) 528 90 00
Faks: (0216) 528 97 48

BSH Bosch und Siemens Hausgeräte GmbH

Carl-Wery-Str. 34
D-81739 München
Phone: +49 (89) 45 90 01
Fax: +49 (89) 45 90 21 28

Sanayi ve Ticaret Bakanlığı

Garanti Belgesi
Belge Numarası: 772
Belge Onay Tarihi: 14.02.2002

Garantiebedingungen Gültig in der Bundesrepublik Deutschland

Die nachstehenden Bedingungen, die Voraussetzungen und Umfang unserer Garantieleistung umschreiben, lassen die Gewährleistungsverpflichtungen des Verkäufers aus dem Kaufvertrag mit dem Endabnehmer unberührt.

Bosch Info-Team:
DE ☎ 018 05 / 26 72 42 (EUR 0,12/MIN)
AT ☎ 06 60 / 59 95

Internet:
<http://www.bosch-hausgeraete.de>

Für dieses Gerät leisten wir Garantie gemäß nachstehenden Bedingungen:

1. Wir beheben unentgeltlich nach Maßgabe der folgenden Bedingungen (Nr. 2 - 6) Mängel am Gerät, die nachweislich auf einem Material- und/oder Herstellungsfehler beruhen, wenn sie uns unverzüglich nach Feststellung und innerhalb von 24 Monaten - bei gewerblichem Gebrauch oder gleichzusetzender Beanspruchung innerhalb von 12 Monaten - nach Lieferung an den Erstendabnehmer gemeldet werden. Zeigt sich der Mangel innerhalb von 6 Monaten ab Lieferung, wird vermutet, dass es sich um einen Material- oder Herstellungsfehler handelt.
2. Die Garantie erstreckt sich nicht auf leicht zerbrechliche Teile wie z.B. Glas oder Kunststoff bzw. Glühlampen. Eine Garantiepflicht wird nicht ausgelöst durch geringfügige Abweichungen von der Soll- Beschaffenheit, die für Wert und Gebrauchstauglichkeit des Gerätes unerheblich sind, oder durch Schäden aus chemischen und elektrochemischen Einwirkungen von Wasser, sowie allgemein aus anomalen Umweltbedingungen oder sachfremden Betriebsbedingungen oder das Gerät sonst mit ungeeigneten Stoffen in Berührung gekommen ist. Ebenso kann keine Garantie übernommen werden, wenn die Mängel am Gerät auf Transportschäden, die nicht von uns zu vertreten sind, nicht fachgerechte Installation und Montage, Fehlgebrauch, mangelnde Pflege oder Nichtbeachtung von Bedienungs- oder Montagehinweisen zurückzuführen sind.
Der Garantieanspruch erlischt, wenn Reparaturen oder Eingriffe von Personen vorgenommen werden, die hierzu von uns nicht ermächtigt sind, oder wenn unsere Geräte mit Ersatzteilen, Ergänzungs- oder Zubehörteilen versehen werden, die keine Originalteile sind und dadurch ein Defekt verursacht wurde.
3. Die Garantieleistung erfolgt in der Weise, dass mangelhafte Teile nach unserer Wahl unentgeltlich instandgesetzt oder durch einwandfreie Teile ersetzt werden.
Geräte, die zumutbar (z.B. im PKW) transportiert werden können und für die unter Bezugnahme auf diese Garantie eine Garantieleistung beansprucht wird, sind unserer nächstgelegenen Kundendienststelle oder unserem Vertragskundendienst zu übergeben oder einzusenden.
Instandsetzungen am Aufstellungsort können nur für stationär betriebene (feststehende) Geräte verlangt werden.
Es ist jeweils der Kaufbeleg mit Kauf- und/oder Lieferdatum vorzulegen. Ersetzte Teile gehen in unser Eigentum über.
4. Sofern die Nachbesserung von uns abgelehnt wird oder fehlschlägt, wird innerhalb der oben genannten Garantiezeit auf Wunsch des Endabnehmers kostenfrei gleichwertiger Ersatz geliefert.
Im Falle einer Ersatzlieferung behalten wir uns die Geltendmachung einer angemessenen Nutzungsanrechnung für die bisherige Nutzungszeit vor.
5. Garantieleistungen bewirken weder eine Verlängerung der Garantiefrist, noch setzen sie eine neue Garantiefrist in Lauf. Die Garantiefrist für eingebaute Ersatzteile endet mit der Garantiefrist für das ganze Gerät.
6. Weitergehende oder andere Ansprüche, insbesondere solche auf Ersatz außerhalb des Gerätes entstandener Schäden sind - soweit eine Haftung nicht zwingend gesetzlich angeordnet ist - ausgeschlossen.

Diese Garantiebedingungen gelten für in Deutschland gekaufte Geräte. Werden Geräte ins Ausland verbracht, die die technischen Voraussetzungen (z.B. Spannung, Frequenz, Gasarten, etc.) für das entsprechende Land aufweisen und die für die jeweiligen Klima- und Umweltbedingungen geeignet sind, gelten diese Garantiebedingungen auch, soweit wir in dem entsprechenden Land ein Kundendienstnetz haben. Für im Ausland gekaufte Geräte gelten die von unserer jeweils zuständigen Landesvertretung herausgegebenen Garantiebedingungen. Diese können Sie über Ihren Fachhändler, bei dem Sie das Gerät gekauft haben, oder direkt bei unserer Landesvertretung anfordern.

Beachten Sie unser weiteres Kundendienst-Angebot:

Auch nach Ablauf der Garantie stehen Ihnen unser Werkskundendienst und unsere Servicepartner zur Verfügung.

Robert Bosch Hausgeräte GmbH
Carl-Wery-Str. 34 / 81739 München // Germany