



PKE6..V14, PKF6..V14, PKQ6..V14
Kokesone
Häll
Keittotaso
Kogesektion



BOSCH

[no] Bruksveiledning2
[sv] Bruksanvisning7

[fi] Käyttöohje 12
[da] Brugsanvisning 17

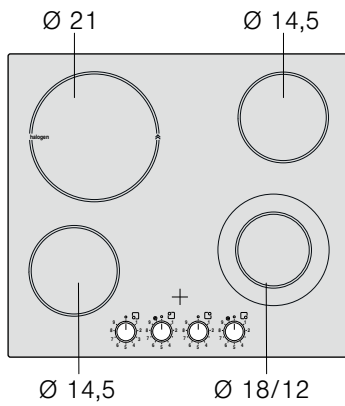
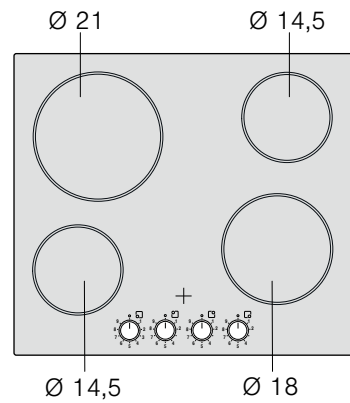
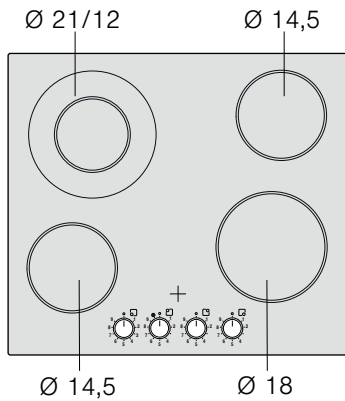
PKQ6..V14**PKE6..V14****PKF6..V14**

no Innholdsfortegnelse

Sikkerhetsanvisninger	2	Innstilling av kokeplate	5
Årsaker til skader.....	3	Tilberedningstabell	5
Miljøvern	4	Rengjøring og vedlikehold	6
Miljøvennlig deponering.....	4	Glasskeramikk.....	6
Energisparetips	4	Kokesoneramme.....	6
Bli kjent med apparatet	4	Kundeservice	6
Betjeningsfeltet.....	4		
Kokeplatene	4		
Kokeplate- og restvarmeindikator.....	4		
Innstilling av kokesone	5		
Inn- og utkobling av kokesonen.....	5		

Nærmere informasjon om produkter, tilbehør, reservedeler og tjenester finner du på Internett: www.bosch-home.com og nettbutikk: www.bosch-eshop.com

⚠ Sikkerhetsanvisninger

Les nøye gjennom denne bruksanvisningen. Ta vare på bruks- og monteringsanvisningen samt apparatpasset for senere bruk eller dersom apparatet skifter eier.

Kontroller apparatet etter at du har pakket det ut. Ikke koble til apparatet hvis det er skadet under transport.

Dette apparatet er bare ment for bruk i private husholdninger. Apparatet må utelukkende brukes til tilberedning av matvarer. Hold alltid apparatet under oppsyn når det er i bruk.

Dette apparatet er ikke ment for bruk med et eksternt tidsur eller fjernstyring.

Dette apparatet kan bare benyttes av barn over 8 år og personer med begrensede fysiske, sensoriske eller mentale evner eller manglende erfaring eller kunnskap, dersom de er under oppsyn eller har fått opplæring i bruk av apparatet og dermed har forstått farene som kan oppstå.

Barn må ikke leke med apparatet. Rengjøring og vedlikehold må ikke utføres av barn uten oppsyn.

Brannfare!

- Varm olje og varmt fett antennes raskt. La aldri varm olje eller varmt fett være uten oppsyn. Slukk aldri en brann med vann. Slå av kokeplaten. Slukk flammene forsiktig med et lokk, brannteppe eller lignende.
- Kokeplatene blir svært varme. Ikke legg brennbare gjenstander oppå kokesonen. Ikke oppbevar gjenstander på kokesonen.
- Apparatet blir varmt. Ikke oppbevar brennbare gjenstander eller spraybokser i skuffen rett under kokesonen.

Årsaker til skader

Obs!

- Ru gryte- og pannebunner lager riper i glasskeramikken.
- Unngå tørrkoking i gryter. Det kan oppstå skader.
- Sett aldri varme panner og gryter på betjeningsfeltet, indikasjonsområdet eller rammen. Det kan oppstå skader.

Oversikt

I tabellen nedenfor finner du de vanligste skadene:

Skade	Årsak	Tiltak
Flekker	Overkok	Fjern overkok med en gang ved hjelp av en glasskrape.
	Uegnede rengjøringsmidler	Bruk kun rengjøringsmidler som er egnet til glasskeramik.
Riper	Salt, sukker og sand	Ikke bruk kokesonene som oppbevaringssted eller arbeidsflate.
	Ru gryte- og pannebunner lager riper i glasskeramikken.	Kontroller kokekaret.
Misfarging	Uegnede rengjøringsmidler	Bruk kun rengjøringsmidler som er egnet til glasskeramik.
	Gryteslitasje (f.eks. aluminium)	Løft gryter og panner når de skal flyttes.
Kraterdannelse	Sukker, sterkt sukkerholdige retter	Fjern overkok med en gang ved hjelp av en glasskrape.

Fare for forbrenning!

Kokeplatene og området rundt blir svært varme. Ikke berør de varme flatene. Hold barn under 8 år på avstand.

Fare for elektrisk støt!

- Sprekker eller revner i glasskeramikken kan føre til elektrisk støt. Slå av / skru ut sikringen i sikringsskapet. Kontakt kundeservice.
- Rengjøring med damp kan føre til elektrisk støt. Ikke bruk damprenser.
- Ukyndige reparasjoner er farlig. Reparasjoner må kun utføres av en servicetekniker som har fått opplæring. Hvis apparatet er defekt, slår du av sikringen i sikringsskapet.

Fare for personskader!

Gryter kan plutselig sprette opp på grunn av væske mellom bunnen av gryten og kokeplaten. Hold alltid kokeplater og grytebunner tørre.

- Harde eller spisse gjenstander som faller ned på kokesonen, kan forårsake skader.
- Aluminiumsfolie eller plastbeholdere smelter på varme kokeplater. Beskyttelsesfolie for komfyrer egner seg ikke til denne kokesonen.

Miljøvern

Pakk ut apparatet og kvitt deg med emballasjen på en miljøvennlig måte.

Miljøvennlig deponering



Dette apparatet er i samsvar med det europeiske direktivet 2002/96/EF til avfall fra elektroniske og elektriske artikler (WEEE – waste electrical and electronic equipment). Direktivet bestemmer rammen for innsamling og gjenvinning av brukte apparater innen EU.

Energisparetips

- Sett alltid på et lokk som passer til gryten. Hvis du lager mat uten lokk, bruker du fire ganger så mye energi. Med et glasslokk kan du se maten uten at du trenger å ta av lokket.

- Bruk gryter og panner med jevn bunn. Ujevn bunn øker energiforbruket.
- Diameteren på gryte- og pannebunnen må stemme overens med størrelsen på kokeplatene. Gryter som er for små for kokeplaten, fører til energitap. Ta hensyn til følgende: Kokekarprodusenter oppgir ofte den øvre grytediameteren. Denne er som oftest større enn diameteren på grytebunnen.
- Bruk en liten gryte til små mengder. En stor gryte med lite innhold krever mye energi.
- Bruk lite vann til tilberedning. Dermed sparer du energi. Vitaminer og mineraler går dessuten ikke tapt i grønnsakene.
- Still kokeplaten raskt ned til et lavere trinn.
- Bruk restvarmen på kokesonen. Ved lengre koketid kan du slå av kokeplaten allerede 5–10 minutter før endt koketid.

Bli kjent med apparatet

Bruksanvisningen gjelder for ulike kokesoner. På side 2 finner du en modelloversikt med målangivelser.

Betjeningsfeltet

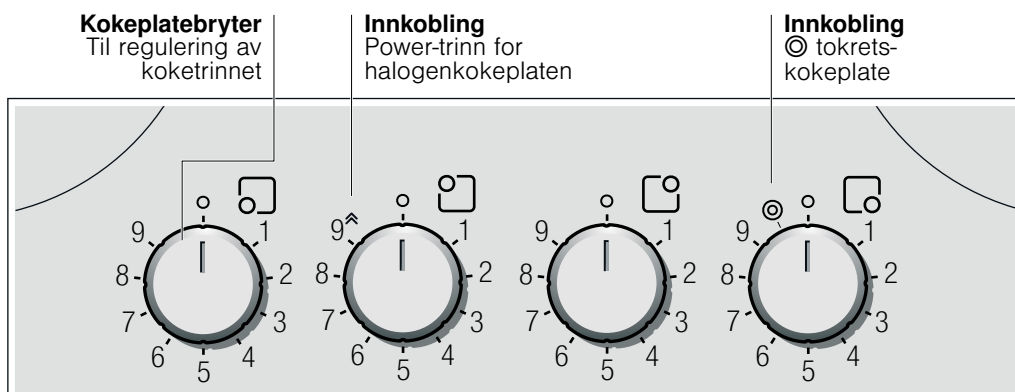

Kokeplatene

Kokeplate	Innkobling og utkobling
○ Enkrets-kokeplate	
◎ Tokrets-kokeplate	Innkobling: Drei kokeplatebryter mot høyre mot ◎ . Still inn koketrinn. Utkobling: Drei kokeplatebryteren til 0 og still inn på nytt. Drei aldri kokeplatebryteren over symbolet ◎ til 0.
⊕ Halogensone	Merknad: Ikke se inn i halogenlyset. Lyset kan blende deg.
⊕ Halogenkokeplate med power-trinn	Innkobling: Sett kokeplatebryteren på trinn ⚡ . Kokeplatebryteren går inn i et spor. Utkobling: Drei kokeplatebryteren bort fra power-trinnet til ønsket koketrinn.

Kokeplate- og restvarmeindikator

Kokeplate- og restvarmeindikatoren lyser når en kokeplate er varm:

- Kokeplateindikator - under drift, kort tid etter at en kokeplate er slått på.
- Restvarmeindikator - etter tilberedning, når kokeplaten fremdeles er varm.

Du kan bruke restvarmen til å spare energi, f.eks. ved å holde en liten rett varm eller smelte sjokolade.

Innstilling av kokesone

I dette kapittelet finner du en beskrivelse av hvordan du stiller inn kokeplatene. I tabellen finner du koketrinn og koketider for de ulike rettene.

Inn- og utkobling av kokesonen

Du slår av og på kokesonen ved hjelp av kokeplatebryterne.

Innstilling av kokeplate

Med kokeplatebryterne stiller du inn varmeeffekten til kokeplatene.

Tilberedningstabell

I tabellen nedenfor finner du noen eksempler.

Koketider og koketrinn kan variere ut fra matvaretype og matvarenes vekt og kvalitet. Den faktiske koketiden kan derfor avvike fra dette.

Koketrinn 1 = laveste effekt

Koketrinn 9 = høyeste effekt

Symbolet i indikasjonfeltet viser hvilken kokeplate betjeningsfeltet gjelder for: f.eks.  gjelder for den bakre, høyre kokeplaten.

Merk: Kokeplaten reguleres ved at varmen kobles ut og inn. Selv på det høyeste effektrinnet kan varmen kobles ut og inn.

I tyktflytende retter må du røre om regelmessig.

Bruk koketrinn 9 til oppkoking.

	Trinn for videreko- king	Varighet for videre- koking i minutter
Smelting		
Sjokolade, glasur, gelatin	1	-
Smør	1-2	-
Oppvarming og varmhoding		
Gryterett (f.eks. linsegryte)	1-2	-
Melk**	1-2	-
Trekking, småkoking		
Melboller, potetballer	4*	20-30 min
Fisk	3*	10-15 min
Hvite sauser, f.eks. bechamelsaus	1	3-6 min
Koking, dampning, dampkoking		
Ris (med dobbel vannmengde)	3	15-30 min
Poteter med skall	3-4	25-30 min
Skrelte poteter	3-4	15-25 min
Deigvarer, pasta	5*	6-10 min
Gryterett, supper	3-4	15-60 min
Grønnsaker	3-4	10-20 min
Grønnsaker, dypfryste	3-4	10-20 min
Koking i trykkoker	3-4	-
Surring		
Rulader	3-4	50-60 min
Grytestek	3-4	60-100 min
Gulasj	3-4	50-60 min
Steking**		
Snitsel, naturell eller panert	6-7	6-10 min
Snitsel, dypfryst	6-7	8-12 min
Biff (3 cm tykk)	7-8	8-12 min
Fisk og fiskefilet, naturell	4-5	8-20 min
Fisk og fiskefilet, panert	4-5	8-20 min
Fisk og fiskefilet, panert og dypfryst, f.eks. fiskepinner	6-7	8-12 min
Panneretter, dypfryste	6-7	6-10 min
Pannekaker	5-6	fortløpende

* Kok videre uten lokk

** Uten lokk

Rengjøring og vedlikehold

I dette kapitlet kan du lese om hvordan kokesonen skal vedlikeholdes.

Du kan kjøpe egnede rengjørings- eller pleiemidler via kundeservice eller i vår nettbutikk.

Glasskeramikk

Rengjør kokesonen etter hver bruk. På den måten brenner ikke matrestene seg fast.

Kokesonen må være helt avkjølt før rengjøring.

Bruk kun rengjøringsmidler som er egnet til glasskeramikk. Følg rengjøringsanvisningene på emballasjen.

Bruk aldri:

- uforynnet oppvaskmiddel
- rengjøringsmiddel for oppvaskmaskiner
- skuremiddel

- aggressive rengjøringsmidler som stekeovnsspray eller flekkfjerner
- skuresvamper
- høytrykksspyler eller dampstråle

Kraftig smuss fjernes enklest med en glasskrape. Følg produsentens anvisninger.

Du kan også kjøpe en egnet glasskrape hos kundeservice eller i nettbutikken vår.

Kokesoneramme

For at du skal unngå skader på kokesonerammen bør du følge disse veiledningene:

- Bruk bare varmt såpevann.
- Ikke bruk etsende eller skurende rengjøringsmidler.
- Ikke bruk glasskrape.

Kundeservice

Hvis apparatet må repareres, står kundeservice til disposisjon.

E-nummer og FD-nummer:

Når du tar kontakt med kundeservice, må du alltid oppgi produktnummer (E-nr.) og produksjonsnummer (FD-nr.) for apparatet. Typeskiltet med numrene finner du på apparatpasset.

Vær klar over at det vil påløpe kostnader ved besøk av servicetekniker på grunn av feilbetjening også under garantitiden.

Kontaktadressene til alle land finnes i den vedlagte fortegnelsen over kundeservice.

Reparasjonsoppdrag og rådgivning ved feil

N 22 66 06 00

Du kan stole på produsentens kompetanse. Da kan du være sikker på at reparasjonen utføres av en kvalifisert servicetekniker som bruker originale reservedeler til å reparere husholdningsapparatet ditt.

SV Innehållsförteckning

Säkerhetsanvisningar	7
Skadeorsaker	8
Återvinning	8
Miljövänlig avfallshantering	8
Energispartips.....	8
Lär känna din spis	9
Kontroller	9
Kokzonerna	9
Kokzons- och restvärmeindikering	9
Ställa in hällen	9
Slå på och av hällen.....	9

Ställa in kokzon.....	9
Tillagningstider	10
Rengöring och skötsel	11
Glaskeramik.....	11
Hällinfattningen.....	11
Service	11

Utförligare information om produkter, tillbehör, reservdelar och service hittar du på Internet: www.bosch-home.com och onlineshop: www.bosch-eshop.com

⚠ Säkerhetsanvisningar

Läs anvisningen noggrant! Spara bruks- och monteringsanvisningen för framtida bruk och eventuella kommande ägare.

Kontrollera enheten efter uppäckning. Anslut inte enheten om den har transportskador.

Enheten är bara avsedd för normalt hemmabruk. Enheten är bara avsedd för matlagning. Håll enheten under uppsikt vid användning.

Enheten är inte avsedd för användning med extern timer eller fjärrkontroll.

Barn under 8 år och personer med begränsad fysisk, sensorisk eller mental färdighet eller som saknar erfarenhet eller kunskaper får bara använda enheten under överinseende av någon eller om de får lära sig hur man använder enheten säkert och vilka risker som finns.

Låt inte barn leka med enheten. Barn får bara göra rengöring och skötsel under uppsikt.

Brandrisk!!

- Varma oljor och fetter kan snabbt börja brinna. Lämna aldrig varma oljor och fetter utan uppsikt. Släck inte elden med vatten. Slå av kokzonen. Kväv elden med ett lock, brandfilt eller liknande.
- Kokzonerna blir mycket varma. Lagg aldrig brännbara föremål på hällen. Förvara inget på hällen.
- Enheten blir varm. Förvara aldrig brännbara föremål eller sprayflaskor i lådan direkt under hällen.

Risk för brännskador!!

Det blir mycket varmt på och runt kokzonerna. Ta aldrig på de heta ytorna. Håll barn under 8 år borta.

Risk för stötar!!

- Sprickor och hack i glaskeramiken innebär risk för stötar. Slå av automatsäkringen eller skruva ur proppen i proppskåpet. Kontakta service.
- Ångrengöring innebär risk för stötar. Använd inte ångrengöring.

- Reparationer som inte är fackmässigt gjorda är farliga. Det är bara servicetekniker utbildade av tillverkaren som får utföra reparationer. Om enheten är trasig, slå av säkringen i proppskåpet.

Risk för personskador!!

Vätska mellan kokzon och kastrull kan få den att plötsligt hoppa till. Se till så att kokzon och kastrullbotten är torra.

Skadeorsaker

Obs!

- Kastruller och stekpannor med grov botten repar glaskeramiken.
- Se till så att det inte kokar torrt i kastrullen. Det kan ge skador.
- Ställ aldrig heta stekpannor och kastruller på kontroller, display eller sarg. Det kan ge skador.

- Du kan skada hällen om du tappar hårda eller spetsiga föremål på den.
- Aluminiumfolie och plast kan smälta fast på de heta kokzonerna. Du kan inte använda spisskyddsfolie på hällen.

Översikt

I tabellen nedan hittar du några av de vanligaste skadorna:

Skador	Orsak	Åtgärd
Fläckar	Mat som kokat över	Ta genast bort mat som kokat över med glasskrapan.
	Olämpliga rengöringsmedel	Använd bara hållrengöring.
Repor	Salt, socker och sand	Använd inte hällen som avlastnings- eller arbetsyta.
	Kastruller och stekpannor som har bottnar med grov struktur repar glaskeramiken.	Kontrollera dina kastruller, grytor och pannor.
Missfärgningar	Olämpliga rengöringsmedel	Använd bara hållrengöring.
	Slitmärken från kastruller (t.ex. aluminium)	Lyft kastruller och stekpannor när du flyttar dem.
Urgröpning	Socker, sockerrik mat	Ta genast bort mat som kokat över med glasskrapan.

Återvinning

Packa upp enheten och lägg förpackningen i återvinningen.

Miljövänlig avfallshantering



Denna apparat fyller kraven enligt det europeiska direktivet 2002/96/EG om avfall som utgörs av eller innehåller elektriska eller elektroniska produkter (waste electrical and electronic equipment – WEEE). Direktivet anger den ram för tillbakatagande och återvinning av uttjänta apparater som gäller inom hela EU.

- Använd små kastruller när du lagar lite mat. En större kastrull som inte är full kräver mer effekt.
- Använd så lite vatten som möjligt vid tillagningen. Det spar effekt. Grönsakerna behåller sina vitaminer och mineraler.
- Sänk effektläget i rätt tid.
- Använd restvärmen i hällen. Slå av kokzonen 5-10 minuter innan maten är klar vid längre tillagningstider.

Energispartips

- Använd alltid lock som passar kastrullen eller grytan. Kokar du utan lock går det åt fyra gånger mer effekt. Glaslock gör att du kan se innehållet utan att ta av locket.
- Använd kastruller och stekpannor med jämn botten. Ojämna bottnar höjer effektförbrukningen.
- Se till så att bottendiametern på kastruller, grytor och stekpannor överensstämmer med storleken på kokzonen. För små kastruller på kokzonen leder till effektförluster. Obs! Kastrulltillverkarna anger ofta kastrullens övre diameter. Den är oftast större än bottendiametern.

Lär känna din spis

Bruksanvisningen gäller för olika hållar. På sidan 2 finns en typöversikt med måttangivelser.

Kontroller

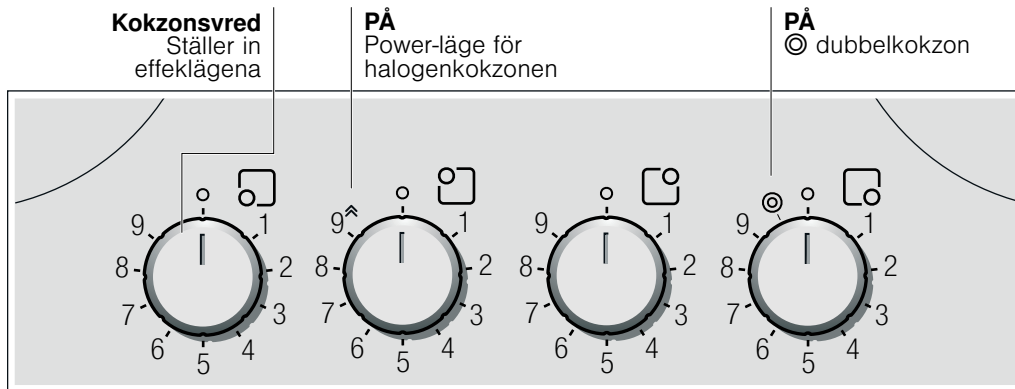

Kokzonerna

Kokzon	Slå på och av
○ Enkelkokzon	
◎ Dubbelkokzon	Slå på: Vrid kokzonsvredet åt höger till ◎. Ställ in effektläget. Slå av: Vrid kokzonsvredet till 0 och ställ in igen. Vrid aldrig kokzonsvredet förbi ◎-symbolen mot 0.
⊕ Halogenkokzon	Obs! Titta inte på halogenlampan, du blir bländad.
⊕ Halogenkokzon med Power-läge	Slå på: vrid kokzonsvredet till ^-läget. Kokzonsvredet snäpper fast. Slå av: Vrid kokzonsvredet från Power-läget till det effektläge du vill ha.

Kokzons- och restvärmeindikering

Kokzons- och restvärmeindikeringen lyser när kokzonen är het:

- Kokzonsindikering - vid användning, strax efter att du slagit på kokzonen.

- Restvärmeindikering - efter tillagning, när kokzonen fortfarande är het.

Du sparar energi om du utnyttjar restvärmen t.ex. för att varmhålla småvarmt eller smälta glasyr.

Ställa in hällen

Kapitlet beskriver hur du ställer in kokzonerna. Tabellen innehåller effektlägen och tillagningstider för olika maträtter.

Slå på och av hällen

Du slår på och av hällen med kokzonsvreden.

Ställa in kokzon

Kokzonsvreden ställer in effekten på kokzonerna.

Effektläge 1 = lägsta effekt

Effektläge 9 = högsta effekt

Displaysymbolen anger vilken kokzon indikeringen gäller: t.ex. för den högra, bakre kokzonen.

Anvisning: Hällen styr kokzonerna genom att slå på och av uppvärmningen. Den kan slå på och av uppvärmningen även vid högsta effekt.

Tillagningstider

I tabellen nedan hittar du några förslag på tillagningstider.

Tillagningstid och effektläge beror på matens typ, vikt och kvalitet. Så avvikelser kan förekomma.

Värmer du på tjockflytande mat, rör hela tiden.

Använd effektläge 9 för att koka upp.

	Effektläge för fortsatt tillagning	Fortsatt koktid i minuter
Smälta		
Choklad, chokladglasyr, gelatin	1	-
smör	1-2	-
Värma upp och varmhålla		
Gryta (t.ex.linsgryta)	1-2	-
Mjök**	1-2	-
Sjuda		
Kroppkakor, palt	4*	20-30 min.
Fisk	3*	10-15 min.
Vitsås, t.ex. bechamelsås	1	3-6 min.
Koka, ånga, ångkoka		
Ris (med dubbel vattenmängd)	3	15-30 min.
Skalpotatis	3-4	25-30 min.
Kokt potatis	3-4	15-25 min.
Pasta, nudlar	5*	6-10 min.
Grytor, soppor	3-4	15-60 min.
Grönsaker	3-4	10-20 min.
Grönsaker, djupfrysta	3-4	10-20 min.
Tryckkokning	3-4	-
Bräsera		
Rullader	3-4	50-60 min.
Grytstek	3-4	60-100 min.
Gulasch	3-4	50-60 min.
Steka**		
Schnitzel, opanerad eller panerad	6-7	6-10 min.
Schnitzel, djupfryst	6-7	8-12 min.
Biff (ca 3 cm tjock)	7-8	8-12 min.
Opanerad fisk och fiskfilé	4-5	8-20 min.
Panerad fisk och fiskfilé	4-5	8-20 min.
Fisk och fiskfilé, panerad och djupfryst, t.ex.fiskpinnar	6-7	8-12 min.
Frysrätter	6-7	6-10 min.
Pannkakor	5-6	kont.

* Fortsatt tillagning utan lock

** utan lock

Rengöring och skötsel

Anvisningarna i kapitlet hjälper dig att sköta hällen.
Lämpliga rengöringsmedel finns hos service eller i vår e-Shop.

Glaskeramik

Rengör hällen efter varje användning. Då bränner ev. matrester inte fast.

Rengör inte hällen förrän den svalnat tillräckligt.

Använd bara hållrengöring. Följ rengöringsanvisningarna på förpackningen.

Använd inte:

- Outspätt handdiskmedel
- Maskindiskmedel
- Skurmedel

- Kraftiga rengöringsmedel som ugnrensning eller fläckborttagning
- Svampar som repar
- Högtrycksvätt eller ångrengöring

Hårt sittande smuts tar du lättast bort med rakbladsskrapa som du hittar i butik. Följ tillverkarens anvisningar.

Lämpliga glasskrapor finns även hos service eller i vår e-Shop.

Hällinfattningen

Följ anvisningarna nedan, så slipper du skador på hällinfattningen:

- Använd bara varmvatten och lite diskmedel.
- Använd inga kraftiga eller skurande medel.
- Använd inte rakbladsskrapan.

Service

Om du behöver reparera enheten, så hjälper service dig.

E- och FD-nummer:

Ange produktens E- och FD-nummer vid kontakt med service. Typskylten med numren hittar du på garantibeviset till enheten.

Tänk på att serviceteknikerns besök inte är gratis vid felanvändning ens under garantitiden.

Olika länders kontaktuppgifter hittar du i bifogad förteckning över Serviceställen.

Reparationsuppdrag och råd vid fel

S 0771 11 22 77
local rate

Lita på tillverkarens kunnande. Då vet du att det är utbildade servicetekniker som gör reparationen med originalreservdelar till din vitvara.

Turvallisuusohjeet	12	Keittoalueen säätäminen	14
Vaurioiden syyt	13	Keittotaulukko	15
Ympäristönsuojelu	13	Puhdistus ja hoito	16
Ympäristöystävällinen jätteenpoisto	13	Keraaminen lasi	16
Energiansäästövihteitä	13	Keittotason kehys	16
Tutustuminen laitteeseen	14	Huoltopalvelu	16
Ohjauspaneeli	14		
Keittoalueet	14		
Keittoalueen ja jälkilämmön näyttö	14		
Keittotason säätäminen	14		
Keittotason kytkeminen päälle ja pois päältä	14		

Lisätietoja tuotteista, varusteista, varaosista ja palveluista löydät Internetistä: **www.bosch-home.fi** ja Online-Shopista: **www.bosch-eshop.com**

⚠ Turvallisuusohjeet

Lue tämä käyttöohje huolellisesti. Säilytä käyttö- ja asennusohje ja laitepassi myöhempää käyttöä tai seuraavaa käyttäjää varten.

Tarkasta laite, kun olet purkanut sen pakkauksesta. Jos laitteessa on kuljetusvaurioita, älä kytke laitetta käyttöön.

Tämä laite on tarkoitettu yksityisille kotitalouksille ja kodinomaiseen ympäristöön. Käytä laitetta vain ruoanvalmistukseen. Pidä laitetta käytön aikana silmällä.

Tätä laitetta ei ole suunniteltu käytettäväksi ulkopuolisen ajastimen tai kauko-ohjaimen kanssa.

Laitetta voivat käyttää yli 8 -vuotiaat lapset ja henkilöt, joiden fyysiset ominaisuudet, aistit tai henkiset valmiudet ovat rajoittuneet tai joilta puuttuu tarvittava kokemus ja osaaminen, jos heitä valvotaan tai heitä on opastettu laitteen turvallisessa käytössä ja he ovat ymmärtäneet laitteen vaarat.

Lapset eivät saa leikkiä laitteella. Lapset eivät saa puhdistaa tai huoltaa laitetta ilman valvontaa.

Palovaara!

- Kuuma öljy ja rasva syttyvät helposti palamaan. Älä jätä kuumaa öljyä tai rasvaa ilman valvontaa. Älä sammuta tulipaloa vedellä. Kytke keittoalue pois päältä. Tukahduta liekit varovasti kannella tai palopeitteellä tai vastaavalla.
- Keittoalueet kuumenevat hyvin kuumiksi. Älä aseta palavia esineitä keittotason päälle. Älä säilytä tavaroita keittotason päällä.
- Laite kuumenee. Älä säilytä palavia esineitä tai spraypulloja suoraan keittotason alla olevissa laatikoissa.

Palovamman vaara!

Keittoalueet ja niiden ympäristö kuumenevat hyvin kuumiksi. Älä kosketa kuumia pintoja. Pidä alle 8-vuotiaat lapset poissa laitteen läheltä.

Sähköiskun vaara!

- Säröt tai murtumat keraamisessa lasissa voivat aiheuttaa sähköiskun. Kytke sulake sulakerasiassa pois päältä. Soita huoltopalveluun.
- Puhdistaminen höyryn avulla voi aiheuttaa sähköiskun. Älä käytä höyrypuhdistimia.

Vaurioiden syyt

Huomio!

- Karkeat kattilan- ja pannunpohjat naarmuttavat keraamista lasia.
- Vältä kattiloiden kiehumista tyhjiksi. Se voi aiheuttaa vaurioita.
- Älä laita kuumia pannuja ja kattiloita ohjauspaneelin, näyttöalueen tai kehyksen päälle. Se voi aiheuttaa vaurioita.

Yhteenveto

Seuraavasta taulukosta löydät yleisimmät vauriot:

Vaurio	Syy	Toimenpide
Tahrat	Ylikiehunut ruoka	Poista ylikiehunut ruoka heti puhdistuslastalla.
	Sopimattomat puhdistusaineet	Käytä vain puhdistusaineita, jotka on tarkoitettu keraamiselle lasille
Naarmut	Suola, sokeri ja hiekka	Älä käytä keittotasoa työ- tai laskualustana
	Karkeat kattilan- ja pannunpohjat naarmuttavat keraamista lasia	Tarkasta astiasi.
Värjäytymät	Sopimattomat puhdistusaineet	Käytä vain puhdistusaineita, jotka on tarkoitettu keraamiselle lasille
	Kattilan aiheuttama hankauma (esim. alumiini)	Nosta kattiloita ja pannuja, kun siirrät niiden paikkaa.
Simpukanmuotoinen särö	Sokeri, hyvin sokeripitoiset ruoat	Poista ylikiehunut ruoka heti puhdistuslastalla.

- Epäasianmukaiset korjaukset ovat vaarallisia. Korjaukset saa suorittaa vain asianmukaisen koulutuksen saanut huoltoteknikko. Jos laite on rikki, kytke sulake sulakerasiassa pois päältä.

Loukkaantumisvaara!

Kattilan pohjan ja keittoalueen välissä oleva neste voi aiheuttaa kattilan yhtäkkisen hypähtämisen. Pidä keittoalue ja kattilan pohja aina kuivina.

- Kovien tai terävien esineiden putoaminen keittotason päälle voi aiheuta vaurioita.
- Alumiinifolio tai muoviasiast sulavat kuumen keittoalueen päällä. Lieden suojakalvo ei sovi keittotasolle.

Ympäristönsuojelu

Pura laite pakkauksesta ja hävitä pakkaus ympäristöystävällisesti.

Ympäristöystävällinen jätteenpoisto



Laite vastaa tyyppimerkinnältään EU:n sähkö- ja elektroniikkalaiteromusta antamaa direktiiviä 2002/96/EY (WEEE - waste electrical and electronic equipment). Direktiivi antaa puitemääräykset koko EU-alueella koskevalle laiteromun keräykselle, käsittelylle ja hyödyntämiselle.

Energiansäästövihjeitä

- Sulje kattilat aina sopivalla kannella. Ruoanvalmistus ilman kantta kuluttaa neljä kertaa enemmän sähköä. Lasikansi mahdollistaa tarkkailun ilman, että kantta tarvitsee nostaa.

- Käytä kattiloita ja pannuja, joissa on tasainen pohja. Epätasaiset pohjat nostavat sähkönkulutusta.
- Kattilan ja pannun pohjan halkaisijan pitää vastata keittoalueen kokoa. Erityisesti keittoalueelle liian pienten kattiloiden käyttö tuhlaa energiaa. Ota huomioon, että astioiden valmistajat ilmoittavat usein kattilan yläreunan halkaisijan. Se on yleensä suurempi kuin kattilan pohjan halkaisija.
- Käytä pienille määrille pientä kattilaa. Suuri, vajaa kattila kuluttaa paljon sähköä.
- Kypsennä vähällä vedellä. Se säästää energiaa. Vitamiinit ja mineraalit säilyvät vihanneksissa.
- Kytke oikeaan aikaan pienemmälle tehoalueelle.
- Käytä keittotason jälkilämpö hyväksi. Kytke keittoalue pois päältä jo 5-10 minuuttia ennen kypsymisajan päättymistä, jos kypsymisaika on pitkä.

Tutustuminen laitteeseen

Käyttöohjeet koskevat eri keittotasoja. Sivulta 2 löydät laitteen tyyppi- ja mittatiedot.

Ohjauspaneeli

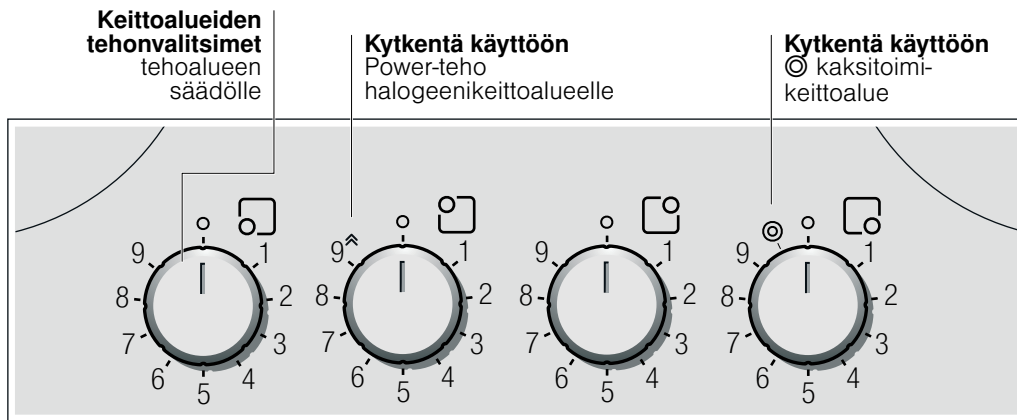

Keittoalueet

Keittoalue	Kytkeminen käyttöön ja pois käytöstä
○ Yksitoimikeittoalue	
☉ Kaksitoimikeittoalue	Kytkeminen käyttöön: käännä keittoalueen tehonvalitsinta oikealle kohtaan ☉. Säädä tehoalue. Kytkeminen pois käytöstä: käännä keittoalueen tehonvalitsin kohtaan 0 ja säädä uudelleen. Älä käännä keittoalueen tehonvalitsinta symbolin ☉ yli kohtaan 0.
⊕ Halogeenikeittoalue	Huomautus: Älä katso suoraan halogeenivaloon, se häikäisee.
⊕ Halogeenikeittoalue, jossa Power-teho	Kytkeminen käyttöön: aseta keittoalueen tehonvalitsin tehoalueelle⚡. Keittoalueen tehonvalitsin lukkiutuu. Kytkeminen pois käytöstä: käännä keittoalueen tehonvalitsin power-teholtasi tehoalueelle.

Keittoalueen ja jälkilämmön näyttö

Keittoalueen ja jälkilämmön näyttö  palaa, kun keittoalue on lämmin:

- Keittoalueen näyttö - käytön aikana, hetken kuluttua sen jälkeen, kun olet kytkenyt keittoalueen päälle.

- Jälkilämmön näyttö - keittämisen jälkeen, kun keittoalue on vielä lämmin.

Voit käyttää jälkilämmön hyväksesi ja säästää energiaa; voit esimerkiksi pitää pienen määrän ruokaa lämpimänä tai sulattaa kuorrutteen.

Keittotason säätäminen

Tästä luvusta löydät ohjeet keittoalueen säätämisestä. Taulukosta löydät tehoalueet ja kypsymisajat eri ruokalajeille.

Huomautus: Keittoalue säätelee kuumenemista päälle- ja päältäkytkennän avulla. Kuumeneminen voi suurimmallakin tehoalueella kytkeytyä päälle ja pois päältä.

Keittotason kytkeminen päälle ja pois päältä

Keittotaso kytketään päälle ja pois päältä keittoalueen tehovalitsimilla.

Keittoalueen säätäminen

Keittoalueen lämmitysteho asetetaan keittoalueen tehonvalitsimilla.

Tehoalue 1 = pienin teho

Tehoalue 9 = suurin teho

Symboli näyttöruudulla näyttää, mitä keittoaluetta näyttö koskee: esim.  keittoalue takana oikealla.

Keittotaulukko

Alla olevasta taulukosta löydät muutamia esimerkkejä.

Kypsymisajat ja tehoalueet riippuvat ruoan lajista, painosta ja laadusta. Poikkeamat ovat sen tähden mahdollisia.

Kun lämmität sakeaa ruokaa, sekoita säännöllisesti.

Käytä kiehautukseen tehoaluetta 9.

	Kypsennysteho	Kypsennysaika minuutteina
Sulatus		
Suklaa, kuorrute, liivate	1	-
Voi	1-2	-
Lämmittäminen ja lämpimänäpito		
Pata (esim. linssipata)	1-2	-
Maito**	1-2	-
Kypsennys alle kiehumapisteessä		
Knöödelit, mykyt	4*	20-30 min
Kala	3*	10-15 min
Valkoiset kastikkeet, esim. béchamelkastike	1	3-6 min
Keittäminen, höyrykypsennys, haudutus		
Riisi (kaksinkertaisessa vesimäärässä)	3	15-30 min
Kuoriperunat	3-4	25-30 min
Kuoritut perunat	3-4	15-25 min
Pastatuotteet	5*	6-10 min
Pataruoka, keitot	3-4	15-60 min
Vihannekset	3-4	10-20 min
Vihannekset, pakastetut	3-4	10-20 min
Kypsennys painekattilassa	3-4	-
Haudutus		
Kääryleet	3-4	50-60 min
Patapaisti	3-4	60-100 min
Gulassi	3-4	50-60 min
Paistaminen**		
Leike, paneroimaton tai paneroitu	6-7	6-10 min
Leike, pakastettu	6-7	8-12 min
Pihvi (3 cm paksu)	7-8	8-12 min
Kala ja kalafilee paneroimaton	4-5	8-20 min
Kala ja kalafilee paneroitu	4-5	8-20 min
Kala ja kalafilee, paneroitu ja pakastettu esim. kalapuikot	6-7	8-12 min
Pannuruoat pakastetut	6-7	6-10 min
Ohukaiset	5-6	paista kypsäksi

* kypsennys ilman kantta

** ilman kantta

Puhdistus ja hoito

Tästä luvusta löydät keittotason hoito-ohjeet.

Sopivia puhdistus- ja hoitoaineita on saatavana huoltopalvelusta tai e-Shopistamme.

Keraaminen lasi

Puhdista keittotaso aina ruoanlaiton jälkeen. Tällöin ruoanjätteet eivät pala kiinni.

Puhdista keittotaso vasta, kun se on jäähtynyt riittävästi.

Käytä vain puhdistusaineita, jotka on tarkoitettu keraamiselle lasille. Noudata pakkauksessa olevia puhdistusohjeita.

Älä käytä:

- laimentamatonta astianpesuainetta
- astianpesukoneeseen tarkoitettua pesuainetta
- hankausainetta

- voimakkaita puhdistusaineita kuten uuninpuhdistusainetta tai tahranpoistoainetta
- hankaavia sieniä
- painepesuria tai höyrysuihkua

Runsaan lian poistat parhaiten alan liikkeistä saatavana olevalla puhdistuslastalla. Noudata valmistajan ohjeita.

Sopiva puhdistuslasta on saatavana myös huoltopalvelusta tai e-Shopistamme.

Keittotason kehys

Noudata seuraavia ohjeita, jotta vältät keittotason kehysten vauriot:

- Käytä vain lämmintä astianpesuaineliuosta.
- Älä käytä voimakkaita tai hankaavia aineita.
- Älä käytä puhdistuslastaa.

Huoltopalvelu

Jos laitteesi täytyy korjata, huoltopalvelumme on käytettävissäsi.

Mallinumero ja sarjanumero:

Kun otat yhteyttä huoltopalveluun, ilmoita laitteesi mallinumero (E-numero) ja sarjanumero (FD-numero). Tyypikilven ja numerot löydät laitepassista.

Ota huomioon, että huoltoneuvojan käynti käyttövirheen takia aiheuttaa Sinulle kustannuksia myös takuuajana.

Kaikkien maiden yhteystiedot löydät oheisesta huoltoliikeluettelosta.

Korjaustilaus ja neuvonta häiriötilanteissa

FIN 020 751 0700
Fixed line 8,27 snt/call + 7 snt/min (inc. VAT 23%)
Mobile 8,27 snt/call + 15 snt/min (inc. VAT 23%)

Luota valmistajan asiantuntemukseen. Siten varmistat, että korjauksen tekee koulutettu huoltoteknikko, joka käyttää alkuperäisiä varaosia.

da Indholdsfortegnelse

Sikkerhedsanvisninger	17
Årsager til skader.....	18
Miljøbeskyttelse	18
Miljøvenlig bortskaffelse	18
Energisparetips	18
Lære apparatet at kende	19
Betjeningsfeltet.....	19
Kogezonerne	19
Kogezone- og restvarme-indikator.....	19
Indstille kogesektionen	19
Tænde og slukke kogesektionen	19

Indstille kogezone.....	19
Tilberedningstabel	20
Rengøring og pleje	21
Glaskeramik.....	21
Kogesektionens ramme	21
Kundeservice	21

Der findes yderligere oplysninger om produkter, tilbehør, reservedele og services på internettet: www.bosch-home.com og Online-Shop: www.bosch-eshop.com

⚠ Sikkerhedsanvisninger

Læs denne vejledning omhyggeligt igennem. Opbevar brugs- og montagevejledningen samt apparatpasset til senere brug eller til kommende ejere af apparatet.

Kontroller apparatet, når det er pakket ud. Apparatet må ikke tilsluttes, hvis det har transportskader.

Dette apparat er udelukkende beregnet til ikke-erhvervsmæssig anvendelse i private husholdninger. Apparatet må udelukkende anvendes til tilberedning af madretter. Apparatet skal altid være under opsyn, når det er i drift.

Dette apparat er ikke beregnet til brug med et eksternt tidsur eller en fjernbetjening.

Dette apparat kan benyttes af børn fra 8 år og af personer med reducerede fysiske, sensoriske eller mentale evner eller manglende erfaring eller viden, hvis de er under opsyn eller er blevet instrueret i sikker brug af apparatet og har forstået de farer og risici, der kan være forbundet med brugen af apparatet.

Børn må ikke bruge apparatet som legetøj. Rengøring og vedligeholdelse må ikke udføres af børn, uden at de er under opsyn.

Brandfare!

- Varm olie og fedtstof kan hurtigt blive antændt. Lad aldrig varm olie eller fedtstof være uden opsyn. Sluk aldrig ild med vand. Sluk for kogezonen. Kvæl forsigtigt flammerne med et låg, et brandtæppe eller lignende.
- Kogezonerne bliver meget varme. Læg aldrig brændbare genstande på kogesektionen. Opbevar ikke genstande på kogesektionen.
- Apparatet bliver meget varmt. Opbevar ikke brændbare genstande eller spraydåser i skuffen direkte under kogesektionen.

Fare for forbrænding!

Kogezonerne og deres omgivelser bliver meget varme. Rør aldrig ved fladerne, når der er varme. Hold børn under 8 år på sikker afstand.

Fare for elektrisk stød!

- Knæk eller brud i glaskeramikken kan forårsage elektrisk stød. Slå sikringen i sikringskabet fra. Kontakt kundeservice.
- Rengøring med damp kan medføre elektriske stød. Anvend ikke damprenser.
- Fagligt ukorrekte reparationer er farlige. Kun uddannede

Årsager til skader

Pas på!

- Ru gryde- og pandebunde laver ridser i glaskeramikken.
- Undgå at koge gryder tørre. Der kan opstå skader.
- Sæt aldrig varme pander og gryder på betjeningsfeltet, indikatorområdet eller rammen. Der kan opstå skader.

Oversigt

I tabellen herunder findes en oversigt over de hyppigste skader.

Skade	Årsag	Afhjælpning
Pletter	Overkogt mad	Fjern overkogt mad med en glasskraber med det samme.
	Uegnede rengøringsmidler	Anvend kun rengøringsmidler, der er beregnet til glaskeramik
Ridser	Salt, sukker og sand	Anvend ikke kogesektionen som arbejds- eller afsætningsplads.
	Ru gryde- og pandebunde ridser glaskeramikken.	Undersøg gryder og pander.
Misfarvninger	Uegnede rengøringsmidler	Anvend kun rengøringsmidler, der er beregnet til glaskeramik
	Afslid fra gryder (f.eks. aluminium)	Løft gryder og pander, når de flyttes.
Muslingefor- mede skader i glasset	Sukker, retter med højt sukkerindhold	Fjern overkogt mad med en glasskraber med det samme.

serviceteknikere må udføre reparationer. Hvis apparatet er defekt, skal sikringen i sikringskabet slås fra.

Fare for tilskadekomst!

Hvis der er væske mellem grydebund og kogezone, kan gryden pludselig hoppe på kogezone. Sørg for, at både kogezone og grydebund altid er tørre.

- Hvis der falder hårde eller spidse genstande ned på kogesektionen, kan der opstå skader.
- Alufolie eller plastskåle smelter fast på varme kogezone. Der må ikke anvendes beskyttelsesfolie på kogesektionen.

Miljøbeskyttelse

Pak apparatet ud af emballagen, og bortskaf emballagen miljømæssigt korrekt.

Miljøvenlig bortskaffelse



Dette apparat er i overensstemmelse med det europæiske direktiv 2002/96/EF om affald af elektrisk og elektronisk udstyr (waste of electrical and electronic equipment – WEEE). Direktivet fastsætter rammen for en tilbagetagning og nyttiggørelse af WEEE i hele den Europæiske Union.

- Bundens diameter på gryder og pander skal passe til kogezonens størrelse. Især medfører for små gryder på kogezonerne spild af energi. Bemærk: Producenter af gryder og pander angiver ofte den øvre diameter. Den er for det meste større end bundens diameter.
- Brug små gryder til små portioner. En stor gryde, der ikke er fyldt helt op, forbruger meget energi.
- Tilbered med små mængder vand. Det sparer energi. Grøntsager bevarer deres indhold af vitaminer og mineraler.
- Indstil i god tid kogezonen til et lavere kogetrin.
- Udnyt restvarmen i kogezonen. Ved længere tilberedningstid kan der allerede slukkes for kogezonen 5-10 minutter, inden tilberedningstiden er slut.

Energisparetips

- Læg altid et låg på gryden, som passer i størrelsen. Ved tilberedning uden låg bruges der meget mere energi. Med et glaslåg er det muligt at se indholdet i gryden uden at tage låget af.
- Brug gryder og pander med plan bund. Hvis bunden ikke er plan, forøges energiforbruget.

Lære apparatet at kende

Brugsanvisningen gælder for forskellige kogesektioner. På side 2 er der en oversigt over de forskellige typer med angivelse af mål.

Betjeningsfeltet

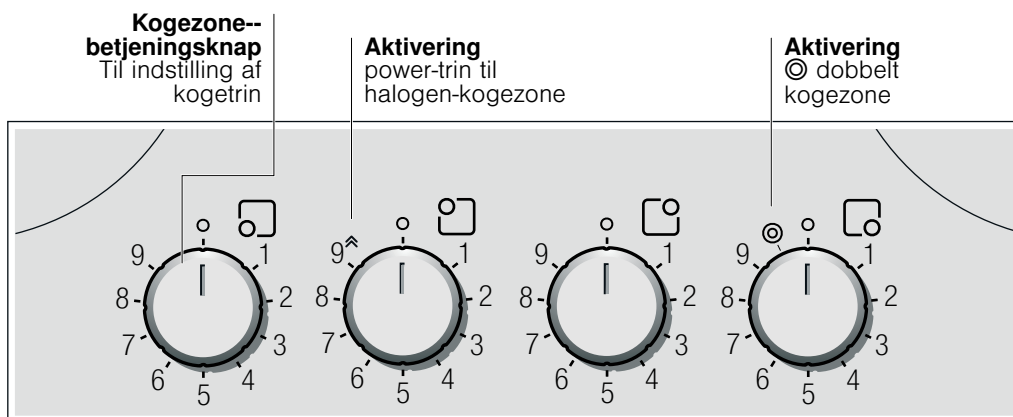

Kogezonerne

Kogezone	Aktivere og deaktivere
○ Enkelt kogezone	
☉ Dobbelt kogezone	Aktivere: Drej kogezone-betjeningsknap mod højre til ☉. Indstil kogetrinnet. Deaktivere: Drej kogezone-betjeningsknappen på 0, og indstil igen. Drej aldrig kogezone-betjeningsknappen forbi symbolet ☉ til 0.
⊕ halogen-kogezone	Bemærk! Se ikke direkte i halogenlyset - det blænder.
⊕ halogen-kogezone med power-trin	Aktivere: Sæt kogezone-betjeningsknappen på trin . Kogezone-betjeningsknappen går i indgreb. Deaktivere: Drej kogezone-betjeningsknappen fra power-trinnet til det ønskede kogetrin.

Kogezone- og restvarme-indikator

Kogezone- og restvarme-indikatoren lyser, når en kogezone er varm:

- Kogezone-indikator - lyser under brugen og kort tid efter at De har tændt for en kogezone.

- Restvarme-indikator - lyser efter madlavning, når kogezonen stadig er varm.

De kan udnytte restvarmen og spare på energien, f.eks. ved at holde en lille ret varm eller smelte overtrækschokolade.

Indstille kogesektionen

I dette kapitel får De at vide, hvordan De indstiller kogezonerne. I tabellen kan De se kogetrin og tilberedningstider for forskellige retter.

Bemærk: Kogezonen styrer opvarmningen ved at tænde/slukke for varmelegemet. Selv ved den højeste effekt kan varmelegemet hhv. tænde/slukke.

Tænde og slukke kogesektionen

Kogesektionen tændes og slukkes med kogezone-betjeningsknapperne.

Indstille kogezone

Kogezonernes varmeeffekt indstilles med kogezone-betjeningsknapperne.

Kogetrin 1 = laveste effekt

Kogetrin 9 = højeste effekt

Symbolet i indikatorfeltet viser, for hvilken kogezone indikatoren gælder: F.eks. for den bageste kogezone til højre.

Tilberedningstabel

I nedenstående tabel findes nogle eksempler på tilberedning.

Tilberedningstiderne og kogetrinnene afhænger af madvarenes art, vægt og kvalitet. Derfor kan der være afvigelser.

Ved opvarmning af tyktflydende retter omrøres regelmæssigt.

Brug kogetrin 9 til opkogning.

	Viderekogningstrin	Tilberedningstid i minutter
Smeltning		
Chokolade, overtrækschokolade, husblas	1	-
Smør	1-2	-
Opvarmning og varmholdning		
Sammenkogte retter (f.eks. linsegryde)	1-2	-
Mælk**	1-2	-
Trække, simre		
Melboller, kødboller	4*	20-30 min.
Fisk	3*	10-15 min.
Hvide saucer, f.eks. bechamelsauce	1	3-6 min.
Kogning, dampning		
Ris (med dobbelt mængde vand)	3	15-30 min.
Pillekartofler	3-4	25-30 min.
Hvide kartofler	3-4	15-25 min.
Dejretter, pasta	5*	6-10 min.
Sammenkogte retter, supper	3-4	15-60 min.
Grøntsager	3-4	10-20 min.
Grøntsager, dybfrosne	3-4	10-20 min.
Tilberedning i trykkoger	3-4	-
Grydestegning		
Benløse fugle	3-4	50-60 min.
Grydesteg	3-4	60-100 min.
Gullasch	3-4	50-60 min.
Stegning**		
Schnitzel, naturel eller paneret	6-7	6-10 min.
Schnitzel, dybfrossen	6-7	8-12 min.
Steak (3 cm tyk)	7-8	8-12 min.
Fisk eller fiskefilet, naturel	4-5	8-20 min.
Fisk eller fiskefilet, paneret	4-5	8-20 min.
Fisk og fiskefilet, paneret og dybfrost, f.eks. fiskepinde	6-7	8-12 min.
Panderetter, dybfrosne	6-7	6-10 min.
Pandekager	5-6	fortløbende

* Videretilberedning uden låg

** Uden låg

Rengøring og pleje

I dette kapitel findes anvisninger til, hvordan kogesektionen skal plejes.

Der kan købes egnede rengørings- og plejemidler via Kundeservice eller i vores e-Shop.

Glaskeramik

Rengør altid kogesektionen, hver gang den har været i brug. På den måde brænder madrester ikke fast.

Rengør først kogesektionen, når den er kølet tilstrækkeligt af.

Anvend kun rengøringsmidler, der er beregnet til glaskeramik. Følg anvisningerne til rengøring på emballagen.

Brug aldrig:

- ufortyndet håndopvaskemiddel
- rengøringsmidler til opvaskemaskinen
- skurende rengøringsmidler

- aggressive rengøringsmidler som f.eks. ovenrens og pletfjerner
- ridsende rengøringsvampe
- højtryksrensere eller dampstråler

Stærk tilsmudsning fjernes bedst med en glasskraber, som kan købes i almindelige forretninger. Følg producentens anvisninger.

De kan også købe en egnet glasskraber via Kundeservice eller i vores e-Shop.

Kogesektionens ramme

For at undgå beskadigelse af kogesektionens ramme skal følgende anvisninger overholdes:

- Brug udelukkende varmt opvaskevand til rengøringen.
- Der må ikke bruges ætsende eller skurende midler.
- Anvend aldrig glasskraber på kogesektionens ramme.

Kundeservice

Hvis Deres apparat skal repareres, står vores kundeservice til Deres rådighed.

E-nummer og FD-nummer:

Når De kontakter vores serviceafdeling, skal De opgive komfurets E-nummer og FD-nummer. Typeskiltet med numrene findes i apparatets papirer.

Vær opmærksom på, at det også indenfor garantiperioden ikke er gratis at få besøg af en tekniker fra kundeservice, hvis det viser sig, at apparatet er blevet betjent forkert.

Kontaktdataene for alle lande findes i vedlagte kundeservicefortegnelse.

Reparationsordre og rådgivning i tilfælde af fejl

DK 44 89 89 85

De kan altid stole på, at producenten har den største kompetence. Når reparationerne bliver udført af producenten, kan man være sikker på, at de bliver udført af uddannede serviceteknikere, som anvender originale reservedele.



Robert Bosch Hausgeräte GmbH

Carl-Wery-Straße 34

81739 München

Germany

www.bosch-home.com



9000269922

910321