

9000 231 748 (8612)

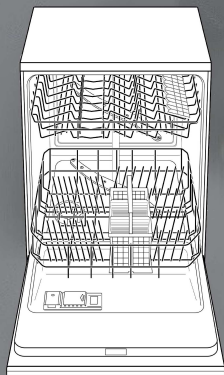

## Opvaskemaskiner

da Betjeningsvejledning



**BOSCH**

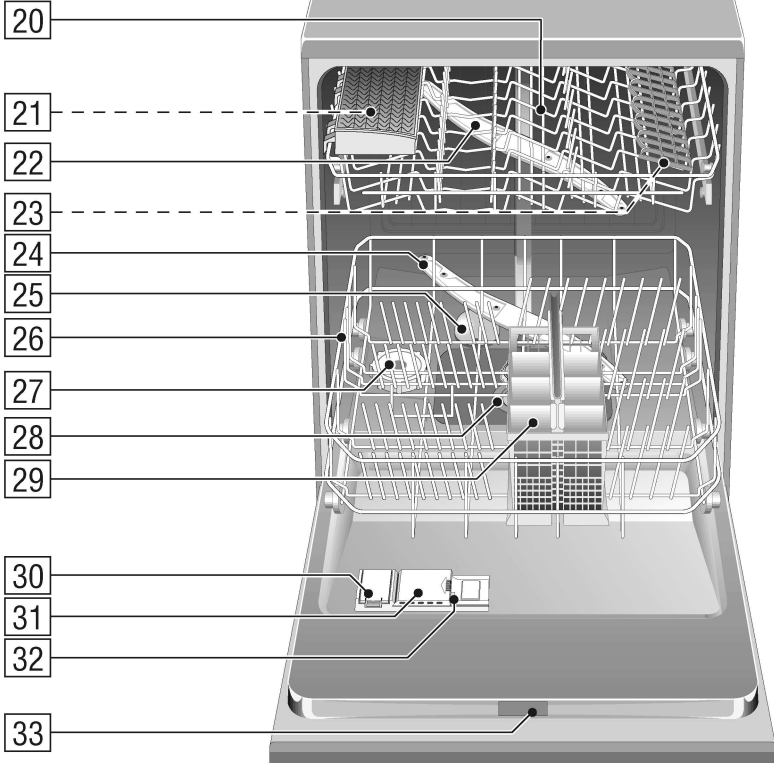
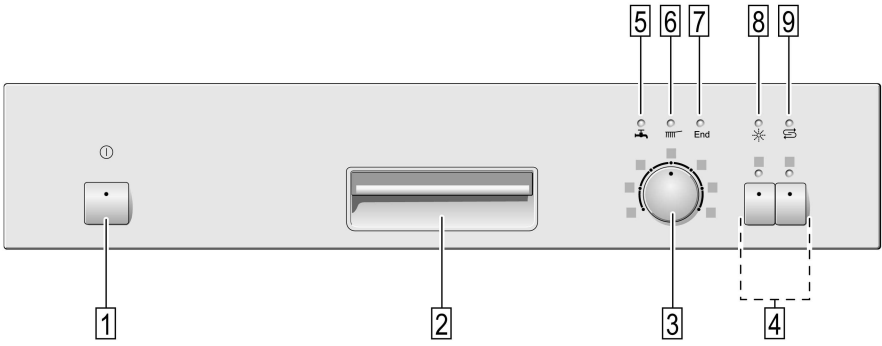

## da Indhold

Sikkerhedshenvisninger .....	4	Opvask .....	15
Lær maskinen at kende .....	6	Ekstra funktioner* .....	16
Afkalkningsanlægget .....	7	Vedligeholdelse og pleje .....	17
Påfyldning af salt .....	8	Mindre driftsforstyrrelser .....	19
Påfyldning af afspændingsmiddel	9	Kundeservice .....	22
Service .....	10	Henvisninger .....	23
Opvaskemiddel .....	12	Installation .....	23
Programoversigt .....	14	Bortskaffelse .....	25

## Sikkerhedshenvisinger

### Når maskinen leveres

- Kontrollér straks emballage og opvaskemaskine for transportskader. Tag ikke maskinen i brug, hvis den er beskadiget. Kontakt leverandøren.
- Bortskaf emballagen iht. gældende forskrifter.

### Når maskinen installeres

- Maskinen skal opstilles og tilsluttes iht. installations- og monterings-anvisningen.
- Opvaskemaskinen skal være afbrudt under installationsarbejdet.
- Kontrollér at jordledningssystemet for den elektriske husinstallation er installeret iht. gældende forskrifter.
- De elektriske tilslutningsbetingelser og angivelserne på opvaskemaskinens typeskilt skal stemme overens.
- Skal opvaskemaskinen monteres i et skabelement, skal denne fastgøres korrekt på bagsiden.
- For at sikre, at maskinen står fast og ikke vipper fremover, når maskinen åbnes, skal indbygnings- og integrerbare modeller indbygges under en bordplade, som er fastgjort til skabe på begge sider af maskinen.
- Stikket skal være frit tilgængeligt, når maskinen er indbygget.
- Ikke alle modeller: Maskiner med AQUA-STOP har et kunststofhus, med en elektrisk ventil, ved vandhanen. Slangen må ikke skæres over og kunststofhuset må ikke dypes i vand.



#### Advarsel

Hvis maskinen ikke står i en niche, og en sidevæg således er tilgængelig, skal området omkring dørhængslet have en beklædning af sikkerhedsmæssige årsager. (Fare for tilskadekomst) Beklædningerne kan fåes som ekstra tilbehør hos serviceafdelingen eller i faghandlen.

### Daglig brug



#### Advarsel

Knive og andet køkkengrej med skarpe spidser skal anbringes i bestikkurven med spidsen nedad eller lægges vandret i servicekurven.

- Brug kun opvaskemaskinen til husholdningsbrug og kun til det fastlagte formål: Opvask af husholdningsservice.
- Man må hverken sætte eller stille sig på den åbne dør. Maskinen kan vippe.
- Ved gulvmodeller skal man være opmærksom på, at maskinen kan vippe, hvis kurvene er overfyldte.
- Vandet i opvaskemaskinen er ikke drikkevand.
- Kom ikke opløsningsmiddel i opvaskemaskinen. Fare for eksplosion.
- Åben døren forsigtigt, hvis den skal åbnes under programkørslen. Der er fare for, at varmt vand kan sprøjte ud af maskinen.
- Opvaskemaskinen bør kun åbnes i kort tid til påfyldning og tømning for at undgå kvæstelser (f.eks. fare for at snuble).
- Overhold sikkerheds- og brugsinstruktionerne på emballagen til opvaskemiddel og afspændingsmiddel.

## Hvis der er børn i nærheden

- Brug børnesikringen efter behov. En nøjagtig beskrivelse findes i omslaget
- Tillad ikke børn at lege med eller betjene maskinen.
- Opvaskemiddel og afspændingsmiddel skal opbevares uden for småbørns rækkevidde. Disse kan føre til ætsninger i mund, svælg og øjne eller til kvælning.
- Børn må ikke komme i nærheden af opvaskemaskinen, når den er åben, da der kan være opvaskemiddelrester i maskinen.
- Er maskinen monteret i et højskab, skal man passe på, at børn ikke får fingrene i klemme eller på anden måde kommer til skade mellem maskinens dør og den underliggende skabsdør, når maskindøren åbnes og lukkes.

## Hvis der opstår skader

- Reparationsarbejde og indgreb i maskinen må kun gennemføres af en fagmand. Dette kræver, at skabet er afbrudt fra nettet. Træk netstikket ud (træk ikke i tilslutningskablet!) eller sluk for sikringen. Luk for vandhanen.

## Bortskaffelse

- Gør gamle maskiner ubrugelige med det samme for at udelukke senere uheld.
- Bortskaf maskinen iht. gældende forskrifter.



### Advarsel

Børn kan komme til at blive spærret inde i maskinen (kvælningsfare) eller komme i andre situationer. Derfor: Træk kablet ud af stikdåsen, skær kablet af og bortskaf det. Ødelæg dørlåsen, så døren ikke længere kan lukke til.

## Før første opvask

Din maskine er blevet kontrolleret, før den forlod fabrikken. For at fjerne mulige prøvevandsrester startes maskinen første gang **uden service** ved højeste temperatur. Fyld salt, afspændingsmiddel og opvaskemiddel i de dertil indrettede påfyldningssteder.

## Lær maskinen at kende

Betjeningspanelet og den indvendige side af maskinen er illustreret forrest i omslaget.

I teksten henvises til de enkelte positioner.

### Betjeningspanel

- 1 Hovedafbryder
- 2 Dørgreb
- 3 Programvælger (forsænkbar \*)
- 4 Ekstrafunktioner \*
- 5 Vandtilløb kontrolleres indikator
- 6 Programforløb-indikator
- 7 Programslut-indikator
- 8 Indikator for afspændingsmiddel
- 9 Indikator for salt

\* ikke alle modeller

### Indvendig

- 20 Overkurv
- 21 Ekstra bestikkurv til den øverste kurv \*
- 22 Jverste spulearm
- 23 Hylder \*
- 24 Nederste spulearm
- 25 Svømmer \*\*
- 26 Underkurv
- 27 Beholder til salt
- 28 Sier
- 29 Bestikkurv
- 30 Beholder til afspændingsmiddel
- 31 Sæbeautomat
- 32 Lås
- 33 Typeskilt

\* ikke alle modeller

\*\* Svømmeren sørger for, at der ikke løber for meget vand ind i maskinen. Den må kun vedligeholdes samt monteres og demonteres af en servicetekniker.

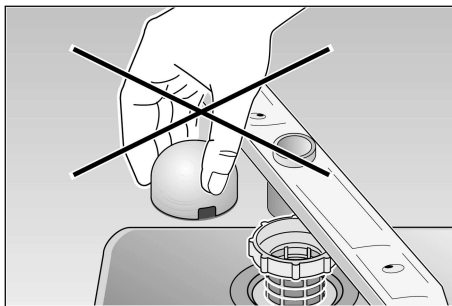

### Indkøb før maskinen tages i brug første gang:

- Salt
- Opvaskemiddel
- Afspændingsmiddel

Anvend udelukkende produkter, der egner sig til brug i opvaskemaskine.

## Afkalkningsanlægget

God opvask opnås bedst med blødt, dvs. kalkfattigt vand, da der ellers aflejres hvide kalkrester på servicet.

Almindeligt vand over en bestemt hårdhedsgrad skal derfor afkalkes, før det kan benyttes i opvaskemaskinen.

Dette gøres med salt, som fyldes i opvaskemaskinens afkalkningsanlæg.

Indstillingen afhænger af vandets hårdhedsgrad.

### Indstilling af afkalkningsanlægget

- Det lokale vandværk kan oplyse om vandets hårdhedsgrad.
- Indstillingen fremgår af hårdhedstabellen.
- Luk døren
- Drej programvælgeren  ud fra kl. 12 positionen et hak mod venstre.

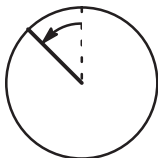

- Tænd for hovedafbryderen  og hold den nede i min. 3 sek. Indikatoren  blinker og lampen over symbolerne og lyser. (vandets hårdhedsgrad er indstillet på trin 2 på fabrikken)
- Den indstillede værdi ændres på følgende måde: Drej på programvælgeren . Du kan vælge en indstillingværdi mellem 0 og 3, afhængigt af vandets hårdhed.

Når lamperne , og End lyser, er den maks. hårdhedsgrad nået. Øges hårdhedsgraden igen, slukker lamperne, og hårdhedsgraden er stillet på trin 0 (der lyser ikke nogen lampe).

- Sluk for hovedafbryderen . Den indstillede værdi er gemt i maskinen.

### Hårdhedstabel

°dh	°FH	°Clarke	mmol/l				
0-6	0-11	0-8	0-1,1	0			
7-16	12-29	9-20	1,2-2,9	1			
17-21	30-37	21-26	3,0-3,7	2			
22-35	38-62	27-44	3,8-6,2	3			

## Påfyldning af salt

Salt skal altid påfyldes umiddelbart før maskinen tændes. Derved opnås, at overløbende saltopløsning skylles ud med det samme, hvorved opvaskningsbeholderen ikke korroderer.

- Åbn skruelåsen på forrådsbeholderen 27.
- Fyld ca. 1 liter vand i saltbeholderen, før maskinen tages i brug første gang.
- Fyld saltbeholderen helt op med salt (**ikke almindeligt køkkensalt**) (max. 1,5 kg). Når salt påfyldes, fortrænges vand, som derefter løber ud.

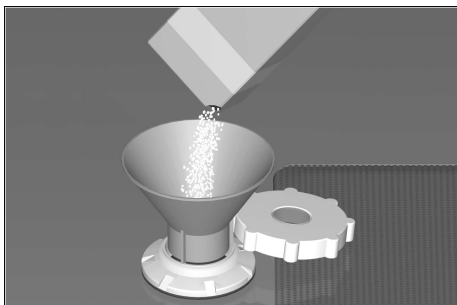

Indikatoren for salt 9 i betjeningspanelet lyser og slukker først efter et stykke tid, når der har dannet sig en tilstrækkelig stor saltkoncentration. Er vandets hårdhedsgrad „0“, skal der ikke påfyldes salt, da maskinen så ikke har brug for salt, saltindikatoren er slukket.



### Advarsel

Der må aldrig komme opvaskemiddel i saltbeholderen, da dette ødelægger afkalkningsanlægget.

### Indikator for salt

Så snart indikatoren for salt 9 lyser i panelet, skal salt påfyldes umiddelbart før maskinen startes igen.



Afhængigt af hvor ofte maskinen anvendes og hvordan vandets hårdhedsgrad er indstillet på maskinen, kan det vare flere måneder, indtil salt skal påfyldes.



## Påfyldning af afspændingsmiddel

Afspændingsmidlet bruges til at sikre pletfri service og flotte glas. Anvend kun afspændingsmiddel til opvaskemaskiner.

- Klap dækslet på afspændingsmiddelbeholderen **30** op.

Tryk på markeringen (1 ) på dækslet samtidigt med at dækslet løftes i betjeningsnippen (2 ) .

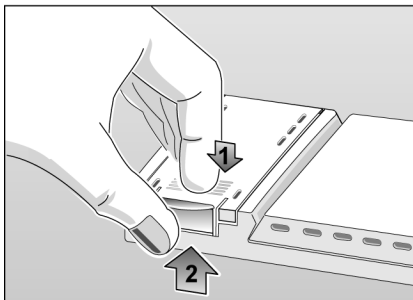

- Påfyld forsigtigt afspændingsmiddel til lige under påfyldningsåbningens kant.

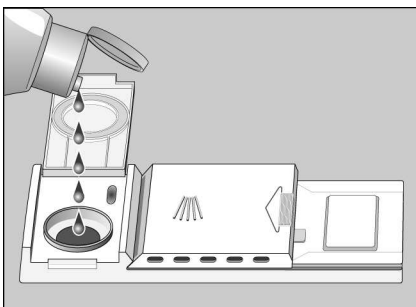

- Luk dækslet (til der lyder et tydeligt smæld).

Spildt afspændingsmiddel fjernes med en klud, da der ellers kan danne sig store mængder skum, næste gang maskinen bruges.

## Dosering af afspændingsmiddel

Doseringen reguleres trinløst. Fra fabrikken er den stillet på 4.

Doseringen af afspændingsmiddel skal kun justeres, hvis der kommer striber eller pletter på servicet.

- Opstår der striber, drejes regulatoren mod –.
- Opstår der kalkpletter, drejes regulatoren mod +.

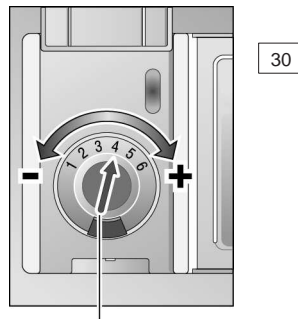

Indstilling af  
afspændingsmiddel

## Indikator for afspændingsmiddel

Så snart indikatoren for afspændingsmiddel lyser på blenden **8**, påfyldes afspændingsmiddel.

## Service

### Ikke egnet

- Bestik og service af træ.
- Fine dekorationsglas, kunsthåndværk (service) og antikt service. Disse dekorationer kan ikke tåle opvaskemaskine.
- Plastdele, der ikke kan tåle varmt vand.
- Kobber- og tinservice.
- Service, der er snavset til med aske, voks, smørefedt eller farve.
- Materialer, der kan suge vand op (f.eks. svampe, klude).

Dekorert glas, aluminiums- og sølvdele kan misfarves og blegne, hvis de kommer opvaskemaskinen. Også andre glassorter (som f.eks. genstande af krystalglas) kan blive matte efter gentagen vask i opvaskemaskinen.

### Anbefaling:

Køb i fremtiden kun service, der kan sættes i opvaskemaskinen.

## Beskadigelse af glas og service

### Årsag:

- Glas og glasfremstillingsproces.
- Sæbens kemiske sammensætning.
- Opvaskemaskinens vandtemperatur og programvarighed.

### Anbefaling:

- Benyt glas og porcellæn, som er egnet til vask i maskine iht. fabrikanten.
- Benyt en sæbeart, som sælges under betegnelsen serviceskånende. Spørg fabrikanten til råds.
- Vælg et program med en så lav temperatur og en så kort programvarighed som mulig.
- Beskadigelser af glas og bestik undgås bedst ved at tage det ud af maskinen, så snart programmet er færdigt.

## Service sættes i maskinen

- Madrester, f.eks. knogle/brusk og frugtsten, skal fjernes fra servicet. Det er ikke nødvendigt at skylle service og bestik.
- Placer servicet i maskinen på en sådan måde, at
  - det står sikkert og ikke kan vælte.
  - alle beholdere stilles med åbningen nedad.
  - dele med buer eller fordybninger står på skrå, så vandet kan løbe af.
  - det ikke generer de to spulearnes roterende bevægelse.

meget små servicedele bør ikke blive vasket i maskinen, eftersom de hurtigt kan falde ud af kurvene.

## Fjern servicen

For at undgå, at der drypper vand ned i den nederste kurv fra den øverste kurv, anbefales det først at tømme den nederste kurv og derefter den øverste kurv.

## Kopper og glas

Øverste kurv 20

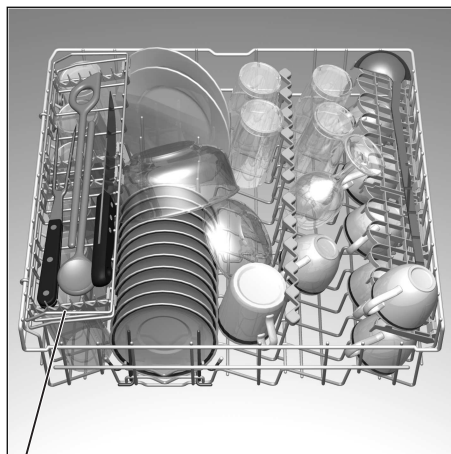

\* ikke alle modeller

## Gryder

Nederste kurv 26

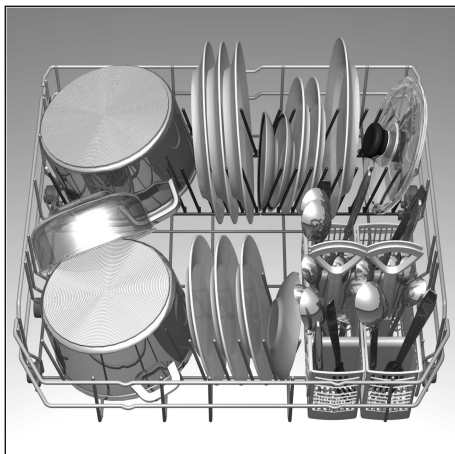

## Bestik

Bestik skal altid placeres usorteret med spisefladen nedad. På den måde når sprøjtestrålen bedst de enkelte dele.

For at undgå kvæstelser bør lange, spidse dele og knive placeres på hylden (på nogle modeller) eller på knivhylden (fås som tilbehør).

## Klapbare holdere \*

\* ikke alle modeller

Holderne kan klappes om for at gøre det nemmere at anbringe gryder og skåle.

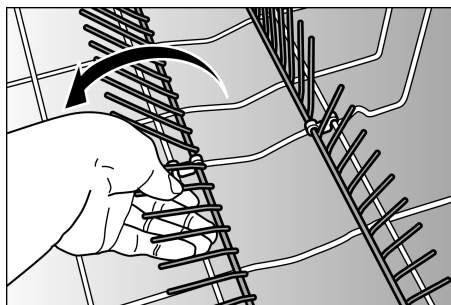

## Hylderne \*

\* Ikke alle modeller

Langstilkede og høje glas placeres op mod kanten af hylderne – ikke op mod service.

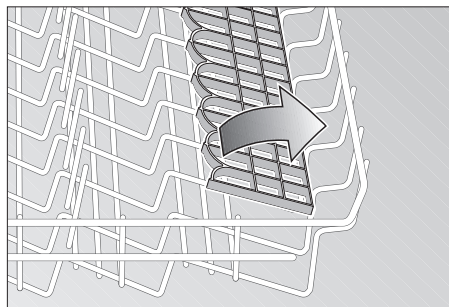

Lange genstande, serverings- og salatbestik, skeer eller knive placeres på hylderne, så de ikke hindrer spulearmene i at dreje.

## Holder til små dele \*

\* ikke alle modeller

Her kan lette plastdele som f.eks. bægre, låg osv. holdes sikkert og godt.

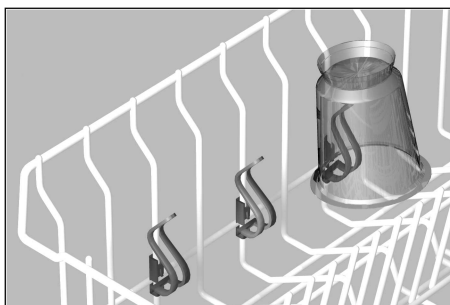

## Justering af kurvehøjde \*

\* Ikke alle modeller

Overkurven kan justeres i højden, hvis det ønskes, for at skaffe mere plads til højt service i over- eller underkurven.

- Træk overkurven ud.
- Træk overkurven ud og sæt den på plads i de øverste eller nederste ruller.

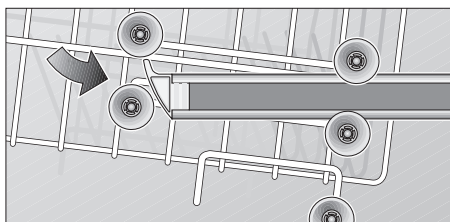
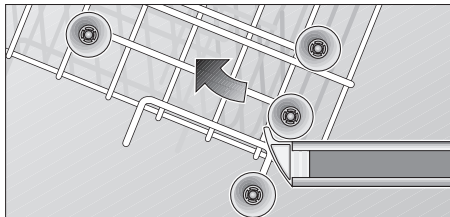

## Opvaskemiddel

Man kan anvende maskinopvaskemiddel i både pulver- og flydende form samt som tabletter (almindeligt opvaskemiddel må ikke benyttes!!).

Ved brug af fosfatfrit opvaskemiddel kan der, hvis vandet er meget „hårdt“, lettere opstå hvide aflejringer på servicet og karret. Dette kan afhjælpes ved at tilsætte en større mængde maskinopvaskemiddel.

Det fremgår af opvaskemidlets etiket, om det er egnet til opvask af sølvdele.

Yderligere spørgsmål om opvaskemidler bedes rettet til serviceafdelingen hos den enkelte opvaskemiddelfabrikant.

## Sæbeautomat med doseringshjælp

Doseringsinddelingen i sæbeautomaten gør det nemmere at påfylde den rigtige mængde.

Nederste linje: 15 ml

Mellemste linje: 25 ml

Fyldt helt op: 40 ml

Er sæbeautomaten 31 endnu lukket, trykkes på låsepalen 32 for at åbne den.

## Påfyldning af opvaskemiddel

- Kom opvaskemiddel i sæbeautomaten 31. Dosering: se fabrikantens forskrifter på opvaskemidlets emballage.



### Henvisning

Da opvaskemiddeltabletter fra forskellige fabrikanter ikke har den samme opløsningssevne, kan det ske, at tabletten ikke giver den fulde opvaskekraft (f.eks. hvis programmet er for kort).

Pulveropvaskemidler er bedst egnet til disse programmer.

Ved programmet „Intensiv“ (ikke alle modeller) er det nok at dosere med en TAB. Anvendes pulveropvaskemiddel, kan man desuden komme en smule ekstra opvaskemiddel på indersiden af maskindøren.



### Sparetips

Ved mindre tilsmudset service kan der tilsættes mindre opvaskemiddel end angivet på emballagen.

- Luk dækslet på sæbeautomaten. (1) Skub dækslet i og (2) tryk let på enden af det, så låsen falder tydeligt i.

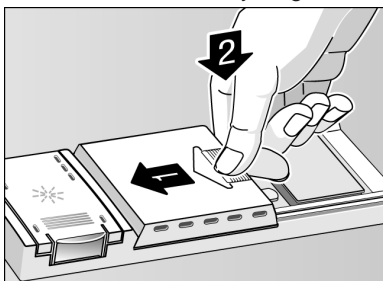

- Hvis der benyttes tabletter, skal De læse produktets etiket for at finde ud af, hvor de skal placeres (f.eks. bestikkurv, sæbeautomat osv.).

Vær opmærksom på, at sæbeautomaten også skal være lukket, når der benyttes sæbetabletter.



### OPMÆRKSOM !

### VIGTIG HENVISNING TIL ANVENDELSE AF KOMBINEREDE RENGØRINGSPRODUKTER

Ved anvendelse af såkaldte kombinerede rengøringsprodukter, der f.eks. gør brugen af skyllemiddel eller salt overflødig, er nedenstående henvisninger vigtige:

- Nogle produkter med integreret skyllemiddel yder udelukkende optimalt arbejde ved bestemte programmer.
- Ved maskiner med automatiske programmer yder sådanne produkter som regel ikke den ønskede virkning.
- Produkter, der gør brugen af salt overflødig, kan udelukkende anvendes i områder, hvor vandet har en bestemt hårdhedsgrad.
- Hvis De ønsker at anvende disse kombinerede produkter, skal De læse brugsanvisningerne til disse produkter samt eventuelle henvisninger på emballagen godt og grundigt igennem.

Hvis De er i tvivl, skal De henvende Dem til fabrikanten af rengøringsmidlet. Dette gælder især i nedenstående tilfælde:

- Service er meget vådt, når programmet er færdigt.
- Der opstår kalkbelægninger.

I tilfælde af reklamationer, der har en direkte forbindelse med anvendelsen af disse produkter, kan De ikke tage brug af vores garantiydelse!

## Programoversigt

I denne oversigt ses det maks. mulige antal programmer. Deres specielle programmer fremgår af Deres betjeningspanel.

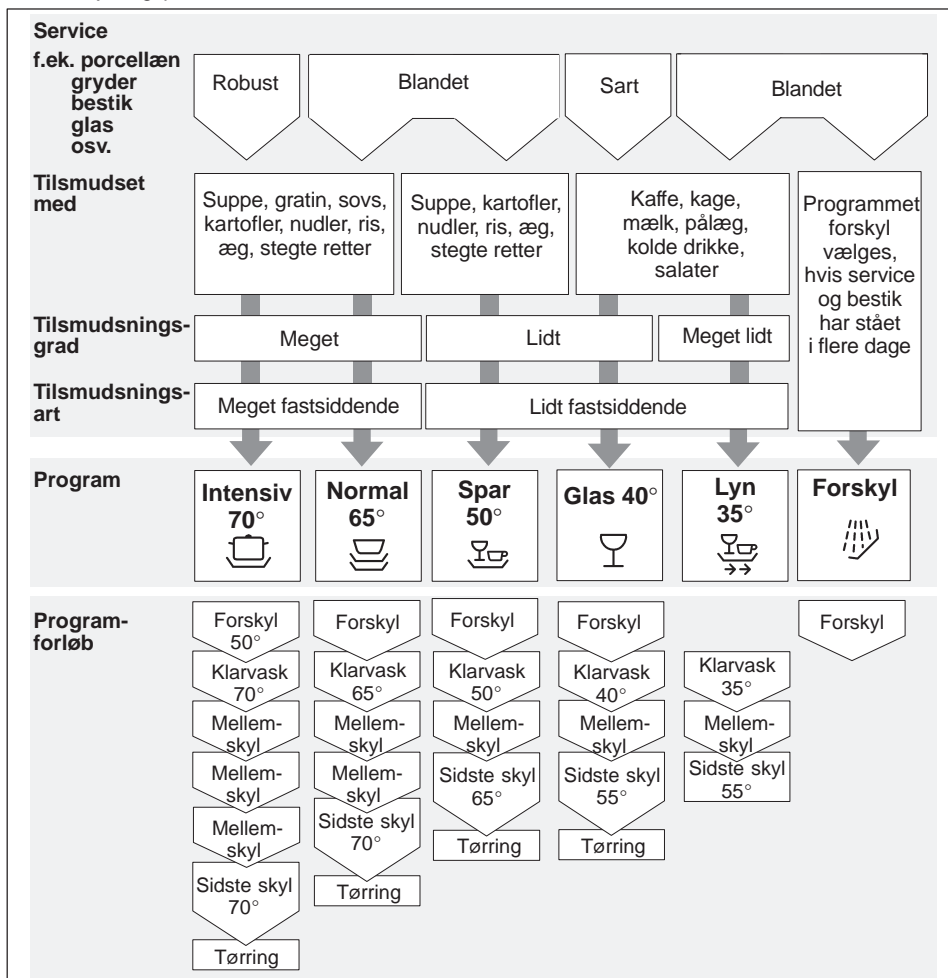

## Programvalg

Vælg et program, der svarer til servicets tilsmudsningsgrad.

De dertil hørende programdata finder De i den korte vejledning.

## Opvask



### Sparetips

Ved mindre mængder service kan der ofte benyttes et program med et mindre energi- og vandforbrug.

### Programdata

Programdataene (programtid, energi- og vandforbrug) findes i den korte funktionsvejledning og gælder under almindelige betingelser:

Følgende kan føre til større afvigelser:

- forskellig servicemængde
- vandets tilløbstemperatur
- vandledningstryk
- omgivelsestemperatur
- netspændingstolerancer
- og de maskinbetingede tolerancer (f.eks. temperatur, vandmængde, ...)

Værdierne for vandforbruget gælder, når vandets hårdhedsgrad er indstillet på 2.

### Tænd for maskinen

- Luk døren.
- Luk helt op for vandhanen.
- Drej programvælgeren  hen på det ønskede program.
- Tænd for maskinen med hovedafbryderen .

Programforløb-indikatoren  lyser, programforløbet starter automatisk.

### Programmet er færdigt

Programmet er færdigt, når programforløbet  er slukket og programslut  lyser. Funktionen „Opvask i overkurven” (ikke alle modeller) deaktiveres, når programmet er færdigt.

Vent et par minutter, når maskinen er færdig:

- åbn døren
- tag servicet ud, når det er kølet af.

Når programmet er færdigt, kan maskinen slukkes eller et andet program kan startes.

### Sluk for maskinen

Et par minutter efter programslut:

- Sluk for hovedafbryderen .
- Programslut-indikatoren  slukker.
- Luk for vandhanen (bortfalder ved aquastop).  
Programvælgeren skal ikke flyttes.
- Tag servicet ud, når det er kølet af.

Når programmet er færdigt, åbnes døren helt for at lette tømningen af maskinen; døren må ikke stå på klem.

Evt. udstømmende vanddamp kan evt. beskadige sarte arbejdsplader.

### Hvis programmet skal afbrydes



- Sluk for tasten .
- Indikatoren slukker.

Hvis døren åbnes ved varmtvandstilslutning eller efter at maskinen er varmet op, stilles døren på klem i et par minutter, før den lukkes. Ellers kan døren springe op som følge af ekspansion.

- Programforløbet fortsættes ved at tænde for tasten  igen.

## Afbrydelse af program (reset)

- Kun hvis hovedafbryderen er tændt:  
Drej programvælgeren hen på Reset.
- Programmet varer ca. 1 min.
- Sluk herefter for hovedafbryderen .

Drej programvælgeren  hen på det ønskede program til nystart. Tænd for maskinen med hovedafbryderen . Programforløbet starter automatisk.

## Programskift

Det er muligt at foretage et programskift indtil 2 min. efter maskinens start.

Hvis der derefter skal foretages et programskift, afsluttes først allerede påbegyndte programafsnit (f.eks. klarvask).



### Bemærk

Hvis strømtilførslen til maskinen afbrydes, mens maskinen kører (f.eks. fordi den slukkes eller som følge af strømsvigt), forbliver indstillingerne i maskinens hukommelse. Programmet fortsætter, så snart strømmen vender tilbage.

## Ekstra funktioner\*

\* på nogle modeller indstilles med tasterne ekstrafunktioner .



### blødsætning\*

Specialprogrammet Iblødsætning starter før hovedprogrammet. Specialprogrammet benyttes til at iblødsætte og forskylle kogegrej som f.eks. gryder, skåle osv. i underkurven. Iblødsætningsprogrammet startes ved at trykke på tasten "Iblødsætning". Tilsæt ca. 5 g sæbe på indersiden af døren.



### Forkortelse af tid\*

Dette program benyttes til at forkorte tørre- og vasketiden. Skylle- og tørreeffekten reduceres i dette program.



### Halv maskine\*

Benyt „Halv maskine“, hvis der skal vaskes mindre mængder op (f.eks. glas, kopper, tallerkener). Med ekstra-funktionen Halv maskine spares vand, energi og tid. Tilsæt lidt mindre opvaskemiddel end angivet på emballagen.



### Extra dry\*

Et tryk på tasten „Extra dry“ gør det muligt at opnå en højere temperatur i afspændingsmidlet i alle programmer og således et bedre tørreresultat. (Ved højere temperaturer: kontrollér om sart service kan tåle den høje temperatur.)



## Vedligeholdelse og pleje

Regelmæssig kontrol og vedligeholdelse af din maskine er med til at undgå fejl. Dermed sparer du tid og penge.

### Maskinens samlede tilstand

- Kontrollér den indvendige del af maskinen for fedt- og kalkaflejringer. Hvis sådanne aflejringer findes, gøres følgende:
  - Fyld sæberummet med opvaskemiddel. Stil maskinen på programmet med den højeste temperatur og start maskinen uden service.

Maskinen må kun rengøres med rengøringsmidler, der er specielt egnet til opvaskemaskinen.

- Tør dørpakningen af med en fugtig klud med regelmæssige mellemrum.

Rengør aldrig opvaskemaskinen med en dampenser. Fabrikanten fraskriver sig ansvaret for evt. følgeskader.

Tør maskinens front og panel af med en fugtig klud med regelmæssige mellemrum; det er nok at bruge klud og sæbevand.

Undgå svampe med ru overflade og skurende rengøringsmidler, begge dele kan ridse overfladen.



### Pas på!

Anvend aldrig anden klorholdig husholdningsrengøringsmiddel! Sundhedsfare!

### Specialsalt og afspændingsmiddel

- Kontrollér indikatorerne  9  8 . Påfyld salt og/eller afspændingsmiddel efter behov.

## Sier

Snavs, der har lagt sig på sierne  28 , kan medføre, at sierne tilstoppes.

- Kontrollér sierne for snavs, hver gang maskinen har været i brug.
- Drej sicylinderen løs og tag sierne ud. Sierne er fast forbundet med hinanden og kan ikke skilles yderligere ad.
- Fjern groft snavs og skyl sierne under rindende vand.

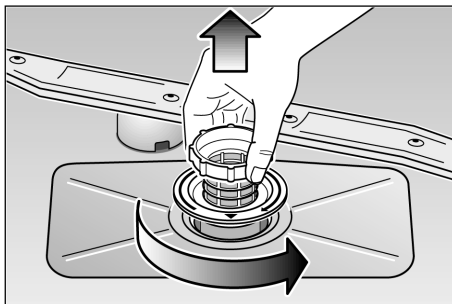

- Samling: Sæt sierne på plads og skru dem fast med sicylinderen.

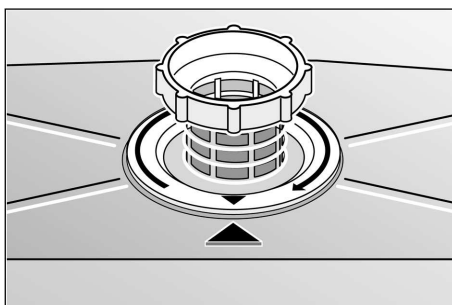
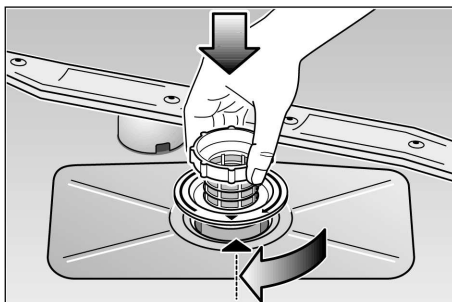

## Spulearme

Kalk og snavs fra opvaskevandet kan blokere dyser og lejer på spulearmene 22 24.

- Kontrollér om dyserne i spulearmene er tilstoppede (madrester).
- Tag fald den nederste spulearm af 24.
- Afmonter den øverste spulearm 22.
- Skyl spulearmene under rindende vand.
- Sæt spulearmene på plads igen.

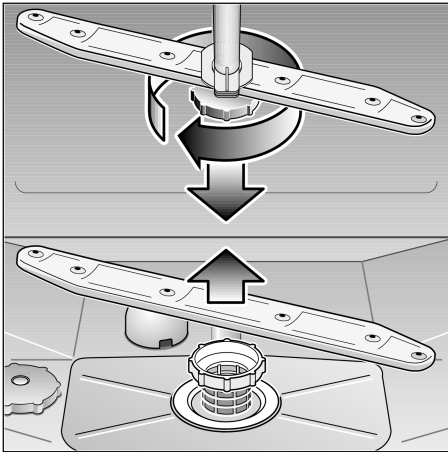

Spulearme

## Afløbspumpe \*

\* ikke alle modeller

Madrester i opvaskevandet, der ikke holdes tilbage af sierne, kan blokere afløbspumpen. Opvaskevandet kan så ikke pumpes ud af maskinen og står over sien. I dette tilfælde:

- sluk for tasten 1.
- skovles vandet evt. ud.
- demonteres siene 28.
- fjernes afdækningen.

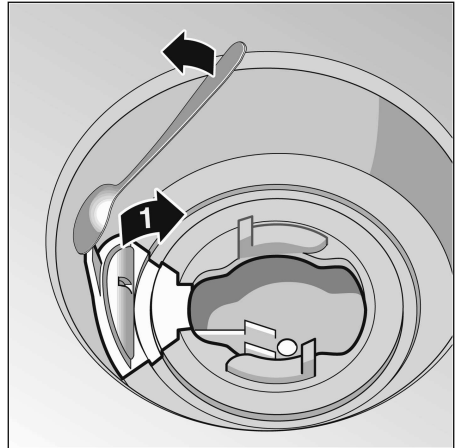

- Maskinens interiør kontrolleres for fremmede genstande og disse fjernes.
- Afdækningen sættes på plads igen.
- Sierne sættes på plads igen og skrues fast.

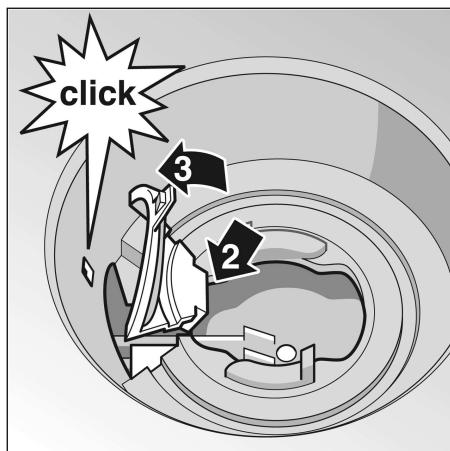

## Mindre driftsforstyrrelser

### Afhjælp selv små fejl

De fleste fejl i dagligdagen kan afhjælpes af brugeren uden brug af kundeservice. Det sparer tid og penge. Oversigten hjælper Dem med at finde opståede fejl.

### Fejl



#### Pas på

Husk: Reparationsarbejde må kun gennemføres af en fagmand. Slidte dele må kun erstattes af originale reservedele. Fagligt ukorrekte reparationer eller brug af ikke originale reservedele kan føre til alvorlige skader og fare for brugeren.

### ... når maskinen tændes

- **Maskinen går ikke i gang.**
  - Sikringen er ikke i orden i husholdningen.
  - Maskinens stik er ikke sat ind i stikdåsen.
  - Døren er ikke lukket rigtigt.
  - Vandhanen er ikke åben.
  - Sien i vandtilløbsslangen er tilstoppet.

Sluk for maskinen og træk stikket ud. Luk for vandhanen. Rengør herefter sien, der befinder sig ved tilslutningen af tilløbsslangen. Sæt stikket i igen, åbn for vandhanen og tænd for maskinen.

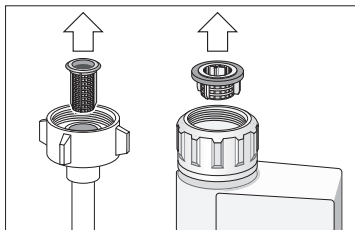

## ... i maskinen

- **Nederste spulearm drejer sig langsomt**
  - Spulearmen er blokeret af smådele eller madrester.
- **Sæbeautomatens dæksel kan ikke lukkes**
  - Beholderen er overfyldt.
  - Lukkemekanismen er blokeret af gamle rester fra opvaskemidlet.
- **Kontrollamper blinker efter start.**
  - Der er ikke valgt noget program.
- **Kontrollamperne går ikke ud efter opvask**
  - Programtasten er stadigvæk tændt.
- **Rester af opvaskemiddel klæber fast i sæbeautomaten**
  - Beholderen var fugtig ved påfyldningen. Beholderen skal altid være tør, når der påfyldes opvaskemiddel.
- **Indikator „Kontroller vandtilførsel“ 5 lyser.**
  - Vandhane er lukket
  - Vandtilførslen er afbrudt.
  - Si i vandtilførsel er tilstoppet
  - Der er knæk på slangen.
- **Efter programmet er afsluttet bliver vandet stående i maskinen**
  - Afløbsslangen har et knæk eller er tilstoppet.
  - Afløbspumpen er blokeret.
  - Sierne er tilstoppede.
  - Programmet er endnu ikke afsluttet. Afvent programslut.
  - Udfør funktionen „Reset“.
- **På de maskiner, der er beregnet til indbygning, åbner og lukker døren forkert.**
  - Det fastgjorte dørpanel har ikke den rigtige vægt. Overhold den vægt, der er angivet i den vedlagte monteringsvejledning.
  - Forkert indstillet dørfjederspænding. Gennemfør indstillingen iht. skridt (punkt) 26 i den vedlagte monteringsvejledning.

## ... under opvasken

- **Usædvanlig skumdannelse**
  - Almindeligt opvaskemiddel i beholderen for afspændingsmiddel.
  - Hvis man taber skyllemiddel ind i maskinen, kan dette medføre ekstrem skumdannelse ved næste opvask. Derfor bør man tørre skyllemiddel væk med en klud, hvis det er løbet ved siden af.
- **Maskinen står stille**
  - Strømtilførslen er afbrudt.
  - Vandtilførslen er afbrudt.
  - Gennemfør funktionen „RESET“.
- **Slående lyd under opvasken**
  - Spulearmen slår imod servicedele.
- **Klaprende lyd under opvasken**
  - Servicedele er ikke anbragt korrekt.
- **Slående lyd fra vandventilen**
  - Stammer fra vandledningen og påvirker ikke maskinfunktionen. Afhjælpning er ikke mulig.

## ... på servicet

- **Madrester bliver delvis siddende på servicet**
  - Servicet var placeret forkert, vandstrålerne kunne ikke ramme overfladen.
  - Kurven var overfyldt.
  - Servicedelene er placeret op mod hinanden.
  - Der er påfyldt for lidt opvaskemiddel.
  - Det valgte program er for svagt.
  - Spulearmomdrejningen er forhindret. Service står i vejen.
  - Spulearmsdyserne er tilstoppet af madrester.
  - Sierne er tilstoppede.
  - Sien er indsat forkert.
  - Afløbspumpen er blokeret.
- **På kunststofdele opstår der misfarvning**
  - Der er påfyldt for lidt opvaskemiddel.
- **Hvide pletter på servicet, glassene har et mælkeagtigt skær**
  - Der er påfyldt for lidt opvaskemiddel.
  - Doseringen af afspændingsmiddel er indstillet for lavt.
  - Salt er ikke påfyldt, selv om vandet er hårdt.
  - Afkalkningsanlægget er indstillet for lavt.
  - Dækslet på saltbeholderen er ikke drejet fast.
  - Er der blevet anvendt fosfatfrit opvaskemiddel.

- **Servicet bliver ikke tørt**
  - Der er valgt et program uden tørring.
  - Doseringen af afspændingsmiddel er indstillet for lavt.
  - Servicet er taget for tidligt ud af opvaskemaskinen.
- **Glas får et mat udseende**
  - Mængden af afspændingsmiddel er indstillet for lavt.
- **Te- eller læbestiftrester er ikke helt væk**
  - Opvaskemidlets blegeeffekt er for lille.
  - Den valgte temperatur er for lav.
- **Rustspor på bestik**
  - Bestik er ikke tilstrækkelig rustbestandig.
  - Saltindholdet er for højt i opvaskevandet.
    - Dækslet på saltbeholderen er ikke drejet fast.
    - Ved saltpåfyldningen er der spildt for meget salt i maskinen.
- **Glas bliver mat og misfarves, belægningen kan ikke tørres af**
  - Det påfyldte opvaskemiddel er uegnet.
  - Glassene er ikke egnede til opvask i maskinen.
- **Striber på glas og bestik, glas får et metallisk udseende**
  - Doseringen af afspændingsmiddel er indstillet for højt.

## Kundeservice

Kontakt kundeservice, hvis det ikke er muligt at afhjælpe fejlen. Den nærmeste findes i fortegnelsen over kundeservice. Hvis De kontakter kundeservice, bør De altid oplyse produkt- (1) og fabriksnummer (2), som begge findes på typeskiltet, der sidder på maskinens dør.

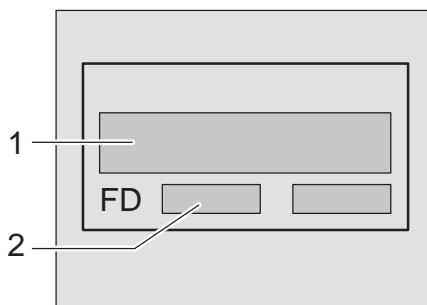

### OBS

Husk at et besøg af en servicetekniker fra vor kundeservice ikke er uden beregning, selv om produktet er i reklamationsperioden, hvis fejlen er opstået som følge af udefra kommende årsager, forkert betjening eller fejlagtigt indgreb i maskinen.

## Henvisninger

### Henvisninger til sammenligningskontroller

Betingelserne for sammenligningskontrollerne finder De på den ekstra side "Henvisninger til sammenligningskontrollerne".

Forbrugsværdierne til de tilsvarende programmer bliver vist i den korte vejledning.

### Generelt

- Indbygningsmodeller og integrerede modeller, der senere opstilles som gulvmodel, skal sikres, så de ikke kan vælte, f.eks. ved at skrue dem fast til væggen eller montere dem under en gennemgående arbejdsplade, der er skruet fast til naboskabene.
- Kun for modeller til Schweiz: Maskinen kan uden videre indbygges i et køkkenelement mellem træ- eller plastvægge. Hvis maskinen ikke tilsluttes via stik, kræver de gældende sikkerhedsforskrifter, at der installeres en flerpolet afbryder med en kontaktåbning på mindst 3 mm.

## Installation

Opvaskemaskinen skal være tilsluttet korrekt for at kunne fungere fejlfrit. Data vedr. tilløb og fraløb samt de elektriske tilslutningsværdier skal overholde de kriterier, som er fastlagt i de efterfølgende afsnit og montageanvisningen.

De enkelte monteringskridt skal gennemføres i den angivne rækkefølge:

- Kontrol af leverance
- Opstilling
- Tilslutning for afløbsvand
- Tilslutning for tilløbsvand
- Elektrisk tilslutning

### Leverance

Opvaskemaskinens funktion er blevet grundigt kontrolleret på fabrikken . Dette kan være årsag til, at der evt. befinder sig små vandskjolder i maskinen. De forsvinder efter første brug.

### Opstilling

De krævede monteringsmål fremgår af monteringsanvisningen. Opstil maskinen vandret ved hjælp af de justerbare fødder. Kontrollér at maskinen står sikkert. Er maskinen monteret under en bordplade, justeres maskinen let mod bordpladen med de justerbare fødder.

## Tilslutning for afløbsvand

De krævede arbejdsskridt fremgår af monteringsanvisningen. Der kan evt. monteres en sifon med afløbsstuds. Forbind afløbsvandslangen med sifonens afløbsstuds ved hjælp af vedlagte dele. Kontrollér at afløbsvandslangen hverken er knækket, kommet i klemme eller slynget ind i sig selv. (Kontrollér at lukkedæksler ikke forhindrer afløbsvandet i at løbe fra).

## Tilslutning for tilløbsvand

Forbind tilløbsvandslangen med vandhanen ved hjælp af vedlagte dele (se monteringsanvisning).

Kontrollér at tilløbsvandslangen hverken er knækket, kommet i klemme eller slynget ind i sig selv.

Udskiftes maskinen, skal der altid benyttes en ny tilløbsvandslangen, den gamle tilløbsvandslange må ikke benyttes.

### Vandtryk:

Vandtrykket skal mindst være 0,05 MPa (0,5 bar) og højst 1 MPa (10 bar). Hvis vandtrykket er højere end 10 bar, skal der monteres en trykreduktionsventil.

### Vandtilførsel:

Min. 10 liter i minuttet.

### Vandtemperatur:

Tilslutning til koldt vand anbefales.  
Tilslutning til varmt vand: Op til 60 °C.

## Elektrisk tilslutning

Maskinen må kun tilsluttes 230 V vekselstrøm via en forskriftsmæssigt installeret stikkontakt med jordledning. Nødvendig sikring se typeskilt . Stikdåsen skal være anbragt i nærheden af opvaskemaskinen og være fri tilgængelig. Ændringer på tilslutningen må kun foretages af en fagmand.

Anvendes et HFI-relæ, skal det være af typen . Kun et sådant relæ sikrer, at de gældende forskrifter opfyldes.

## Demontering

Også her er det vigtigt at overholde den fastlagte rækkefølge: Afbryd principielt altid først maskinen fra strømforsyningen.

Træk stikket ud.

Luk for vandtilgangen.

Løsne tilslutningen for fraløbs- og tilløbsvand.

Løsne fastgørelsesskruerne under arbejdspladen. Demonter sokkelbrættet, hvis et sådant findes.

Træk maskinen ud samtidigt med at slangen trækkes forsigtigt med ud.

## Transport

Tøm opvaskemaskinen. Fastgør løse dele. Maskinen skal transporteres opretstående

- Hvis maskinen ikke transporteres opretstående, kan der komme vand i de elektriske dele og der kan opstå fejl i programforløb m.m.

## Frostbeskyttelse

Hvis opvaskemaskinen står i et rum med risiko for frostgrader, skal opvaskemaskinen tømmes for vand (se transport).

Luk for vandhanen, løsne vandforsyningsslangen og tøm den for vand.



## Bortskaffelse

### Bortskaffelse

Gamle maskiner er ikke værdiløst affald. Desuden indeholder gamle maskiner værdifulde stoffer, der kan genanvendes.

Gamle maskiner bør gøres ubrugelige ved at fjerne stikket fra stikkontakten. Klip ledningen over og fjern stikket.

Ødelæg dørlåsen og børnesikringen (hvis de findes). Dermed forhindres, at legende børn kan spærres inde og udsættes for fare.

Produktet har været effektivt emballeret under transporten. Emballagen er fremstillet af miljøvenlige materialer. Bortskaf emballagen iht. gældende forskrifter. Alle maskinens plastdele er kendetegnet med internationalt standardiserede koder (f.eks. >PS< polystyrol). Dette gør det muligt at sikre en rensorteret recycling af plastaffaldet.

Er der tvivl om ordningerne, og hvor genbrugspladserne er placeret, kan Deres forhandler eller kommunen kontaktes.

### Bortskaffelse af emballagen

- Bortskaf emballagen iht. gældende forskrifter. Emballage er ikke legetøj for børn. De kan blive kvalt, hvis de pakker sig ind i foldekarter og folie.
  - Bølgepap er især fremstillet af genbrugspapir.
  - Formdele af styropor er CFC-frie.
  - Folie af polyethylen (PE) er til dels fremstillet af sekundære råstoffer.
  - Trærammer (hvis sådanne benyttes) er fremstillet af resttræ og ubehandlede.
  - Transportbåndene (hvis sådanne benyttes) er fremstillet af polypropylen (PP).

### Bortskaffelse af gamle maskiner

- Gør gamle maskiner ubrugelige med det samme for at udelukke senere uheld.
- Bortskaf maskinen iht. gældende forskrifter.

**Advarsel**

Børn kan spærre sig inde i maskinen (fare for kvælning) eller komme i andre farlige situationer.

Gør derfor følgende: Træk stikket ud, klip ledningen over og smid den væk. Ødelæg dørlåsen, så døren ikke kan lukkes mere.

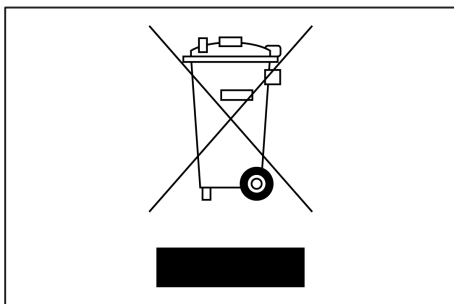

Dette apparat er klassificeret iht. det europæiske direktiv 2002/96/EF om affald af elektrisk- og elektronisk udstyr (waste electrical and electronic equipment – WEEE).

Dette direktiv angiver rammerne for indlevering og recycling af kasserede apparater gældende for hele EU.

## Børnesikring \*

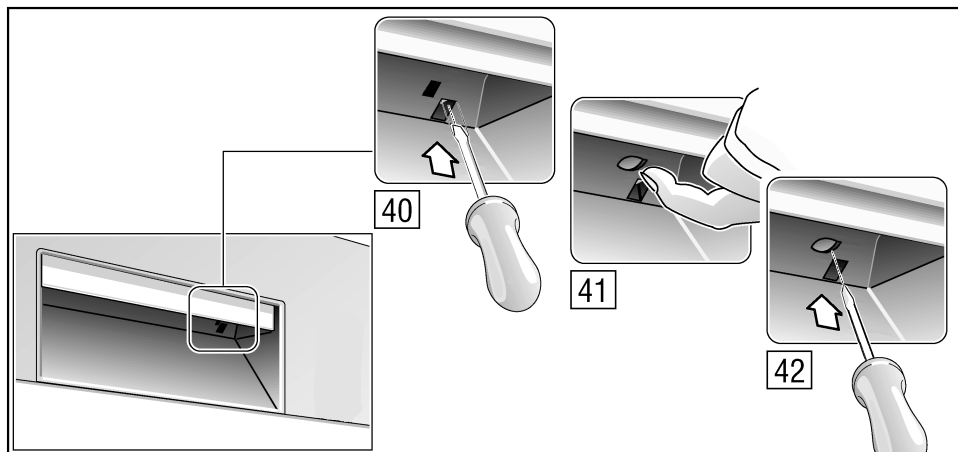

- 40 Tænd for børnesikringen
- 41 Åben døren med tændt børnesikring
- 42 Sluk for børnesikringen

Børnesikringen yder ikke nogen sikkerhed, når døren er åben.

## Bagepladesprøjtehed \*



Store plader eller gitre samt tallerkner med en diameter på mere end 30 cm (gourmettallerkner, pastatallerkner, dekotallerkner) rengøres ved hjælp af sprøjtehedet. Tag overkurven ud og anbring sprøjtehedet som vist på tegningen.

Pladerne bør placeres som vist på billedet, så sprøjtestrålen kan nå alle delene (max. 4 bageplader og 2 gitre).

Overkurv eller brusedyse skal altid være monteret i opvaskemaskinen!

\* ikke alle modeller

# AQUA-STOP-Garanti.

(gælder ikke maskiner uden Aqua-Stop)

Ud over den garanti, der ydes køber i henhold til købekontrakten, og ud over vores garanti på maskinen, yder vi erstatning på følgende betingelser:

1. Skulle der opstå en vandskade, der skyldes fejl i vores Aqua-stop-System, så yder vi erstatning for skaderne til private forbrugere.
2. Denne erstatningsgaranti gælder i maskinens levetid.
3. Forudsætningen for at kunne gøre erstatningskrav gældende er, at maskinen med Aqua-Stop er opstillet og installeret af en autoriseret installatør i overensstemmelse med vore anvisninger. Dette inkluderet ligeledes, at Aqua-Stop-forlængere (orinalttilbehør) er installeret af en autoriseret installatør i overensstemmelse med vore anvisninger. Vores garanti gælder ikke defekte tilslutningsledninger eller armaturer til Aqua-Stop-tilslutningen på vandhanen.
4. Maskiner med Aqua-Stop behøver i princippet ikke at være under opsyn, mens de er i gang, og det er heller ikke nødvendigt at lukke for vandet efter benyttelsen. Kun ved længere tids fravær far boligen (f. eks. under ferie at flere ugers varighed ) bør man lukke for vandhanen.

Robert Bosch Hausgeräte GmbH  
Carl-Wery-Straße 34  
81739 München

Vores kundeservice kan kontaktes på  
det telefonnummer og det faxnummer, som fremgår af  
i vedlagte oversigt over kundeservice.

**Bosch Info-Team:**  
**DE Tel. 0180 / 5 30 40 50** (EUR 0,12/Min. DTAG)  
**AT Tel. 0660 / 59 95**

**Internet:**  
**<http://www.bosch-hausgeraete.de>**

9000 231 748 da (8612)  
600o