



Register your new Bosch now:
www.bosch-home.com/welcome



**Frigorífico / congelador
Combinado de refrigeração/congelação
Ψυγειοκαταψύκτης
Soğutucu/Dondurucu kombine cihazı
KID..**



BOSCH

es Instrucciones de uso
pt Instruções de serviço
el Οδηγίες χρήσης
tr Kullanım kılavuzu

es Índice

Consejos para la eliminación del embalaje y el desguace de los aparatos usados . .	4	Conservar productos ultracongelados y preparar cubitos de hielo	12
Consejos y advertencias de seguridad . .	5	Congelar alimentos frescos	13
Instalación del aparato	7	Congelar alimentos frescos	13
Conectar el aparato a la red eléctrica . . .	7	Descongelación de alimentos	15
Familiarizándose con la unidad	8	Desconexión y paro del aparato	15
Prestar atención a la temperatura del entorno y la ventilación del aparato	8	Al desescarchar el aparato	16
Conectar el aparato	9	Limpieza de la unidad	17
Ajustar la temperatura	9	Consejos prácticos para ahorrar energía eléctrica	18
Colocar y ordenar los alimentos	10	Advertencias sobre los ruidos de funcionamiento del aparato	18
Capacidad útil	11	Pequeñas averías de fácil solución	19
Adhesivo «OK»	11	Servicio de Asistencia Técnica	21
El compartimento de congelación	12		

pt Índice

Instruções sobre reciclagem	22	Conservação de ultracongelados e preparação de gelo	29
Instruções de segurança e de aviso	23	Congelação de alimentos frescos	30
Instalação do aparelho	25	Congelação de alimentos	30
Ligar o aparelho	25	Descongelação de alimentos	31
Familiarização com o aparelho	26	Desligar e desactivar o aparelho	32
Dar atenção à temperatura ambiente e à ventilação	26	Descongelação	32
Ligar o aparelho	27	Limpeza do aparelho	33
Regular a temperatura	27	Como poupar energia	34
Arrumação dos alimentos	28	Ruídos de funcionamento	34
Capacidade	28	Eliminação de pequenas anomalias	35
Autocolante «OK»	29	Assistência Técnica	37
O Congelador	29		

el Περιεχόμενα

Υποδείξεις απόσυρσης	38	Κατάψυξη νωπών τροφίμων	46
Υποδείξεις ασφαλείας και προειδοποιητικές υποδείξεις	39	Κατάψυξη τροφίμων	46
Τοποθέτηση της συσκευής	41	Ξεπάγωμα κατεψυγμένων τροφίμων	47
Σύνδεση της συσκευής	41	Θέση εκτός λειτουργίας, μακροχρόνια θέση της συσκευής εκτός λειτουργίας	48
Γνωρίστε τη συσκευή	42	Απόψυξη	48
Προσέχετε τη θερμοκρασία και τον αερισμό του χώρου	42	Καθαρισμός της συσκευής	49
Θέση της συσκευής σε λειτουργία	43	Έτσι μπορείτε να εξοικονομήσετε ενέργεια	50
Ρύθμιση θερμοκρασίας	43	Θόρυβοι λειτουργίας	50
Τοποθέτηση τροφίμων	44	Πώς θα διορθώσετε μόνες/οι σας μικροβλάβες	51
Ωφέλιμο περιεχόμενο	44	Υπηρεσία τεχνικής εξυπηρέτησης πελατών	53
Επικολημένη ετικέτα "OK"	45		
Ο χώρος κατάψυξης	45		
Αποθήκευση τροφίμων και παρασκευή παγοκύβων	45		

tr İçindekiler

Giderme Bilgileri	54	Besinlerin dondurulması	61
Güvenlik ve ikaz bilgileri	55	Dondurulmuş Besinlerin Buzlarının Çözülmesi	62
Cihazın kurulması	57	Cihazın kapatılması, cihazın tamamen kapatılması	62
Cihazın elektrik bağlantısı	57	Buz çözülme ve cihazın temizlenmesi	63
Cihazı Tanıma	58	Enerji tasarruf bilgileri	64
Oda sıcaklığına ve havalandırmaya dikkat	58	Çalışma sesleri	64
Cihazın çalıştırılması	59	Küçük arızaların giderilmesi	65
Besinlerin yerleştirilmesi	59	Yetkili servis	66
Çıkartma "OK" (TAMAM)	60		
Dondurulmak istenen veya dondurulmuş besinlerin dondurulması ve depolanması	61		

Consejos para la eliminación del embalaje y el desguace de los aparatos usados

Consejos para la eliminación del embalaje de los aparatos

El embalaje protege su aparato contra posibles daños durante el transporte. Todos los materiales de embalaje utilizados son respetuosos con el medio ambiente y pueden ser reciclados o reutilizados. Contribuya activamente a la protección del medio ambiente insistiendo en unos métodos de eliminación y recuperación de los materiales de embalaje respetuosos con el medio ambiente.

Su Distribuidor o Administración local le informará gustosamente sobre las vías y posibilidades más eficaces y actuales para la eliminación respetuosa con el medio ambiente de estos materiales.

Desguace del aparato usado

Los aparatos usados incorporan materiales valiosos que se pueden recuperar, entregando el aparato a dicho efecto en un centro oficial de recogida o recuperación de materiales reciclables.

 Este aparato cumple con la Directiva europea 2002/96/CE sobre aparatos eléctricos y electrónicos identificada como (Residuos de aparatos eléctricos y electrónicos). La directiva proporciona el marco general válido en todo el ámbito de la Unión Europea para la retirada y el reciclado de los residuos de los aparatos eléctricos y electrónicos.

¡Atención!

Antes de deshacerse de su aparato usado

1. Extraer el enchufe de conexión del aparato de la toma de corriente de la red eléctrica.
2. Corte el cable de conexión del aparato y retírelo conjuntamente con el enchufe.

Todos los aparatos frigoríficos contienen gases aislantes y refrigerantes, que exigen un tratamiento y eliminación específicos. Preste atención a que las tuberías del circuito de frío de su aparato no sufran daños ni desperfectos antes de haberlo entregado en el correspondiente Centro Oficial de recogida.

Consejos y advertencias de seguridad

Antes de emplear el aparato nuevo

Lea detenidamente las instrucciones de uso y de montaje de su aparato! En éstas se facilitan informaciones y consejos importantes relativos a su seguridad personal, así como a la instalación, el manejo y el cuidado correctos del mismo.

Guarde las instrucciones de uso y de montaje para posteriores consultas o para un posible propietario posterior.

Seguridad técnica

- El presente aparato incorpora una pequeña cantidad de isobutano (R 600a), un hidrocarburo natural respetuoso con el medio ambiente, aunque es inflamable. Al efectuar la instalación y montaje de la unidad, deberá prestarse particular atención a que el circuito de frío no sufra ningún tipo de daño o desperfecto. Tenga presente que la salida a chorro del agente refrigerante puede inflamarse o provocar lesiones en los ojos.

En caso de daños

- Mantener las fuentes de fuego o focos de ignición alejados del aparato.
- Ventilar el recinto durante varios minutos.
- Desconectar el aparato y extraer el cable de conexión de la toma de corriente o desactivar el fusible.
- Avisar al Servicio de Asistencia Técnica Oficial de la marca.

Cuanto mayor cantidad de agente refrigerante contenga el aparato, mayores dimensiones tiene que tener el recinto en donde se vaya a colocar. En recintos demasiado pequeños pueden formarse mezclas inflamables de aire y gas en caso de producirse fugas en el circuito de frío del aparato.

Las medidas del recinto de instalación del aparato deberán ser de 1 m³ por cada 8 gramos de agente refrigerante. La cantidad de agente refrigerante que incorpora su aparato figura en la placa de características, que se encuentra en el interior del mismo.

- La sustitución del cable de conexión a la red eléctrica del aparato, así como cualquier otra reparación que fuera necesario efectuar en éste, sólo podrán ser ejecutadas por técnicos especializados de la marca. La instalación o reparación efectuadas de modo erróneo o incorrecto pueden implicar serios peligros para el usuario.

Al usar el aparato

- No usar aparatos eléctricos en el interior del aparato (por ejemplo calentadores, heladoras eléctricas, etc.).
¡Existe peligro de explosión!
- No utilizar ningún tipo de limpiadora de vapor para desescarchar o limpiar la unidad. El vapor caliente podría penetrar en interior del aparato, accediendo a los elementos conductores de corriente y provocar cortocircuitos.
¡Peligro de descarga eléctrica!
- No utilizar el zócalo, los cajones o las puertas de la unidad como pisaderas o reposapiés.

- ¡No rasar el hielo o la escarcha con ayuda de objetos metálicos puntiagudos o cortantes! dado que las rejillas congeladoras podrían resultar dañadas. Téngase presente que la salida a chorro del agente refrigerante puede inflamarse o provocar lesiones en los ojos.
- No guardar productos combinados con agentes o gases propelentes (por ejemplo sprays) ni materias explosivas en el aparato.
¡Existe peligro de explosión!
- ¡Para desescarchar y limpiar el aparato, desconectarlo previamente de la red eléctrica, extrayendo el enchufe del aparato de la toma de corriente o desactivando el fusible. ¡No tirar del cable de conexión del aparato, sino asirlo siempre por el cuerpo del enchufe!
- En caso de conservar bebidas con un elevado contenido de alcohol en la unidad, conviene envasarlas en botellas provistas de un cierre hermético y colocarlas siempre en posición vertical.
- No permitir que las grasas y aceites entren en contacto con los elementos de plástico del interior del frigorífico o la junta de la puerta. El plástico y la junta de goma son materiales muy susceptibles a la porosidad.
- No obstruir ni cubrir nunca las rejillas de ventilación y aireación del aparato.
- Las personas con facultades físicas, sensoriales o mentales mermadas o que carezcan de los conocimientos necesarios, sólo podrán manipular el aparato bajo vigilancia o con una instrucción minuciosa y detallada.
- No guardar en el compartimento de congelación botellas ni tarros o latas que contengan líquidos, particularmente bebidas gaseosas. ¡Las botellas y latas pueden estallar!
- No introducir en la boca directamente los helados, polos o cubitos de hielo extraídos del congelador. **¡Peligro de quemaduras a causa de las bajas temperaturas!**
- No tocar los productos congelados con las manos húmedas a fin de evitar que se queden adheridas a éstos. ¡Peligro de quemaduras a causa de las bajas temperaturas!
- No rasar el hielo o la escarcha ni tratar de desprender alimentos congelados con ayuda de objetos metálicos cortantes (por ejemplo cuchillos), dado que las rejillas congeladoras podrían resultar dañadas. La salida a chorros del agente refrigerante puede provocar lesiones en los ojos o que éste se inflame.

En caso de haber niños en el hogar

- No dejar que los niños jueguen con el embalaje del aparato o partes del mismo. ¡Existe peligro de asfixia a causa de los cartones y las láminas de plástico!
- No permita que los niños jueguen con la unidad ni se sienten sobre los cajones o se columpien de las puertas!
- ¡En caso de disponer la unidad de una cerradura, guardar la llave fuera del alcance de los niños!

Observaciones de carácter general

El aparato es adecuado

- la refrigeración y congelación de alimentos y
- la preparación de cubitos de hielo.

El aparato está destinado al uso en el ámbito doméstico.

El aparato está dotado de un dispositivo de desparasitaje según la directiva de la Unión Europea 2004/108/EC.

La estanqueidad del circuito de refrigeración viene verificada de fábrica.

Este producto cumple las normas específicas de seguridad para aparatos eléctricos (EN 60335/2/24).

Instalación del aparato

El lugar más adecuado para el emplazamiento del aparato es una habitación seca, dotada de una buena ventilación. Recuerde además que el aparato no debe instalarse de forma que reciba directamente los rayos del sol, ni encontrarse tampoco próximo a focos activos de calor tales como cocinas, calefacciones, etc. No obstante, si esto último fuera inevitable, se habrá de proteger la unidad con un panel aislante adecuado, o bien observar las siguientes distancias mínimas de separación con respecto a la fuente de calor en cuestión:

Cocinas eléctricas o de gas, 3 cm.

Cocinas de gas-oil o de carbón, 30 cm.

Conectar el aparato a la red eléctrica

Tras colocar el aparato en su emplazamiento definitivo deberá dejarse reposar éste durante aprox. 1 hora antes de ponerlo en funcionamiento, dado que durante el transporte del aparato puede ocurrir que el aceite contenido en el compresor penetre en el circuito del frío.

Limpiar el interior del aparato antes de su puesta en funcionamiento inicial (véase el capítulo «Limpieza»).

La toma de corriente deberá ser libremente accesible (preferentemente emplazada por encima del armario).

Conectar la unidad a una red eléctrica de corriente alterna de 220–240 V/50 Hz a través de una toma de corriente instalada reglamentariamente y provista de puesta a tierra. La toma de corriente debe estar protegida con un fusible de 10–16 amperios.

En los aparatos destinados a países fuera del continente europeo deberá verificarse si los valores de la tensión de conexión y el tipo de corriente que figuran en la placa de características del aparato coinciden con los de la red nacional. La placa de características del aparato se encuentra en el lateral inferior izquierdo. En caso de que fuera necesario sustituir el cable de conexión a la red eléctrica, esto sólo podrá ser efectuado por electricistas o técnicos especializados del ramo.

Familiarizándose con la unidad

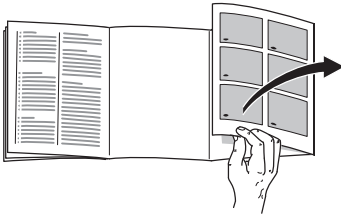

Antes de leer estas instrucciones, despliegue las últimas páginas con las ilustraciones. Las presentes instrucciones de servicio son válidas para diferentes modelos de aparato; por ello puede ser posible que se describan detalles y características de equipamiento que no concuerdan con las de su aparato concreto.

Figura 1

- 1 Interruptor para la iluminación interior
- 2 Mando selector de la temperatura en el interior del frigorífico/ Iluminación interior del frigorífico
- 3 Bandejas
- 4 Cajón para la verdura
- 5 Estante para latas pequeñas, tarros
- 6 Estante para guardar botellas grandes, briks de leche, etc.

- A Compartimento de congelación
B Frigorífico

Prestar atención a la temperatura del entorno y la ventilación del aparato

En función de su «clase climática» (véase la placa de características), el aparato es apropiado para las siguientes temperaturas del entorno; La placa de características del aparato se encuentra en el lateral inferior izquierdo.

Clase climática	Temperatura del entorno admisible
SN	+10 °C hasta 32 °C
N	+16 °C hasta 32 °C
ST	+16 °C hasta 38 °C
T	+16 °C hasta 43 °C

En caso de descender la temperatura ambiente por debajo del límite de temperatura admisible, la temperatura en el interior del compartimento de congelación puede aumentar, ocasionando en un caso extremo hasta la descongelación de los alimentos guardados en el mismo.

Los aparatos equipados con interruptor para la temperatura del entorno pueden funcionar, tras su conexión, con una temperatura ambiente de +16 °C hasta +10 °C. Para conectar esta función, pulsar el interruptor Fig. 2/1 – la marca «0» deja de ser visible. La iluminación interior del aparato luce con una intensidad reducida. Una vez que la temperatura del recinto supere los +16 °C, desconectar el interruptor.

Ventilación

El aire recalentado en la pared posterior del aparato debe poder escapar libremente, de lo contrario, el aparato tendrá que aumentar su rendimiento, provocando un consumo de energía eléctrica elevado e inútil. Por esta razón habrá que prestar particular atención a que las aberturas de ventilación y aireación no estén nunca obstruidas. Por esta razón habrá que prestar particular atención a que las aberturas de ventilación y aireación no estén nunca obstruidas!

Conectar el aparato

Girar el mando regulador de la temperatura Fig. 2/2 fuera de la posición «0».

La iluminación interior del frigorífico se activa al abrir la puerta.

Ajustar la temperatura

Los alimentos delicados no se deberán guardar a una temperatura superior a los +4 °C.

Seleccionando con el mando regulador unos valores medios, se alcanza en la zona más fría Fig. 6 una temperatura de aprox. +4 °C.

La selección de un valor más elevado produce una temperatura más baja (más frío) tanto en el compartimento frigorífico como en el de congelación.

Consejos prácticos:

- Para guardar los alimentos durante un breve periodo:
colocar el mando regulador en un valor bajo (modalidad de ahorro energético)
- para conservar los alimentos durante un período prolongado: colocar el mando regulador en un **valor medio**
- colocar el mando regulador en **valor elevado** sólo de modo temporal, en caso de: abrir la puerta con gran frecuencia o introducir grandes cantidades de alimentos frescos en el compartimento frigorífico.

Capacidad de refrigeración

La temperatura en el interior del compartimento frigorífico puede aumentar de modo pasajero al introducir grandes cantidades de alimentos frescos o bebidas en el mismo.

Por esta razón deberá colocarse el mando regulador de la temperatura durante aprox. 7 horas en un valor superior.

Advertencias relativas al funcionamiento del aparato

La temperatura en el interior del compartimento frigorífico desciende de modo pasajero:

- al introducir y congelar grandes cantidades de alimentos frescos en el compartimento de congelación.

La temperatura en el interior del compartimento frigorífico aumenta de modo pasajero:

- Al abrir repetidas veces la puerta del aparato.
- al introducir grandes cantidades de alimentos frescos
- a causa de las elevadas temperaturas reinantes en el entorno.

Colocar y ordenar los alimentos

¡Ténganse presentes las diferentes zonas de frío del aparato!

En función de la circulación del aire en el interior del frigorífico, se crean en éste diferentes zonas de frío:

• Zona de más frío

se encuentra entre la flecha estampada en el lateral y la balda de vidrio situada debajo **Fig. 6**.

Un consejo práctico: Guarde en las zonas más frías los alimentos delicados, como por ejemplo (pescado, embutido, carne)

• Zonas de menos frío

se encuentra en la parte superior de la cara interior de la puerta.

Un consejo práctico: Guarde en la zona menos fría el queso y la mantequilla, por ejemplo. De esta manera el queso conserva su aroma y la mantequilla se puede untar en el pan.

Puntos a observar al guardar los alimentos

Con objeto de conservar el aroma, color y frescura de los alimentos se aconseja envolver éstos bien o cubrirlos antes de introducirlos en el frigorífico. Además se evita que puedan producirse transferencias de sabor de un alimento a otro o decoloraciones de los materiales plásticos.

Advertencia:

La posición y altura de las bandejas se pueden modificar: Para ello, las bandejas se desplazan hacia adelante, se inclinan hacia abajo y se extraen inclinándolas por uno de sus laterales. **Fig. 4**

Ejemplo de la disposición de los accesorios en la unidad

- En el compartimento de congelación: Conservar productos ultracongelados y helados. Preparar cubitos de hielo.
- Colocar sobre las bandejas y baldas del interior del frigorífico, de arriba hacia abajo: Pan y bollería, platos cocinados, productos lácteos, carne y embutido.
- En el cajón para la verdura: Verduras y hortalizas, frutas y lechugas.
- En los soportes y estantes de la cara interior de la puerta, desde arriba hacia abajo: Mantequilla, queso, huevos, latas y tubos, botellas pequeñas, botellas grandes, leche, envases de zumos tipo tetrabrik.

Capacidad útil

Los datos referentes a la capacidad útil de su aparato figuran en la placa de características del mismo.

Adhesivo «OK»

no disponible en todos los modelos

Mediante el indicador de temperatura «OK» se miden las temperaturas inferiores a +4 °C. En caso de que el adhesivo no muestre «OK», habrá que ajustar de modo escalonado una temperatura más baja (mas frío).

Advertencia

Al poner el aparato en marcha, éste puede necesitar hasta 12 horas para alcanzar la temperatura ajustada.



Ajuste correcto



Temperatura demasiado elevada, ajustar una temperatura más baja.

El compartimento de congelación

(-18 °C y más frío)

Utilizar el compartimento de congelación para

- almacenar alimentos y productos ultracongelados,
- preparar cubitos de hielo,
- congelar pequeñas cantidades de alimentos frescos.

Advertencia:

Preste atención a que la puerta del compartimento de congelación esté siempre cerrada. En caso de permanecer la puerta abierta, los alimentos congelados guardados pueden descongelarse. Además se produce un consumo de energía eléctrica elevado e inútil.

Conservar productos ultracongelados y preparar cubitos de hielo

Puntos a tener en cuenta al comprar alimentos ultracongelados

- Prestar atención a que la envoltura del alimento o producto congelado no presente ningún tipo de daño.
- Verifique la fecha de caducidad de los alimentos. Cerciérese de que ésta no ha vencido.
- La indicación de la temperatura del congelador del establecimiento en donde adquiera los alimentos deberá señalar un valor mínimo de -18 °C. De lo contrario se reduce el período de conservación de los productos ultracongelados.
- Al hacer la compra, recuerde que conviene adquirir los alimentos congelados en el último momento. Procure transportarlos directamente a casa envueltos en un papel de periódico o en una bolsa isotérmica.
- Una vez en el hogar, deberá colocar los productos ultracongelados inmediatamente en el compartimento de congelación. Cerrar la puerta cuidadosamente. Consumir los alimentos ultracongelados antes de que venza su fecha de caducidad.

Preparar helados

¡Atención!

No usar heladoras eléctricas en el interior del compartimento de congelación.

Preparación de cubitos de hielo

Las cubiteras se pueden adquirir en el comercio especializado.

Llenar $\frac{3}{4}$ partes de la cubitera de hielo con agua. Colocarla en el compartimento de congelación. Para retirar los cubitos de hielo de la cubitera, colocarla brevemente bajo el chorro de agua del grifo o doblarla ligeramente.

Congelar alimentos frescos

Congelar alimentos frescos en casa

Si decide congelar usted mismo los alimentos, utilice únicamente alimentos frescos y en perfectas condiciones.

Alimentos adecuados para la congelación:

Carnes y fiambres, aves y caza, pescado, legumbres, verduras y hortalizas, hierbas aromáticas, fruta, pan, bollería y repostería, pizza, platos cocinados, restos de comidas, yemas y claras de huevos.

Alimentos que no deben congelarse:

Huevos enteros en su cáscara, nata fresca acidulada y mayonesa, lechugas, rábanos, rábanos picantes y cebollas.

Blanqueado (escaldado) de verduras, frutas y legumbres

En el caso de las verduras, frutas y legumbres es importante blanquearlas (escaldarlas) antes de su congelación, para que su sabor, aroma o color no se deteriore, no pierdan tampoco su valor nutritivo y conserven al máximo su contenido de vitamina «C».

Las frutas y verduras se blanquean sumergiéndolas unos momentos en agua hirviendo.

Más detalles sobre este método podrán hallarse en cualquier libro o manual de cocina que trate los aspectos de la congelación de alimentos y en donde se describa el método del blanqueado.

Congelar alimentos frescos

Congelar sólo alimentos frescos y en estado impecable.

Procurar que los alimentos congelados que ya hubiera en el congelador no entren en contacto con los alimentos frescos que se desean congelar.

Envasar los alimentos herméticamente para que no se deshidraten o pierdan su sabor.

Capacidad máxima de congelación

Las indicaciones relativas a la máxima capacidad de congelación en 24 horas se facilitan en la placa del aparato.

Manera de envasar correctamente los alimentos:

1. Introducir los alimentos en la envoltura prevista a dicho efecto.
2. Eliminar todo el aire que pudiera haber en el envase.
3. Cerrarlo herméticamente.
4. Marcar claramente el envase, indicando su contenido y la fecha de congelación.

Materiales indicados para el envasado de los alimentos:

Láminas de plástico, bolsitas y láminas de polietileno, papel de aluminio, cajitas y envases específicos para la congelación de alimentos.

Todos estos productos y materiales se pueden adquirir en la mayoría de los supermercados, grandes almacenes o en el comercio especializado.

Materiales no apropiados para el envasado de alimentos:

Papel de empaquetar, papel apergaminado, celofán, bolsas de la basura y bolsitas de plástico de la compra ya usadas.

Materiales apropiados para el cierre de los envases:

Gomitas, clips de plástico, bramante, cinta adhesiva incongelable, etc.

Las bolsitas o láminas de plástico de polietileno se pueden termosellar con una soldadora de plásticos.

Advertencia:

Al introducir alimentos frescos en el compartimento de congelación, el grupo frigorífico trabaja automáticamente hasta que los alimentos queden completamente congelados. Esto puede hacer que la unidad frigorífica refrigere también a más temperatura (más frío). En tal caso deberá colocarse el mando selector de la temperatura en una posición más baja (menos frío).

Calendario de congelación

Depende de las características y naturaleza específica de los alimentos que se desean congelar. A una temperatura media:

- El pescado, el embutido y los platos cocinados, así como el pan y la bollería: se pueden conservar **hasta 6 meses**
- El queso, las aves y la carne: **hasta 8 meses**
- La fruta y verdura: **hasta 12 meses.**

Descongelación de alimentos

Según el tipo y la naturaleza de su uso, se puede elegir entre los siguientes procedimientos

- Temperatura ambiente
- En el frigorífico
- En un horno eléctrico, con/sin calentador de aire
- Con horno microondas

Advertencia

Los alimentos que se hayan descongelado o hayan empezado a descongelarse, no se podrán volver a congelar inmediatamente. Verificar si el aroma, aspecto y color de los alimentos son satisfactorios. Si no se constata ninguna alteración, asar, freír, hervir o preparar con ellos platos cocinados, antes de volver a congelarlos.

En este caso no se deberá agotar al máximo el tiempo de caducidad de los productos.

Desconexión y paro del aparato

Desconectar el aparato

Girar el mando selector de la temperatura **Fig. 2/2** a la posición «0». El grupo frigorífico y la iluminación interior del aparato se desconectan.

Paro de la unidad

En caso de largos períodos de inactividad del aparato:

1. Desconectar el aparato.
2. Extrayendo para ello el enchufe del aparato de la red de corriente, o desactivando el fusible.
3. Limpieza de la unidad.
4. Dejar la puerta abierta.

Al desescarchar el aparato

Compartimento de congelación

El compartimento de congelación no se desescarcha automáticamente. Una capa de hielo o escarcha acumulada en el interior del compartimento de congelación dificulta la transmisión del frío a los alimentos, reduciendo el rendimiento de la unidad y elevando el consumo de energía eléctrica. Desescarche regularmente el compartimento de congelación.

¡Atención!

No rascar en ningún caso el hielo o la escarcha con ayuda de objetos metálicos cortantes o puntiagudos (cuchillos, etc.), dado que el evaporador del compartimento de congelación podría resultar dañado. Los conductos del agente refrigerante del compartimento de congelación podrían resultar dañados. Téngase presente que la salida a chorro del agente refrigerante puede inflamarse o provocar lesiones en los ojos.

Para ello deberá procederse del modo siguiente

1. Extraer los alimentos congelados del compartimento y guardarlos en un lugar lo más frío posible.
2. Desconectar el aparato.
3. Extraer para ello el enchufe del aparato de la red de corriente, o desactivando el fusible.
4. Dejar que se descongele la escarcha.
5. Recoger el agua de descongelación y secar el aparato con un paño.
6. Volver a conectar el aparato.
7. Colocar los alimentos congelados en el compartimento de congelación.

Consejos prácticos para la descongelación

Para acelerar el proceso de descongelación se puede colocar una olla con agua (no hirviendo) en el compartimento de congelación. Colocar la cacerola sobre una base termoaislante.

Atención!

¡No utilizar en ningún caso aparatos o equipos calefactores, velas o lámparas de petróleo para desescarchar el aparato.

El uso de sprays específicos para descongelación requiere suma precaución, dado que:

- pueden originar gases explosivos.
- pueden contener agentes disolventes o propelentes que pueden dañar los elementos de plástico de la unidad
- pueden resultar nocivos para la salud humana.

¡Observar estrictamente los consejos y advertencias del fabricante del producto!

Desescarchado automático del frigorífico

Durante el funcionamiento del grupo frigorífico se forman gotas de agua o escarcha sobre el panel posterior del frigorífico. Esto es un fenómeno perfectamente normal y es debido a razones técnicas. No es necesario raspar la escarcha ni secar las gotas de agua, dado que se descongelan automáticamente. El agua de descongelación es recogida en la canaleta de desagüe **Fig. 3** volviendo al grupo frigorífico, volviendo al grupo frigorífico, donde se evapora.

Advertencia: Mantenga siempre limpios la canaleta de desagüe y el orificio de drenaje a fin de que el agua de descongelación pueda fluir siempre libremente.

Limpieza de la unidad

1. **Antes de realizar cualquier trabajo de limpieza, extraer el enchufe de conexión del aparato de la toma de corriente de la red o desconectar el fusible!**
2. Limpiar la junta de la puerta sólo con agua clara, secándola bien a continuación.
3. Limpiar el interior del aparato con agua tibia y un lavavajillas manual suave. Téngase presente que el agua empleada en la limpieza del aparato no debe penetrar en el mando selector de la temperatura ni entrar en contacto con la iluminación **Fig. 2**.
4. Tras concluir la limpieza del aparato: Conectarlo a la red y ponerlo en funcionamiento.

Los estantes y soportes de la puerta se pueden retirar de su emplazamiento para limpiarlos **Fig. 5**.

En ningún caso deberán emplearse arenilla, agentes frotadores o limpiadores con ácidos o disolventes químicos.

Limpiar la canaleta de desagüe y el orificio de drenaje **Fig. 3** regularmente con un palillo u objeto semejante, a fin de que el agua de descongelación fluya y se evacúe libremente.

Prestar atención a que el agua empleada en la limpieza no penetre en el orificio de drenaje y fluya hasta la bandeja de evaporación.

¡Atención:

¡No lavar nunca las bandejas, compartimentos o estantes del aparato en el lavavajillas. ¡Las piezas pueden deformarse!

Consejos prácticos para ahorrar energía eléctrica

- Emplazar el aparato en una habitación seca y fresca, dotada de una buena ventilación. El aparato no debe instalarse de forma que reciba directamente los rayos del sol, ni encontrarse tampoco próximo a un foco activo de calor tal como cocinas, calefacciones, etc. No obstante, si esto último fuera inevitable, se habrá de proteger la unidad con un panel aislante adecuado.
- Dejar enfriar los alimentos o bebidas calientes hasta temperaturas ambientales antes de introducirlos en el congelador.
- Descongelar los productos congelados en el interior del frigorífico. De este modo se aprovecha el frío acumulado en el alimento para refrigerar los alimentos frescos del frigorífico.
- Mantener abierta la puerta del aparato el menos tiempo posible.
- Una capa de hielo o escarcha acumulada en el interior del compartimento de congelación dificulta la transmisión del frío a los alimentos, reduciendo el rendimiento de la unidad y elevando el consumo de energía eléctrica. ¡Desescarchar el aparato en caso de constatar la formación de hielo o escarcha en el mismo!
- Cerciorarse siempre de que la puerta del compartimento de congelación está cerrada correctamente.
- Pasar de vez en cuando un aspirador o pincel por la parte posterior del aparato con objeto de evitar que la acumulación de polvo pueda dar lugar a un aumento del consumo de corriente.

Advertencias sobre los ruidos de funcionamiento del aparato

Ruidos de funcionamiento normales del aparato

- Los **ruidos en forma de murmullos** sordos se deben al funcionamiento del motor (compresor). Pueden aumentar brevemente su intensidad al conectarse el compresor.
- Los **ruidos en forma de gorgoteo** se producen al penetrar el líquido refrigerante en los tubos delgados una vez que ha entrado en funcionamiento el compresor.
- Los **ruidos en forma de clic** se escuchan cuando el termostato conecta y desconecta el motor (compresor).

Ruidos que se pueden subsanar con toda facilidad

- **Los cajones, cestos o estantes oscilan o están agarrotados**
Verificar las piezas movibles. En caso necesario, colocarlas de nuevo en su posición.
- **Las botellas o recipientes entran en contacto mutuo.**
Separar algo las botellas y los recipientes.

Pequeñas averías de fácil solución

Antes de avisar al Servicio de Asistencia Técnica Oficial:

Compruebe si la avería o fallo que usted ha constatado se encuentra recogida en los siguientes consejos y advertencias.

De este forma se evitará usted gastos innecesarios, dado que en estos casos, los gastos del técnico no quedan cubiertos por las prestaciones del servicio de garantía!

Avería	Posible causa	Forma de subsanarla
<p>La iluminación interior no funciona.</p>	<p>La bombilla está fundida.</p> <p>El interruptor de la luz está agarrotado. Fig. 7/A</p>	<p>Sustituir la lámpara fundida por una nueva Fig. 7/B.</p> <ol style="list-style-type: none"> 1. Extraer el enchufe del aparato de la toma de corriente o desconectar el fusible de la red. 2. Retirar hacia atrás el recubrimiento protector de la lámpara. 3. Sustituir la bombilla fundida por una nueva. (Bombilla de repuesto, máx. 25 W, 220–240 V, corriente alterna, base E14) <p>Verificar la movilidad del interruptor.</p>
<p>Los productos o alimentos congelados han quedado adheridos entre sí.</p>		<p>Desprenderlos con un objeto romo. No tratar de desprenderlos con un cuchillo u objeto puntiagudo. Las tuberías del circuito del frío o la superficie de plástico podrían resultar dañados.</p>
<p>En el compartimento de congelación se ha formado una gruesa capa de hielo o escarcha.</p>		<p>Desescarchar el compartimento de congelación (véase el capítulo Al desescarchar el aparato). Prestar siempre atención a que la puerta del compartimento de congelación esté cerrada correctamente.</p>
<p>Se ha acumulado agua en el fondo del aparato.</p>	<p>El tubo de desagüe del agua de descongelación está obstruido. Fig. 3</p>	<p>Limpiar la canaleta de desagüe y desobstruir el tubo de desagüe del agua de descongelación; véase el capítulo Limpieza del aparato</p>

Avería	Posible causa	Forma de subsanarla
<p>La temperatura en el interior del compartimento frigorífico es demasiado baja (frío).</p>	<p>La puerta del compartimento de congelación no se ha cerrado correctamente.</p>	<p>Cerrar la puerta del compartimento de congelación.</p>
	<p>Al congelar grandes cantidades de alimentos frescos, la temperatura en el compartimento frigorífico desciende de manera pasajera, dado que el grupo frigorífico trabaja durante largos intervalos.</p>	<p>No superar la máxima capacidad de congelación de alimentos frescos del aparato.</p>
	<p>El mando regulador de la temperatura está colocado en un valor demasiado alto (demasiado frío).</p>	<p>Colocar el mando regulador de la temperatura en un valor más bajo (menos frío).</p>
<p>Los alimentos congelados comienzan a descongelarse.</p>	<p>La temperatura del entorno es inferior a +16 °C. El grupo frigorífico se conecta con menos frecuencia.</p>	<p>Aumentar la temperatura del recinto o habitación por encima de los +16 °C.</p>
		<p>En los aparatos equipados con un interruptor para la temperatura del entorno deberá conectarse dicho interruptor: Para conectarlo, pulsar el mando (Fig. 2/1 – la marca «0» deja de ser visible.</p>
		<p>La iluminación interior del aparato luce ahora constantemente con menos intensidad.</p>
<p>El frigorífico no enfría.</p>	<p>El mando regulador de la temperatura se encuentra en la posición «0».</p>	<p>Girar el mando regulador de la temperatura más allá de la posición «0».</p>
	<p>Se ha producido un corte del suministro de corriente eléctrica; el fusible se ha fundido; el enchufe del aparato no está asentado correctamente en la toma de corriente.</p>	<p>Verificar si hay que corriente; verificar los fusibles.</p>

Servicio de Asistencia Técnica

La dirección y el número de teléfono del Servicio de Asistencia Técnica Oficial de la marca más próximo a su domicilio los podrá localizar a través de la guía telefónica de su localidad o el directorio del Servicio de Asistencia Técnica Oficial. Al solicitar la intervención del Servicio de Asistencia Técnica, no olvide indicar el Número de producto (E-Nr.) y el Número de fabricación (FD) de su unidad.

Ambos números se encuentran en la placa de características del aparato.

Fig. 8

De este forma se evitará usted gastos innecesarios, dado que en estos casos, los gastos del técnico no quedan cubiertos por las prestaciones del servicio de garantía.

Instruções sobre reciclagem

Reciclagem da embalagem

A embalagem protege o seu aparelho contra danos durante o transporte.

Todos os materiais utilizados são compatíveis com o meio ambiente e reutilizáveis. Ajude você também:

Proceda à reciclagem da embalagem de forma compatível com o meio ambiente.

Junto do seu Agente ou dos Serviços Municipalizados poderá informar-se sobre os procedimentos actuais de reciclagem.

Reciclagem do aparelho antigo

Os aparelhos antigos não são lixo sem qualquer valor. Através duma reciclagem compatível com o meio ambiente, podem ser recuperadas matérias primas valiosas.



Este aparelho está marcado em conformidade com a Directiva 2002/96/CE relativa aos resíduos de equipamentos eléctricos e electrónicos (waste electrical and electronic equipment - WEEE). A directiva estabelece o quadro para a criação de um sistema de recolha e valorização dos equipamentos usados válido em todos os Estados Membros da União Europeia.



Aviso

Em aparelhos fora de serviço

1. Desligar a ficha da tomada.
2. Cortar o cabo eléctrico e afastá-lo do aparelho com a respectiva ficha de rede.

Os aparelhos de frio contêm agente refrigerador e, no isolamento, gases. O agente refrigerador e os gases devem ser eliminados correctamente. Ter cuidado para não danificar a tubagem do agente refrigerador até à sua reciclagem correcta.

Instruções de segurança e de aviso

Antes de colocar o aparelho em funcionamento

Deverá ler atentamente as instruções de serviço e de montagem!

Delas constam informações importantes sobre instalação, utilização e manutenção do aparelho.

Guarde toda a documentação para posterior utilização ou para outro possuidor.

Segurança técnica

- O aparelho contém, em quantidades reduzidas o agente de refrigeração R600a não poluente, mas inflamável. Ter cuidado, para que a tubagem do circuito do agente refrigerador não sofra qualquer dano durante o transporte ou durante a montagem. O agente refrigerador, ao libertar-se, poderá causar ferimentos nos olhos ou inflamar-se.

Em caso de danos

- Manter o aparelho afastado de chamas abertas ou de fontes de ignição.
- Arejar bem o compartimento durante alguns minutos.
- Desligar o aparelho, desligar a ficha da tomada ou os fusíveis.
- Contactar os Serviços Técnicos.

Quanto maior for a quantidade de agente refrigerador num aparelho, maior deverá ser o compartimento onde o aparelho está instalado. Em espaços muito pequenos e havendo uma fuga, pode formar-se uma mistura de gás/ar inflamável.

Por cada 8 g do agente de refrigeração, o espaço tem que ter 1 m³. A quantidade de agente refrigerador do seu aparelho vem indicada na chapa de características, que se encontra no interior do aparelho.

- A substituição do cabo eléctrico e outras reparações só podem ser efectuadas pelos Serviços Técnicos. Instalações e reparações inadequadas podem acarretar perigos vários para o utilizador.

Utilização

- Nunca utilizar aparelhos eléctricos dentro do frigorífico (por ex. aquecedores, aparelhos eléctricos de fazer gelados, etc.).

Perigo de explosão!

- Nunca descongelar nem limpar o aparelho com um aparelho de limpeza a vapor! O vapor pode atingir os componentes eléctricos e provocar um curto-circuito.

Perigo de choque eléctrico!

- Não utilizar quaisquer objectos pontiagudos ou de arestas vivas para eliminar gelo simples ou em camadas. Poderá, assim, danificar a tubagem do agente refrigerador. O agente refrigerador, ao libertar-se, pode incendiar-se ou provocar ferimentos nos olhos.
- Não guardar no aparelho produtos com gases propulsores (por ex. latas de spray) e produtos explosivos.

Perigo de explosão!

- Não utilizar rodapés, gavetas, portas, etc. como estribos ou zonas de apoio.

- Para descongelação e limpeza, deverá desligar o aparelho. Desligar a ficha da tomada ou os fusíveis. Para desligar, puxar sempre pela ficha e não pelo cabo eléctrico.
- Álcool de elevada percentagem só pode ser guardado dentro do aparelho, se em recipiente hermeticamente fechado e em posição vertical.
- Ter cuidado para não sujar as peças de plástico e o vedante da porta com óleo ou gordura. As peças de plástico e o vedante da porta podem, de contrário, tornar-se porosos.
- Nunca tapar ou obstruir as grelhas de ventilação do aparelho.
- Este aparelho só pode ser utilizado por pessoas com capacidades físicas e sensoriais limitadas ou, ainda, com falta de conhecimentos; se estiverem sob vigilância e tiverem conhecimento pormenorizado das instruções de serviço.
- Não guardar no congelador líquidos em garrafas ou latas, especialmente bebidas gaseificadas. Ao congelar, as garrafas ou as latas podem rebentar.
- Não levar à boca bocados ou cubos de gelo, imediatamente após retirá-los do congelador. **Perigo de ferimentos** devido a baixas temperaturas.
- Não tocar nos alimentos congelados com as mãos molhadas, pois estas podem ficar geladas e coladas aos alimentos.

- Camadas de gelo ou alimentos congelados e agarrados não devem ser removidos com facas ou objectos pontiagudos. De contrário, poderá danificar as tubagens do circuito de frio. O elemento de frio, ao libertar-se, pode provocar ferimentos nos olhos ou inflamar-se.

Crianças em casa

- Não deixar a embalagem e seus componentes ao alcance de crianças. Perigo de asfixia pelos cartões desdobráveis e películas!
- O aparelho não é um brinquedo para crianças!
- No caso de aparelhos com fechadura: Guardar a chave fora do alcance das crianças!

Determinações gerais

O aparelho destina se

- à refrigeração e congelação de alimentos,
- à preparação de gelo.

O aparelho destina-se a utilização doméstica.

O aparelho está protegido contra interferências, de acordo com a directiva UE 2004/108/EC.

O circuito de frio foi testado quanto a sua estanquidade.

Este produto corresponde às determinações sobre segurança em vigor para aparelhos eléctricos (EN 60335/2/24).

Instalação do aparelho

O aparelho deve ser instalado em local seco e arejado. O local da instalação não deve estar sujeito à acção directa dos raios solares nem estar perto de qualquer fonte de calor, como um fogão, um aquecedor, etc. Se a instalação junto de uma fonte de calor for inevitável, deverá utilizar uma placa isoladora adequada ou manter as seguintes distâncias mínimas em relação à fonte de calor:

Em relação a fogões eléctricos e a gás 3 cm.

Em relação a fogões a óleo ou a carvão 30 cm.

Ligar o aparelho

Depois do aparelho estar instalado, dever-se-á esperar, pelo menos, 1 hora, antes de pôr o aparelho a funcionar. Durante o transporte, pode acontecer que o óleo existente no compressor se tenha infiltrado no sistema de frio.

Antes da primeira utilização, limpar bem o interior do aparelho (ver Capítulo Limpeza).

A tomada deve ficar em local facilmente acessível.

Ligar o aparelho à corrente alterna 220–240 V/50 Hz, através de uma tomada instalada segundo as normas. A tomada de corrente tem que estar protegida por um fusível de 10 A até 16 A.

No caso de aparelhos destinados a funcionar em países não europeus, há que verificar na chapa de características, se a tensão indicada e o tipo de corrente coincidem com os valores da corrente eléctrica da sua residência. A chapa de características encontra-se no interior do aparelho, no lado esquerdo, em baixo. A eventual substituição do cabo eléctrico só deve ser efectuada por um técnico especializado.

Familiarização com o aparelho

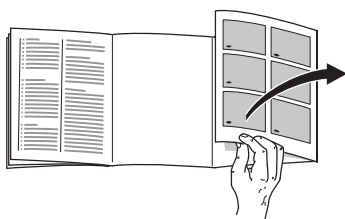

Desdobre, por favor, a última página com as figuras. Estas instruções de serviço aplicam-se a vários modelos de aparelhos.

São, por isso, possíveis diferenças nas ilustrações.

Fig. 1

- 1 Interruptor da luz
- 2 Selector de temperatura/ Iluminação interior
- 3 Prateleiras na zona de refrigeração
- 4 Gaveta de legumes
- 5 Compartimento para queijo e manteiga
- 6 Prateleira para garrafas grandes

- A Congelador
B Frigorífico

Dar atenção à temperatura ambiente e à ventilação

Dependendo da «Classe climática» (ver chapa de características), o aparelho pode funcionar com as seguintes temperaturas ambiente.

A chapa de características encontra-se no interior do aparelho, no lado esquerdo, em baixo.

Classe Climática	Temperatura ambiente permitida
SN	+10 °C até 32 °C
N	+16 °C até 32 °C
ST	+16 °C até 38 °C
T	+16 °C até 43 °C

Se a temperatura ambiente baixar para um valor inferior ao limite permitido, a zona de congelação pode ficar muito quente. Os alimentos congelados podem, em casos extremos, descongelar.

Aparelhos com interruptor de temperatura ambiente podem, depois de activado o interruptor, funcionar com uma temperatura ambiente entre + 16 °C e + 10 °C. Para ligar, premir o interruptor Fig. 2/1 – a marca «0» deixa de ser visível. No aparelho, a iluminação interior continua acesa com intensidade reduzida. Quando a temperatura ambiente subir para um valor superior a + 16 °C, voltar a desligar o interruptor.

Ventilação

O ar na parte de trás do aparelho é aquecido. O ar aquecido tem que poder ser expelido sem impedimentos. De contrário, a máquina de frio tem que trabalhar mais. Isto aumentará o consumo de energia. Por isso: Não tapar nem obstruir as aberturas de ventilação!

Ligar o aparelho

Rodar o selector de temperatura **Fig. 2/2**, partindo da posição «0». A iluminação interior acende-se, sempre que a porta for aberta.

Regular a temperatura

No caso de alimentos sensíveis, recomendamos a sua conservação com uma temperatura não superior a + 4 °C.

Numa regulação média, obtém-se cerca de + 4 °C na área mais fria **Fig. 6**.

Uma regulação mais alta produz uma temperatura mais baixa na zona de refrigeração e na zona de congelação.

Recomendamos:

- para a conservação de alimentos durante pouco tempo:
Pequena regulação da temperatura (funcionamento com economia de energia)

- Para uma conservação de alimentos a longo prazo: Regulação numa temperatura **média**
- Regulação apenas temporária para uma temperatura **mais alta**: Abertura frequente da porta, colocação de grande quantidade de alimentos na zona de refrigeração.

Capacidade de refrigeração

A temperatura na zona de refrigeração pode, temporariamente, ficar mais elevada, devido à colocação de grandes quantidades de alimentos ou de bebidas.

O selector de temperatura deverá, por isso, ser posicionado numa regulação mais alta, durante cerca de 7 horas.

Indicações sobre funcionamento

A temperatura na zona de refrigeração fica, temporariamente, mais baixa:

- graças à congelação de grande quantidade de alimentos frescos na zona de congelação.

A temperatura na zona de refrigeração fica mais elevada:

- devido à abertura frequente da porta do aparelho,
- devido à colocação de grandes quantidades de alimentos,
- devido a uma temperatura ambiente elevada.

Arrumação dos alimentos

Dar atenção às áreas de frio na zona de refrigeração!

Devido à circulação de ar na zona de refrigeração, as várias áreas apresentam frios diferentes:

- **Área mais fria**

Situa-se entre a seta gravada lateralmente e a prateleira de vidro imediatamente abaixo **Fig. 6**.

Nota: Conservar nestas áreas mais frias alimentos sensíveis (por ex. peixe, charcutaria, carne).

- **A área mais quente**

situa-se na parte superior da porta.

Nota: Na zona mais quente, conservar, por ex., queijo, manteiga. Na hora de servir, o queijo mantém o seu aroma e a manteiga mantém-se fácil de barrar.

Na arrumação dos alimentos, ter em atenção o seguinte

Arrumar os alimentos bem embalados ou tapados. Deste modo, eles mantêm o aroma, a cor e a frescura. Além disso, evita-se a transmissão de sabores e a coloração das peças de plástico.

Nota:

Se necessário, poderá variar a disposição das prateleiras: Puxar a prateleira para a frente, baixá-la e retirá-la, oscilando-a lateralmente. **Fig. 4**

Para arrumação dos alimentos, recomendamos o seguinte procedimento:

- **No congelador:** Alimentos ultracongelados, cubos de gelo, gelados.
- **Nas prateleiras,** (de cima para baixo): Artigos de pastelaria, comida confeccionada, lacticínios, carne e charcutaria.
- **Nas gavetas dos legumes:** Legumes, salada, fruta.
- **Na porta** (de cima para baixo): Manteiga, queijo, ovos, bisnagas, frascos pequenos, garrafas grandes, leite pacotes de sumos.

Capacidade

As indicações sobre capacidade útil estão indicadas na placa de características do seu aparelho.

Autocolante «OK»

não existente em todos os modelos

Com o controlo de temperatura «OK», podem ser identificadas temperaturas inferiores a + 4 °C. Regular a temperatura por fases, se o autocolante não mostrar «OK».

Nota

Ao ligar o aparelho pela primeira vez, pode levar até 12 horas até que seja atingida a temperatura.



**Regulação
correcta**



**Temperatura
demasiado alta,
regular uma
temperatura
mais baixa.**

O Congelador

(-18 °C e inferior)

Utilização do congelador

- Para conservação de alimentos ultracongelados.
- Para preparação de cubos de gelo.
- Para congelação de pequenas quantidades de alimentos.

Nota:

É importante que a porta do congelador esteja sempre bem fechada. Com a porta aberta, os alimentos descongelam. O congelador forma mais gelo. Além disso, desperdício de energia devido ao seu maior consumo.

Conservação de ultracongelados e preparação de gelo

Ao comprar alimentos ultracongelados, tenha em atenção o seguinte:

- A embalagem não deve estar danificada.
- A data de validade não deve estar ultrapassada.
- A temperatura indicada na arca da loja deve ser inferior -18 °C. Se não, fica reduzido o prazo de validade dos alimentos.
- Deixar para o fim a compra de congelados, que devem ser embrulhados em papel de jornal ou colocados num saco térmico, transportados de imediato para casa.
- Em casa, arrumar imediatamente os congelados no congelador e fechar cuidadosamente a porta do congelador. Consumir estes alimentos, antes de terminar o seu prazo de validade.

Preparação de gelo

Atenção

Não utilizar aparelhos eléctricos de fazer gelados dentro da zona de congelação.

Preparação de cubos de gelo

As cuvetes podem ser adquiridas no comércio da especialidade.

Encher a cuvette com $\frac{3}{4}$ de água e colocar a mesma na zona de congelação. Para melhor soltar os cubos de gelo, colocar a cuvette, por breves instantes, sob água corrente e, depois, torcê-la ligeiramente.

Congelação de alimentos frescos

Congelação de alimentos

Para a congelação de alimentos, utilizar apenas produtos frescos e em bom estado.

Alimentos adequados para congelação:

Derivados de carne e de salsichas, aves e caça, peixe, legumes, ervas aromáticas, fruta, produtos de pasteleria, pizzas, comida pronta, restos de comida, gemas e claras de ovos.

Alimentos não adequados para congelação:

Ovos inteiros com casca, natas azedas e maionese, saladas de folha, rabanetes, rábanos e cebolas.

Branqueamento de legumes e fruta

Para que conservem cor, sabor, aroma e vitamina «C», os legumes e a fruta devem ser branqueados, antes de se proceder à sua congelação.

O branqueamento consiste em mergulhar, por breves instantes, os legumes e a fruta em água a ferver. No mercado livreiro poderá encontrar literatura sobre congelação, onde é descrito também o processo de branqueamento.

Congelação de alimentos

Para congelação, deverá utilizar sempre alimentos frescos e em perfeito estado.

Cuidado para que os alimentos a congelar não entrem em contactos com os alimentos já congelados.

Embalar os alimentos hermeticamente, para que não percam o sabor nem sequem.

Capacidade máxima de congelação

Os dados sobre a capacidade máxima de congelação em 24 horas podem ser encontrados na chapa de características.

Como embalar os alimentos correctamente:

1. Introduzir os alimentos na embalagem.
2. Expelir o ar para o exterior.
3. Fechar a embalagem hermeticamente.
4. Identificar o conteúdo da embalagem e a data de congelação.

Material adequado para embalagem:

Película de plástico, manga de polietileno, folha de alumínio, caixas próprias para congelação.

Estes produtos encontram-se à venda no comércio da especialidade.

Material não adequado para embalagem:

Papel de embrulho, papel de pergaminho, celofane, sacos do lixo, sacos de compras usados.

Produtos próprios para fechar a embalagem:

Elásticos, clips de plástico, fios, fita adesiva resistente ao frio, entre outros. Poderá fechar os sacos e as mangas de polietileno com um aparelho próprio para fechar sacos.

Nota

Ao colocar alimentos frescos no congelador, a máquina de frio trabalha automaticamente até que os mesmos estejam congelados. Por este motivo, pode haver, também, um grande arrefecimento no frigorífico. Se necessário, seleccione uma temperatura um pouco mais alta.

Prazo de validade dos alimentos congelados

Depende do tipo de alimento.

À temperatura média:

- Peixe, charcutaria, refeições prontas, bolos:
até **6 meses**
- Queijo, aves, carne:
até **8 meses**
- Legumes, fruta:
até **12 meses**

Descongelação de alimentos

De acordo com o tipo de alimento e o tipo de confecção a que o mesmo se destina, pode optar-se pelas seguintes possibilidades:

- à temperatura ambiente
- dentro do frigorífico
- no forno eléctrico com/sem circulação de ar quente
- no aparelho de micro-ondas.

Nota

Alimentos descongelados ou que começaram a descongelar não devem voltar a ser congelados. Só depois de confeccionados, poderão, de novo, ser congelados.

Neste caso, não utilizar mais o prazo máximo de conservação.

Desligar e desactivar o aparelho

Desligar o aparelho

Rodar o selector de temperatura **Fig. 2/2** para a posição «0». A máquina de frio e a iluminação interior deixam de funcionar.

Desactivar o aparelho

Se o aparelho não for utilizado durante um período de tempo mais longo:

1. Desligar o aparelho.
2. Desligar a ficha da tomada ou os fusíveis.
3. Limpar o aparelho.
4. Deixar a porta do aparelho aberta.

Descongelação

Zona de congelação

A zona de congelação não descongela automaticamente. Uma camada de gelo na zona de congelação prejudica a transmissão de frio aos alimentos congelados e aumenta o consumo de energia. Descongelar regularmente a zona de congelação.

Atenção!

Não raspar a camada de gelo com uma faca ou com um objecto pontiagudo. Poderá, com isso, danificar a tubagem do agente refrigerador. O agente refrigerador, ao libertar-se, pode incendiar-se ou provocar ferimentos nos olhos.

Como proceder

1. Retirar os alimentos congelados e colocá los em local frio.
2. Desligar o aparelho.
3. Desligar a ficha da tomada ou os fusíveis.
4. Deixar o aparelho descongelar.
5. Limpar e secar a água de descongelação.
6. Voltar a ligar o aparelho.
7. Introduzir, de novo, os alimentos congelados.

Ajudas na descongelação

Poderá acelerar a descongelação, colocando uma panela com água quente na zona de congelação. Colocar a panela sobre uma base isoladora de calor!

Aviso!

Nunca utilizar aparelhos eléctricos ou chamas abertas para a descongelação, tal como aquecedores, aparelhos de limpeza a vapor, velas, candeeiros a petróleo e similares.

Importante no caso de sprays descongelantes;

- Os sprays descongelantes podem formar gases explosivos.
- Os sprays descongelantes podem conter diluentes que danificam as peças de plástico ou conter agentes propulsores.
- Os sprays descongelantes podem ser prejudiciais à saúde.

Dar atenção às indicações do fabricante.

A zona de refrigeração descongela automaticamente

Enquanto a máquina de frio está a trabalhar, formam-se pérolas de água ou de gelo na parede traseira da zona de refrigeração. Isto é devido ao funcionamento. Não é necessário limpar as gotas de água ou de gelo. A parede posterior descongela automaticamente. A água da descongelação é recolhida na respectiva calha **Fig. 3**. A partir da calha, a água da descongelação é encaminhada para a máquina de frio, onde é evaporada.

Nota: A calha de recolha da água da descongelação e o orifício de escoamento devem ser mantidos limpos, para que a água possa escorrer livremente.

Limpeza do aparelho

1. **Atenção: Retirar a ficha da tomada ou desligar os fusíveis!**
2. Limpar o vedante da porta só com água limpa e depois secar bem.
3. Limpar o aparelho com água morna e um pouco de detergente suave. A água da lavagem não deve chegar ao selector de temperatura ou à iluminação **Fig. 2**.
4. Depois da limpeza: Ligar novamente o aparelho e colocá-lo em funcionamento.

As prateleiras da porta podem ser retiradas, para limpeza **Fig. 5**.

Não utilizar produtos de limpeza abrasivos ou que contenham ácidos e nem mesmo diluentes.

A calha de recolha da água da descongelação e o orifício de escoamento **Fig. 3** devem ser limpos regularmente com um palito ou objecto similar, para que a água da descongelação possa escoar.

A água de lavagem não deve passar através do orifício de escoamento para a aparadeira de evaporação.

Atenção:

Não lavar prateleiras nem recipientes na máquina de lavar loiça. As peças podem ficar deformadas.

Como poupar energia

- Instalar o aparelho em local seco e arejado! O aparelho não deve estar sujeito à acção directa dos raios solares ou na proximidade de qualquer fonte de calor (por ex. aquecedor, fogão). Se necessário, utilizar uma placa isoladora.
- Deixar arrefecer alimentos e bebidas, antes de os arrumar no aparelho!
- Colocar os alimentos a descongelar na zona de refrigeração. O frio dos alimentos congelados será, assim, aproveitado para a refrigeração dos alimentos na zona de refrigeração.
- Abrir a porta do aparelho o mínimo tempo possível!
- Uma camada de gelo na zona de congelação prejudica a transmissão de frio aos alimentos congelados e aumenta o consumo de energia. Descongelar o aparelho, em caso de formação de gelo!
- É importante verificar, se a porta da zona de congelação fica bem fechada.
- A parte de trás do aparelho deve ser limpa simplesmente com um aspirador ou com um pincel, para evitar o aumento do consumo de energia.

Ruídos de funcionamento

Ruídos absolutamente normais

Zumbido – o agregado de refrigeração está a trabalhar.

Borbulhar, gorgolejar ou vibração – o agente refrigerador circula nas tubagens.

Clic – audível quando o motor liga e desliga.

Evitar ruídos

O aparelho está desnivelado

Favor nivelar o aparelho com a ajuda de um nível de bolha de ar. Utilizar, para isso, os pés de enroscar ou colocar qualquer coisa por baixo.

O aparelho está encostado

Favor afastar o aparelho dos móveis ou aparelhos vizinhos.

Gavetas ou prateleiras abanam ou esrtão emperradas

Verificar as peças removíveis e voltar a colocá-las no lugar.

Garrafas ou outros recipientes tocam-se

Afastar, ligeiramente, as garrafas e recipientes uns dos outros.

Eliminação de pequenas anomalias

Antes de pedir a intervenção dos Serviços Técnicos:

Verifique se pode V. mesmo eliminar a anomalia, mediante as seguintes indicações. Não esqueça que tem pagar a deslocação do técnico, quando este se deslocar para dar instruções sobre o funcionamento dos aparelhos – mesmo durante o período de garantia!

Anomalia	Causa possível	Ajuda
A iluminação interior não está a funcionar.	A lâmpada incandescente está danificada. O interruptor da luz está preso. Fig. 7/A	Substituir a lâmpada Fig. 7/B . 1. Retirar a ficha da tomada ou desligar os fusíveis. 2. Retirar a cobertura da lâmpada, deslocando-a para trás. 3. Mudar a lâmpada. (lâmpada de substituição máx. 25 W, corrente alterna 220–240 V, casquilho E14) Verificar, se o interruptor se move.
O alimento congelado está agarrado.		Soltar o alimento congelado com um objecto não aguçado. Não utilizar uma faca ou um objecto aguçado. Poderá, com isso, danificar a tubagem do agente de refrigeração ou a superfície de plástico.
A zona de congelação tem uma espessa camada de gelo.		Descongelação da zona de congelação (ver Descongelação). Ter sempre atenção para que a porta da zona de congelação fique sempre bem fechada.
O fundo da zona de refrigeração está molhado.	O tubo de saída da água de descongelação está entupido. Fig. 3	Limpe a calha colectora da água de descongelação e o tubo de evacuação. (ver Limpeza do aparelho)

Anomalia	Causa possível	Ajuda
A temperatura na zona de refrigeração está demasiado fria.	A porta da zona de congelação não está bem fechada.	Fechar bem a porta da zona de congelação.
	Devido à congelação de maior quantidade de alimentos frescos, a temperatura baixa temporariamente na zona de refrigeração, porque a máquina de frio trabalha durante mais tempo.	Não ultrapassar a capacidade máxima de congelação.
	O selector de temperatura foi posicionado numa regulação mais alta.	Posicionar o selector de temperatura numa regulação menor.
Os alimentos congelados descongelam.	A temperatura ambiente é mais fria do que + 16 °C. A máquina de frio arranca com menos frequência.	Aquecer o ambiente para uma temperatura superior a + 16 °C. No caso de aparelhos com interruptor de temperatura ambiente, este deve ser activado. Para ligação, premir o interruptor Fig. 2/1 – a marca «0» deixa de ser visível. No aparelho, a iluminação interior acende-se permanentemente com intensidade reduzida.
	O selector de temperatura está posicionado em «0».	Rodar o selector de temperatura para além de «0».
O frigorífico não tem capacidade de refrigeração.	Falta de corrente: o fusível está desligado, a ficha não está bem colocada na tomada.	Verificar, se há corrente na instalação doméstica, controlar o fusível.

Assistência Técnica

Na lista telefónica ou no índice de Postos de Assistência que acompanha o aparelho, encontrará o Posto de Assistência Técnica da sua zona de residência. Por favor, indique aos Serviços Técnicos o número de produto (E-Nr.) e o número de fabrico (FD) do seu aparelho.

Pode encontrar estas indicações na chapa de características. **Fig. 8**

Indicando o nr. de produto e o nr. de fabrico, contribui para se evitarem deslocações desnecessárias. Economizará, assim, custos suplementares acrescidos.

Υποδείξεις απόσυρσης

Απόσυρση της συσκευασίας

Η συσκευασία προστατεύει τη συσκευή σας από ζημιές κατά τη μεταφορά. Όλα τα χρησιμοποιούμενα υλικά συσκευασίας είναι αβλαβή για το περιβάλλον και μπορούν να ξαναχρησιμοποιηθούν. Παρακαλούμε να συντελέσετε κι εσείς στην προστασία του περιβάλλοντος και ν' αποσύρετε τη συσκευασία με τρόπο αβλαβή για το περιβάλλον.

Για τους επίκαιρους τρόπους απόσυρσης παρακαλείσθε να ζητήσετε πληροφορίες από το ειδικό κατάστημα, από το οποίο αγοράσατε τη συσκευή ή από τη Δημοτική ή Κοινοτική Αρχή της περιοχής σας.

Απόσυρση της παλιάς συσσκευής

Οι παλιές συσκευές δεν αποτελούν άχρηστα απορρίμματα! Με την απόσυρσή τους σύμφωνα με τους κανονισμούς για την προστασία του περιβάλλοντος μπορούν να επαναποκτηθούν πολύτιμες πρώτες ύλες.



Αυτή η συσκευή χαρακτηρίζεται σύμφωνα με την ευρωπαϊκή οδηγία 2002/96/EK περί ηλεκτρικών και ηλεκτρονικών συσκευών (waste electrical and electronic equipment – WEEE). Η οδηγία προκαθορίζει τα πλαίσια για μια απόσυρση και αξιοποίηση των παλιών συσκευών με ισχύ σ' όλη την ΕΕ.

Προειδοποίηση

Σε παλιές συσκευές που δεν χρησιμοποιούνται πλέον

1. Τραβάτε το φως από την πρίζα,
2. κόψτε το καλώδιο σύνδεσης στο δίκτυο του ρεύματος και απομακρύνετε το μαζί με το φως.

Οι ψυκτικές συσκευές περιέχουν ψυκτικά μέσα και στη μόνωση αέρια. Τα ψυκτικά μέσα και τα αέρια απαιτούν απόσυρση από τον ειδικό. Προσέξτε να μην καταστραφούν οι σωληνώσεις της κυκλοφορίας του ψυκτικού μέσου, μέχρι να παραληφθεί αυτή για την ανάλογη, αβλαβή για το περιβάλλον απόσυρση.

Υποδείξεις ασφαλείας και προειδοποιητικές υποδείξεις

Προτού θέσετε τη συσκευή σε λειτουργία:

Διαβάστε με προσοχή τις οδηγίες χρήσης και τοποθέτησης!

Αυτές περιέχουν σημαντικές πληροφορίες για την εγκατάσταση, τη χρήση και τη συντήρηση της συσκευής.

Φυλάξτε όλα τα έγγραφα για μετέπειτα χρήση ή για κάποιον μετέπειτα χρήστη.

Τεχνική ασφάλεια

- Η συσκευή περιέχει σε μικρή ποσότητα το ψυκτικό μέσο R600a, το οποίο είναι αβλαβές μεν για το περιβάλλον, αλλά εύκαυστο. Κατά τη μεταφορά και την τοποθέτηση της συσκευής προσέξτε να μην πάθει βλάβη κανένας σωλήνας της κυκλοφορίας του ψυκτικού μέσου (ρευσιτού). Το διαρρέον ψυκτικό μέσο μπορεί να αυταναφλεχτεί ή να οδηγήσει σε τραύματα των ματιών σας.

Σε περίπτωση ζημιάς

- Κρατάτε μακριά από τη συσκευή ανοιχτή φλόγα και πηγές ανάφλεξης.
- Αερίζετε καλά τον χώρο για μερικά λεπτά.
- Θέτετε τη συσκευή εκτός λειτουργίας, βγάλτε το φως από την πρίζα ή κατεβάστε την ασφάλεια.

– Καλείτε την υπηρεσία τεχνικής εξυπηρέτησης των πελατών μας.

Όσο περισσότερο ψυκτικό μέσο περιέχει μία συσκευή, τόσο μεγαλύτερος πρέπει να είναι ο χώρος, μέσα στον οποίο βρίσκεται αυτή. Σε πολύ μικρούς χώρους είναι δυνατόν σε περίπτωση διαρροής ψυκτικού μέσου να σχηματιστεί εύκαυστο μίγμα αερίου-αέρα.

Ανά 8 g του ψυκτικού μέσου πρέπει να υπολογιστεί τουλάχιστον 1 m³ χώρου τοποθέτησης. Την ποσότητα του ψυκτικού μέσου της συσκευής σας θα την βρείτε στην πινακίδα τύπου στο εσωτερικό της συσκευής σας.

- Η αλλαγή του τροφοδοτικού καλωδίου και άλλες επισκευές επιτρέπεται να εκτελούνται μόνο από την υπηρεσία τεχνικής εξυπηρέτησης των πελατών μας. Οι εγκαταστάσεις και επισκευές που δεν έγιναν σωστά μπορούν να αποτελέσουν σημαντικό κίνδυνο για τον χρήστη.

Κατά τη χρήση

- Μη χρησιμοποιείτε ποτέ ηλεκτρικές συσκευές μέσα στη συσκευή (π. χ. θερμάστρες, ηλεκτρικές παγωτομηχανές κτλ.).

Κίνδυνος έκρηξης!

- Ποτέ μην κάνετε απόψυξη ούτε να καθαρίζετε τη συσκευή με ατμοκαθαριστές! Ο ατμός μπορεί να διεισδύσει σε ηλεκτρικά μέρη και να προκαλέσει βραχυκύκλωμα.

Κίνδυνος ηλεκτροπληξίας!

- Μην αποθηκεύετε μέσα στη συσκευή προϊόντα με εύκαυστα προωθητικά αέρια (π. χ. σπρέι) και εκρηκτικές ύλες.

Κίνδυνος έκρηξης!

- Μη χρησιμοποιείτε μυτερά ή αιχμηρά αντικείμενα για την αφαίρεση πάχνης και στρωμάτων πάγου, διότι θα μπορούσατε να προκαλέσετε ζημιές στις σωληνώσεις του ψυκτικού ρευστού. Το διαρρέον ψυκτικό μέσο μπορεί να αυταναφλεχτεί ή να οδηγήσει σε τραύματα των ματιών σας.
- Μη χρησιμοποιείτε τις βάσεις, τις συρταρωτές προεκτάσεις, τις πόρτες κτλ. ως σκαλοπάτια ή στηρίγματα.
- Για την απόψυξη και τον καθαρισμό της συσκευής, βγάzte το φιν από την πρίζα ή κατεβάζετε την ασφάλεια στον πίνακα του σπιτιού. Τραβάτε το φιν και όχι το καλώδιο σύνδεσης.
- Οιοπνευματώδη ποτά με μεγάλο ποσοστό περιεκτικότητας σε αλκοόλη πρέπει να αποθηκεύονται μόνον καλά κλεισμένα και σε όρθια θέση.
- Προσέχετε να μην έλθει σε επαφή λάδι και λίπος με τα πλαστικά μέρη και την τσιμούχα της πόρτας, διότι διαφορετικά αυτά γίνονται πορώδη.
- Μην καλύπτετε και μην τοποθετείτε αντικείμενα στα ανοίγματα αερισμού και εξαερισμού της συσκευής.
- Η συσκευή αυτή επιτρέπεται να χρησιμοποιείται από πρόσωπα με περιορισμένες φυσικές, αισθητήριες ή ψυχικές ικανότητες ή ελλείψεις γνώσεις μόνον υπό επίβλεψη ή αναλυτική καθοδήγηση.
- Μην αποθηκεύετε στον χώρο κατάψυξης υγρά σε φιάλες και κουτιά (ιδιαίτερα ποτά περιέχοντα ανθρακικό οξύ), διότι οι φιάλες και τα κουτιά σπάνε.
- Παγωτά σε ξυλάκι και παγοκύβοι (παγάκια) δεν πρέπει να οδηγούνται από τον χώρο κατάψυξης απευθείας στο στόμα.
Κίνδυνος κρουοπαγημάτων από τις πολύ χαμηλές θερμοκρασίες!
- Μην αγγίζετε κατεψυγμένα τρόφιμα με βρεγμένα χέρια, διότι τα χέρια σας θα μπορούσαν να „κολλήσουν“ επάνω σ' αυτά και να πάθετε κρουοπαγήματα!
- Μην ξύσετε το στρώμα της πάχνης ούτε να προσπαθήσετε να ξεκολλήσετε κατεψυγμένα τρόφιμα με μαχαίρι ή με αιχμηρό αντικείμενο, διότι θα μπορούσατε να προκαλέσετε ζημιές στους σωληνωτούς αγωγούς του ψυκτικού ρευστού. Τυχόν πιτσιλίσματα από διαρρέον ψυκτικό ρευστό είναι δυνατόν να αυταναφλεχτούν ή να προκαλέσουν τραύματα στα μάτια.

Γενικές διατάξεις

Η συσκευή είναι κατάλληλη για

- την ψύξη και την κατάψυξη τροφίμων,
- την παρασκευή παγοκύβων (παγάκια).

Αυτή προορίζεται για οικιακή χρήση.

Παιδιά στο νοικοκυριό

- Μην αφήσετε να περιέλθουν στα χέρια παιδιών η συσκευασία και τα μέρη της. Υπάρχει κίνδυνος ασφυξίας από τα αναδιπλούμενα χαρτόνια και τα λεπτά πλαστικά φύλλα.
- Η συσκευή δεν είναι παιχνίδι για παιδιά!

- Σε συσκευή με κλειδαριά: Φυλάτε το κλειδί σε μέρος απρόσιτο για τα παιδιά!

Η συσκευή φέρει αντιπαρασιτική διάταξη σύμφωνα με την Οδηγία ΕΕ 2004/108/ΕΚ.

Είναι ελεγχμένη η κυκλοφορία μέσω ψύξης.

Το παρόν προϊόν αντιπροκρίνεται στους σχετικούς κανονισμούς ασφαλείας σχετικά με ηλεκτρικές συσκευές (EN 60335/2/24).

Τοποθέτηση της συσκευής

Για την τοποθέτηση είναι κατάλληλος ένας στεγνός, αεριζόμενος χώρος. Ο χώρος τοποθέτησης δεν πρέπει να είναι άμεσα εκτεθειμένος στην ηλιακή ακτινοβολία ούτε να βρίσκεται κοντά σε πηγή θερμότητας όπως κουζίνα, καλοριφέρ κτλ. Αν η τοποθέτηση δίπλα σε πηγή θερμότητας είναι αναπόφευκτη, χρησιμοποιήστε κατάλληλη μονωτική πλάκα ή τηρήστε τις ακόλουθες ελάχιστες αποστάσεις από την πηγή θερμότητας:

Από ηλεκτρικές κουζίνες ή κουζίνες αερίου 3 cm.

Από κουζίνες πετρελαίου ή κάρβουνου 30 cm.

Σύνδεση της συσκευής

Μετά την τοποθέτηση της συσκευής περιμένετε τουλάχιστον 1 ώρα, μέχρι να θέσετε τη συσκευή σε λειτουργία. Κατά τη μεταφορά μπορεί να συμβεί να μεταβεί το λάδι, που περιέχεται στον συμπυκνωτή, στο ψυκτικό σύστημα.

Πριν τη θέση της συσκευής για πρώτη φορά σε λειτουργία, πρέπει να καθαρίσετε τον εσωτερικό χώρο της (βλ. "Καθαρισμός").

Η πρίζα θα πρέπει να είναι προσιτή.

Συνδέστε τη συσκευή σε εναλλασσόμενο ρεύμα 220–240 V/50 Hz μέσω πρίζας, εγκατεστημένης σύμφωνα με τις εκάστοτε προδιαγραφές. Η πρίζα πρέπει να είναι ασφαλισμένη με ασφάλεια 10 A έως 16 A.

Σε συσκευές για χώρες εκτός Ευρώπης πρέπει να ελέγξετε στην πινακίδα τύπου, αν η αναγραφόμενη τάση και το είδος του ρεύματος συμφωνούν με τις τιμές του δικτύου σας. Η πινακίδα τύπου βρίσκεται μέσα στον χώρο συντήρησης κάτω αριστερά. Η ενδεχομένως αναγκαία αλλαγή του τροφοδοτικού καλωδίου επιτρέπεται να πραγματοποιηθεί μόνον από τον ειδικό.

Γνωρίστε τη συσκευή



Παρακαλούμε ν' ανοίξετε την τελευταία σελίδα με τις απεικονίσεις. Αυτές οι οδηγίες χρήσης ισχύουν για περισσότερα μοντέλα.

Γι' αυτό ενδέχεται να υπάρχουν διαφορές στις απεικονίσεις.

Εικόνα 1

- 1 Διακόπτης φωτισμού
- 2 Επιλογέας θερμοκρασίας/εσωτερικός φωτισμός
- 3 Ράφια στον χώρο της συντήρησης
- 4 Δοχείο λαχανικών
- 5 Ράφι για σωληνάρια και μικρά κουτιά
- 6 Ράφι για μεγάλες φιάλες

- A Χώρος κατάψυξης
B Χώρος συντήρησης

Προσέχετε τη θερμοκρασία και τον αερισμό του χώρου

Ανάλογα με την "κατηγορία κλίματος" (βλ. πινακίδα τύπου) η συσκευή μπορεί να λειτουργήσει στις ακόλουθες θερμοκρασίες περιβάλλοντος:

Η πινακίδα τύπου βρίσκεται μέσα στη συσκευή κάτω αριστερά.

Κατηγορία κλίματος	επιτρεπτή θερμοκρασία χώρου
SN	+10 °C έως 32 °C
N	+16 °C έως 32 °C
ST	+16 °C έως 38 °C
T	+16 °C έως 43 °C

Σε περίπτωση που η θερμοκρασία του περιβάλλοντος πέσει κάτω από την επιτρεπτό όριο θερμοκρασίας, τότε μπορεί να ανέλθει η θερμοκρασία στον χώρο κατάψυξης. Στην εξαιρετική περίπτωση μπορούν να ξεπαγώσουν τα κατεψυγμένα τρόφιμα.

Συσκευές με διακόπτη θερμοκρασίας περιβάλλοντος μπορούν μετά τη θέση σε λειτουργία να λειτουργήσουν σε θερμοκρασία περιβάλλοντος από +16 °C έως +10 °C.

Για τη θέση σε λειτουργία πατήστε τον διακόπτη, εικόνα 2/1 – το σημάδι "0" δεν είναι πλέον ορατό. Στη συσκευή ανάβει ο εσωτερικός φωτισμός με μειωμένη φωτεινή ισχύ. Σε περίπτωση που η θερμοκρασία δωματίου υπερβαίνει τους +16 °C, ξανααπενεργοποιήστε τον διακόπτη.

Αερισμός

Ο αέρας στο οπίσθιο τοίχωμα της συσκευής ζεσταίνεται. Ο ζεσταμένος αέρας πρέπει να μπορεί να διαφεύγει ελεύθερα, διότι διαφορετικά το ψυκτικό μηχανήμα πρέπει να λειτουργήσει με μεγαλύτερη ισχύ, πράγμα το οποίο αυξάνει την κατανάλωση του ρεύματος. Γι' αυτό: Μην καλύπτετε ποτέ ούτε να τοποθετείτε αντικείμενα μπροστά από τ' ανοίγματα αερισμού και εξαερισμού!

Θέση της συσκευής σε λειτουργία

Γυρίστε τον επιλογέα θερμοκρασίας, **εικόνα 2/2** έξω από τη θέση του ρυθμιστή "0".

Ο εσωτερικός φωτισμός είναι αναμμένος με ανοιχτή την πόρτα.

Ρύθμιση θερμοκρασίας

Για ευαίσθητα τρόφιμα σάς συνιστούμε να μην αποθηκεύετε τα τρόφιμα σε θερμοκρασία μεγαλύτερη των +4 °C.

Στη μεσαία ρύθμιση του ρυθμιστή επιτυγχάνεται η θερμοκρασία των περ. +4 °C στην ψυχρότερη ζώνη, **εικόνα 6**.

Από μεγαλύτερη ρύθμιση προκύπτει χαμηλότερη θερμοκρασία στους χώρους συντήρησης και κατάψυξης.

Εμείς σας συνιστούμε:

- για βραχύχρονη αποθήκευση τροφίμων: **μικρή** ρύθμιση στον ρυθμιστή (λειτουργία με οικονομία ενέργειας)
- για μακροχρόνια αποθήκευση τροφίμων: **μεσαία** ρύθμιση στον ρυθμιστή
- **μεγάλη** ρύθμιση στον ρυθμιστή ρυθμίζετε μόνον παροδικά σε περίπτωση: συχνού ανοίγματος της πόρτας, τοποθέτησης μεγάλων ποσοτήτων τροφίμων στον χώρο συντήρησης.

Απόδοση ψύξης

Η θερμοκρασία στον χώρο συντήρησης μπορεί λόγω τοποθέτησης μεγάλων ποσοτήτων τροφίμων ή ποτών να ανέλθει παροδικά.

Γι' αυτό ο ρυθμιστής θερμοκρασίας πρέπει να γυριστεί για περ. 7 ώρες σε μεγάλη ρύθμιση.

Υποδείξεις σχετικά με τη λειτουργία

Η θερμοκρασία στον χώρο συντήρησης πέφτει παροδικά:

- λόγω της τοποθέτησης μεγάλων ποσοτήτων νωπών τροφίμων στον χώρο κατάψυξης.

Η θερμοκρασία στον χώρο συντήρησης ανέρχεται:

- με το συχνό άνοιγμα της πόρτας της συσκευής,
- με την τοποθέτηση μεγάλων ποσοτήτων τροφίμων,
- λόγω της υψηλής θερμοκρασίας του περιβάλλοντος.

Τοποθέτηση τροφίμων

Προσέξτε τις ζώνες ψύξης στον χώρο συντήρησής!

Λόγω της κυκλοφορίας του αέρα στον χώρο συντήρησης σχηματίζονται ζώνες διαφορετικού ψύχους:

• Ψυχρότερη ζώνη

βρίσκεται ανάμεσα στα πλαϊνά χαραγμένα βέλη και στο υποκείμενο γυάλινο ράφι, **εικόνα 6**.

Υπόδειξη: Αποθηκεύετε στις ψυχρότερες ζώνες ευαίσθητα τρόφιμα (π. χ. ψάρια, αλλαντικά, κρέας).

• Η θερμότερη ζώνη

είναι στο επάνω μέρος της πόρτας.

Υπόδειξη: Στη θερμότερη ζώνη αποθηκεύετε π.χ. τυρί και βούτυρο. Κατά το σερβίρισμα το τυρί διατηρεί το άρωμά του, το βούτυρο παραμένει μαλακό και αλείφεται εύκολα.

Κατά την τοποθέτηση προσέξτε τα εξής:

Τοποθετείτε τα τρόφιμα καλά συσκευασμένα ή σκεπασμένα. Έτσι διατηρούνται το άρωμα, το χρώμα και η φρεσκάδα τους. Εκτός αυτού αποφεύγονται αλλοιώσεις της γεύσης των τροφίμων και χρωματικές αλλοιώσεις των πλαστικών μερών.

Υπόδειξη:

Μπορείτε να αλλάξετε τη θέση των ραφιών στον εσωτερικό χώρο ανάλογα με τις ανάγκες σας: Τραβήξτε το ράφι προς τα εμπρός, κατεβάστε το και στρέψτε το τραβώντας το στα πλάγια προς τα έξω. **Εικόνα 4**

Σας συνιστούμε να τοποθετήσετε τα τρόφιμα ως ακολούθως:

- **Στον χώρο κατάψυξης:** κατεψυγμένα τρόφιμα, παγάκια, παγωτό.
- **Επάνω στα ράφια** μέσα στον χώρο συντήρησης (από πάνω προς τα κάτω): αρτοσκευάσματα και γλυκά, μαγειρεμένα φαγητά, γαλακτοκομικά προϊόντα, κρέας και αλλαντικά.
- **Στο δοχείο λαχανικών:** λαχανικά, σαλατικά, φρούτα.
- **Στην πόρτα** (από πάνω προς τα κάτω): βούτυρο, τυρί, αβγά, σωληνάρια, μικρές φιάλες, μεγάλες φιάλες, γάλα, σακούλες χυμών.

Ωφέλιμο περιεχόμενο

Τα στοιχεία για το ωφέλιμο περιεχόμενο θα τα βρείτε μέσα στη συσκευή σας στην πινακίδα τύπου.

Επικολημένη ετικέτα "OK"

όχι σε όλα τα μοντέλα

Με τον έλεγχο θερμοκρασίας "OK" μπορούν να δείχνονται θερμοκρασίες κάτω από +4°C. Ρυθμίστε τη θερμοκρασία βαθμηδόν χαμηλότερα, σε περίπτωση που η επικολημένη ετικέτα δε δείχνει "OK".

Υπόδειξη

Κατά την αρχική θέση της συσκευής σε λειτουργία μπορεί να διαρκέσει μέχρι και 12 ώρες, μέχρι να επιτευχθεί η θερμοκρασία.



Σωστή ρύθμιση

Πολύ υψηλή θερμοκρασία, ρυθμίστε χαμηλότερη θερμοκρασία.



Ο χώρος κατάψυξης

(-18 °C και ψυχρότερα)

Χρησιμοποιείτε τον χώρο κατάψυξης

- για την αποθήκευση κατεψυγμένων τροφίμων,
- για την παρασκευή παγοκύβων (παγάκια),
- για την κατάψυξη μικρών ποσοτήτων τροφίμων.

Υπόδειξη:

Προσέχετε να είναι πάντοτε κλειστή η πόρτα του χώρου κατάψυξης! Όταν η πόρτα είναι ανοιχτή, ξεπαγώνουν τα κατεψυγμένα τρόφιμα. Ο χώρος της κατάψυξης καλύπτεται από παχύ στρώμα πάγου.

Εκτός αυτού: Σπατάλη ενέργειας λόγω μεγαλύτερης κατανάλωσης ρεύματος!

Αποθήκευση τροφίμων και παρασκευή παγοκύβων

Προσέχετε ήδη κατά την αγορά κατεψυγμένων τροφίμων τα εξής:

- Ελέγχετε τη συσκευασία, μήπως είναι φθαρμένη.
- Ελέγχετε την ημερομηνία λήξης.
- Η θερμοκρασία του καταψύκτη του καταστήματος πρέπει να είναι χαμηλότερη των -18 °C. Αν όχι, μειώνεται ο χρόνος μέχρι την ανάλωση των κατεψυγμένων τροφίμων.
- Αγοράζετε τα κατεψυγμένα τρόφιμα πάντοτε στο τέλος των αγορών σας και τα μεταφέρετε στο σπίτι σας τυλιγμένα καλά σε εφημερίδα ή μέσα σε ειδική τσάντα-ψυγείο.
- Στο σπίτι τοποθετείτε τα κατεψυγμένα τρόφιμα αμέσως μέσα στον χώρο κατάψυξης της συσκευής. Κλείστε καλά την πόρτα της κατάψυξης. Καταναλώνετε τα κατεψυγμένα τρόφιμα πριν την παρέλευση της ημερομηνίας λήξης.

Παρασκευή παγοκύβων (παγάκια)

Προσοχή

Μη χρησιμοποιήσετε ηλεκτρικές συσκευές παρασκευής πάγου μέσα στον χώρο κατάψυξης.

Παρασκευή παγοκύβων (παγάκια)

Λεκανάκια παγοκύβων διατίθενται στα ειδικά καταστήματα.

Γεμίζετε το λεκανάκι κατά τα $\frac{3}{4}$ με νερό και το τοποθετείτε μέσα στον χώρο κατάψυξης. Για την αφαίρεση των παγοκύβων κρατάτε το λεκανάκι για λίγο κάτω από τρεχούμενο νερό ή το λυγίζετε ελαφρά.

Κατάψυξη νωπών τροφίμων

Πώς θα καταψύξετε οι ίδιες/ίδιοι τρόφιμα

Σε περίπτωση που θέλετε να καταψύξετε οι ίδιες/ίδιοι τρόφιμα, χρησιμοποιείτε μόνον φρέσκα, άριστης ποιότητας τρόφιμα.

Για κατάψυξη είναι κατάλληλα:

Κρέας και αλλαντικά, πουλερικά και κυνήγι, ψάρια, λαχανικά, αρωματικά χόρτα, φρούτα, αρτοσκευάσματα, πίτσα, έτοιμα μαγειρεμένα φαγητά, περισσεύματα φαγητών, κρόκοι και ασπράδια αυγών.

Για κατάψυξη δεν είναι κατάλληλα:

Ολόκληρα αυγά με το τσόφλι, ξινή κρέμα γάλακτος και μαγιονέζα, σαλατικά, ραπανάκια, γουλιά και κρεμμύδια.

Ζεμάτισμα λαχανικών και φρούτων

Για να διατηρηθούν το χρώμα, η γεύση, το άρωμα και η βιταμίνη "C", θα πρέπει να ζεματίσετε τα λαχανικά και τα φρούτα, προτού τα καταψύξετε.

Κατά το ζεμάτισμα τα λαχανικά και τα φρούτα ρίχνονται για λίγο σε βραστό νερό.

Βιβλιογραφία σχετικά με την κατάψυξη τροφίμων, όπου περιγράφεται και το ζεμάτισμα, θα βρείτε στα βιβλιοπωλεία.

Κατάψυξη τροφίμων

Αν πρόκειται να καταψύξετε τρόφιμα, χρησιμοποιείτε μόνον φρέσκα και άριστης ποιότητας τρόφιμα.

Προσέξτε να μην έρχονται σε επαφή τα τρόφιμα που πρόκειται να καταψυχθούν με ήδη κατεψυγμένα τρόφιμα.

Συσκευάζετε τα τρόφιμα αεροστεγώς, ούτως ώστε να μη χάσουν ούτε τη γεύση τους ούτε την υγρασία τους.

Μέγιστη απόδοση κατάψυξης

Στοιχεία σχετικά με τη μέγιστη απόδοση κατάψυξης εντός 24 ωρών θα βρείτε στην πινακίδα τύπου.

Έτσι συσκευάζετε σωστά:

1. Τοποθετείτε τα τρόφιμα μέσα στη συσκευασία.
2. Πιέστε τον αέρα προς τα έξω.
3. Κλείνετε καλά τη συσκευασία.
4. Αναγράψτε στη συσκευασία το περιεχόμενο και την ημερομηνία κατάψυξης.

Κατάλληλα για τη συσκευασία είναι:

Πλαστικές μεμβράνες, σωληνοειδείς μεμβράνες από πολυαιθυλένιο, αλουμινόχαρτα, κουτιά κατάψυξης (τάπερ κτλ.).

Αυτά τα προϊόντα θα τα βρείτε στα ειδικά καταστήματα.

Ακατάλληλα για τη συσκευασία είναι:

Χαρτί περιτυλίγματος, λαδόχαρτο, σελοφάν, σακούλες απορριμμάτων, μεταχειρισμένες σακούλες από ψώνια.

Κατάλληλα για το κλείσιμο της συσκευασίας είναι:

Λαστιχάκια, πλαστικά κλιπ, κλωστές, αυτοκόλλητες ταινίες ανθεκτικές στις χαμηλές θερμοκρασίες ή παρόμοια. Τ' ανοίγματα στις σακούλες και στις σωληνοειδείς μεμβράνες από πολυαιθυλένιο μπορούν να συγκολληθούν με την ειδική συσκευή θερμοσυγκόλλησης μεμβρανών.

Υπόδειξη:

Λόγω της κατάψυξης φρέσκων τροφίμων δουλεύει το ψυκτικό μηχανήμα αυτόματα μέχρις ότου καταψυχθούν τα τρόφιμα μέχρι το εσωτερικό τους. Ενδεχομένως κατέρχεται η θερμοκρασία στον χώρο της συντήρησης. Αν χρειαστεί, γυρίζετε τον διακόπτη επιλογής θερμοκρασίας σε μικρότερο αριθμό.

Χρόνος διατήρησης των κατεψυγμένων τροφίμων

Εξαρτάται από το είδος των κατεψυγμένων τροφίμων. Σε μέτρια θερμοκρασία:

- ψάρια, αλλαντικά, έτοιμα φαγητά, αρτοσκευάσματα και γλυκά: μέχρι **6 μήνες**
- τυρί, πουλερικά, κρέας: μέχρι **8 μήνες**
- λαχανικά, φρούτα: μέχρι **12 μήνες**.

Ξεπάγωμα κατεψυγμένων τροφίμων

Ανάλογα με το είδος και τον σκοπό χρησιμοποίησης μπορείτε να επιλέξετε ανάμεσα στις ακόλουθες δυνατότητες:

- σε θερμοκρασία δωματίου,
- στο ψυγείο,
- στον φούρνο της ηλεκτρικής κουζίνας, με/χωρίς τον ανεμιστήρα ζεστού αέρα,
- στον φούρνο μικροκυμάτων.

Υπόδειξη

Μισοξεπαγωμένα ή τελείως ξεπαγωμένα κατεψυγμένα τρόφιμα δεν πρέπει να ξανακαταψυχθούν. Μόνον αφού τα μαγειρέψετε (βράσιμο ή ψήσιμο), μπορείτε να καταψύξετε το έτοιμο φαγητό.

Μην εξαντλήσετε πλέον τη μέγιστη διάρκεια αποθήκευσης των τροφίμων.

Θέση εκτός λειτουργίας, μακροχρόνια θέση της συσκευής εκτός λειτουργίας

Θέση εκτός λειτουργίας

Γυρίστε τον διακόπτη επιλογής θερμοκρασίας εικόνα 2/2 στη θέση „0“. Το ψυκτικό μηχάνημα και ο εσωτερικός φωτισμός τίθενται εκτός λειτουργίας.

Μακροχρόνια θέση της συσκευής εκτός λειτουργίας

Όταν η συσκευή δεν πρόκειται να χρησιμοποιηθεί για πολύ καιρό:

1. Θέση της συσκευής εκτός λειτουργίας.
2. Τραβήξτε το φιν από την πρίζα ή κατεβάστε την ασφάλεια.
3. Καθαρισμός της συσκευής.
4. Αφήστε ανοιχτή την πόρτα της συσκευής.

Απόψυξη

Χώρος κατάψυξης

Ο χώρος κατάψυξης δεν αποψύχεται αυτόματα. Στρώμα πάχνης στον χώρο κατάψυξης επιδρά αρνητικά στην απόδοση της ψύξης στα κατεψυγμένα τρόφιμα και αυξάνει την κατανάλωση ρεύματος. Αποψύχετε τακτικά τον χώρο κατάψυξης.

Προσοχή!

Μην ξύνετε την πάχνη ή τον πάγο με μαχαίρι ή μυτερό αντικείμενο, διότι θα μπορούσαν να προκληθούν ζημιές στους σωλήνες του ψυκτικού μέσου. Το διαρρέον ψυκτικό μέσο μπορεί να αυταναφλεχτεί ή να οδηγήσει σε τραύματα των ματιών σας.

Ενεργείτε ως εξής:

1. Αφαιρείτε τα κατεψυγμένα τρόφιμα και τα αποθηκεύετε προσωρινά σε δροσερό μέρος.
2. Θέση της συσκευής εκτός λειτουργίας.
3. Τραβήξτε το φιν από την πρίζα ή κατεβάστε την ασφάλεια.
4. Αφήνετε τη συσκευή να αποψυχθεί.
5. Σκουπίζετε το νερό απόψυξης και στεγνώνετε.
6. Θέτετε τη συσκευή πάλι σε λειτουργία.
7. Επανατοποθετείτε τα κατεψυγμένα τρόφιμα μέσα στη συσκευή.

Βοηθήματα απόψυξης

Μπορείτε να επισπεύσετε τη διαδικασία της απόψυξης, τοποθετώντας μέσα στον χώρο κατάψυξης ένα σκεύος με καυτό νερό. Τοποθετήστε την κατασάρωλα πάνω σε θερμομονωτικό υπόθεμα!

Προειδοποίηση!

Μη χρησιμοποιήσετε ποτέ για την απόψυξη ηλεκτρικές συσκευές ή ανοιχτή φλόγα όπως θερμάστρες, συσκευές καθαρισμού με ατμό, κεριά, λάμπες πετρελαίου ή παρόμοια.

Προσοχή κατά τη χρήση σπρέι απόψυξης:

- Τα σπρέι απόψυξης είναι δυνατόν να σχηματίσουν εκρηκτικά αέρια.
- Τα σπρέι απόψυξης είναι δυνατόν να περιέχουν διαλυτικά ή προωθητικά μέσα που προξενούν ζημιές στις επιφάνειες από συνθετικά υλικά.
- Τα σπρέι απόψυξης είναι δυνατόν να είναι επιβλαβή για την υγεία.

Προσέξτε τα στοιχεία του κατασκευαστή.

Η απόψυξη του χώρου συντήρησης γίνεται υπεραυτόματα.

Όταν δουλεύει το ψυκτικό μηχάνημα, σχηματίζονται στο οπίσθιο τοίχωμα του χώρου συντήρησης σταγόνες νερού ή πάχνη. Αυτό οφείλεται στη λειτουργία της συσκευής.

Δεν χρειάζεται να σκουπίσετε τις σταγόνες νερού απόψυξης ή την πάχνη. Το οπίσθιο τοίχωμα αποψύχεται αυτόματα. Τα νερά της απόψυξης περισυλλέγονται στην υδρορρόη, **εικόνα 3**, και διοχετεύονται κατόπιν στο ψυκτικό μηχάνημα, όπου και εξατμίζονται.

Υπόδειξη: Διατηρείτε την υδρορρόη και την οπή αποστράγγισης πάντοτε καθαρές, για να μπορεί το νερό της απόψυξης να ρέει ανεμπόδιστα.

Καθαρισμός της συσκευής

1. **Προσοχή: Τραβάτε το φιλ από την πρίζα ή κατεβάξτε ή ξεβιδώνετε την ασφάλεια!**
2. Σκουπίζετε την τσιμούχα της πόρτας με πανί, βρεγμένο μόνο με καθαρό νερό και την τρίβετε κατόπιν καλά με στεγνό πανί.
3. Καθαρίζετε τη συσκευή με χλιαρό νερό και λίγο απορρυπαντικό πιάτων. Το νερό πλυσίματος δεν επιτρέπεται να διεισδύσει στον επιλογέα θερμοκρασίας ή στον φωτισμό, **εικόνα 2**.
4. Μετά τον καθαρισμό: Επανασυνδέετε τη συσκευή στο δίκτυο του ρεύματος και την θέτετε πάλι σε λειτουργία.

Τα ράφια της πόρτας μπορούν να αφαιρεθούν για τον καθαρισμό **εικόνα 5**.

Μη χρησιμοποιήσετε διαλυτικά περιέχοντα οξέα ούτε μέσα καθαρισμού που περιέχουν άμμο ή οξέα.

Καθαρίζετε την υδρορρόη και την οπή αποστράγγισης, **εικόνα 3**, τακτικά με μπατονέτα ή παρόμοιο, ώστε να μπορούν να εκρέουν ανεμπόδιστα το νερό απόψυξης.

Το νερό καθαρισμού δεν επιτρέπεται να στάξει δια της οπής αποστράγγισης μέσα στο δοχείο εξάτμισης.

Προσοχή:

Μην plένετε ποτέ ράφια και δοχεία της συσκευής στο πλυντήριο πιάτων, διότι τα μέρη αυτά είναι δυνατόν να παραμορφωθούν!

Έτσι μπορείτε να εξοικονομήσετε ενέργεια

- Τοποθετήστε τη συσκευή σε στεγνό, αεριζόμενο χώρο! Η συσκευή δεν πρέπει να είναι εκτεθειμένη στην άμεση ηλιακή ακτινοβολία ούτε να βρίσκεται κοντά σε πηγή θερμότητας (π.χ. καλοριφέρ, ηλεκτρική κουζίνα). Χρησιμοποιήστε ενδεχομένως μονωτική πλάκα.
- Τοποθετείτε τα ζεστά φαγητά και ποτά μέσα στη συσκευή μόνον, αφού κρυώσουν!
- Τοποθετείτε τα κατεψυγμένα τρόφιμα, που θέλετε να ξεπαγώσετε, μέσα στον χώρο συντήρησης. Έτσι εκμεταλλεύεστε το ψύχος, που εκπέμπεται από τα κατεψυγμένα τρόφιμα, για την ψύξη των τροφίμων μέσα στον χώρο συντήρησης.
- Ανοίγετε την πόρτα της συσκευής όσο το δυνατόν για μικρότερο χρονικό διάστημα!
- Στρώμα πάχνης στον χώρο κατάψυξης επιδρά αρνητικά στην απόδοση της ψύξης στα κατεψυγμένα τρόφιμα και αυξάνει την κατανάλωση ρεύματος. Αφήνετε τη συσκευή να ξεπαγώνει, όταν σχηματιστεί πάχνη!
- Προσέχετε να είναι πάντοτε κλειστή η πόρτα του χώρου κατάψυξης.
- Προς αποφυγή της αυξημένης κατανάλωσης ρεύματος, η πίσω πλευρά της συσκευής να καθαρίζεται κάπου-κάπου με ηλεκτρική σκούπα ή με ένα πινέλο.

Θόρυβοι λειτουργίας

Συνηθισμένοι θόρυβοι λειτουργίας

Χαμηλός θόρυβος – το συγκρότημα ψύξης λειτουργεί.

Θόρυβος αναβρασμού, γουργουρίσματος ή βούϊσμα – ροή του ψυκτικού ρευστού μέσα στους σωλήνες.

Βραχύς μεταλλικός ήχος – ο κινητήρας τίθεται σε ή εκτός λειτουργίας.

Αποφυγή θορύβων

Η συσκευή δεν βρίσκεται σε επίπεδη θέση

Παρακαλείσθε να ευθυγραμμίσετε τη συσκευή με τη βοήθεια αλφαδιού. Χρησιμοποιήστε τα βιδωτά πόδια ή βάλτε κάτι από κάτω.

Η συσκευή ακουμπάει κάπου

Παρακαλείσθε να απομακρύνετε τη συσκευή από τα έπιπλα ή τις άλλες συσκευές που ακουμπάει.

Τα συρτάρια ή τα ράφια τραμπαλίζουν ή είναι μαγκωμένα

Παρακαλείσθε να ελέγξετε όλα τα αφαιρούμενα μέρη της συσκευής και ενδεχομένως να τα τοποθετήσετε εκ νέου.

Φιάλες ή δοχεία εφάπτονται μεταξύ τους

Παρακαλείσθε να μετατοπίσετε λίγο τις φιάλες ή τα δοχεία, ούτως ώστε να μην αλληλεφάπτονται.

Πώς θα διορθώσετε μόνες/οι σας μικροβλάβες

Προτού καλέσετε την υπηρεσία τεχνικής εξυπηρέτησης πελατών:

Εξετάστε, μήπως μπορείτε βάσει των ακολούθων υποδείξεων να διορθώσετε οι ίδιες/οι τη βλάβη.

Σε περιπτώσεις ζήτησης συμβουλής από την υπηρεσία τεχνικής εξυπηρέτησης πελατών, πρέπει να αναλάβετε εσείς τα έξοδα – ακόμη και κατά τη διάρκεια ισχύος της παροχής δωρεάν εγγύησης!

Βλάβη	Πιθανή αιτία	Αντιμετώπιση
Ο εσωτερικός φωτισμός δε λειτουργεί.	Ο λαμπτήρας έχει καεί. Ο διακόπτης του φωτός έχει μαγκώσει. Εικόνα 7/A	Αλλάξτε τον λαμπτήρα, εικόνα 7/B . 1. Τραβήξτε το φιν από την πρίζα ή αντίστοιχα κατεβάστε ή ξεβιδώστε την ασφάλεια. 2. Αφαιρέστε το κάλυμμα της λάμπας, τραβώντας το προς τα πίσω. 3. Αλλάξτε τον λαμπτήρα. (Εφεδρικός λαμπτήρας 25 W το πολύ, 220–240 V εναλλασσόμενο ρεύμα, ντουί E14.) Εξετάστε, αν μπορεί να κινηθεί.
Τα κατεψυγμένα τρόφιμα έχουν κολλήσει.		Ξεκολλήστε τα κατεψυγμένα τρόφιμα με ένα αμβλύ αντικείμενο. Μην προσπαθήσετε να τα ξεκολλήσετε με μαχαίρι ή με μυτερό αντικείμενο. Έτσι θα μπορούσατε να καταστρέψετε τους σωλήνες του ψυκτικού μέσου ή την επιφάνεια από πλαστικό υλικό.
Ο χώρος κατάψυξης έχει παχύ στρώμα πάχνης.		Απόψυξη του χώρου κατάψυξης (βλ. Απόψυξη). Προσέχετε να κλείνετε πάντοτε σωστά την πόρτα του χώρου κατάψυξης.
Ο πάτος του χώρου συντήρησης είναι βρεγμένος.	Έχει βουλώσει ο σωλήνας αποστράγγισης των νερών απόψυξης. Εικόνα 3	Καθαρίστε την υδρορροή και τον σωλήνα αποστράγγισης (βλ. Καθαρισμός της συσκευής).

Βλάβη	Πιθανή αιτία	Αντιμετώπιση
Στον χώρο συντήρησης επικρατεί πολύ χαμηλή θερμοκρασία.	<p>Η πόρτα του χώρου κατάψυξης δεν κλεισμένη σωστά.</p> <p>Λόγω της κατάψυξης μεγαλύτερων ποσοτήτων νωπών τροφίμων κατέρχεται παροδικά η θερμοκρασία στον χώρο συντήρησης, επειδή το ψυκτικό μηχάνημα δουλεύει για περισσότερο χρόνο.</p> <p>Ο διακόπτης επιλογής θερμοκρασίας είναι ρυθμισμένος σε μεγάλη ρύθμιση.</p>	<p>Κλείστε την πόρτα του χώρου κατάψυξης.</p> <p>Μην υπερβαίνετε τη μέγιστη απόδοση κατάψυξης.</p> <p>Ρυθμίστε τον διακόπτη επιλογής θερμοκρασίας σε μια μικρότερη ρύθμιση.</p>
Τα τρόφιμα ξεπαγώνουν.	<p>Η θερμοκρασία του περιβάλλοντος είναι κάτω των +16 °C.</p> <p>Το ψυκτικό μηχάνημα δουλεύει σπανιότερα.</p>	<p>Θερμάνετε το δωμάτιο σε θερμοκρασία άνω των +16 °C.</p> <p>Σε συσκευές με διακόπτη θερμοκρασίας περιβάλλοντος, ανάψτε τον.</p> <p>Για τη θέση σε λειτουργία πατήστε τον διακόπτη, εικόνα 2/1 – το σημάδι "0" δεν είναι πλέον ορατό.</p> <p>Στη συσκευή είναι διαρκώς αναμμένος ο εσωτερικός φωτισμός με μειωμένη φωτεινή ισχύ.</p>
Το ψυγείο δεν έχει απόδοση ψύξης.	<p>Ο επιλογέας θερμοκρασίας είναι στο "0".</p> <p>Διακοπή ρεύματος, η ασφάλεια έχει πέσει ή έχει καεί, το φως δεν βρίσκεται σωστά μέσα στην πρίζα.</p>	<p>Γυρίστε τον επιλογέα θερμοκρασίας πέρα από τη θέση "0".</p> <p>Εξετάστε αν υπάρχει ρεύμα, ελέγξτε τις ασφάλειες.</p>

Υπηρεσία τεχνικής εξυπηρέτησης πελατών

Την πλησιέστερη για σας υπηρεσία τεχνικής εξυπηρέτησης πελατών θα την βρείτε στον τηλεφωνικό κατάλογο ή στον Πίνακα Υπηρεσιών Τεχνικής Εξυπηρέ- τησης Πελατών.

Παρακαλούμε να δίνετε στη υπηρεσία τεχνικής εξυπηρέτησης πελατών τον αριθμό προϊόντος (αριθμ. Ε) και τον αριθμό κατασκευής (αριθμ. FD) της συσκευής σας.

Αυτά τα στοιχεία θα τα βρείτε στην πινακίδα τύπου. **Εικόνα 8**

Παρακαλούμε να συντελέσετε κι εσείς στο να αποφεύγονται άσκοπες επισκέψεις τεχνικών, δίνοντας ήδη κατά την κλήση της υπηρεσίας τεχνικής εξυπηρέτησης πελατών τον αριθμό προϊόντος και τον αριθμό κατασκευής της συσκευής σας. Έτσι εξοικονομείτε τα σχετικά επιπλέον έξοδα.

Giderme Bilgileri

Yeni cihazın ambalajının giderilmesi

Ambalaj cihazınızı transport hasarlarına karşı korur. Yeni cihazın ambalajı için kullanılan tüm malzemeler çevreye zarar vermeyen türden olup, yeniden geri kazanılabilir. Ambalajları çevreci bir giderme ve yeniden değerlendirme işlemine tabi tutarak, lütfen siz de çevrenin korunmasında yardımcı olunuz.

Satıcınız veya bağlı bulunduğunuz belediye üzerinden aktüel eski cihaz giderme yöntemleri ve çöpleri yeniden değerlendirme merkezleri hakkında bilgi alınız.

Eski cihazın giderilmesi

Eski cihazlar hiç değeri olmayan çöp değildir! Çevreci bir giderme işleminden geçirilerek, çok değerli ham maddeler yeniden kullanılmak üzere geri kazanılabilir.



Bu cihaz, ömrünü doldurmuş elektrikli ve elektronik cihazlar ile ilgili Avrupa yönetmeliği 2002/96/EG'ye (waste electrical and electronic equipment - WEEE) uygun şekilde işaretlenmiştir. Bu yönetmelik, eski cihazların geri alımı ve değerlendirilmesi ile ilgili AB-çapındaki uygulamaların çerçevesini belirtmektedir.

Uyarı

Eskimiş ve artık kullanılmayacak cihazlarda

1. Cihazın elektrik fişini prizden çıkarınız.
2. Elektrik kablosunu kesip, fişi ile birlikte cihazdan ayırınız.

Soğutma cihazlarının içinde soğutucu maddeler vardır, yalıtım tertibatlarında ise izolasyon gazları vardır. Soğutma maddeleri ve gazlar uzmanca giderilmelidir. Eski cihaz uzmanca ve çevreye zarar vermeyecek şekilde giderilinceye kadar, soğutucu madde sirkülasyon borularının zarar görmemesine dikkat ediniz.

Güvenlik ve ikaz bilgileri

Cihazı çalıştırmadan önce

Cihazı çalıştırmadan önce, kullanma ve montaj talimatlarındaki bilgileri dikkatlice okuyunuz.

Bu talimatlarda cihazın kurulması, yerleştirilmesi, kullanılması ve bakımı ile ilgili önemli bilgiler bulunmaktadır.

Belge ve dokümanları sonradan kullanma ihtimalinden veya cihazı satacak olursanız, yeni sahibi için saklayınız.

Teknik güvenlik

- Bu cihaz az miktarda çevreye zarar vermeyen fakat yanıcı özelliği olan R600a soğutma maddesini ihtiva etmektedir. Taşınma esnasında ve kurulurken cihazın soğutucu madde sirkülasyon sisteminin zarar görmemesine dikkat ediniz. Bu devrenin zarar görmesi halinde, dışarı fırlıracak soğutucu madde göz yaralanmasına sebep olabilir veya tutuşup yanabilir.

Hasar durumunda

- Açık ateş veya alev kaynakları cihazdan uzak tutulmalıdır.
- Cihazın kurulu olduğu yer birkaç dakika havalandırılmalıdır.
- Cihazı kapatınız, elektrik fişini çekip çıkarınız veya cihazın bağlı olduğu sigortayı kapatınız..
- Yetkili servise haber verilmelidir.

Bir cihazın içinde ne kadar çok soğutucu madde olursa, cihazın kurulduğu yer de o kadar büyük olmalıdır. Çok küçük yerlerde, soğutma maddesi devresinde bir kaçak söz konusu olduğunda, yanıcı bir gaz hava karışımı oluşabilir.

Her 8 gram soğutma maddesi için gerekli olan yerin hacmi en az 1 m³ olmalıdır. Cihazınızın içinde bulunan soğutma maddesinin miktarı, cihazın iç kısmındaki tip levhasında yazılıdır.

- Elektrik şebekesi bağlantı hattının değiştirilmesi ve diğer onarım çalışmaları sadece yetkili servis tarafından yapılmalıdır. Gerektiği gibi yapılmayan kurma işlemleri ve onarımlar kullanıcı için önemli zararlara neden olabilir.

Kullanımda

- Cihaz içinde kesinlikle elektrikli cihazlar kullanmayınız (örn. ısıtma cihazları, elektrikli dondurma yapma cihazları v.s.).
Patlama tehlikesi!
- Cihazı temizlemek veya buzunu çözmek için asla buharlı temizleme cihazları kullanmayınız. Buhar elektrikli parçalara temas edebilir ve kısa devre olmasına sebep olabilir.
Elektrik çarpması tehlikesi!
- Kar, kırığı ve buz tabakalarını temizlemek için, sivri veya keskin kenarlı cisimler kullanmayınız. Aksi halde soğutucu madde sirkülasyon borularının zarar görme tehlikesi söz konusudur. Borulardan dışarı püsküren soğutucu madde alevlenebilir veya gözlerin yaralanmasına yol açabilir.

- Cihazın içinde yanıcı tahrik gazı ihtiva eden ürünler (örn. sprey kutuları) ve patlayıcı maddeler bulundurmayınız
Patlama tehlikesi!
- Cihazın tabanını, raflarını, kapılarını ve bu gibi parçalarını basamak niyetine veya destek olarak kullanmayınız.
- Buz çözme ve temizleme işlemi için, cihazı kapatınız, elektrik fişini çekip prizden çıkarınız veya cihazın bağlı olduğu sigortayı kapatınız. Fişi çekip çıkarırken, fişten tutup çekiniz, elektrik kablosundan değil.
- Alkol oranı yüksek olan sıvı dolu şişeleri iyice kapatarak ve dik olarak buzdolabına koyunuz.
- Cihazın plastik parçalarına ve kapının contasına sıvı ve katı yağ değmemesine özen gösteriniz. Aksi halde bu parçalar delinip aşınabilir.
- Cihazın hava girişi ve çıkışı delikleri kesinlikle örtülmemeli ve önleri kapatılmamalıdır.
- Fiziksel, algılamasal veya psikolojik kabiliyetleri sınırlı olan veya kullanmak için yeterli bilgiye sahip olmayan kişiler, bu cihazı sadece denetim altında veya detaylı eğitim verildikten sonra kullanılmalıdır.
- Şişe ve kutu içindeki sıvı maddeleri (özellikle karbonik asit ihtiva eden içecekleri) dondurucu bölümüne koymayınız. Şişeler ve kutular patlayabilir!
- Dondurulmuş besinleri kesinlikle dondurucudan çıkarır çıkarmaz ağzınıza almayınız.
Donma yanığı tehlikesi!

- Ellerinizi uzun bir süre dondurulmuş besine, buza veya buharlaştırıcı borularına vs. temas etmesini önleyiniz.

Donma yanığı tehlikesi!

Evdaki çocuklar

- Ambalajları ve ambalaj parçalarını çocuklara vermeyiniz. Katlanabilen karton kutu ve folyolardan dolayı, havasız kalıp boğulabilirler!
- Bu cihaz çocuklar için bir oyuncak değildir!
- Kapısında kilit tertibatı olan cihazlarda: Kilitin anahtarını çocukların erişemeyecekleri bir yerde muhafaza ediniz!

Genel yönetmelikler

Bu cihaz

- besinlerin soğutulması ve dondurulması için kullanılır.
- Buz hazırlamak için kullanılır.

Bu cihaz evde kullanılmak için üretilmiştir.

Cihaz, 2004/108/EC AB direktiflerine istinaden parazitlenmeye karşı korunmuştur.

Soğutucu madde devresinin sızdırmazlığı kontrol edilmiştir.

Bu ürün, elektrikli cihazlar için geçerli olan güvenlik yönetmeliklerine uygundur (EN 60335/2/24).

Cihazın kurulması

Cihazın kurulacağı yerin kuru ve havalandırılabilen bir yer olması gerekir. Güneş ışınları doğrudan cihazın kurulacağı yere gelmemeli ve cihaz elektrikli ocak, fırın, soba, kalöriyer vs. gibi sıcaklık oluşturan cisimlerin ve ısı kaynaklarının yanına veya yakınına kurulmamalıdır. Eğer cihazın bir ısı kaynağının yanına kurulması kaçınılmazsa, uygun bir izolasyon plakası kullanınız; ya da ısı kaynağına aşağıda belirtilen asgari mesafelerin olmasına dikkat ediniz.

elektrikli veya gazlı ocaklara 3 cm.
gaz yağı ve kömür sobalarından 30 cm.

Cihazın elektrik bağlantısı

Cihazı kurduktan sonra, çalıştırmadan önce en az 1 saat bekleyiniz. Cihazın nakli esnasında, kompresör içindeki yağın soğutma sistemine dağılması mümkündür.

Cihazı ilk kez çalıştırmadan önce, cihazın iç kısmı temizlenmelidir (bkz. cihazın temizlenmesi).

Prize rahat ulaşılabilirliktedir.

Cihazı sadece yönetmeliklere uygun bir şekilde takılmış olan ve 220–240 V/ 50 Hz alternatif akıma sahip bir prize bağlayınız. Elektrik prizi, 10–16 A değerinde bir sigortaya sahip olmalıdır.

Avrupa ülkelerinde işletilmeyen cihazlarda, tip levhasının üzerinde, bildirilen gerilim ile akım türünün, sizin elektrik şebekenizin değerleri ile uyuşup uyuşmadığı kontrol edilmelidir. Tip levhası cihazın içinde sol alt taraftadır. Şebeke bağlantısı tesisatı değişiminin gerektiği durumlarda sadece bir uzmana başvurulmalıdır.

Cihazı Tanıma

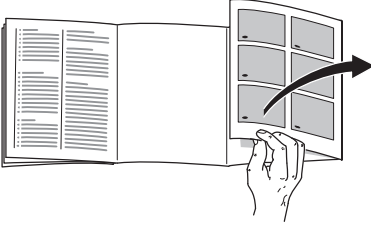

Okumaya başlamadan önce, resimlerin bulunduğu son sayfayı açınız. Kullanma kılavuzu bir çok modeller için geçerlidir.

Bu nedenle resimlerde donanım ve detay değişiklikleri olabilir.

Resim 1

- 1 Işık şalteri
 - 2 Sıcaklık ayar düğmesi/
iç ışıklandırma
 - 3 Soğutma bölümündeki raflar
 - 4 Sebzelik
 - 5 Dondurulmuş besin kabı
 - 6 Küçük kab ve macun tüplerinin konulabileceği raf
 - 7 Büyük şişe rafı
- A Soğutucu bölümü**
(Soğutucu bölümü sıcaklığı +3 °C ile +8 °C arasında ayarlanabilir).
- B Dondurucu bölümü**
(-18 °C ve daha soğuk)

Oda sıcaklığına ve havalandırmaya dikkat

"İklimleme sınıfı" na (tip etiketine/ levhasına bakınız) bağlı olarak, cihaz aşağıdaki oda sıcaklıklarında çalıştırılabilir:

Tip levhası cihazın içinde sol alt taraftadır.

Klima sınıfı	İzin verilen çevre sıcaklığı
SN	+10 °C'den 32 °C'ye kadar
N	+16 °C'den 32 °C'ye kadar
ST	+16 °C'den 38 °C'ye kadar
T	+16 °C'den 43 °C'ye kadar

Oda sıcaklığı, izin verilen sıcaklık sınırının altına düşerse, dondurucu bölümü çok sıcak olabilir. En kötü durumda, dondurulmuş besinlerin buzu çözülebilir.

Oda sıcaklık şalteri olan cihazlar, devreye sokulduktan sonra +16 °C ile +10 °C oda sıcaklığı aralığında çalıştırılabilir.

Devreye sokmak için ilgili şaltere basınız Resim 2/1. "0" işareti artık görünmez. Cihazın içinde iç aydınlatma düşük güçte yanmaya devam eder. Oda sıcaklığı +16 °C üzerine çıkarsa, bu şalteri tekrar kapatınız.

Havalandırma

Cihazın arka yüzündeki hava ısınır. Isınan bu havanın kolayca çıkıp gidebilmesi gerekir. Aksi halde soğutucunun daha fazla çalışması gerekir. Bu da daha fazla elektrik sarfiyatına yol açar. Bu sebepten dolayı: Havalandırma deliklerinin önünün kesinlikle kapanmamasına dikkat ediniz!

Cihazın çalıştırılması

Sıcaklık ayar düğmesini **Resim 2/2** "0" ayar konumundan başka bir konuma çeviriniz. Cihazın kapısı açık olunca, iç aydınlatma devreye girer.

Sıcaklık derecesi ayarı

Hassas besinleri +4 °C'den daha sıcak muhafaza etmemenizi tavsiye ediyoruz.

Sıcaklık ayarı orta konumda olduğu zaman, cihazın en soğuk bölümünde **Resim 6** yakl. +4 °C elde edilir.

Daha yüksek bir sayıya ayarlamakla, soğutucu bölümünde ve dondurucu bölümünde daha soğuk bir derece elde edilir.

Biz aşağıdaki ısı ayarını öneriyoruz:

- Besinlerin kısa bir süre depolanması için:
Düğme **küçük** sayıya ayarlı (enerji tasarrufu sağlayan işletme modu)
- Besinlerin uzun süreli depolanması:
Düğme **orta** konumda bir sayıya ayarlı
- Şu durumlarda düğmeyi geçici olarak **büyük** bir sayıya ayarlayınız: Cihaz kapısının sık sık açılıp kapatılması, soğutucu bölümüne çok miktarda besin yerleştirilmesi.

Soğutma kapasitesi

Soğutma bölümünün sıcaklığı, çok miktarda taze besin yerleştirildiğinde geçici olarak yükselebilir.

Bu nedenle, ısı ayar düğmesi yakl. 7 saat kadar bir süre daha yüksek bir sayıya (daha soğuk) ayarlanmalıdır.

Kullanım ile ilgili bilgiler

Şu durumda, soğutucu bölümü geçici olarak daha soğuk olur:

- Dondurucu bölümünde çok miktarda taze besin dondurulması halinde.

Şu durumda, soğutucu bölümü geçici olarak daha sıcak olur:

- cihazın kapısı sık sık açıldığı zaman,
- cihaza çok miktarda besin yerleştirildiği zaman,
- Yüksek çevre sıcaklığından dolayı.

Besinlerin yerleştirilmesi

Soğutucu bölümündeki soğuk kısımlara dikkat edilmelidir!

Soğutucu bölümündeki hava sirkülasyonundan dolayı farklı soğukluk derecelerine sahip kısımlar oluşur:

• En soğuk bölüm

Cihazın içindeki en soğuk bölüm, yan tarafa kabartma şeklinde basılmış ok işareti ile bu işaretin alt tarafındaki cam raf arasında kalan kısımdır

Resim 6.

Not: En soğuk kısımlarda hassas besinleri (örn. balık, sucuk, et) muhafaza ediniz.

• En sıcak kısım

kapı kısmındaki en üst bölümdür.

Not: En sıcak kısımda, örn. peynir ve tereyağı gibi besinler depolanmalı veya muhafaza edilmelidir. Böylelikle bu besinler servis edildiğinde, peynir tadını korumuş olur ve tereyağı da ekmeğe sürülebilecek kıvamda kalır.

Besinler yerleştirilirken dikkat edilecek noktalar

Besinler ambalajlı veya iyice kapatılmış olarak cihaza yerleştirilmelidir. Böylelikle besinlerin tadı, rengi ve tazeliği muhafaza edilmiş olur. Ayrıca besinler arasında birbirlerine tad ve koku verme olayı ve plastik parçaların renginin değişmesi de önlenmiş olur.

Bilgi:

İç bölümdeki rafların yerlerini istediğiniz şekilde değiştirebilirsiniz: rafı öne doğru çekiniz, ön kısmını aşağıya doğru indiriniz ve yana doğru çevirip çıkardınız.

Resim 4

Gıda maddelerini cihaza şöyle yerleştirmenizi öneririz:

- Soğutma bölümündeki rafların üzerine (yukarıdan aşağıya doğru olmak üzere): Hamur işleri, hazır yemekler, süt mamülleri, balık ve sucuk yerleştirilmelidir.
- Sebze için içine: Sebze, meyve ve salata yerleştirilmelidir.

- Kapıdaki raf ve kablara (yukarıdan aşağıya doğru olmak üzere): Tereyağı, peynir, yumurta, tüp, küçük şişeler, büyük şişeler, süt ve meyve suyu kutuları yerleştirilmelidir.
- Dondurucu Bölmesi: Dondurulmuş gıda maddeleri, donmuş küp buz parçaları, dondurma

Kullanılabilen hacim

Cihazın kullanılabilen hacmi ile ilgili bilgiler için, cihazın tip etiketine (levhasına) bakınız.

Çıkartma "OK" (TAMAM)

her model için geçerli değil

"OK" (TAMAM) ısı derecesi kontrolü ile, +4 °C altındaki ısı dereceleri tespit edilebilir. Eğer çıkartma "OK" (TAMAM) göstermezse, ısı derecesini kademeli olarak daha soğuk bir dereceye ayarlayınız.

Bilgi

Cihaz yeni devreye sokulduğunda, ayarlanmış ısı derecesine ulaşması 12 saat kadar sürebilir.



Doğru ayar



Isı derecesi çok yüksek, ısı derecesini daha soğuk.

Dondurululmak istenen veya dondurulmuş besinlerin dondurulması ve depolanması

Dondurulmuş besin satın alırken dikkat edilecek hususlar

Ambalaja dikkat ediniz, ambalaj kusursuz olmalıdır.

Son kullanma tarihi geçmemiş olmalıdır.

Bu gıda maddelerinin içinde bulunduğu buzlukların sıcaklığı -18°C veya daha da soğuk olmalıdır.

Dondurulmuş besinleri alışveriş yaparken en sonunda satın alınız ve gazete kağıdına veya belli bir süre soğuk tutan izole poşetlere koyup, mümkün olduğu kadar çabuk eve götürüp dondurucu bölmesine yerleştiriniz.

Dondurulmuş besinlerin depolanması

- Cihazın içindeki hava sirkülasyonunun düzgün olması için, dondurulmuş besinleri yerleştirdiğiniz çekmeceleri sonuna kadar dolabın içine itelemiş olmanız çok önemlidir!
- Çok besin yerleştirilecekse, besinler doğrudan dondurucu ızgaraları üzerine veya dondurucu bölmesinin tabanı üzerine dizilebilir. Bunun için tüm dondurulmuş besin kaplarını sonuna kadar cihazdan dışarı çekiniz, ön tarafını yukarı kaldırınız ve cihazdan dışarı çıkarınız. **Resim 7.**

Besinlerin dondurulması

Besinler mümkün olduğu kadar çabuk ve tam ortalarına kadar dondurulmalıdır. Vitaminlerinin, besi değerlerinin, görünüşlerinin ve tadlarının değişmemesi için, azami dondurma miktarı aşılmamalıdır. Dondurulmuş besin kablari içinde besin dondurulduğu zaman, azami dondurma miktarı biraz azalır.

Dondurma kapasitesi

24 saat içinde elde edilebilecek azami dondurma kapasitesi ile ilgili bilgiler için tip levhasına bakınız.

Azami dondurma kapasitesine üst ızgara üzerinde ulaşılır.

Dondurulacak besinlerin, önceden dondurulmuş besinler ile temasını önleyiniz.

Besinlerin tadının korunması ve kurumaması için, besinleri hava sızdırmayacak şekilde ambalaj yapınız.

Besinlerin doğru ambalajlanması:

Paketlemek için şu malzemeler uygundur:

plastik folyo, polietilenden torba folyo, alüminyum folyo ve dondurmak için uygun kutular.

Bu ürünleri ve malzemeleri ilgili alışveriş merkezlerinde bulabilirsiniz.

Paketlemek için şu malzemeler uygun değildir:

paketleme kağıdı, parşömen kağıdı, selofan (jelatinli kağıt), çöp torbası ve kullanılmış poşetler.

Paket kapatmak için uygun malzemeler:

lastik halkalar, plastik klipsler, bağlama iplikleri, soğuğa dayanıklı yapışkan bantlar veya benzeri malzemeler. Polietilenden torba ve torba folyolar bir folyo kaynak cihazı ile yapıştırılabilir.

Dondurulmuş besinleri depolama süresi (son kullanma tarihi)

orta ayarda

balık, sucuk, hazır yemekler, hamur işleri	6 aya kadar
peynir, kümes hayvanları, et	8 aya kadar
sebze, meyve	12 aya kadar

Dondurulmuş Besinlerin Buzlarının Çözülmesi

Çeşit ve kullanım amacına göre, şu olanaklar arasında seçme yapılabilir:

- Oda sıcaklığında
- Buzdolabında
- Elektrikli fırında (sıcak hava fanı kullanılarak veya kullanılmadan)
- Mikrodalga cihazında

Not

Buzu çözülmeye başlamış olan veya çözülmüş olan gıda maddelerini tekrar dondurmuyunuz. Bu gıda maddelerini önce gerektiği şekilde işleyiniz (pişiriniz veya kızartınız) ve ancak bu işlemden sonra tekrar dondurunuz.

Bu şekilde dondurulmuş olan besinlerin azami depolama ve son kullanma sürelerinden tamamen faydalanmayınız, daha erken kullanınız.

Cihazın kapatılması, cihazın tamamen kapatılması

Cihazın kapatılması

- Sıcaklık ayar düğmesini "0" pozisyonuna ayarlayınız.

Cihazın tamamen kapatılması

1. Cihazın kapatılması.
2. Bunu emin bir şekilde sağlayabilmek için, elektrik bağlantı fişini prizden çıkarınız veya cihazın bağlı olduğu sigortayı kapatınız.
3. Cihaz temizlenmelidir.
4. Cihazın kapısı açık bırakılmalıdır.

Buz çözülme ve cihazın temizlenmesi

Dondurucu bölmesi

- Orta kab hariç, diğer dondurulmuş besin kablarını çıkarıp, soğuk veya serin bir yerde muhafaza ediniz. Soğutma (buz) aküsünü (eğer varsa) besinlerin üzerine koyunuz.
- Eski cihazın elektrik fişini çekip çıkarınız.
- Eriyen buz suyunun ve kondanse suyun toplanması için orta kabı boşaltınız fakat kabı cihazın içinde bırakınız; **Resim 8**.
- Buz çözme işleminden sonra, dondurulmuş besin kablari içinde toplanan suyu boşaltınız. Dondurucu bölmesinin tabanında geri kalan suyu bir sünger ile siliniz. Cihazı temizleyiniz.
- Elektrik fişini tekrar prize takınız ve sigortayı tekrar çalışır duruma getiriniz.

Eritme spreyleri

Üreticinin verdiği bilgilere ve talimatlara dikkat ediniz.

Dikkat

Eritme spreyleri patlayıcı gaz oluşmasına sebebiyet verebilirler, plastiğe zarar veren solventler veya kabartma maddeleri ihtiva edebilirler veya sağlığa zararlı olabilirler.

Eritmede veya buz çözmeye yardımcı durumlar

Eritme işlemini hızlandırmak için, sıcak su dolu bir tencereyi dondurucu bölmesinin içine koyabilirsiniz (tencerenin altına uygun bir altlık koyunuz).

Soğutucu bölmesi

Cihazın iç arka yüzünde eriyen su damlacıkları veya kırağı oluşur. Bu damlacıklar veya kırağı otomatik olarak erir ve erimiş su oluşu üzerinden **Resim 9** buharlaşma (evaporatör) kabına akar.

- Elektrik fişini çekip çıkarınız veya sigortayı attırınız, yani kapatınız.
- Cihazı, biraz temizlik maddesi (deterjan) ilave edilmiş ılık su ile temizleyiniz.

Dikkat

Eriyen veya kondanse su oluşu ve su akma deliği **Resim 9** muntazam aralıklar ile, uygun bir çubuk veya benzeri bir cisim kullanılarak temizlenerek, eriyen veya kondanse suyun akıp boşalması sağlanmalıdır.

Temizlik suyu, su akma deliği üzerinden buharlaşma kabına akmamalıdır.

Kapı contasını sadece temiz su ile temizleyiniz ve iyice silip kurulayınız.

Temizleme suyu ısı ayar düğmesine veya aydınlatmaya girmemelidir.

Kum veya asit içeren temizleme maddesi veya eriyik kullanmayınız.

Kapının iç kısmına takılı raflar temizlenmek amacıyla dışarı çıkarılabilir **Resim 5**.

Raflar ve kaplar bulaşık makinesinde yıkanmaya elverişli değildir; bu parçalar bulaşık makinesinde yıkanırca, deforme olabilir.

Enerji tasarruf bilgileri

- Cihazı doğrudan güneş ışınlarına maruz bırakmayınız ve ısı kaynaklarından (örn. kalorifer, ocak) uzak bir yere kurunuz. Gerekirse bir izolasyon plakası kullanınız.
- Sıcak yemeklerin ve içeceklerin önce soğuması beklenmeli.
- Donmuş gıda maddelerinin buzlarını çözmek istediğiniz zaman, bunları buzdolabının soğutma bölümüne koyunuz, buzları orada çözülsün. Dondurulmuş besinlerin soğukluğu, diğer besinlerin soğutulmasında kullanılmalıdır.
- Dolaptan bir şey alırken veya dolaba bir şey koyarken kapıyı mümkün olduğu kadar az açık tutunuz!
- Cihazın buzu çözülmeli ve temizlenmelidir.
- Cihazın arka yüzü ara sıra bir elektrikli süpürge veya fırça ile temizlenerek, fazla elektrik tüketilmesi önlenmelidir.

Çalışma sesleri

Normal sesler

Boğuk horultu – Soğutma makinesi (kompresör) çalışıyor.

Fıkırtı, şırıltı ve tınlama sesleri – Soğutma maddesi borulardan akıyor.

Çıtlama – Motor (kompresör) devreye giriyor ve çıkıyor.

Gürültü oluşmasının önlenmesi

Cihaz düzgün durmuyor

Cihazı lütfen bir su terazisinin yardımı ile dengeli ayarlayınız. Bunun için vidalı ayakları kullanınız veya altına uygun destek koyunuz.

Cihaz "temas ediyor"

Cihazı temas ettiği mobilya veya cihazlardan uzaklaştırınız.

Çekmeceler veya raflar sallanıyor veya sıkışıyor

Dışarı çıkarılabilen parçaları kontrol ediniz ve gerekirse yeniden takınız.

Şişeler veya kaplar birbirine değiyor

Şişeleri veya kapları birbirinden biraz ayırınız.

Küçük arızaların giderilmesi

Yetkili servisi çağırmadan önce:

Aşağıdaki talimatların yardımıyla arızayı kendinizin giderip gideremeyeceğinizi kontrol ediniz.

Garanti süresi içerisinde dahi, bu gibi durumlarda servis görevlisinin masraflarının tümünü kendiniz ödemek zorundasınız!

Arıza	Muhtemel sebebi	Giderilmesi
İç aydınlatma çalışmıyor.	Ampul bozuk.	Ampul değiştirilmelidir Resim 9/B
	Lamba şalteri sıkışmış. Resim 9/A	Şalterin hareket edip etmediği kontrol edilmelidir.
Buzdolabı soğutmuyor.	Sıcaklık ayar düğmesi "0" konumunda. Elektrik kesintisi; sigorta kapalı; elektrik fişi prize iyi takılmamış.	Sıcaklık ayar düğmesini "0" konumundan başka bir konuma ayarlayınız. Elektrik akımı olup olmadığı kontrol edilmelidir, sigortalar kontrol edilmelidir.
Soğutma bölmesinin tabanı ıslak.	Erimiş su akma oluşu tıkanmış.	Erimiş su akma oluşu ve akma deliği temizlenmelidir (Resim 3 , bkz. cihazın temizlenmesi)

Arıza	Muhtemel sebebi	Giderilmesi
Soğutma bölümündeki sıcaklık derecesi çok düşük.	Sıcaklık derecesi çok soğuk ayarlanmış. Çok miktarda taze besin dondurulmasından dolayı, kompresör uzun süre çalıştığı için, soğutucu bölümü geçici olarak daha soğuk oluyor.	Sıcaklık derecesi daha sıcak ayarlanmalıdır. Azami dondurma kapasitesi aşılmamalıdır.
Dondurulmuş besinlerin buzu çözülüyor.	Çevre sıcaklığı +16 °C'den daha düşük. Kompresör sık sık devreye girmiyor.	İlgili odayı +16 °C'den daha sıcak olacak şekilde ısıtınız. Çevre sıcaklık şalteri olan cihazlarda, bu şalteri devreye sokunuz. Devreye sokmak için ilgili şaltere basınız Resim 2/1 . "0" işareti artık görünmez. Cihazın iç aydınlatması daha az bir ışık ile sürekli yanar.

Yetkili servis

Yetkili servisimizin telefon numarasını ekteki yetkili servislerimizin listesinde veya telefon rehberinde bulabilirsiniz. Lütfen yetkili servisimizi çağırdığınız zaman, cihazın ürün numarasını (E numarası) ve imalat numarasını (FD numarası) bildiriniz.

Bu numaraları, tip levhasının üzerinde bulabilirsiniz **Resim 8**.

Cihazın ürün numarasını ve imalat numarasını bildirmek suretiyle, gereksiz gidip gelme masraflarını ve zaman kaybını önlemiş olursunuz. Böylelikle kendiniz de tasarruf etmiş olursunuz.

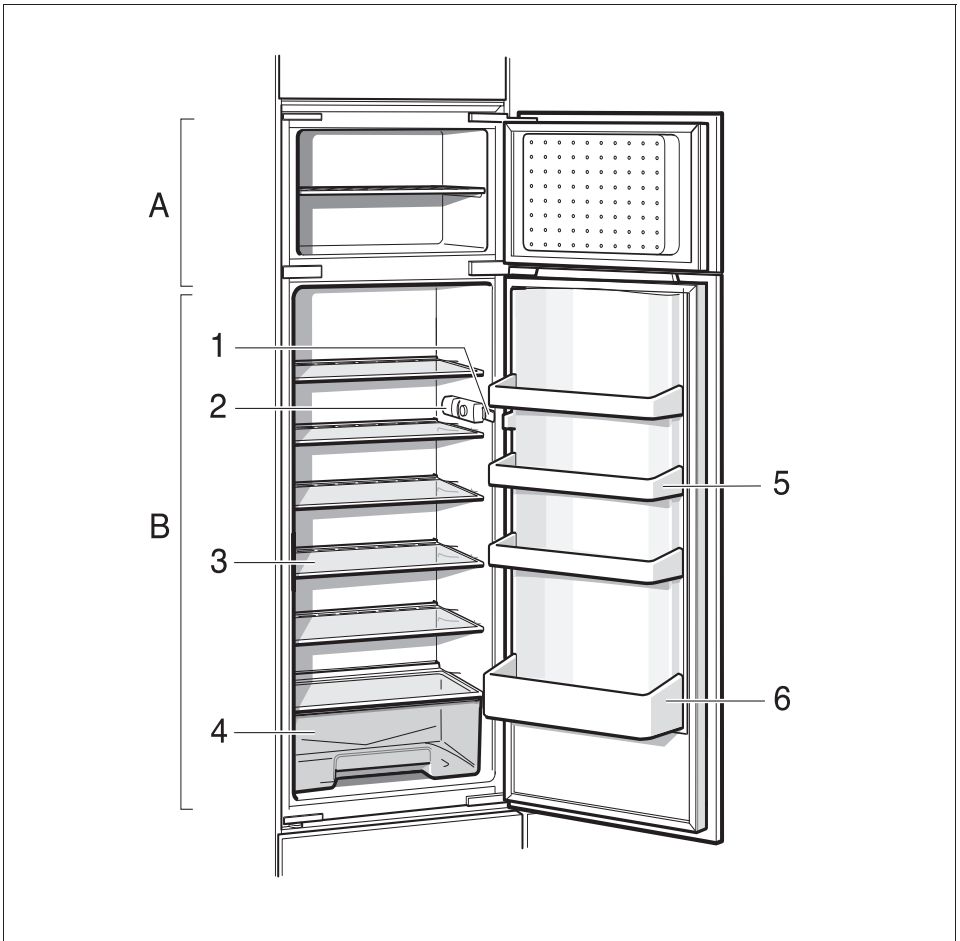

1

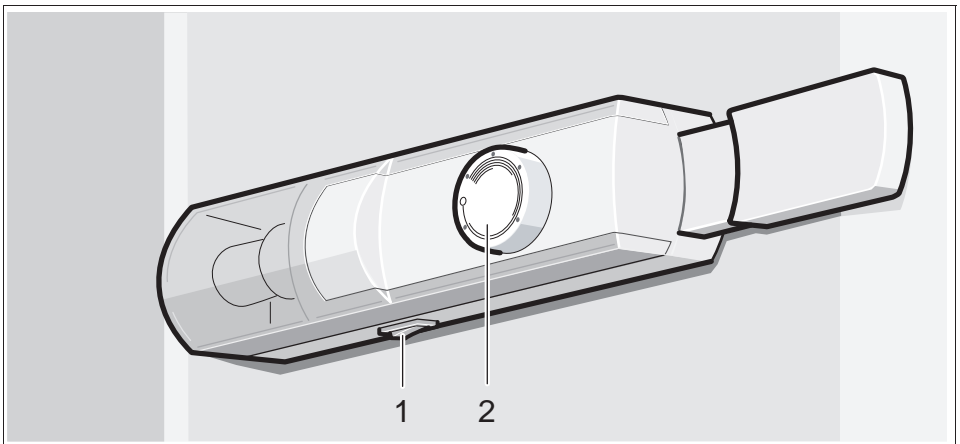

2

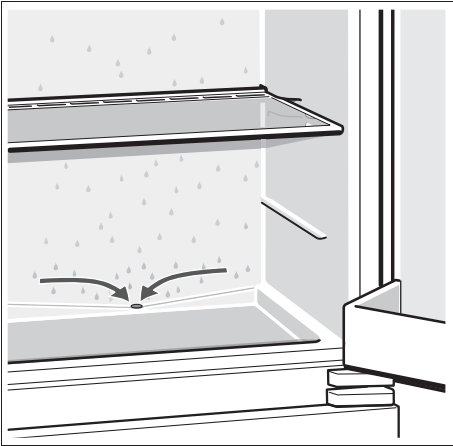

3

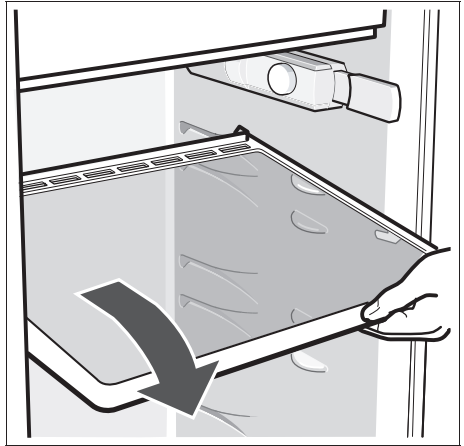

4

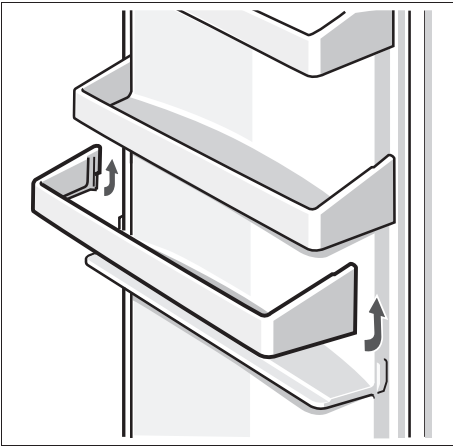

5

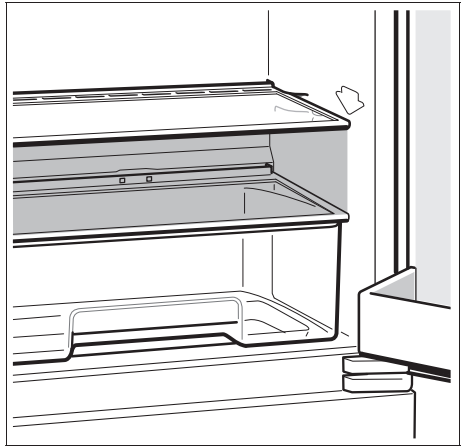

6

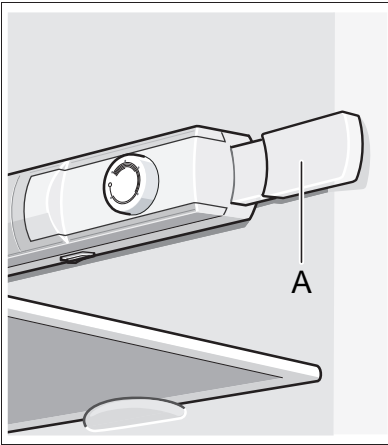

7

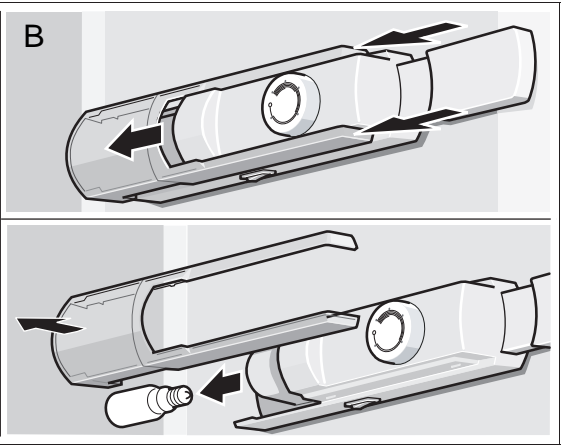

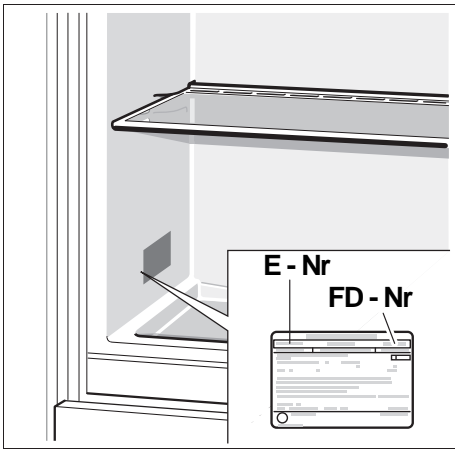

Robert Bosch Hausgeräte GmbH

Carl-Wery-Straße 34

81739 München

DEUTSCHLAND

www.bosch-home.com

9000153431 (9409)
es, pt, el, tr