



BOSCH

Register your
new device on
MyBosch now and
get free benefits:
[bosch-home.com/
welcome](https://bosch-home.com/welcome)



Fully automatic espresso machine

CTL636E.6

CTL836E.6

[hu]	Használati utasítás	Teljesen automata kávéfőző	2
[ro]	Instrucțiuni de utilizare	Espressor complet automat	32
[sk]	Návod na obsluhu	Plnoautomatický kávovar	62

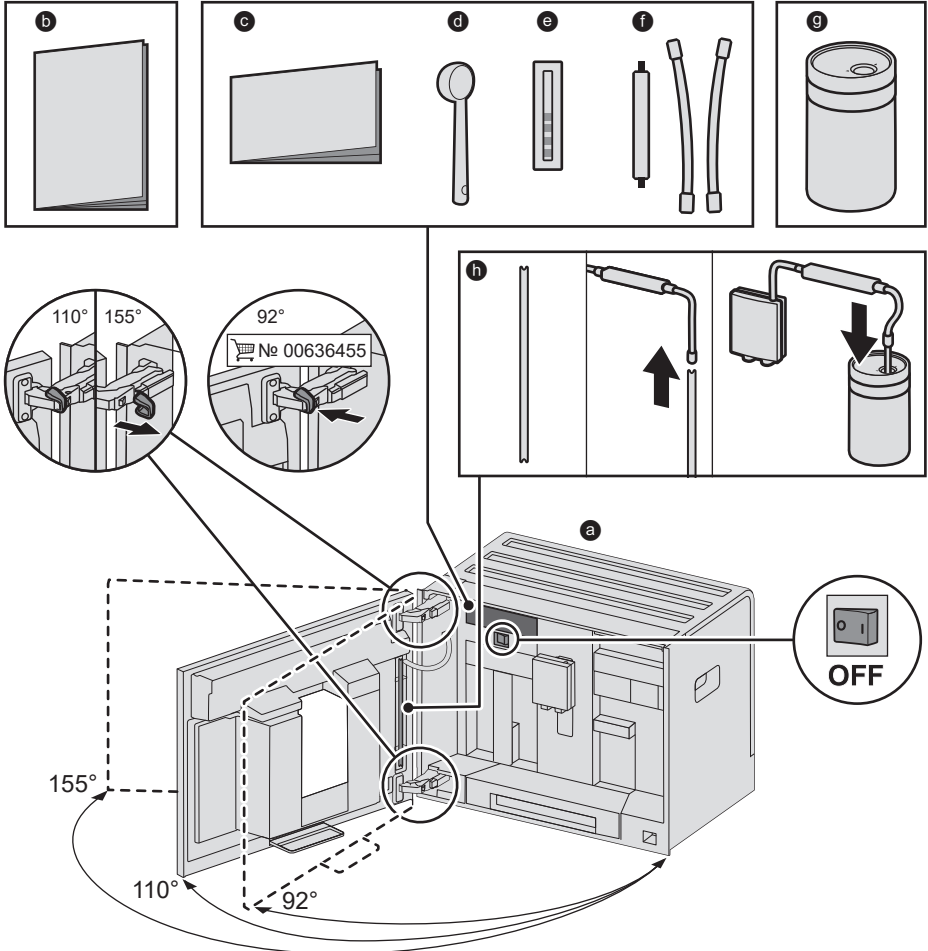
A**A csomagolás tartalma** (lásd a 2. oldalt)**Pachet de livrare** (vezi pagina 32)**Obsah dodávky** (pozri stranu 62)

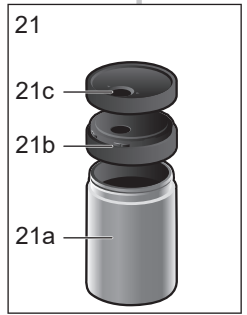
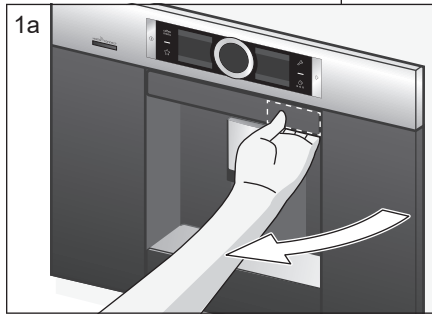
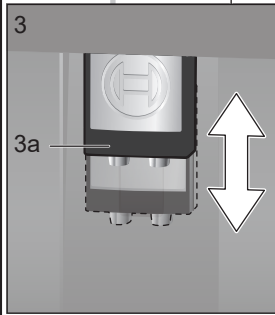
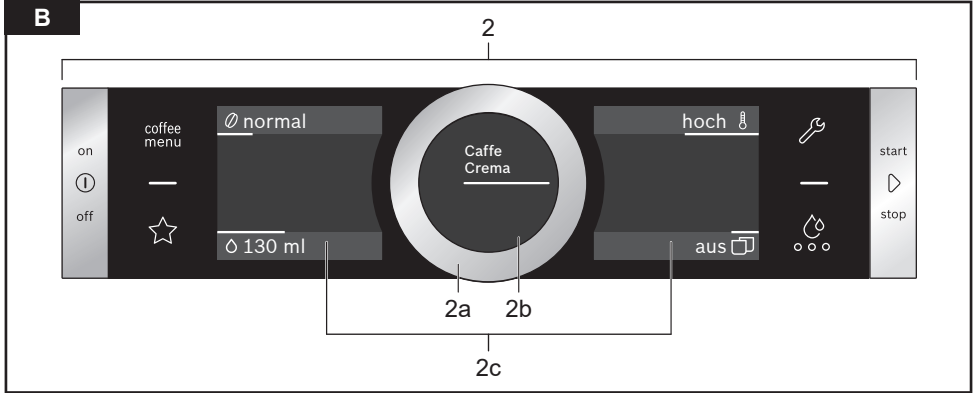

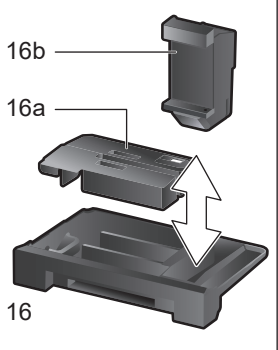
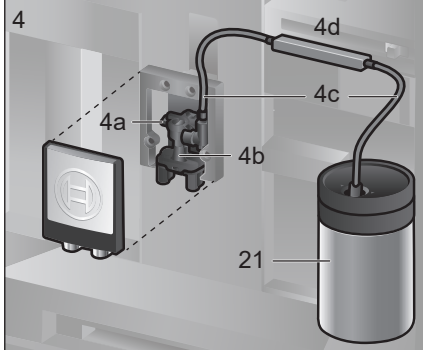
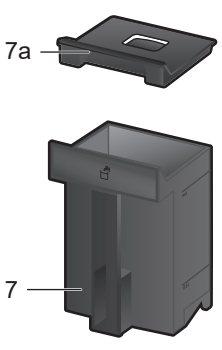
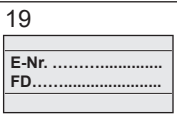
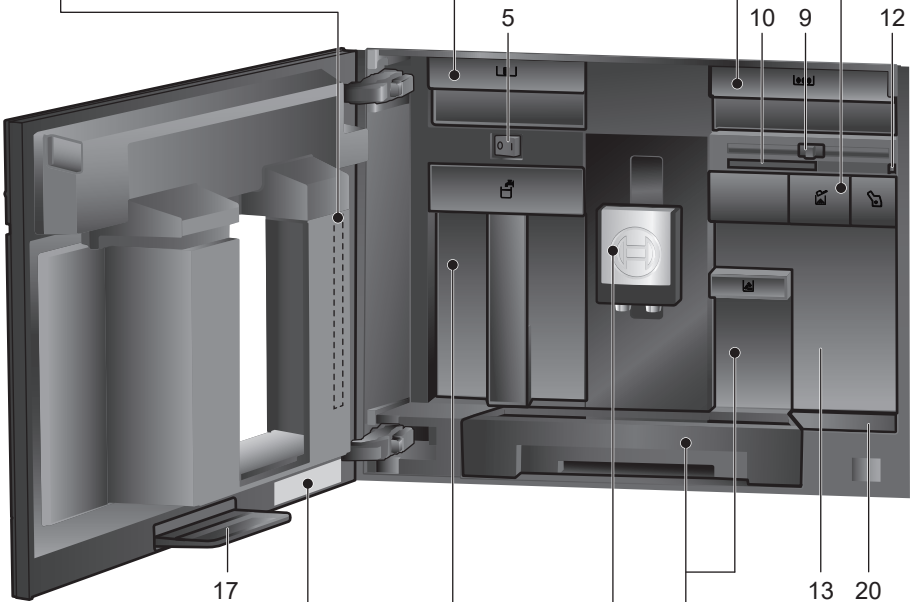
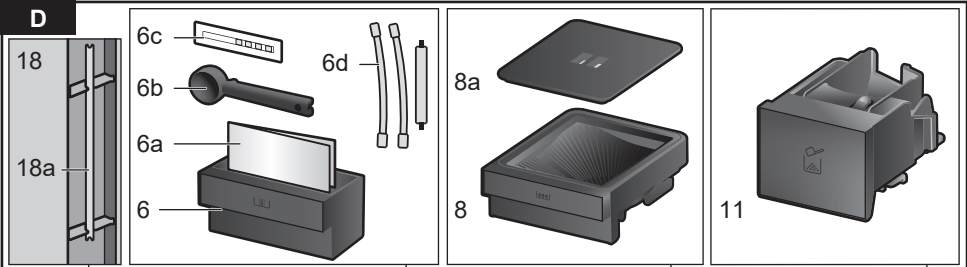

E

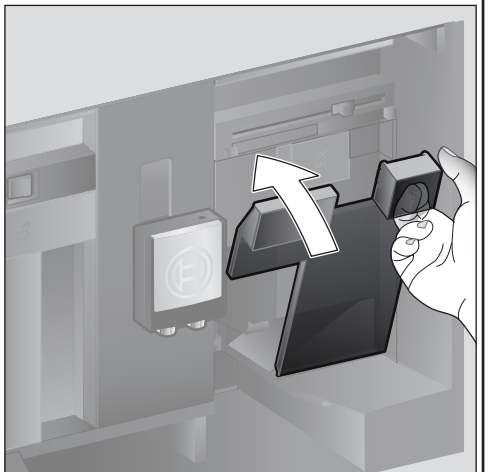
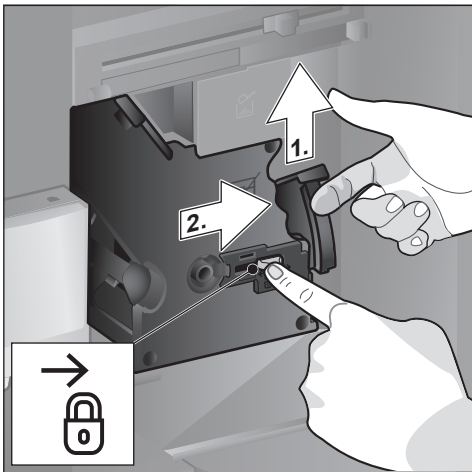
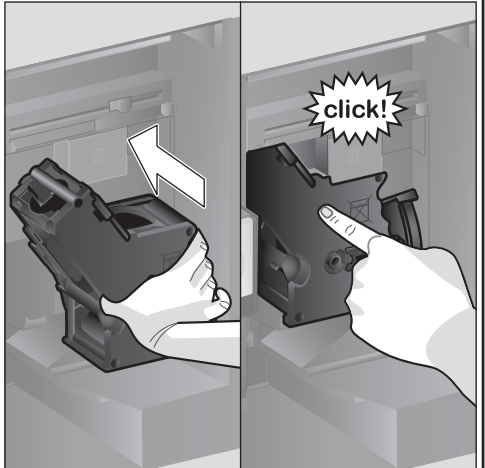
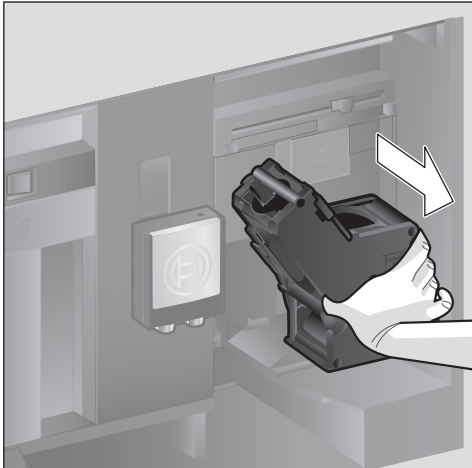
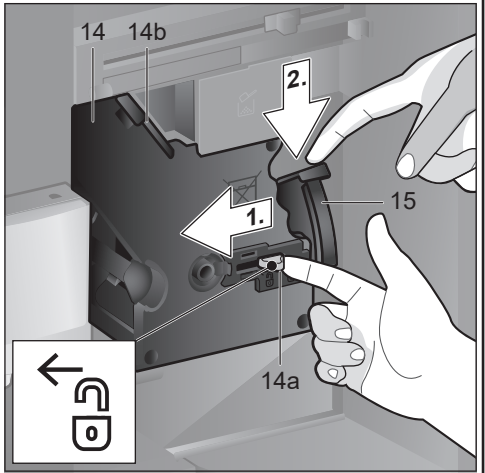
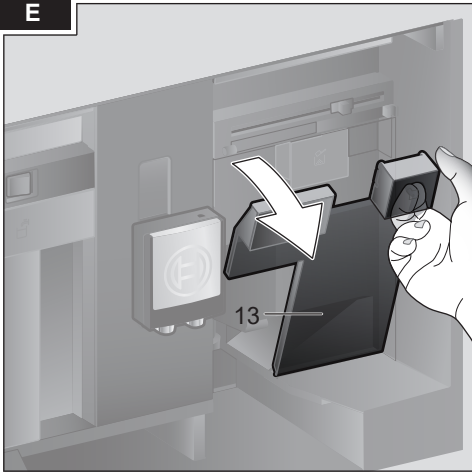

Tartalom

A csomagolás tartalma (használathoz).....	2
Szívből gratulálunk.....	2
Rendeltetésszerű használat.....	3
Fontos biztonsági előírások.....	3
A készülék részei.....	5
Kezelőelemek.....	5
Üzembe helyezés.....	6
Kezelőfelület.....	8
Italkészítés.....	8
Italkészítés szemes kávéból.....	11
Italkészítés tejjel.....	11
Italkészítés őrölt kávéból.....	12
Forró víz készítése.....	13
Személyre szabott italok.....	13
Az őrlési fokozat beállítása.....	14
Gyerekszár.....	14
Menü.....	14
Home Connect.....	16
Ápolás és napi tisztítás.....	20
Szervizprogramok.....	23
Energiatakarékossági ötletek.....	26
Fagyvédelem.....	26
Tartozékok tárolása.....	26
Tartozékok.....	26
Ártalmatlanítás.....	27
Garanciális feltételek.....	27
Egyszerű problémák önálló elhárítása.....	27
Műszaki adatok.....	31

A csomagolás tartalma (használathoz)

(Lásd: „A” kép a kihajtható oldalakon)

- a Automata kávéfőző
- b Használati útmutató
- c Rövid útmutató
- d Mérőkanál
- e Vízkeménység-tesztelő csík
- f Tejtömlő (készlet)
- g Tejtartály
- h Szívócső

Szívből gratulálunk...

...ennek az automata kávéfőzőnek a megvásárlásához! Ezzel kiváló minőségű, korszerű konyhai készülékhez jutott. Ez innovatív technológiát, számos funkciót és kényelmes kezelhetőséget egyesít magában. A készülék segítségével könnyen és gyorsan készíthet különböző ízletes forró italokat – egy erős presszó-kávét, egy krémes kapucsínót, egy jóleső latte macchiátot vagy tejeskávét vagy egy csésze hagyományos kávét. A készülék ugyanakkor számos lehetőséget kínál, melyek segítségével egyéni ízlésének megfelelő italt készíthet.

Annak érdekében, hogy az automata kávéfőző minden lehetőségét és funkcióját helyesen és biztonságosan használja, ismerkedjen meg a készülék felépítésével, funkcióival, kijelzéseivel és kezelőelemével. Ehhez segítséget nyújt használati útmutatónk. Szánjon rá egy kevés időt, és olvassa el, mielőtt a készüléket használatba venné.

Az útmutató használata

Az útmutató borítólapjai kihajthatók. Ezen számokkal ellátott ábrák láthatók a készülékről, melyekre gyakran hivatkozunk útmutatónkban.

Példa: forrázóegység (15)

A kijelző jelzéseit és a szimbólumokat az utasításban szintén speciálisan ábrázoljuk. Így felismerhető, hogy a készüléken kijelzett, ill. arra rányomtatott szövegről vagy szimbólumról van szó.

Kijelzések a kijelzőn:

„Espresso”

Gombok és kezelőelemek a kijelzőn:

[▷]

A készülékhez tartozik egy rövid útmutató, melyben a felhasználó gyorsan utánanézhethet a legfontosabb funkcióknak. Ez elhelyezhető a készülék tartozékfiókjában.

Rendeltetésszerű használat

Kicsomagolás után ellenőrizze a készüléket. Szállítási sérülés esetén ne csatlakoztassa.

Ez a készülék csak háztartásban vagy ház körül való alkalmazásra készült.

A készüléket csak belső helyiségekben, szobahőmérsékleten, legfeljebb 2000 m tengerszint feletti magasságig használja.

Fontos biztonsági előírások

Olvassa el figyelmesen a használati útmutatót, és tartsa be az utasításokat. Az útmutatót őrizze meg! Ha a készüléket továbbadja, mellékelje hozzá ezt az útmutatót.

Ezt a készüléket nyolc év feletti gyermekek és csökkent testi, érzékszervi vagy mentális képességekkel, illetve kevés tapasztalattal és/vagy ismerettel rendelkező személyek is használhatják felügyelet mellett, vagy ha megtanították nekik a készülék biztonságos használatát és megértették a lehetséges veszélyeket. A nyolc év alatti gyermekeket távol kell tartani a készüléktől és a csatlakozóvezetékétől, számukra tilos a készülék kezelése. Gyermekek nem játszhatnak a készülékkel. A tisztítást és a használó általi karbantartást gyermekek nem végezhetik, kivéve, ha idősebbek nyolc évesnél, és felügyelik őket.

Figyelmeztetés Áramütésveszély!

- A készüléket csak szabályszerűen felszerelt, földelt csatlakozóaljzaton át szabad a váltakozó áramú hálózatra csatlakoztatni. Gondoskodjon arról, hogy a házi villamoshálózat védővezető-rendszere szabályszerűen legyen szerelve.
- A készüléket csakis a típustáblán szereplő adatok szerint csatlakoztassa és üzemeltesse.
- Csak akkor használja, ha a csatlakozóvezeték és a készülék teljesen hibátlan.
- A kockázatok megelőzése érdekében a készüléket csak vevőszolgálatunk javíthatja.
- Ha a készülék hálózati csatlakozóvezetéke meghibásodott, specifikus csatlakozóvezetékre kell kicserélni, amely vevőszolgálatunknál kapható.
- A készüléket vagy a hálózati csatlakozóvezetékét soha ne merítse vízbe.
- Hiba esetén azonnal húzza ki a hálózati csatlakozódugót vagy kapcsolja ki a hálózati feszültséget.
- Nem folyhat folyadék a készülék dugaszoló csatlakozására.
- Be kell tartani az útmutató tisztításra vonatkozó speciális utasításait.

⚠ Figyelmeztetés

Mágneses veszély!

A készülék állandó mágneseket tartalmaz, amelyek elektronikus implantátumok, pl. szívritmus-szabályozó vagy inzulinpumpa működését befolyásolhatják. Elektronikus implantátumok viselőinek legalább 10 cm távolságot kell tartaniuk a készüléktől és, ha azokat kivesszi, a következő alkatrészekről: tejtartály, tejrendszer, víztartály és forrázóegység.

⚠ Figyelmeztetés

Fulladásveszély!

- Ne engedje, hogy gyermekek játsszanak a csomagolóanyaggal.
- Az apró alkatrészeket biztonságosan tárolja, mert lenyelhetők.

⚠ Figyelmeztetés

Sérülésveszély!

- Ne nyúljon a darálóba.
- Az ajtó zárásakor vigyázzon az ujjaira.
- A készülék helytelen használata sérülésekhez vezethet.

⚠ Figyelmeztetés

Égési sérülés veszélye!

- Az italkifolyó nagyon felforrósodik. Használat után hagyja kihűlni, csak utána fogja meg.
- Használat után a felületek még egy ideig forrók lehetnek.

- A frissen készített italok nagyon forrók. Ha szükséges, hagyja egy kicsit hűlni az italokat.

⚠ Forrázásveszély

figyelmeztetés

(Home Connect)!

Felügyelet nélküli távoli indítás esetén valaki égési sérülést szenvedhet, ha italkészítés közben a kávékifolyó alá nyúl. Ezért gondoskodjon róla, hogy a felügyelet nélküli távoli indítás ne veszélyeztessen sem személyeket, különösen gyermekeket, sem pedig tárgyakat.

⚠ Vigyázat

Tűzveszély!

- A készülék forró.
- Soha ne használja a készüléket zárt szekrényajtó mögött.
- A szekrényajtó legyen nyitva, ha a készülék működik.

A készülék részei

(Lásd: „B” ... „E” kép a kihajtható oldalakon)

- 1 **A készülék ajtaja**
 - a Süllyesztett fogantyú (az ajtó nyitásához)
 - b Cseppfogó lemez
- 2 **Kezelőfelület (lásd a következő oldalt)**
 - a Kezelőgyűrű
 - b Információs kijelző
 - c Érintőkijelző (balra és jobbra)
- 3 **Kifolyórendszer (kávé, tej, forró víz), állítható magasságú**
 - a Borítás
- 4 **Tejrendszer**
 - a Bepattanó kar
 - b Italkifolyó (felső rész, alsó rész)
 - c Tejtömlő (2 darab)
 - d Összekötő elem, fém (mágneses tartó számára)
- 5 **Hálózati kapcsoló [O/I] (áramellátás)**
- 6 **Tartozékfiók (a rövid útmutató és tartozékok számára)**
 - a Rövid útmutató
 - b Mérőkanál
 - c Vízkeménység-tesztelő csík
 - d Tejtömlő (készlet)
- 7 **Víztartály, kivehető**
 - a Víztartály fedele
- 8 **Szemeskávétartály, kivehető**
 - a Szemeskávétartály fedele
- 9 **Tolóka az őrlési fokozat beállításához**
- 10 **Mágneses tartó (az összekötő elem számára)**
- 11 **Örleményfiók, kivehető (kávéörlemény/tisztítótableta)**
- 12 **Tartó (tejtömlő számára)**
- 13 **Védőfedél (a forrázóegységhez)**
- 14 **Forrázóegység**
 - a Zár
 - b Borítás
- 15 **Kidobókar**
- 16 **Cseppfogó tál, kivehető**
 - a Cseppfogó tál borítása
 - b Kávézacctartó
- 17 **Felfogó tálca**
- 18 **Tartó**
 - a Szívócső

19 Típus tábla („E” szám; FD)

20 Tároló felület érzékelővel (a tejtartály számára)

21 Tejtartály

- a Nemesacél tartály
- b Fedél alsó része
- c Fedél felső része



További információkat a készülékről a mellékelt szerelési útmutatóban talál, például az ajtó nyitási szögének a megváltoztatásához.

Kezelőelemek

Annak érdekében, hogy a készülék használata a lehető legegyszerűbb legyen, ugyanakkor számos funkció álljon rendelkezésre, egy könnyen kezelhető menüvel láttuk el a készüléket. Ezzel néhány kezelési lépéssel a lehetőségek bőséges kínálatából választhat.

Hálózati kapcsoló [O/I]

A hálózati kapcsoló [O/I] (ehhez nyissa ki az ajtót) segítségével a készülék bekapcsolható vagy teljesen kikapcsolható (áramtalanítva a készüléket).



Fontos: Működés közben ne használja a hálózati kapcsolót. A készüléket csak akkor kapcsolja ki, ha az energiatakarékos üzemmódban van, hogy az automatikus öblítést végre tudja hajtani.

Kezelőfelület (érintőmezős)



Fontos: Ez a használati útmutató különböző modelleket ismertet. Némelyik modellnél [⊕] és [⊔] az érintőkijelző része.

[⊕] on/off

A [⊕] gombbal lehet a készüléket bekapcsolni, illetve energiatakarékos üzemmódba állítani. Ekkor a készülék automatikusan öblít.

A készülék nem öblít akkor, ha:

- bekapcsoláskor még meleg.
- kikapcsolás előtt nem adott ki kávé.

A készülék üzembesz, amint az italkiválasztás szimbólumai megjelentek a kijelzőn.

[▷] start/stop

A [▷] működtetésével elindítjuk az italkészítést, vagy elindítunk egy szervizprogramot.

Ha az italkészítés közben újra működtetjük a [▷] ikont, idő előtt leáll a készítés.

A kezelőfelület négy, érintéssel aktiválható menümezőt tartalmaz. Az aktív menümező pirosan világít.

[coffee menu]

[coffee menu] világít, amint a készülék működik. Italokat lehet választani és készíteni vagy az italokhoz tartozó beállításokat lehet megváltoztatni.

[☆] MyCoffee

A [☆] megérintésével felhívjuk a „személyre szabott italkészítés” választékát. A kávéitalokhoz egyéni beállításokat lehet tárolni és lehívni (lásd a „Személyre szabott italok” fejezetet).

[☞] Menü

A [☞] megérintésével hívjuk fel a menüt. Beállításokat lehet végezni és információkat lehet lehívni (lásd a „Menü” fejezetet).

[☞] Szerviz

A [☞] megérintésével felhívjuk a szervizprogramok választékát. A kívánt programot a „Szervizprogramok” fejezetben leírtak szerint hajtsa végre.

 [☞], [☞] vagy [☆] újbóli megérintésével ismét elhagyjuk az adott menüt.

Kezelőgyűrű

A kezelőgyűrű forgatásával navigálunk a kijelzőn vagy paramétereket módosítunk.

Információs kijelző

A kerek kijelzőn a választott ital látható, ill. beállítások vagy információk jelennek meg.

Érintőkijelző (balra és jobbra)

A beállítástól függően a két érintőkijelzőn különböző mezők jelennek meg. Ha valamelyik mezőt megérintjük, az aktiválódik, hogy beállításokat lehessen végezni vagy értékeket lehessen módosítani.

Üzembe helyezés

Általános tudnivalók

Csak tiszta, **hideg**, szénsavmentes vizet és kizárólag **pörkölt** babkávét töltsön a megfelelő tartályokba. Ne használjon cukormázzal bevont, karamellizált vagy egyéb cukortartalmú adalékkal kezelt szemes kávé, mert eltömíti a forrázóegységet.



A készüléket a mellékelt szerelési útmutatónak megfelelően szabályszerűen be kell építeni és csatlakoztatni kell, mielőtt be lehetne kapcsolni és használni lehetne.

A készülék üzembe helyezése

- Távolítsa el a védőfóliákat.



Fontos: A készüléket csak fagymentes helyiségben használja. Ha a készüléket 0 °C alatti hőmérsékleten szállították vagy tárolták, legalább 3 órát várni kell, mielőtt a készüléket üzembe helyeznek.

- A készülék ajtaját a süllyesztett fogantyúnál fogva nyissa ki.
- Húzza ki a víztartályt, öblítse ki, és tölts meg friss, hideg vízzel a „max” jelölésig.
- Helyezze be ismét ütközésig a víztartályt.
- Vegye ki a szemeskávé tartályt, tölts meg szemes kávéval, majd helyezze vissza.
- A hálózati kapcsolót állítsa [I] állásba, és csukja be a készülék ajtaját. A készülék öblít és felfűt. A kezelőfelület bekapcsolódik. Megjelenik: „Language”.



Fontos: A magyar nyelv nem szerepel a választható nyelvek között.

- A kezelőgyűrűt ujjával forgassa el, válasza ki az „English” nyelvet, és érintse meg a [Water hardness] mezőt.

i A vízkeménység helyes beállítása azért fontos, hogy a készülék időben jelezhesse, mikor kell vízkömentesíteni. Az előre beállított vízkeménység a 4-es fokozat. Ha a házban van telepítve vízlágyító berendezés, szíveskedjék a vízkeménységet a 3-as fokozatra állítani. A vízkeménységet a helyi vízművektől lehet megérdeklődni.

- A vízkeménységet a mellékelt tesztcsikkal határozza meg. A tesztcsikot tartsa rövid ideig a vízbe, 1 perc elteltével olvassa le az eredményt.

Fokozat	Vízkeménységi fok	
	Német (°dH)	Francia (°fH)
1	1-7	1-13
2	8-14	14-25
3	15-21	26-38
4	22-30	39-54

- A kezelőgyűrűt ujjával forgassa el, és állítsa be a megállapított vízkeménységet.
- Megjelenik balra: [Home Connect] és jobbra: [Set-up complete].
- Ha a készüléket most kívánja összekapcsolni a WLAN hálózattal (otthoni hálózattal), érintse meg a [Home Connect] mezőt.
- Ha a készüléket később kívánja összekapcsolni a WLAN hálózattal, érintse meg a [Set-up complete] mezőt. A készülék menti a nyelv és a vízkeménység beállításait.

i A [Home Connect] kiválasztása esetén szíveskedjék elolvasni a „Home Connect” fejezetben a részletes leírást.

A készülék üzemkész, amint a italszimbólumok megjelentek és [coffee menu] világít. Minden italkészítésnél bekapcsolódik, majd néhány perc múlva kikapcsolódik a beépített ventilátor.

Az első használatkor, szervizprogram elvégzése után, illetve, ha a készüléket hosszabb ideig nem használta, az első italnak még nincs teljes aromája, és nem ajánlatos meginni. Az automata kávéfőző üzembe helyezése után csak néhány csésze kávé elkészítését követően lesz a „crema” tartósan megfelelő vastagságú és szilárdságú.

A készülék kikapcsolása

- Nyomja meg az [⊙] gombot. A készülék öblít, és átállítódik energiatakarékos üzemmódba.

Kivétel: Ha csak forró vizet használtak, a készülék anélkül kapcsolódik ki, hogy öblítene.

- A készülék teljes kikapcsolásához nyissa ki a készülék ajtaját, és a hálózati kapcsolót állítsa [O] állásba.

i Fontos: Működés közben ne használja a hálózati kapcsolót. A készüléket csak akkor kapcsolja ki, ha az energiatakarékos üzemmódban van, hogy az automatikus öblítést végre tudja hajtani.

Az automata kávéfőző gyárilag programozott standard beállításai optimális működést biztosítanak. A készülék a kiválasztott idő után automatikusan energiatakarékos üzemmódba kapcsol, és öblít (az időtartam beállítható, lásd „Switch off after” a „Menü” fejezetben).

A készülék érzékelővel van felszerelve. Ha van tejtartály, akkor az energiatakarékos üzemmódba kapcsoláskor megjelenik a kijelzőn a megfelelő kijelzés. Ha a tartályban van tej, akkor a tartályt tegye hűtőszekrénybe.

Kezelőfelület

Információk jelennek meg vagy az érintőkijelző megérintésével és a kezelőgyűrű használatával beállításokat lehet végezni.

Kijelzés

A kezelőfelületen a választott italok, beállítások és beállítási lehetőségek, valamint az üzemállapottal kapcsolatos üzenetek jelennek meg.





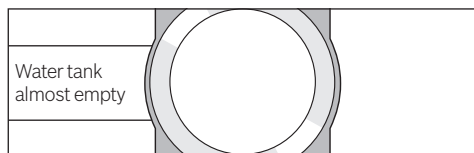

pl. Italválasztás



pl. Információk



Az információk a készülék kezelése után vagy rövid idő elteltével eltűnnek. Az információ azonban kis szimbólum formájában az információs kijelzőn marad.

-  Bean container almost empty
-  Water tank almost empty
-  Replace water filter
-  Cleaning programme urgently required!
-  Descaling programme urgently required!
-  Calc'nClean programme urgently required!

Felkérés tevékenységre

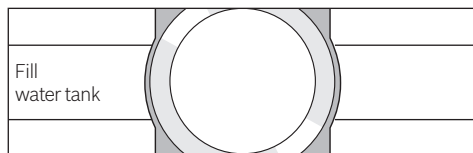

i Ha a szükséges tevékenységet elvégeztük, pl. megtöltöttük a víztartályt, a megfelelő üzenet és a szimbólum ismét eltűnik.

Kezelés

A kezelőfelületen a szövegek vagy szimbólumok megérintésével, kombinálva a kezelőgyűrű forgatásával, navigálunk (példát lásd az „Italok személyre szabása” fejezetben).

Az érintőkijelző megérintésekor akusztikus jelzés hangzik fel. A hangjelzés be- vagy kikapcsolható (lásd a „Menü – Key tones” fejezetet).

Italkészítés

Ez az automata kávéfőző szemes kávéból is, őrlött kávéból (nem azonnal oldódó, instant kávé) is főz kávé. Ha szemes kávé használunk, az minden főzéshez frissen őrlődik. Az optimális minőség érdekében a szemes kávé hűvös helyen, zárt csomagolásban tárolja.

i Fontos: Minden nap töltsön friss, hideg szénsavmentes vizet a víztartályba. Mindig legyen a készülék működéséhez elegendő víz a víztartályban.

Tip: A csészé(ke)t, különösen a kicsi, vastag falú presszókávé csészéket melegítse elő, például forró vízzel.

Bizonyos beállítások esetén a kávé két lépésben készül el (lásd az „Aroma Double Shot” és a „Két csésze egyszerre” fejezetet). Kérjük, várja meg a művelet teljes befejeződését.

Italválasztás

A kezelőgyűrű forgatásával különböző italok közül lehet választani: A kiválasztott ital szimbóluma és elnevezése az információs kijelzőn középen jelenik meg.

Az aktuális beállított értékek, pl. a kávéerősség és a kávéhőmérséklet, az érintőkijelzőn balra és jobbra jelennek meg.

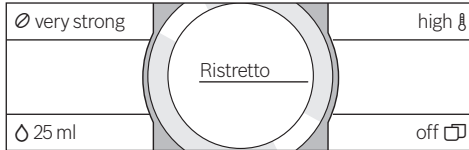

A következő italokat lehet választani:

Ristretto
Espresso
Espresso Macchiato
Coffee
Cappuccino
Latte Macchiato
Caffe Latte
Milk froth
Warm milk
Hot water

A kiválasztott ital az előre beállított értékekkel közvetlenül elkészíthető, vagy pedig előzőleg hozzáigazítható az egyéni ízléshez.

i Ha a készülék össze van kapcsolva a Home Connect alkalmazással, az alkalmazásban további italokat lehet kiválasztani a „Coffeeworld”-ből, ill. módosítani. Az alkalmazásban utoljára kiválasztott „Coffeeworld” ital megjelenik a kijelzőn, és közvetlenül a készüléken is módosítható és vételezhető.

Italok személyre szabása

Ha megérintjük az egyik megjelenített mezőt az érintőkijelzőn, pl. [Ø], a mező aktiválódik, [Ø] pirossá válik.

A kezelőgyűrű forgatásával megváltoztatjuk a beállítást. A beállítás mentéséhez újra megérintjük a [Ø] mezőt.

Egy példa:

Egy csésze „Coffee” számára az értékeket a következők szerint lehet megváltoztatni:

- A kezelőgyűrű elforgatásával kiválasztjuk a „Coffee” kávéfaját.

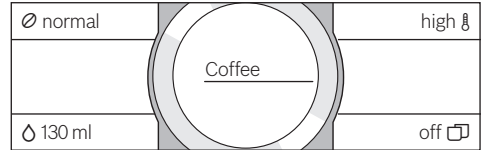

- Az illető mezőt, pl. [Ø], aktiváláshoz megérintjük, [Ø] pirosan világít.

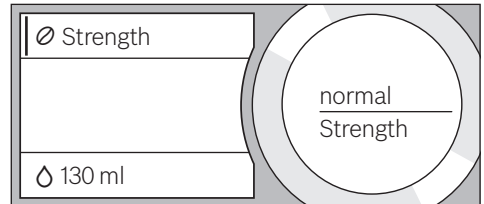

- A kezelőgyűrűt elforgatva az információs kijelző közepén beállítjuk a kívánt kávéerősséget, pl. „very strong”.

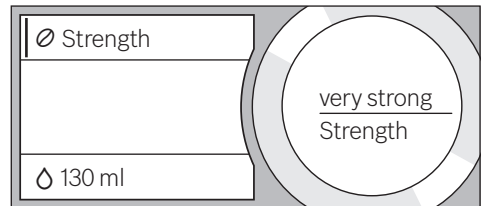

- Megérintjük a [Ø] mezőt.
- A kezelőgyűrűt elforgatva beállítjuk a kívánt kávémennyiséget, pl. „160ml”.

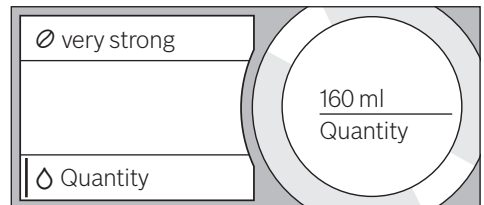

- Érintse meg a [⌂] mezőt.

- A kezelőgyűrűt elforgatva beállítjuk a kívánt hőmérsékletet, pl. „very high”.

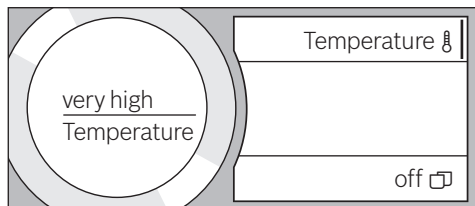

- A beállítások mentése az aktív mező megérintésével vagy az italkészítés elindításával történik.

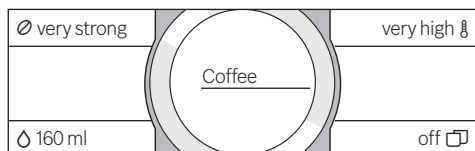

- Az italfajtától függően eltérőek a beállítási lehetőségek. Kávéitalok esetében pl. a kávéerősséget, a hőmérsékletet és a kávémenyiséget lehet beállítani, tej esetében csak a töltési mennyiséget.

A következő beállítások lehetségesek:

Kávéerősség

very mild
mild
normal
strong
very strong
Double Shot
Double Shot+
Double Shot++



Aroma Double Shot

Minél hosszabb ideig főzzük a kávé, annál több keserű anyag és nem kívánt aroma oldódik ki az italba. Ez kedvezőtlen ízhatással jár, és a kávé emésztését is nehezebbé teszi. A készülék ezért nagyon erős kávé készítéséhez speciális Aroma Double Shot funkcióval rendelkezik. A kívánt mennyiség felének elkészítése után a készülék újra őröl és forráz, így mindig csak az ízletes, jól emészthető aromák oldódnak ki.

Ristretto, Espresso Macchiato és őrölt kávéval történő italkészítés esetén az Aroma Double Shot funkció nem áll rendelkezésre.

Töltési mennyiség

A töltési mennyiség az italfajtától függően eltérő, a mennyiséget ml-es lépésekben lehet beállítani.



A kiadott töltési mennyiség a tejminőségtől függően ingadozhat.

Italhőmérséklet

Értékek kávéitalok számára:

normal
high
very high

Értékek forró víz számára:

70°C White tea
80°C Green tea
90°C Black tea
Max Fruit tea





Ha kb. 30 másodpercen belül semmilyen műveletet nem végzünk a készüléken, akkor a készülék automatikusan kilép a beállítási módból. A beállítások automatikusan mentésre kerülnek.

Két csésze egyszerre

[] megérintésére a kiválasztott italból két csésze készül egyszerre. A beállítás szövegként, pl. „2x Espresso” jelenik meg.

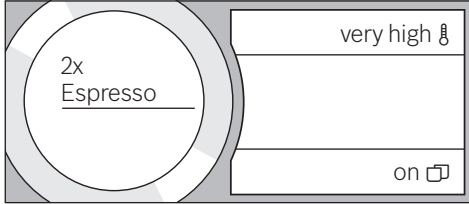
- Érintse meg a [] ikont.



- Két csészét állítson balra és jobbra az italkifolyó alá.
- A [] működtetésével indítsa el az italkészítést.

A készülék elkészíti a kiválasztott italt, amely ezután a két csészébe folyik.

- i** Az ital elkészítése két lépésben (két örléssel) történik. Kérjük, várja meg a művelet teljes befejeződését.

Az „Aroma Double Shot” és a „Ground coffee” beállítás esetében nem lehet egyszerre két csésze italt készíteni.

Italkészítés szemes kávéból

A készüléknek üzemkésznek kell lennie.

- Állítson egy csészét az italkifolyó alá.
- A kezelőgyűrű elforgatásával válassza ki a „Ristretto”, „Espresso” vagy „Coffee” kávéfajtát.

A kijelzőkön megjelenik a választott ital, valamint az adott italhoz előre beállított értékek.

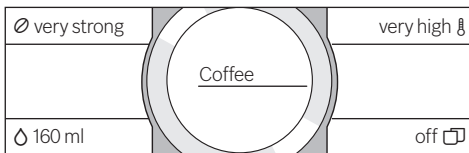

- i** A beállításokat az „Italok személyre szabása” fejezetben leírtak szerint lehet megváltoztatni.

- A [] működtetésével indítsa el az italkészítést.

A készülék elkészíti a kávé, amely ezután a csészébe folyik.

A [] újbóli működtetésével idő előtt leállítható az italkészítés.

Italkészítés tejjel

Ez az automata kávéfőző integrált italkifolyóval rendelkezik. Ezzel tejjel, illetve tejjel és meleg tejjel is lehet kávéitalokat készíteni.



Égési sérülés veszélye!

Az italkifolyó nagyon felforrósodik. Használat után hagyja kihűlni, csak utána fogja meg.

Tejtartály

A tejtartályt speciálisan ezzel az automata kávéfőzővel való használatra fejlesztették ki. Kizárólag a háztartásban való használatra és tej hűtőszekrényben való tárolására szánták. A szigetelő tartály a hideg tejet néhány órán át hidegen tartja.



Fontos: A csészéket, poharakat az ajtó nyitása előtt vegyük el, különben leeshetnek.

A tejtartály vagy tejesdoboz csatlakoztatása:

- Nyissa ki a készülék ajtaját.
- Előrefelé vegye le az italkifolyó borítását.
- A tejtömlőket és az összekötő elemet az ábra szerint csatlakoztassa és rögzítse.

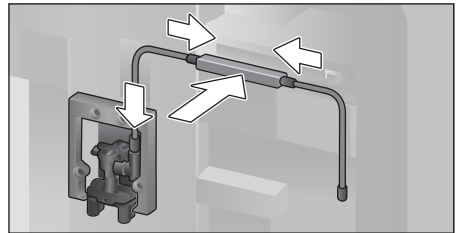

- A borítást előlről szorosan helyezze fel az italkifolyóra.
- Helyezze fel a szívócsövet, és vezesse be a tejtartályba vagy tejesdobozba.

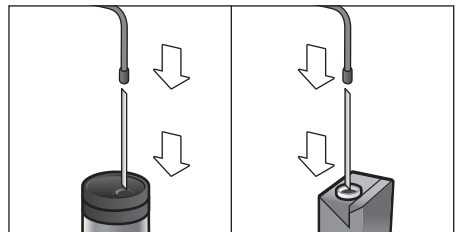

- Csukja be a készülék ajtaját.

i A rászáradt tejmaradványokat nehéz eltávolítani, ezért **feltétlenül** le kell tisztítani (lásd „A tejrendszer tisztítása” fejezetet).

Tejjel készülő kávéitalok

- Állítson egy csészét vagy poharat az italkifolyó alá.
- A kezelőgyűrű elforgatásával válassza ki az „Espresso Macchiato”, „Cappuccino”, „Latte Macchiato” vagy „Caffe Latte” kávéfajtát.

A kijelzőkön megjelenik a választott ital, valamint az adott italhoz előre beállított értékek.

i A beállításokat az „Italok személyre szabása” fejezetben leírtak szerint lehet megváltoztatni.

- A [▷] működtetésével indítsa el az italkészítést.

Először tej kerül a csészébe, ill. pohárba. Utána a készülék elkészíti a kávé, amely a csészébe, ill. a pohárba folyik.

A [▷] újbóli működtetésével idő előtt leállítható a folyamat aktuális lépése.

Tejhab vagy meleg tej

- Állítson egy csészét vagy poharat az italkifolyó alá.
- A kezelőgyűrű elforgatásával válassza ki a „Milk froth” vagy „Warm milk” kávéfajtát.

i A beállításokat az „Italok személyre szabása” fejezetben leírtak szerint lehet megváltoztatni.

- A [▷] működtetésével indítsa el az italkészítést.

Tejhab vagy meleg tej folyik az italkifolyóból. A [▷] újbóli működtetésével idő előtt leállítható a folyamat.

Italkészítés őrölt kávéból

i Ha az italt őrölt kávéból készítjük, nem használható egyszerre a kávéerősség beállítása és a két csésze kávé készítése lehetőség.

Fontos: A csészéket, poharakat az ajtó nyitása előtt vegyük el, különben leeshetnek.

A készüléknek üzemkésznek kell lennie.

- Nyissa ki a készülék ajtaját.
- Vegye ki az őrleményfiókot. Az őrleményfióknak száraznak kell lennie.
- Tegyen be kávéőrleményt (legfeljebb 2 csapott mérőkanálnyit); ne nyomkodja le erősen.

i **Figyelem!** Ne tegyen be kávészemeket vagy instant kávéport.

- Helyezze be az őrleményfiókot.
- Csukja be a készülék ajtaját.

i Ha 90 másodpercen belül nem készíti újabb kávé, akkor a forrázókamra automatikusan kiürül, hogy elkerülje a tútelítődést. A készülék öblít.

- Állítson egy csészét az italkifolyó alá.
- A kezelőgyűrű elforgatásával válasszon ki egy kávéitalt vagy tejjel készülő kávéitalt. A kijelzőkön megjelenik a választott ital, egy mérőkanál, valamint az adott italhoz előre beállított értékek.

i A beállításokat az „Italok személyre szabása” fejezetben leírtak szerint lehet megváltoztatni.

i Tejjel készülő kávéitalok készítéséhez vegye figyelembe az „Italkészítés tejjel” fejezetben közölteket.

- A [▷] működtetésével indítsa el az italkészítést.

A készülék elkészíti a kávé, amely ezután a csészébe folyik. Tejjel készülő kávéitalok kiválasztása esetén először a tej folyik ki, majd azután készül a kávé.

i Kávéőrleményből készülő további italhoz ismételve meg a műveletet.

Forró víz készítése



Égési sérülés veszélye!

Az italkifolyó nagyon felforrósodik. Használat után hagyja kihűlni, csak utána fogja meg.

A készüléknek üzemkésznek kell lennie.

- Húzza le a tejtömlőt a tejtartályról.
- Távolítsa el a kifolyóból a tej- vagy kávémaradványokat.
- Állítson egy csészét vagy poharat az italkifolyó alá.
- A kezelőgyűrű elforgatásával válassza ki a „Hot water” lehetőséget.



A beállításokat az „Italok személyre szabása” fejezetben leírtak szerint lehet megváltoztatni.

- A [▷] működtetésével indítsa el az italkészítést.
- Ha a készülék felismeri a tejtartályt, megjelenik a következő üzenet: „Milk hose separated from milk container?”.
- Ha még csatlakoztatva van, húzza le a tejtömlőt, és a kijelzőn érintse meg a [Yes] ikont.

Forró víz folyik az italkifolyóból. A [▷] újbóli működtetésével idő előtt leállítható a folyamat.

Személyre szabott italok

A [☆] megérintésével kinyílik a személyre szabott italok választéka.

Legfeljebb 8 tárolóhely használható.

A gyakran készített kedvenc italokat itt minden beállításukkal együtt lehet tárolni.



A [☆] megérintésével a menüt bár-mikor mentés nélkül el lehet hagyni.

Ital létrehozása vagy módosítása

- Érintse meg a [☆] ikont. Megjelenik a tárolóhelyek választéka.
- A kezelőgyűrű elforgatásával válasszon ki egy üres tárolóhelyet (üres pohár) létrehozáshoz vagy egy foglalt tárolóhelyet a kedvenc ital módosításához vagy törléséhez.

- Üres tárolóhely esetében a [new] pontot, foglalt tárolóhely esetében a [Details] pontot válassza ki.

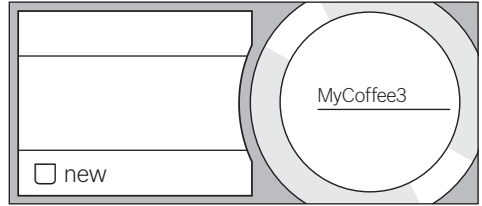

Megjelenik az italok személyre szabására szolgáló menü. Az utoljára készített ital látható az utoljára kiválasztott beállításokkal.

- Amennyiben nem az utoljára készített italt kívánja tárolni, forgassa el a kezelőgyűrűt és válasszon ki egy másik italt.
- Érintse meg az éppen módosítani kívánt beállítást, forgassa el a kezelőgyűrűt, és az értékeket saját kívánságai szerint szabja személyre.

A kiválasztástól függően további beállítási lehetőségek jelennek meg.

- További beállítások elvégzéséhez a [Further details | Save] pontot érintse meg.



Tejjel készülő italoknál beállítható a kávé és a tej keverési aránya.

- A beállításokat egyéni név alatt lehet elmenteni. Érintse meg a [Name] pontot. Megjelenik a név beírására szolgáló maszk.

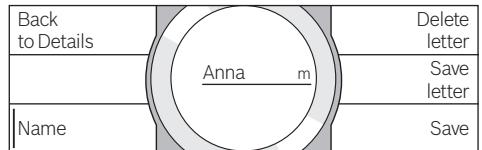

- A kezelőgyűrű elforgatásával válasszon ki egy betűt vagy egy szimbólumot.
- A kiválasztott betű megerősítéséhez a [Save letter], törléséhez a [Delete letter] pontot érintse meg.
- Válassza ki és erősítse meg a további betűket vagy szimbólumokat.
- A [Save] ponttal megtörténik a beírtak átvétele. Megjelenik a kiválasztási menü.

- A menü elhagyásához érintse meg a [☆] ikont.

Ital törlése

- Érintse meg a [☆] ikont.
- A kezelőgyűrű elforgatásával válassza ki a foglalt tárolóhelyet.
- Érintse meg a [Details] és [Further details | Save] pontot.
- Érintse meg a [Delete beverage], majd utána a [Delete] pontot.

A tárolóhely ismét szabad.

Személyre szabott ital kiválasztása és készítése

- Érintse meg a [☆] ikont. Megjelenik a tárolóhelyek választéka.
- A kezelőgyűrű elforgatásával válassza ki a kívánt tárolóhelyet.
- Állítson egy csészét vagy poharat az italkifolyó alá.
- A [▷] működtetésével indítsa el az italkészítést.

Az őrlési fokozat beállítása

Ez az automata kávéfőző beállítható darálóval rendelkezik. Ezzel egyénileg megváltoztatható a kávénál az őrlési fokozat.

- Nyissa ki a készülék ajtaját.
- A tolokával állítsa be az őrlési fokozatot a ☼ finomra őrölt kávé és a ☼ durvára őrölt kávé között.

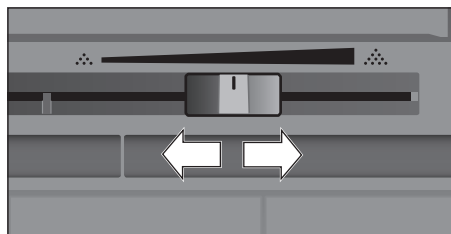

- Csukja be ismét a készülék ajtaját.

i Sötétre pörkölt kávészemekhez finomabb, világosabbra pörkölt kávészemekhez durvább őrlési fokozatot állítson be.

Tipp: Az őrlési fokozatot csak kevéssel változtassa meg.

i Az új beállítás csak a második csésze kávétól kezdve érzékelhető.

Ha a kijelzőn megjelenik a „Select a coarser degree of grinding” üzenet, akkor a szemes kávé túl finomra őrölődik. Állítsa durvábbra az őrlési fokozatot.

Gyerekszár

Hogy a gyerekek ne égessék meg és ne forrázzák le magukat, a készüléket le lehet zárni.

- Érintse meg a [🔒] szimbólumot, és tartsa nyomva legalább 4 másodpercig.

A kijelzőn rövid ideig megjelenik: „Child-proof lock activated”.

Ekkor nem lehetséges tovább a kezelés, csak [🔒] működtethető.

- A gyerekszár kikapcsolásához érintse meg a [🔒] szimbólumot, és tartsa nyomva legalább 4 másodpercig.

A kijelzőn rövid ideig megjelenik: „Child-proof lock deactivated”.

Menü

A menü a beállítások egyéni módosítására, információk lehívására és műveletek elindítására szolgál.

- A [🔒] megérintésével nyissa meg a menüt.

Az érintőkijelzőkön a különböző beállítási lehetőségek jelennek meg, a kerek információs kijelző az aktuális beállítást mutatja.



Navigálás a menüben:

Ha megérinti pl. a Nyelv pontot, aktiválódik és pirossal kijelzőlődik a megfelelő beállítási lehetőség. A kezelőgyűrűt elforgatva elvegezzük a beállítást, pl. „English”. A [Next] pont megérintésével további beállítási lehetőségek jelennek meg.



Language		Illumination
Water hardness		Brightness illumination
Switch off after		Next >

Például:

A készülék automatikus kikapcsolásának beállítása 15 percre:

- Érintse meg a [] ikont. A menü megnyílik.
- Érintse meg a [Switch off after] mezőt, ez pirossal van jelölve.
- A kezelőgyűrű elforgatásával válassza ki a „00h15m” lehetőséget.
- Érintse meg a [] ikont.
Megjelenik: [Save] és [Do not save].
- Érintse meg a [Save] pontot. A beállítás mentése megtörtént.

A kijelzőn megjelenik az italválaszték.

-  A [] megérintésével a menüt bármikor el lehet hagyni. Ha kb. 30 másodpercig nem történik beírás, a menü automatikusan bezáródik, a beállítások nincsenek mentve.

A következő beállítások végezhetőek el:

Language

Annak a nyelvnek a beállítása, amely nyelven a kijelzőn a szöveg megjelenik.

Water hardness

Beállítás a helyi vízkeménységre.

Az „1 (soft)” fokozattól a „4 (very hard)” fokozatig lehet választani. Az előre beállított vízkeménységi fok „4 (very hard)”.

-  A vízkeménység helyes beállítása azért fontos, hogy a készülék időben jelezhesse, mikor kell vízkömentesíteni.

A felhasznált víz vízkeménységét a mellékelt próbacsíkkal lehet megállapítani, vagy meg lehet érdeklődni a helyi vízműveknél. Ha a házban van telepítve vízlágyító berendezés, szíveskedjék a „Softening device” pontot beállítani.

Water filter

Ha vízsűrőt behelyez, kicserél, ill. kivesz, a menüben megfelelően el kell végezni az „Insert”, „Replace” vagy „Remove” beállítást.



A vízsűrő mérsékli a vízkőlerakódást, csökkenti a vízben a szennyeződések és javítja a kávé ízét. Vízsűrők beszerezhetők a szaküzletekben vagy a vevőszolgálatnál (lásd a „Tartozékok” fejezetet).

Vízsűrő behelyezése vagy cseréje:
Mielőtt az új vízsűrőt használhatná, át kell öblíteni.

- A kezelőgyűrű elforgatásával válassza ki az „Insert” vagy a „Replace” pontot.
- A vízsűrőt szorosan nyomja be a víztartály kihagyásába.

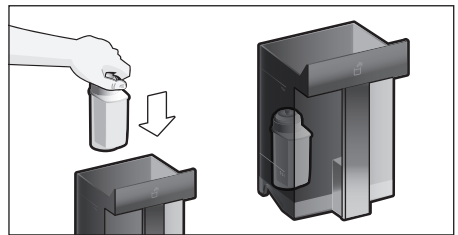

- Töltse meg a víztartályt a „max” jelölésig vízzel.
- Húzza le a tejtömlőt a tejtartályról, és zárja be az ajtót.



Figyelem: Az ajtó bezárása közben ne csíptesse be a tömlőt.

- Egy 0,5 l űrtartalmú edényt helyezzen a kifolyó alá.
- Nyomja meg a [] gombot. Ekkor a víz átfolyik a szűrőn, hogy átöblítse.
- Ezután ürítse ki az edényt.

A készülék ezek után ismét üzemkés.



A szűrő öblítése egyidejűleg a szűrő-csere-kijelzés beállítást is aktiválta.

A „Replace water filter” kijelzés megjelenése után, de legkésőbb 2 hónap után a szűrő hatástalanná válik. Higiéniai okokból és a vízkőképződés elkerülése érdekében (a készülék károsodhat) ki kell cserélni.

- Ha nem helyez be új szűrőt, válassza ki a „Remove” beállítást, és működtesse a [] gombot.

Megjelenik: „Remove filter, reinsert water tank, close door”.

i Ha a készüléket hosszabb ideig nem használta (pl. nyaralt), akkor a behelyezett szűrőt a készülék első használata előtt célszerű átöblíteni. Ehhez egyszerűen vételezzon egy csésze forró vizet.

A vízszűrővel kapcsolatban a mellékelt szűrőútmutató tartalmaz további tudnivalókat.

Home Connect

Beállítások a WLAN hálózattal (otthoni hálózattal) és mobil eszközökkel való összekapcsoláshoz (lásd a „Home Connect” fejezetet).

Switch off after

Annak az időszaknak a beállítása, amely után a készülék az utolsó italkészítés után automatikusan öblít és kikapcsol. 15 perc és 8 óra közötti értékek választhatók ki. Az előre beállított idő 30 perc.

Illumination

Az italkifolyó világításának a beállítása. Választható az „On”, „when in use” vagy „Off” mód.

Brightness illumination

Az italkifolyó-világítás fényerejének a beállítása. A „Level 1” fokozattól a „Level 10” fokozatig lehet választani.

Brightness display

A kijelző fényerejének a beállítása.

Key tones

A hangjelzések be- vagy kikapcsolása.

Clock

A pontos idő kijelzési lehetősége: „Off” vagy „Digital” (be). Ehhez a beállítást a Time menüpontban lehet elvégezni.

i Ha a készüléket a hálózati kapcsolóval kikapcsolja és áramszünet esetén a beállított pontos idő elvész.

Time

Az aktuális pontos idő beállítása.

Frost protection

Szervizprogram annak érdekében, hogy szállítás és tárolás közben elkerüljük a fagy által okozott árokot.

Ekkor a készülék teljes kiürítése történik.

- Ürítse ki a víztartályt, majd helyezze be ismét.
- Ha van, vegye ki a tejtömlőt, és zárja be az ajtót. A készülék automatikusan kiüríti a vezetékrendszert.
- Ürítse ki a cseppfogó tálat, majd helyezze vissza.

Beverage info

A kijelzés azt mutatja, hány ital készült az üzembe helyezés óta.

Factory settings

Minden saját beállítás visszaállítása a kiszállítási állapotra.

- Vagy erősítse meg a [Reset] megérítésével, vagy a [Do not reset] ponttal szakítsa meg.

Home Connect

Ez az automata kávéfőző Wi-Fi-képes, és egy mobil eszköz segítségével (pl. táblagép, okostelefon) távvezérelhető. A Home Connect alkalmazás további funkciókat nyújt, melyek optimálisan kiegészítik a hálózatba szervezett készüléket.

Ha nem kapcsolja össze a készüléket a WLAN hálózattal (otthoni hálózattal), akkor a készülék úgy működik, mint egy hálózat-hoz nem kapcsolódó automata kávéfőző, és a szokott módon működtethető a kijelző használatával.

Fontos tudnivaló:

Az otthoni hálózat routerét a 2,4 GHz-es frekvenciatartományban kell működtetni. Kérjük, ellenőrizze, és adott esetben állítsa be.

A Home Connect funkció rendelkezésre állása attól függ, hogy az Ön országában rendelkezésre állnak-e a Home Connect szolgáltatások. A Home Connect szolgáltatások nem minden országban állnak rendelkezésre. Ezzel kapcsolatos további információkat a **www.home-connect.com** cím alatt talál.

i A Home Connect funkció rendelkezésre állása attól függ, hogy az Ön országában rendelkezésre állnak-e a Home Connect szolgáltatások. A Home Connect szolgáltatások nem minden országban állnak rendelkezésre. Ezzel kapcsolatos további információkat a www.home-connect.com cím alatt talál.

i Kérjük, ügyeljen a jelen használati útmutató elején található biztonsági előírásokra, és gondoskodjon arról, hogy ezeket akkor is betartsák, ha Ön nincs otthon, hanem a Home Connect alkalmazással működteti a készüléket. Kérjük, vegye figyelembe a Home Connect alkalmazásban megjelenő útmutatásokat is.

i A készüléken végrehajtott műveletek mindig elsőbbséget élveznek, ez idő alatt nem lehetséges a Home Connect alkalmazással való működtetés.

Beüzemelés

Amennyiben a Home Connect használatával kíván beállításokat megadni, ahhoz a Home Connect alkalmazásnak mobil eszközén (pl. táblagépen, okostelefonján) telepítve kell lennie. Kérjük, ehhez tekintse meg a Home Connect alkalmazáshoz mellékelt dokumentációt.

A beállítások elvégzéséhez kövesse az alkalmazás által megadott lépéseket. A készülék bejelentkezése a WLAN hálózatba az automata kávéfőző első üzembe helyezésekor közvetlenül, vagy pedig a menün keresztül történhet (először a [☞] ikont érintse meg, hogy megnyissa a menüt):

- Érintse meg a [Home Connect] mezőt.
- A rádiós kapcsolat elindításához érintse meg a [Wi-Fi] mezőt. A kijelzőn megjelenik: „Wi-Fi on”.

- Érintse meg a [Connect network] mezőt. Megjelenik a [Connect automatically] és [Manually connect] választási lehetőség.

i Ha a router rendelkezik WPS funkcióval, akkor a [Connect automatically] pontot válassza ki.

Automatikus kapcsolat a WLAN hálózatban (az otthoni hálózatban)

- Érintse meg a [Connect automatically] mezőt. A kijelzőn megjelenik: [Automatic network connection].
- Néhány másodpercen belül nyomja le a WPS gombot az otthoni hálózat routerén, majd várjon, amíg az automata kávéfőző kijelzőjén megjelenik a „Network connection successful” szöveg.
- A mobil eszközön nyissa meg az alkalmazást.
- Érintse meg a [Connect with app] mezőt. Az automata kávéfőző összekapcsolódik az alkalmazással.
- Várjon, amíg a kijelzőn felvillan a [Successfully connected with app] szöveg.
- Érintse meg a [Remote start] mezőt. Megjelenik egy figyelmeztetés.
- Érintse meg a [Next] mezőt, és olvassa el a figyelmeztetést.
- Érintse meg a [confirm] mezőt.

A mobil eszközzel ekkor az alkalmazáson keresztül használható az automata kávéfőző összes funkciója.

i A [Remote start] – [Deactivate] kiválasztása esetén kizárólag az automata kávéfőző üzemállapotai lesznek megjelenítve a Home Connect alkalmazásban. Beállításokat lehet végezni, de italkészítést nem lehet indítani.

Manuális kapcsolat a WLAN hálózatban (az otthoni hálózatban)

- Érintse meg a [Manually connect] mezőt. Az automata kávéfőző saját WLAN hálózatot hoz létre, amelyhez táblagéppel vagy okostelefonnal lehet hozzáférni. A kijelzőn ennek a hálózatnak a neve (SSID) és a jelszava (Key) áll.
- A mobil eszközt a „HomeConnect” SSID-vel és a „HomeConnect” jelszóval jelentkeztesse be az automata kávéfőző hálózatába.
- A mobil eszközön indítsa el az alkalmazást, és a hálózati bejelentkezéshez járjon el az alkalmazás és a Home Connect mellékelt dokumentációjának utasításai szerint.

A bejelentkezés folyamata befejeződött, ha az automata kávéfőző kijelzőjén felvillan a „Network connection successful” szöveg.

- Érintse meg a [Connect with app] mezőt. Ezenkívül a mobil eszközön meg kell nyitni az alkalmazást. Az automata kávéfőző összekapcsolódik az alkalmazással.
- Várjon, amíg a kijelzőn felvillan a [Successfully connected with app] szöveg.
- Érintse meg a [Remote start] mezőt. Megjelenik egy figyelmeztetés.
- Érintse meg a [Next] mezőt, és olvassa el a figyelmeztetést.
- Érintse meg a [confirm] mezőt.

A mobil eszközzel ekkor az alkalmazáson keresztül használható az automata kávéfőző összes funkciója.

- i** A [Remote start] – [Deactivate] kiválasztása esetén kizárólag az automata kávéfőző üzemiállapotai lesznek megjelenítve a Home Connect alkalmazásban. Beállításokat lehet végezni, de italkészítést nem lehet indítani.

A Wi-Fi be- és kikapcsolása

A Wi-Fi szükség szerint „On” vagy „Off” (pl. nyaralás idejére) állapotba kapcsolható.

- i** Kikapcsolás után a hálózati információk megmaradnak.

Bekapcsolás után néhány másodpercig várni kell, amíg az automata kávéfőző újra rákapcsolódik a WLAN hálózatra.

A hálózatra csatlakoztatva a készülék max. 2 W-ot fogyaszt készenléti üzemmódban.

- A [] megérintésével nyissa meg a menüt.
- Érintse meg a [Home Connect] mezőt.
- A rádiós modul „On” vagy „Off” állapotba kapcsolásához érintse meg a [Wi-Fi] mezőt.

További beállítások

A Home Connect bármikor hozzáigazítható az egyéni igényekhez.

Megjegyzés: Az automata kávéfőzőnek rákapcsolódva kell lennie a WLAN hálózatra.

A kapcsolat bontása

Az automata kávéfőző és a WLAN hálózat közötti kapcsolat bármikor bontható.

- i** Ha az automata kávéfőzőt lekapcsolta a WLAN hálózatról, nem lehet azt a Home Connect használatával működtetni.

- A [] megérintésével nyissa meg a menüt.
- Érintse meg a [Home Connect] mezőt.
- Érintse meg a [Disconnect from network] mezőt.

Bontva lett a hálózattal és az alkalmazással fennálló kapcsolat. A Wi-Fi és a Remote start ki van kapcsolva.

- i** A WLAN hálózattal kapcsolatos információk törlődnek.

Kapcsolódás az alkalmazáshoz

A Home Connect alkalmazás tetszés szerinti számú mobil eszközre telepíthető, és ezek az eszközök összekapcsolhatók az automata kávéfőzővel.

Az automata kávéfőzőnek már rákapcsolódva kell lennie a WLAN hálózatra.

- A mobil eszközön nyissa meg az alkalmazást.
- A [🔑] megérintésével nyissa meg a menüt.
- Érintse meg a [Home Connect] mezőt.
- Érintse meg a [Connect with app] mezőt a készülék alkalmazáshoz való csatlakoztatásához.

Remote start

Ha pl. az italkészítést az automata kávéfőzőn mobil eszközzel kívánja elindítani, be kell kapcsolni a Remote start távoli indítást.



Égési sérülés veszélye!

Felügyelet nélküli Remote start, távoli indítás, esetén valaki égési sérülést szenvedhet, ha italkészítés közben a kávékifolyó alá nyúl. Ezért gondoskodjon róla, hogy a felügyelet nélküli Remote start, távoli indítás, ne veszélyeztessen sem személyeket, különösen gyermekeket, sem pedig tárgyakat.



A [Remote start] szövegmező csak akkor látható, ha sikeresen befeződött az összekapcsolás a Home Connect alkalmazással.



Ha a Remote start ki van kapcsolva, kizárólag az automata kávéfőző üzemállapotai lesznek megjelenítve a Home Connect alkalmazásban.

- A [🔑] megérintésével nyissa meg a menüt.
- Érintse meg a [Home Connect] mezőt.
- A távoli indítás funkció „On” vagy „Off” állapotba kapcsolásához érintse meg a [Remote start] mezőt.

Készülékinfó

Információk kijelzése a hálózatról és a készülékről

- A [🔑] megérintésével nyissa meg a menüt.
- Érintse meg a [Home Connect] mezőt.
- Érintse meg az [appliance Info] mezőt. Néhány másodpercre megjelennek a készülék adatai: SSID, IP, MAC-cím és sorozatszám.

Kijelző

A kijelző jobb felső sarkában szimbólum mutatja a Home Connect állapotát:



Csatlakozott a hálózathoz



Nincs csatlakozva a hálózathoz



Nincs kapcsolat a szerverrel

Távdiagnosztika

Üzemzavar esetén a vevőszolgálat a távdiagnosztika segítségével hozzáférhet a készülékéhez. Vegye fel a kapcsolatot a vevőszolgálattal, és bizonyosodjon meg arról, hogy a készülék kapcsolódott a Home Connect szerverhez, és ellenőrizze, hogy országában elérhető-e a távdiagnosztika.

További információért és a távdiagnosztika elérhetőségével kapcsolatban látogasson el a Home Connect weboldalára:

www.home-connect.com

Adatvédelmi útmutató

Amikor először csatlakoztatja az automata kávéfőzőt egy internethez kapcsolódó WLAN hálózathoz, akkor az automata kávéfőző a következő adatkategóriákat továbbítja a Home Connect szervernek (első regisztráció):

- Egyértelmű készülékazonosító (részei: készülékkulcsok, valamint a beépített Wi-Fi kommunikációs modul MAC-címe).
- A Wi-Fi kommunikációs modul biztonsági tanúsítványa (a kapcsolat informatikai biztonságáért).
- Az automata kávéfőző aktuális szoftver- és hardververziója.

- Egy esetleges korábbi, gyári beállításokra való visszaállítás állapota.

Az első regisztráció előkészíti a Home Connect funkciók használatát, és csak abban az időpontban van rá szükség, amikor először kívánja használni a Home Connect funkciókat.

i Kérjük, vegye figyelembe, hogy a Home Connect funkciók csak a Home Connect alkalmazáshoz kapcsolódva használhatók. Az adatvédelemre vonatkozó információk a Home Connect alkalmazásban találhatók.

Megfelelőségi nyilatkozat

A Robert Bosch Hausgeräte GmbH ezennel kijelenti, hogy a Home Connect funkcióval ellátott készülék az 2014/53/EU irányelvben foglalt alapvető követelményeknek és a további vonatkozó rendelkezéseknek megfelel. A részletes RED megfelelőségi nyilatkozatot megtalálja az interneten a www.bosch-home.com webhelyen, készüléke termékoldalán a kiegészítő dokumentumok között.

2,4 GHz sáv: 100 mW max.

Ápolás és napi tisztítás



Áramütés veszélye!

A készüléket soha ne tegye vízbe. Gőztisztító készüléket ne használjon.

- Puha, nedves ruhával törölje le a készülék házát.
- A kezelőfelületet mikroszálás törlőkendővel tisztítsa.
- Ne használjon alkoholt vagy denaturált szeszt tartalmazó tisztítószeret.

- Ne használjon dörzsölő kendőt vagy súrolószert.

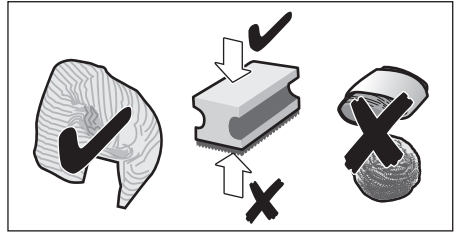

- Mindig azonnal távolítsa el a vízkő-, kávé- és tejmaradványokat, valamint a tisztító és a vízkömentesítő oldat maradványait. Az ilyen maradványok alatt korrózió alakulhat ki.

i Új szivacsos tisztítókendők sokat tartalmazhatnak. A sók a nemesacélon felületi rozsdát (szállórozsdát) okozhatnak, ezért a kendőket használat előtt feltétlenül alaposan mossa ki.

- Nyissa ki az ajtót, és a cseppfogó tálat előrefelé húzza ki.
- Vegye ki a cseppfogó tál borítását és a kávézacstartót.
- Az egyes darabokat ürítse ki, tisztítsa meg és szárítsa meg.

i **Fontos:** A cseppfogó tálat és a kávézacstartót ajánlatos naponta üríteni és tisztítani, hogy ne keletkezzen lerakódás.

- Vegye ki az örleményfiókot, folyó víz alatt tisztítsa ki, és jól szárítsa meg.

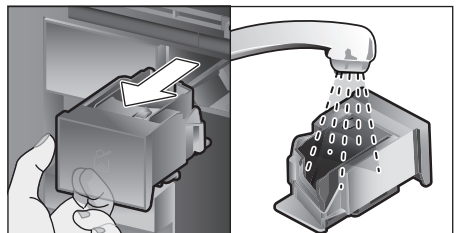

- A készülék belsejét (a cseppfogó tál és az örleményfiók helyét) és a felfogó tálcát törölje ki, és szárítsa meg.
- A száraz darabokat, mint pl. az örleményfiókot helyezze be.



A következő alkatrészeket ne tegye mosogatógépbbe:

Tartozékfiók, víztartály, a víztartály fedele, az italkifolyó borítása, szemeskávétartály, a szemeskávétartály fedele, fém összekötő elem, őrleményfiók, a forrázóegység védőfedele, forrázóegység és tejtartály.



A következő alkatrészek tisztíthatók mosogatógépben:

Cseppfogó lemez, felfogó tálca, cseppfogó tál, cseppfogó tál borítása, kávézacstartó, tejtömlők, szívócsövek, az italkifolyó alkatrészei, mérőkanál és a tejtartály fedelének alkatrészei.



Ha a készüléket hideg állapotban bekapcsolják, vagy kávékészítés után kikapcsolják, akkor a készülék automatikusan öblít. A rendszer így kitisztítja magát.

Fontos: Ha a készüléket hosszabb ideig nem használja (pl. nyaral), előtte alaposan tisztítsa meg a teljes készüléket, beleértve a tejrendszert, az őrleményfiókot és a forrázóegységet is.

A tejrendszer tisztítása

A tejrendszert közvetlenül a tejjel készült ital készítése után automatikusan tisztítja egy gőzlöklet.



Tipp: A különösen alapos tisztítás érdekében a tejrendszert kiegészítésként vízzel is át lehet öblíteni (lásd „A tejrendszer öblítése” fejezetet).

Fontos: A tejrendszert hetente kézzel tisztítani kell, ha szükséges, gyakrabban is (lásd „A tejrendszer kézzel való tisztítása” fejezetet).



Égési sérülés veszélye!

Az italkifolyó nagyon felforrósodik. Használat után hagyja kihűlni, csak utána fogja meg.

A tejrendszer öblítése

- Érintse meg a [] ikont.
- A program kiválasztásához érintse meg a [Rinse milk system] pontot.
- Nyissa ki az ajtót, és vegye ki a szívócsövet a tejtartályból.
- A szívócsövet törölje le, és a szívócső végét dugja be a kávézacstartón lévő lyukba.

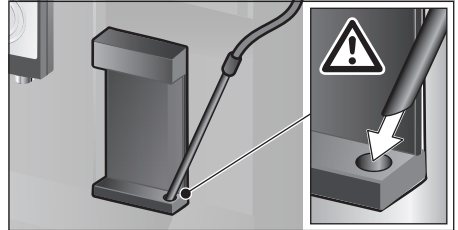

- Csukja be az ajtót. Eközben ne csíptesse be a tejtömlőt.
- Állítson egy üres poharat az italkifolyó alá.
- Nyomja meg a [] gombot. Megtörténik a tejrendszer vízzel való öblítése.
- Ezután ürítse ki a poharat.
- A program elhagyásához érintse meg az [] ikont.

A tejrendszer kézzel való tisztítása

A tejrendszer szétszedése a tisztításhoz:

- Az italkifolyót tolja egészen le, és a borítást előrefelé vegye le.
- Az italkifolyótól balra lévő bepattanó kart nyomja le, és az italkifolyót egyenesen előrefelé húzza ki.

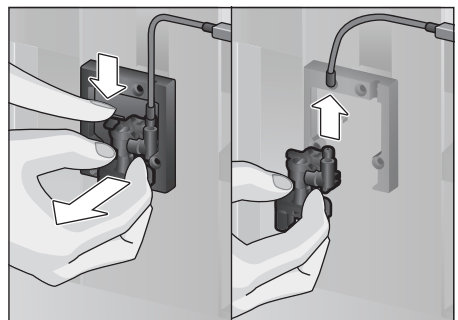

- Húzza le a tejtömlőt. Szedje szét az italkifolyó felső részét és alsó részét.

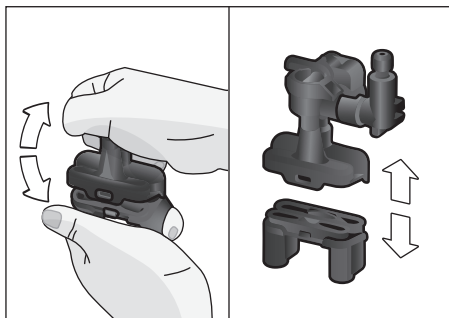

- Válassza szét a tejtömlőket, az összekötő elemet és a szívócsövet.

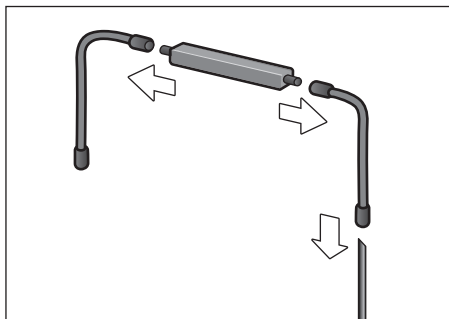

- Az alkatrészeket mosogatószeres vízzel és puha ruhával tisztítsa meg.
- Az összes darabot mosogassa el tiszta vízben, és törölgesse el.
- Rakja össze újra az egyes alkatrészeket (lásd a rövid útmutatót is):

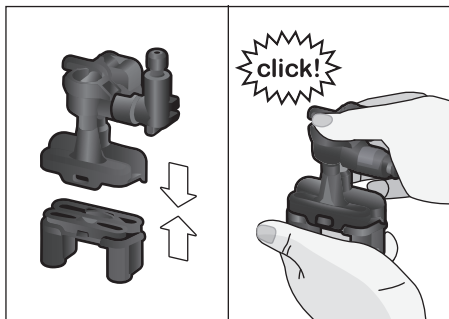

- Az italkifolyót egyenesen előlről szorosan helyezze fel a három csatlakozóra.
- Helyezze fel a borítást.

A tejtartály tisztítása

Higiéniiai okokból a tejtartályt rendszeresen meg kell tisztítani. Csak a fedél alkatrészei tisztíthatók mosogatógépben. A nemesacél tejtartályt enyhe tisztítószerrel kézzel tisztítsa meg.

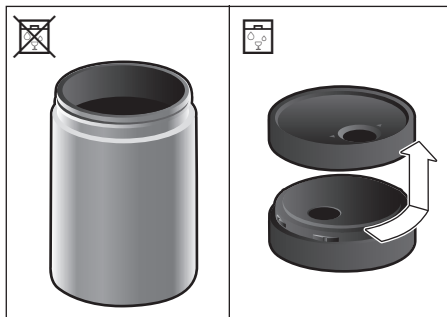

A forrázóegység tisztítása

(lásd a rövid útmutatót is)

Az automatikus tisztítóprogram mellett a forrázóegységet is rendszeresen ki kell venni tisztítás céljából.

- Nyissa ki a készülék ajtaját.
- A készüléket teljesen kapcsolja ki az [O/I] hálózati kapcsolóval.
- Vegye le a forrázóegység védőfedelét.
- Vegye ki a kávézacstartót.
- A forrázóegységen lévő piros zárat tolja egészen balra, a ☐ ikonra.
- A kidobókart nyomja egészen le. Kioldódik a forrázóegység.
- A forrázóegységet fogja meg a süllyesztett fogantyúknál, és óvatosan vegye ki.
- Vegye le a forrázóegység borítását, és folyó víz alatt gondosan tisztítsa meg a forrázóegységet.

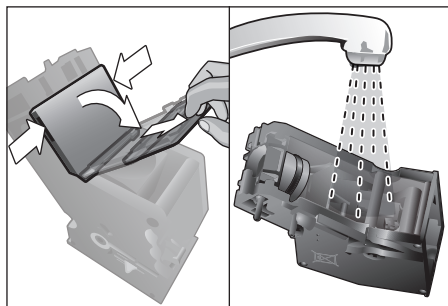

- A forrázóegység szűrőjét vízszög alatt gondosan tisztítsa meg.

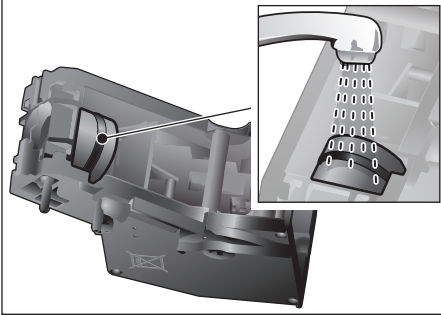

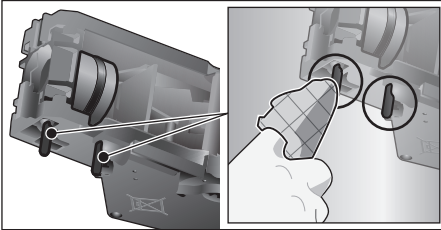

- A forrázóegység csatlakozócsapját gondosan tisztítsa meg.



 **Fontos:** Ne használjon mosogatószeret, és ne tegye mosogatógépbe.

- A készülék belsejét nedves ruhával gondosan tisztítsa meg, távolítsa el az esetleges kávémaradványokat.
- A forrázóegységet és a készülék belsejét hagyja megszáradni.
- Helyezze fel a borítást a forrázóegységre.
- A forrázóegységet ütközésig tolja a készülékbe és nyomja meg a közepét, amíg hallhatóan be nem kattán.

 **Fontos:** A piros zárnak a behelyezés előtt egészen balra, a  ikonon kell állnia (lásd az **E** ábrát).

- A kidobókart nyomja egészen fel, a piros zárat pedig tolja egészen jobbra, a  ikonra.
- Helyezze be a kávézacstartót.
- Helyezze vissza a védőfedelelet.
- Csukja be a készülék ajtaját.

Szervizprogramok

(lásd a rövid útmutatót is)

Bizonyos időközönként megjelenik a kijelzőn vagy

„Cleaning programme urgently required!” vagy

„Descaling programme urgently required!” vagy

„Calc’nClean programme urgently required!”.

A készüléket a megfelelő programmal haladéktalanul tisztítani vagy vízkömentesíteni kell. A vízkömentesítés és a tisztítás műveletek tetszés szerint a Calc’nClean funkcióval egyesíthetők (lásd a „Calc’nClean” fejezetet). Ha a szervizprogramot nem az utasítás szerint hajtja végre, a készülék megrongálódhat.

 **Fontos:** Ha a készüléket nem vízkömentesíti időben, megjelenik: „Descaling programme is overdue. Device will shortly be locked.”. A vízkömentesítés műveletét az utasítás szerint azonnal végezze el. Ha a készülék le van tiltva, akkor csak a vízkömentesítés műveletének elvégzése után használható újra.

Annak a kijelzéséhez, mennyi italt lehet még készíteni, mielőtt szervizprogramot kellene futtatni, a következők szerint járjon el:

- Érintse meg a [] ikont.

Megjelennek a szervizprogramok. A számláló, pl. „Descaling programme necessary in 28 cups”, felvilágosít arról, hogy az adott programot mikor kell legközelebb elvégezni.

 **Figyelem!**

Minden szervizprogramnál használjon vízkömentesítő és tisztítószeret az útmutató szerint, továbbá tartsa be a (mindenkori) biztonsági előírásokat. A szervizprogramot semmi esetre se szakítsa meg! A folyadékokat ne igya meg! A vízkömentesítéshez soha ne használjon citromsavat, ecetet vagy ecetalapú szereket. Az őrleményfiókba semmiképp se tegyen vízkőoldó tablettát vagy más vízkömentesítő szert!



Fontos:

A mindenkori szervizprogram (Vízkömentesítés, Tisztítás vagy Calc'nClean) indítása előtt vegye ki a forrázóegységet, az utasítás szerint tisztítsa meg, majd ismét helyezze be. Az ajtó bezárása közben ne csíptesse be a tömlőt. Az adott szervizprogram befejeződése után a készüléket puha, nedves ruhával törölje le, hogy azonnal eltávolítsa a vízkömentesítő és tisztítóoldat maradványait. Az ilyen maradványok alatt korrózió-kendők sókat tartalmazhatnak. A sók a nemesacélon felületi rozsdát (szállórozsdát) okozhatnak, ezért a kendőket használat előtt feltétlenül alaposan mossa ki. Az italkifolyót, a tejtömlőket és az összekötő elemet alaposan tisztítsa meg.

Kifejezetten erre a célra kifejlesztett és megfelelő vízköoldó és tisztító-tabletták beszerezhetők a szaküzletekben, valamint a vevőszolgálatnál (lásd a „Tartozékok” fejezetet).



Vízszűrő használata esetén meghosszabbodnak a vízkömentesítő program szükséges újabb elvégzéséig eltelő időközök.

Vízkömentesítés

Időtartam: kb. 21 perc.

- Érintse meg a [.☉] ikont.
- A program kiválasztásához érintse meg a [Descale] pontot.
- A kijelző kalauzol a programban.
- Ürítse ki a cseppfogó tálakat, és helyezze vissza.
- Távolítsa el a vízszűrőt (ha van), és működtesse a [▷] gombot.
- Töltsön langyos vizet az üres víztartályba a „0,5 l” jelölésig, és oldjon fel benne 1 darab Bosch TCZ8002A vízköoldó tablettát.



Ha túl kevés vízkömentesítő oldat van a víztartályban, akkor megjelenik a megfelelő kérés. Töltsön be szén-savmentes vizet, és működtesse újra a [▷] gombot.

- A szívócsövet vegye ki a tejtartályból, törölje le, és a szívócső végét dugja be a kávézacctartón lévő lyukba.
- Cukja be a készülék ajtaját.
- Egy 0,5 l űrtartalmú edényt helyezzen az italkifolyó alá.
- Nyomja meg a [▷] gombot. A vízkömentesítő program erre kb. 19 percig fut.
- Vegye ki a tartályt, és működtesse a [▷] gombot.
- Öblítse ki a víztartályt, és (ha kivette) helyezze be ismét a vízszűrőt.
- Töltsön be friss vizet a „max” jelölésig.
- Helyezze vissza a víztartályt, és csukja be az ajtót.
- Az edényt helyezze ismét az italkifolyó alá.
- Nyomja meg a [▷] gombot. A vízkömentesítő program erre kb. 2 percig fut, és öblíti a készüléket.
- Vegye ki a tartályt, ürítse ki a cseppfogó tálakat, és helyezze vissza, majd csukja be a készülék ajtaját.
- Nyomja meg a [▷] gombot. A készülék vízkömentesítése befejeződött, ezek után ismét üzemkész.
- A program elhagyásához érintse meg a [.☉] ikont.

Tisztítás

Időtartam: kb. 5 perc.

- Érintse meg a [☼] ikont.
- A program kiválasztásához érintse meg a [Clean] pontot.
- A kijelző kalauzol a programban.
- Tisztítsa meg, és helyezze vissza az italkifolyót, ürítse ki a cseppfogó tálakat, és helyezze vissza.
- Nyissa ki az örleményfiókot, dobjon be egy Bosch tisztítótáblát, és zárja be az örleményfiókot.
- Csukja be a készülék ajtaját.
- Egy 0,5 l űrtartalmú edényt helyezzen az italkifolyó alá.
- Nyomja meg a [▷] gombot. A tisztító-program erre kb. 5 percig fut.
- Vegye ki a tartályt, ürítse ki a cseppfogó tálakat, és helyezze vissza, majd csukja be a készülék ajtaját.
- Nyomja meg a [▷] gombot. A készülék tisztítása befejeződött, ezek után ismét üzemkész.
- A program elhagyásához érintse meg a [☼] ikont.

Calc'nClean

Időtartam: kb. 26 perc.

A Calc'nClean a vízkömentesítés és a tisztítás két külön funkcióját egyesíti. Ha mindkét program egymáshoz közeli időpontban esedékes, akkor az automata kávéfőző automatikusan ezt a szervizprogramot javasolja.

- Érintse meg a [☼] ikont.
- A program kiválasztásához érintse meg a [Calc'nClean] pontot.
- A kijelző kalauzol a programban.
- Tisztítsa meg, és helyezze vissza az italkifolyót, ürítse ki a cseppfogó tálakat, és helyezze vissza.
- Nyissa ki az örleményfiókot, dobjon be egy Bosch tisztítótáblát, és zárja be az örleményfiókot.
- Távolítsa el a vízsűrőt (ha van), és működtesse a [▷] gombot.
- Töltsön langyos vizet az üres víztartályba a „0,5 l” jelölésig, és oldjon fel benne 1 darab Bosch TCZ8002A vízkőoldó tablettát.



Ha túl kevés vízkömentesítő oldat van a víztartályban, akkor megjelenik a megfelelő kérés. Töltsön be szén-savmentes vizet, és működtesse újra a [▷] gombot.

- A szívócsövet vegye ki a tejtartályból, törölje le, és a szívócső végét dugja be a kávézacctartón lévő lyukba.
- Csukja be a készülék ajtaját.
- Egy 0,5 l űrtartalmú edényt helyezzen az italkifolyó alá.
- Nyomja meg a [▷] gombot. A program erre kb. 19 percig fut.
- Vegye ki a tartályt, és működtesse a [▷] gombot.
- Öblítse ki a víztartályt, és (ha kivette) helyezze be ismét a vízsűrőt.
- Töltsön be friss vizet a „max” jelölésig.
- Helyezze vissza a víztartályt, és csukja be az ajtót.
- Az edényt helyezze ismét az italkifolyó alá.
- Nyomja meg a [▷] gombot. A program erre kb. 7 percig fut, és öblíti a készüléket.
- Vegye ki a tartályt, ürítse ki a cseppfogó tálakat, és helyezze vissza, majd csukja be a készülék ajtaját.
- Nyomja meg a [▷] gombot. A készülék vízkömentesítése és tisztítása befejeződött, ezek után ismét üzemkész.
- A program elhagyásához érintse meg a [☼] ikont.

Külön öblítés



Fontos: Ha a szervizprogramok egyike félbeszakadt, például áramkimaradás miatt, a kijelzőn láthatóak szerint a következőképpen kell eljárni:

- Öblítse ki a víztartályt, és töltsön bele friss vizet a „max” jelölésig.
- Nyomja meg a [▷] gombot. A program erre kb. 2 percig fut, és öblíti a készüléket.
- Ürítse ki a cseppfogó tálakat, és helyezze vissza, majd csukja be a készülék ajtaját. A készülék ezek után ismét üzemkész.
- A program elhagyásához érintse meg a [☼] ikont.

Energiatakarékossági ötletek

- A [Ⓞ] gomb megnyomása a készüléket az „energiatakarékos üzemmódba” állítja. Az „energiatakarékos üzemmódban” a készülék nagyon kevés áramot fogyaszt, de minden biztonsági funkciója működik a károsodás megelőzése érdekében.
- A menüben a „Switch off after” pont alatt állítsa be 15 percre az automatikus kikapcsolást.
- A menüben energiamegtakarítás céljából csökkentse a kijelző és a világítás fényerejét.
- A kávé- vagy tejhabkiadást csak indokolt esetben szakítsa meg. Az idő előtti megszakítás fokozott energiafogyasztással jár, és a cseppfogó tál is hamarabb megtelik.
- A készüléket rendszeresen mentesítse a vízkőtől, hogy elkerülje a vízkőlerakódást. A vízkőmaradványok nagyobb energiafogyasztást okoznak.

Fagyvédelem

Szállítás vagy tárolás előtt a fagy által okozott károk elkerülése érdekében a készüléket teljesen ki kell üríteni (lásd a „Menü – Frost protection” fejezetet).

Tartozékok tárolása

Az automata kávéfőzőnek van egy speciális tartozékfiókja, hogy a rövid útmutatót és tartozékokat a készülékben lehessen tárolni.

- A mérőkanalat és a vízszűrőt rakja a tartozékfiókba.
- A rövid útmutatót helyezze a tartozékfiókban elől lévő speciális vezetékbe.
- A hosszú szívócső az ajtó belső oldalán lévő tartóban tárolható.
- Az összekötő elemet az őrleményfiók feletti mágneses tartóra lehet erősíteni.

Tartozékok

Az alábbi tartozékok beszerezhetők a szaküzletekben vagy a vevőszolgálatnál:

Tartozékok	Rendelési szám Szaküzlet/ vevőszolgálat
Tisztítótabletták	TCZ8001A/00312096
Vízkőoldó tabletták	TCZ8002A/00312093
Vízszűrő	TCZ7003/00575491
Ápolási készlet	TCZ8004A/00312107
Tejtartály „FreshLock” fedéllel	TCZ8009N/00576165
Nyitászög- határoló, 92°	00636455

Ártalmatlanítás



A csomagolást környezetbarát módon ártalmatlanítsa. Ez a készülék az elhasznált villamossági és elektronikai készülékekről szóló 2012/19/EU irányelvnek megfelelő jelölést kapott. Ez az irányelv a már nem használt készülékek visszavételének és hasznosításának EU-szerte érvényes kereteit határozza meg. A jelenleg használatos ártalmatlanítási módokról érdeklődjön a szakkereskedésben.

Garanciális feltételek

A garanciális feltételeket a 151/2003. (IX.22.) számú kormányrendelet szabályozza. 3 munkanapon belüli meghibásodás esetén a készüléket a kereskedő kicseréli. Ezután vevőszolgálatunk gondoskodik a lehető legrövidebb időn belüli javításról. A garanciális szolgáltatásokat a vásárlásnál kapott, szabályosan kitöltött garanciajeggyel lehet igénybevenni, amely minden egyéb garanciális feltételt is részletesen ismert. Minőségtanúsítás: A 2/1984. (111.10) BKM-IpM számú rendelete alapján, mint forgalmazó tanúsítjuk, hogy a készülék a vásárlási tájékoztatóban közölt adatoknak megfelel.

A változtatások jogát fenntartjuk.

Egyszerű problémák önálló elhárítása

Probléma	Oka	Hibaelhárítás
A kávé vagy a tejhab minősége erősen ingadozik (pl. a mennyiség ingadozása vagy freccsenő tejhab).	A készülék vízköves.	A készüléket az útmutatás szerint mentesítse a vízkőtől, lásd a „Szervizprogramok” fejezetet.
	A szívócső eltömődött.	Tisztítsa ki a szívócsövet.
Nem lehet italt készíteni.	Az italkifolyó vagy a 3 csatlakozás egyike eltömődött.	Tisztítsa ki az italkifolyót és a csatlakozásokat.
Az ital készítés közben az egész kifolyóból folyik.	Hiányzik az italkifolyó alsó része.	Szerelje fel az alsó részt, lásd „A tejszűrő tisztítása” fejezetet.
Túl kevés a tejhab vagy nincs tejhab, vagy a tejszűrő nem szív fel tejet.	A készülék vízköves.	A készüléket az útmutatás szerint mentesítse a vízkőtől, lásd a „Szervizprogramok” fejezetet.
	Az italkifolyó vagy a 3 csatlakozás egyike eltömődött.	Tisztítsa ki az italkifolyót és a csatlakozásokat.
	Nem megfelelő a tej.	Ne használjon már felforralt tejet. Hideg, legalább 1,5%-os zsírtartalmú tejet használjon.
	Az italkifolyó vagy a tejtömlők nem jól vannak összerakva.	Nedvesítse be, és rakja össze újra az alkatrészeket.
	A szívócső eltömődött.	Tisztítsa ki a szívócsövet.

Probléma	Oka	Hibaelhárítás
Nem jön ki az egyénileg beállított töltési mennyiség, a kávé csak csöpög, vagy egyáltalán nem folyik ki kávé.	Túl finom az őrlési fokozat. Túl finom a kávéőrlemény.	Állítsa durvábbra az őrlési fokozatot. Durvább kávéőrleményt használjon.
	A készülék nagyon vízköves.	A készüléket az útmutatás szerint mentesítse a vízkőtől, lásd a „Szervizprogramok” fejezetet.
	A forrázóegység elszennyeződött.	Tisztítsa meg a forrázóegységet, lásd „A forrázóegység tisztítása” fejezetet.
A forró víz tejes, ill. tej- vagy kávéze van.	Nem húzta le a tejtömlőt.	Húzza le a tejtömlőt a tejtartályról.
	Az italkifolyón tej- vagy kávémaradványok vannak.	Tisztítsa ki az italkifolyót.
A kávé nincsen „crema”.	A kávéfajta nem megfelelő.	Olyan kávéfajtát használjon, amely nagy arányban tartalmaz robusta kávészemeket.
	A szemes kávé nem frissen pörkölt.	Frissen pörkölt szemes kávé használjon.
	Az őrlési fokozat nincs a kávészemhez igazítva.	Állítsa finomabbra az őrlési fokozatot.
A kávé túl „savanyú”.	Túl durva az őrlési fokozat. Túl durva a kávéőrlemény.	Állítsa finomabbra az őrlési fokozatot. Finomabb kávéőrleményt használjon.
	A kávéfajta nem megfelelő.	Használjon másfajta kávé.
A kávé túl „keserű”.	Túl finom az őrlési fokozat. Túl finom a kávéőrlemény.	Állítsa durvábbra az őrlési fokozatot. Durvább kávéőrleményt használjon.
	A kávéfajta nem megfelelő.	Használjon másfajta kávé.
A kávé „égett” ízű.	Túl magas a forrázás hőmérséklete.	Csökkentse a hőmérsékletet, lásd az „Italok személyre szabása” fejezetet.
	Túl finom az őrlési fokozat. Túl finom a kávéőrlemény.	Állítsa durvábbra az őrlési fokozatot. Durvább kávéőrleményt használjon.
	A kávéfajta nem megfelelő.	Használjon másfajta kávé.
A kávé túl híg.	Túl alacsony kávéerősséget választott ki.	Fokozza a kávéerősséget, lásd az „Italok személyre szabása” fejezetet.
	Az őrlemény feltorlódik az őrleményfiókban.	Vegye ki, tisztítsa meg és alaposan szárítsa meg az őrleményfiókot.
A kávéőrlemény benn marad az őrleményfiókban.	A kávéőrlemény összeragadt.	Az őrleményfiókban ne nyomja össze a kávéőrleményt.
	Az őrleményfiók nedves.	Vegye ki, tisztítsa meg és alaposan szárítsa meg az őrleményfiókot.

Probléma	Oka	Hibaelhárítás
A vízsűrő nem marad a víztartályban.	Nincs jól rögzítve a vízsűrő.	Erősen nyomja a vízsűrőt egyenesen, a tartály csatlakozójába.
A szemeskávétartály behelyezéskor beszorul.	A házban kávészemek vannak.	Távolítsa el a kávészemeket.
A kávézacc nem tömör, és túlságosan nedves.	Az őrlési fokozat túl finomra vagy túl durvára van állítva, vagy túl kevés a kávéőrlemény.	Állítsa durvábbra vagy finomabbra az őrlési fokozatot, illetve 2 csapott mérőkanál kávéőrleményt használjon.
Az őrlési fokozat beállítója nehezen mozgatható.	Túl sok kávészem van a darálóban.	Készítsen szemes kávéból kávé. Az őrlési fokozatot ezután csak kisebb lépésekben változtassa meg.
Nem lehet behelyezni a forrázóegységet.	A forrázóegység rossz pozícióban van.	A forrázóegységet az útmutatás szerint helyezze be, lásd „A forrázóegység tisztítása” fejezetet.
	A forrázóegység reteszelve van.	Reteszelve ki a forrázóegységet, lásd „A forrázóegység tisztítása” fejezetet.
A forrázóegység fedelét nem lehet jól felhelyezni.	A forrázóegység nincs reteszelve.	Reteszelve a forrázóegységet, lásd „A forrázóegység tisztítása” fejezetet.
A cseppfogó tál alatt víz van.	Ez kondenzvíz.	A cseppfogó tálat he helyezze be borítás nélkül.
A kijelzés „12:00”	Áramszünet vagy a készüléket a hálózati kapcsolóval kikapcsolta.	Adja be újra az értékeket, a készüléket ne kapcsolja ki a hálózati kapcsolóval vagy az Clock menüben állítsa be az „Off” pontot.
A kijelzés „Milk container connected?” annak ellenére, hogy csatlakoztatva van a tejtartály.	A tartály az érzékelő hatótávolságán kívül van.	A tartályt a jobb szélre helyezze
	Az anyagot, pl. tejesdobozt nem ismeri fel.	A kijelzőn a lekérdezést a „Yes” ponttal erősítse meg vagy használja a mellékelt tejtartályt.
A kijelzés „Overvoltage or undervoltage”	Túl magas vagy túl alacsony hálózati feszültség.	Forduljon az áramszolgáltatóhoz vagy a hálózat üzemeltetőjéhez. Szakemberrel ellenőriztesse a feszültségellátást.
A kijelzés „Leave device to cool”	A készülék túl forró.	Kapcsolja ki 30 percre a készüléket.
Kijelzés, pl.: „Fault: E0510”	Hiba van a készülékben.	A kijelzőn láthatók szerint járjon el.

Probléma	Oka	Hibaelhárítás
A kijelzés „Fill bean container” megjelenik, pedig meg van töltve a szemeskávétartály, vagy a daráló nem darálja a kávészemeket.	A kávészemek nem esnek bele a darálóba (túl olajosak).	Könnyedén kopogtassa meg a szemeskávétartályt. Esetleg használjon másfajta kávé. Az üres szemeskávétartályt törölje ki száraz ruhával.
A kijelzés „Clean brewing unit”	Piszkos a forrázóegység.	Tisztítsa meg a forrázóegységet.
	Túl sok kávéőrlemény van a forrázóegységben.	Tisztítsa meg a forrázóegységet. Legfeljebb 2 csapott mérőkanálnyi kávéőrleményt töltsön be.
	A forrázóegység szerkezete nehezen mozgatható.	Tisztítsa meg a forrázóegységet, lásd „Ápolás és napi tisztítás” fejezetet.
A kijelzés „Refill with still water or remove filter”	Nem jól van behelyezve a víztartály.	Helyezze be megfelelően a víztartályt.
	Szénsavas víz a víztartályban.	Töltse fel friss csapvízzel a víztartályt.
	A víztartályban az úszó beakadt.	Vegye ki a tartályt, és alaposan tisztítsa meg.
	Az új vízsűrőt nem öblítette át az útmutatás szerint vagy a vízsűrő elhasználódott, ill. meghibásodott.	Öblítse át az útmutatás szerint a vízsűrőt, és helyezze üzembe, vagy használjon új vízsűrőt.
	A vízsűrőben levegő van.	A vízsűrőt addig tartsa víz alatt, amíg már nincsenek légbuborékok, helyezze be újra a szűrőt.
A kijelzés „Empty drip trays” annak ellenére, hogy a cseppfogó tálat kiürítette.	A cseppfogó tál elszennyeződött és nedves.	Alaposan tisztítsa meg, és szárítsa meg a cseppfogó tálat.
	Ha a készülék ki van kapcsolva, nem ismeri fel a kiürítést.	A készülék bekapcsolt állapotában vegye ki a cseppfogó tálat, majd helyezze vissza.
A kijelzés „Insert drip trays” annak ellenére, hogy be van helyezve a cseppfogó tál.	A készülék belső tere (a tálak helye) elszennyeződött.	Tisztítsa ki a belső teret.
	A kávézacstartót nem helyezte be ütközésig.	Helyezze be ütközésig a kávézacstartót.
Nagyon gyakori a kijelzés, hogy vízkömentesítés szükséges.	Túl meszes a víz.	Helyezzen be vízsűrőt, és állítsa be megfelelően a menüben.
Odacsepegett a víz a készülék belső részébe, a kivett cseppfogó tál helyére.	Túl korán vette ki a cseppfogó tálat.	A cseppfogó tálat csak az utolsó ital elkészítése után néhány másodperccel vegye ki.

Probléma	Oka	Hibaelhárítás
A kijelzés „Switch off with power switch, then back on after 30 sec!”	A készülék túl meleg.	Hagyja lehűlni a készüléket.
	Elszennyeződött forrázóegység.	Tisztítsa meg a forrázóegységet.
A Home Connect nem működik megfelelően.		Keresse fel a www.home-connect.com webhelyet

**Ha a problémát nem tudja elhárítani, feltétlenül hívja a forródrótot!
A telefonszámok az útmutató utolsó oldalain találhatóak.**

Műszaki adatok

Villamos csatlakoztatás (feszültség – frekvencia)	220-240 V – 50/60 Hz
Teljesítményszükséglet	1600 W
Maximális szivattyúnyomás, statikus	19 bar
Víztartály maximális befogadóképessége (szűrő nélkül)	2,4 l
Szemeskávétartály maximális befogadóképessége	500 g
Vezeték hosszúsága	1,7 m
Méretek (ma. x szé. x mé.)	455 x 594 x 375 mm
Tömeg, üresen	19-20 kg
Daráló típusa	kerámia

Conținut

Set de livrare (pentru utilizare)	32
Felicitări cordiale	32
Utilizarea conform destinației	33
Instrucțiuni de siguranță importante	33
Dintr-o privire	35
Elemente de operare	35
Punerea în funcțiune	36
Panoul de comandă	38
Pregătirea băuturii	38
Pregătirea cu boabe de cafea	41
Pregătirea cu lapte	41
Pregătirea cu cafea măcinată	42
Prepararea apei fierbinți	43
Băuturi personalizate	43
Reglarea gradului de măcinare	44
Sistemul de siguranță împotriva accesului copiilor	44
Meniu	45
Home Connect	47
Îngrijirea și curățarea zilnică	50
Programe de service	53
Recomandări pentru economisirea energiei	56
Protecția anti-îngheț	56
Depozitarea accesoriilor	56
Accesorii	56
Aruncare la gunoi	57
Condiții de garanție	57
Rezolvarea micilor probleme	57
Date tehnice	61

Set de livrare (pentru utilizare)

(vezi figura **A** de la paginile pliabile)

- a** Cafetieră
- b** Instrucțiuni de utilizare
- c** Instrucțiuni pe scurt
- d** Lingură măsură cafea măcinată
- e** Bandă de testare a durtății apei
- f** Furtun lapte (set)
- g** Recipient pentru lapte
- h** Tub de aspirare

Felicitări cordiale...

...pentru achiziționarea acestei cafetiere! Ați achiziționat un aparat electrocasnic pentru bucătărie, valoros și modern. Acest aparat reunește o tehnică inovatoare, o multitudine de funcții și un confort în utilizare. Cu acest aparat puteți pregăti foarte ușor și repede diferite băuturi fierbinți, pline de savoare, indiferent dacă este vorba de un Espresso tare, un Cappuccino cremos, un Latte ușor, o cafea cu lapte sau o ceașcă tradițională de cafea. În același timp, aparatul vă oferă nenumărate posibilități pentru a fi adaptat în totalitate propriului dumneavoastră gust. Pentru a putea folosi cu încredere și sigur cafetiera, cu toate opțiunile și funcțiile sale, vă invităm să cunoașteți componentele, funcțiile, mesajele afișate și elementele sale de operare. Aceste instrucțiuni de utilizare vă vor ajuta în acest sens. Din acest motiv, vă rugăm să vă rezervați puțin timp și să le citiți înainte de a porni aparatul.

Pentru folosirea acestor instrucțiuni de utilizare

Puteți să desfaceți paginile pliate ale acestui manual de utilizare. Acolo găsiți imagini ale aparatului marcate cu numere, la care se face referire în mod repetat în acest manual.

Exemplu: unitatea de infuzare (15)

Afișajele de pe display și simbolurile sunt reprezentate de asemenea, în mod special, în acest manual. În acest mod puteți recunoaște că se face referire la texte sau simboluri afișate la aparat sau imprimate pe acesta.

Afișaje pe display:

„Espresso“

Taste și elemente de operare de pe display:
[>]

Aparatului îi sunt atașate scurte instrucțiuni în care puteți găsi rapid cele mai importante funcții. Acestea pot fi păstrate în sertarul cu accesoriile de la aparat.

Utilizarea conform destinației

Verificați aparatul după despațetare. În cazul unei avarieri a aparatului în timpul transportului, nu este permisă punerea în funcțiune a acestuia.

Acest aparat este rezervat în exclusivitate uzului menajer și domeniului casnic.

Folosiți aparatul numai în spații interioare, la temperatura camerei și la o altitudine de până la 2000 m deasupra nivelului mării.

Instrucțiuni de siguranță importante

Vă rugăm să parcurgeți cu atenție instrucțiunile de utilizare, să acționați în conformitate cu acestea și să le păstrați! Dacă înmânați aparatul unui terț, să anexați și aceste instrucțiuni.

Acest aparat poate fi folosit de copii peste 8 ani și persoane cu capacități fizice, senzoriale sau mentale reduse sau fără experiență și/sau cunoștințe, dacă sunt supravegheați sau au fost instruiți în legătură cu folosirea în siguranță a aparatului și au înțeles pericolele care rezultă din aceasta. Copiii sub 8 ani trebuie ținuti departe de aparat și de cablul de racordare și nu au voie să deservească acest aparat. Copiii nu au voie să se joace la aparat.

Curățarea și întreținerea realizată de utilizator nu pot fi efectuate de către copii, decât cu condiția ca aceștia să aibă vârsta de minim 8 ani și să fie supravegheați.

Avertizare

Pericol de electrocutare!

- Aparatul poate fi conectat doar la o priză de curent alternativ cu pământare, instalată regulamentar. Asigurați-vă că sistemul conductorilor de protecție al instalației electrice casnice este instalat conform prescripțiilor.
- Conectați și exploatați aparatul numai conform indicațiilor de pe plăcuța cu caracteristici.
- Utilizați aparatul numai în cazul în care cablul de alimentare și aparatul nu prezintă deteriorări.
- Efectuarea lucrărilor de reparație la aparat trebuie realizată exclusiv de Serviciul nostru de Asistență pentru Clienți, cu scopul de a preveni pericolitățile.
- În cazul în care cablul de alimentare al acestui aparat se deteriorează, trebuie înlocuit printr-un cablu de alimentare special care poate fi obținut de la Serviciul nostru de Asistență pentru Clienți.
- Nu cufundați niciodată aparatul sau cablul de alimentare în apă.
- În caz de eroare scoateți imediat ștecărul de alimentare

din priză sau opriți alimentarea electrică.

- Conectorul aparatului nu trebuie să intre în contact cu lichide.
- Trebuie să respectați indicațiile speciale pentru curățare din manualul de utilizare.

⚠️ Avertizare

Pericol din cauza magnetizării!

Aparatul conține magneți permanenți care pot afecta funcționarea implanturilor electronice, de ex. stimulator cardiac sau pompe de insulină. Purtătorii implanturilor electronice trebuie să păstreze o distanță minimă de 10 cm față de aparat și la extragere, față de următoarele componente: recipientul pentru lapte, sistemul de lapte, rezervorul de apă și unitatea de infuzare.

⚠️ Avertizare

Pericol de sufocare!

- Nu lăsați copii să se joace cu materialul de ambalaj.
- Depozitați piesele mărunte în siguranță pentru a nu putea fi înghițite.

⚠️ Avertizare

Pericol de rănire!

- Nu introduceți mâinile în râșniță.
- Fiți atenți la degete când închideți ușa.
- Utilizarea defectuoasă a aparatului poate conduce la vătămări corporale.

⚠️ Avertizare

Pericol de arsuri!

- Orificiul de evacuare a băuturii devine foarte fierbinte. După utilizare, aparatul se lasă mai întâi să se răcească și numai după aceea poate fi atins.
- După utilizare, suprafețele mai pot fi fierbinți puțin timp.
- Băuturile proaspăt preparate sunt fierbinți. Dacă este cazul, se lasă puțin să se răcească.

⚠️ Avertizare

Pericol de opărire (Home Connect)!

În cazul în care pornirea de la distanță nu este supravegheată, se pot produce arsuri ale persoanelor, dacă acestea introduc mâinile sub orificiul de scurgere a cafelei, în timpul debitării băuturilor. Din acest motiv trebuie să vă asigurați că în cazul în care pornirea de la distanță nu este supravegheată, nu pot fi periclitate persoanele, în mod special copiii sau obiectele.

⚠️ Avertizare

Pericol de incendiu!

- Aparatul se înfierbântă.
- Nu utilizați niciodată aparatul cu ușa dulapului închisă.
- Ușa dulapului trebuie să fie deschisă în timpul utilizării.

Dintr-o privire

(vezi figurile de la **B** până la **E** de la paginile pliabile)

- 1 Ușa aparatului**
 - a Mâner încastat (pentru deschiderea ușii)
 - b Tava pentru picături
- 2 Panou de comandă (vezi pagina următoare)**
 - a Inelul de operare
 - b Display informativ
 - c Display tactil (stânga și dreapta)
- 3 Sistem de debitare (cafea, lapte, apă fierbinte) reglabil pe înălțime**
 - a Capac
- 4 Sistem lapte**
 - a Manetă cu închidere rapidă
 - b Piesa cu orificiul de evacuare a băuturii (piesă superioară, piesă inferioară)
 - c Furtun lapte (2 bucăți)
 - d Piesă de conectare metalică (pentru suportul magnetic)
- 5 Înterupător principal [O/I] (alimentare electrică)**
- 6 Sertar pentru accesorii (pentru instrucțiunile scurte și accesorii)**
 - a Scurte instrucțiuni
 - b Lingură măsură cafea măcinată
 - c Benzi de testare a duriității apei
 - d Furtun lapte (set)
- 7 Rezervor de apă detașabil**
 - a Capac pentru rezervorul de apă
- 8 Recipient pentru boabe de cafea, detașabil**
 - a Capac pentru recipientul pentru boabe de cafea
- 9 Cursor pentru reglarea gradului de măcinare**
- 10 Suport magnetic (pentru piesa de conectare)**
- 11 Sertar pentru pulbere detașabil (cafea măcinată / tabletă de curățare)**
- 12 Suport (pentru furtun lapte)**
- 13 Capac de protecție (pentru unitatea de infuzare)**

14 Unitate de infuzare

- a Dispozitiv de blocare
- b Capac

15 Maneta de evacuare

16 Tava de colectare pentru picături detașabilă

- a Capac tavă de colectare pentru picături
- b Recipient pentru zață

17 Tăvița pentru tablete

18 Suport

- a Tub de aspirare

19 Plăcuța de tip (E.-Nr.; FD)

20 Suprafața de depunere cu senzor (pentru recipientul pentru lapte)

21 Recipient pentru lapte

- a Recipient din oțel inox
- b Capac piesa inferioară
- c Capac piesa superioară

i Alte informații despre aparat, de ex. despre modul în care poate fi modificat unghiul de deschidere a ușii, se găsesc în instrucțiunile de montare anexate.

Elemente de operare

Pentru a vă facilita utilizarea aparatului pe cât de mult posibil și în același timp pentru a vă pune la dispoziție o varietate de funcții, aparatul dispune de un meniu accesibil. Parcurgând câteva etape de operare puteți alege dintr-o multitudine de posibilități.

Înterupătorul principal [O/I]

Cu înterupătorul principal [O/I] (cu ușa deschisă) porniți sau opriți complet aparatul (se înterupe alimentarea cu curent).

i **Important:** Nu acționați înterupătorul principal în timpul funcționării. Opriți aparatul numai dacă se află în modul de economisire a energiei pentru a putea fi spălat automat.

Panou de comandă (panou tactil)

i **Important:** În aceste instrucțiuni de utilizare sunt descrise modelele diferite. La unele modele, [Ⓢ] și [Ⓣ] sunt elemente de ecran tactil.

[⊙] on/off

Dacă apăsați pe [⊙], aparatul pornește sau comută pe modul de economisire a energiei. Aparatul clătește automat.

Aparatul nu se clătește dacă:

- încă este cald la pornire.
- nu s-a debitat nicio cafea înainte de oprire.

Aparatul este pregătit pentru funcționare în momentul în care apar pe display simbolurile pentru selectarea băuturii.

[▷] start/stop

Dacă apăsați pe [▷] pornește pregătirea băuturii sau un program de service.

Printr-o nouă apăsare pe [▷] puteți opri procesul de pregătire a băuturii înainte de finalizare.

Pe panoul de comandă există patru câmpuri de meniu activabile prin atingere. Câmpul de meniu activ se aprinde în culoarea roșie.

[coffee menu]

[coffee menu] se aprinde când aparatul este în funcțiune. Se pot selecta sau debita băuturi sau se pot modifica setările pentru băuturi.

[☆] MyCoffee

Dacă atingeți [☆] se accesează selecția „pregătire personalizată băuturi“. Se pot salva și accesa setările individuale pentru băuturile cu cafea (vezi capitolul „Băuturi personalizate“).

[⌘] Meniul

Deschideți meniul, atingând [⌘]. Se pot efectua setări și se pot accesa informații (vezi capitolul „Meniu“).

[☺] Service

Accesați selecția programelor de service, atingând [☺]. Executați programul dorit așa cum se descrie în capitolul „Programe de service“.



Meniul respectiv poate fi părăsit oricând dacă atingeți din nou [⌘], [☺] sau [☆].

Inelul de operare

Prin rotirea inelului de operare se navighează pe display sau se modifică parametrii.

Display informativ

Pe display-ul rotund se afișează băutura selectată, setările sau informațiile.

Display tactil (stânga și dreapta)

Pe ambele display-uri tactile se afișează diferite câmpuri, în funcție de setare. Un câmp se activează prin atingere pentru a se efectua setări sau a se modifica valori.

Punerea în funcțiune

Generalități

Umpleți recipientele corespunzătoare numai cu apă **rece**, curată, fără dioxid de carbon și exclusiv cu boabe de cafea **prăjite**. Nu folosiți boabe de cafea glasate, caramelizate sau cu alte adaosuri de zahăr deoarece acestea înfundă unitatea de infuzare.



Înainte de a putea fi pornit și utilizat, aparatul trebuie integrat și conectat corespunzător, în conformitate cu instrucțiunile de montare anexate.

Punerea în funcțiune a aparatului

- Îndepărtați foliile de protecție existente.



Important: Utilizați aparatul numai în spații ferite de îngheț. Dacă aparatul a fost transportat sau depozitat la temperaturi sub 0°C, așteptați minim 3 ore înainte de a-l pune în funcțiune.

- Prindeți ușa aparatului de mânerul încas-trat și deschideți-o.
- Extrageți rezervorul de apă, clătiți-l și umpleți-l cu apă proaspătă până la marcajul „max“.
- Introduceți rezervorul de apă la loc, până la limită.
- Scoateți recipientul pentru boabe, umpleți-l cu boabe de cafea și introduceți-l la loc.
- Poziționați întrerupătorul principal pe [I] și închideți ușa aparatului.

Aparatul se clătește și încălzește. Se activează panoul de comandă. Se afișează „Language“.



Important: Limba română nu există în opțiunea de selectare a limbii.

- Rotiți inelul de operare cu degetul, selectați „English” și atingeți câmpul [Water hardness].

i Setarea corectă a durității apei este importantă pentru ca aparatul să poată afișa la timp când este necesară decalcifierea. Duritatea presetată apei este pe treapta 4. Dacă în casă există o instalație de dedurizare a apei, vă rugăm să setați duritatea apei pe treapta 3. Vă puteți informa cu privire la duritatea apei și la serviciul public local de alimentare cu apă.

- Stabiliți duritatea apei cu ajutorul benzilor-tester atașate. Introduceți benzile-tester în apă pentru scurt timp și citiți rezultatul după 1 minut.

Treapta	Grad de duritate a apei	
	Germană (°dH)	Franceză (°fH)
1	1-7	1-13
2	8-14	14-25
3	15-21	26-38
4	22-30	39-54

- Rotiți inelul de operare cu degetul și setați duritatea măsurată a apei.
- În partea stângă se afișează [Home Connect], iar în partea dreaptă [Set-up complete].
- Pentru a conecta aparatul cu rețeaua WLAN (rețeaua locală) în acest moment, atingeți [Home Connect].
- Pentru a conecta aparatul cu rețeaua WLAN mai târziu, atingeți [Set-up complete]. Setările pentru limbă și duritatea apei sunt salvate.

i La selecția [Home Connect] vă rugăm să citiți descrierea detaliată din capitolul „Home Connect“.

Aparatul este pregătit pentru funcționare în momentul în care se afișează simbolurile pentru băuturi și se aprinde [coffee menu].

La fiecare debitare de băutură pornește ventilatorul întregat și după câteva minute se oprește. La prima utilizare, după executarea unui program de service sau dacă aparatul nu a fost pus în funcțiune timp mai îndelungat, prima băutură nu va avea încă aroma integrală și nu trebuie băută. După punerea în funcțiune a cafetierei, un caimac fin și consistent se obține abia după prepararea câtorva cești.

Deconectați aparatul.

- Apăsati pe [⏻]. Aparatul se clătește și comută pe modul de economisire a energiei.

Excepție: Dacă s-a debitat apă fierbinte, aparatul se oprește fără să se clătească.

- Pentru a opri aparatul complet, deschideți ușa aparatului și poziționați întrerupătorul principal pe [○].

i **Important:** Nu acționați întrerupătorul principal în timpul funcționării. Opriți aparatul numai dacă se află în modul de economisire a energiei pentru a putea fi spălat automat. Cafetiera este programată din fabrică cu setările standard pentru o funcționare optimă. După un timp selectat, aparatul comută automat pe modul de economisire a energiei și se clătește (durată setabilă, vezi „Switch off after“ la capitolul „Meniu“). Aparatul este dotat cu un senzor. Dacă există un recipient pentru lapte, la comutarea pe modul de economisire a energiei, pe display apare un afișaj corespunzător. Dacă există lapte în recipient, vă rugăm să-l păstrați în frigider.

Panoul de comandă

Se afișează informații sau se efectuează setări prin atingerea ecranului tactil și cu ajutorul inelului de operare.

Afișaj

Pe panoul de comandă se afișează băuturile selectate, setările, posibilitățile de setare și mesajele privitoare la starea de funcționare.





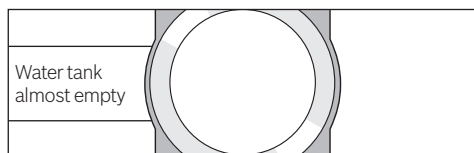

de ex. Selectarea băuturii



de ex. Informații



Informațiile dispar de pe ecran după utilizarea aparatului sau după scurt timp. Cu toate acestea, informația se păstrează pe display-ul informativ sub forma unui mic simbol.

-  Bean container almost empty
-  Water tank almost empty
-  Replace water filter
-  Cleaning programme urgently required!
-  Descaling programme urgently required!
-  Calc'nClean programme urgently required!

Solicitări de efectuare a unei operații

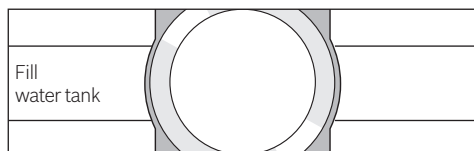

i Dacă s-a executat operația necesară, de ex. s-a umplut rezervorul de apă, mesajul corespunzător și simbolul dispar din nou de pe ecran.

Utilizarea

Pe panoul de comandă se navighează prin atingerea unor texte sau simboluri în combinație cu rotirea inelului de operare (pentru exemple vezi capitolul „Potrivirea băuturii”). La atingerea ecranului tactil emite un semnal sonor. Semnalul acustic se poate activa sau dezactiva (vezi capitolul „Meniu – Key tones”).

Pregătirea băuturii

Această cafetieră se poate utiliza cu boabe de cafea sau cu cafea măcinată (fără cafea solubilă).

Dacă se utilizează boabe de cafea, acestea se rășnesc proaspăt pentru fiecare proces de infuzare. Pentru o calitate optimă a boabelor, păstrați-le în ambalaje închise, în locuri răcoroase.

i **Important:** Umpleți rezervorul de apă zilnic cu apă proaspătă, rece, fără dioxid de carbon. Pentru funcționarea aparatului trebuie să existe întotdeauna apă suficientă în rezervorul cu apă.

Sugestie: Preîncălziți ceașca (ceștile), în mod special ceștile mici de Espresso, cu pereți groși, de ex., cu apă fierbinte.

Cu efectuarea câtorva setări, cafeaua se pregătește în două etape (vezi capitolul „Aroma Double Shot” și „Două cești în același timp”). Vă rugăm să așteptați finalizarea întregului proces.

Selectarea băuturii

Prin rotirea inelului de operare se pot selecta diverse băuturi:

Simbolul și denumirea pentru băutura selectată se afișează în mijlocul display-ului informativ.

Valorile setate actual, de exemplu, pentru tăria și temperatura cafelei se afișează pe ecranul tactil, în stânga și în dreapta.



Se pot selecta următoarele băuturi:

Ristretto
Espresso
Espresso Macchiato
Coffee
Cappuccino
Latte Macchiato
Caffe Latte
Milk froth
Warm milk
Hot water

Băutura selectată poate fi pregătită direct cu valorile presetate sau se poate potrivi în prealabil după preferințele individuale.

i Dacă aparatul este conectat la Home Connect, în cadrul aplicației „Coffeeworld” pot fi selectate și personalizate băuturi suplimentare. Ultima băutura selectată în cadrul aplicației „Coffeeworld” este afișată pe Display și aceasta poate fi configurată și achiziționată direct de pe aparat.

Potrivirea băuturii

Prin atingerea unuia dintre câmpurile afișate pe ecranul tactil, de ex. [∅] activați câmpul și [∅] își schimbă culoarea în roșu. Setarea se modifică prin rotirea inelului de operare. Atingeți din nou câmpul [∅] pentru a salva setarea.

Un exemplu:

Valorile pentru o ceașcă de „Coffee” se pot modifica după cum urmează:

- Rotiți inelul de operare și selectați „Coffee”.

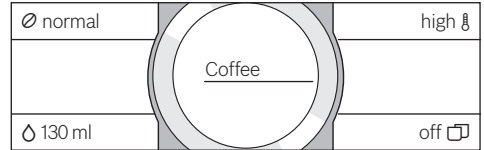

- Atingeți, de ex. câmpul [∅] pentru a-l activa și [∅] își schimbă culoarea în roșu.

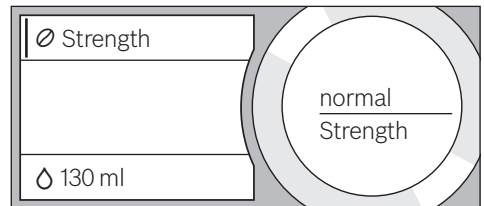

- Rotiți inelul de operare și setați tăria dorită a cafelei în mijlocul display-ului informativ, de ex. pe „very strong”.

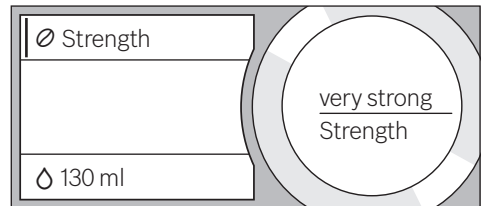

- Atingeți câmpul [∅].
- Rotiți inelul de operare și setați cantitatea de cafea dorită, de ex. „160 ml”.

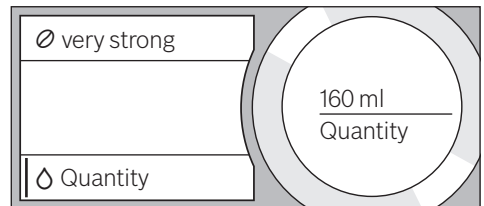

- Atingeți câmpul [∅].

- Rotiți inelul de operare și setați temperatura, de ex. „very high“.

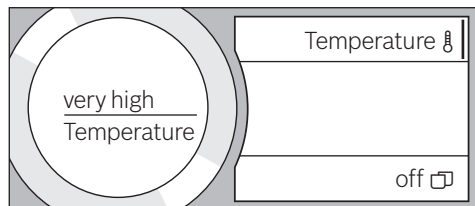

- Setările se salvează prin atingerea câmpului activ sau prin începerea debitării unei băuturi.

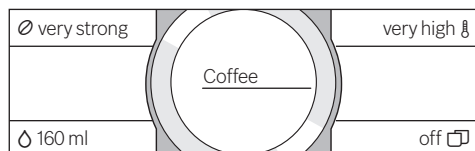

- În funcție de tipul de băutură se disting diferite posibilități de setare. De ex., pentru băuturile cu cafea se pot seta tăria cafelei, temperatura și cantitatea de cafea, iar pentru lapte se poate seta numai cantitatea de umplere.

Sunt posibile următoarele setări:

Tărie

very mild
mild
normal
strong
very strong
Double Shot
Double Shot+
Double Shot++



Aroma Double Shot

Cu cât cafeaua este infuzată mai mult timp, cu atât sunt eliberate mai multe substanțe amare și arome nedorite. Acest lucru are efect negativ asupra gustului și face cafeaua mai puțin digerabilă. Pentru cafele extra-tari, aparatul este dotat cu o funcție specială Aroma Double Shot. După prepararea unei jumătăți din cantitate, boabele de cafea sunt măcinate și infuzate din nou, astfel încât sunt eliberate numai substanțele aromatice gustoase și ușor digerabile.

Funcția Aroma Double Shot nu este disponibilă pentru Ristretto, Espresso Macchiato și pregătirea cafelei măcinate.

Cantitatea de umplere

Cantitatea de umplere diferă în funcție de tipul băuturii și se poate seta în pași de ml.



Cantitatea de umplere debitată poate fluctua în funcție de calitatea laptelui.

Temperatura aparatului

Valori pentru băuturile cu cafea:

normal
high
very high

Valori pentru apa fierbinte:

70°C White tea
80°C Green tea
90°C Black tea
Max Fruit tea





Dacă în decurs de cca. 30 de secunde nu se efectuează nicio comandă la aparat, aparatul părește automat modul de setare. Setările efectuate se memorează automat.

Două cești în același timp

Dacă atingeți [] se prepară două cești din băutura selectată, în același timp. Setarea se afișează sub formă de text, de ex. „2x Espresso“.

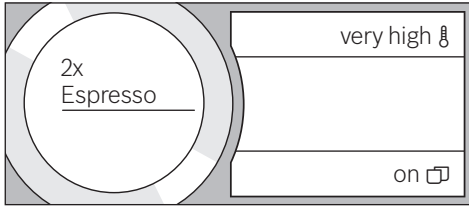
- Atingeți [].



- Așezați două cești, în stânga și în dreapta, sub orificiul de evacuare a băuturii.
- Apăsăți pe [] pentru a porni debitarea băuturii.

Se prepară băutura selectată și după aceea, se debitează în ambele cești.

i Pregătiți băutura în două etape (două procese de măcinare). Vă rugăm să așteptați finalizarea întregului proces. În cazul setărilor, „Aroma Double Shot” sau „Ground coffee” nu este posibilă obținerea a două cești de băutură în același timp.

Pregătirea cu boabe de cafea

Aparatul trebuie să fie gata de funcționare.

- Așezați o ceașcă sub orificiul de evacuare a băuturii.
- Rotiți inelul de operare și selectați „Ristretto”, „Espresso” sau „Coffee”.

Pe display se afișează băutura selectată și valorile presetate pentru această băutură.

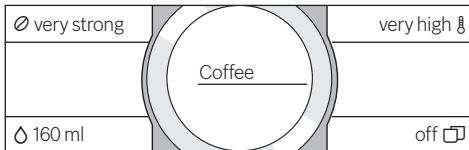

i Setările pot fi modificate așa cum se descrie în capitolul „Potrivirea băuturii”.

- Apăsăți pe [] pentru a porni debitarea băuturii.

Cafeaua este infuzată și după aceea se scurge în ceașcă.

Printr-o nouă apăsare pe [] puteți opri debitarea băuturii înainte de finalizare.

Pregătirea cu lapte

Această cafetieră este echipată cu o piesă integrată cu orificiu de evacuare a băuturii. Cu această dotare se pot pregăti băuturi cu cafea cu lapte sau cu spumă de lapte și lapte cald.



Pericol de arsuri!

Orificiul de evacuare a băuturii devine foarte fierbinte. După utilizare, aparatul se lasă mai întâi să se răcească și numai după aceea poate fi atins.

Recipient pentru lapte

Recipientul pentru lapte este conceput special pentru a fi utilizat împreună cu această cafetieră. Este conceput exclusiv pentru uz casnic și pentru păstrarea laptelui la frigider. Recipientul izolator păstrează laptele rece timp de câteva ore.



Important: Luați ceștile sau paharele înainte de a deschide ușa deoarece în caz contrar ar putea cădea.

Racordarea recipientului pentru lapte sau a unei cutii de lapte:

- Deschideți ușa aparatului.
- Scoateți capacul de la piesa cu orificiul de evacuare a băuturii prin față.
- Racordați și fixați furtunurile de lapte și piesa de conectare așa cum se indică în figură.

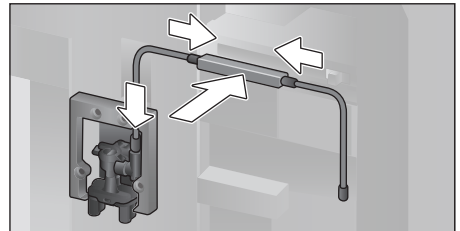

- Fixați capacul din față pe piesa cu orificiul de evacuare a băuturii.

- Cuplați furtunul de aspirare și introduceți-l în recipientul pentru lapte sau în cutia de lapte.

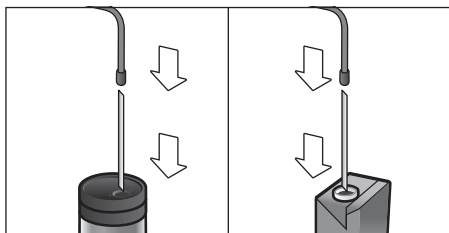

- Închideți ușa aparatului.

- i** Resturile de lapte uscate sunt dificil de îndepărtat. Din acest motiv trebuie curățate **obligatoriu** (vezi capitolul „Curățarea sistemului pentru lapte“).

Băutură de cafea cu lapte

- Așezați ceașca sau paharul sub orificiul de evacuare a băuturii.
- Rotiți inelul de operare și selectați „Espresso Macchiato“, „Cappuccino“, „Latte Macchiato“ sau „Caffe Latte“.

Pe display se afișează băutura selectată și valorile presetate pentru această băutură.

- i** Setările pot fi modificate așa cum se descrie în capitolul „Potrivirea băuturii“.

- Apăsați pe [▷] pentru a porni debitarea băuturii.

Mai întâi, în ceașcă, respectiv în pahar va fi debitat laptele. În continuare, cafeaua este infuzată și se scurge în ceașcă, respectiv în pahar. Printr-o nouă apăsare pe [▷] puteți opri etapa actuală a procesului înainte de finalizare.

Spumă de lapte sau lapte cald

- Așezați ceașca sau paharul sub orificiul de evacuare a băuturii.
- Rotiți inelul de operare și selectați „Milk froth“ sau „Warm milk“.

- i** Setările pot fi modificate așa cum se descrie în capitolul „Potrivirea băuturii“.

- Apăsați pe [▷] pentru a porni debitarea băuturii.

Spuma de lapte sau laptele cald curge din orificiul de evacuare a băuturii. Printr-o nouă apăsare pe [▷] puteți opri procesul înainte de finalizare.

Pregătirea cu cafea măcinată

- i** La pregătirea cu cafea măcinată nu sunt disponibile setarea tăriei și debitarea concomitentă în două cești.

Important: Luați ceștile sau paharele înainte de a deschide ușa deoarece în caz contrar ar putea cădea.

Aparatul trebuie să fie gata de funcționare.

- Deschideți ușa aparatului.
- Extrageți sertarul pentru pulbere. Sertarul pentru pulbere trebuie să fie uscat.
- Umpleți cu cafea măcinată (maxim 2 linguri rase); fără să presați.

- i** **Atenție!** Nu umpleți cu boabe sau cafea solubilă.

- Montați sertarul pentru pulbere.
- Închideți ușa aparatului.

- i** Dacă în decurs de 90 de secunde nu se obține deloc cafea, compartimentul de infuzare se golește automat pentru a preveni o supraacumulare. Aparatul clătește.

- Așezați ceașca sub orificiul de evacuare a băuturii.
- Rotiți inelul de operare și selectați o băutură cu cafea sau o băutură cu cafea cu lapte.

Pe display se afișează băutura selectată, o lingură de măsură pentru cafea măcinată și valorile presetate pentru această băutură.

- i** Setările pot fi modificate așa cum se descrie în capitolul „Potrivirea băuturii“.

- i** Pentru băuturile cu cafea cu lapte să respectați instrucțiunile din capitolul „Pregătirea cu lapte“.

- Apăsați pe [▷] pentru a porni debitarea băuturii.

Cafeaua este infuzată și după aceea se scurge în ceașcă. La selectarea băuturilor de cafea cu lapte, mai întâi se debitează laptele și după aceea se infuzează cafeaua.

i Pentru a prepara o altă băutură cu cafea măcinată repetați procesul.

Prepararea apei fierbinți



Pericol de arsuri!

Orificiul de evacuare a băuturii devine foarte fierbinte. După utilizare, aparatul se lasă mai întâi să se răcească și numai după aceea poate fi atins.

Aparatul trebuie să fie gata de funcționare.

- Extrageți furtunul de lapte din recipientul pentru lapte.
- Îndepărtați resturile de lapte sau de cafea de la scurgere.
- Așezați ceașca sau paharul sub orificiul de evacuare a băuturii.
- Rotiți inelul de operare și selectați „Hot water“.

i Setările pot fi modificate așa cum se descrie în capitolul „Potrivirea băuturii“.

- Apăsăți pe [>] pentru a porni debitarea băuturii.
- Dacă nu este detectat recipientul pentru lapte din aparat se afișează mesajul următor: „Milk hose separated from milk container?“.
- Dacă mai este racordat furtunul de lapte, să-l scoateți și să atingeți [Yes] pe display.

Apa fierbinte curge din orificiul de evacuare a băuturii. Printr-o nouă apăsare pe [>] puteți opri procesul înainte de finalizare.

Băuturi personalizate

Dacă atingeți [☆], se deschide selecția pentru băuturi personalizate. Pot fi folosite maxim 8 poziții din memorie. Băuturile preferate, cele debitate frecvent se pot salva aici cu toate setările lor.

i Meniul poate fi părăsit oricând, fără a salva setările, dacă atingeți [☆].

Crearea sau modificare unei băuturi

- Atingeți [☆]. Se afișează selectarea pozițiilor din memorie.
- Rotiți inelul de operare și selectați o poziție neocupată din memorie (pahar gol) pentru crearea unei băuturi sau o poziție ocupată din memorie pentru modificarea sau ștergerea unei băuturi preferate.
- În cazul unei poziții neocupate din memorie selectați [new] sau selectați [Details] pentru o poziție ocupată din memorie.

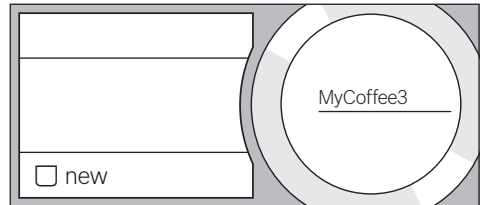

Se afișează meniul pentru potrivirea băuturii. Se afișează ultima băutură debitată cu ultimele setări selectate.

- În cazul în care nu trebuie salvată ultima băutură debitată, rotiți inelul de operare și selectați o altă băutură.
- De fiecare dată atingeți setarea, care trebuie modificată, rotiți inelul de operare și ajustați valorile în funcție de propriile preferințe.

În funcție de selecție se afișează și alte posibilități de setare.

- Atingeți [Further details | Save] pentru a efectua alte setări.

i La băuturile cu lapte se poate seta raportul de amestec dintre cafea și lapte.

- Setările se pot memora cu o denumire individuală. Atingeți [Name]. Se deschide o mască pentru introducerea denumirii.

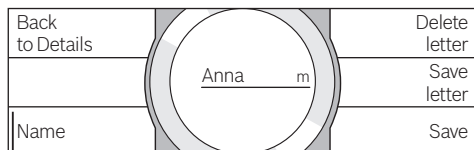

- Rotiți inelul de operare și selectați o literă sau un simbol.
- Atingeți [Save letter] pentru confirmarea literei selectate sau [Delete letter] pentru ștergere.
- Selectați alte litere sau simboluri și confirmați.
- Cu [Save] se preiau datele introduse. Se afișează meniul de selectare.
- Atingeți [☆] pentru a părăsi meniul.

Ștergerea băuturii

- Atingeți [☆]
- Rotiți inelul de operare și selectați poziția neocupată din memorie.
- Atingeți [Details] și [Further details | Save].
- Atingeți [Delete beverage] și după aceea [Delete].

Poziția din memorie este liberă din nou.

Selectarea și debitarea unei băuturi personalizate

- Atingeți [☆]. Se afișează selectarea pozițiilor din memorie.
- Rotiți inelul de operare și selectați poziția dorită din memorie.
- Așezați ceașca sau paharul sub orificiul de evacuare a băuturii.
- Apăsați pe [▷] pentru a porni debitarea băuturii.

Reglarea gradului de măcinare

Această cafetieră este echipată cu o râșniță reglabilă. Gradul de măcinare a cafelei poate fi modificat individual.

- Deschideți ușa aparatului.
- Selectați cu cursorul reglajul gradului de măcinare între cafea măcinată fin ☼ și cafea măcinată grosier ☼.

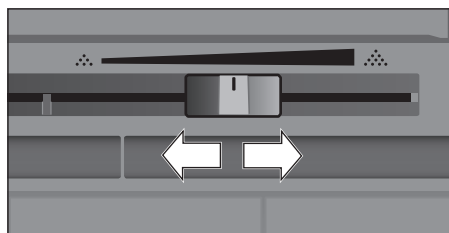

- Închideți ușa aparatului la loc.

i În cazul boabelor prăjite închise la culoare, selectați un grad de măcinare mai fin, iar în cazul boabelor de culoare deschisă optați pentru un grad de măcinare mai grosier.

Sugestie: Efectuați numai mici modificări ale reglajului gradului de măcinare.

Noua setare este pusă în aplicare abia de la a doua ceașcă de cafea.

Dacă pe display se afișează mesajul „Select a coarser degree of grinding“, înseamnă că boabele de cafea sunt măcinate prea fin. Setati un grad de măcinare mai grosier.

Sistemul de siguranță împotriva accesului copiilor

Aparatul se poate bloca pentru a proteja copiii de arsuri și opăriri.

- Atingeți [🔒] pentru cel puțin 4 secunde. Pe display apare pentru scurt timp „Child-proof lock activated“.

Acum nu mai este posibilă efectuarea niciunei comenzi, se poate apăsa numai pe [🔒].

- Pentru a dezactiva protecția împotriva accesului copiilor, atingeți [] timp de cel puțin 4 secunde.

Pe display apare pentru scurt timp „Child-proof lock deactivated“.

Meniu

Meniul servește la modificarea setărilor individuale, la accesarea informațiilor sau la pornirea proceselor.

- Deschideți meniul, atingând [].
- Pe ecranele tactile se afișează diferitele posibilități de setare, iar pe display-ul informativ rotund apare setarea actuală.



Navigare prin meniul:

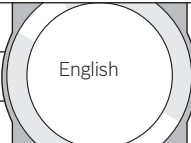

Dacă atingeți de ex. opțiunea limbă, se activează posibilitatea de setare corespunzătoare și se marchează cu roșu. Rotiți inelul de operare și efectuați setările, de ex. „English“. Dacă atingeți [Next] se afișează și alte posibilități de setare.

Language		Illumination
Water hardness		Brightness illumination
Switch off after		Next >

De exemplu:

Setarea opririi automate a aparatului la 15 minute:

- Atingeți []. Se deschide meniul.
 - Atingeți [Switch off after], câmpul este marcat cu roșu.
 - Rotiți inelul de operare și selectați „00h15m“.
 - Atingeți []. Se afișează [Save] și [Do not save].
 - Atingeți [Save]. Reglajul este salvat.
- Pe display se afișează selectarea băuturii.

-  Meniul poate fi părăsit oricând dacă atingeți []. Dacă în decurs de cca. 30 de secunde nu are loc nicio introducere, meniul se închide automat, însă reglările nu se vor salva.

Pot fi făcute următoarele reglări:

Language

Setarea limbii care să fie afișate pe display.

Water hardness

Setare pentru duritatea locală a apei.

Se poate alege de la nivelul „1 (soft)“ până la „4 (very hard)“. Duritatea presetată a apei este „4 (very hard)“.

-  Setarea corectă a durității apei este importantă pentru ca aparatul să poată afișa la timp când este necesară decalcifierea.

Duritatea apei se poate măsura cu benzile-tester anexate sau vă puteți informa cu privire la duritatea apei și la serviciul public local de alimentare cu apă. Dacă în casă există o instalație de dedurizare a apei, vă rugăm să setați „Softening device“.

Water filter

Dacă s-a montat, s-a înlocuit, respectiv s-a scos un filtru de apă, în meniul trebuie efectuată în mod corespunzător setarea „Insert“, „Replace“ sau „Remove“.

-  Utilizarea unui filtru de apă reduce formarea depunerilor de calcar, diminuează impurificarea apei și îmbunătățește gustul cafelei. Filtrele de apă se pot procura din magazinele de specialitate și de la Serviciul pentru clienți (vezi capitolul „Accesorii“).

Montarea sau înlocuirea filtrului de apă:

Înainte de a putea utiliza un nou filtru de apă, filtrul trebuie clătit.

- Rotiți inelul de operare și selectați „Insert“ sau „Replace“.
- Împingeți filtrul de apă în degajarea din rezervorul de apă.

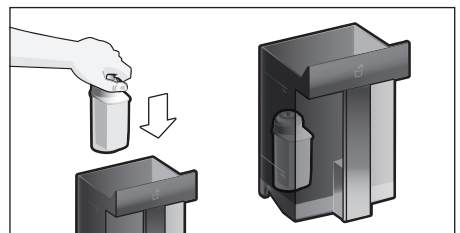

- Umpleți rezervorul de apă cu apă până la marcajul „max“.
- Extrageți furtunul de lapte din recipientul pentru lapte și închideți ușa.

 **Atenție:** Să nu prindeți furtunul când închideți ușa.

■ Așezați un vas cu capacitate de 0,5 l sub orificiul de evacuare.

■ Apăsăți pe [].

Acum, apa curge prin filtru pentru a-l clăti.

■ După aceea goliți vasul.

Aparatul este pregătit pentru funcționare din nou.

 Prin clătirea filtrului se activează în același timp setarea pentru afișajul de schimbare a filtrului.

După afișarea mesajului „Replace water filter“ sau cel târziu după 2 luni, eficacitatea filtrului se reduce la minimum. Filtrul trebuie schimbat din motive de igienă și pentru a nu se depune calcar pe aparat (aparatură poate fi deteriorată).

■ Dacă nu se montează un filtru nou, selectați setarea „Remove“ și apăsați pe [].

Se afișează „Remove filter, reinsert water tank, close door“.

 Dacă aparatul nu a fost utilizat pe o perioadă mai îndelungată (de ex. concediu), filtrul montat trebuie clătit înainte de prima utilizare a aparatului. În acest scop debitați pur și simplu o ceașcă de apă fierbinte.

Puteți citi informații suplimentare despre filtrul de apă în instrucțiunile pentru filtru anexate.

Home Connect

Setările pentru conexiunea cu rețeaua WLAN (rețea locală) și terminalele mobile (consultați capitolul „Home Connect“).

Switch off after

Setarea intervalului de timp, după care aparatul se clătește automat după ultima băutură preparată și se oprește.

Pot fi selectate valori de la 15 minute până la 8 ore. Timpul presetat este de 30 de minute.

Illumination

Setarea iluminatului orificiului de evacuare a băuturii. Puteți selecta „On“, „when in use“ sau „Off“.

Brightness illumination

Setarea luminozității iluminatului orificiului de evacuare a băuturii. Se poate alege de la „Level 1“ până la „Level 10“.

Brightness display

Setarea luminozității display-ului.

Key tones

Activarea sau dezactivarea semnalelor acustice.

Clock

Posibilitatea de afișare a orei „Off“ sau „Digital“ (pornit). Această setare se poate efectua la punctul de meniu Time.

 Setarea pentru oră se șterge după ce aparatul a fost deconectat de la întrerupătorul principal sau în urma unei pene de curent.

Time

Setarea orei actuale.

Frost protection

Program de service pentru prevenirea deteriorărilor care ar putea fi cauzate de îngheț în timpul transportului sau la depozitare. Pentru aceasta, aparatul se golește complet.

■ Goliți rezervorul de apă și introduceți-l la loc.

■ Extrageți recipientul pentru lapte, dacă există și închideți ușa. Aparatură golește automat sistemul de tuburi.

■ Goliți tava de colectare pentru picături și montați-o la loc.

Beverage info

Afișează câte băuturi au fost preparate de la punerea în funcțiune.

Factory settings

Resetarea tuturor setărilor proprii la starea de livrare din fabrică.

■ Confirmați atingând [Reset] sau anulați cu [Do not reset].

Home Connect

Această cafetieră este compatibilă Wi Fi și poate fi comandată de la distanță printr-un terminal mobil (de exemplu, tabletă, smartphone). Aplicația Home Connect oferă funcții suplimentare, care sunt o completare optimă a aparatului conectat în rețea.

Dacă aparatul nu este conectat cu rețeaua WLAN (rețeaua locală), aparatul funcționează ca o cafetieră fără conexiune la rețea și poate fi operat în mod obișnuit, prin intermediul display-ului.

Observație importantă:

Router-ul rețelei locale trebuie să funcționeze în intervalul de frecvență de 2,4 GHz. Verificați și, dacă este cazul, ajustați.

Accesibilitatea funcției Home Connect depinde de accesibilitatea serviciilor Home Connect în țara dumneavoastră. Serviciile Home Connect nu sunt disponibile în toate țările. Mai multe informații pe această temă se găsesc la www.home-connect.com.

i Accesibilitatea funcției Home Connect depinde de accesibilitatea serviciilor Home Connect în țara dumneavoastră. Serviciile Home Connect nu sunt disponibile în toate țările. Mai multe informații pe această temă se găsesc la www.home-connect.com.

i Vă rugăm să respectați instrucțiunile de siguranță de la începutul acestor instrucțiuni de utilizare și să vă asigurați că acestea sunt respectate și ulterior, atunci când operați aparatul prin intermediul aplicației Home Connect fără a vă afla acasă. Vă rugăm să respectați de asemenea, și instrucțiunile din aplicația Home Connect.

i Operarea de la aparat are întotdeauna prioritate, iar în acest timp nu este posibilă operarea prin aplicația Home Connect.

Instalarea

Pentru a putea realiza setări prin intermediul Home Connect, aplicația Home Connect trebuie să fie instalată pe terminalul dvs. mobil (de exemplu, tabletă, smartphone). Pentru aceasta vă rugăm să respectați documentele de la Home Connect, livrate împreună cu aparatul. Pentru a realiza setările, urmați pașii indicați de aplicație.

Înregistrarea aparatului în rețeaua WLAN se poate efectua direct la prima punere în funcțiune a cafetierei sau prin intermediul meniului (mai întâi atingeți [] pentru a deschide meniul):

- Atingeți [Home Connect].
- Atingeți [Wi-Fi] pentru a porni comunicația radio. Pe display se afișează „Wi-Fi on”.
- Atingeți [Home Connect]. Se afișează selecția [Connect automatically] și [Manually connect].

i Dacă routerul dispune de o funcționalitate WPS, vă rugăm să selectați [Connect automatically].

Conexiune automată cu rețeaua WLAN (rețeaua locală)

- Atingeți [Connect automatically]. Pe display se afișează [Automatic network connection].
- În decurs de câteva minute apăsați butonul WPS de la routerul rețelei locale și așteptați până când pe display-ul cafetierei se afișează “Network connection successful”.
- Deschideți aplicația pe terminalul mobil.
- Atingeți [Connect with app]. Cafetiera se conectează cu aplicația.
- Așteptați până când pe display se aprinde pentru scurt timp [Successfully connected with app].
- Atingeți [Remote start]. Se afișează un mesaj de avertizare.
- Atingeți [Next] și citiți mesajul de avertizare.
- Atingeți [confirm].

Cu un terminal mobil, cafetiera poate fi utilizată acum prin intermediul aplicației, cu totalitatea funcțiilor sale.

i În cazul selecției [Remote start] - [Deactivate] în aplicația Home Connect se afișează exclusiv stările de funcționare ale cafetierei. Se pot efectua setări, dar nu puteți porni debitarea băuturilor.

Conexiune manuală cu rețeaua WLAN (rețeaua locală)

- Atingeți [Manually connect]. La cafetieră se instalează o rețea WLAN proprie, care poate fi accesată cu tableta sau smartphone-ul. Pe display se afișează SSID (numele) și parola (key) acestei rețele.
- Înregistrați terminalul mobil în rețeaua cafetierei cu SSID "HomeConnect" și parola "HomeConnect".
- Porniți aplicația la terminalul mobil și respectați instrucțiunile pentru înregistrarea rețelei din aplicație și instrucțiunile din documentația furnizată odată cu aplicația Home Connect.

Procesul de înregistrare s-a încheiat dacă pe display-ul cafetierei se aprinde pentru scurt timp "Network connection successful".

- Atingeți [Connect with app]. Suplimentar trebuie să deschideți aplicația și pe terminalul mobil. Cafetiera se conectează cu aplicația.
- Așteptați până când pe display se aprinde pentru scurt timp [Successfully connected with app].
- Atingeți [Remote start]. Se afișează un mesaj de avertizare.
- Atingeți [Next] și citiți mesajul de avertizare.
- Atingeți [confirm].

Cu un terminal mobil, cafetiera poate fi utilizată acum prin intermediul aplicației, cu totalitatea funcțiilor sale.

i În cazul selecției [Remote start] - [Deactivate] în aplicația Home Connect se afișează exclusiv stările de funcționare ale cafetierei. Se pot efectua setări, dar nu puteți porni debitarea băuturilor.

Pornirea și oprirea Wi-Fi

În funcție de necesități, Wi-Fi se poate comuta pe „On” sau „Off” (de exemplu, în concediu).

i Informațiile despre rețea nu se pierd după deconectare.

După pornire așteptați câteva secunde până la reconectarea cafetierei cu rețeaua WLAN.

În modul de funcționare standby conectat la rețea, aparatul dvs. necesită max. 2 W.

- Atingeți [🔍] pentru a deschide meniul.
- Atingeți [Home Connect].
- Atingeți [Wi-Fi] pentru a comuta modul radio pe „On”, respectiv pe „Off”.

Alte setări

Home Connect se poate adapta în orice moment la necesitățile individuale.

Observație: cafetiera trebuie conectată cu rețeaua WLAN.

Decuplarea conexiunii

Cafetiera se poate decupla de la rețeaua WLAN în orice moment.

i În cazul în care cafetiera este decuplată de la rețeaua WLAN, nu este posibilă operarea prin Home Connect.

- Atingeți [🔍] pentru a deschide meniul.
- Atingeți [Home Connect].
- Atingeți [Disconnect from network].

Conexiunea la rețea și aplicația sunt dezactivate. Wi-Fi și Remote start sunt deconectate.

i Informațiile despre rețeaua WLAN se șterg.

Conectare la aplicație

Aplicația Home Connect poate fi instalată pe oricât de multe terminale mobile și acestea se conectează la cafetieră.

Cafetiera trebuie să fie conectată deja cu rețeaua WLAN.

- Deschideți aplicația pe terminalul mobil.
- Atingeți [] pentru a deschide meniul.
- Atingeți [Home Connect].
- Pentru a conecta aparatul cu aplicația atingeți [Connect with app]

Remote start

De exemplu, dacă trebuie să porniți debitarea unei băuturi prin intermediul unui terminal mobil, trebuie să activați Remote start.



Pericol de arsuri!

În cazul în care Remote start nu este supravegheat, se pot produce arsuri ale persoanelor, dacă acestea introduc mâinile sub orificiul de scurgere a cafelei, în timpul debitării băuturilor. Din acest motiv trebuie să vă asigurați că în cazul în care Remote start nu este supravegheat, nu pot fi periclitate persoanele, în mod special copiii sau obiectele.



Caseta text [Remote start] este vizibilă numai în momentul în care conexiunea cu Home Connect a fost dezactivată cu succes.



Dacă este dezactivat Remote start, în aplicația Home Connect se afișează exclusiv stările de funcționare ale cafetierei.

- Atingeți [] pentru a deschide meniul.
- Atingeți [Home Connect].
- Atingeți [Remote start] pentru a comuta funcția de pornire de la distanță pe „On“, respectiv pe „Off“.

Informații despre aparate

Afișarea informațiilor despre rețea și despre aparate

- Atingeți [] pentru a deschide meniul.
- Atingeți [Home Connect].
- Atingeți [appliance Info]. Pentru câteva secunde se afișează SSID, IP, adresa MAC și numărul de serie al aparatului.

Display

Pe Display, în colțul din dreapta sus, starea Home Connect este indicată cu ajutorul unui simbol:



Conectat la rețea



Nu este conectat la rețea



Nu există conexiune la server

Telediagnoza

În caz de defecțiuni, unitatea service abilitată poate accesa aparatul dumneavoastră prin intermediul telediagnozei. Contactați unitatea service abilitată și asigurați-vă că aparatul dumneavoastră este conectat la serverul Home Connect și verificați dacă serviciul de telediagnoză este disponibil în țara dumneavoastră.

Pentru informații suplimentare privind disponibilitatea serviciului de telediagnoză în țara dumneavoastră, accesați pagina web Home Connect prin intermediul funcției Asistență și suport: www.home-connect.com

Observație privind protecția datelor

La prima conectare a cafetierei la o rețea WLAN conectată la Internet, cafetiera transmite următoarele categorii de date către serverul Home Connect (prima înregistrare):

- Identificarea unică a aparatului (constând din codurile aparatului și adresa MAC a modulului de comunicație Wi-Fi integrat).
- Certificatul de securitate al modulului de comunicație Wi-Fi (pentru securizarea conexiunii din punct de vedere al tehnicii informaționale).

- Versiunea actuală de software și hardware a cafetierei.
- Stadiul unei eventuale reveniri anterioare la setările din fabrică.

Această primă înregistrare pregătește utilizarea funcționalităților Home Connect și este necesară abia în momentul în care doriți să folosiți pentru prima dată funcționalitățile Home Connect.

i Vă rugăm să luați în considerare faptul că funcționalitățile Home Connect pot fi utilizate doar în legătură cu aplicația Home Connect. Informațiile referitoare la protecția datelor pot fi consultate în aplicația Home Connect.

Declarație de conformitate

Prin prezenta, Robert Bosch Hausgeräte GmbH declară că aparatul dotat cu funcționalitatea Home Connect este în conformitate cu cerințele de bază și cu celelalte dispoziții relevante ale Directivei 2014/53/UE.

O declarație de conformitate RED detaliată se găsește pe Internet, la adresa www.bosch-home.com, pe pagina de produs a aparatului dvs., în secțiunea rezervată documentelor suplimentare.

Banda de 2,4 GHz: 100 mW max.

Îngrijirea și curățarea zilnică



Pericol de electrocutare!

Să nu cufundați niciodată aparatul în apă. Nu utilizați aparate de curățare cu aburi.

- Ștergeți carcasa cu o lavetă moale, umedă.
- Ștergeți panoul de comandă cu o lavetă din microfibră.
- Nu utilizați agenți de curățare cu conținut de alcool sau alcool etilic.

- Nu utilizați lavete abrazive sau detergenți caustici.

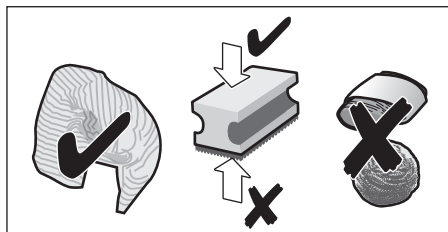

- Îndepărtați întotdeauna imediat reziduurile de calcar, cafea, lapte, detergent și detartrant. Aceste reziduuri pot conduce la coroziune.

i Noile lavete absorbante se pot acumula săruri. Sărurile pot produce depuneri pe suprafața oțelului inoxidabil și din acest motiv, lavetele trebuie clătite temeinic înainte de utilizare.

- Deschideți ușa și trageți în față tava de colectare pentru picături.
- Scoateți capacul de la tava de colectare pentru picături și recipientul de zaț.
- Goliți, curățați și uscați componentele individuale.

i **Important:** Tava de colectare pentru picături și recipientul de zaț trebuie golite și curățate zilnic pentru a preveni formarea depunerilor.

- Extrageți sertarul pentru pulbere, curățați-l sub apa de la robinet și uscați-l bine.

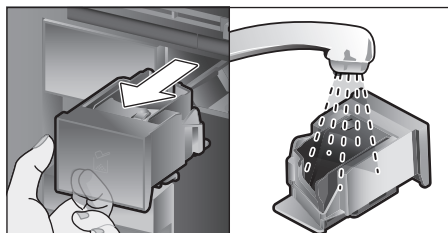

- Ștergeți și uscați interiorul aparatului (suportul tăvii de colectare pentru picături și sertarul pentru pulbere) și tăvița de captare a tabletei.
- Montați piesele uscate, de exemplu sertarul pentru pulbere.

Următoarele componente nu se spală în mașina de spălat vase:

sertarul pentru accesorii, rezervorul de apă, capacul rezervorului de apă, capacul de la orificiul de evacuare a băuturii, recipientul pentru boabe, capacul recipientului pentru boabe, piesa metalică de conectare, sertarul pentru pulbere, capacul de protecție al unității de infuzare, unitatea de infuzare și recipientul pentru lapte.

Următoarele componente se pot spăla în mașina de spălat vase:

Placa pentru picături, tăvița pentru tablete, tava de colectare pentru picături, capacul tăvii de colectare pentru picături, recipientul de zaț, furtunurile de lapte, tuburile de aspirare, piesele individuale de la orificiul de evacuare a băuturii, lingura de măsură pentru cafea măcinată și capacul recipientului pentru lapte.

 Când aparatul este pornit în stare rece sau este oprit după debitarea cafelei, se clătește automat. În acest mod, sistemul se curăță automat.

Important: Dacă aparatul nu se utilizează pe o perioadă de timp mai îndelungată (de ex. în concediu), curățați în prealabil, temeinic întregul aparat, inclusiv sistemul pentru lapte, sertarul pentru pulbere și unitatea de infuzare.

Curățarea sistemului pentru lapte

Sistemul pentru lapte se curăță imediat după pregătirea unei băuturi cu lapte, cu un jet de abur scurt.

 **Sugestie:** Pentru o curățare deosebit de temeinică, sistemul pentru lapte poate fi clătit suplimentar, cu apă (vezi capitolul „Clătirea sistemului pentru lapte”).

Important: Curățați săptămânal sistemul pentru lapte, în mod manual, iar dacă este necesar, și mai des (vezi capitolul „Curățarea manuală a sistemului pentru lapte”).





Pericol de arsuri!

Orificiul de evacuare a băuturii devine foarte fierbinte. După utilizare, aparatul se lasă mai întâi să se răcească și numai după aceea poate fi atins.

Clătirea sistemului pentru lapte

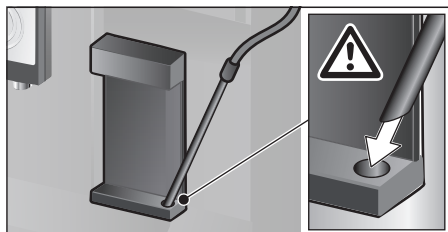
- Atingeți [].
- Atingeți [Rinse milk system] pentru a selecta programul.
- Deschideți ușa și scoateți tubul de aspirare din recipientul pentru lapte.
- Ștergeți tubul de aspirare și introduceți capătul tubului de aspirare în orificiul recipientului de zaț.



- Închideți ușa. Atenție, să nu prindeți furtunul de lapte.
 - Așezați un pahar gol sub orificiul de evacuare a băuturii.
 - Apăsați pe [].
- Sistemul pentru lapte se clătește cu apă.
- După aceea goliți paharul.
 - Atingeți [] pentru a părăsi programul.

Curățarea manuală a sistemului pentru lapte

Demontați sistemul pentru lapte pentru a-l curăța:

- Împingeți piesa cu orificiul de evacuare a băuturii complet în jos și scoateți capacul prin față.

- Apăsați în jos maneta cu închidere rapidă din stânga, de la orificiul de evacuare a băuturii și scoateți piesa cu orificiul de evacuare a băuturii prin față.

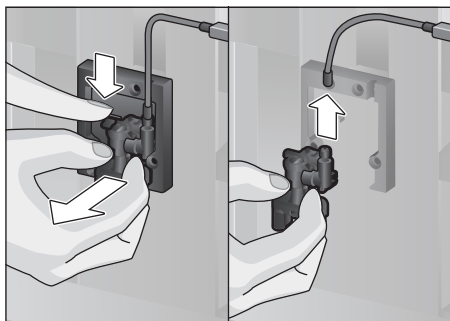

- Extrageți furtunul de lapte. Demontați piesa superioară și piesa inferioară de la orificiul de evacuare a băuturii.

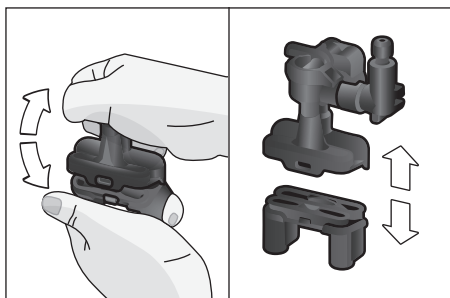

- Scoateți furtunurile de lapte, piesa de conectare și tubul de aspirare.

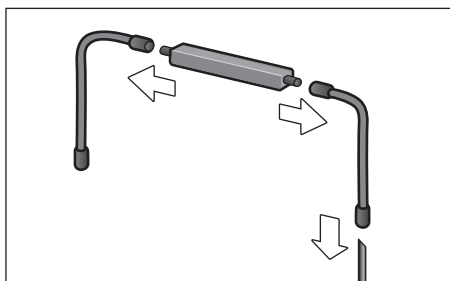

- Curățați componentele individuale cu soluție de detergent și cu o lavetă moale.
- Clătiți toate piesele cu apă curată și uscați-le.

- Reasamblați piesele individuale (vezi și Instrucțiuni pe scurt).

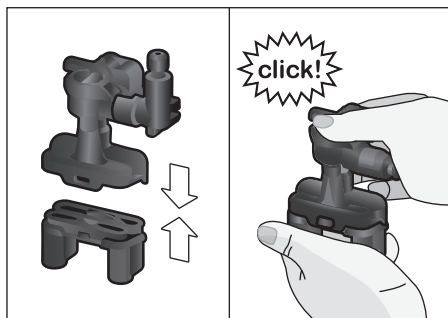

- Cuplați din față piesa cu orificiul de evacuare a băuturii pe cele trei racorduri.
- Așezați capacul.

Curățarea recipientului pentru lapte

Din motive de igienă, recipientul pentru lapte trebuie curățat cu regularitate. Doar piesele individuale ale capacului pot fi spălate în mașina de spălat vase. Curățați manual recipientul pentru lapte din oțel inoxidabil, cu un detergent delicat.

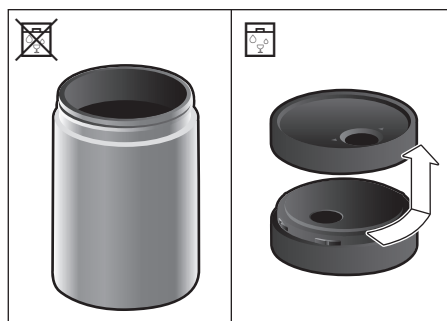

Curățarea unității de infuzare

(vezi și Instrucțiuni pe scurt)

Suplimentar față de programul automat de curățare, unitatea de infuzare trebuie scoasă zilnic pentru curățare.

- Deschideți ușa aparatului.
- Opriti complet aparatul de la întrerupătorul principal [O/I].
- Scoateți capacul de protecție de la unitatea de infuzare.
- Extrageți recipientul de zață.

- Împingeți dispozitivul roșu de blocare de la unitatea de infuzare, complet la stânga, pe .
- Apăsați maneta de evacuare complet în jos. Unitatea de infuzare se desprinde.
- Prindeți unitatea de infuzare de mânerul încastat și extrageți-o cu atenție.
- Scoateți capacul unității de infuzare și curățați-l temeinic, sub apa de la robinet.

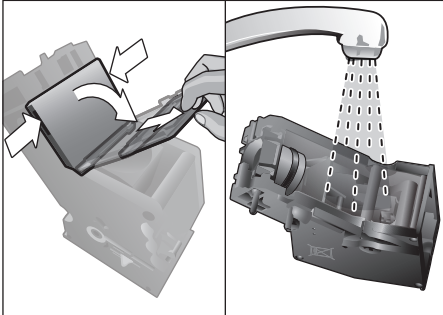

- Curățați temeinic sita unității de infuzare, sub jet de apă.

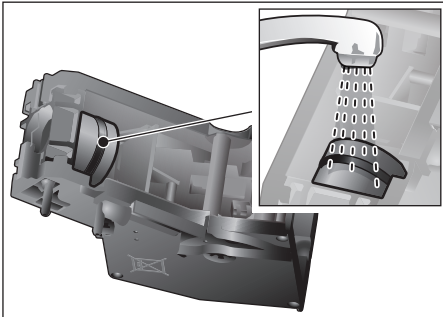

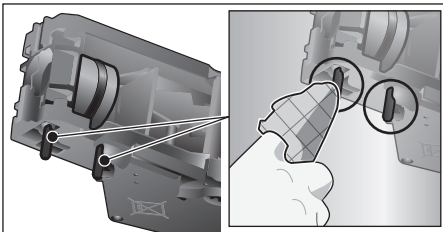

- Curățați temeinic pivotul de racordare a unității de infuzare.



 **Important:** Curățați fără detergent de vase și nu spălați în mașina de spălat vase.

- Ștergeți temeinic interiorul aparatului cu o lavetă umedă și îndepărtați eventual resturile de cafea.
- Lăsați unitatea de infuzare și interiorul aparatului să se usuce.
- Reașezați capacul pe unitatea de infuzare.
- Împingeți unitatea de infuzare până la limită în aparat și apăsați-o pe mijloc până se fixează făcând un zgomot.

i Important: Înainte de montare, dispozitivul roșu de blocare trebuie să fie poziționat complet în stânga, pe  (vezi figura E).

- Împingeți maneta de evacuare complet în sus și dispozitivul roșu de blocare, complet în dreapta, pe .
- Introduceți recipientul de zaț.
- Montați la loc capacul de protecție.
- Închideți ușa aparatului.

Programe de service

(vezi și Instrucțiuni pe scurt)

La anumite intervale de timp, pe display se afișează fie

„Cleaning programme urgently required!”, sau „Descaling programme urgently required!” sau „Calc’nClean programme urgently required!”.

Aparatul trebuie curățat neîntârziat cu ajutorul programului corespunzător sau trebuie decalcifiat. Procesele de decalcifiere și curățare pot fi reunite prin intermediul funcției Calc’nClean (vezi capitolul „Calc’nClean”). Dacă programul de service nu se execută conform instrucțiunilor, aparatul se poate deteriora.

i Important: Dacă aparatul nu este decalcifiat la timp, se afișează „Descaling programme is overdue. Device will shortly be locked.”. Executați imediat procesul de decalcifiere, conform instrucțiunilor primite. Dacă aparatul este blocat, se poate utiliza din nou după executarea cu succes a procesului de decalcifiere.

Pentru a afișa câte băuturi mai pot fi debitate, înainte de a executa un program de service, se procedează după cum urmează:

- Atingeți [☺]

Se afișează programele de service.

De exemplu, contorul „Descaling programme necessary in 28 cups“, furnizează informații despre momentul în care respectivul program trebuie executat din nou.



Atenție!

La fiecare program de service utilizați agenți de decalcifiere și detergenți conform instrucțiunilor și respectați instrucțiunile de siguranță (corespunzătoare). Să nu întrerupeți programul de service în nicio situație! Nu beți lichidele! Pentru decalcifiere nu folosiți niciodată acid citric, oțet sau agenți pe bază de acid oțet. Să nu introduceți în nicio situație, tabletele de decalcifiere sau alți agenți de decalcifiere în sertarul pentru pulbere!



Important:

Înainte de pornirea programului de service corespunzător (decalcifiere, curățare sau Calc'nClean), scoateți unitatea de infuzare, curățați-o conform instrucțiunilor și introduceți-o la loc. Atenție, să nu prindeți furtunul de lapte când închideți ușa. După încheierea programului de service respectiv, ștergeți aparatul cu o lavetă moale, umedă, pentru a îndepărta imediat resturile de soluție de decalcifiere și de soluție de curățare. Aceste reziduuri pot conduce la coroziune. Noile lavete absorbante se pot acumula săruri. Sărurile pot produce depuneri pe suprafața oțelului inoxidabil și din acest motiv, lavetele trebuie clătite temeinic înainte de utilizare. Curățați temeinic piesa cu orificiul de evacuare a băuturii, furtunurile de lapte și piesa de conectare.



Tablete de decalcifiere și tablete de curățare adecvate, special concepute se pot achiziționa din magazinele de specialitate și de la Serviciul pentru clienți (vezi capitolul „Accesorii“).



În cazul în care se utilizează un filtru de apă, intervalele de timp privind rularea programului de decalcifiere sunt mai mari.

Decalcifiere

Durata: cca. 21 de minute.

- Atingeți [☺].
- Atingeți [Descale] pentru a selecta programul.
- Instrucțiunile de pe display vă ghidează prin program.
- Goliți tăvile de colectare și introduceți-le la loc
- Îndepărtați filtrul de apă (dacă există) și apăsați pe [▷]
- Umpleți rezervorul de apă golit cu apă caldută până la marcajul „0,5l“ și dizolvați în el 1 tabletă de decalcifiere Bosch TCZ8002A.



Dacă în rezervorul de apă se află prea puțină soluție de decalcifiere, se afișează o solicitare corespunzătoare. Umpleți cu apă fără dioxid de carbon și apăsați din nou pe [▷].

- Scoateți tubul de aspirare din recipientul de lapte, ștergeți-l și introduceți capătul tubului de aspirare în orificiul recipientului de zeț.
- Închideți ușa aparatului.
- Așezați un vas cu capacitate de 0,5 l sub orificiul de evacuare a băuturii.
- Apăsați pe [▷]. Programul de decalcifiere durează acum cca. 19 minute.
- Îndepărtați vasul și apăsați pe [▷].
- Clătiți rezervorul de apă și (dacă este scos) introduceți la loc filtrul de apă.
- Umpleți cu apă proaspătă până la marcajul „max“.
- Introduceți la loc rezervorul de apă și închideți ușa.

- Așezați vasul din nou sub orificiul de evacuare a băuturii.
- Apăsați pe [▷]. Programul de decalcificare durează acum cca. 2 minute și clătește aparatul.
- Îndepărtați vasul, goliți tăvile de colectare și introduceți-le la loc și închideți ușa aparatului.
- Apăsați pe [▷]. Aparatul este decalcificat și gata de a fi utilizat din nou.
- Atingeți [☼] pentru a părăsi meniul.

Curățarea

Durata: cca. 5 de minute.

- Atingeți [☼].
- Atingeți [Clean] pentru a selecta programul.
- Instrucțiunile de pe display vă ghidează prin program.
- Curățați piesa cu orificiul de evacuare a băuturii și introduceți-o la loc. goliți tăvile de colectare și introduceți-le la loc.
- Deschideți sertarul pentru pulbere, introduceți în el o tabletă de curățare și închideți din nou sertarul pentru pulbere.
- Închideți ușa aparatului.
- Așezați un vas cu capacitate de 0,5 l sub orificiul de evacuare a băuturii.
- Apăsați pe [▷]. Programul de curățare durează acum cca. 5 minute.
- Îndepărtați vasul, goliți tăvile de colectare și introduceți-le la loc și închideți ușa aparatului.
- Apăsați pe [▷]. Aparatul este curățat și pregătit din nou pentru funcționare.
- Atingeți [☼] pentru a părăsi meniul.

Calc'nClean

Durata: cca. 26 de minute.

Calc'nClean combină funcțiile individuale de decalcificare și curățare. Dacă necesitatea efectuării ambelor programe intervine la un interval scurt unul față de celălalt, cafetiera propune acest program de service în mod automat.

- Atingeți [☼].
- Atingeți [Calc'nClean] pentru a selecta programul.
- Instrucțiunile de pe display vă ghidează prin program.

- Curățați piesa cu orificiul de evacuare a băuturii și introduceți-o la loc. goliți tăvile de colectare și introduceți-le la loc.
- Deschideți sertarul pentru pulbere, introduceți în el o tabletă de curățare și închideți din nou sertarul pentru pulbere.
- Îndepărtați filtrul de apă (dacă există) și apăsați pe [▷]
- Umpleți rezervorul de apă golit cu apă caldută până la marcajul „0,5l” și dizolvați în el 1 tabletă de decalcificare Bosch TCZ8002A.



Dacă în rezervorul de apă se află prea puțină soluție de decalcificare, se afișează o solicitare corespunzătoare. Umpleți cu apă fără dioxid de carbon și apăsați din nou pe [▷].

- Scoateți tubul de aspirare din recipientul de lapte, ștergeți-l și introduceți capătul tubului de aspirare în orificiul recipientului de zaț.
- Închideți ușa aparatului.
- Așezați un vas cu capacitate de 0,5 l sub orificiul de evacuare a băuturii.
- Apăsați pe [▷]. Programul durează acum cca. 19 minute.
- Îndepărtați vasul și apăsați pe [▷].
- Clătiți rezervorul de apă și (dacă este scos) introduceți la loc filtrul de apă.
- Umpleți cu apă proaspătă până la marcajul „max”.
- Introduceți la loc rezervorul de apă și închideți ușa.
- Așezați vasul din nou sub orificiul de evacuare a băuturii.
- Apăsați pe [▷]. Programul durează acum cca. 7 minute și clătește aparatul.
- Îndepărtați vasul, goliți tăvile de colectare și introduceți-le la loc și închideți ușa aparatului.
- Apăsați pe [▷]. Aparatul este decalcificat, curățat și pregătit din nou pentru funcționare.
- Atingeți [☼] pentru a părăsi meniul.

Clătire specială

i Important: Dacă unul din programele de service a fost întrerupt, de exemplu, din cauza unei pene de curent, procedați după cum urmează conform indicațiilor afișate pe display:

- Clătiți rezevorul de apă și umpleți-l cu apă proaspătă până la marcajul „max”.
- Apăsați pe [▷]. Programul durează acum cca. 2 minute și clătește aparatul.
- Goliți tăvile de colectare și introduceți-le la loc și închideți ușa aparatului. Aparatul este pregătit pentru funcționare din nou.
- Atingeți [☉] pentru a părăsi meniul.

Recomandări pentru economisirea energiei

- Dacă apăsați pe [Ⓞ], aparatul comută pe „modul de economisire a energiei”. Aparatele consumă foarte puțin curent electric atunci când funcționează în „modul de economisire a energiei”, dar monitorizează toate funcțiile de siguranță pentru prevenirea defecțiunilor.
- În meniu, la „Switch off after” setați deconectarea automată la 15 minute.
- Reduceți din meniu, luminozitatea display-ului și iluminatul pentru a economisi energia.
- Pe cât posibil nu întrerupeți procesul de curgere a cafelei sau laptelui. Întreruperea prealabilă duce la un consum crescut de energie și la o umplere mai rapidă a tăvii de colectare pentru picături.
- Decalcificați aparatul cu regularitate pentru a preveni formarea depunerilor de calcar. Reziduurile de calcar duc la un consum crescut de energie.

Protecția anti-îngheț

Pentru a preveni deteriorările cauzate de îngheț în timpul transportului și depozitării, aparatul trebuie golit complet în prealabil (vezi capitolul „Meniu – Frost protection”).

Depozitarea accesoriilor

Cafetiera este dotată cu un sertar special pentru accesorii care servește la păstrarea instrucțiunilor pe scurt și a accesoriilor.

- Puneți lingura de măsură pentru cafea măcinată și filtrul de apă în sertarul pentru accesorii.
- Introduceți instrucțiunile pe scurt în ghidajul special din față, în sertarul pentru accesorii.
- Tubul de aspirare lung se poate păstra în suportul de pe partea interioară a ușii.
- Piesa de conectare poate fi fixată la suportul magnetic, deasupra sertarului pentru pulbere.

Accesorii

Următoarele accesorii se pot procura din magazinele de specialitate și de la Serviciul pentru clienți:

Accesorii	Număr de comandă Comerț/Serviciul pentru clienți
Tablete de curățare	TCZ8001A/ 00312096
Tablete de decalcifiere	TCZ8002A/ 00312093
Filtru de apă	TCZ7003/00575491
Set de întreținere	
Recipient pentru lapte cu capac „FreshLock”	TCZ8009N/ 00576165
Elemente de limitare pentru unghiul de deschidere 92°	00636455

Aruncare la gunoi



Îndepărtați ambalajul în mod ecologic. Acest aparat este marcat corespunzător directivei europene 2012/19/UE în privința aparatelor electrice și electronice vechi (waste electrical and electronic equipment – WEEE). Directiva prescrie cadrul pentru o preluare înapoi, valabilă în întreaga UE, și valorificarea aparatelor vechi. Informați-vă la distribuitorul de specialitate asupra modalităților actuale de eliminare ecologică la deșeuri.

Condiții de garanție

Pentru acest aparat sunt valabile condițiile de garanție care au fost publicate de către reprezentanța competentă a țării din care a fost cumpărat aparatul. Puteți solicita oricând condițiile de garanție de la comerciantul dvs. de la care ați cumpărat aparatul, sau le puteți cere direct de la reprezentanța noastră din țară.

Firma își rezervă dreptul de a efectua modificări.

Rezolvarea micilor probleme

Problema	Cauză	Remediere
Calitate foarte fluctuantă a cafelei și a spumei de lapte (de ex. cantitate fluctuantă sau spumă de lapte pulverizată).	Aparatul este colmatat.	Decalcificați aparatul conform instrucțiunilor, vezi capitolul „Programe de service“.
	Tubul de aspirare este înfundat.	Curățați tubul de aspirare.
Nu este posibilă debitarea băuturilor.	Piesa cu orificiul de evacuare a băuturii sau unul dintre cele 3 racorduri sunt înfundate.	Curățați piesa cu orificiul de evacuare și racordurile.
La debitare, băutura curge pe toată porțiunea de scurgere.	Lipsește piesa inferioară de la orificiul de evacuare a băuturii.	Montați piesa inferioară, vezi capitolul „Curățarea sistemului pentru lapte“.
Prea puțină spumă de lapte sau deloc sau sistemul pentru lapte nu aspiră lapte.	Aparatul este colmatat.	Decalcificați aparatul conform instrucțiunilor, vezi capitolul „Programe de service“.
	Piesa cu orificiul de evacuare a băuturii sau unul dintre cele 3 racorduri sunt înfundate.	Curățați piesa cu orificiul de evacuare și racordurile.
	Lapte nepotrivit.	Nu utilizați lapte deja fiert. Folosiți lapte rece cu un conținut de grăsimi de minim 1,5%.
	Piesa cu orificiul de evacuare a băuturii sau furtunurile de lapte nu sunt montate corect.	Umeziți piesele individuale și montați-le din nou.
	Tubul de aspirare este înfundat.	Curățați tubul de aspirare.

Problema	Cauză	Remediere
Cantitatea de umplere setată nu este suficientă, cafeaua curge numai în picături sau nu mai curge.	Gradul de măcinare este prea fin. Cafeaua măcinată este prea fină.	Setați un grad de măcinare mai grosier. Utilizați cafea măcinată mai grosier.
	Aparatul are depuneri mari de calcar.	Decalcificați aparatul conform instrucțiunilor, vezi capitolul „Programe de service”.
	Unitatea de infuzare este murdară.	Curățați unitatea de infuzare, vezi capitolul „Curățarea unității de infuzare”.
Apa fierbinte este lăptoasă sau are gust de lapte sau cafea.	Nu a fost scos furtunul de lapte.	Extrageți furtunul de lapte din recipientul pentru lapte.
	La orificiul de evacuare a băuturii există resturi de lapte și cafea.	Curățați orificiul de evacuare.
Cafeaua nu are caimac.	Sortiment nepotrivit de cafea.	Utilizați un sortiment de cafea cu o proporție mai mare de boabe de Robusta.
	Boabele nu mai sunt proaspăt prăjite.	Folosiți boabe proaspete.
	Gradul de măcinare nu este adaptat la tipul boabelor de cafea.	Setați un grad de măcinare mai fin.
Cafeaua este prea „acidă”.	Gradul de măcinare este prea grosier. Cafeaua măcinată este prea grosieră.	Setați un grad de măcinare mai fin. Utilizați cafea măcinată mai fin.
	Sortiment nepotrivit de cafea.	Schimbați sortimentul de cafea.
Cafeaua este prea „amară”.	Gradul de măcinare este prea fin. Cafeaua măcinată este prea fină.	Setați un grad de măcinare mai grosier. Utilizați cafea măcinată mai grosier.
	Sortiment nepotrivit de cafea.	Schimbați sortimentul de cafea.
Cafeaua are gust de „ars”.	Temperatură de infuzare prea mare.	Reduceți temperatura, vezi capitolul „Potrivirea băuturii”.
	Gradul de măcinare este prea fin. Cafeaua măcinată este prea fină.	Setați un grad de măcinare mai grosier. Utilizați cafea măcinată mai grosier.
	Sortiment nepotrivit de cafea.	Schimbați sortimentul de cafea.
Cafeaua este prea subțire.	S-a selectat o tărie prea mică a cafelei.	Măriți tăria cafelei, vezi capitolul „Potrivirea băuturii”.
	Aglomerare de pulbere în sertarul pentru pulbere.	Extrageți sertarul pentru pulbere, curățați-l și uscați-l temeinic.

Problema	Cauză	Remediere
Rămâne cafea măcinată în sertarul pentru pulbere.	Cafeaua măcinată este lipită.	Nu presăți cafeaua măcinată în sertarul pentru pulbere.
	Sertarul pentru pulbere este umed.	Extrageți sertarul pentru pulbere, curățați-l și uscați-l temeinic.
Filtrul de apă nu este fixat în rezervorul de apă.	Filtrul de apă nu este montat corect.	Împingeți ferm filtrul de apă drept în jos în racordul rezervorului.
Recipientul pentru boabe se înțepenește la introducere.	Există boabe în carcasă.	Îndepărtați boabele.
Zațul de cafea nu este compact și este prea umed.	Gradul de măcinare este setat prea fin sau prea grosier sau nu s-a folosit suficientă cafea măcinată.	Setați un grad de măcinare mai grosier sau mai fin sau utilizați 2 linguri de măsură rase de cafea măcinată.
Elementul de reglaj al gradului de măcinare se mișcă greoi.	Sunt prea multe boabe în râșniță.	Debitați o băutură din boabe de cafea. Modificați gradul de măcinare numai în pași mai mici.
Unitatea de infuzare nu se poate introduce.	Unitatea de infuzare este într-o poziție incorectă.	Introduceți unitatea de infuzare conform instrucțiunilor, vezi capitolul „Curățarea unității de infuzare“.
	Unitatea de infuzare este blocată.	Deblocați unitatea de infuzare, vezi capitolul „Curățarea unității de infuzare“.
Capacul de protecție al unității de infuzare nu poate fi așezat corect.	Unitatea de infuzare nu este blocată.	Blocați unitatea de infuzare, vezi capitolul „Curățarea unității de infuzare“.
Sub tava de colectare pentru picături se găsește apă.	Este vorba despre apă de condens.	Nu introduceți tava de colectare pentru picături fără capac.
Afișaj pe display „12:00“	Pană de curent sau aparat deconectat de la întrerupătorul principal.	Introduceți valorile din nou, nu deconectați aparatul de la întrerupătorul principal sau nu comutați în meniu Clock pe „Off“.
Afișaj pe display „Milk container connected?“ cu toate că este racordat recipientul pentru lapte.	Recipientul este în afara razei de acțiune a senzorului.	Poziționați recipientul pe marginea din dreapta
	Materialul, de ex. cutia de lapte nu este detectată.	Confirmați întrebarea de pe display cu „Yes“ sau utilizați recipientul pentru lapte atașat.
Afișaj pe display „Overvoltage or undervoltage“	Tensiune de rețea prea înaltă sau prea joasă.	Contactați furnizorul de servicii de electricitate sau administratorul rețelei de alimentare electrică. Dispuneți verificarea tensiunii electrice de către un specialist.
Afișaj pe display „Leave device to cool“	Aparatul este prea fierbinte.	Opriiți aparatul pentru 30 de minute.

Problema	Cauză	Remediere
Afișaj pe display, de ex.: „Fault: E0510“	A apărut o defecțiune în aparat.	Procedați în conformitate cu afișajul de pe display.
Afișaj pe display „Fill bean container“ cu toate că recipientul pentru boabe este umplut sau râșnița nu macină boabele de cafea.	Boabele nu cad în râșniță (boabele sunt prea uleioase).	Bateți ușor recipientul pentru boabe. Eventual schimbați sortimentul de cafea. Dacă recipientul de boabe este gol, ștergeți-l cu o lavetă uscată.
Afișaj pe display „Clean brewing unit“	Unitate de infuzare murdară.	Curățați unitatea de infuzare.
	Prea multă cafea măcinată în unitatea de infuzare.	Curățați unitatea de infuzare. Umpleți cu maximum 2 linguri rase de cafea măcinată.
	Mecanismul unității de infuzare are o mobilitate redusă.	Curățați unitatea de infuzare, vezi capitolul „Îngrijirea și curățarea zilnică“.
Afișaj pe display „Refill with still water or remove filter“	Rezervor de apă introdus incorect	Introduceți rezervorul de apă corect
	În rezervorul de apă există apă cu dioxid de carbon.	Umpleți rezervorul de apă cu apă proaspătă de la robinet.
	Plutitorul este agățat într-o poziție fixă în rezervorul de apă.	Extrageți rezervorul și curățați-l temeinic.
	Filtru de apă nou, neclătit conform instrucțiunilor sau filtru de apă uzat, respectiv defect.	Clătiți filtrul de apă conform instrucțiunilor și puneți-l în funcțiune sau utilizați un filtru de apă nou.
	În filtrul de apă există aer.	Cufundați filtrul de apă în apă până nu mai ies bule de aer, montați filtrul la loc.
Afișaj pe display „Empty drip trays“ cu toate că tava de colectare pentru picături e goală.	Tava de colectare pentru picături este murdărită și udă.	Curățați temeinic tava de colectare pentru picături și uscați-o.
	Golirea nu este detectată când aparatul este deconectat.	Când aparatul este conectat, scotați tava de colectare pentru picături și introduceți-o la loc.
Afișaj pe display „Insert drip trays“ cu toate că este introdusă tava de colectare pentru picături.	Interiorul aparatului (locașul tăvilor) este murdar.	Curățați interiorul.
	Recipientul de zaț nu este introdus până la limită.	Introduceți recipientul de zaț până la limită.
Indicator uzual ce atrage atenția că trebuie să fie efectuată o decalcefiere.	Apă cu conținut prea mare de calcar.	Montați un filtru de apă și faceți setările necesare în meniu.

Problema	Cauză	Remediere
La scoaterea tăvii de colectare pentru picături apar picături de apă pe baza interioară a aparatului.	Tava de colectare pentru picături a fost scoasă prea devreme.	Scoateți tava de colectare pentru picături numai după câteva secunde după ultima debitare de băuturi.
Afișaj pe display „Switch off with power switch, then back on after 30 sec!“	Aparat prea cald.	Lăsați aparatul să se răcească.
	Unitate de infuzare murdară.	Curățați unitatea de infuzare.
Home Connect nu funcționează corespunzător.		Accesați www.home-connect.com

Dacă problemele nu pot fi remediate, apelați neapărat linia de asistență telefonică! Numerele de telefon se găsesc pe ultimele pagini ale manualului.

Date tehnice

Alimentare electrică (tensiune – frecvență)	220-240 V – 50/60 Hz
Valoarea de conectare	1600 W
Presiune statică maximă a pompei	19 bari
Capacitate maximă a rezervorului de apă (fără filtru)	2,4 litri
Capacitate maximă a recipientului pentru boabe de cafea	500 grame
Lungimea cablului de alimentare	1,7 m
Dimensiuni (Î x L x A)	455 x 594 x 375 mm
Greutate, gol	19-20 kg
Tipul rășniței	Ceramică

Obsah

Obsah dodávky (pre používanie).....	62
Blahoželáme.....	62
Používanie v súlade s určením.....	63
Dôležité bezpečnostné upozornenia	63
Prehľad komponentov	65
Ovládacie prvky	65
Uvedenie do prevádzky	66
Ovládací panel.....	68
Príprava nápoja	68
Príprava s použitím kávových zŕn.....	71
Príprava s použitím mlieka	71
Príprava s použitím zomletej kávy	72
Výdaj horúcej vody	73
Nápoje podľa osobných preferencií.....	73
Nastavenie stupňa mletia	74
Detská poistka	74
Menu.....	75
Home Connect.....	77
Každodenná starostlivosť a čistenie.....	80
Servisné programy	83
Tipy pre úsporu energie.....	86
Ochrana pred mrazom.....	86
Skladovanie príslušenstva.....	86
Príslušenstvo	86
Likvidácia.....	86
Záručné podmienky	86
Riešenie jednoduchých problémov.....	87
Technické údaje.....	90

Obsah dodávky (pre používanie)

(pozri obrázok **A** na výklopných stranách)

- a** Plnoautomatický kávovar
- b** Návod na obsluhu
- c** Krátky návod
- d** Lyžička na mletú kávu
- e** Prúžok na testovanie tvrdosti vody
- f** Hadička na mlieko (súprava)
- g** Nádoba na mlieko
- h** Nasávacía rúrka

Blahoželáme...

... ku kúpe tohto plnoautomatického kávovaru! Jeho kúpou ste získali hodnotný a kvalitný kuchynský spotrebič. Spája v sebe inovatívnu techniku, množstvo funkcií a komfortné ovládanie. S jeho pomocou veľmi jednoducho a rýchlo pripravíte rozličné čerstvé, lahodné horúce nápoje – silné espresso, krémové cappuccino, chutné latte macchiato, kávu s mliekom alebo tradičnú šálku kávy. Tento spotrebič vám zároveň mnohými spôsobmi umožňuje dokonale prispôsobiť nápoje vašej individuálnej chuti.

Oboznámte sa so súčasťami, funkciami, ukazovateľmi a ovládacími prvkami plnoautomatického kávomatu, aby ste ho mohli používať spoľahlivo a bezpečne so všetkými jeho možnosťami a funkciami. Tento návod na použitie vám pri tom pomôže. Nájdite si preto čas na jeho prečítanie predtým, než spotrebič zapnete.

Použitie tohto návodu

Preložené strany tohto návodu môžete roztvoriť. Nájdete na nich obrázky spotrebiča označené číslami, na ktoré sa tento návod opakovane odkazuje.

Príklad: varná jednotka (15)

V tomto návode sú špeciálne znázornené aj zobrazenia na displeji a symboly. Vďaka tomu budete vedieť, že označujú texty alebo symboly, ktoré sú znázornené alebo vytlačené na spotrebiči.

Zobrazenia na displeji:

„Espresso“

Tlačidlá a ovládacie prvky na displeji:

[▷]

Ku spotrebiču je priložený stručný návod, v ktorom môžete rýchlo vyhľadať najdôležitejšie funkcie. Môžete ho odložiť do zásuvky na príslušenstvo spotrebiča.

Používanie v súlade s určením

Po vybalení spotrebič vyskúšajte. Ak sa spotrebič pri preprave poškodil, nepripájajte ho.

Tento spotrebič je určený len na používanie v domácnosti.

Spotrebič používajte len vo vnútorných priestoroch, pri izbovej teplote a do nadmorskej výšky 2000 m.

Dôležité bezpečnostné upozornenia

Návod na použitie si starostlivo prečítajte, dodržiavajte v ňom uvedené pokyny a odložte ho! Ak spotrebič postúpите ďalšiemu používateľovi, priložte k nemu aj tento návod.

Tento spotrebič môžu používať deti staršie ako 8 rokov a osoby so zníženými fyzickými, senzorickými alebo mentálnymi schopnosťami, alebo osoby s nedostatočnými skúsenosťami a/alebo vedomosťami iba vtedy, ak sú pod dozorom, alebo ak boli poučené o bezpečnej obsluhu spotrebiča a porozumeli prípadným nebezpečenstvám. Spotrebič a pripojovacie vedenie uchovávajte mimo dosahu detí mladších ako 8 rokov a nedovoľte im spotrebič obsluhovať. Deti sa so spotrebičom nesmú hrať.

Čistenie a používateľskú údržbu nesmú vykonávať deti, výnimkou je prípad, ak deti majú 8 a viac rokov a sú pod dozorom.

Varovanie Nebezpečenstvo zásahu elektrickým prúdom!

- Prístroj sa smie pripojiť len k sieti so striedavým prúdom cez uzemnenú zásuvku nainštalovanú podľa predpisov. Zabezpečte, aby bol v elektroinštalácii domácnosti podľa predpisov nainštalovaný systém ochranného vodiča.
- Spotrebič pripojte a používajte v súlade s údajmi na typovom štítku.
- Nepoužívajte spotrebič, pokiaľ je sieťový prívodný kábel alebo spotrebič poškodený.
- Opravy spotrebiča smie vykonávať len náš zákaznícky servis, aby sa predišlo ohrozeniam.
- Poškodený napájací kábel tohto spotrebiča sa musí vymeniť za špeciálny elektrický kábel, ktorý si môžete zakúpiť v našom zákazníckom servise.
- Spotrebič ani elektrický kábel nikdy neponárajte do vody.
- V prípade poruchy okamžite vytiahnite sieťovú zástrčku alebo vypnite sieťové napätie.
- Na konektor spotrebiča nesmie pretiecť voda.
- Rešpektujte špeciálne pokyny na čistenie uvedené v návode.

⚠ Varovanie

Nebezpečenstvo vznikajúce magnetizmom!

Prístroj obsahuje permanentné magnety, ktoré môžu ovplyvniť elektronické implantáty, napríklad kardiostimulátory alebo inzulínové pumpy. Osoby, ktoré nosia elektronické implantáty, by mali dodržiavať minimálny odstup 10 cm od spotrebiča a od nasledujúcich dielov pri ich vyberaní: nádoba na mlieko, systém dávkovania mlieka, nádržka na vodu a varná jednotka.

⚠ Varovanie

Nebezpečenstvo udusenía!

- Nedovoľte deťom hrať sa s obalovým materiálom.
- Malé časti odložte na bezpečné miesto. Deti by ich mohli prehltnúť.

⚠ Varovanie

Nebezpečenstvo poranenia!

- Nesiahajte do mlynčeka.
- Pri zatváraní dvierok dávajte pozor na prsty.
- Nesprávne používanie spotrebiča môže mať za následok zranenia.

⚠ Varovanie

Nebezpečenstvo popálenia!

- Jednotka výtaja nápojov sa ohreje na veľmi vysokú teplotu. Po použití ju nechajte najprv vychladnúť, až potom sa jej môžete dotknúť.
- Povrch môže byť po použití ešte určitý čas horúci.

- Čerstvo pripravené nápoje sú veľmi horúce. V prípade potreby ich nechajte trochu vychladnúť.

⚠ Upozornenie

Nebezpečenstvo popálenia (Home Connect)!

Ak prebieha štart na diaľku bez dohľadu, môžu sa osoby popáliť, ak sa v čase prípravy nápoja zdržiavajú v blízkosti kávového kohútika. Preto zabezpečte, aby v prípade štartu na diaľku bez dozoru nedošlo k ohrozeniu osôb, predovšetkým detí alebo vecí.

⚠ Upozornenie

Nebezpečenstvo požiaru!

- Spotrebič sa zahrieva.
- Spotrebič nikdy nepoužívajte keď sú dvere skrine zavreté.
- Dvere skrine musia byť počas prevádzky otvorené.

Prehľad komponentov

(pozri obrázok **B** až **E** na roztvárateľných stranách)

- 1 Dvierka spotrebiča**
 - a Priehlbina na uchopenie (slúži na otváranie dvierok)
 - b Odkvapkávací plech
- 2 Ovládacie pole (pozri nasledujúcu stranu)**
 - a Otočný volič
 - b Informačný displej
 - c Dotykový displej (vľavo a vpravo)
- 3 Výdajný systém (káva, mlieko, horúca voda), výškovo nastaviteľný**
 - a Kryt
- 4 Systém dávkovania mlieka**
 - a Západka
 - b Výstup nápoja (horná časť, dolná časť)
 - c Hadička na mlieko (2 kusy)
 - d Spájací diel, kov (pre magnetický držiak)
- 5 Sieťový spínač [O/I] (prívod elektrického prúdu)**
- 6 Zásuvka na príslušenstvo (slúži na odkladanie krátkeho návodu a príslušenstva)**
 - a Krátky návod
 - b Lyžička na mletú kávu
 - c Prúžok na testovanie tvrdosti vody
 - d Hadička na mlieko (súprava)
- 7 Nádržka na vodu, odoberateľná**
 - a Kryt nádržky na vodu
- 8 Zásobník na zrnkovú kávu, odoberateľný**
 - a Kryt zásobníka na zrnkovú kávu
- 9 Posuvný regulátor na nastavenie stupňa mletia**
- 10 Magnetický držiak (na uchytenie spájacieho dielu)**
- 11 Priečinok, odoberateľný (na mletú kávu/čistiacu tabletu)**
- 12 Držiak (na uchytenie hadičky na mlieko)**
- 13 Ochranný kryt (pre varnú jednotku)**
- 14 Varná jednotka**
 - a Poistka
 - b Kryt

- 15 Vysúvací páčka**
- 16 Odkvapkávací miska, odoberateľná**
 - a Kryt odkvapkávej misky
 - b Nádobka na kávovú usadeninu
- 17 Záchytná miska**
- 18 Držiak**
 - a Nasávacía rúrka
- 19 Typový štítok (číslo výrobku; výrobné číslo)**
- 20 Odkladacia plocha so snímačom (pre nádobu na mlieko)**
- 21 Nádobka na mlieko**
 - a Nádobka z ušľachtilej ocele
 - b Kryt dolnej časti
 - c Kryt hornej časti

i Ďalšie informácie o spotrebiči, napríklad o zmene uhla otvárania dvierok, nájdete v priloženom návode na montáž.

Ovládacie prvky

Navigácia v ponuke spotrebiča je jednoduchá a zrozumiteľná, aby ste spotrebič mohli ovládať čo najjednoduchšie a zároveň aby ste mali k dispozícii množstvo funkcií. Na výber z množstva možností vám preto stačí len niekoľko krokov ovládania.

Sieťový spínač [O/I]

Sieťový spínač [O/I] (prístup k nemu získate po otvorení dvierok) slúži na zapnutie alebo úplné vypnutie spotrebiča (napájanie sa preruší).

i **Dôležité:** Nestláčajte sieťový spínač, keď je spotrebič v prevádzke. Spotrebič vypnite až vtedy, keď je v úspornom režime. Spotrebič sa potom prepláchne automaticky.

Ovládací panel (dotykové pole)

i **Dôležité:** Tento návod na používanie opisuje rôzne modely. V niektorých modeloch sú tlačidlá [⊕] a [⊖] prvkami dotykového poľa.

[⊕] **zapínanie/vypínanie**

Tlačidlo [⊕] slúži na zapnutie spotrebiča alebo na prepnutie spotrebiča do úsporného režimu. Spotrebič sa pritom automaticky prepláchne.

Spotrebič sa neprepláchne, ak:

- je pri zapnutí stále teplý,
- pred vypnutím spotrebiča nebola vydaná káva.

Keď sa na displeji zobrazia symboly pre výber nápoja, spotrebič je pripravený na použitie.

[▷] **štart/stop**

Stlačením tlačidla [▷] sa spustí príprava nápoja alebo servisný program.

Opakovaným stlačením tlačidla [▷] počas prípravy nápoja sa výdaj nápoja predčasne zastaví.

Na ovládacom paneli sa nachádzajú štyri polia ponuky, ktoré možno aktivovať dotykom. Aktívne pole ponuky svieti červeným svetlom.

[coffee menu]

[coffee menu] sa rozsvieti, len čo sa spustí prevádzka spotrebiča. Môžete si vybrať nápoje a spustiť ich výdaj alebo zmeniť nastavenia pre nápoje.

[☆] **MyCoffee**

Stlačením tlačidla [☆] vyvoláte „prispôbenú prípravu nápojov“. Osobné nastavenia pre kávové nápoje môžete uložiť a vyvolať (pozri kapitolu „Nápoje podľa osobných preferencií“).

[☞] **Menu**

Stlačením tlačidla [☞] vyvoláte ponuku. Môžete vykonať nastavenia a vyvolať informácie (pozri kapitolu „Menu“).

[☺] **Servis**

Stlačením tlačidla [☺] vyvoláte výber servisných programov. Želaný program vykonáte postupom, ktorý je opísaný v kapitole „Servisné programy“.

 Opakovaným stlačením tlačidla [☞], [☺] alebo [☆] opustíte príslušnú ponuku.

Otočný volič

Otáčaním otočného voliča sa pohybujete na displeji alebo meníte parametre.

Informačný displej

Okrúhly displej slúži na zobrazenie zvoleného nápoja a zvolených nastavení alebo informácií.

Dotykový displej (vľavo a vpravo)

V závislosti od nastavení sa na obidvoch displejoch zobrazujú rôzne polia. Pole sa aktivuje dotykom. Po jeho aktivácii môžete vykonávať nastavenia alebo meniť hodnoty.

Uvedenie do prevádzky

Všeobecné informácie

Príslušné nádoby môžete naplniť len čistou, **studenou** neperlivou vodou a výlučne **praženými** zrnami. Nepoužívajte leštené ani karamelizované kávové zrná alebo kávové zrná upravené ďalšími cukornatými prísadami. Takéto kávové zrná upchávajú varnú jednotku.



Pred zapnutím a obsluhou spotrebiča musí byť spotrebič správne zabudovaný a pripojený podľa priloženého návodu na montáž.

Uvedenie spotrebiča do prevádzky

- Odstráňte ochranné fólie.



Dôležité: Používajte spotrebič len v priestoroch bez mrazu. Ak sa prístroj prepravoval alebo skladoval pri teplotách pod 0 °C, počkajte aspoň 3 hodiny, kým ho uvediete do prevádzky.

- Otvorte dvierka spotrebiča potiahnutím v časti priehlbiny na uchopenie.
- Vytiahnite nádržku na vodu, vypláchnite ju a naplňte ju čerstvou studenou vodou až po značku „max“.
- Znovu zasuňte nádržku na vodu až na doraz.
- Vyberte zásobník na zrnkovú kávu, naplňte ho kávovými zrnami a znovu ho zasuňte.

- Prepnite sieťový spínač do polohy [I] a zatvorte dvierka spotrebiča. Spotrebič sa prepláchne a zohreje. Aktivuje sa ovládací panel. Zobrazí sa ponuka „Language“.

i **Dôležité:** V zozname jazykov sa nenachádza slovenský jazyk.

- Prstom otáčajte otočným voličom, zvolíte „English“ a prstom sa dotknite poľa [Water hardness].

i Správne nastavenie tvrdosti vody je dôležité, aby spotrebič včas oznámil potrebu odvápenia. Prednastavený stupeň tvrdosti vody je 4. Ak je v domácnosti nainštalované zariadenie na zmäkčovanie vody, nastavte tvrdosť vody na stupeň 3. O tvrdosti vody sa môžete informovať aj u miestneho dodávateľa vody.

- Pomocou priloženého testovacieho pásika určte tvrdosť vody. Testovací pásik ponorte na krátky čas do vody a po jednej minúte odčítajte výsledok.

Stupeň	Stupeň tvrdosti vody	
	Nemecká stupnica (°dH)	Francúzska stupnica (°fH)
1	1-7	1-13
2	8-14	14-25
3	15-21	26-38
4	22-30	39-54

- Prstom otáčajte otočným voličom a nastavte určenú tvrdosť vody.
- Vľavo sa objaví [Home Connect] a vpravo [Set-up complete].
- Pre pripojenie zariadenia k sieti WLAN (domáca sieť), prejdite na [Home Connect].
- Pre neskoršie pripojenie zariadenia k sieti WLAN (domáca sieť), prejdite na [Set-up complete]. Jazykové nastavenia a nastavenia tvrdosti vody sú uložené.

i Ak zvolíte [Home Connect], prečítajte si detailný opis v kapitole „Home Connect“.

Spotrebič je pripravený na použitie, len čo sa zobrazia symboly nápojov a rozsvieti sa [coffee menu].

Pri každom výdaji nápoja sa zapne integrovaný ventilátor a po niekoľkých minútach sa znovu vypne. Pri prvom použití spotrebiča, po dokončení procesu servisného programu alebo ak sa spotrebič dlhší čas nepoužíval, nemá prvý nápoj plnú arómu a nemal by sa piť. Pri prvom použití plnoautomatického kávovaru dosiahnete dostatočne hustú a stálu penu až po vydaní niekoľkých šálok.

Vypnutie spotrebiča

- Stlačte [⊕].

Spotrebič sa opláchne a prepne do úsporného režimu.

Výnimka: Spotrebič sa vypne bez opláchnutia len po výdaji horúcej vody.

- Na úplné vypnutie spotrebiča otvorte dvierka a prepnite sieťový spínač do polohy [O].

i **Dôležité:** Nestláčajte sieťový spínač, keď je spotrebič v prevádzke. Spotrebič vypnite až vtedy, keď je v úspornom režime. Spotrebič sa potom opláchne automaticky.

Plnoautomatický kávovar je od výroby štandardne nastavený na optimálnu prevádzku. Po zvolenom čase sa spotrebič automaticky prepne do úsporného režimu a opláchne sa (trvanie možno nastaviť; pozri „Switch off after“ v kapitole „Menu“).

Spotrebič je vybavený snímačom. Ak je nádobka na mliekov v spotrebiči, po prepnutí do úsporného režimu sa na displeji zobrazí príslušný indikátor. Ak sa v nádobe nachádza mlieko, odložte ju do chladničky.

Ovládací panel

Na ovládacom paneli sa zobrazujú informácie. Prípadne môžete vykonávať nastavenia, pričom sa prstom dotknete dotykového poľa a použijete otočný volič.

Indikátor

Na ovládacom paneli sa zobrazujú zvolené nápoje, nastavenia a možnosti nastavenia, ako aj hlásenia o prevádzkovom stave.





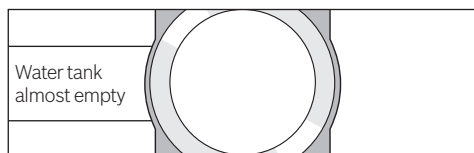

Napr. Výber nápoja



Napr. Informácie



Informácie sa stratia po dokončení ovládania spotrebiča alebo po krátkom čase. Napriek tomu je informácia naďalej k dispozícii v podobe malého symbolu na informačnom displeji.

-  Bean container almost empty
-  Water tank almost empty
-  Replace water filter
-  Cleaning programme urgently required!
-  Descaling programme urgently required!
-  Calc'nClean programme urgently required!

Výzvy na určité činnosti

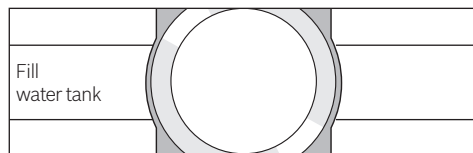

-  Po dokončení požadovanej činnosti, napríklad po naplnení nádržky na vodu, sa príslušné hlásenie a príslušný symbol znovu deaktivujú.

Obsluha

Na navigáciu na ovládacom paneli je potrebné, aby ste sa prstom dotkli textov alebo symbolov a otáčali otočným voličom (príklad nájdete v kapitole „Prispôsobenie nápojov“).

Keď sa prstom dotknete dotykového displeja, zaznie zvukový signál. Zvukový signál môžete zapnúť alebo vypnúť (pozri kapitolu „Menu – Key tones“).

Príprava nápoja

Tento plnoautomatický kávovar možno používať na spracovanie kávových zŕn alebo mletej kávy (nepoužíva sa na spracovanie instantnej kávy).

Ak sa na prípravu nápoja používajú kávové zrná, pred každým varením sa čerstvo zomelú. Skladujte zrná na chladnom mieste a v uzavretom obale, aby si zachovali optimálnu kvalitu.

-  **Dôležité:** Každý deň naplňte nádržku na vodu čerstvou, studenou, nesýtenou vodou. Pred použitím spotrebiča by v nádržke na vodu mal byť vždy dostatok vody.

Tip: Šálku/šálky, najmä malé šálky na espresso s hrubými stenami, predhrejte napríklad horúcou vodou.

Pri niektorých nastaveniach sa káva pripravuje v dvoch krokoch (pozri kapitolu „Funkcia Aroma Double Shot“ a „Dve šálky naraz“). Počkajte, kým sa proces úplne nedokončí.

Výber nápoja

Otáčaním otočného voliča môžete vybrať rôzne nápoje:

V strede informačného displeja sa zobrazí symbol a označenie zvoleného nápoja. Aktuálne nastavené hodnoty, napríklad sila a teplota kávy, sa zobrazujú v ľavej a v pravej časti dotykového displeja.



Môžete si zvoliť tieto nápoje:

Ristretto
Espresso
Espresso Macchiato
Coffee
Cappuccino
Latte Macchiato
Caffe Latte
Milk froth
Warm milk
Hot water

Zvolený nápoj môžete pripraviť priamo s prednastavenými hodnotami alebo ho môžete vopred prispôsobiť vašej individuálnej chuti.



Ak je spotrebič spojený s aplikáciou Home Connect, môžete v nej vybrať a prispôsobiť ďalšie nápoje z ponuky „Coffeeworld“. Naposledy zvolený nápoj z ponuky „Coffeeworld“ v aplikácii sa zobrazí na displeji a dá sa prispôsobiť a prevziať priamo v spotrebiči.

Prispôsobenie nápojov

Polia, ktoré sú zobrazené na dotykovom displeji, aktivujete dotykom prsta. Dotykom prsta aktivujete napríklad pole [Ø]. Pole [Ø] potom bude svietiť červeným svetlom. Otáčaním otočného voliča zmeníte nastavenie. Znovu sa dotknite poľa [Ø], čím uložíte vaše nastavenie.

Príklad:

Hodnoty pre šálku „Coffee“ môžete zmeniť týmto spôsobom:

- Otáčajte otočným voličom a zvolte „Coffee“.

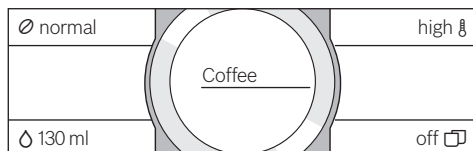

- Dotykom aktivujete napríklad pole [Ø]. Pole [Ø] začne svietiť červeným svetlom.

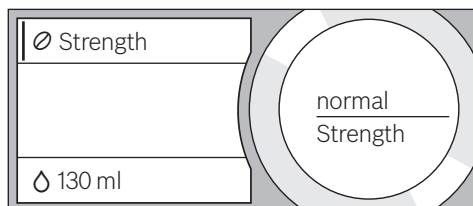

- Otáčajte otočným voličom a nastavte požadovanú silu kávy, ktorá sa zobrazí v strede informačného displeja, napríklad na hodnotu „very strong“.

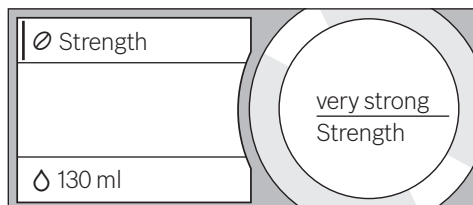

- Dotknite sa poľa [Ø].
- Otáčajte otočným voličom a nastavte požadovaný objem kávy napríklad na hodnotu „160 ml“.

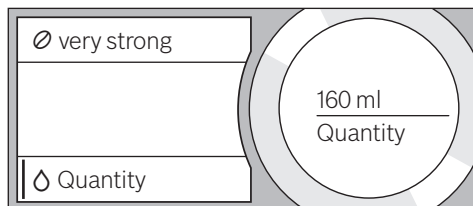

- Dotknite sa poľa [⌂].

- Otáčajte otočným voličom a nastavte požadovanú teplotu napríklad na hodnotu „very high“.

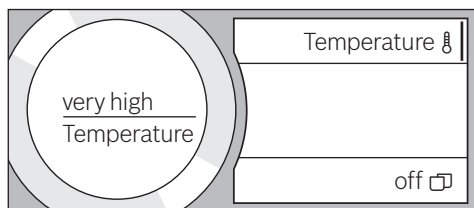

- Dotknite sa prstom aktívneho poľa alebo spustíte výdaj nápoja, čím uložíte vaše nastavenia.

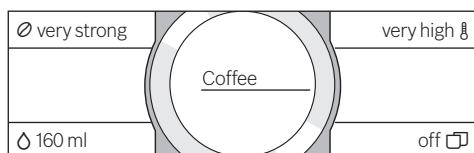

- V závislosti od druhu nápoja sú k dispozícii rôzne možnosti nastavenia. Pre kávové nápoje možno nastaviť napríklad silu kávy, teplotu a objem kávy, pre mlieko zase kapacitu množstva.

K dispozícii sú tieto nastavenia:

Sila kávy

very mild
mild
normal
strong
very strong
Double Shot
Double Shot+
Double Shot++



Funkcia Aroma Double Shot

Čím dlhšie sa káva varí, tým viac horkých látok a nežiaducich aróm sa uvoľní. To má nepriaznivý vplyv na chuť a sťažuje trávenie kávy. Spotrebič je preto vybavený špeciálnou funkciou Aroma Double Shot, ktorá zabezpečuje prípravu mimoriadne silnej kávy. Po príprave polovice dávky sa kávové zrná opäť zomelú a varia sa tak, aby sa uvoľnili len príjemné a dobre stráviteľné aromatické látky.

Funkcia Aroma Double Shot nie je k dispozícii pre ristretto, espresso macchiato a na prípravu nápoja z mletej kávy.

Kapacita množstva

Kapacita množstva sa líši v závislosti od druhu nápoja a možno ju nastaviť v ml.



Vydaný objem sa môže líšiť v závislosti od kvality mlieka.

Teplota nápoja

Hodnoty pre kávové nápoje:

normal
high
very high

Hodnoty pre horúcu vodu:

70°C White tea
80°C Green tea
90°C Black tea
Max Fruit tea



Ak ovládanie spotrebiča prerušíte na približne 30 sekúnd, spotrebič automaticky opustí režim nastavení. Dokončené nastavenia sa automaticky uložia.

Dve šálky naraz

Stlačením symbolu [☐] sa súčasne pripraví dve šálky zvoleného nápoja. Nastavenie sa zobrazí ako text, napríklad „2x Espresso“.

- Stlačte symbol [☐].

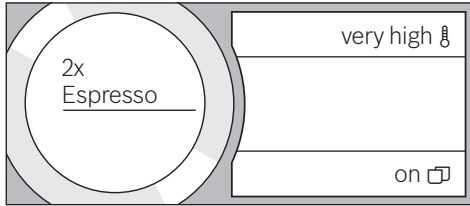

- Položte dve šálky pod jednotku výdaja nápoja, jednu vľavo a druhú vpravo.

- Stlačte [▷] a spustíte výdaj.

Zvolený nápoj sa pripraví a následne sa uvoľní do obidvoch šálok.

- i** Nápoj sa pripravuje v dvoch krokoch (proces mletia sa vykonáva dvakrát). Počkajte, kým sa proces úplne nedokončí.

Výdaj dvoch šálok naraz nie je k dispozícii pri nastaveniach „Aroma Double Shot“ alebo „Ground coffee“.

Príprava s použitím kávových zŕn

Spotrebič musí byť pripravený na použitie.

- Položte šálku pod jednotku výdaja nápoja.
- Otáčajte otočným voličom a zvolte „Ristretto“, „Espresso“ alebo „Coffee“.

Na displeji sa zobrazí zvolený nápoj, ako aj prednastavené hodnoty pre tento nápoj.

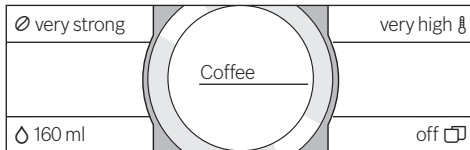

- i** Nastavenia môžete meniť postupom, ktorý je opísaný v kapitole „Prispôsobenie nápojov“.

- Stlačte [▷] a spustíte výdaj. Káva sa uvarí, potom sa uvoľní do šálky. Opakovaným stlačením tlačidla [▷] môžete predčasne ukončiť výdaj nápoja.

Príprava s použitím mlieka

Tento plnoautomatický kávovar je vybavený integrovanou jednotkou výdaja nápoja. Vďaka tomu je možné pripraviť kávové nápoje s použitím mlieka, ako aj mliečnu penu a teplé mlieko.



Nebezpečenstvo popálenia!

Jednotka výdaja nápoja je veľmi horúca. Po použití ju najprv nechajte vychladnúť, až potom sa jej môžete dotknúť.

Nádoba na mlieko

Nádoba na mlieko bola špeciálne vyvinutá na použitie v kombinácii s týmto plnoautomatickým kávovarom. Je určená výučne na použitie v domácnosti a na uskladnenie mlieka v chladničke. Tepelnoizolačná nádoba udržiava mlieko studené niekoľko hodín.



Dôležité: Pred otvorením dvierok odoberte šálky alebo poháre, aby ste predišli ich pádu.

Pripojenie nádoby na mlieko alebo kartónu mlieka:

- Otvorte dvierka spotrebiča.
- Odoberte kryt jednotky výdaja nápoja potiahnutím dopredu.
- Pripojte a upevnite hadičky na mlieko a spájací diel podľa obrázka.

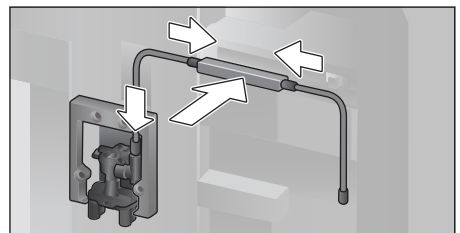

- Nasadte kryt na jednotku výdaja nápoja z prednej strany.

- Narazte nasávaciu rúrku a zaveďte ju do nádoby na mlieko alebo kartónu mlieka.

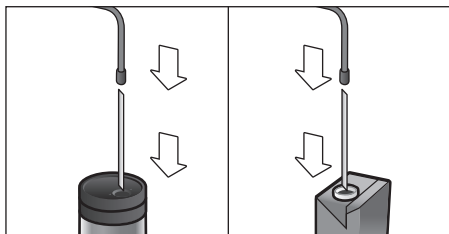

- Zatvorte dvierka spotrebiča.

i Odstraňovanie vyschnutých zvyškov mlieka je náročné. Preto je **bezpodmienečne** potrebné čistenie (pozri kapitolu „Čistenie systému dávkovania mlieka“).

Kávové nápoje s mliekom

- Položte šálku alebo pohár pod jednotku výdaja nápoja.
- Otáčajte otočným voličom a zvolte „Espresso Macchiato“, „Cappuccino“, „Latte Macchiato“ alebo „Caffe Latte“.

Na displeji sa zobrazí zvolený nápoj, ako aj prednastavené hodnoty pre tento nápoj.

i Nastavenia môžete meniť postupom, ktorý je opísaný v kapitole „Prispôsobenie nápojov“.

- Stlačte [▷] a spustíte výdaj. Mlieko sa najprv uvoľní do šálky, prípadne pohára. Následne sa uvarí káva a uvoľní sa do šálky, prípadne pohára. Opakovaným stlačením tlačidla [▷] môžete predčasne ukončiť aktuálny krok procesu prípravy nápoja.

Mliečna pena alebo teplé mlieko

- Položte šálku alebo pohár pod jednotku výdaja nápoja.
- Otáčajte otočným voličom a zvolte „Milk froth“ alebo „Warm milk“.

i Nastavenia môžete meniť postupom, ktorý je opísaný v kapitole „Prispôsobenie nápojov“.

- Stlačte [▷] a spustíte výdaj.

Mliečna pena alebo teplé mlieko začne vytekať z jednotky výdaja nápoja. Opakovaným stlačením tlačidla [▷] môžete postup predčasne ukončiť.

Príprava s použitím zomletej kávy

i Počas prípravy nápoja s použitím zomletej kávy nie je k dispozícii nastavenie sily kávy ani výdaj nápoja do dvoch šálok naraz.

Dôležité: Pred otvorením dvierok odoberte šálky alebo poháre, aby ste predišli ich pádu.

Spotrebič musí byť pripravený na použitie.

- Otvorte dvierka spotrebiča.
- Vyberte priečinok na mletú kávu. Priečinok na mletú kávu musí byť suchý.
- Naplňte ho mletou kávou (vysypte maximálne 2 zarovnané odmerné lyžice mletej kávy).

i **Pozor!** Nesypte celé kávové zrná ani rozpuštnú kávu.

- Nasadte priečinok na mletú kávu.
- Zatvorte dvierka spotrebiča.

i Ak sa do 90 sekúnd nevydá žiadna káva, varná komora sa automaticky vyprázdni, aby nedošlo k preplneniu. Spotrebič sa prepláchnie.

- Položte šálku pod jednotku výdaja nápoja.
- Otáčajte otočným voličom a vyberte kávový nápoj alebo kávový nápoj s mliekom.

Na displejoch sa zobrazuje zvolený nápoj, odmerná lyžica na mletú kávu, ako aj prednastavené hodnoty pre tento nápoj.

i Nastavenia môžete meniť postupom, ktorý je opísaný v kapitole „Prispôsobenie nápojov“.

i Pri príprave kávových nápojov s mliekom rešpektujte upozornenia v kapitole „Príprava s použitím mlieka“.

- Stlačte [▷] a spustíte výdaj.

Káva sa uvarí, potom sa uvoľní do šálky. Po výbere kávových nápojov s mliekom sa najprv vydá mlieko, potom sa uvarí káva.

i Ak chcete pripraviť ďalší nápoj s použitím zomletej kávy, zopakujte tento proces.

Výdaj horúcej vody



Nebezpečenstvo popálenia!

Jednotka výdaja nápojov je veľmi horúca. Po použití ju najprv nechajte vychladnúť, až potom sa jej môžete dotknúť.

Spotrebič musí byť pripravený na použitie.

- Vytiahnite hadicu na mlieko z nádoby na mlieko.
- Odstráňte zvyšky mlieka alebo kávy z jednotky výdaja.
- Položte šálku alebo pohár pod jednotku výdaja nápoja.
- Otáčajte otočným voličom a zvolte „Hot water“.



Nastavenia môžete meniť postupom, ktorý je opísaný v kapitole „Prispôsobenie nápojov“.

- Stlačte [▷] a spustíte výdaj.
- Ak spotrebič zaznamená prítomnosť nádoby na mlieko, zobrazí sa toto hlásenie: „Milk hose separated from milk container?“.
- Ak je hadica stále pripojená, vytiahnite ju a dotknite sa tlačidla [Yes] na displeji. Horúca voda začne vytekať z jednotky výdaja nápoja. Opakovaným stlačením tlačidla [▷] môžete postup predčasne ukončiť.

Nápoje podľa osobných preferencií

Stlačením tlačidla [☆] otvoríte ponuku na výber nápojov podľa osobných preferencií. Môžete použiť až 8 pamäťových miest. Tu môžete uložiť často vydávané obľúbené nápoje so všetkými vašimi nastaveniami.



Stlačením tlačidla [☆] môžete ponuku kedykoľvek opustiť bez uloženia.

Vkladanie alebo zmena nápoja

- Stlačte [☆]. Zobrazí sa výber pamäťových miest.
- Otáčajte otočným voličom a vyberte prázdne pamäťové miesto (prázdny pohár) na vloženie nápoja, prípadne vyberte obsadené pamäťové miesto na zmenu alebo vymazanie obľúbeného nápoja.
- Na voľnom pamäťovom mieste zvolte [new] alebo zvolte [Details] na obsadenom pamäťovom mieste.

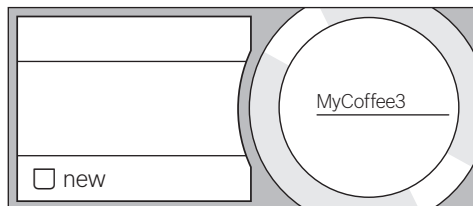

Zobrazí sa menu na prispôsobenie nápojov. Zobrazí sa nápoj, ktorý bol vydaný naposledy, spolu s nastaveniami, ktoré boli zvolené naposledy.

- Ak si neželáte, aby sa nápoj, ktorý bol vydaný naposledy, uložil, otáčajte otočným voličom a zvolte iný nápoj.
- Dotknite sa prstom tých nastavení, ktoré chcete zmeniť, otáčajte otočným voličom a prispôbte hodnoty vašim želaniam. V závislosti od výberu sa zobrazia ďalšie možnosti nastavenia.
- Dotknite sa prstom položky [Further details | Save], čím vykonáte ďalšie nastavenia.

i Pri príprave mliečnych nápojov môžete nastaviť pomer kávy a mlieka.

- Nastavenia môžete uložiť pod individuálnym názvom. Stlačte [Name]. Zobrazí sa maska na zadávanie názvu.

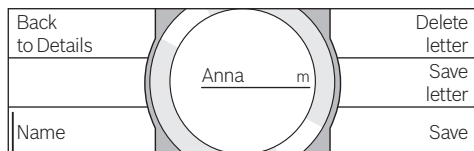

- Otáčajte otočným voličom a zvolte písmeno alebo symbol.
- Stlačte [Save letter] na potvrdenie zvoleného písmena alebo stlačte [Delete letter] na vymazanie písmena.
- Zvoľte a potvrdte ďalšie písmená alebo symboly.
- Tlačidlom [Save] prevezmete zadanie. Zobrazí sa menu s možnosťami výberu.
- Na opustenie menu sa prstom dotknite symbolu [☆].

Vymazanie nápoja

- Stlačte [☆].
- Otáčajte otočným voličom a zvolte obsadené pamäťové miesto.
- Dotknite sa prstom položky [Details] a [Further details | Save].
- Dotknite sa prstom položky [Delete beverage] a následne položky [Delete].

Teraz je pamäťové miesto znovu voľné.

Výber a výdaj nápoja podľa osobných preferencií

- Stlačte [☆]. Zobrazí sa výber pamäťových miest.
- Otáčajte otočným voličom a zvolte požadované pamäťové miesto.
- Položte šálku alebo pohár pod jednotku výdaja nápoja.
- Stlačte [▷] a spustíte výdaj.

Nastavenie stupňa mletia

Tento plnoautomatický kávovar je vybavený nastaviteľným mlynčekom. Stupeň mletia kávy teda môžete nastavovať individuálne.

- Otvorte dverka spotrebiča.
- Zvoľte nastavenie stupňa mletia posúvaním regulátora medzi úrovňou jemne zomletej kávy ☼ a hrubo zomletej kávy ☼.

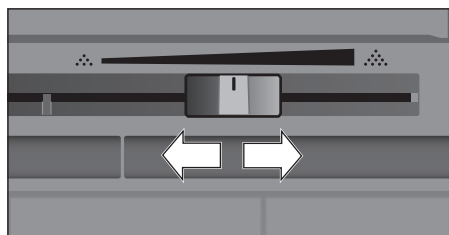

- Znovu zatvorte dverka spotrebiča.

i V prípade tmavých pražených zŕn nastavte jemnejší stupeň mletia, v prípade svetlejších zŕn nastavte hrubší stupeň mletia.

Tip: Vykonávajte len malé zmeny v nastavení stupňa mletia.

Nové nastavenie sa prejaví až od druhej šálky kávy.

Ak sa na displeji zobrazí hlásenie „Select a coarser degree of grinding“, na mletie kávových zŕn je zvolený príliš jemný stupeň. Nastavte hrubší stupeň mletia.

Detská poistka

Spotrebič možno zablokovat' na ochranu detí pred obarením a popálením.

- Dotknite sa prstom symbolu [🔒] aspoň na 4 sekundy.

Na displeji sa na krátky čas zobrazí oznam „Child-proof lock activated“.

Ovládanie spotrebiča je teraz zablokované. Aktívny je len symbol [🔒].

- Na deaktiváciu detskej poistky sa prstom dotknite symbolu [🔒] aspoň na 4 sekundy.

Na displeji sa na krátky čas zobrazí oznam „Child-proof lock deactivated“.

Menu

Menu slúži na individuálnu zmenu nastavení, vyvolávanie informácií alebo spúšťanie procesov.

■ Stlačením tlačidla [] otvoríte menu. Na dotykových displejoch sa zobrazujú rôzne možnosti nastavení, na okrúhlym informačnom displeji sa zobrazuje aktuálne nastavenie.

Navigácia v menu:



Stlačením niektorej z ponúkaných možností, napríklad ponuky jazykov, sa aktivuje a červeným svetlom rozsvieti príslušná možnosť nastavení.

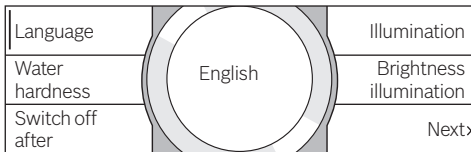

Otáčajte otočným voličom a vykonajte nastavenia, napríklad zvolením jazyka „English“. Stlačením [Next] sa zobrazia ďalšie možnosti nastavení.



Príklad:

Nastavenie automatického vypnutia potrebiča po 15 minútach:

- Stlačte []. Otvorí sa menu.
- Dotknite sa prstom položky [Switch off after]. Pole sa vyznačí červenou farbou.
- Otáčajte otočným voličom a zvolte „00h15m“.
- Stlačte []. Zobrazia sa možnosti [Save] a [Do not save].
- Stlačte [Save]. Nastavenie je uložené. Na displeji sa zobrazia možnosti výberu nápoja.

 Stlačením tlačidla [] môžete menu kedykoľvek opustiť bez uloženia. Ak približne 30 sekúnd nevykonáte žiadne zadanie, menu sa automaticky zatvorí a nastavenia sa neuložia.

Môžete vykonávať tieto nastavenia:

Language

Nastavenie jazyka, v ktorom sa texty majú zobrazovať na displeji.

Water hardness

Nastavenie na miestnu tvrdosť vody.

Môžete zvoliť stupeň „1 (soft)“ až „4 (very hard)“. Tvrdosť vody je vopred nastavená na stupeň „4 (very hard)“.

 Správne nastavenie tvrdosti vody je dôležité, aby spotrebič včas oznámil potrebu odvápenia.

Tvrdosť vody možno zistiť pomocou priloženého testovacieho pásika alebo u miestneho dodávateľa vody. Ak je v domácnosti nainštalované zariadenie na zmäkčovanie vody, nastavte „Softening device“.

Water filter

Ak chcete použiť, vymeniť alebo odstrániť vodný filter, musíte v menu vykonať príslušné nastavenie „Insert“, „Replace“ alebo „Remove“.

 Vodný filter zabraňuje usadzovaniu vodného kameňa, znižuje množstvo nečistôt vo vode a zlepšuje chuť kávy. Vodné filtre získate v obchode alebo v zákazníckom servise (pozri kapitolu „Príslušenstvo“).

Nasadenie alebo výmena vodného filtra:

Skôr ako použijete nový vodný filter, opláchnite ho.

- Otáčajte otočným voličom a zvolte „Insert“ alebo „Replace“.
- Vodný filter riadne zatlačte do výrezu v nádržke na vodu.

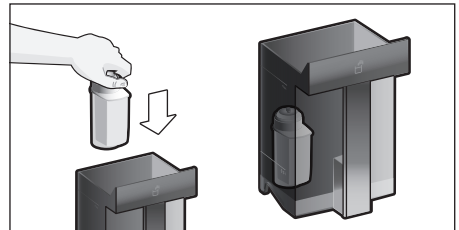

- Nádržku na vodu naplňte vodou až po značku „max“.

- Vytiahnite hadicu na mlieko z nádoby na mlieko a zatvorte dvierka.

i **Pozor:** Dbajte na to, aby ste pri zatváraní dvierok neprivreli hadicu.

- Pod jednotku výdaja položte nádobu s objemom 0,5 l.

■ Stlačte [▷].

Voda teraz preteká cez filter, ktorý ju čistí.

- Následne vyprázdnite nádobu.

Spotrebič je opäť pripravený na použitie.

i Prepláchnutím filtra sa zároveň aktivuje nastavenie pre ukazovateľ výmeny filtra.

Po zobrazení textu hlásenia „Replace water filter“ alebo najneskôr po 2 mesiacoch sa stratí účinnosť filtra. Filter sa musí vymeniť z hygienických dôvodov, ako aj v rámci prevencie proti usadzovaniu vodného kameňa (spotrebič sa môže poškodiť).

- Ak nechcete použiť nový filter, zvolte nastavenie „Remove“ a stlačte [▷].

Zobrazí sa oznam „Remove filter, reinsert water tank, close door“.

i Ak ste spotrebič dlhší čas nepoužívali (napríklad počas dovolenky), mali by ste pred prvým použitím spotrebiča opláchnuť použitý filter. Na to stačí výdaj jednej šálky horúcej vody.

Podrobné informácie o vodnom filtri nájdete v priloženom návode na použitie filtra.

Home Connect

Nastavenia pre pripojenie k sieti WLAN (domacia sieť) a mobilným koncovým zariadeniam (pozri kapitolu „Home Connect“).

Switch off after

Nastavenie časového intervalu, po ktorom sa spotrebič po poslednej príprave nápoja automaticky opláchne a vypne.

Môžete si vybrať hodnoty od 15 minút do 8 hodín. Prednastavený čas je 30 minút.

Illumination

Nastavenie osvetlenia jednotky výdaja nápoja. Môžete si vybrať možnosť „On“, „when in use“ alebo „Off“.

Brightness illumination

Nastavenie intenzity osvetlenia jednotky výdaja nápoja. Môžete zvoliť stupeň „Level 1“ až „Level 10“.

Brightness display

Nastavenie jas displeja.

Key tones

Zapnutie alebo vypnutie zvukových signálov.

Clock

Možnosť zobrazenia času: „Off“ alebo „Digital“. Príslušné nastavenie môžete vykonať v bode menu Time.

i Po vypnutí spotrebiča pomocou sieťového spínača alebo po výpadku elektrického prúdu sa nastavený čas vynuluje.

Time

Nastavenie aktuálneho času.

Frost protection

Servisný program na predchádzanie škodám vplyvom mrazu počas prepravy a skladovania.

Spotrebič sa úplne vyprázdni.

- Vyprázdnite nádržku na vodu a znovu ju zasuňte.
- Odoberte hadicu na mlieko, ak je k dispozícii, a zatvorte dvierka. Spotrebič automaticky vyprázdni sústavu vedenia tekutín.
- Vyprázdnite odkvapkávaciu misku a znovu ju zasuňte.

Beverage info

Ukazovateľ množstva nápojov, ktoré boli pripravené od uvedenia spotrebiča do prevádzky.

Factory settings

Resetovanie všetkých vlastných nastavení na stav po doručení spotrebiča.

- Potvrďte svoj výber stlačením [Reset] alebo prerušte resetovanie stlačením [Do not reset].

Home Connect

Tento plne automatický kávovar sa dá pripojiť k Wi-Fi sieti a tiež k mobilnému koncovému zariadeniu (napr. tablet, smartfón) a na diaľku sa riadiť. Aplikácia Home Connect ponúka ďalšie funkcie, ktoré optimálne dopĺňajú sieťovo pripojené zariadenie. Ak zariadenie nebude pripojené k sieti WLAN (domácej sieti), funguje zariadenie ako plne automatický kávovar bez pripojenia k sieti a ovláda sa bežným spôsobom pomocou displeja.

Dôležité upozornenie:

Smerovač domácej siete musí byť spustený vo frekvenčnom rozsahu 2,4 GHz. Skontrolujte toto nastavenie a v prípade potreby ho upravte.

* Dostupnosť funkcie Home Connect závisí od dostupnosti služieb Home Connect vo vašej krajine. Služby Home Connect nie sú dostupné v každej krajine. Viac informácií nájdete na stránke www.home-connect.com.



Dostupnosť funkcie Home Connect závisí od dostupnosti služieb Home Connect vo vašej krajine. Služby Home Connect nie sú dostupné v každej krajine. Viac informácií nájdete na stránke www.home-connect.com.



Rešpektujte bezpečnostné pokyny tohto návodu na obsluhu a zabezpečte, aby sa dodržiavali aj vtedy, keď spotrebič obsluhujete cez aplikáciu Home Connect, a pritom nie ste doma. Dodržujte taktiež pokyny v aplikácii Home Connect.



Ovládanie na spotrebiči má kedykoľvek prednosť pred ovládaním cez aplikáciu. V tomto čase ovládanie cez aplikáciu nie je možné.

Nastavenie

Aby bolo možné vykonať nastavenia s Home Connect, musí byť nainštalovaná aplikácia Home Connect na vašom mobilnom koncovom zariadení (napr. tablet, smartfón). Zohľadnite pritom dodané podklady pre Home Connect.

Na uskutočnenie nastavení postupujte podľa krokov zadaných aplikáciou. Prihlásenie zariadenia v sieti WLAN môže prebehnúť pri prvom spustení plne automatického kávovaru priamo alebo cez menu (stlačte najskôr A, aby sa menu otvorilo):

- Stlačte [Home Connect].
- Stlačte [Wi-Fi], aby sa spustilo pripojenie cez signál. Na displeji sa objaví „Wi-Fi on“.
- Stlačte [Connect network]. Objaví sa výber [Connect automatically] a [Manually connect].



Ak má router funkcionálnosť WPS, vyberte možnosť [Connect automatically].

Automatické spojenie so sieťou WLAN (domáca sieť)

- Stlačte [Connect automatically]. Na displeji sa objaví [Automatic network connection].
- O niekoľko minút stlačte WPS tlačidlo na routeri domácej siete a počkajte, kým sa na displeji plne automatického kávovaru objaví „Network connection successful“.
- Otvorte aplikáciu na mobilnom koncovom zariadení.
- Stlačte [Connect with app]. Plne automatický kávovar sa spája s aplikáciou.
- Počkajte, kým sa na chvíľu na displeji objaví [Successfully connected with app].
- Stlačte [Remote start]. Objaví sa varovné hlásenie.
- Stlačte [Next] a prečítajte si varovné hlásenie.
- Stlačte [confirm].

Funkcie plne automatického kávovaru teraz môžete používať pomocou aplikácie na mobilnom koncovom zariadení v plnom rozsahu.

 Ak vyberiete [Remote start] - [Deactivate], zobrazia sa len prevádzkové stavy plne automatického kávovaru v aplikácii Home Connect. Môžete urobiť nastavenia zariadenia, ale nespúšťajte prípravu nápoja.

Manuálne spojenie so sieťou WLAN (domáca sieť)

- Stlačte [Manually connect]. Plne automatický kávovar nastaví vlastnú WLAN sieť, na ktorú sa môžete pripojiť pomocou tabletu alebo smartfónu. Na displeji je uvedené SSID (názov) a kľúč (heslo) tejto siete.
- Mobilné koncové zariadenie prihláste na sieť plne automatického kávovaru pomocou SSID „HomeConnect“ a kľúča „HomeConnect“.
- Spustíte aplikáciu na mobilnom koncovom zariadení a riadte sa pokynmi pre prihlásenie do siete pomocou aplikácie a dodanými podkladmi pre Home Connect. Prihlasovanie je dokončené, keď sa na displeji plne automatického kávovaru rozsvieti „Network connection successful“.
- Stlačte [Connect with app]. Ďalej otvorte aplikáciu na mobilnom koncovom zariadení. Plne automatický kávovar sa spája s aplikáciou.
- Počkejte, kým sa na chvíľu na displeji objaví [Successfully connected with app].
- Stlačte [Remote start]. Objaví sa varovné hlásenie.
- Stlačte [Next] a prečítajte si varovné hlásenie.
- Stlačte [confirm].

Funkcie plne automatického kávovaru teraz môžete používať pomocou aplikácie na mobilnom koncovom zariadení v plnom rozsahu.

 Ak vyberiete [Remote start] - [Deactivate], zobrazia sa len prevádzkové stavy plne automatického kávovaru v aplikácii Home Connect. Môžete urobiť nastavenia zariadenia, ale nespúšťajte prípravu nápoja.

Zapnúť a vypnúť Wi-Fi

Wi-Fi sa dá prepínať medzi „On“ a „Off“ (napr. počas dovolenky).

 Po vypnutí ostanú sieťové informácie zachované.

Po zapnutí počkajte niekoľko sekúnd, kým sa plne automatický kávovar opäť spojí so sieťou WLAN.

Keď je prístroj pripojený k sieti a pripravený na prevádzku, potrebuje max. 2 W.

- Stlačením tlačidla A otvoríte menu
- Stlačte [Home Connect].
- Stlačte [Wi-Fi], aby ste zapli modul „On“ resp. „Off“.

Ďalšie nastavenia

Home Connect môžete vždy prispôsobiť individuálnym potrebám.

Upozornenie: plne automatický kávovar musí byť prepojený so sieťou WLAN.

Prerušit' spojenie

Plne automatický kávovar môžete kedykoľvek odpojiť od siete.

 Keď je plne automatický kávovar odpojený od WLAN siete, nie je možné obsluhovať ho pomocou Home Connect.

- Stlačením tlačidla A otvoríte menu.
 - Stlačte [Home Connect].
 - Stlačte [Disconnect from network].
- Spojenie medzi sieťou a aplikáciou bolo prerušené. Wi-Fi a Remote start sú vypnuté.

 Informácie o sieti WLAN sa vymažú.

Spojiť s aplikáciou

Aplikácia Home Connect sa dá inštalovať na ľubovoľnom množstve mobilných koncových zariadení a tieto sa dajú prepojiť s plne automatickým kávovarom.

Plne automatický kávovar musí byť prepojený so sieťou WLAN.

- Otvorte aplikáciu na mobilnom koncovom zariadení.
- Stlačením tlačidla A otvoríte menu.

- Stlačte [Home Connect].
- Stlačte [Connect with app], aby ste prístroj prepojili s aplikáciou.

Remote start

Remote start musí byť aktivovaný, ak chcete spustiť napr. prípravu nápoja na plne automatickom kávovare cez mobilné koncové zariadenie.



Nebezpečenstvo popálenia!

Ak prebieha Remote start bez dohľadu, môžu sa osoby popáliť, ak sa v čase prípravy nápoja zdržiavajú v blízkosti kávového kohútika. Preto zabezpečte, aby v prípade Remote start bez dozoru nedošlo k ohrozeniu osôb, predovšetkým detí alebo vecí.



Textové pole [Remote start] je viditeľné, ak spojenie s Home Connect prebehlo úspešne.



Ak je Remote start vypnutý, zobrazia sa len prevádzkové stavy plne automatického kávovaru v aplikácii Home Connect.

- Stlačením tlačidla A otvoríte menu
- Stlačte [Home Connect].
- Stlačte [Remote start], aby ste zabezpečili „On“ resp. „Off“ funkcie diaľkový štart.

Informácie o prístroji

Zobraziť informácie o sieti a prístroji

- Stlačením tlačidla A otvoríte menu
- Stlačte [Home Connect].
- Stlačte [appliance Info]. Na niekoľko sekúnd sa zobrazia SSID, IP, MAC adresa a sériové číslo prístroja.

Displej

V pravom hornom rohu displeja sa zobrazí symbol označujúci stav funkcie Home Connect:



Spojené so sieťou



Žiadne spojenie so sieťou



Žiadne spojenie so serverom

Diagnostika na diaľku

V prípade potreby môže zákaznícky servis získať prístup k spotrebiču prostredníctvom diagnostiky na diaľku. Kontaktujte zákaznícky servis a zaistíte, aby bol spotrebič pripojený k serveru Home Connect, a skontrolujte, či je služba diagnostiky na diaľku dostupná vo vašej krajine.

Ak chcete získať ďalšie informácie a údaje o dostupnosti diagnostiky na diaľku vo vašej krajine, navštívte odkaz Pomoc a podpora na webovej stránke Home Connect vo vašej krajine: www.home-connect.com

Upozornenie k ochrane údajov

Prvým pripojením plne automatického kávovaru so sieťou WLAN pripojenou k internetu sprostredkuje plne automatický kávovar serveru Home

Connect nasledujúce kategórie údajov (prvá registrácia):

- Jednoznačné rozpoznanie spotrebiča (pozostávajúce z kľúčov spotrebiča, ako aj adresy MAC zabudovaného Wi-Fi komunikačného modulu).
- Bezpečnostný certifikát Wi-Fi komunikačného modulu (na informačno-technické zabezpečenie spojenia).
- Aktuálna verzia softvéru a hardvéru plne automatického kávovaru.
- Stav prípadného predchádzajúceho vynulovania na výrobné nastavenia.

Táto prvá registrácia pripraví používanie funkcií Home Connect a je potrebná až v okamihu,

v ktorom chcete funkcie Home Connect využiť po prvý raz.



Berte do úvahy, že funkcie Home Connect je možné použiť iba v spojení s aplikáciou Home Connect. Informácie k ochrane údajov si môžete prezrieť v aplikácii Home Connect.

Vyhlasenie o zhode

Spoločnosť Robert Bosch Hausgeräte GmbH týmto vyhlasuje, že spotrebič s funkčnosťou Home Connect je v zhode so základnými požiadavkami, ako aj ostatnými príslušnými ustanoveniami smernice 2014/53/EÚ.

Podrobné vyhlásenie o zhode RED nájdete na internetovej adrese www.bosch-home.com na produktovej stránke vášho spotrebiča pri dodatočných dokumentoch.

Pásmo 2,4 GHz: max. 100 mW

Každodenná starostlivosť a čistenie



Nebezpečenstvo zásahu elektrickým prúdom!

Spotrebič nikdy neponárajte do vody. Nepoužívajte parný čistič.

- Povrch prístroja utierajte mäkkou vlhkou utierkou.
- Ovládací panel čistite utierkou z mikrovlákien.
- Nepoužívajte čistiace prostriedky s obsahom alkoholu alebo liehu.
- Nepoužívajte drsné utierky alebo čistiace prostriedky.

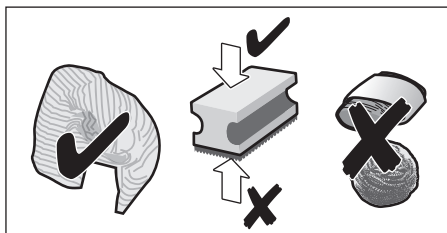

- Zvyšky vodného kameňa, kávy, mlieka, čistiaceho roztoku a roztoku na odstraňovanie vodného kameňa vždy ihneď odstráňte. Pod takýmito zvyškami sa môže tvoriť korózia.



Nové penové čistiace utierky môžu obsahovať soľ. Soľ môže spôsobiť jemnú hrdzu na ušľachtilej oceli, preto utierky pred použitím bezpodmienečne dôkladne preperte.

- Otvorte dverka a povytiahnite odkvapkávaciú misku smerom dopredu.
- Odoberte kryt odkvapkávacej misky a nádobu na kávovú usadeninu.
- Vyprázdnite, vyčistite a vysušte jednotlivé diely.



Dôležité: Odkvapkávacia miska a nádoba na kávovú usadeninu by sa mali vyprázdňovať a čistiť denne, aby nedošlo k usadzovaniu zvyškov.

- Vyberte priečinok na mletú kávu, vyčistite ho pod tečúcou vodou a vysušte ho.

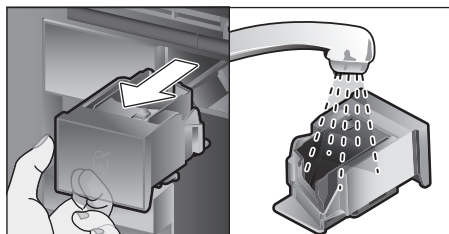

- Vytierajte a vysušte vnútro spotrebiča (uchytenie odkvapkávacej misky a priečinok na mletú kávu), ako aj záchytnú misku.
- Nasadte suché diely, napríklad priečinok na mletú kávu.



Nasledujúce konštrukčné diely nekladajte do umývačky riadu:

zásuvka na odkladanie príslušenstva, nádržka na vodu, kryt nádržky na vodu, kryt jednotky výtlačka nápoja, zásobník na zrnkovú kávu, kryt zásobníka na zrnkovú kávu, kovový spojovací diel, priečinok na mletú kávu, ochranný kryt varnej jednotky, varná jednotka a nádoba na mlieko.

**Nasledujúce konštrukčné diely môžete umývať v umývačke riadu:**

odkvapkávací plech, záchytná miska, odkvapkávací miska, kryt odkvapkávej misky, nádoba na kávovú usadeninu, hadice na mlieko, nasávacie rúrky, jednotlivé diely jednotky výtlačnej nápoja, odmerná lyžica na mletú kávu a jednotlivé diely krytu nádoby na mlieko.



Spotrebič sa automaticky prepláchne, ak sa zapne za studena alebo ak sa vypne po výtlačnej kávy. Sústava sa teda čistí sama.



Dôležité: Ak ste spotrebič dlhší čas nepoužívali (napríklad počas dovolenky), pred jeho použitím dôkladne vyčistite všetky jeho časti vrátane systému dávkovania mlieka, priečinka na mletú kávu a varnej jednotky.

Čistenie systému dávkovania mlieka

Systém dávkovania mlieka sa ihneď po príprave mliečného nápoja automaticky vyčistí krátkym náporom pary.



Tip: Na mimoriadne dôkladné vyčistenie môžete systém dávkovania mlieka dodatočne vypláchnuť vodou (pozri kapitolu „Oplachovanie systému dávkovania mlieka“).

Dôležité: Vyčistite systém dávkovania mlieka ručne raz za týždeň, prípadne častejšie, ak je to potrebné (pozri kapitolu „Ručné čistenie systému dávkovania mlieka“).



**Nebezpečenstvo popálenia!**

Jednotka výtlačnej nápojov je veľmi horúca. Po použití ju najprv nechajte vychladnúť, až potom sa jej môžete dotknúť.

Oplachovanie systému dávkovania mlieka

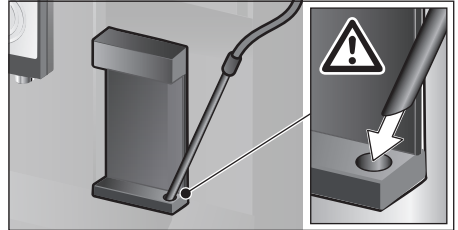
- Stlačte [].
- Dotknite sa prstom položky [Rinse milk system], čím zvolíte príslušný program.
- Otvorte dvierka a vytiahnite nasávaciu rúrku z nádoby na mlieko.
- Utrite nasávaciu rúrku a jej koniec zasuňte do otvoru v nádobe na kávovú usadeninu.



- Zatvorte dvierka. Dbajte pritom o to, aby ste neprivrelí hadicu na mlieko.
 - Položte prázdny pohár pod jednotku výtlačnej nápoja.
 - Stlačte [].
- Systém dávkovania mlieka sa vypláchne vodou.
- Následne vyprázdniť pohár.
 - Na opustenie programu sa dotknite symbolu [].

Ručné čistenie systému dávkovania mlieka

Pred čistením rozoberte systém dávkovania mlieka:

- Presuňte jednotku výtlačnej nápojov do dolnej polohy a odoberte kryt povytiahnutím smerom dopredu.

- Zatlačte západku, ktorá sa nachádza naľavo od jednotky výdaja nápojov, dole, a vytiahnite jednotku výdaja nápojov v priamom smere dopredu.

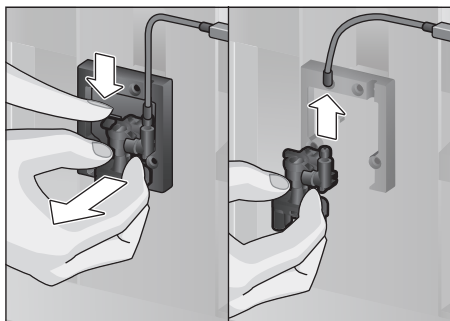

- Vytiahnite hadicu na mlieko. Rozoberte horný a dolný diel jednotky výdaja nápojov.

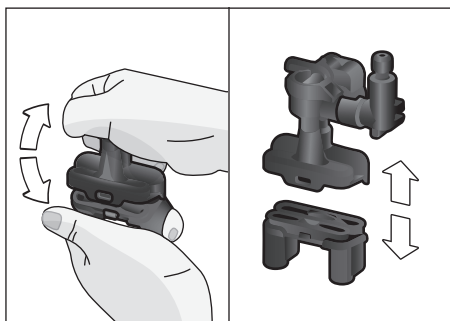

- Odpojte hadice na mlieko, spájací diel a nasávaciu rúrku.

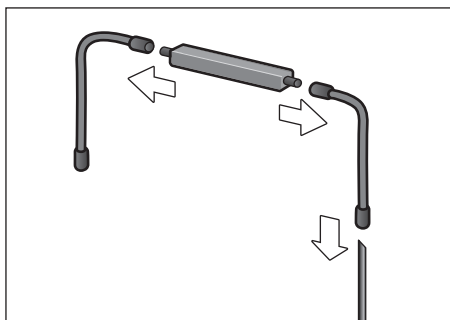

- Jednotlivé diely očistíte pomocou umývacieho roztoku a mäkkej utierky.
- Opláchnite všetky diely čistou vodou a vysušte ich.

- Znovu zložte jednotlivé diely (pozri aj krátky návod).

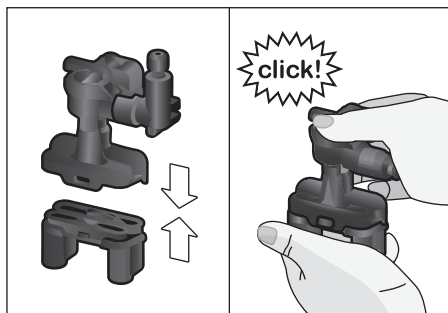

- Z prednej strany pevne zasuňte jednotku výdaja nápojov na tri spoje.
- Nasadte kryt.

Čistenie nádoby na mlieko

Z hygienických dôvodov sa nádoba na mlieko musí čistiť pravidelne. V umývačke riadu môžete umývať len jednotlivé diely krytu. Pomocou jemného čistiaceho prostriedku ručne vyčistíte nádobu na mlieko z ušľachtilej ocele.

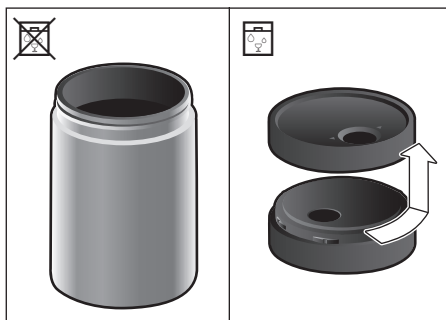

Čistenie varnej jednotky

(pozri aj krátky návod)

Okrem vykonávania programu automatického čistenia by sa varná jednotka mala pravidelne vyberať a čistiť.

- Otvorte dverka spotrebiča.
- Vypnite spotrebič sieťovým spínačom [O/I].
- Odoberte ochranný kryt varnej jednotky.
- Vyberte nádobu na kávovú usadeninu.
- Posuňte červený blokovací prvok na varnej jednotke úplne doľava k symbolu ☞.

- Zatláčte vysúvaciu páčku celkom dole. Varná jednotka sa uvoľní.
- Uchopte varnú jednotku za priehlinu na uchopenie a opatrne ju vyťahnite.
- Odoberte kryt varnej jednotky a dôkladne vyčistite varnú jednotku pod tečúcou vodou.

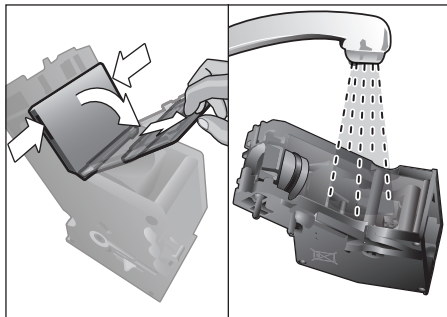

- Sitko varnej jednotky dôkladne vyčistite pod prúdom vody.

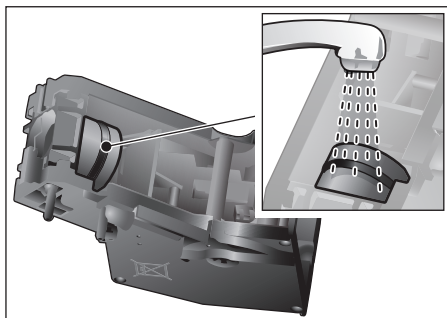

- Dôkladne vyčistite spojovacie kolíky varnej jednotky.

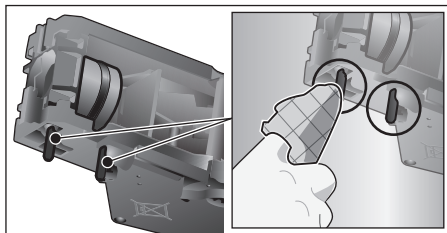

 **Dôležité:** Na čistenie nepoužívajte oplachovací prostriedok a nekladajte diel do umývačky riadu.

- Vlhkou utierkou dôkladne vyčistite vnútro spotrebiča a odstráňte prípadné zvyšky kávy.

- Nechajte varnú jednotku a vnútro spotrebiča vyschnúť.
- Znovu nasadte kryt na varnú jednotku.
- Zasuňte varnú jednotku do spotrebiča až na doraz a zatláčte ju do stredu. Jednotka pritom musí počuteľne zapadnúť.

i **Dôležité:** Pred zasunutím jednotky sa červený blokovací prvok musí nachádzať úplne vľavo na strane symbolu ☹ (pozri obrázok E).

- Zatláčte vysúvaciu páčku celkom hore a presuňte červený blokovací prvok celkom doprava k symbolu ☹.
- Zasuňte nádobu na kávovú usadeninu.
- Znovu nasadte ochranný kryt.
- Zatvorte dvierka spotrebiča.

Service programs

(pozri aj krátky návod)

V určitých časových intervaloch sa na displeji zobrazí

„Cleaning programme urgently required!“,

alebo

„Descaling programme urgently required!“,

alebo

„Calc'nClean programme urgently required!“. Spotrebič by ste mali okamžite vyčistiť alebo odvápniť príslušným programom. Na želanie môžete procesy odvápnenia a čistenia

spojiť do jedného procesu pomocou funkcie Calc'nClean (pozri kapitolu „Calc'nClean“).

Spotrebič sa môže poškodiť, ak servisný program neprebíha podľa pokynov.

i **Dôležité:** Ak sa spotrebič neodvápni včas, zobrazí sa hlásenie „Descaling programme is overdue. Device will shortly be locked.“. Okamžite vykonajte proces odvápnenia. Ak sa spotrebič zablokuje, môžete ho znovu použiť až po odvápnení.

Ak si želáte zobraziť údaje o počte nápojov, ktoré spotrebič môže vydať pred spustením servisného programu, postupujte týmto spôsobom:

- Stlačte [☹].

Zobrazia sa servisné programy.

Počítadlo, napríklad „Descaling programme necessary in 28 cups“, poskytuje informáciu o tom, kedy sa má znovu spustiť príslušný program.



Pozor!

Pri každom servisnom programe používajte prostriedky na odvápnenie a čistiace prostriedky podľa návodu a dodržiavajte (príslušné) bezpečnostné pokyny. V žiadnom prípade neprerušujte servisný program! Nepite tieto kvapaliny! Na odstránenie vodného kameňa nikdy nepoužívajte kyselinu citrónovú, ocot ani prostriedky na báze octa. V žiadnom prípade nekladajte odvápnovacie tablety ani iné odvápnovacie prostriedky do priečinka na mletú kávu!



Dôležité:

Pred spustením príslušného servisného programu (odvápnenie, čistenie alebo Calc'nClean) vyberte varnú jednotku, vyčistíte ju podľa návodu a znovu ju zasuňte. Pri zatváraní dvierok dbajte na to, aby ste neprihreli hadicu na mlieko. Po ukončení príslušného servisného programu utrite spotrebič mäkkou vlhkou utierkou, aby ste okamžite odstránili zvyšky odvápnovacieho a čistiaceho roztoku. Pod takýmito zvyškami sa môže tvoriť korózia. Nové penové čistiace utierky môžu obsahovať soľ. Soľ môže spôsobiť jemnú hrdzu na ušľachtilej oceli, preto utierky pred použitím bezpodmienečne dôkladne preperte. Dôkladne vyčistíte jednotku výdaja nápoja, hadice na mlieko a spojovací diel.

Špeciálne vyvinuté a vhodné odvápnovacie a čistiace tablety získate v obchode, ako aj v zákazníckom servise (pozri kapitolu „Príslušenstvo“).



Pri používaní vodného filtra nie je potrebné spúšťať program odvápnenia tak často.

Odstránenie vodného kameňa

Trvanie: približne 21 minút

- Stlačte [☹].
- Dotknite sa prstom položky [Descale], čím zvolíte príslušný program.
- Texty na displeji vás prevedú programom.
- Vyprázdnite odkvapkávaciu misku a znovu ju zasuňte.
- Odstráňte vodný filter (ak je k dispozícii) a stlačte [▷].
- Naplňte prázdnu nádržku na vodu vlažnou vodou až po značku „0,5 l“ a rozpustíte v nej 1 odvápnovacia tabletu Bosch TCZ8002A.



Ak je v nádržke na vodu príliš málo odvápnovacieho roztoku, zobrazí sa príslušná výzva. Doplňte nesýtenú vodu a znovu stlačte [▷].

- Vytiahnite nasávaciu rúčku z nádoby na mlieko, utrite ju a jej koniec zasuňte do otvoru v nádobe na kávovú usadeninu.
- Zatvorte dvierka spotrebiča.
- Pod jednotku výdaja nápojov položte nádobu s objemom 0,5 l.
- Stlačte [▷]. Program odvápnovania bude teraz aktívny približne 19 minút.
- Odoberte nádobu a stlačte [▷].
- Vypláchnite nádržku na vodu a znovu zasuňte vodný filter (ak je k dispozícii).
- Naplňte čerstvú vodu až po značku „max“.
- Znovu vložte nádržku na vodu a zatvorte dvierka.
- Znovu položte nádobu pod jednotku výdaja nápojov.
- Stlačte [▷]. Program odvápnovania bude teraz aktívny približne 2 minúty a vypláchnie spotrebič.
- Odoberte nádobu, vyprázdňte odkvapkávaciu misku a znovu ju zasuňte, potom zatvorte dvierka spotrebiča.
- Stlačte [▷]. Spotrebič je odvápnový a znovu pripravený na použitie.
- Na opustenie programu sa prstom dotknite symbolu [☹].

Čistenie

Trvanie: približne 5 minút.

- Stlačte [☉].
- Dotknite sa prstom položky [Clean], čím zvolíte príslušný program.
- Texty na displeji vás prevedú programom.
- Vyčistíte jednotku výtāja nápojov a znovu ju zasuňte. Potom vyprázdnite odkvapkávaciú misku a znovu ju zasuňte.
- Otvorte priečinok na mletú kávu, vložte do neho čistiacu tabletu a zatvorte ho.
- Zatvorte dvierka spotrebiča.
- Pod jednotku výtāja nápojov položte nádobu s objemom 0,5 l.
- Stlačte [▷]. Program čistenia bude teraz aktívny približne 5 minút.
- Odoberte nádobu, vyprázdnite odkvapkávaciú misku a znovu ju zasuňte, potom zatvorte dvierka spotrebiča.
- Stlačte [▷]. Spotrebič je čistý a znovu pripravený na použitie.
- Na opustenie programu sa prstom dotknite symbolu [☉].

Calc'nClean

Trvanie: približne 26 minút.

Program Calc'nClean je kombináciou jednotlivých funkcií odvápnovania a čistenia. Ak sa obidva programy majú spustiť v krátkom čase po sebe, plnoautomatický kávovar automaticky navrhne tento servisný program.

- Stlačte [☉].
- Dotknite sa prstom položky [Calc'nClean], čím zvolíte príslušný program.
- Texty na displeji vás prevedú programom.
- Vyčistíte jednotku výtāja nápojov a znovu ju zasuňte. Potom vyprázdnite odkvapkávaciú misku a znovu ju zasuňte.
- Otvorte priečinok na mletú kávu, vložte do neho čistiacu tabletu a zatvorte ho.
- Odstráňte vodný filter (ak je k dispozícii) a stlačte [▷].
- Naplňte prázdnu nádržku na vodu vlažnou vodou až po značku „0,5 l“ a rozpustíte v nej 1 odvápnovaciú tabletu Bosch TCZ8002A.



Ak je v nádržke na vodu príliš málo odvápnovacieho roztoku, zobrazí sa príslušná výzva. Doplňte nesýtenú vodu a znovu stlačte [▷].

- Vytiahnite nasávaciu rúrku z nádoby na mlieko, utrite ju a jej koniec zasuňte do otvoru v nádobe na kávovú usadeninu.
- Zatvorte dvierka spotrebiča.
- Pod jednotku výtāja nápojov položte nádobu s objemom 0,5 l.
- Stlačte [▷]. Program bude teraz aktívny približne 19 minút.
- Odoberte nádobu a stlačte [▷].
- Vypláchnite nádržku na vodu a znovu zasuňte vodný filter (ak je k dispozícii).
- Naplňte čerstvú vodu až po značku „max“.
- Znovu vložte nádržku na vodu a zatvorte dvierka.
- Znovu položte nádobu pod jednotku výtāja nápojov.
- Stlačte [▷]. Program bude teraz aktívny približne 7 minút a vypláchne spotrebič.
- Odoberte nádobu, vyprázdnite odkvapkávaciú misku a znovu ju zasuňte, potom zatvorte dvierka spotrebiča.
- Stlačte [▷]. Spotrebič je odvápnový, vyčistený a znovu pripravený na použitie.
- Na opustenie programu sa prstom dotknite symbolu [☉].

Mimoriadne vyplachovanie



Dôležité: Ak sa niektorý zo servisných programov prerušil, napríklad pri výpadku elektrického prúdu, postupujte podľa pokynov na displeji:

- Prepláchnite nádržku na vodu a naplňte ju čerstvou vodou až po značku „max“.
- Stlačte [▷]. Program bude teraz aktívny približne 2 minúty a vypláchne spotrebič.
- Vyprázdnite odkvapkávaciú misku a znovu ju zasuňte, potom zatvorte dvierka spotrebiča. Spotrebič je opäť pripravený na použitie.
- Na opustenie programu sa prstom dotknite symbolu [☉].

Tipy pre úsporu energie

- Tlačidlo [] slúži na prepnutie spotrebiča do „úsporného režimu“. V „úspornom režime“ spotrebič spotrebuje veľmi malé množstvo energie, naďalej však monitoruje všetky bezpečnostné funkcie, aby sa predišlo poškodeniu spotrebiča.
- V menu v časti „Switch off after“ nastavte automatické vypnutie spotrebiča po 15 minútach.
- V menu znížte jas displeja a intenzitu osvetlenia, čím dosiahnete úsporu energie.
- Ak je to možné, neprerušujte výdaj kávy alebo mliečnej peny. Predčasným prerušením výdaja sa zvýši spotreba energie a odkvapkávací miska sa rýchlejšie naplní.
- Pravidelne odváňajte spotrebič, aby ste predišli usadzovaniu vodného kameňa. Zvyšky vápnika zvyšujú spotrebu energie.

Ochrana pred mrazom

Škodám spôsobeným mrazom možno zabrániť úplným vyprázdnením spotrebiča pred prepravou a uskladnením (pozri kapitolu „Menu – Frost protection“).

Skladovanie príslušenstva

Plnoautomatický kávovar je vybavený špeciálnou zásuvkou na príslušenstvo, do ktorej môžete odložiť krátky návod a príslušenstvo spotrebiča.

- Odložte odmernú lyžicu na mletú kávu a vodný filter do zásuvky na odkladanie príslušenstva.
- Zasuňte krátky návod do špeciálneho otvoru v prednej časti zásuvky na odkladanie príslušenstva.
- Dlhú nasávaciu rúrku môžete uložiť na držiak na vnútornej strane dvierok.
- Spojovací diel môžete upevniť na magnetický držiak nad priečinkom na mletú kávu.

Príslušenstvo

Nasledujúce príslušenstvo môžete získať v obchode a v zákazníckom servise:

Príslušenstvo	Objednávacie číslo Obchod/zákaznícky servis
Čistiace tablety	TCZ8001A/00312096
Odvápňovacie tablety	TCZ8002A/00312093
Vodný filter	TCZ7003/00575491
Súprava na starostlivosť o spotrebič	TCZ8004A/00312107
Nádoba na mlieko s krytom „FreshLock“	TCZ8009N/00576165
Zarážky na obmedzenie uhlá otvárania do 92°	00636455

Likvidácia



Obal zlikvidujte ekologicky.

Tento spotrebič je označený v súlade s európskou smernicou 2012/19/EÚ o nakladaní s použitými elektrickými a elektronickými zariadeniami (waste electrical and electronic equipment – WEEE). Táto smernica stanoví jednotný európsky (EU) rámec pre spätný odber a recyklovanie použitých zariadení. O aktuálnom spôsobe likvidácie sa informujte u vášho špecializovaného predajcu.

Záručné podmienky

Pre tento prístroj platia záručné podmienky, ktoré boli vydané našou kompetentnou pobočkou v krajine, v ktorej bol prístroj zakúpený. Záručné podmienky si môžete kedykoľvek vyžiadať prostredníctvom svojho odborného predajcu, u ktorého ste zakúpili prístroj, alebo priamo v našej pobočke v príslušnej krajine.

Zmeny vyhradené.

Riešenie jednoduchých problémov

Problém	Príčina	Odstránenie
Výrazné odchýlky v kvalite kávy alebo mliečnej peny (napríklad odchýlky v objeme alebo striekajúca mliečna pena).	Spotrebič je zanesený vodným kameňom.	Odvápnite spotrebič podľa návodu; pozri kapitolu „Servisné programy“.
	Nasávacia rúrka je upchatá.	Vyčistíte nasávaciu rúrku.
Výdaj nápoja nie je možný.	Jednotka výtāja nápojov je upchatá alebo je upchaté jedno z troch napojení.	Vyčistíte jednotku výtāja nápojov a napojenia.
Počas výtāja sa nápoj vypúšťa po celej jednotke výtāja.	Dolný diel jednotky výtāja nápojov nie je namontovaný.	Namontujte dolný diel; pozri kapitolu „Čistenie systému dávkovania mlieka“.
Jednotka výtāja málo mliečnej peny alebo nevydáva žiadnu penu, alebo systém dávkovania nenásáva mlieko.	Spotrebič je zanesený vodným kameňom.	Odvápnite spotrebič podľa návodu; pozri kapitolu „Servisné programy“.
	Jednotka výtāja nápojov je upchatá alebo je upchaté jedno z troch napojení.	Vyčistíte jednotku výtāja nápojov a napojenia.
	Nevhodné mlieko	Nepoužívajte vopred tepelne upravené mlieko. Používajte studené mlieko s obsahom tuku aspoň 1,5 %.
	Jednotka výtāja nápojov alebo hadice na mlieko nie sú zložené správne.	Navlhčíte jednotlivé diely a znovu ich zložte.
Nedosahuje sa objem nápoja podľa osobných nastavení, káva pri výtaji kvapká alebo pri výtaji netečie žiadna káva.	Nasávacia rúrka je upchatá.	Vyčistíte nasávaciu rúrku.
	Stupeň mletia je príliš jemný. Mletá káva je príliš jemná.	Nastavte hrubší stupeň mletia. Použite hrubšiu mletú kávu.
	Spotrebič je silno zanesený vodným kameňom.	Odvápnite spotrebič podľa návodu; pozri kapitolu „Servisné programy“.
Horúca voda je mliečna alebo má mliečnu, prípadne kávovú príchuť.	Varná jednotka je znečistená.	Vyčistíte varnú jednotku; pozri kapitolu „Čistenie varnej jednotky“.
	Hadička na mlieko nebola vytiahnutá.	Vytiahnite hadičku na mlieko z nádoby na mlieko.
	Na jednotke výtāja nápojov sa nachádzajú zvyšky mlieka alebo kávy.	Vyčistíte jednotku výtāja nápojov.
Káva nemá žiadnu penu.	Nevhodný druh kávy.	Použite druh kávy s vyšším podielom kávových zŕn Robusta.
	Zrná nie sú čerstvo upražené.	Použite čerstvé zrná.
	Stupeň mletia nie je prispôsobený kávovým zŕnám.	Nastavte jemnejší stupeň mletia.
Káva je príliš „kyslá“.	Stupeň mletia je príliš hrubý. Mletá káva je príliš hrubá.	Nastavte jemnejší stupeň mletia. Použite jemnejšiu mletú kávu.
	Nevhodný druh kávy.	Vymeňte druh kávy.

Problém	Príčina	Odstránenie
Káva je príliš „horká“.	Stupeň mletia je príliš jemný.	Nastavte hrubší stupeň mletia.
	Mletá káva je príliš jemná.	Použite hrubšiu mletú kávu.
	Nevhodný druh kávy.	Vymeňte druh kávy.
Káva chutí ako „spálená“.	Teplota sparovania je príliš vysoká.	Znížte teplotu; pozri kapitolu „Prispôsobenie nápojov“.
	Stupeň mletia je príliš jemný.	Nastavte hrubší stupeň mletia.
	Mletá káva je príliš jemná.	Použite hrubšiu mletú kávu.
Káva je príliš slabá.	Nevhodný druh kávy.	Vymeňte druh kávy.
	Je zvolená príliš nízka sila kávy.	Zvýšte silu kávy; pozri kapitolu „Prispôsobenie nápojov“.
	V priečinku na mletú kávu sa nahromadila mletá káva.	Vyberte priečinkov na mletú kávu, vyčistíte ho a dôkladne ho vysušte.
Mletá káva sa zadržiava v priečinku na mletú kávu.	Mletá káva je zlepená.	Nezatlačajte mletú kávu do priečinka na mletú kávu.
	Priečinkov na mletú kávu je vlhký.	Vyberte priečinkov na mletú kávu, vyčistíte ho a dôkladne ho vysušte.
Vodný filter nedrží v zásobníku na vodu.	Vodný filter nie je správne upevnený.	Pevne zatlačte vodný filter do zásobníka v priamom smere.
Zásobník na zrnkovú kávu sa pri zasúvaní zasekáva.	V kryte sa nachádzajú zrná.	Odstráňte zrná.
Kávová usadenina nie je kompaktná a je príliš vlhká.	Je nastavené príliš jemné alebo hrubé mletie, prípadne nebolo použité dostatočné množstvo mletej kávy.	Nastavte hrubší alebo jemnejší stupeň mletia alebo použite 2 zarovnané odmerky mletej kávy.
Zmena nastavenia stupňa mletia má ťažký chod.	V mlynčeku je príliš veľa zrn.	Spustíte výdaj nápoja z kávových zrn. Následne zmeňte stupeň mletia v malých krokoch.
Nie je možné zasunúť varnú jednotku.	Poloha varnej jednotky je nesprávna.	Zasuňte varnú jednotku podľa návodu; pozri kapitolu Čistenie varnej jednotky“.
	Varná jednotka je zablokovaná.	Odblokujte varnú jednotku; pozri kapitolu „Čistenie varnej jednotky“.
Ochráný kryt varnej jednotky sa nedá nasadiť správne.	Varná jednotka nie je zablokovaná.	Zablokujte varnú jednotku; pozri kapitolu „Čistenie varnej jednotky“.
Pod odkvapkávacou miskou sa nachádza voda.	Je to kondenzovaná voda.	Nezasúvajte odkvapkávaciu miskú bez krytu.
Zobrazenie na displeji „12:00“	Výpadok elektrického prúdu alebo vypnutie spotrebiča sieťovým spínačom.	Zadajte hodnoty nanovo, nevypínajte spotrebič pomocou sieťového spínača ani v menu Clock neprepínajte nastavenie na „Off“.

Problém	Príčina	Odstránenie
Zobrazenie na displeji „Milk container connected?“ aj keď je nádoba na mlieko pripojená.	Nádoba sa nachádza mimo dosahu snímača.	Položte nádobu do pravého okraja.
	Spotrebič nerozpoznáva materiál, napríklad kartón mlieka.	Potvrďte otázku na displeji tlačidlom „Yes“ alebo použite priloženú nádobu na mlieko.
Zobrazenie na displeji „Overvoltage or undervoltage“	Sieťové napätie je príliš vysoké alebo príliš nízke.	Kontaktujte poskytovateľa elektrického prúdu alebo prevádzkovateľa elektrickej siete. Požiadajte odborníka o preskúšanie napájania.
Zobrazenie na displeji „Leave device to cool“	Spotrebič je príliš horúci.	Vypnite spotrebič na 30 minút.
Zobrazenie na displeji „Fault E0510“	Došlo k poruche spotrebiča.	Postupujte podľa zobrazenia na displeji.
Zobrazenie na displeji „Fill bean container“ aj keď je zásobník na zrnkovú kávu plný alebo aj napriek tomu, že mlynček nemelie žiadne kávové zrná.	Zrná nepadajú do mlynčeka (sú príliš olejnaté).	Jemne poklepte po zásobníku na zrnkovú kávu. Prípadne použite iný druh kávy. Vytrite prázdny zásobník na zrnkovú kávu suchou utierkou.
Zobrazenie na displeji „Clean brewing unit“	Varná jednotka je znečistená.	Vyčistite varnú jednotku.
	Vo varnej jednotke je príliš veľa mletej kávy.	Vyčistite varnú jednotku. Nasypťe maximálne dve zarovnané odmerné lyžice mletej kávy.
	Chod mechanizmu varnej jednotky je tuhý.	Vyčistite varnú jednotku; pozri kapitolu „Každodenná starostlivosť a čistenie“.
Zobrazenie na displeji „Refill with still water or remove filter“	Nádržka na vodu je nasadená nesprávne.	Nasaďte zásobník na vodu správnym spôsobom.
	V nádržke na vodu sa nachádza perlivá voda.	Napňte nádržku na vodu čerstvou vodou z vodovodu.
	Plaváčik v nádržke na vodu sa nehýbe.	Vyberte nádržku a dôkladne ju vyčistite.
	Nový vodný filter nie je opláchnutý podľa návodu alebo je opotrebovaný, prípadne poškodený.	Opláchnite vodný filter podľa návodu a použite ho, prípadne použite nový vodný filter.
	Vo vodnom filtri je vzduch.	Ponorte vodný filter do vody a nechajte ho vo vode dovtedy, kým sa prestanú vytvárať vzduchové bubliny. Potom ho znovu nasadte.
Zobrazenie na displeji „Empty drip trays“ aj vtedy, keď je odkvapkávacia miska prázdna.	Odkvapkávacia miska je znečistená a mokrá.	Dôkladne vyčistite a vysušte odkvapkávaciu misku.
	Systém nerozpoznáva vyprázdnenie, keď je spotrebič vypnutý.	Keď je spotrebič zapnutý, vyberte odkvapkávaciu misku a znovu ju zasuňte.

Problém	Príčina	Odstránenie
Zobrazenie na displeji „Insert drip trays“ aj vtedy, keď je odkvapkávacia miska zasunutá.	Vnútro spotrebiča (uchytenie misiek) je znečistené.	Vyčistíte vnútorný priestor.
	Nádoba na kávovú usadeninu nie je zasunutá na doraz.	Zasuňte nádobu na kávovú usadeninu až na doraz.
Príliš časté zobrazovanie výzvy na odvápnenie.	Príliš tvrdá voda.	Vložte vodný filter a vykonajte potrebné nastavenia v ponuke.
Po vybratí odkvapkávacej misky na vnútorné dno prístroja nakvapkala voda.	Odkvapkávacia miska bola vybratá príliš skoro.	Po vydaní posledného nápoja počkajte niekoľko sekúnd, kým vyberiete odkvapkávaciu misku.
Zobrazenie na displeji „Switch off with power switch, then back on after 30 sec!“.	Spotrebič je príliš teplý.	Nechajte spotrebič vychladnúť.
	Varná jednotka je znečistená.	Vyčistíte varnú jednotku.
Home Connect nefunguje správne.		Navštívte stránku www.home-connect.com

Ak nedokážete odstrániť problémy, okamžite nás kontaktujte prostredníctvom horúcej linky! Telefónne čísla sa nachádzajú na posledných stranách návodu.

Technické údaje

Elektrické napájanie (napätie – frekvencia)	220-240 V – 50/60 Hz
Menovitý príkon	1 600 W
Maximálny tlak statického čerpadla	19 barov
Maximálna kapacita nádržky na vodu (bez filtra)	2,4 l
Maximálna kapacita zásobníka na kávové zrná	500 g
Dĺžka napájacieho kábla	1,7 m
Rozmery (v x š x h)	455 x 594 x 375 mm
Hmotnosť prázdneho spotrebiča	19-20 kg
Typ mlynčeka	Keramický

DE Deutschland, Germany

BSH Hausgeräte Service GmbH
Zentralwerkstatt für kleine Hausgeräte
Trautskirchener Strasse 6-8
90431 Nürnberg

Online Auftragsstatus, Pickup Service für
Kaffeefüllautomaten und viele weitere Infos
unter:

www.bosch-home.com

Reparaturservice, Ersatzteile &
Zubehör, Produkt-Informationen:
Tel.: 0911 70 440 040
mailto:to.kleingeraete@bshg.com

**AE United Arab Emirates,
الإمارات العربية المتحدة**

BSH Home Appliances FZE
Round About 13, Plot Nr MO-0532A
Jebel Ali Free Zone - Dubai
Tel.: 04 881 44 01*
mailto:service.uae@bshg.com
www.bosch-home.com/ae

*Sun-Thu 8am to 5pm (exclude public holidays)

**AL Republika e Shqiperise,
Albania**

Elektro-Service sh.p.k
Rruga Kasem Shima, Kodi postar-1050
Prane Ures Mezezit
1023 Tirane
Tel.: 4 227 8130; -131
mailto:info@elektro-servis.com

EXPERT Service

Rruga e Kavajes,
Kulla B Nr 223/1 Kati I
1023 Tirane
Tel.: 4 480 6061
Cel: +355 069 60 45555
mailto:info@expert-servis.al

AM Armenia, Հայաստան

ZIG ZAG LLC
Charenci str. 25
Yerevan 375025
Tel.: 010 55 60 10
mailto:service@zigzag.am
www.zigzag.am

AT Österreich, Austria

BSH Hausgeräte Gesellschaft mbH
Werkskundendienst für Hausgeräte
Quellenstrasse 2a
1100 Wien

Online Reparaturannahme, Ersatzteile und
Zubehör und viele weitere Infos unter:
www.bosch-home.at

Reparaturservice, Ersatzteile & Zubehör,
Produktinformationen
Tel.: 0810 550 511
mailto:vie-stoerungsannahme@bshg.com
Wir sind an 365 Tagen von 07:00 bis 22:00 Uhr für
Sie erreichbar.

AU Australia

BSH Home Appliances Pty. Ltd.
Gate 1, 1555 Centre Road
Clayton, Victoria 3168
Tel.: 1300 369 744*
mailto:customersupport.au@bshg.com
www.bosch-home.com.au

*Mo-Fr: 24 hours

**AZ Azərbaycan Respublikası,
Azerbaijan**

Baku Service Company MMC
Azadliq Pr. 116
Baku
Tel.: 12 530 90 35
mailto:info@ser-cen.az
www.ser-cen.az

Yurd Service MMC
50, Bakikhanov Str.
Baku, AZ1007
Tel.: 12 480 33 01
mailto:info-service@yurd.az
www.yurd.az

Optimal Elektronika MMC
Hasanoghlu 7B
Baku, AZ1072
Tel.: 12 954
mailto:xanim.muradova@optimal.az
www.optimal.az

**BA Bosna i Hercegovina,
Bosnia-Herzegovina**

"HIGH" d.o.o.
Gradačacka 29b
71000 Sarajevo
Tel.: 033 21 35 13
mailto:centralniserbis@yahoo.com

BE Belgique, België, Belgium

BSH Home Appliances S.A. - N.V.
Rue Picard 7, box 400
Picardstraat 7, box 400
1000 Bruxelles - Brussel
Tel.: 02 475 70 01
mailto:bru-repairs@bshg.com
www.bosch-home.be

BG Bulgaria

BSH Domakinski Uredi Bulgaria EOOD
Business center FPI, floor 5,
Cherni vrah Blvd. 51B
1407 Sofia
Tel.: 0700 208 17
mailto:informacia.servis-bg@bshg.com
www.bosch-home.bg

BH Bahrain, مملكة البحرين

Khalaifat Est.
BLD 898, R 533, TASHAN 405
Manama
Tel.: 01 740 05 53*
mailto:service@khalaifat.com
*Sat-Thu 7am to 5pm (exclude public holidays)

BY Belarus, Беларусь

ООО "БСХ Бытовая техника"
tel.: 495 737 2961
mailto:mok-kdhi@bshg.com

CA Canada

BSH Home Appliances Ltd.
Tel.: 800 944 2904
mailto:bosch-canada-questions@bshg.com
www.bosch-home.com/us

**CH Schweiz, Suisse,
Svizzera, Switzerland**

BSH Hausgeräte AG
Fahrweidstrasse 80
8954 Geroldswil
Reparaturservice, Ersatzteile & Zubehör,
Produktinformationen
Tel.: 0848 888 200
mailto:ch-service@bshg.com
mailto:ch-spareparts@bshg.com
www.bosch-home.ch

CN China, 中国

BSH Home Appliances Service Jiangsu Co. Ltd.
19F, Jinling Asia Pacific Tower,
No.2 Hanzhong Road, Gulou District,
210005 Nanjing, Jiangsu Province
Service Tel.: 400 8855 888*
mailto:careline.china@bshg.com
www.bosch-home.cn

* phone rate depends on the network used

CY Cyprus, Κύπρος

BSH Ikiakes Syskeses-Service
39, Arh. Makaanou III Str.
2407 Egomi/Nikosia (Lefkosia)
Tel.: 777 78 007
mailto:EGO-CYCustomerService@bshg.com

CYN Turkish Rep. Of North Cyprus

Argas Limited Company
37 Osman Paşa Cad. K. Çiltik
Lefkoşa
Tel.: 0228 04 70
mailto:argas.teknik@yar-group.com
Semson Ticaret Sti. Ltd.
Bedrettin Demirel Cad. no 17
Gime
Tel.: 0816 04 94
mailto:m.defterali@ercantangroup.com

CZ Česká Republika, Czech Republic

Více informací (např. záruční podmínky,
prodloužená záruka aj.) naleznete na
webových stránkách
www.bosch-home.com/cz/
nebo nás kontaktujte na +420 251 095 511

BSH domácí spotřebiče s.r.o.
Radlická 350/107c
158 00 Praha 5
Tel.: +420 251 095 043
mailto:opravy@bshg.com

DK Danmark, Denmark

BSH Hvidevarer A/S
Telegrafvej 4
2750 Ballerup
Tel.: 44 89 80 18
mailto:BSH-Service.dk@bshg.com
www.bosch-home.dk

EE Eesti, Estonia

Renneri Kaubanduse OÜ
Tammisaare tee 134B (Euronicsi kaupluses)
12918 Tallinn
Tel.: 0651 2222
mailto:klienditeenindus@renerk.ee
www.renerk.ee

Eliser OÜ

Mustamäe tee 24
10621 Tallinn
Tel.: 0665 0090
mailto:hooldus@eliser.ee
www.kodumasinat-remont.ee

ES España, Spain

En caso de avería puede ponerse en contacto
con nosotros, su aparato será trasladado a
nuestro taller especializado de cafeteras.
BSH Electrodomésticos España S.A.
Servicio Oficial del Fabricante
Parque Empresarial PLAZA,
C/ Manfredonia, 6
50197 Zaragoza
Tel.: 976 305 713
mailto:CAU-Bosch@bshg.com
www.bosch-home.es

FI Suomi, Finland

BSH Kodinkoneet Oy
Itälähdenkatu 18 A, PL 123
00201 Helsinki
Tel.: 0207 510 705
mailto: Bosch-Service-FI@bshg.com
www.bosch-home.fi
Soittajahinta on kiinteästä verkosta ja matkapuhelimesta 8,35 snt/puh + 16,69 snt/min.

FR France

BSH Electroménager S.A.S.
26 ave Michelet – CS 90045
93582 SAINT-OUEN cedex
Service interventions à domicile:
0 140 101 100
Service Consommateurs:
0 892 698 010 Service 0,40 €/min
+ prix appel
Service Pièces Détachées et Accessoires:
0 892 698 009 Service 0,40 €/min
+ prix appel
mailto: serviceconsommateur.fr@
bosch-home.com
www.bosch-home.com/fr

GB Great Britain

BSH Home Appliances Ltd.
Grand Union House
Old Wolverton Road
Wolverton
Milton Keynes MK12 5PT
To arrange an engineer visit, to order spare parts and accessories or for product advice please visit www.bosch-home.co.uk or call Tel.: 0344 892 8979*
* Calls are charged at the basic rate, please check with your telephone service provider for exact charges

GE Georgia, საქართველო

Elit Service Ltd.
Vake-Saburtalo district,
Intersection of Al. Kazbegi ave.
and Kavtaradze Str. 0186
Kavtaradze str. 1
Tbilisi
Tel.: 32 300 020
mailto: info@es.ge

GR Greece, Ελλάδα

BSH Ikiakes Siskevcs A.B.E.
Central Branch Service
17 km E.O. Athinon-Lamias & Potamou 20
14564 Kifisia
Τηλέφωνο: 210 4277 500, -701
mailto: nkf-CustomerService@bshg.com
www.bosch-home.gr

HK Hong Kong, 香港

BSH Home Appliances Limited
香港新界荃灣青山公路388號中染大廈23樓07室
Unit 07, 23/F, CDW Building,
388 Castle Peak Road,
Tsuen Wan, New Territories
Hong Kong
Tel.: 2626 9655 (HK)
Toll free 0800 863 (Macao)
mailto: bosch.hk.service@bshg.com
www.bosch-home.com.hk

HR Hrvatska, Croatia

BSH kućanski uređaji d.o.o.
Ulica grada Vukovara 269F
10000 Zagreb
Tel.: 01 5520 888
mailto: informacije.servis-hr@bshg.com
www.bosch-home.com/hr

HU Magyarország, Hungary

BSH Háztartási Készülék Kereskedelm Kft.
Árpád fejedelem útja 26-28
1023 Budapest
Call Center: +06 80 200 201
mailto: BSH-szerviz@bshg.com
www.bosch-home.com/hu

IE Republic of Ireland

BSH Home Appliances Ltd.
M50 Business Park
Ballymount Road Upper
Walkinstown
Dublin 12
To arrange an engineer visit, to order spare parts and accessories or for product advice please call
Tel.: 01450 2655*
www.bosch-home.ie
* Calls are charged at the basic rate, please check with your telephone service provider for exact charges

IL Israel

C/S/B/ Home Appliance Ltd.
1, Hamasger St.,
North Industrial Park
Lod, 7129801
Tel.: 08 9777 222
mailto: csb-serv@csb-ltd.co.il
www.bosch-home.co.il

IN India, B̄hārat, भारत

BSH Household Appliances Mfg. Pvt. Ltd.
Arena House, Main Bldg, 2nd Floor,
Plot No. 103, Road No. 12,
MIDC, Andheri East
Mumbai 400 093
Toll Free 1800 266 1880*
www.bosch-home.com/in
*Mo-Sa 8am to 8pm (exclude public holidays)

IS Iceland

Smith & Norland hf.
Noatuni 4
105 Reykjavik
Tel.: 0520 3000
www.sminor.is

IT Italia, Italy

BSH Elettrodomestici S.p.A.
Via. M. Nizzoli 1
20147 Milano (MI)
Tel.: 02 412 678 100
mailto: info.it@bosch-home.com
www.bosch-home.com/it

JO Jordan, الأردن

Diab Qawasmi & Sons Co.
Khaled Ben Al-Waleed Street,
Jabal Al Hussein (11121),
P.O. Box 212292
Amman
Tel.: 06 465 8505, -2650
Tel.: 79 110 3430
mailto: boschjo@yahoo.com

KG Kyrgyzstan, Кыргыз Республикасы

OcOO Alfa Systems
Jibek Jolu str. 40
Bishkek
Tel.: 0702 98 53 53
mailto: alfas-service@mail.ru

KR Republic Korea, Daehan Minguk, 대한민국

Empel Co. Ltd.
1201 ACE High Tech City 1 Building
775 Gyeongin-ro Youngdeungpo-gu
Seoul 07299 South Korea
Tel.: 1899 4636
mailto: hsshim@empel.co.kr

KZ Kazakhstan, Қазақстан

BSH Home Appliances LLP
Dostyk 117/6,
Business Center "Khan Tengri"
Almaty
Hotline: 5454*
mailto: ALA-Service@bshg.com
* Toll free from mobile only

LB Lebanon, لبنان

Tehlni, Hana & Co.
Boulevard Dora 4043 Beyrouth,
P.O. Box 90449
Jdeideh 1202 2040
Tel.: 01 255 211
mailto: info@tehini-hana.com

LT Lietuva, Lithuania

UAB "AG Service"
R. Kalantos g. 32
52494 Kaunas
Tel.: +370 (8) 700 556 55
mailto: servisas@agservice.lt
www.agservice.lt

Baltic Continent Ltd.

Lukšio g. 23
09132 Vilnius
Tel.: +370 (8) 700 555 95
mailto: info@balticcontinent.lt
www.balticcontinent.lt

UAB Emtoservis

Savonorių pr. 1 (Centrinė būstinė)
03116 Vilnius
Tel.: +370 (8) 700 447 24
mailto: svc@emtoservis.lt
www.emtoservis.lt

LU Luxembourg

BSH électroménagers S.A.
13-15, ZI Breedeweues
1259 Senningerberg
Tel.: 26 349 811
Reparaturen: lux-repair@bshg.com
Ersatzteile: lux-spare@bshg.com
www.bosch-home.com/lu

LV Latvija, Latvia

SIA "General Serviss"
Buļļu iela 70c
1067 Riga
Tel.: +371 6742 5232
mailto: info@serviscentrs.lv
www.serviscentrs.lv

SIA Koroso
Vestienas iela 2
1004 Riga
Tel.: +371 2200 4203
mailto: servis@koroso.lv
www.koroso.lv

EMTA Serviss SIA
Katlakalna 1
1073 Riga
Tel.: +371 6602 0338
mailto: info@emta.lv
www.emta.lv

Sia Elektronika-Serviss

Tadaiku iela 4
1004 Riga
Tel.: +371 6771 7060
mailto: serviss@elektronika.lv
www.elektronika.lv

MD Moldova

S.R.L. "Rialto-Studio"
Площадь Дмитрия Кантемира, 1, этаж 3,
2069 Кишинев
Тел.: +373 22 840 050, -054
mailto: service@rialto.md

ME Crna Gora, Montenegro

Elektronika komerc
Oktobarske revolucije 129
81000 Podgorica
Tel.: 020 674 631
Mobil: 069 324 812
mailto: ekobosch.servis@t-com.me

MK Macedonia, Македонија

GORENEC
Jane Sandanski 67 lok.3
1000 Skopje
Tel.: 022 454 600
Mobil: 070 233 689
mailto:gorenecc@yahoo.com

MT Malta

Oxford House Ltd.
Notabile Road
Mriehel BKR 14
Tel.: 021 442 334
www.oxfordhouse.com.mt

MV Raajjeyge Jumhooriyyaa, Maldives

Lintel Investments and Management Services Pvt. Ltd.
Ma. Maadheli, Majeedhee Magu Malé
Tel.: 0 3010 200
mailto:mohamed.zuhuree@intel.com.mv
www.lintel.com.mv

NL Nederlande, Netherlands

BSH Huishoudapparaten B.V.
Taurusavenue 36
2132 LS Hoofddorp
Storingsmelding/ Onderdelenverkoop
Tel.: 088 424 4010
mailto:bosch-contactcenter@bshg.com
mailto:bosch-onderdelen@bshg.com
www.bosch-home.nl

NO Norge, Norway

BSH Husholdningsapparater A/S
Grensesvingen 9
0661 Oslo
Tel.: 22 66 05 54
mailto:Bosch-Service-NO@bshg.com
www.bosch-home.no

NZ New Zealand

BSH Home Appliances Ltd.
Level 3, Air NZ Building,
Smales Farm Business Park
74 Taharoto Road, Takapuna
Auckland 0622
Tel.: 0800 245 700*
mailto:aftersales.nz@bshg.com
www.bosch-home.co.nz
*Mo-Fr 8.30am to 5pm (exclude public holidays)

PK Pakistan, پاکستان

MEGA Home Appliances
Plaza 46-A, Commercial Sector XX,
Phase 3, DHA
Lahore
0800-BOSCH (26724)*
Tel: 42 371 32 682-5 Ext: 8005*
mailto:customer.care@megahome.pk
www.megahome.pk
*Mo-Sat 9am to 6pm (exclude public holidays)

PL Polska, Poland

BSH Sprzet Gospodarstwa Domowego Sp. z o.o.
Al. Jerozolimskie 183
02-222 Warszawa
Tel.: +48 42 271 5555
mailto:Serwis.Fabryczny@bshg.com
www.bosch-home.pl

PT Portugal

BSHP Electrodomésticos, Sociedade Unipessoal Lda.
Rua Alto do Montijo, nº 15
2790-012 Carnaxide
Tel.: 214 250 730
mailto:bosch.electrodomesticos.pt@bshg.com
www.bosch-home.pt

RO România, Romania

BSH Electrocasnice srl.
Sos. Bucuresti-Ploiesti, nr. 19-21, sect.1
13682 Bucuresti
Tel.: 021 203 9748
mailto:service.romania@bshg.com
www.bosch-home.ro

RU Russia, Россия

ООО «БСХ Бытовые Приборы»
Сервис от производителя
Малая Калужская, 15
119071 Москва
Тел.: 8 (800) 200 29 61
mailto:hotlineru@bshg.com
www.bosch-home.com

SA Kingdom Saudi Arabia, المملكة العربية السعودية

Abdul Latif Jameel Electronics and Airconditioning Co. Ltd.
BOSCH Service centre, Kilo 5 Old Makkah Road (Next to Toyota), Jamiiah Dist., P.O. Box 7997
Jeddah 21472
Tel.: 800 127 9999*
mailto:ALJECC8@ALJ.COM
www.aljelectronics.com.sa
*Sat-Thu 8m to 11pm (exclude public holidays)

SE Sverige, Sweden

BSH Home Appliances AB
Landsvägen 32
169 29 Solna
Tel.: 0771 197 000
mailto:Bosch-Service-SE@bshg.com
www.bosch-home.se

SG Singapore, 新加坡

BSH Home Appliances Pte. Ltd.
38C Jalan Pemimpin, #01-01
Singapore 577180
Tel.: 6751 5000*
mailto:bshsgp.service@bshg.com
www.bosch-home.com.sg
*Mo-Fr 9am to 6pm, Sat: 9am to 1pm
(exclude public holidays)

SI Slovenija, Slovenia

BSH Hišni aparati d.o.o.
Litostrojska 48
1000 Ljubljana
Tel.: 01 5830 700
mailto:informacije.servis-slo@bshg.com
www.bosch-home.com/si

SK Slovensko, Slovakia

Viac informácií (napr. záručné podmienky, predĺžená záruka a i.) nájdete na webových stránkach
www.bosch-home.com/sk/
alebo nás kontaktujte na +420 251 095 511
BSH domácí spotřebiče s.r.o.
organizačná zložka Bratislava
Trnavská cesta 50
821 02 Bratislava
Tel.: +421 238 106 115
mailto:opravy@bshg.com

TH Thailand, ประเทศไทย

BSH Home Appliances Limited
Ital Thai Tower, 2034/31-39, 1st floor,
New Petchburi Road,
Bangkapi, Huay Kwang
Bangkok, 10310
Tel.: 02 495 2424*
www.bosch-home.com/th
*Mo-Sat 8am to 6pm (exclude public holidays)

TJ Tadschikistan, Цумхурии Тоҷикистон

P.E. Suhrob Muhtidinov
Shamsi street no: 67/A
Dushanbe
Tel.: 091 867 80 43
mailto:sino2003@list.ru
Vostok Co. Ltd.
Yakkacinaraskaya street No: 144/4
Dushanbe
Tel.: 44 600 78 72
mailto:Lola.Mirzoeva@vostok.tj
www.volna.tj

TM Türkmenistan, Turkmenistan

Bayram Anna Yuryewna
Stariya marka, Atabeyeva str.
Spectrum mağaza
Ashgabat
Tel.: 012 26 94 16
mailto:stepm@mail.ru

TR Türkiye, Turkey

BSH Ev Aletleri Sanayi ve Ticaret A.Ş.
Fatih Sultan Mehmet Mahallesi,
Balkan Caddesi No: 51
34771 Ümraniye, İstanbul
Tel.: 0 216 444 6333*
mailto:careline.turkey@bshg.com
www.bosch-home.com/tr
* Çağrı merkezini sabit hatlardan aramanın bedeli şehir içi ücretlendirmedir, Cep telefonlarından ise kullandığınız tarifeye göre değişiklik göstermektedir

TW Taiwan, 台灣

我們期盼您不斷的鼓勵與指導，任何諮詢或服務需求，歡迎洽詢客專專線
BSH Home Appliances Private Limited
台北市內湖區洲子街80號11樓
11F., No.80, Zhouzi St., Neihu Dist.
Taipei City 11493
Tel.: 0800 368 888
mailto:bshntzn-service@bshg.com
www.bosch-home.com.tw

UA Ukraine, Україна

ТОВ "БСХ Побутова Техніка"
Тел.: 0 800 300 152*
mailto:BSH-serviceua@bshg.com
www.bosch-home.com.ua
*Безкоштовна Інфо-Лінія Пн-Пт з 9.00 до 18.00

UZ O'zbekiston Respublikasi, Republic of Uzbekistan

Elektronik Magnat
Beruni street No: 5/6
Tashkent
Tel.: 712 156 333
mailto:magnat.service.uzb@gmail.com

XK Kosovo

Service-General SH.P.K.
rr.Magjistrilja Ferizaj Prishtine
70000 Ferizaj
Tel.: 00381 (0) 290 330 723
mailto:servicegeneral527@gmail.com

XS Srbija, Serbia

BSH Külti aparati d.o.o.
Milutina Milankovića br. 9ž
11070 Novi Beograd
Tel.: 011 353 70 08
mailto:informacije.servis-sr@bshg.com
www.bosch-home.rs

ZA South Africa

BSH Home Appliances (Pty) Ltd.
96 Fifteenth Road, Randjespark
1685 Midrand – Johannesburg
Tel.: 086 002 6724
mailto:bsh@iopen.co.za
mailto:applianceserviceza@bshg.com
www.bosch-home.com/za



Thank you for buying a Bosch Home Appliance!

Register your new device on MyBosch now and profit directly from:

- **Expert tips & tricks for your appliance**
- **Warranty extension options**
- **Discounts for accessories & spare-parts**
- **Digital manual and all appliance data at hand**
- **Easy access to Bosch Home Appliances Service**

Free and easy registration – also on mobile phones:

www.bosch-home.com/welcome

BOSCH
HOME APPLIANCES
SERVICE

Looking for help? You 'll find it here.

Expert advice for your Bosch home appliances, need help with problems or a repair from Bosch experts.

Find out everything about the many ways Bosch can support you:

www.bosch-home.com/service

Contact data of all countries are listed in the attached service directory.

Robert Bosch Hausgeräte GmbH

Carl-Wery-Straße 34

81739 München

GERMANY

www.bosch-home.com



8001208815

(001013)