



Register your new Bosch now:  
[www.bosch-home.com/welcome](http://www.bosch-home.com/welcome)



## MUM9... Opti**MUM**



**BOSCH**



**es** Instrucciones de uso  
**pt** Instruções de serviço  
**el** Οδηγίες χρήσης  
**tr** Kullanım kılavuzu

**uk** Інструкція з експлуатації  
**ru** Инструкция по эксплуатации  
**kk** Пайдалану нұсқаулығы  
**ar** إرشادات الاستخدام

<b>es</b>	Español	3
<b>pt</b>	Português	16
<b>el</b>	Ελληνικά	28
<b>tr</b>	Türkçe	42
<b>uk</b>	Українська	56
<b>ru</b>	Русский	68
<b>kk</b>	Қазақша	85
<b>ar</b>	العربية	108



---

## **Uso conforme a lo prescrito**

Este aparato ha sido diseñado exclusivamente para uso doméstico. No sobrepasar las cantidades a elaborar y los tiempos de funcionamiento habituales para uso doméstico. ¡No superar las cantidades máximas admisibles (véase «Recetas»)!

El aparato ha sido diseñado para mezclar, amasar y batir alimentos. El aparato no deberá usarse para procesar otros tipos de alimentos o productos. Siempre que se empleen los accesorios específicos homologados por el fabricante, el aparato podrá usarse para otras aplicaciones adicionales. Utilizar el aparato solo con piezas y accesorios originales autorizados. No utilizar nunca los accesorios para otros aparatos.

Utilizar el aparato sólo en recintos interiores y a temperatura ambiente y no utilizarlo por encima de los 2000 m sobre el nivel del mar.

---

## **Indicaciones de seguridad importantes**

Lea detenidamente las instrucciones de uso del aparato y guárdelas para una posible consulta posterior. No olvide adjuntar estas instrucciones si entrega el aparato a otra persona. El fabricante no asume ninguna responsabilidad por posibles daños resultantes del incumplimiento de las instrucciones relativas al uso correcto del aparato.

Este aparato puede ser manejado por personas con facultades físicas, sensoriales o mentales disminuidas o bien con falta de experiencia y/o de conocimientos, si lo hacen bajo supervisión o han sido instruidas acerca del uso seguro del aparato y han comprendido los peligros resultantes de ello. Los niños deben mantenerse alejados del aparato y del cable de alimentación, y además no deben manejar el aparato. Impida que los niños jueguen con el aparato. La limpieza y el mantenimiento a cargo del usuario no deben ser realizados por niños.

### ¡Peligro de electrocución y de incendio!

- El aparato sólo puede conectarse a una fuente de alimentación con corriente alterna a través de un enchufe reglamentario con puesta a tierra. Asegúrese de que el terminal de tierra protector de la instalación doméstica esté instalado de acuerdo con las normas vigentes.
- Conectar y usar el aparato únicamente de acuerdo con las indicaciones especificadas en la placa de características del modelo. No utilizar el aparato en caso de que el cable de conexión o el propio aparato presenten daños visibles. Para evitar riesgos, el aparato solo debe ser reparado (p. ej., cambio de un cable de alimentación dañado) por nuestro servicio de asistencia técnica.
- No conectar nunca el aparato a temporizadores ni enchufes tele-dirigidos. ¡Vigilar siempre el aparato mientras esté funcionando!
- No colocar el aparato sobre o cerca de superficies calientes, como p. ej. placas eléctricas. Evitar que el cable de conexión del aparato entre en contacto con piezas calientes y cantos afilados.
- No sumergir nunca la base motriz en agua ni lavarla en el lavavajillas. ¡No utilizar limpiadoras de vapor! No usar el aparato con las manos húmedas.
- El aparato debe desconectarse siempre de la red eléctrica después de cada uso, cuando se vaya a dejar sin vigilancia, antes del montaje, desmontaje o limpieza y en caso de avería.

### ¡Peligro de lesiones!

- Antes de cambiar accesorios o piezas adicionales que se muevan durante el funcionamiento, apagar el aparato y desconectarlo de la red eléctrica.
- Al bajar el brazo giratorio, no tocar la caja para evitar que los dedos o las manos se queden atrapados. No modificar la posición del brazo giratorio con el aparato en funcionamiento.
- ¡Utilizar las herramientas solo si el recipiente está montado y tapado y las tapas de protección de los accionamientos están colocadas! ¡Al utilizar accesorios, colocar el recipiente, la tapa y las tapas protectoras de los accionamientos siguiendo las indicaciones!
- No introducir nunca las manos en el recipiente o en la boca de llenado mientras el aparato está en funcionamiento. No introducir ningún objeto (p. ej. cuchara) en el recipiente o en la boca de llenado. Mantener las manos, el cabello, la ropa y otros utensilios alejados de las piezas giratorias. Tras desconectar el aparato, el accionamiento del mismo continúa girando durante unos instantes. Esperar a que el accionamiento se detenga completamente.



- No utilizar nunca herramientas y accesorios o 2 accesorios al mismo tiempo. En caso de usar los accesorios específicos, además de estas instrucciones deberán tenerse en cuenta las instrucciones de uso específicas de los accesorios.
- Cuando se utilicen accesorios, deben tenerse en cuenta los colores identificativos de los mismos y del accionamiento.

### **⚠ ¡Peligro de asfixia!**

No permita que los niños jueguen con el embalaje.

### **⚠ ¡Atención!**

- Se aconseja dejar el aparato conectado sólo el tiempo absolutamente indispensable para elaborar los alimentos. No usar el aparato en seco, sin alimentos.
- La superficie de trabajo debe estar fácilmente accesible, debe ser resistente a la humedad, firme, lisa, seca y lo suficientemente grande para evitar posibles daños por salpicaduras y poder trabajar sin problemas.

### **⚠ ¡Importante!**

Es imprescindible limpiar en profundidad el aparato después de cada uso y después de que no se haya utilizado durante un tiempo prolongado. → «*Limpieza y cuidado*» véase la página 10

**Enhorabuena por la compra de su nuevo aparato de la casa Bosch. En nuestra página web encontrará más información sobre nuestros productos.**

## **Contenido**

Uso conforme a lo prescrito.....	3
Indicaciones de seguridad importantes.....	3
Descripción del aparato.....	6
Antes de usar el aparato por primera vez ..	6
Componentes y elementos de mando.....	6
Uso de las herramientas.....	8
Uso de los accesorios .....	9
Limpieza y cuidado.....	10
Recetas .....	10
Ajuste de precisión de las herramientas...	11
Sistemas de seguridad .....	12
Localización de averías .....	12
Eliminación .....	13
Garantía.....	13
Accesorios .....	14

## Descripción del aparato

Desplegar las páginas con las ilustraciones.

→ **Figura A**

### Base motriz

- 1 **Mando giratorio**
  - a Escala de ajuste
- 2 **Tecla de desbloqueo**
- 3 **Brazo giratorio**
- 4 **Accionamiento principal (negro)**
  - a Boca para introducir las herramientas
- 5 **Accionamiento delantero (amarillo)**
  - a Tapa protectora del accionamiento
- 6 **Accionamiento trasero (rojo)**
  - a Tapa protectora del accionamiento
- 7 **Compartimento para guardar el cable**
- 8 **Muecas para el recipiente de mezcla**

### Recipiente de mezcla

- 9 **Recipiente de mezcla, de acero inoxidable**
- 10 **Tapa**
  - a Boca de llenado

### Herramientas

- 11 **Varilla mezcladora profesional Flexi \***
  - a Tapa protectora
  - b Palanca para extracción de herramienta
- 12 **Varilla batidora profesional**
  - a Tapa protectora
  - b Palanca para extracción de herramienta
- 13 **Garfio amasador**
  - a Tapa protectora
  - b Palanca para extracción de herramienta

\* según modelo

**Nota:** Dependiendo del modelo, el robot de cocina se suministrará con más accesorios.

## Antes de usar el aparato por primera vez

Antes de utilizar el aparato por primera vez, desembalarlo completamente, limpiarlo y comprobarlo.

### ¡Atención!

¡No poner nunca en funcionamiento un aparato dañado!

- Extraer la base motriz y todos los accesorios del embalaje y retirar el material de embalaje.
  - Comprobar que estén todas las piezas y que no haya daños visibles.
- **Figura A**
- Limpiar y secar bien todas las piezas antes del primer uso.

→ «Limpieza y cuidado» véase la página 10

## Componentes y elementos de mando

### Identificación por colores

Los accionamientos tienen distintos colores (negro, amarillo y rojo). Los accesorios también están marcados con estos colores. Utilizar los accesorios exclusivamente en el accionamiento del mismo color.

### Accionamientos

→ **Figura A**

El aparato dispone de 3 accionamientos diferentes.

#### Accionamiento principal, negro (4)

Para la utilización de las herramientas o de accesorios con engranaje cónico.



#### Accionamiento delantero, amarillo (5)

Para la utilización de accesorios con una pieza de unión amarilla.



#### Accionamiento trasero, rojo (6)

Para la utilización de accesorios con una pieza de unión roja.



## Tapa protectora del accionamiento (5a y 6a)



Para cubrir accionamientos no utilizados.

Más información: → «Accesorios» véase la página 14

## Mando giratorio

→ Figura 

El mando giratorio permite seleccionar la velocidad deseada o apagar el aparato. El aparato no volverá a encenderse si se produce un error de manejo, si disparan los fusibles electrónicos o si el aparato está defectuoso.

Ajustes	
<b>M</b>	Conexión breve con velocidad máxima / rápido Mantener pulsado el interruptor para la duración deseada.
	Stop / Desconectar
	Función «Mezclar» con velocidad mínima / muy lento.
<b>1...7</b>	Niveles de velocidad 1: Velocidad baja / lento 7: Velocidad máxima / rápido

## Herramientas

→ Figura 

### Varilla mezcladora profesional Flexi

Para preparar masas, por ejemplo masa batida de bizcocho o mousse

Para mezclar clara de huevo a punto de nieve o nata

### Varilla batidora profesional

Para montar la clara de huevo a punto de nieve, preparar nata o batir masas ligeras, por ejemplo masa de bizcocho

### Garfio amasador

Para amasar masas pesadas (p.ej. masa de levadura) e incorporar ingredientes que no deben picarse (por ejemplos uvas pasas, láminas de chocolate).



## Velocidades recomendadas

	Para incorporar y mezclar con cuidado diferentes ingredientes (p. ej. incorporar clara de huevo a punto de nieve)
<b>1-2</b>	Para incorporar removiendo y mezclar ingredientes
<b>3</b>	Para amasar masas pesadas con el garfio amasador
<b>5-7</b>	Para remover y montar ingredientes (p. ej. nata montada) con la varilla mezcladora profesional Flexi o la varilla batidora profesional
<b>M</b>	¡No adecuado para el uso de las herramientas!

## Ajuste de precisión de las herramientas

El aparato está ajustado de fábrica de forma que la varilla batidora profesional casi toca la base del recipiente para que los ingredientes se mezclen perfectamente entre ellos. La distancia puede corregirse si las herramientas tocan la base del recipiente o están demasiado separadas de ella. → «Ajuste de precisión de las herramientas» véase la página 11

## Brazo giratorio

→ Figura 

El brazo giratorio se lleva hacia arriba para introducir o retirar una herramienta o el recipiente. El brazo giratorio está equipado con la función «Easy Arm Lift» que facilita los movimientos de elevación del mismo.

## Recipiente de mezcla y tapa

→ Figura 

El aparato se suministra con un recipiente de mezcla especial que se une a la base motriz introduciéndolo y girándolo.

La tapa se fija en el brazo giratorio y se abre automáticamente al levantarlo.

## Introducir y retirar las herramientas

### → Figura 1

Las herramientas cuentan con una palanca en la tapa protectora que ayuda a extraerlas fácilmente.

**Insertar herramienta:** Llevar la palanca hacia delante e insertar la herramienta hasta que se enclave en el accionamiento principal. La tapa protectora cubre el accionamiento.

**Extraer herramienta:** Presionar hacia abajo la palanca de la tapa protectora hasta que la herramienta se suelte y extraer la herramienta del accionamiento.

## Compartimento para guardar el cable

El aparato cuenta con un compartimento para guardar el cable. La longitud del cable de red puede ajustarse tirando o retrayendo el cable.



## Sistemas de seguridad

El aparato dispone de distintos sistemas de seguridad. → «Sistemas de seguridad» véase la página 12

## Uso de las herramientas

### ⚠ ¡Peligro de lesiones!

- Introducir el enchufe en la toma de corriente sólo una vez concluidos todos los preparativos para trabajar con el aparato.
- No introducir nunca los dedos en el recipiente o en la boca de llenado mientras el aparato está en funcionamiento.
- Trabajar solo con la tapa colocada.
- Esperar hasta que el accionamiento se detenga antes de mover el brazo giratorio o de cambiar las herramientas.
- Por motivos de seguridad, es imprescindible colocar la tapa protectora del accionamiento sobre el accionamiento delantero y trasero.

## Preparativos

- Colocar la base motriz sobre una superficie lisa, estable y limpia.
- Extraer la cantidad de cable necesaria.
- Pulsar la tecla de desbloqueo y elevar el brazo giratorio hasta el tope.
- Encajar la tapa con la boca de llenado hacia delante en el accionamiento principal.
- Montar el recipiente. Tener en cuenta las muescas de la base motriz.
- Girar el recipiente en sentido antihorario hasta que encaje.

### ¡Importante!

El aparato no se encenderá si el recipiente no está bien insertado.

### → Secuencia de imágenes 1

1. Dependiendo de cómo se vayan a procesar los alimentos, elegir la varilla mezcladora profesional Flexi, la varilla batidora profesional o el garfio amasador → «Herramientas» véase la página 7. Llevar la palanca de la tapa protectora hacia delante e insertar la herramienta hasta que se enclave en el accionamiento principal.
2. Incorporar los ingredientes en el recipiente.
3. Pulsar la tecla de desbloqueo y presionar hacia abajo el brazo giratorio hasta que encaje.

### ⚠ ¡Peligro de lesiones!

¡Bajar con cuidado el brazo giratorio! Tener cuidado de no pillarse los dedos o las manos.

## Manejo del aparato

4. Introducir el cable de conexión en la toma de corriente. Colocar el mando giratorio en la posición de trabajo deseada. Velocidades recomendadas: → «Herramientas» véase la página 7
5. Procesar los alimentos hasta alcanzar el resultado deseado.

6. Colocar el mando giratorio en la posición **O**. Esperar que el accionamiento se detenga. Extraer el enchufe de la toma de corriente.
7. Pulsar la tecla de desbloqueo y elevar el brazo giratorio hasta el tope.
8. Girar el recipiente en sentido horario hasta que se pueda levantar. Retirar el recipiente del aparato.
9. Presionar hacia abajo la palanca de la tapa protectora hasta que la herramienta se suelte y extraer la herramienta del accionamiento.
10. Retirar la tapa del accionamiento.

Limpiar las piezas directamente después de su uso. → «*Limpieza y cuidado*» véase la página 10

**Nota:** Utilice también nuestros ejemplos de aplicación para conocer mejor su nuevo aparato y sus funciones. → «*Recetas*» véase la página 10

### Añadir ingredientes

Mientras se están procesando los ingredientes, también es posible añadir ingredientes nuevos.

#### → Figura 6

- Con el aparato en funcionamiento, introducir más ingredientes cuidadosamente a través de la boca de llenado.

#### ⚠ ¡Peligro de lesiones!

¡No introducir nunca los dedos, las manos ni objetos en la boca de llenado!

#### → Secuencia de imágenes 1

1. Para incorporar mayores cantidades o ingredientes, llevar el mando giratorio a **O** y esperar a que se detenga.
2. Pulsar la tecla de desbloqueo y elevar el brazo giratorio hasta el tope.
3. Introducir directamente los ingredientes en el recipiente.
  - Pulsar la tecla de desbloqueo y presionar hacia abajo el brazo giratorio hasta que encaje. Seguir procesando los alimentos. → «*Manejo del aparato*» véase la página 8

## Uso de los accesorios

Existe una serie de accesorios que le permiten ampliar las funciones de su robot de cocina. En función del modelo, determinados accesorios están incluidos en el volumen de suministro. En caso de que algún accesorio no estuviera incluido, lo podrá adquirir en el comercio especializado o a través del servicio de asistencia técnica.

### Preparativos para los accesorios

Dependiendo de los accesorios, la base motriz debe prepararse de diferente manera.

- Colocar la base motriz sobre una superficie lisa, estable y limpia.
- Extraer la cantidad de cable necesaria.
- Dependiendo del accesorio, preparar la base motriz como se muestra en la imagen.

#### → Figura 1

1. Preparativos para herramientas.
2. Preparativos para accesorios en el accionamiento negro con engranaje cónico y accesorios que se colocan en lugar del recipiente.
3. Preparativos para accesorios en el accionamiento rojo, por ejemplo batidora o juego de picadoras.
4. Preparativos para accesorios en el accionamiento amarillo, sin abertura de descarga para alimentos, por ejemplo miniprocador o exprimidor de cítricos.
5. Preparativos para accesorios en el accionamiento amarillo con abertura de descarga para alimentos, por ejemplo cortador-rallador.
  - Tener en cuenta la marca amarilla, roja o negra en el accionamiento y los accesorios. → «*Identificación por colores*» véase la página 6
  - Cubrir siempre los accionamientos que no se utilicen con sus tapas protectoras.
  - Consultar el resto de pasos en las instrucciones de cada accesorio.

## Limpieza y cuidado

Limpia bien el aparato y los accesorios utilizados después de cada uso. → **Figura 4**

### ⚠ ¡Peligro de descarga eléctrica!

- Extraer el cable de conexión de la toma de corriente antes de limpiar el aparato.
- No sumergir nunca la base motriz en líquidos ni lavarla en el lavavajillas.
- ¡No utilizar limpiadoras de vapor!

### ¡Atención!

- No utilizar productos de limpieza que contengan alcohol.
- No utilizar objetos afilados, en punta o metálicos.
- No utilizar paños ni productos de limpieza abrasivos.
- Al colocar las piezas de plástico en el lavavajillas, prestar atención a no aprisionarlas, de lo contrario podrían deformarse irreversiblemente.

## Limpia la base motriz

- Retira la tapa protectora del accionamiento.
- Limpia la base motriz y la tapa protectora del accionamiento con un paño suave y húmedo y, a continuación, secalas.

## Limpia el recipiente y los accesorios

- Limpia el recipiente, la tapa y las herramientas con agua con un poco de jabón y un paño o esponja suaves, o bien introducirlos en el lavavajillas.
- Dejar secar todas las piezas.

## Recetas

### Nata montada

- 200 g-1500 g
- Batir la nata con la varilla batidora profesional durante 1½-4 minutos en la posición de trabajo **7**, según la cantidad y las propiedades concretas de la nata.



### Clara de huevo

- 2-12 claras de huevo
- Batir las claras de huevo con la varilla batidora profesional durante 4-6 minutos en la posición de trabajo **7**.



### Masa de bizcocho

#### Receta básica

- 3 huevos
- 3-4 cucharadas soperas de agua caliente
- 150 g de azúcar
- 1 sobrecito de azúcar de vainilla
- 150 g de harina
- 50 gramos de fécula de maíz (maicena) o levadura en polvo
- Batir todos los ingredientes (excepto la harina y la maicena) con la varilla batidora profesional durante 4-6 minutos en la posición de trabajo **7**, hasta formar una masa esponjosa consistente.
- Colocar el mando giratorio en la posición de trabajo **1** y agregar y mezclar la harina y la fécula de maíz (previamente tamizadas) durante aprox. ½-1 minuto agregándolas a cucharadas.



**Máxima cantidad:** 2 x la receta básica

### Masa batida

#### Receta básica

- 3-4 huevos
- 200-250 g de azúcar
- 1 pizca de sal
- 1 sobrecito de azúcar de vainilla o la cáscara de ½ limón
- 200-250 g de mantequilla o margarina (temperatura ambiente)
- 500 g de harina
- 1 sobrecito de levadura en polvo
- 150 ml de leche
- Elaborar todos los ingredientes con la varilla mezcladora durante aprox. ½ minuto en la posición de trabajo **1** y a continuación, durante 3-4 minutos, en la posición de trabajo **5**.



**Máxima cantidad:** 2½ x la receta básica

**Masa quebrada (pastaflorea)****Receta básica**

- 125 gramos de mantequilla (temperatura ambiente)
- 100-125 g de azúcar
- 1 huevo
- 1 pizca de sal
- unas cáscaras de limón o un poco de azúcar de vainilla
- 250 g de harina
- o levadura en polvo
- Elaborar los ingredientes con la varilla mezcladora durante aprox. ½ minuto en la posición de trabajo **1** y a continuación durante 2-3 minutos en la posición de trabajo **6**.

**A partir de 500 gramos de harina:**

- Amasar los ingredientes con el garfio amasador durante aprox. ½ minuto en la posición de trabajo **1** y a continuación, durante 3-4 minutos, en la posición de trabajo **3**.

**Máxima cantidad:** 4 x la receta básica**Masa de levadura****Receta básica**

- 500 g de harina
- 1 huevo
- 80 gramos de mantequilla (temperatura ambiente)
- 80 g de azúcar
- 200-250 ml de leche tibia
- 25 g de levadura fresca o 1 paquetito de levadura seca
- Cáscara de ½ limón
- 1 pizca de sal
- Amasar todos los ingredientes con el garfio amasador durante aprox. ½ minuto en la posición de trabajo **1** y, a continuación, durante unos 3 o 6 minutos en la posición de trabajo **3**.

**Máxima cantidad:** 3 x la receta básica**Masa para pasta****Receta básica**

- 500 g de harina
- 250 g huevos (aprox. 5 unidades)
- 2-3 cucharadas soperas (20-30 gramos) de agua fría
- Batir todos los ingredientes durante 3 a 5 minutos en la posición de trabajo **3**, hasta formar una masa.

**Máxima cantidad:** 1,5 x la receta básica**Masa para pan****Receta básica**

- 1000 g de harina
- 3 sobrecitos de levadura seca
- 2 cucharaditas de sal
- 660 ml de agua caliente
- Amasar todos los ingredientes con el garfio amasador durante aprox. ½ minuto en la posición de trabajo **1** y, a continuación, durante unos 4 o 5 minutos en la posición de trabajo **3**.

**Máxima cantidad:** 1,5 x la receta básica**Ajuste de precisión de las herramientas****⚠ ¡Peligro de lesiones!**

Antes del ajuste de precisión, extraer el enchufe de la toma de corriente.

**¡Atención!**

Realizar el ajuste de precisión de las herramientas solo en pequeños pasos. El brazo giratorio debe poder bajarse completamente y, al hacerlo, las herramientas no deben quedarse atascadas en la base ni en el borde del recipiente. La distancia óptima entre las herramientas y el recipiente es de 3 mm.

**➔ Secuencia de imágenes**

- Con la varilla batidora profesional insertada, comprobar el ajuste actual.
- Pulsar la tecla de desbloqueo y elevar el brazo giratorio hasta el tope.

- Sujetar la herramienta con una mano. Soltar la contratuerca con una llave de boca (10 mm) en sentido horario.
- Ajustar la distancia hasta el recipiente girando la herramienta (1 vuelta completa equivale a un ajuste de altura de 1 mm).  
**Girando en sentido antihorario:**  
La distancia respecto al recipiente disminuye.  
**Girando en sentido horario:**  
La distancia respecto al recipiente aumenta.
- Pulsar la tecla de desbloqueo y presionar hacia abajo el brazo giratorio hasta que encaje.
- Comprobar la distancia de la herramienta. La distancia óptima entre las herramientas y el recipiente es de 3 mm. En caso necesario, adaptar la distancia.
- Si la distancia está bien ajustada, pulsar la tecla de desbloqueo y llevar el brazo giratorio hacia atrás.
- Sujetar la herramienta con una mano. Apretar la contratuerca con una llave de boca (10 mm) en sentido antihorario.

---

## Sistemas de seguridad

### Dispositivo de seguridad de conexión

El aparato solo podrá encenderse si el recipiente esta insertado y se ha girado hasta que encaje o si un accesorio con engranaje cónico se ha fijado en el accionamiento principal y el brazo giratorio ha enclavado en la posición inferior.

### Protección contra puesta en marcha fortuita

En caso de interrupción del suministro de corriente, el aparato permanece conectado, pero el motor no vuelve a ponerse en marcha. Para volver a conectar el aparato, girar el mando a la posición **O**.

### Seguro contra sobrecarga

El seguro contra sobrecarga desconecta el motor automáticamente durante el uso. Una posible causa puede ser la elaboración de una excesiva cantidad de alimentos.

### Seguro del brazo giratorio

El brazo giratorio no puede desbloquearse ni moverse si en el accionamiento trasero hay un accesorio montado.

---

## Localización de averías

**Nota:** El aparato no volverá a encenderse si se produce un error de manejo, si disparan los fusibles electrónicos o si el aparato está defectuoso. Tratar de solucionar primero el problema con ayuda de los consejos facilitados a continuación.

### ¡Atención!

En caso de no poder subsanar una avería con estos consejos, avisar al servicio de asistencia técnica.

### Avería

El aparato no se pone en marcha.

### Solución

- Verificar la alimentación de corriente.
- Verificar el enchufe del cable de conexión del aparato.
- Verificar el brazo giratorio.  
¿Se encuentra en la posición correcta?  
¿Está enclavado en su posición?
- Girar el recipiente hasta el tope.
- El seguro contra puesta en marcha fortuita está activado. Colocar el aparato en la posición **O** y a continuación ajustar la posición de trabajo deseada.

### Avería

El aparato se desconecta durante la marcha. La protección contra sobrecarga se ha activado. Se ha procesado una cantidad de alimentos excesiva al mismo tiempo o durante mucho tiempo.

### Solución

- Colocar el mando giratorio en la posición **O**.



**⚠ ¡Peligro de lesiones!**

Extraer el enchufe de la toma de corriente.

- Elaborar una menor cantidad de alimentos.
- Dejar enfriar el aparato a temperatura ambiente.
- ¡No superar las máximas cantidades admisibles! → «Recetas» véase la página 10

**Avería**

Durante el funcionamiento del accionamiento se pulsó accidentalmente la tecla de desbloqueo. El brazo giratorio se desplaza hacia arriba. El accionamiento se desconecta.

**Solución**

- Colocar el mando giratorio en la posición **O**.
- Pulsar la tecla de desbloqueo y presionar hacia abajo el brazo giratorio hasta que encaje.
- Volver a llevar el mando giratorio a la velocidad deseada.

**Eliminación**

Elimine el embalaje respetando el medio ambiente. Este aparato está marcado con el símbolo de cumplimiento con la Directiva Europea 2012/19/UE relativa a los aparatos eléctricos y electrónicos usados (Residuos de aparatos eléctricos y electrónicos RAEE). La directiva proporciona el marco general válido en todo el ámbito de la Unión Europea para la retirada y la reutilización de los residuos de los aparatos eléctricos y electrónicos. Infórmese sobre las vías de eliminación actuales en su distribuidor.

**Garantía**

CONDICIONES DE GARANTIA PAE Bosch se compromete a reparar o reponer de forma gratuita durante un período de 24 meses, a partir de la fecha de compra por el usuario final, las piezas cuyo defecto o falta de funcionamiento obedezca a causas de fabricación, así como la mano de obra necesaria para su reparación, siempre y cuando el aparato sea llevado por el usuario al taller del Servicio Técnico Autorizado por Bosch.

En el caso de que el usuario solicitara la visita del Técnico Autorizado a su domicilio para la reparación del aparato, estará obligado el usuario a pagar los gastos del desplazamiento.

Esta garantía no incluye: lámparas, cristales, plásticos, ni piezas estéticas, reclamadas después del primer uso, ni averías producidas por causas ajenas a la fabricación o por uso no doméstico. Igualmente no están amparadas por esta garantía las averías o falta de funcionamiento producidas por causas no imputables al aparato (manejo inadecuado del mismo, limpiezas, voltajes e instalación incorrecta) o falta de seguimiento de las instrucciones de funcionamiento y mantenimiento que para cada aparato se incluyen en el folleto de instrucciones.

Para la efectividad de esta garantía es imprescindible acreditar por parte del usuario y ante el Servicio Autorizado de Bosch, la fecha de adquisición mediante la correspondiente FACTURA DE COMPRA que el usuario acompañará con el aparato cuando ante la eventualidad de una avería lo tenga que llevar al Taller Autorizado.

La intervención en el aparato por personal ajeno al Servicio Técnico Autorizado por Bosch, significa la pérdida de garantía. **GUARDE POR TANTO LA FACTURA DE COMPRA.**

Todos nuestros técnicos van provistos del correspondiente carnet avalado por ANFEL (Asociación Nacional de Fabricantes de Electrodomésticos) que le acredita como Servicio Autorizado de Bosch.

Reservado el derecho a cambios y modificaciones sin previo aviso.

## Accesorios

Los accesorios y las piezas de repuesto pueden obtenerse a través de distribuidores o del servicio de asistencia técnica. Puesto que la gama de productos se está ampliando constantemente, pueden existir accesorios que no se indiquen en este manual. Visite la página [www.bosch-home.com](http://www.bosch-home.com) para consultar los accesorios que pueden obtenerse actualmente.

Accesorios	Denominación	Descripción
	<b>MUZ9VL1</b>	<b>Cortador-rallador</b> Para cortar y rallar frutas, verduras y otros alimentos.
	<b>MUZ9VLP1</b>	<b>Miniprocador con exprimidor de cítricos</b> Para picar hierbas, verduras, manzanas y carne, para rallar zanahorias, rábanos y queso, para rallar nueces y chocolate frío. Para exprimir naranjas, limones y pomelos.
	<b>MUZ9PP1</b>	<b>Accesorio para pasta</b> Para hacer láminas de pasta y tagliatelli.
	<b>MUZ9TM1</b>	<b>Juego de picadoras</b> Para moler y triturar pequeñas cantidades de especias, cereales, café o azúcar Para triturar y picar carne, pescado, queso curado, hierbas aromáticas, frutas, verduras, nueces o chocolate. Para mezclar alimentos líquidos o semisólidos, triturar/picar fruta y verdura cruda, así como frutas congeladas, o para hacer purés.
	<b>MUZ9HA1</b>	<b>Picadora con embutidora y accesorio para croquetas Kebbe</b> Para picar carne fresca para tartar o asado de carne picada. Para rellenar embutido. Para preparar albóndigas de masa o albóndigas rellenas de carne.
	<b>MUZ9MX1</b>	<b>Batidora</b> Para mezclar bebidas, hacer purés de frutas o verduras, preparar mayonesas, picar frutas, nueces o hielo, para hacer puré y mezclar sopas y salsa.

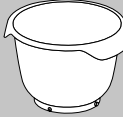
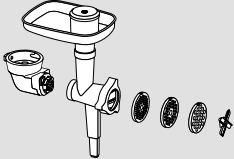
Accesorios	Denominación	Descripción
	<b>MUZ9ER1</b>	<b>Recipiente de mezcla de acero inoxidable con asas</b> En el recipiente de mezcla se pueden elaborar 1500 g de harina, además de los ingredientes correspondientes.
	<b>MUZ9KR1</b>	<b>Recipiente de mezcla de plástico con asas</b> En el recipiente de mezcla se pueden elaborar 1500 g de harina, además de los ingredientes correspondientes.
	<b>MUZ9FW1</b>	<b>Picadora de carne</b> Para picar carne fresca, preparar tartar o asado de carne picada.

---

## Utilização correta

Este aparelho destina-se exclusivamente a uso privado e doméstico. Utilizar o aparelho somente para as quantidades e tempos de utilização normais no uso doméstico. Não ultrapassar as quantidades máximas permitidas (ver “Receitas”).

O aparelho é adequado para mexer, amassar e bater alimentos.

O aparelho não pode ser utilizado para processar outros tipos de objetos ou substâncias. São possíveis aplicações adicionais mediante utilização de outros acessórios homologados pelo fabricante. Este aparelho só pode ser utilizado com peças e acessórios originais autorizados. Nunca utilizar os acessórios para outros aparelhos.

Utilizar o aparelho apenas em espaços interiores à temperatura ambiente e até 2000 m acima do nível do mar.

---

## Indicações de segurança importantes

Leia atentamente o manual de instruções, proceda em conformidade e guarde-o! Se o aparelho mudar de proprietário, estas instruções devem acompanhá-lo. A não observância das indicações sobre a utilização correta do aparelho exclui uma responsabilidade do fabricante por danos daí resultantes.

Este aparelho pode ser utilizado por pessoas com capacidades físicas, sensoriais ou mentais limitadas ou com falta de experiência e/ou conhecimentos, desde que supervisionadas ou informadas sobre como trabalhar com o aparelho de forma segura e instruídas sobre os perigos inerentes. O aparelho e o cabo elétrico devem ser mantidos fora do alcance de crianças. As crianças não podem brincar com o aparelho. As crianças não podem efetuar a limpeza e manutenção do aparelho.

### Perigo de choque elétrico e de incêndio!

- O aparelho deve ser ligado a uma rede elétrica com corrente alternada apenas através de uma tomada corretamente instalada. Certifique-se de que o sistema fio terra da alimentação elétrica doméstica foi instalado corretamente.
- Ligar e utilizar o aparelho apenas de acordo com as indicações da chapa de características. Utilizar o aparelho somente se o cabo de alimentação ou o próprio aparelho não apresentarem quaisquer danos. Reparações no aparelho como, p. ex., a substituição de um cabo elétrico danificado, só podem ser efetuadas pelo nosso Serviço de Assistência Técnica, para se evitarem situações de perigo.

- Nunca ligar o aparelho a relógios temporizadores ou a tomadas telecomandadas. Vigiar sempre o aparelho durante o funcionamento!
- Não colocar o aparelho sobre ou na proximidade de superfícies quentes, como por exemplo placas de fogão. Não permitir que o cabo de alimentação toque em peças quentes nem o puxar sobre arestas vivas.
- Nunca mergulhar o aparelho base em água ou lavar na máquina de loiça. Nunca utilizar aparelhos de limpeza a vapor. Não utilizar o aparelho com as mãos húmidas ou molhadas.
- Desligar o aparelho da corrente após cada utilização, sempre que fique sem vigilância, antes de se montar, desmontar ou limpar, e em caso de anomalia.

### **Perigo de ferimentos!**

- Antes de se trocar peças acessórias ou opcionais que se movimentam durante o funcionamento, tem de se desligar o aparelho e retirar a ficha da corrente.
- Para evitar entalar os dedos ou as mãos, não agarrar na estrutura ao baixar o braço móvel. Não alterar a posição do braço móvel enquanto o aparelho estiver ligado.
- Utilizar as ferramentas apenas com a tigela, a tampa e a tampa de proteção do acionamento colocadas! Caso sejam utilizados acessórios, colocar a tigela, a tampa e a tampa de proteção do acionamento de acordo com as instruções!
- Durante o funcionamento, nunca introduzir as mãos na tigela nem no canal de enchimento. Não introduzir objetos (p. ex., concha) na tigela nem no canal de enchimento. Manter as mãos, os cabelos, o vestuário e outros utensílios afastados das peças em rotação. Depois de desligado, o acionamento ainda gira por breves instantes. Aguardar que o acionamento esteja completamente parado.
- Nunca utilizar ferramentas em simultâneo com um ou 2 acessórios. Na utilização dos acessórios, respeitar estas instruções de serviço, bem como as instruções anexas.
- Caso sejam utilizados acessórios, respeitar as marcações de cor existentes nos acessórios e no acionamento.

### **Perigo de asfixia!**

Não permitir que crianças brinquem com o material de embalagem.

### **Atenção!**

- Recomenda-se que o aparelho nunca fique ligado mais tempo do que o necessário para a preparação dos alimentos. Não utilizar em vazio.

- A superfície de trabalho deve ser de acesso fácil, resistente à humidade, sólida, plana, seca e suficientemente grande para evitar danos causados por salpicos e para permitir ao utilizador trabalhar sem obstáculos.

### **⚠ Importante!**

É imperterível limpar cuidadosamente o aparelho após cada utilização ou após um longo período de não utilização. → “*Limpeza e conservação*” ver página 22

Muitos parabéns por ter comprado um novo aparelho da marca Bosch. Na nossa página da Internet poderá encontrar mais informações sobre os nossos produtos.

## **Índice**

Utilização correta.....	16
Indicações de segurança importantes.....	16
Panorâmica do aparelho .....	18
Antes da primeira utilização .....	19
Componentes e comandos.....	19
Utilização das ferramentas .....	20
Utilização de acessórios.....	22
Limpeza e conservação.....	22
Receitas.....	23
Regulação de precisão das ferramentas..	24
Sistemas de segurança .....	24
Ajuda em caso de anomalia .....	25
Eliminação do aparelho.....	25
Garantia.....	25
Acessórios .....	26

## **Panorâmica do aparelho**

Desdobre as páginas com as ilustrações.

→ Fig. **A**

### **Aparelho base**

- 1 Seletor**
  - a Escala de regulação
- 2 Botão de desbloqueio**
- 3 Braço móvel**
- 4 Acionamento principal (preto)**
  - a Abertura para colocação das ferramentas
- 5 Acionamento dianteiro (amarelo)**
  - a Tampa de proteção do acionamento
- 6 Acionamento traseiro (vermelho)**
  - a Tampa de proteção do acionamento
- 7 Compartimento do cabo**
- 8 Ranhuras para a tigela**

### **Tigela**

- 9 Tigela em inox**
- 10 Tampa**
  - a Canal de enchimento

### **Ferramentas**

- 11 Vara para massas leves “Profi Flexi” \***
  - a Cobertura de proteção
  - b Alavanca para retirar as ferramentas
- 12 Vara para claras em castelo “Profi”**
  - a Cobertura de proteção
  - b Alavanca para retirar as ferramentas
- 13 Vara para massas pesadas**
  - a Cobertura de proteção
  - b Alavanca para retirar as ferramentas

\* conforme o modelo

**Nota:** O seu robô de cozinha é fornecido com mais acessórios, em função do modelo.

## Antes da primeira utilização

Antes de poder utilizar o novo aparelho, tem de o desembalar por completo, limpar e testar.

### Atenção!

Nunca coloque um aparelho danificado em funcionamento!

- Retire o aparelho base da embalagem junto com todos os acessórios e remova o material de embalagem existente.
- Verifique se foram fornecidas todas as peças e se estas apresentam danos visíveis. → **Fig. A**
- Antes da primeira utilização, limpe bem e seque todas as peças.  
→ *“Limpeza e conservação” ver página 22*

## Componentes e comandos

### Marcações de cor

Os acionamentos apresentam cores diferentes (preto, amarelo e vermelho). Estas marcações de cor também se encontram nos acessórios. Utilize os acessórios exclusivamente no acionamento da mesma cor.

### Acionamentos

→ **Fig. A**

O aparelho dispõe de 3 acionamentos diferentes.

#### Acionamento principal, preto (4)

Destinado à utilização das ferramentas ou à utilização de acessórios com uma engrenagem angular.



#### Acionamento dianteiro, amarelo (5)

Destinado à utilização de acessórios com elemento de ligação amarelo.



#### Acionamento traseiro, vermelho (6)

Destinado à utilização de acessórios com elemento de ligação vermelho.



### Tampa de proteção do acionamento (5a e 6a)

Para cobrir os acionamentos não utilizados.

Mais informações: → *“Acessórios” ver página 26*

### Seletor

→ **Fig. B**



O seletor permite seleccionar a velocidade pretendida, bem como desligar o aparelho. Não é possível ligar o aparelho em caso de erro de manuseamento do aparelho, caso as proteções eletrónicas sejam acionadas ou caso o aparelho apresente um defeito.

### Regulações

M	Ligação momentânea com velocidade máxima/rápida. Segurar o interruptor pelo tempo desejado.
O	Parar/desligar
↻	Função “Envolver” com velocidade mínima/muito lenta.
1...7	Fases de velocidade 1: Velocidade mínima/lenta 7: Velocidade máxima/rápida

### Ferramentas

→ **Fig. A**

#### Vara para massas leves “Profi Flexi”

Para bater massas, p. ex., massa para bolos ou mousse  
Para envolver  
claras em castelo ou natas



#### Vara para claras em castelo “Profi”

Para bater claras em castelo, natas e para bater massas muito leves, p. ex., massa de pão de ló



#### Vara para massas pesadas

Para amassar massas pesadas, p. ex., massa lêveda, e para envolver ingredientes que não devem ser triturados, p. ex., passas de uvas e raspas de chocolate.



Recomendações relativas à velocidade	
	Para envolver e misturar com cuidado diferentes ingredientes, p. ex., para envolver claras em castelo
1-2	Para acrescentar e misturar ingredientes
3	Para amassar massas pesadas com a vara para massas pesadas
5-7	Para mexer e bater ingredientes, p. ex., natas, com a vara para massas leves "Profi Flexi" ou a vara para claras em castelo "Profi"
M	Não adequada para utilização das ferramentas!

### Regulação de precisão das ferramentas

A regulação de fábrica do aparelho permite que a vara para claras em castelo "Profi" quase toque no fundo da tigela, de modo a misturar perfeitamente os ingredientes. Caso as ferramentas toquem no fundo da tigela ou se afastem demasiado, é possível corrigir facilmente a distância. → "Regulação de precisão das ferramentas" ver página 24

### Braço móvel

→ Fig. 

O braço móvel desloca-se para cima para colocar ou retirar uma ferramenta ou a tigela. O braço móvel está equipado com a função de "EasyArm Lift", que apoia o movimento ascendente do braço.

### Tigela e tampa

→ Fig. 

O aparelho é fornecido com uma tigela especial que, montada e rodada, se fixa firmemente ao aparelho base.

A tampa é fixada ao braço móvel e abre-se automaticamente quando o braço é levantado.

### Montar e retirar as ferramentas

→ Fig. 

As ferramentas podem ser retiradas facilmente através da alavanca localizada na cobertura de proteção.

**Montar a ferramenta:** Virar a alavanca para a frente e encaixar a ferramenta no acionamento principal até engatar. A cobertura de proteção tapa o acionamento.

**Retirar a ferramenta:** Premir para baixo a alavanca na cobertura de proteção até que a ferramenta se solte e, em seguida, retirar a ferramenta do acionamento.

### Compartimento do cabo

O aparelho vem equipado com um compartimento do cabo. O comprimento do cabo de alimentação pode ser regulado puxando o cabo para fora ou empurrando-o para dentro.



### Sistemas de segurança

O aparelho dispõe de diferentes sistemas de segurança. → "Sistemas de segurança" ver página 24

## Utilização das ferramentas

### Perigo de ferimentos!

- Só ligar a ficha à tomada quando estiverem concluídos todos os preparativos para o trabalho com o aparelho.
- Durante o funcionamento, nunca agarrar na tigela nem no canal de enchimento.
- Trabalhar apenas com a tampa colocada.
- Antes de movimentar o braço móvel ou de trocar as ferramentas, é imprescindível aguardar que o acionamento fique completamente imobilizado.
- Por motivos de segurança, é imprescindível colocar a tampa de proteção do acionamento nos acionamentos dianteiro e traseiro.

### Preparação

- Colocar o aparelho base sobre uma superfície lisa, limpa e estável.
- Puxar para fora o cabo de alimentação até ao comprimento pretendido.
- Acionar a tecla de desbloqueamento e levantar o braço móvel até travar.



- Encaixar a tampa com o canal de enchimento para a frente no acionamento principal.
- Colocar a tigela. Para o efeito, ter em atenção as ranhuras existentes no aparelho base.
- Rodar a tigela no sentido contrário ao dos ponteiros do relógio até engatar.

### Importante!

Se a tigela não estiver corretamente colocada, não é possível ligar o aparelho.

### → Sequência de imagens

1. Em função do tipo de processamento pretendido, escolher a vara para massas leves “Profi Flexi”, a vara para claras em castelo “Profi” ou a vara para massas pesadas → “*Ferramentas*” ver página 19. Virar a alavanca localizada na cobertura de proteção para a frente e encaixar a ferramenta no acionamento principal até engatar.
2. Colocar os ingredientes a serem trabalhados dentro da tigela.
3. Acionar a tecla de desbloqueamento e premir o braço móvel para baixo até engatar.

### Perigo de ferimentos!

Baixar o braço móvel com cuidado! Ter atenção para não entalar os dedos ou as mãos.

### Utilizar o aparelho

4. Ligar a ficha à tomada. Regular o seletor para a fase pretendida. Recomendações relativas à velocidade: → “*Ferramentas*” ver página 19
5. Processar os alimentos até atingir o resultado pretendido.
6. Posicionar o seletor em **O**. Aguardar até o acionamento ficar completamente imobilizado. Retirar a ficha da tomada.
7. Acionar a tecla de desbloqueamento e levantar o braço móvel até travar.
8. Rodar a tigela no sentido dos ponteiros do relógio até ser possível retirá-la. Remover a tigela.

9. Premir para baixo a alavanca na cobertura de proteção até que a ferramenta se solte e, em seguida, retirar a ferramenta do acionamento.

10. Retirar a tampa do acionamento.

Limpar todas as peças imediatamente após a sua utilização. → “*Limpeza e conservação*” ver página 22

**Nota:** Aconselhamo-lo a também utilizar os nossos exemplos de aplicação para conhecer melhor o seu novo aparelho e as respetivas funções. → “*Receitas*” ver página 23

### Adicionar ingredientes

É possível adicionar outros ingredientes durante o processamento.

### → Fig.

- Se o aparelho estiver em funcionamento, adicionar outros ingredientes com cuidado através do canal de enchimento na tampa.

### Perigo de ferimentos!

Nunca enfiar dedos, mãos ou objetos no canal de enchimento!

### → Sequência de imagens

1. Para adicionar quantidades ou ingredientes maiores, posicionar o seletor em **O** e aguardar que o sistema se imobilize completamente.
2. Acionar a tecla de desbloqueamento e levantar o braço móvel até travar.
3. Colocar os ingredientes diretamente na tigela.
  - Acionar a tecla de desbloqueamento e premir o braço móvel para baixo até engatar. Continuar a processar os ingredientes. → “*Utilizar o aparelho*” ver página 21

## Utilização de acessórios

O seu robô de cozinha dispõe de uma série de acessórios que lhe permite ampliar consideravelmente as funções disponíveis. Em função do modelo, determinados acessórios já se encontram incluídos no fornecimento. Se uma peça acessória não estiver incluída, a mesma pode ser adquirida no comércio da especialidade ou nos nossos Serviços Técnicos. → “Acessórios” ver página 26

### Preparação para os acessórios

Em função do tipo de acessório, é necessário preparar o aparelho base de modos diferentes.

- Colocar o aparelho base sobre uma superfície lisa, limpa e estável.
- Puxar para fora o cabo de alimentação até ao comprimento pretendido.
- De acordo com os acessórios escolhidos, preparar o aparelho de base conforme descrito.

#### → Fig. II

1. Preparação para as ferramentas.
2. Preparação para acessórios no acionamento preto com engrenagem angular e para acessórios que devem substituir a tigela.
3. Preparação para acessórios no acionamento vermelho, por exemplo, misturador ou multiplicador.
4. Preparação para acessórios no acionamento amarelo sem abertura de saída, por exemplo, multimisturador ou espremedor de citrinos.
5. Preparação para acessórios no acionamento amarelo com abertura de saída, por exemplo, dispositivo para cortar e ralar.
  - Respeitar as marcações amarelas, vermelhas ou pretas existentes no acionamento e nos acessórios. → “Marcações de cor” ver página 19
  - Cobrir os acionamentos não utilizados sempre com as respetivas tampas de proteção.

- Consultar os restantes passos nas instruções do respetivo acessório, fornecidas em separado.

## Limpeza e conservação

O aparelho e as ferramentas utilizadas têm de ser bem limpos após cada utilização.

#### → Fig. III

#### ⚠ Perigo de choque elétrico!

- Antes da limpeza, desligar a ficha da tomada.
- Nunca mergulhar o aparelho base em líquidos nem lavá-lo na máquina de lavar loiça.
- Nunca utilizar aparelhos de limpeza a vapor.

#### Atenção!

- Não utilize detergentes que contenham álcool ou álcool etílico.
- Não utilizar objetos cortantes, pontiagudos ou metálicos.
- Não utilizar panos ou detergentes abrasivos.
- Não entalar as peças de plástico dentro da máquina, pois podem verificar-se ligeiras deformações!

### Limpar o aparelho base

- Retirar a tampa de proteção do acionamento.
- Limpar o aparelho base e a tampa de proteção do acionamento com um pano macio humedecido e, em seguida, secar.

### Limpeza da tigela e das ferramentas

- Lavar a tigela, a tampa e as ferramentas com uma solução à base de detergente e um pano macio ou uma esponja ou lavá-los na máquina de lavar loiça.
- Deixar secar bem todas as peças.

## Receitas

### Natas batidas

- 200 g-1500 g
- Bater as natas 1½ a 4 minutos na fase 7, dependendo da quantidade e das características das natas, com a vara para claras em castelo “Profi”.



### Claras

- 2-12 claras
- Bater as claras 4 a 6 minutos na fase 7 com a vara para claras em castelo “Profi”.



### Massa de pão de ló

#### Receita base

- 3 ovos
- 3-4 colheres de sopa de água quente
- 150 g de açúcar
- 1 pacote de açúcar baunilhado
- 150 g de farinha
- 50 g de fécula
- Um pouco de fermento em pó
- Bater os ingredientes (exceto a farinha e a fécula) com a vara para claras em castelo “Profi” na fase 7, durante ca. de 4-6 minutos, até formar espuma.
- Rodar o seletor para a fase 1, adicionar e misturar, colher a colher, a farinha peneirada e a fécula durante ca. de ½ até 1 minuto.



**Quantidade máxima:** 2 x a receita base

### Massas leves

#### Receita base

- 3-4 ovos
- 200-250 g de açúcar
- 1 pitada de sal
- 1 pacotinho de açúcar baunilhado ou a casca de ½ limão
- 200-250 g de manteiga ou margarina (à temperatura ambiente)
- 500 g de farinha
- 1 pacote de fermento em pó
- 150 ml de leite



- Com a vara para massas leves “Profi Flexi”, misturar todos os ingredientes ca. de ½ minuto na fase 1 e, depois, mais ca. de 3-4 minutos na fase 5.

**Quantidade máxima:** 2½ x a receita base

### Massa quebrada

#### Receita base

- 125 g de manteiga (à temperatura ambiente)
- 100-125 g de açúcar
- 1 ovo
- 1 pitada de sal
- Um pouco de casca de limão ou açúcar baunilhado
- 250 g de farinha
- Um pouco de fermento em pó
- Com a vara para massas leves “Profi Flexi”, misturar todos os ingredientes durante ca. de ½ minuto na fase 1 e, depois, mais 2-3 minutos na fase 6.



#### A partir de 500 g de farinha:

- Com a vara para massas pesadas, amassar durante ca. de ½ minuto na fase 1 e, depois, 3-4 minutos na fase 3.



**Quantidade máxima:** 4 x a receita base

### Massa lêveda

#### Receita base

- 500 g de farinha
- 1 ovo
- 80 g de gordura (à temperatura ambiente)
- 80 g de açúcar
- 200-250 ml de leite morno
- 25 g de fermento fresco ou 1 pacotinho de fermento seco
- Raspa de casca de ½ limão
- 1 pitada de sal
- Amassar todos os ingredientes durante ca. de ½ minuto na fase 1 e, depois, amassar todos os ingredientes com a vara para massas pesadas, durante 3 a 6 minutos, na fase 3.



**Quantidade máxima:** 3 x a receita base

## Massa batida

### Receita base

- 500 g de farinha
- 250 g de ovos (ca. de 5 ovos)
- Se necessário, juntar 2-3 colheres de sopa (20-30 g) de água fria
- Trabalhar todos os ingredientes ca. de 3 a 5 minutos na fase **3** até formar uma massa.

**Quantidade máxima:** 1,5 x a receita base

## Massa de pão

### Receita base

- 1000 g de farinha
- 3 pacotes de levedura seca
- 2 colheres de chá de sal
- 660 ml de água quente
- Amassar todos os ingredientes durante ca. de ½ minuto na fase **1** e, depois, amassar todos os ingredientes com a vara para massas pesadas, durante 4 a 5 minutos, na fase **3**.

**Quantidade máxima:** 1,5 x a receita base



- Regular a distância à tigela rodando a ferramenta (1 volta completa corresponde a 1 mm de regulação em altura).  
**Rodar no sentido contrário ao dos ponteiros do relógio:**  
Reduz a distância à tigela.  
**Rodar no sentido dos ponteiros do relógio:**  
Aumenta a distância à tigela.
- Acionar a tecla de desbloqueamento e premir o braço móvel para baixo até engatar.
- Verificar a distância da ferramenta. A distância ideal das ferramentas à tigela é de 3 mm. Se necessário, ajustar a distância.
- Quando a regulação da distância estiver correta, acionar a tecla de desbloqueamento e empurrar o braço móvel para a posição inicial.
- Segurar a ferramenta com uma das mãos. Apertar a contraporca com uma chave de bocas (10 mm) no sentido contrário ao dos ponteiros do relógio.

## Regulação de precisão das ferramentas

### ⚠ Perigo de ferimentos!

Antes de efetuar a regulação de precisão das ferramentas, desligar a ficha da tomada.

### Atenção!

Efetuar a regulação de precisão das ferramentas apenas gradualmente. O braço móvel deve poder baixar-se completamente e as ferramentas não devem encravar no fundo nem na borda da tigela. A distância ideal das ferramentas à tigela é de 3 mm.

### → Sequência de imagens

- Com a vara para claras em castelo “Profi” montada, verificar a regulação atual.
- Acionar a tecla de desbloqueamento e levantar o braço móvel até travar.
- Segurar a ferramenta com uma das mãos. Soltar a contraporca com uma chave de bocas (10 mm) no sentido dos ponteiros do relógio.

## Sistemas de segurança

### Proteção de ligação

O aparelho só pode ser ligado se a tigela tiver sido colocada e rodada até engatar ou se um acessório com engrenagem angular tiver sido fixado no acionamento principal, e se o braço móvel estiver engatado na posição inferior.

### Proteção contra ligação indevida

Numa falha de corrente, o aparelho continua ligado, mas, depois disto, o motor não volta a arrancar. Para voltar a ligar, primeiro posicionar o seletor em **O** e, depois, voltar a ligar.

### Proteção contra sobrecarga

Durante a utilização, a proteção contra sobrecarga desliga automaticamente o motor. Uma causa possível pode ser a preparação de grande quantidade de alimentos.

**Proteção do braço móvel**

Se estiver colocado um acessório no acionamento traseiro, não é possível desbloquear e movimentar o braço móvel.

**Ajuda em caso de anomalia**

**Nota:** Não é possível ligar o aparelho em caso de erro de manuseamento do aparelho, caso as proteções eletrónicas sejam acionadas ou caso o aparelho apresente um defeito. Primeiramente, deverá tentar eliminar o problema surgido, com a ajuda das indicações seguintes.

**Atenção!**

Se não for possível eliminar uma anomalia, deve dirigir-se aos Serviços Técnicos.

**Avaria**

O aparelho não arranca.

**Solução**

- Verificar se há corrente.
- Verificar a ficha.
- Verificar o braço móvel.  
Posição correta? Bem engatado?
- Rodar a tigela até travar, de modo a ficar bem apertada.
- A proteção contra ligação indevida está ativa. Posicionar o seletor em **O** e depois retornar para a fase desejada.

**Avaria**

O aparelho desliga durante o funcionamento. A proteção contra sobrecarga foi ativada. Uma grande quantidade de alimentos foi preparada simultaneamente ou durante demasiado tempo.

**Solução**

- Posicionar o seletor em **O**.

**⚠ Perigo de ferimentos!**

Retirar a ficha da tomada.

- Reduzir as quantidades a preparar.
- Deixar o aparelho arrefecer até atingir a temperatura ambiente.
- Não ultrapassar as quantidades máximas permitidas! → “Receitas” ver página 23

**Avaria**

Com o acionamento a funcionar, a tecla de desbloqueamento foi ativada inadvertidamente. O braço móvel desloca-se para cima. O acionamento desliga-se.

**Solução**

- Posicionar o seletor em **O**.
- Acionar a tecla de desbloqueamento e premir o braço móvel para baixo até engatar.
- Posicionar o seletor novamente na velocidade pretendida.

**Eliminação do aparelho**

Eliminar a embalagem de forma ecológica. Este aparelho está marcado em conformidade com a Directiva 2012/19/UE relativa aos resíduos de equipamentos eléctricos e electrónicos (waste electrical and electronic equipment – WEEE). A directiva estabelece o quadro para a criação de um sistema de recolha e valorização dos equipamentos usados válido em todos os Estados Membros da União Europeia. Contactar o revendedor especializado para mais informações.

**Garantia**



Para este aparelho vigoram as condições de garantia publicadas pelo nosso representante no país em que o mesmo for adquirido. O representante onde comprou o aparelho poderá dar-lhe mais pormenores sobre este assunto. Para a prestação de qualquer serviço dentro da garantia é, no entanto, necessária a apresentação do documento de compra do aparelho.

Salvo alterações técnicas.

## Acessórios

Os acessórios e as peças de substituição podem ser adquiridos no comércio e através dos Serviços de Assistência Técnica. Uma vez que a gama de produtos é constantemente desenvolvida, poderão estar disponíveis outros acessórios não apresentados nesta documentação. Para consultar a oferta de acessórios atual, visite o nosso site [www.bosch-home.com](http://www.bosch-home.com).

Acessórios	Designação	Descrição
	<b>MUZ9VL1</b>	<b>Dispositivo para cortar e ralar</b> Para cortar, raspar e ralar fruta, legumes e outros alimentos.
	<b>MUZ9VLP1</b>	<b>Multimisturador com espremedor de citrinos</b> Para picar ervas aromáticas, legumes, maçãs e carne, para raspar cenouras, rábanos e queijo, para ralar nozes e chocolate refrigerado. Para espremer laranjas, limões e toranjas.
	<b>MUZ9PP1</b>	<b>Acessório para massas</b> Para confeccionar folhas de massa e talharins.
	<b>MUZ9TM1</b>	<b>Kit de multiplicador</b> Para moer e picar pequenas quantidades de especiarias, cereais, café ou açúcar Para triturar e picar carne, peixe, queijo duro, ervas aromáticas, fruta, legumes, nozes ou chocolate. Para misturar alimentos líquidos ou meio consistentes, para triturar/picar fruta crua e legumes, bem como fruta congelada, e para passar alimentos cozinhados.
	<b>MUZ9HA1</b>	<b>Picador de carne com acessório para confeccionar enchidos e bolinhos de carne</b> Para picar carne fresca para a preparação de bife tártaro ou de rolo de carne picada. Para confeccionar enchidos. Para confeccionar rissóis de massa e de carne.

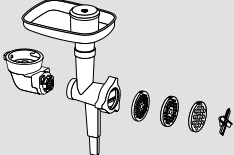
Acessórios	Designação	Descrição
	<b>MUZ9MX1</b>	<b>Misturador</b> Para misturar bebidas, para fazer purés de fruta e de legumes, para a preparação de maioneses, para triturar fruta, nozes e cubos de gelo, para passar e misturar sopas e molhos.
	<b>MUZ9ER1</b>	<b>Tigela em inox com pegas</b> Na tigela podem ser preparados até 1500 g de farinha mais ingredientes.
	<b>MUZ9KR1</b>	<b>Tigela em plástico com pegas</b> Na tigela podem ser preparados até 1500 g de farinha mais ingredientes.
	<b>MUZ9FW1</b>	<b>Picador de carne</b> Para picar carne fresca para a preparação de bife tártaro ou de rolo de carne picada.

## Χρήση σύμφωνα με το σκοπό προορισμού

Αυτή η συσκευή προορίζεται μόνο για την οικιακή χρήση και το οικιακό περιβάλλον. Χρησιμοποιείτε τη συσκευή μόνο για ποσότητες και χρόνους επεξεργασίας, συνήθεις για την οικιακή χρήση. Μην υπερβείτε τις επιτρεπτές μέγιστες ποσότητες (βλέπε «Συνταγές»). Η συσκευή είναι κατάλληλη για το ανακάτεμα, το ζύμωμα και το χτύπημα τροφίμων. Η συσκευή δεν επιτρέπεται να χρησιμοποιηθεί για την επεξεργασία άλλων ουσιών ή αντικειμένων. Με τη χρήση των εγκεκριμένων από τον κατασκευαστή περαιτέρω εξαρτημάτων είναι δυνατές πρόσθετες εφαρμογές. Χρησιμοποιείτε τη συσκευή μόνο με εγκεκριμένα, γνήσια εξάρτημα και προσαρτήματα. Μην χρησιμοποιείτε ποτέ τα εξαρτήματα για άλλες συσκευές. Χρησιμοποιείτε τη συσκευή μόνο σε εσωτερικούς χώρους, σε θερμοκρασία δωματίου και σε υψόμετρο μέχρι 2.000 m πάνω από την επιφάνεια της θάλασσας.

## Σημαντικές υποδείξεις ασφαλείας

Διαβάστε προσεκτικά τις οδηγίες χρήσης, ενεργήστε σύμφωνα με αυτές και φυλάξτε τις! Η συσκευή θα πρέπει να συνοδεύεται από τις παρούσες οδηγίες όταν παραδίδεται σε έναν άλλο χρήστη. Η μη τήρηση των οδηγιών για τη σωστή χρήση της συσκευής αποκλείει την ευθύνη του κατασκευαστή για ζημιές που τυχόν προκύπτουν. Αυτή η συσκευή μπορεί να χρησιμοποιηθεί από άτομα με περιορισμένες φυσικές, αισθητήριες ή πνευματικές ικανότητες ή με ανεπαρκή εμπειρία και/ή ανεπαρκείς γνώσεις, όταν επιτηρούνται ή έχουν ενημερωθεί σχετικά με την ασφαλή χρήση της συσκευής και έχουν κατανοήσει τους πιθανούς από τη χρήση της συσκευής κινδύνους. Τα παιδιά πρέπει να κρατιούνται μακριά από τη συσκευή και το ηλεκτρικό καλώδιο σύνδεσης και δεν επιτρέπεται να χειριστούν τη συσκευή. Τα παιδιά δεν επιτρέπεται να παίζουν με τη συσκευή. Ο καθαρισμός και η συντήρηση από το χρήστη δεν επιτρέπεται να εκτελείται από παιδιά.

### ⚠ Κίνδυνος ηλεκτροπληξίας και κίνδυνος πυρκαγιάς!

- Η συσκευή επιτρέπεται να συνδεθεί σε ένα δίκτυο εναλλασσομένου ρεύματος μόνο μέσω μιας πρίζας, εγκατεστημένης σύμφωνα με τους κανονισμούς. Εξασφαλίστε, ότι το σύστημα αγωγών προστασίας (γείωση) της ηλεκτρικής εγκατάστασης του σπιτιού έχει εγκατασταθεί σύμφωνα με τους κανονισμούς.
- Συνδέετε και λειτουργείτε τη συσκευή μόνο σύμφωνα με τα στοιχεία στην πινακίδα τύπου. Χρησιμοποιείτε τη συσκευή μόνο, όταν το ηλεκτρικό καλώδιο και η συσκευή δεν παρουσιάζουν καμία ζημιά. Επισκευές στη συσκευή, όπως π.χ. η αλλαγή του κατεστραμμένου καλωδίου σύνδεσης στο δίκτυο του ρεύματος επιτρέπεται να εκτελούνται μόνο από την υπηρεσία εξυπηρέτησης πελατών, ώστε να αποφεύγονται οι κίνδυνοι.



- Μη συνδέσετε ποτέ τη συσκευή σε χρονοδιακόπτες ή σε τηλεχειριζόμενες πρίζες. Παρακολουθείτε πάντοτε τη συσκευή κατά τη διάρκεια της λειτουργίας!
- Μην τοποθετείτε τη συσκευή πάνω ή κοντά σε πολύ ζεστές επιφάνειες, όπως π.χ. πλάκες εστιών. Μη φέρετε το ηλεκτρικό καλώδιο σε επαφή με καυτά αντικείμενα ή μην το τραβάτε πάνω από κοφτερές ακμές.
- Μη βυθίζετε ποτέ τη βασική συσκευή στο νερό ή μην την βάζετε στο πλυντήριο πιάτων. Μη χρησιμοποιήσετε κανέναν ατμοκαθαριστή. Μη χρησιμοποιείτε τη συσκευή με βρεγμένα χέρια.
- Η συσκευή μετά από κάθε χρήση, σε περίπτωση μη επιτήρησης, πριν από τη συναρμολόγηση, την αποσυναρμολόγηση ή τον καθαρισμό και σε περίπτωση σφάλματος πρέπει να αποσυνδέεται πάντοτε από το δίκτυο του ρεύματος.

### **⚠ Κίνδυνος τραυματισμού!**

- Πριν την αλλαγή εξαρτημάτων ή προσαρτημάτων, τα οποία κινούνται κατά τη λειτουργία, η συσκευή πρέπει να απενεργοποιηθεί και να αποσυνδεθεί από το δίκτυο του ρεύματος.
- Κατά το κατέβασμα του περιστρεφόμενου βραχίονα μην πιάνετε στο περίβλημα, για να αποφύγετε τη σύνθλιψη των δακτύλων ή των χεριών. Μην αλλάξετε τη ρύθμιση του στρεφόμενου βραχίονα, ενώ η συσκευή είναι ενεργοποιημένη.
- Λειτουργείτε τα εργαλεία μόνο με τοποθετημένο μπολ, τοποθετημένο καπάκι και τοποθετημένα καπάκια των μηχανισμών κίνησης! Σε περίπτωση χρήσης των εξαρτημάτων τοποθετήστε το μπολ, το καπάκι και το καπάκι του μηχανισμού κίνησης σύμφωνα με τις οδηγίες!
- Κατά τη διάρκεια της λειτουργίας μη βάζετε ποτέ τα χέρια σας μέσα στο μπολ ή στην υποδοχή πλήρωσης. Μη βάλετε κανένα αντικείμενο (π.χ. κουτάλα) μέσα στο μπολ ή στην υποδοχή πλήρωσης. Κρατάτε τα χέρια, τα μαλλιά, τα ρούχα και άλλα αντικείμενα μακριά από τα περιστρεφόμενα μέρη. Μετά την απενεργοποίηση εξακολουθεί να λειτουργεί ο κινητήρας για λίγο χρόνο ακόμη. Περιμένετε την πλήρη ακινητοποίηση του μηχανισμού κίνησης.
- Μη χρησιμοποιείτε ποτέ ταυτόχρονα εργαλεία και εξαρτήματα ή 2 εξαρτήματα. Σε περίπτωση χρήσης των εξαρτημάτων προσέξτε τόσο αυτές όσο και τις εκάστοτε συνημμένες οδηγίες χρήσης.
- Σε περίπτωση χρήσης των εξαρτημάτων προσέξτε το χαρακτηριστικό χρώμα στα εξαρτήματα και στο μηχανισμό κίνησης.

### **⚠ Κίνδυνος ασφυξίας!**

Μην αφήνετε τα παιδιά να παίζουν με τα υλικά συσκευασίας.

### **⚠ Προσοχή!**

- Συνιστάται να μην αφήνετε τη συσκευή ποτέ ενεργοποιημένη για περισσότερο χρόνο, από αυτόν που είναι απαραίτητος για την επεξεργασία των τροφίμων. Μη λειτουργείτε τη συσκευή χωρίς τρόφιμα (κενή λειτουργία).
- Η επιφάνεια εργασίας πρέπει να είναι καλά προσιτή, ανθεκτική στην υγρασία, σταθερή, επίπεδη, στεγνή και αρκετά μεγάλη, για την αποφυγή ζημιών από τις πιτσιλιές και για τη δυνατότητα μιας απρόσκοπτης εργασίας.

### **⚠ Σημαντικό!**

Καθαρίζετε οπωσδήποτε τη συσκευή μετά από κάθε χρήση ή όταν η συσκευή παραμείνει για μεγαλύτερο χρονικό διάστημα αχρησιμοποίητη. → «Καθαρισμός και φροντίδα» βλέπε στη σελίδα 35

Συγχαρητήρια για την αγορά της νέας σας συσκευής από τον Οίκο Bosch. Περαιτέρω πληροφορίες σχετικά με τα προϊόντα μας θα βρείτε στην ιστοσελίδα μας.

## **Περιεχόμενα**

Χρήση σύμφωνα με το σκοπό προορισμού.....	28
Σημαντικές υποδείξεις ασφαλείας.....	28
Με μια ματιά.....	31
Πριν την πρώτη χρήση.....	31
Εξαρτήματα και στοιχεία χειρισμού.....	31
Χρήση των εργαλείων.....	33
Χρήση των εξαρτημάτων.....	34
Καθαρισμός και φροντίδα.....	35
Συνταγές.....	35
Λεπτή ρύθμιση των εργαλείων.....	37
Συστήματα ασφάλισης.....	37
Αντιμετώπιση βλαβών.....	38
Απόσυρση.....	38
Όροι εγγύησης.....	39
Εξαρτήματα.....	40

## Με μια ματιά

Ανοίξτε παρακαλώ τις σελίδες με τις εικόνες.

→ **Εικ. Α**

### Βασική συσκευή

- 1 **Περιστρεφόμενος διακόπτης**
  - a Κλίμακα ρύθμισης
- 2 **Πλήκτρο απασφάλισης**
- 3 **Περιστρεφόμενος βραχίονας**
- 4 **Κύριος μηχανισμός κίνησης (μαύρο)**
  - a Άνοιγμα για την τοποθέτηση των εργαλείων
- 5 **Μπροστινός μηχανισμός κίνησης (κίτρινο)**
  - a Καπάκι μηχανισμού κίνησης
- 6 **Πίσω μηχανισμός κίνησης (κόκκινο)**
  - a Καπάκι μηχανισμού κίνησης
- 7 **Θήκη φύλαξης καλωδίου**
- 8 **Εγκοπές για το μπολ**

### Μπολ

- 9 **Μπολ από ανοξειδωτο χάλυβα**
- 10 **Καπάκι**
  - a Υποδοχή πλήρωσης

### Εργαλεία

- 11 **Αναδευτήρας «Profi Flexi» \***
  - a Προστατευτικό πώμα
  - b Μοχλός για την αφαίρεση του εργαλείου
- 12 **Επαγγελματικό χτυπητήρι «Profi»**
  - a Προστατευτικό πώμα
  - b Μοχλός για την αφαίρεση του εργαλείου
- 13 **Ζυμωτήρι**
  - a Προστατευτικό πώμα
  - b Μοχλός για την αφαίρεση του εργαλείου

\* ανάλογα με το μοντέλο

**Υπόδειξη:** Ανάλογα το μοντέλο παραδίδεται η κουζίνομηχανή σας με περαιτέρω εξαρτήματα.

## Πριν την πρώτη χρήση

Προτού να μπορεί να χρησιμοποιηθεί η νέα συσκευή, πρέπει πρώτα να ξεπακεταριστεί εντελώς, να καθαριστεί και να ελεγχθεί.

### Προσοχή!

Μη θέσετε σε λειτουργία ποτέ μια συσκευή που έχει βλάβη!

- Αφαιρέστε τη βασική συσκευή και όλα τα εξαρτήματα από τη συσκευασία και απομακρύνετε τα υπάρχοντα υλικά συσκευασίας.
- Ελέγξτε όλα τα εξαρτήματα για πληρότητα και εμφανείς ζημιές. → **Εικ. Α**
- Πριν την πρώτη χρήση καθαρίστε προσεκτικά όλα τα μέρη και στεγνώστε τα.  
→ «Καθαρισμός και φροντίδα» βλέπε στη σελίδα 35

## Εξαρτήματα και στοιχεία χειρισμού

### Χαρακτηριστικό χρώμα

Οι μηχανισμοί κίνησης έχουν διαφορετικά χρώματα (μαύρο, κίτρινο και κόκκινο). Αυτό το χαρακτηριστικό χρώμα θα το βρείτε επίσης και στα εξαρτήματα. Χρησιμοποιήστε τα εξαρτήματα αποκλειστικά στο μηχανισμό κίνησης με το ίδιο χρώμα.

### Μηχανισμοί κίνησης

→ **Εικ. Α**

Η συσκευή διαθέτει 3 διαφορετικούς μηχανισμούς κίνησης.

#### Κύριος μηχανισμός κίνησης, μαύρο (4)

Για τη χρήση των εργαλείων ή για τη χρήση των εξαρτημάτων με ένα μηχανισμό γωνιακής μετάδοσης.



#### Μπροστινός μηχανισμός κίνησης, κίτρινο (5)

Για τη χρήση των εξαρτημάτων με κίτρινο τεμάχιο σύνδεσης.



#### Πίσω μηχανισμός κίνησης, κόκκινο (6)

Για τη χρήση των εξαρτημάτων με κόκκινο τεμάχιο σύνδεσης.



### Καπάκι μηχανισμού κίνησης (5a και 6a)

Για την κάλυψη των μη χρησιμοποιούμενων μηχανισμών κίνησης.

Περισσότερες πληροφορίες: → «Εξαρτήματα» βλέπε στη σελίδα 40

### Περιστρεφόμενος διακόπτης

→ Εικ. 

Με τον περιστρεφόμενο διακόπτη επιλέγεται η επιθυμητή ταχύτητα ή απενεργοποιείται η συσκευή. Σε περίπτωση ενός σφάλματος στο χειρισμό της συσκευής, μιας ενεργοποίησης των ηλεκτρονικών ασφαλειών ή ενός ελαττώματος της συσκευής δεν μπορεί να ενεργοποιηθεί πλέον η συσκευή.

### Ρυθμίσεις

<b>M</b>	Στιγμασια λειτουργία με το μεγαλύτερο αριθμό στροφών / γρήγορα. Κρατήστε το διακόπτη για την επιθυμητή διάρκεια.
<b>O</b>	Στάση / Απενεργοποίηση
	Λειτουργία «Προσεκτική ανάμειξη» με το χαμηλότερο αριθμό στροφών / πολύ αργά.
<b>1...7</b>	Βαθμίδες ταχύτητας 1: ο μικρότερος αριθμός στροφών / αργά 7: ο μεγαλύτερος αριθμός στροφών / γρήγορα

### Εργαλεία

→ Εικ. 

#### Αναδευτήρας «Profi Flexi»

Για το ανακάτεμα ζύμης, π.χ. απλή ζύμη κέικ ή μους

Για την προσεκτική ανάμειξη μαρέγκας ή σαντιγί



#### Επαγγελματικό χτυπητήρι «Profi»

Για το χτύπημα μαρέγκας, σαντιγί και για το χτύπημα ελαφριάς ζύμης, π. χ. ζύμη μπισκότου



### Ζυμωτήρι

Για το ζύμωμα βαριάς ζύμης (π.χ. ζύμη μαγιάς) και για την προσεκτική ανάμειξη υλικών, τα οποία δεν πρέπει να τεμαχιστούν (π. χ. σταφίδες, κομμάτια σοκολάτας).



### Συστάσεις για την ταχύτητα

	Για την προσεκτική ανάμειξη και το προσεκτικό ανακάτεμα διαφόρων υλικών (π.χ. προσεκτική ανάμειξη μαρέγκας)
<b>1-2</b>	Για την ανάδευση και το ανακάτεμα των υλικών
<b>3</b>	Για το ζύμωμα βαριάς ζύμης με το ζυμωτήρι
<b>5-7</b>	Για το ανακάτεμα και χτύπημα των υλικών (π.χ. σαντιγί) με τον επαγγελματικό αναδευτήρα «Profi Flexi» ή το επαγγελματικό χτυπητήρι «Profi»
<b>M</b>	Ακατάλληλη για τη χρήση των εργαλείων!

### Λεπτή ρύθμιση των εργαλείων

Η συσκευή είναι από το εργοστάσιο ρυθμισμένη έτσι, ώστε το επαγγελματικό χτυπητήρι «Profi» σχεδόν να αγγίζει τον πυθμένα του μπολ, για να αναμειγνύονται τα υλικά ιδανικά μεταξύ τους. Όταν τα εργαλεία ακουμπούν στον πυθμένα του μπολ ή απέχουν πολύ από αυτόν, μπορεί να διορθωθεί η απόσταση εύκολα. → «Λεπτή ρύθμιση των εργαλείων» βλέπε στη σελίδα 37

### Περιστρεφόμενος βραχίονας

→ Εικ. 

Ο περιστρεφόμενος βραχίονας στρέφεται προς τα επάνω, για την τοποθέτηση ή την αφαίρεση ενός εργαλείου ή του μπολ. Ο περιστρεφόμενος βραχίονας είναι εξοπλισμένο με τη λειτουργία «EasyArm Lift», η οποία υποστηρίζει την κίνηση του περιστρεφόμενου βραχίονα προς τα επάνω.

**Μπολ και καπάκι****→ Εικ. D**

Η συσκευή παραδίδεται με ένα ειδικό μπολ, το οποίο με την τοποθέτηση και την περιστροφή συνδέεται σταθερά με τη βασική συσκευή.

Το καπάκι στερεώνεται στον περιστρεφόμενο βραχίονα και ανοίγει αυτόματα με το σήκωμα του περιστρεφόμενου βραχίονα.

**Τοποθέτηση και αφαίρεση εργαλείων****→ Εικ. E**

Τα εργαλεία είναι εξοπλισμένα στο προστατευτικό πώμα με ένα μοχλό, ο οποίος χρησιμεύει για την απλή αφαίρεση των εργαλείων.

**Τοποθέτηση εργαλείου:** Ευθυγραμμίστε το μοχλό προς τα εμπρός και περάστε το εργαλείο μέχρι να ασφαλίσει στον κύριο μηχανισμό κίνησης. Το προστατευτικό πώμα καλύπτει το μηχανισμό κίνησης.

**Αφαίρεση εργαλείου:** Πιέστε το μοχλό στο προστατευτικό πώμα προς τα κάτω, μέχρι να ελευθερωθεί το εργαλείο και αφαιρέστε το εργαλείο από το μηχανισμό κίνησης.

**Θήκη φύλαξης καλωδίου**

Η συσκευή είναι εξοπλισμένη με μια θήκη καλωδίου. Το μήκος του ηλεκτρικού καλωδίου μπορεί να ρυθμιστεί κατάλληλα, τραβώντας έξω ή σπρώχνοντας μέσα το καλώδιο.

**Συστήματα ασφαλείας**

Η συσκευή διαθέτει διάφορα συστήματα ασφαλείας. → «Συστήματα ασφάλισης» βλέπε στη σελίδα 37

**Χρήση των εργαλείων****⚠ Κίνδυνος τραυματισμού!**

- Βάλτε το φως στην πρίζα. αφού πρώτα έχουν ολοκληρωθεί όλες οι προετοιμασίες για την εργασία με τη συσκευή.
- Κατά τη διάρκεια της λειτουργίας μη βάζετε ποτέ τα χέρια σας μέσα στο μπολ ή στην υποδοχή πλήρωσης.
- Εργαζόσαστε μόνο με τοποθετημένο το καπάκι.

- Πριν από την κίνηση του περιστρεφόμενου βραχίονα ή την αλλαγή των εργαλείων περιμένετε οπωσδήποτε την ακινητοποίηση του μηχανισμού κίνησης.
- Για λόγους ασφαλείας τοποθετείτε οπωσδήποτε το καπάκι του μηχανισμού κίνησης στον μπροστινό και πίσω μηχανισμό κίνησης.

**Προετοιμασία**

- Τοποθετήστε τη βασική συσκευή πάνω σε μια λεία, καθαρή και σταθερή επιφάνεια.
- Τραβήξτε έξω το ηλεκτρικό καλώδιο στο απαραίτητο μήκος.
- Πιέστε το πλήκτρο απασφάλισης και σηκώστε τον περιστρεφόμενο βραχίονα μέχρι τέρμα.
- Τοποθετήστε το καπάκι μαζί με την υποδοχή πλήρωσης προς τα εμπρός πάνω στον κύριο μηχανισμό κίνησης.
- Τοποθετήστε το μπολ. Προσέξτε εδώ τις εγκοπές στη βασική συσκευή.
- Γυρίστε το μπολ μέχρι να ασφαλίσει ενάντια στη φορά των δεικτών του ρολογιού.

**Σημαντικό!**

Η συσκευή δεν μπορεί να ενεργοποιηθεί, όταν το μπολ δεν είναι σωστά τοποθετημένο.

**→ Σειρά εικόνων E**

1. Ανάλογα με την εργασία επεξεργασίας επιλέξτε τον επαγγελματικό αναδευτήρα «Profi Flexi», το επαγγελματικό χτυπητήρι «Profi» ή το ζυμωτήρι → «Εργαλεία» βλέπε στη σελίδα 32. Ευθυγραμμίστε το μοχλό στο προστατευτικό πώμα προς τα εμπρός και περάστε το εργαλείο μέχρι να ασφαλίσει στον κύριο μηχανισμό κίνησης.
2. Βάλτε τα υλικά που πρόκειται να επεξεργαστείτε, μέσα στο μπολ.
3. Πιέστε το πλήκτρο απασφάλισης και πιέστε τον περιστρεφόμενο βραχίονα προς τα κάτω μέχρι να ασφαλίσει.

### **⚠ Κίνδυνος τραυματισμού!**

Κατεβάστε τον περιστρεφόμενο βραχίονα προσεκτικά! Προσέξτε, να μη μαγκωθούν τα δάκτυλα ή τα χέρια.

### **Χειρισμός της συσκευής**

4. Συνδέστε το φως στην πρίζα. Ρυθμίστε τον περιστρεφόμενο διακόπτη στην επιθυμητή βαθμίδα. Συστάσεις για την ταχύτητα → «*Εργαλεία*» βλέπε στη σελίδα 32
5. Επεξεργαστείτε τα υλικά τόσο, μέχρι να επιτευχθεί το επιθυμητό αποτέλεσμα.
6. Θέστε τον περιστρεφόμενο διακόπτη στο **O**. Περιμένετε την ακινητοποίηση του μηχανισμού κίνησης. Αποσυνδέστε το φως.
7. Πιέστε το πλήκτρο απασφάλισης και σηκώστε τον περιστρεφόμενο βραχίονα μέχρι τέρμα.
8. Γυρίστε το μπολ προς τη φορά των δεικτών του ρολογιού, μέχρι να μπορεί να σηκωθεί. Αφαιρέστε το μπολ.
9. Πιέστε το μοχλό στο προστατευτικό πώμα προς τα κάτω, μέχρι να ελευθερωθεί το εργαλείο και αφαιρέστε το εργαλείο από το μηχανισμό κίνησης.
10. Αφαιρέστε το καπάκι από το μηχανισμό κίνησης.

Καθαρίστε όλα τα εξαρτήματα αμέσως μετά τη χρήση. → «*Καθαρισμός και φροντίδα*» βλέπε στη σελίδα 35

**Υπόδειξη:** Χρησιμοποιήστε επίσης τα δικά μας παραδείγματα εφαρμογής, για να γνωρίσετε καλύτερα την καινούργια σας συσκευή και τις λειτουργίες της. → «*Συνταγές*» βλέπε στη σελίδα 35

### **Συμπλήρωση υλικών**

Κατά τη διάρκεια της επεξεργασίας μπορούν να προτεθούν επίσης περαιτέρω υλικά.

#### **→ Εικ. 6**

- Με τη συσκευή σε λειτουργία προσθέστε προσεκτικά περαιτέρω υλικά μέσα από την υποδοχή πλήρωσης στο καπάκι.

### **⚠ Κίνδυνος τραυματισμού!**

Μη βάζετε ποτέ τα δάκτυλα, τα χέρια ή άλλα αντικείμενα μέσα στην υποδοχή πλήρωσης!

#### **→ Σειρά εικόνων 6**

1. Για να προσθέσετε μεγαλύτερες ποσότητες ή περισσότερα υλικά, θέστε τον περιστρεφόμενο διακόπτη στο **O** και περιμένετε την ακινητοποίηση.
2. Πιέστε το πλήκτρο απασφάλισης και σηκώστε τον περιστρεφόμενο βραχίονα μέχρι τέρμα.
3. Προσθέστε τα υλικά απευθείας στο μπολ.
  - Πιέστε το πλήκτρο απασφάλισης και πιέστε τον περιστρεφόμενο βραχίονα προς τα κάτω μέχρι να ασφαλίσει. Συνεχίστε την επεξεργασία των υλικών. → «*Χειρισμός της συσκευής*» βλέπε στη σελίδα 34

### **Χρήση των εξαρτημάτων**

Για την κουζίνομηχανή σας υπάρχει μια σειρά εξαρτημάτων, με τα οποία μπορείτε να διευρύνετε σημαντικά τη λειτουργικότητα. Ανάλογα το μοντέλο συμπεριλαμβάνονται στα υλικά παράδοσης ήδη ορισμένα εξαρτήματα. Εάν ένα εξάρτημα δε συμπεριλαμβάνεται, τότε μπορείτε να το προμηθευτείτε από τα ειδικά καταστήματα ή την υπηρεσία εξυπηρέτησης πελατών. → «*Εξαρτήματα*» βλέπε στη σελίδα 40

### **Προετοιμασία για εξαρτήματα**

Ανάλογα με το εξάρτημα πρέπει να προετοιμαστεί η βασική συσκευή διαφορετικά.

- Τοποθετήστε τη βασική συσκευή πάνω σε μια λεία, καθαρή και σταθερή επιφάνεια.
- Τραβήξτε έξω το ηλεκτρικό καλώδιο στο απαραίτητο μήκος.
- Προετοιμάστε τη βασική συσκευή ανάλογα με τα εξαρτήματα, όπως φαίνεται στην εικόνα.

#### **→ Εικ. 11**

1. Προετοιμασία για εργαλεία.

2. Προετοιμασία για εξαρτήματα στο μαύρο μηχανισμό κίνησης με μηχανισμό γωνιακής μετάδοσης και εξάρτημα, το οποίο τοποθετείται στη θέση του μπολ.
3. Προετοιμασία για εξαρτήματα στον κόκκινο μηχανισμό κίνησης, για παράδειγμα μίξερ ή πολυκόφτης.
4. Προετοιμασία για εξαρτήματα στον κίτρινο μηχανισμό κίνησης χωρίς άνοιγμα εξόδου για τρόφιμα, για παράδειγμα πολυμίξερ ή λεμονοστύφτης.
5. Προετοιμασία για εξαρτήματα στον κίτρινο μηχανισμό κίνησης με άνοιγμα εξόδου για τρόφιμα, για παράδειγμα πολυκόφτης συνεχούς ροής.
  - Προσέξτε το κίτρινο, το κόκκινο ή το μαύρο μαρκάρισμα στο μηχανισμό κίνησης και στα εξαρτήματα.  
→ «Χαρακτηριστικό χρώμα» βλέπε στη σελίδα 31
  - Καλύπτετε τους μη χρησιμοποιούμενους μηχανισμούς κίνησης πάντοτε με τα καπάκια των μηχανισμών κίνησης.
  - Όλα τα επόμενα βήματα μπορείτε να τα βρείτε στις εκάστοτε, ξεχωριστές οδηγίες των εξαρτημάτων.

## Καθαρισμός και φροντίδα

Η συσκευή και τα χρησιμοποιούμενα εργαλεία πρέπει να καθαρίζονται προσεκτικά μετά από κάθε χρήση. → **Εικ. 1**

### **⚠ Κίνδυνος ηλεκτροπληξίας!**

- Πριν τον καθαρισμό αποσυνδέστε το φως από την πρίζα.
- Μη βυθίζετε ποτέ τη βασική συσκευή σε υγρά και μην την καθαρίζετε στο πλυντήριο των πιάτων.
- Μη χρησιμοποιήσετε κανέναν ατμοκαθαριστή.

### **Προσοχή!**

- Μην χρησιμοποιείτε καθαριστικά που περιέχουν αλκοόλη ή οινόπνευμα.
- Μη χρησιμοποιήσετε κανένα κοφτερό, αιχμηρό ή μεταλλικό αντικείμενο.
- Μη χρησιμοποιείτε σκληρά πανιά ή τραχιά υλικά καθαρισμού.
- Μη μαγκώσετε τα πλαστικά μέρη στο πλυντήριο των πιάτων, επειδή υπάρχει κίνδυνος για μόνιμες παραμορφώσεις!

## Καθαρισμός της βασικής συσκευής

- Αφαιρέστε τα καπάκια των μηχανισμών κίνησης.
- Σκουπίστε τη βασική συσκευή και τα καπάκια των μηχανισμών κίνησης με ένα μαλακό, βρεγμένο πανί και μετά στεγνώστε την.

## Καθαρισμός του μπολ και των εργαλείων

- Καθαρίστε το μπολ, το καπάκι και τα εργαλεία με διάλυμα απορρυπαντικού πιάτων και ένα μαλακό πανί ή σφουγγάρι ή βάλτε τα στο πλυντήριο πιάτων.
- Αφήστε όλα τα μέρη να στεγνώσουν.

## Συνταγές

### **Σαντιγί**

- 200 γρ.-1.500 γρ.
- Χτυπήστε την κρέμα γάλακτος 1½ έως 4 λεπτά στη βαθμίδα 7, ανάλογα με την ποσότητα και τις ιδιότητες της κρέμας, με το επαγγελματικό χτυπητήρι «Profi».



### **Ασπράδια αυγών**

- 2-12 ασπράδια αυγών
- Χτυπήστε τα ασπράδια των αυγών 4 έως 6 λεπτά στη βαθμίδα 7 με το επαγγελματικό χτυπητήρι «Profi».



## Ζύμη μπισκότου

### Βασική συνταγή

- 3 αυγά
- 3-4 κουταλιές ζεστό νερό
- 150 γρ. ζάχαρη
- 1 φακελάκι βανίλια
- 150 γρ. αλεύρι
- 50 γρ. κορν φλάουρ
- ενδεχομένως μπέικιν πάουντερ
- Χτυπήστε τα υλικά (εκτός από το αλεύρι και το κορν φλάουρ) για 4-6 λεπτά στη βαθμίδα 7 με το επαγγελματικό χτυπητήρι «Profi» μέχρι να αφρίσουν.
- Γυρίστε τον περιστρεφόμενο διακόπτη στη βαθμίδα 1 και ανακατέψτε μέσα το κοσκινισμένο αλεύρι και κορν φλάουρ, περίπου για ½ έως 1 λεπτό, προσθέτοντάς το κουταλιά κουταλιά.

**Μέγιστη ποσότητα:** 2 φορές τη βασική συνταγή

## Απλή ζύμη

### Βασική συνταγή

- 3-4 αβγά
- 200-250 γρ. ζάχαρη
- 1 πρέζα αλάτι
- 1 φακελάκι βανίλια ή το ζύσμα ½ λεμονιού
- 200-250 γρ. βούτυρο ή μαργαρίνη (σε θερμοκρασία περιβάλλοντος)
- 500 γρ. αλεύρι
- 1 φακελάκι μπέικιν πάουντερ
- 150 ml γάλα
- Ανακατέψτε όλα τα υλικά περίπου ½ λεπτό στη βαθμίδα 1, μετά ανακατέψτε τα περίπου 3-4 λεπτά στη βαθμίδα 5 με το τον επαγγελματικό αναδευτήρα «Profi Flexi».

**Μέγιστη ποσότητα:** 2½ φορές τη βασική συνταγή



## Ζύμη τάρτας

### Βασική συνταγή

- 125 γρ. βούτυρο (σε θερμοκρασία περιβάλλοντος)
- 100-125 γρ. ζάχαρη
- 1 αυγό
- 1 πρέζα αλάτι
- λίγο ζύσμα φλούδας λεμονιού ή λίγη βανίλια
- 250 γρ. αλεύρι
- ενδεχομένως μπέικιν πάουντερ
- Επεξεργαστείτε όλα τα υλικά περίπου ½ λεπτό στη βαθμίδα 1, μετά περίπου 2 - 3 λεπτά στη βαθμίδα 6 με τον αναδευτήρα «Profi Flexi».

### Από 500 γρ. αλεύρι

- Ζυμώστε τα υλικά περίπου για ½ λεπτό στη βαθμίδα 1 με το ζυμωτήρι, μετά ζυμώστε για τρίπου 3-4 λεπτά στη βαθμίδα 3.

**Μέγιστη ποσότητα:** 4 φορές τη βασική συνταγή

## Ζύμη μαγιάς

### Βασική συνταγή

- 500 γρ. αλεύρι
- 1 αυγό
- 80 γρ. λίπος (σε θερμοκρασία περιβάλλοντος)
- 80 γρ. ζάχαρη
- 200-250 ml χλιαρό γάλα
- 25 γρ. φρέσκια μαγιά ή 1 φακελάκι ξηρή μαγιά
- Ξύσμα ½ λεμονιού
- 1 πρέζα αλάτι
- Επεξεργαστείτε όλα τα υλικά περίπου ½ λεπτό στη βαθμίδα 1, μετά περίπου 3-6 λεπτά στη βαθμίδα 3 με το ζυμωτήρι.

**Μέγιστη ποσότητα:** 3 φορές τη βασική συνταγή





## Ζύμη για ζυμαρικά

### Βασική συνταγή

- 500 γρ. αλεύρι
- 250 γρ. αυγά  
(περίπου 5 κομμάτια)
- εάν χρειάζεται 2 - 3 κουταλιές  
(20-30 γρ.) κρύο νερό
- Ζυμώστε όλα τα υλικά μαζί για περίπου  
3 έως 5 λεπτά στη βαθμίδα **3**.



**Μέγιστη ποσότητα:** 1,5 φορές τη βασική συνταγή

## Ζύμη ψωμιού

### Βασική συνταγή

- 1.000 γρ. αλεύρι
- 3 φακελάκι ξηρή μαγιά
- 2 κουταλάκια αλάτι
- 660 ml ζεστό νερό
- Επεξεργαστείτε όλα τα υλικά περίπου  
½ λεπτό στη βαθμίδα **1**, μετά περίπου  
4-5 λεπτά στη βαθμίδα **3** με το  
ζυμωτήρι.



**Μέγιστη ποσότητα:** 1,5 φορές τη βασική συνταγή

## Λεπτή ρύθμιση των εργαλείων

### ⚠ Κίνδυνος τραυματισμού!

Πριν τη λεπτή ρύθμιση αποσυνδέστε το φιν.

### Προσοχή!

Εκτελείτε τη λεπτή ρύθμιση των εργαλείων μόνο σε μικρά βήματα. Ο περιστρεφόμενος βραχίονας πρέπει να μπορεί να κατέβει εντελώς και τα εργαλεία δεν επιτρέπεται εδώ να μαγκώνουν στον πυθμένα και στο χείλος του μπολ. Η ιδανική απόσταση των εργαλείων από το μπολ ανέρχεται στα 3 mm.

### → Σειρά εικόνων

- Με τοποθετημένο το επαγγελματικό χτυπητήρι «Profi» ελέγξτε την τρέχουσα ρύθμιση.
- Πιέστε το πλήκτρο απασφάλισης και σηκώστε τον περιστρεφόμενο βραχίονα μέχρι τέρμα.

- Κρατήστε το εργαλείο σταθερά με το ένα χέρι. Λύστε το κόντρα παξιμάδι με ένα γερμανικό κλειδί (10 mm) προς τη φορά των δεικτών του ρολογιού.

- Ρυθμίστε την απόσταση από το μπολ, περιστρέφοντας το εργαλείο (1 ολόκληρη περιστροφή ανταποκρίνεται σε 1 mm ρύθμισης ύψους).

### Περιστροφή ενάντια στη φορά των δεικτών του ρολογιού:

Η απόσταση από το μπολ μειώνεται.

### Περιστροφή προς τη φορά των δεικτών του ρολογιού:

Η απόσταση από το μπολ αυξάνεται.

- Πιέστε το πλήκτρο απασφάλισης και πιέστε τον περιστρεφόμενο βραχίονα προς τα κάτω μέχρι να ασφαλίσει.
- Ελέγξτε την απόσταση του εργαλείου. Η ιδανική απόσταση των εργαλείων από το μπολ ανέρχεται στα 3 mm. Ενδεχομένως προσαρμόστε την απόσταση.
- Όταν η απόσταση είναι ιδανικά ρυθμισμένη, πιέστε το πλήκτρο απασφάλισης και στρέψτε προς τα πίσω τον περιστρεφόμενο βραχίονα.
- Κρατήστε το εργαλείο σταθερά με το ένα χέρι. Σφίξτε το κόντρα παξιμάδι με ένα γερμανικό κλειδί (10 mm) ενάντια στη φορά των δεικτών του ρολογιού.

## Συστήματα ασφάλισης

### Ασφάλεια ενεργοποίησης

Η συσκευή μπορεί να ενεργοποιηθεί μόνο, όταν το μπολ είναι τοποθετημένο και έχει περιστραφεί μέχρι να ασφαλίσει ή όταν ένα εξάρτημα με μηχανισμό γωνιακής μετάδοσης έχει στερεωθεί στον κύριο κινητήρα και όταν ο περιστρεφόμενος βραχίονας είναι ασφαλισμένος στην κάτω θέση.

### Ασφάλεια επανενεργοποίησης

Η συσκευή σε περίπτωση διακοπής του ρεύματος παραμένει ενεργοποιημένη, αλλά ο κινητήρας δεν ξεκινά μετά ξανά. Για την επανενεργοποίηση θέστε πρώτα τον περιστρεφόμενο διακόπτη στο **O**, μετά ενεργοποιήστε ξανά.

### Ασφάλεια υπερφόρτωσης

Η ασφάλεια υπερφόρτωσης απενεργοποιεί τον κινητήρα κατά τη διάρκεια της χρήσης. Μια πιθανή αιτία μπορεί να είναι η επεξεργασία πολύ μεγάλων ποσοτήτων.

### Ασφάλιση του περιστρεφόμενου βραχίονα

Ο περιστρεφόμενος βραχίονας δεν μπορεί να απασφαλιστεί και να κινηθεί, όταν στον πίσω μηχανισμό κίνησης είναι τοποθετημένο ένα εξάρτημα.

---

## Αντιμετώπιση βλαβών

**Υπόδειξη:** Σε περίπτωση ενός σφάλματος στο χειρισμό της συσκευής, μιας ενεργοποίησης των ηλεκτρονικών ασφαλειών ή ενός ελαττώματος της συσκευής δεν μπορεί να ενεργοποιηθεί πλέον η συσκευή. Προσπαθήστε πρώτα να αντιμετωπίσετε το πρόβλημα που εμφανίστηκε με τη βοήθεια των ακολούθων υποδείξεων.

### Προσοχή!

Σε περίπτωση που δεν μπορεί να αντιμετωπιστεί έτσι μια βλάβη, απευθυνθείτε στην υπηρεσία εξυπηρέτησης πελατών.

### Βλάβη

Η συσκευή δεν ξεκινά.

### Αντιμετώπιση

- Ελέγξτε την τροφοδοσία ρεύματος.
- Ελέγξτε το φως.
- Ελέγξτε τον περιστρεφόμενο βραχίονα. Είναι στη σωστή θέση; Έχει ασφαλίσει;
- Σφίξτε το μπολ μέχρι τέρμα.
- Η ασφάλεια επανενεργοποίησης είναι ενεργοποιημένη. Θέστε τον περιστρεφόμενο διακόπτη στο **O** και μετά ξανά στην επιθυμητή βαθμίδα.

### Βλάβη

Η συσκευή απενεργοποιείται κατά τη χρήση. Η ασφάλεια υπερφόρτωσης είναι ενεργοποιημένη. Έγινε επεξεργασία μιας πολύ μεγάλης ποσότητας υλικών ταυτόχρονα ή για πολύ μεγάλη διάρκεια.

### Αντιμετώπιση

- Θέστε τον περιστρεφόμενο διακόπτη στο **O**.

### ⚠ Κίνδυνος τραυματισμού!

Αποσυνδέστε το φως.

- Μειώστε την ποσότητα επεξεργασίας.
- Αφήστε τη συσκευή να κρυώσει στη θερμοκρασία περιβάλλοντος.
- Μην υπερβείτε τις επιτρεπτές μέγιστες ποσότητες! → «Συνταγές» βλέπε στη σελίδα 35

### Βλάβη

Με περιστρεφόμενο μηχανισμό κίνησης πατήθηκε κατά λάθος το πλήκτρο απασφάλισης. Ο περιστρεφόμενος βραχίονας κινείται προς τα πάνω. Ο κινητήρας απενεργοποιείται.

### Αντιμετώπιση

- Θέστε τον περιστρεφόμενο διακόπτη στο **O**.
- Πιέστε το πλήκτρο απασφάλισης και πιέστε τον περιστρεφόμενο βραχίονα προς τα κάτω μέχρι να ασφαλίσει.
- Θέστε ξανά τον περιστρεφόμενο διακόπτη στην επιθυμητή ταχύτητα.

---

## Απόσυρση



Απορρίψτε τη συσκευασία με τρόπο φιλικό προς το περιβάλλον. Αυτή η συσκευή χαρακτηρίζεται σύμφωνα με την ευρωπαϊκή οδηγία 2012/19/ΕΕ περί ηλεκτρικών και ηλεκτρονικών συσκευιών (waste electrical and electronic equipment – WEEE).

Η οδηγία προκαθορίζει τα πλαίσια για μια απόσυρση και αξιοποίηση των παλιών συσκευιών με ισχύ σ' όλη την ΕΕ. Για τους τρόπους αποκομιδής που ισχύουν επί του παρόντος, θα σας ενημερώσει ο ειδικός έμπορος.



## Όροι εγγύησης

1. Η Εγγύηση καλής λειτουργίας των προϊόντων μας παρέχεται για χρονικό διάστημα είκοσι τεσσάρων (24) μηνών από την ημερομηνία της πρώτης αγοράς που αναγράφεται στη θεωρημένη απόδειξη αγοράς. Για την παροχή της εγγύησης απαιτείται η επίδειξη της θεωρημένης απόδειξης αγοράς στην οποία αναγράφεται ο τύπος και το μοντέλο του προϊόντος.
2. Η εταιρεία μέσα στα ανωτέρω χρονικά όρια, σε περίπτωση πλημμελούς λειτουργίας της συσκευής, αναλαμβάνει την υποχρέωση της επαναφοράς της σε ομαλή λειτουργία και της αντικατάστασης κάθε τυχόν ελαττωματικού μέρους (πλην των αναλώσιμων και των ευπαθών, όπως τα γυάλινα, λαμπτήρες κλπ).  
Απαραίτητη προϋπόθεση για να ισχύει η εγγύηση είναι η μη λειτουργία της συσκευής να προέρχεται από την πολυμελή κατασκευή της και όχι επί παραδείγματι από κακή χρήση, λανθασμένη εγκατάσταση, μη τήρηση των οδηγιών χρήσης της συσκευής, ακατάλληλη συντήρηση από πρόσωπα μη εξουσιοδοτημένα από την BSH Οικιακές Συσκευές Α.Β.Ε. ή από εξωγενείς παράγοντες όπως διακοπές ηλεκτρικού ρεύματος ή διαφοροποίησης της τάσης κλπ.
3. Στην περίπτωση που το προϊόν δεν λειτουργεί σωστά λόγω της κατασκευής του και εφόσον η πλημμελής λειτουργία εκδηλώθηκε κατά την περίοδο εγγύησης, το Εξουσιοδοτημένο Σέρβις (η το εξουσιοδοτημένο συνεργείο) της BSH Οικιακές Συσκευές Α.Β.Ε. θα το επισκευάσει με σκοπό τη χρήση για την οποία κατασκευάστηκε, χωρίς να υπάρξει χρέωση για ανταλλακτικά ή την εργασία.
4. Δεν καλύπτονται από την εγγύηση οι χρεώσεις και οι κίνδυνοι που σχετίζονται με τη μεταφορά του προϊόντος προς επισκευή στον μεταπωλητή ή προς το Εξουσιοδοτημένο Σέρβις της BSH Οικιακές Συσκευές Α.Β.Ε.
5. Όλες οι επισκευές της εγγύησης πρέπει να γίνονται από το Εξουσιοδοτημένο Σέρβις (η το εξουσιοδοτημένο συνεργείο) της BSH Οικιακές Συσκευές Α.Β.Ε.
6. Η εγγύηση δεν καλύπτει κανένα προϊόν που χρησιμοποιείται πέραν των προδιαγραφών για τις οποίες κατασκευάστηκε (π.χ. οικιακή χρήση).
7. Η εγγύηση καλής λειτουργίας που παρέχεται από τον κατασκευαστή παύει αν αποκολληθούν, αλλοιωθούν ή τροποποιηθούν με οποιοδήποτε τρόπο οι ταινίες ασφαλείας ή οι ειδικές διακριτικές αυτοκόλλητες ετικέτες επί των οποίων αναγράφεται ο αριθμός σειράς ή η ημερομηνία αγοράς.
8. Η εγγύηση δεν καλύπτει:
  - Επισκευές, μετατροπές ή καθαρισμούς που έλαβαν χώρα σε κέντρο service μη εξουσιοδοτημένο από την BSH Οικιακές Συσκευές Α.Β.Ε.
  - Λάθος χρήση, υπερβολική χρήση, χειρισμό ή λειτουργία του προϊόντος κατά τρόπο μη σύμφωνο με τις οδηγίες που περιέχονται στα εγχειρίδια χρήσης και/ή στα σχετικά έγγραφα χρήσης, συμπεριλαμβανομένων της πλημμελούς φύλαξης της συσκευής, της πτώσης της συσκευής κλπ.
  - Προϊόντα με δυσανάγνωστο αριθμό σειράς.
  - Ζημιές που προκαλούνται ενδεικτικά από αστραπές, νερό ή υγρασία, φωτιά, πόλεμο, δημόσιες αναταραχές, λάθος τάσεις του δικτύου παροχής ρεύματος, ή οποιοδήποτε λόγο που είναι πέραν από τον έλεγχο του κατασκευαστή ή του εξουσιοδοτημένου συνεργείου.
9. Η εγγύηση που προσφέρεται παύει να ισχύει εφόσον η κυριότητα της συσκευής μεταβιβαστεί σε τρίτο πρόσωπο από τον αρχικό αγοραστή το όνομα του οποίου αναγράφεται στο παραστατικό αγοράς της συσκευής.
10. Αντικατάσταση της συσκευής γίνεται μόνο εφόσον δεν είναι δυνατή η επιδιόρθωση της κατόπιν πιστοποίησης της αδυναμίας επισκευής από το Εξουσιοδοτημένο Σέρβις (η το εξουσιοδοτημένο συνεργείο) της BSH Οικιακές Συσκευές Α.Β.Ε.
11. Η κάθε επισκευή ή η αντικατάσταση ελαττωματικού μέρους δεν παρατείνει τον χρόνο εγγύησης του προϊόντος.
12. Εξαρτήματα και υλικά που αντικαθίστανται κατά τη διάρκεια της εγγύησης επιστρέφονται στο συνεργείο.

Με επιφύλαξη για τις όποιες αλλαγές.

## Εξαρτήματα

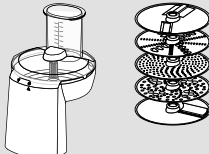
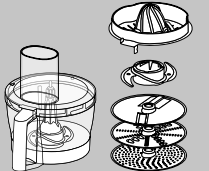
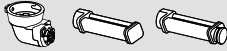
Τα εξαρτήματα και τα ανταλλακτικά μπορεί να αγοραστούν μέσω του εμπορίου και της υπηρεσίας εξυπηρέτησης πελατών. Επειδή η γκάμα των προϊόντων διευρύνεται συνεχώς, μπορεί να υπάρχουν εντωμεταξύ περαιτέρω εξαρτήματα, τα οποία δεν αναφέρονται εδώ. Επισκεφτείτε γι' αυτό την ιστοσελίδα [www.bosch-home.com](http://www.bosch-home.com), για να δείτε, ποια τρέχοντα εξαρτήματα προσφέρονται.

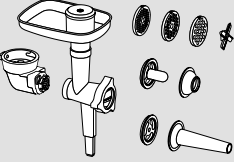
Εξαρτήματα	Ονομασία	Περιγραφή
	<b>MUZ9VL1</b>	<b>Πολυκόφτης συνεχούς ροής</b> Για το κόψιμο, ξύσιμο και τρίψιμο φρούτων, λαχανικών και άλλων τροφίμων.
	<b>MUZ9VLP1</b>	<b>Πολυμίξερ με λεμονοσύφτη</b> Για τον τεμαχισμό αρωματικών φυτών, λαχανικών, μήλων και κρέατος, για το ξύσιμο καρότων, ραπανακιών και τυριού, για το τρίψιμο ξηρών καρπών και κατεψυγμένης σοκολάτας. Για το στύψιμο πορτοκαλιών, λεμονιών και γκρέιπφρουτ.
	<b>MUZ9PP1</b>	<b>Προσάρτημα ζυμαρικών</b> Για την παρασκευή φύλλων ζύμης και ταλιατέλων.
	<b>MUZ9TM1</b>	<b>Σετ πολυκόφτη</b> Για την άλεση και το θρυμματισμό μικρών ποσοτήτων μπαχαρικών, δημητριακών, καφέ ή ζάχαρης. Για τον τεμαχισμό και την κοπή κρέατος, ψαριού, σκληρού τυριού, αρωματικών φυτών, φρούτων, λαχανικών, ξηρών καρπών ή σοκολάτας. Για την ανάμιξη υγρών ή ημι-στερεών τροφίμων, για τον τεμαχισμό/κοπή ωμών φρούτων και λαχανικών καθώς και κατεψυγμένων φρούτων και για την πολτοποιήση φαγητών.
	<b>MUZ9HA1</b>	<b>Κρεατομηχανή με εξάρτημα γεμιστικού λουκάνικων και μπιφτεκιών με κενό εσωτερικά (Kebbe)</b> Για τον τεμαχισμό νωπού κρέατος για ταρτάρ ή ψητό κιμά. Για το γέμισμα των λουκάνικων. Για την παρασκευή πιτών ζύμης και πιτών κιμά.

Εξαρτήματα	Όνομασία	Περιγραφή
	<b>MUZ9MX1</b>	<b>Μίξερ</b> Για την ανάμειξη ποτών, για την πολτοποίηση φρούτων και λαχανικών, για την παρασκευή μαγιονέζας, για τον τεμαχισμό φρούτων και ξηρών καρπών και το θρυμματισμό παγοκύβων, για την πολτοποίηση και ανάμειξη σούπας και σάλτσας.
	<b>MUZ9ER1</b>	<b>Μπολ μίξερ ανοξείδωτου χάλυβα με λαβές</b> Στο μπολ μπορούν να επεξεργαστούν μέχρι και 1.500 γρ. αλεύρι συν υλικά.
	<b>MUZ9KR1</b>	<b>Πλαστικό μπολ μίξερ με λαβές</b> Στο μπολ μπορούν να επεξεργαστούν μέχρι και 1.500 γρ. αλεύρι συν υλικά.
	<b>MUZ9FW1</b>	<b>Κρεατομηχανή</b> Για τον τεμαχισμό νωπού κρέατος για ταρτάρ ή ψητό κιμά.

## Amaca uygun kullanım

Bu cihaz sadece evde ve ev ortamında kullanılmak için tasarlanmıştır. Cihazı sadece evinizde hazırlayacağınız miktarlar ve süreler için kullanınız. İzin verilen azami miktarları (bkz. "Tarifler") aşmayınız. Cihaz, besinlerin karıştırılması, yoğrulması ve çırpılması için uygundur. Cihaz başka cisimlerin veya maddelerin işlenmesi için kullanılmamalıdır. Üretici tarafından izin verilmiş başka aksesuarlar kullanarak çeşitli uygulamaların gerçekleştirilmesi de mümkündür. Cihazı sadece izin verilen orijinal parçaları ve aksesuarları ile birlikte kullanınız. Başka cihazlara ait aksesuarları kesinlikle kullanmayınız. Cihazı sadece normal oda sıcaklığında ve deniz seviyesinden en fazla 2000 m yükseklikte kullanınız.

## Önemli güvenlik uyarıları

Kullanım kılavuzunu dikkatlice okuyunuz, verilen bilgilere göre hareket ediniz ve ileride başvurmak üzere özenle saklayınız! Cihazı başka birine verirken cihaz ile birlikte bu kılavuzu da teslim ediniz. Cihazın doğru kullanımına yönelik talimatların dikkate alınmaması nedeniyle oluşabilecek hasarlardan üretici sorumlu tutulamaz. Bu cihaz fiziksel, duyuşsal ya da zihinsel engeli olan ya da deneyimi ve bilgisi yetersiz olan kişiler tarafından sadece, sorumlu bir kişinin nezareti altında veya cihazın güvenli kullanımı konusunda bilgilendirilmiş olmaları ve kullanımdan kaynaklanan tehlikeleri anlamış olmaları halinde kullanılabilir. Çocuklar cihazdan ve bağlantı kablosundan uzak tutulmalıdır ve cihazı kullanmaları yasaktır. Çocuklar cihazla oynamamalıdır. Temizlik ve kullanıcı bakımı çalışmaları çocuklar tarafından gerçekleştirilmemelidir.

### ⚠ Elektrik çarpma tehlikesi ve yangın tehlikesi!

- Cihaz sadece kurallara uygun şekilde monte edilmiş olan topraklamalı bir priz üzerinden alternatif akımlı bir akım şebekesine bağlanabilir. Evinizdeki elektrik tesisatına ait koruyucu iletken sisteminin usulüne uygun şekilde takılmış olduğundan emin olunuz.
- Cihazı kesinlikle tip etiketi üzerindeki bilgilere uygun şekilde bağlayınız ve çalıştırınız. Cihazın kendisinde veya elektrik kablosunda hasar varsa cihazı kesinlikle kullanmayınız. Her türlü tehlikenin önlenmesi amacıyla, örn. hasarlı bir elektrik bağlantı kablosunun değiştirilmesi gibi cihaz üzerinde gerçekleştirilecek tüm onarımlar sadece yetkili servisimiz tarafından yürütülmelidir.
- Cihazı kesinlikle zaman ayarlı şalterlere veya uzaktan kumandalı prizlere bağlamayınız. Cihazı işletim sırasında sürekli olarak gözetim altında tutunuz!

- Cihazı, ocak gibi sıcak yüzeylerin üzerine veya yakınına koymayınız. Elektrik şebekesi kablosunu sıcak parçalar ile temas ettirmeyiniz veya sivri kenarlar üzerine çekmeyiniz.
- Cihazı kesinlikle suya daldırılmayınız veya bulaşık makinesinde yıkamayınız. Buharlı temizleme aleti kullanmayınız. Cihazı, elleriniz nemli veya ıslak durumdayken kullanmayınız.
- Cihazı her kullanımdan sonra, gözetim altında değilken, parçalarını ayırmadan, birleştirmeden ve temizlemeden önce ve acil durumlarda mutlaka elektrik şebekesinden ayırınız.

### ⚠️ Yaralanma tehlikesi!

- Cihazın kullanımı sırasında hareket eden aksesuar parçalarını veya yedek parçaları değiştirmeden önce, cihazı kapatınız ve elektrik şebekesinden ayırınız.
- Çevirme kolunu indirirken, ellerinizin veya parmaklarınızın sıkışmasını önlemek için gövdeden tutmayınız. Cihaz çalışma konumundayken, çevirme kolunun ayarında bir değişiklik yapmayınız.
- Aletleri sadece kap yerleştirilmiş, tıpa takılmış ve tahrik koruyucu kapak kapatılmış durumdayken kullanınız! Aksesuar kullanımı için kabı, kapağı ve tahrik koruyucu kapağı talimatlara göre yerleştiriniz!
- Çalışma sırasında ellerinizi kesinlikle kabın veya dolum ağzının içine sokmayınız. Kabın veya dolum ağzının içine herhangi bir cisim (örn. pişirme kaşığı) sokmayınız. Ellerinizi, saçlarınızı, kıyafetlerinizi ve diğer kişisel eşyalarınızı döner parçalardan uzak tutunuz. Cihaz kapatıldıktan sonra, tahrik sistemi (motor) kısa bir süre hareket etmeye devam eder. Tahrik sisteminin (motorun) tamamen durmasını bekleyiniz.
- Aletleri ve aksesuarları veya 2 aksesuarı birden kesinlikle aynı anda kullanmayınız. Aksesuarları kullanırken, bu talimatlar ile birlikte ilgili aksesuarlara ait kullanım kılavuzlarını da dikkate alınız.
- Aksesuarları kullanırken, aksesuar ve tahrik sistemi (motor) üzerindeki renkli işarete dikkat ediniz.

### ⚠️ Boğulma tehlikesi!

Çocukların ambalaj malzemeleri ile oynamasına izin vermeyiniz.

### ⚠️ Dikkat!

- Cihazın, besinlerin hazırlanması için gerekli olandan uzun süreyle açık tutulması kesinlikle tavsiye edilmez. Cihazı boş çalıştırmayınız.
- Sıçramalar nedeniyle oluşabilecek hasarları önlemek ve yaralanmadan çalışmayı garanti edebilmek için; çalışma yüzeyinin kolayca erişilebilir, neme karşı dayanıklı, düz, dengeli, kuru ve yeterince büyük bir alan olması gereklidir.

## ⚠ Önemli!

Cihaz her kullanımdan sonra veya uzun süre kullanılmadıysa mutlaka iyice temizlenmelidir. → “Temizlik ve bakım” bkz. sayfa 48

EEE yönetmeliğine uygundur.

Yeni bir Bosch cihazı satın aldığınız için sizi candan kutluyoruz. Ürünlerimiz hakkındaki ayrıntılı bilgileri internet sayfamızda bulabilirsiniz.

## İçindekiler

Amaca uygun kullanım .....	42
Önemli güvenlik uyarıları .....	42
Genel Bakış .....	44
İlk kullanımdan önce .....	45
Parçalar ve kumanda elemanları .....	45
Aletlerin kullanılması .....	46
Aksesuarların kullanılması .....	47
Temizlik ve bakım .....	48
Tarifler .....	48
Aletlerde hassas ayar .....	50
Güvenlik sistemleri .....	50
Arıza durumunda yardım .....	50
Elden çıkartılması .....	51
Garanti .....	51
Aksesuar .....	52

## Genel Bakış

Lütfen resimli sayfaları açınız.

→ Resim 

### Ana cihaz

- Döner şalter**
  - Ayar skalası
- Kilit açma tuşu**
- Çevirme kolu**
- Ana tahrik (siyah)**
  - Aletleri cihaza takma deliği
- Ön tahrik (sarı)**
  - Tahrik sistemi koruyucu kapağı
- Arka tahrik (kırmızı)**
  - Tahrik sistemi koruyucu kapağı
- Kablo saklama bölmesi**
- Kapı girintileri**

### Kap

- Paslanmaz çelik karıştırma kabı**
- Kapak**
  - Dolum ağızı

### Aletler

- Profi Flexi karıştırma teli \***
  - Koruyucu kapak
  - Alet çıkartma kolu
- Profi çirpma teli**
  - Koruyucu kapak
  - Alet çıkartma kolu
- Yoğurma kancası**
  - Koruyucu kapak
  - Alet çıkartma kolu

\* modele bağlı

**Bilgi:** Modeline göre mutfak robotunuzla birlikte başka aksesuarlar da teslim edilebilir.



## İlk kullanımdan önce

Yeni bir cihaz ilk kez kullanılmadan önce ambalajından çıkartılmalı, temizlenmeli ve kontrol edilmelidir.

### Dikkat!

Hasarlı bir cihazı kesinlikle kullanmayınız!

- Ana cihazı ve tüm aksesuar parçalarını ambalajdan dışarı alınız ve mevcut ambalaj malzemesini çıkartınız.
- Tüm parçaların eksiksiz olduğu ve görünür ve hasar olmadığı kontrol edilmelidir. → **Resim A**
- İlk kullanımdan önce tüm parçaları iyice temizleyiniz ve kurutunuz.  
→ "Temizlik ve bakım" bkz. sayfa 48

## Parçalar ve kumanda elemanları

### Renkli işaretler

Tahrikler farklı renklere sahiptir (siyah, sarı ve kırmızı). Bu renkli işaretler, aksesuar parçalarının üzerinde de bulunur. Sadece rengi tahrikteki işaret ile aynı olan aksesuarları kullanınız.

### Tahrik sistemi (motorlar)

#### → Resim A

Cihazda 3 farklı tahrik mevcuttur.

#### Ana tahrik, siyah (4)

Alet veya konik dişli aksesuar kullanımı içindir.



#### Ön tahrik, sarı (5)

Sarı bağlantı parçalı aksesuar kullanımı içindir.



#### Arka tahrik, kırmızı (6)

Kırmızı bağlantı parçalı aksesuar kullanımı içindir.



### Tahrik sistemi koruyucu kapağı (5a ve 6a)

Kullanılmayan tahriklerin üzerinin kapatılması içindir.

Diğer bilgiler: → "Aksesuar" bkz. sayfa 52

## Döner şalter

### → Resim B

Döner şalter ile istenen hız seçilir veya cihaz kapatılır. Cihazın kumandasında bir arıza olması, elektronik sigortaların atması veya bir cihaz arızasının oluşması halinde, cihaz artık açılmaz.

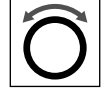

## Ayarlar

M	En yüksek devir sayısına sahip anlık çalışma kademesi / hızlı. İsteddiğiniz süre için şalteri sabit tutunuz.
O	Durdur / Kapat
↻	En düşük devir ile / çok yavaş "ilave ederek karıştırma" fonksiyonu.
1...7	Hız kademeleri 1: Düşük devir sayısı / yavaş 7: En yüksek devir sayısı / hızlı

## Aletler

### → Resim B

#### Profi Flexi karıştırma teli

Örneğin sulu hamur veya mus karışımının yoğrulması ve çırpılmış yumurta beyazının veya kremşantinin ilave edilerek karıştırılması içindir. Yumurta akı kreması veya kaymak



#### Profi çırpma teli

Krema, kremşanti ve cıvık hamur (örn. bisküvi hamuru) hazırlığı içindir



#### Yoğurma kancası

Yoğun hamurların (örn. mayalı hamur) yoğrulması ve doğranması gereken malzemelerin (örn. kuru üzüm, çikolata parçacıkları) hamura ilave edilerek karıştırılması içindir.



Önerilen hız değerleri	
	Farklı malzemelerin (örn. çırpılmış yumurta beyazı) ilave edilip nazikçe karıştırılması içindir
1-2	Malzemelerin karıştırılması ve harmanlanması için
3	Yoğurma kancası ile ağır hamurların yoğrulması için
5-7	Malzemelerin (örn. kremşanti) Profi Flexi karıştırma teli veya Profi çırpma teli ile karıştırılması içindir
M	Alet kullanımı için uygun değildir!

### Aletlerde hassas ayar

Malzemelerin birbirleriyle en iyi şekilde karışmalarını sağlamak için, cihazın fabrika ayarı Profi çırpma teli neredeyse kabın zeminine değecek şekilde yapılmıştır. Aletler kabın zeminine temas ediyorsa veya çok uzakta kalıyorsa, aradaki mesafe kolayca değiştirilebilir. → "Aletlerde hassas ayar" bkz. sayfa 50

### Çevirme kolu

#### → Resim

Alet veya kap yerleştirmek veya çıkartmak için çevirme kolu yukarıya doğru döndürülür. Çevirme kolu, kolun yukarı doğru hareketini destekleyen "EasyArm Lift" (kolay kol kaldırma) fonksiyonu ile donatılmıştır.

### Kap ve kapak

#### → Resim

Cihaz, cihaza takılıp döndürüldüğünde ana cihaz ile sabit şekilde bağlanan özel bir kap ile birlikte teslim edilir. Kapak, çevirme koluna sabitlenir ve çevirme kolu kaldırıldığında otomatik olarak açılır.

### Aletlerin takılması ve çıkartılması

#### → Resim

Aletlerin koruyucu kapakları üzerinde, kolayca çıkartılabilmelerini sağlayan bir kol mevcuttur.

**Aletin takılması:** Kolu öne doğru hizalayınız ve aleti yerine oturacak şekilde ana tahrik üzerine takınız. Koruyucu kapak tahrikini üzerini kaplar.

**Aletin çıkartılması:** Alet çözülene ve tahrikten çıkana kadar kolu ve koruyucu kapak üzerindeki kolu aşağı doğru bastırınız.

### Kablo saklama bölmesi

Cihazda bir kablo saklama bölmesi mevcuttur. Fişli kablounun uzunluğu, kablo dışarı çekilerek veya geri itilerek gereken şekilde ayarlanabilir.

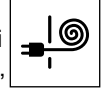

### Güvenlik sistemleri

Cihazda çeşitli güvenlik sistemleri mevcuttur. → "Güvenlik sistemleri" bkz. sayfa 50

## Aletlerin kullanılması

### Yaralanma tehlikesi!

- Elektrik fişini ancak, cihaz ile çalışmak için gerekli olan tüm hazırlıkların tamamlanmış olması halinde takınız.
- Çalışma sırasında ellerinizi kesinlikle kabın veya dolum ağzının içine sokmayınız.
- Sadece kapak takılıyken çalışınız.
- Çevirme kolunu hareket ettirmeden veya aletleri değiştirmeden önce, mutlaka tahrik sistemi duruncaya kadar bekleyiniz.
- Güvenlik nedeniyle, ön ve arka tahrik üzerine mutlaka tahrik sistemi koruyucu kapağını takınız.

### Hazırlık

- Ana cihazı düz, temiz ve sağlam bir zemin üzerine yerleştiriniz.
- Fişli kabloyu gereken uzunluğa çekerek ayarlayınız.
- Kilit açma tuşuna basınız ve çevirme kolunu dayanak noktasına kadar kaldırınız.
- Kapağı, dolum ağzı ile birlikte öne doğru ana tahrikin üzerine takınız.
- Kabi yerleştiriniz. Bu sırada ana cihazdaki girintilere dikkat ediniz.
- Yerine oturuncaya kadar kabi saat dönüş yönünün tersine çeviriniz.

### Önemli!

Kapı doğru şekilde yerleştirilmezse cihazın çalıştırılması mümkün olmaz.

### → Resim sırası

1. Gerçekleştirmek istediğiniz işleme göre Profi Flexi karıştırma telini, Profi çırpma telini veya yoğurma kancasını seçiniz  
→ “Aletler” bkz. sayfa 45. Koruyucu kapak üzerindeki kolu öne doğru hizalayınız ve aleti yerine oturacak şekilde ana tahrik üzerine takınız.
2. İşlenecek malzemeleri kaba doldurunuz.
3. Kilit açma tuşuna basınız ve çevirme kolunu yerine oturuncaya kadar aşağıya doğru bastırınız.

### Yaralanma tehlikesi!

Çevirme kolunu dikkatlice indiriniz! Parmaklarınızın veya ellerinizin sıkışmamasına dikkat ediniz.

### Cihazın kullanılması

4. Elektrik fişini prize takınız. Döner şalteri istediğiniz kademeye ayarlayınız. Önerilen hız değerleri: → “Aletler” bkz. sayfa 45
5. İsteddiğiniz sonucu alana kadar malzemelerde işlem yapınız.
6. Döner şalteri  konumuna ayarlayınız. Tahrik sisteminin durmasını bekleyiniz. Elektrik fişini çekiniz.
7. Kilit açma tuşuna basınız ve çevirme kolunu dayanak noktasına kadar kaldırıңыз.
8. Kabı yerinden kalkana kadar saat dönüş yönünde çeviriniz. Kabı çıkartınız.
9. Alet çözülene ve tahrikten çıkana kadar koruyucu kapak üzerindeki kolu aşağı doğru bastırınız.
10. Kapağı tahrik sisteminden çıkartınız.

Tüm parçaları kullandıktan hemen sonra temizlemeniz. → “Temizlik ve bakım” bkz. sayfa 48

**Bilgi:** Yeni cihazınızı ve fonksiyonlarını daha iyi öğrenebilmek için uygulama örneklerimizden de faydalanabilirsiniz.  
→ “Tarifler” bkz. sayfa 48

### Malzeme ilave edilmesi

Cihazla işlem gerçekleştirilirken başka malzemelerin eklenmesi de mümkündür.

### → Resim

- Cihaz çalışırken ilave malzemeleri kapaktaki dolum ağzından dikkatlice doldurunuz.

### Yaralanma tehlikesi!

Parmaklarınızı, ellerinizi veya diğer cisimleri kesinlikle dolum ağzına sokmayınız!

### → Resim sırası

1. Fazla miktarda veya büyük malzeme eklemek için döner şalteri  konumuna çeviriniz ve cihazın durmasını bekleyiniz.
2. Kilit açma tuşuna basınız ve çevirme kolunu dayanak noktasına kadar kaldırıңыз.
3. Malzemeleri doğrudan kabin içine doldurunuz.  
■ Kilit açma tuşuna basınız ve çevirme kolunu yerine oturuncaya kadar aşağıya doğru bastırınız. Malzemeleri işlemeye devam ediniz. → “Cihazın kullanılması” bkz. sayfa 47

### Aksesuarların kullanılması

Mutfak robotunuz için, robotun fonksiyon kapsamını kayda eğer ölçüde genişletebileceğiniz bir dizi aksesuar ürün mevcuttur. Modele göre, teslimat kapsamında bazı aksesuar ürünler zaten mevcuttur. Teslimat kapsamında yer almayan aksesuar parçalarını ilgili satıcılardan, yetkili servislerden ve müşteri hizmetlerinden temin edebilirsiniz.  
→ “Aksesuar” bkz. sayfa 52

### Aksesuar için hazırlık

Kullanılacak aksesuara göre, ana cihazın farklı şekilde hazırlanması gerekir.

- Ana cihazı düz, temiz ve sağlam bir zemin üzerine yerleştiriniz.
- Fişli kabloyu gereken uzunluğa çekerek ayarlayınız.
- Ana cihazı, kullanılacak aksesuara göre uygun resimde gösterilen şekilde hazırlayınız.

→ Resim ■

1. Aletler için hazırlık.
2. Konik dişli siyah tahrikteki aksesuar ve kabin yerine takılacak olan aksesuar için hazırlık.
3. Kırmızı tahrikteki aksesuar için hazırlık, örn. mikser veya multi ufalayıcı.
4. Gıda maddesi çıkışı olmayan sarı tahrikteki aksesuar için hazırlık, örn. multi mikser veya narenciye sıkma ünitesi.
5. Gıda maddesi çıkışı olan sarı tahrikteki aksesuar için hazırlık, örn. doğrayıcı.
  - Tahrik ve aksesuar üzerindeki sarı, kırmızı veya siyah işarete dikkat ediniz. → "Renkli işaretler" bkz. sayfa 45
  - Kullanılmayan tahrikleri her zaman tahrik koruyucu kapaklar ile kapatınız.
  - Diğer tüm adımları, ayrı aksesuar kılavuzundaki ilgili bölümden öğrenebilirsiniz.

## Temizlik ve bakım

Cihazı ve kullanılan aletleri, her kullanımdan sonra iyice temizleyiniz. → Resim ■

### ⚠ Elektrik çarpma tehlikesi!

- Temizlemeden önce elektrik fişini çekiniz.
- Ana cihazı kesinlikle sıvılara daldırmayınız ve bulaşık makinesinde temizlemeyiniz.
- Buharlı temizleme aleti kullanmayınız.

### Dikkat!

- Alkol veya ispirto içeren temizleme maddeleri kullanmayınız.
- Keskin, sivri uçlu veya metalik cisimler kullanmayınız.
- Aşındırıcı nitelikte bez veya temizlik deterjanı kullanmayınız.
- Plastik parçaları bulaşık makinesine yerleştirirken sıkışmalarına dikkat ediniz, kalıcı deformasyonlar söz konusu olabilir!

## Ana cihazın temizlenmesi

- Tahrik sistemi koruyucu kapağını çıkartınız.
- Ana cihazı ve tahrik sistemi koruyucu kapağını yumuşak ve nemli bir bez ile siliniz ve kurulayınız.

## Kabın ve aletlerin temizlenmesi

- Kabı, kapağı ve aletleri deterjanlı su ve yumuşak bir bez veya sünger ile temizleyiniz veya bulaşık makinesine yerleştiriniz.
- Tüm parçaları kurumaya bırakınız.

## Tarifler

### Kremşanti

- 200 g-1500 g
- Kremayı, Profi çırpma teli ile kremanın miktarına ve özelliklerine göre 1½-4 dakika süreyle Kademe 7 ayarında çırpınız.



### Yumurta akı

- 2-12 yumurta akı
- Yumurta akını, Profi çırpma teli ile 4-6 dakika süreyle Kademe 7 ayarında çırpınız.



### Bisküvi hamuru

#### Temel tarif

- 3 yumurta
- 3-4 yemek kaşığı sıcak su
- 150 g şeker
- 1 paket şekerli vanilin
- 150 g un
- 50 g nişasta
- gerekirse kabartma tozu
- Malzemeleri (un ve nişasta hariç), Profi çırpma teli ile köpüklü bir kıvama gelinceye kadar yakl. 4-6 dakika süreyle Kademe 7 ayarında çırpınız.
- Döner şalteri Kademe 1 konumuna ayarlayınız ve elenmiş unu ve nişastayı yakl. ½ - 1 dakika içerisinde kaşık kaşık ilave ederek karıştırınız.



**Azami miktar:** 2 x temel tarif

**Kek hamuru****Temel tarif**

- 3-4 yumurta
- 200-250 g şeker
- 1 tutam tuz
- 1 paket şekerli vanilin veya ½ limonun kabuğu
- 200-250 g tereyağı veya margarin (oda sıcaklığında)
- 500 g un
- 1 paket kabartma tozu
- 150 ml süt
- Tüm malzemeleri, Profi Flexi karıştırma teli ile yakl. ½ dakika süreyle Kademe 1 ayarında, ardından yakl. 3-4 dakika süreyle Kademe 5 ayarında karıştırınız.

**Azami miktar:** 2½ x temel tarif**Mayalı hamur****Temel tarif**

- 500 g un
- 1 yumurta
- 80 g katı yağ (oda sıcaklığında)
- 80 g şeker
- 200-250 ml ılık süt
- 25 g taze maya veya 1 paket kuru (toz) maya
- ½ limonun kabuğu
- 1 tutam tuz
- Tüm malzemeleri, yoğurma kancası ile yakl. ½ dakika süreyle Kademe 1 ayarında, ardından yakl. 3-6 dakika süreyle Kademe 3 ayarında yoğurunuz.

**Azami miktar:** 3 x temel tarif**Tart hamuru****Temel tarif**

- 125 g tereyağı (oda sıcaklığında)
- 100-125 g şeker
- 1 yumurta
- 1 tutam tuz
- Biraz limon kabuğu veya şekerli vanilin
- 250 g un
- gerekirse kabartma tozu
- Tüm malzemeleri, Profi Flexi karıştırma teli ile yakl. ½ dakika süreyle Kademe 1 ayarında, ardından yakl. 2-3 dakika süreyle Kademe 6 ayarında karıştırınız.

**500 g üzeri un:**

- Malzemeleri yoğurma kancası ile yakl. ½ dakika süreyle Kademe 1 ayarında, ardından yakl. 3-4 dakika süreyle Kademe 3 ayarında yoğurunuz.

**Azami miktar:** 4 x temel tarif**Makarna hamuru****Temel tarif**

- 500 g un
- 250 g yumurta (yakl. 5 adet)
- ihtiyaca göre 2-3 yemek kaşığı (20-30 g) soğuk su
- Tüm malzemeleri yakl. 3-5 dakika süreyle Kademe 3 ayarında hamur haline gelene kadar karıştırınız.

**Azami miktar:** 1,5 x temel tarif**Ekmek hamuru****Temel tarif**

- 1000 g un
- 3 paket kuru maya
- 2 çay kaşığı tuz
- 660 ml sıcak su
- Tüm malzemeleri, yoğurma kancası ile yakl. ½ dakika süreyle Kademe 1 ayarında, ardından yakl. 4-5 dakika süreyle Kademe 3 ayarında yoğurunuz.

**Azami miktar:** 1,5 x temel tarif

## Aletlerde hassas ayar

### ⚠ Yaralanma tehlikesi!

Hassas ayar yapmadan önce cihazın fişini çekiniz.

### Dikkat!

Aletlerdeki hassas ayar çalışmaları ancak küçük adımlar halinde gerçekleştirilebilir. Çevirme kolu tamamen indirilebilir olmalı ve aletler bu sırada kabın zeminine veya kenarlarına sıkışmamalıdır. Aletlerin kaba olan optimum mesafesi 3 mm'dir.

### → Resim sırası

- Profi çırpma teli takılıyken güncel ayarı kontrol ediniz.
- Kilit açma tuşuna basınız ve çevirme kolunu dayanak noktasına kadar kaldırırsınız.
- Aleti bir elinizle sabit tutunuz. Kontra somunu bir çatal anahtar (10 mm) ile saat dönüş yönünde çeviriniz.
- Kaba olan mesafeyi aleti döndürerek ayarlayınız (1 tam tur 1 mm yükseklik ayarına karşılık gelir).

### Saat dönüş yönünün tersine çevirme:

Kaba olan mesafe azalır.

### Saat dönüş yönüne çevirme:

Kaba olan mesafe büyür.

- Kilit açma tuşuna basınız ve çevirme kolunu yerine oturuncaya kadar aşağıya doğru bastırınız.
- Aletin mesafesini kontrol ediniz. Aletlerin kaba olan optimum mesafesi 3 mm'dir. Gerekirse mesafeyi ayarlayınız.
- Mesafeyi en uygun şekilde ayarladıysanız, kilit açma tuşuna basınız ve çevirme kolunu geri katlayınız.
- Aleti bir elinizle sabit tutunuz. Kontra somunu bir çatal anahtar (10 mm) ile saat dönüş yönünün tersine çeviriniz.

## Güvenlik sistemleri

### Çalışma emniyeti sistemi

Cihaz sadece, kap yerleştirilmiş ve çevrilecek yerine oturtulmuş durumdayken veya konik dişli aksesuar ana tahrike sabitlenmiş ve çevirme kolu alt konuma yerleşmiş durumdayken açılabilir.

### Tekrar devreye girme emniyeti

Elektrik kesintisi halinde cihaz açık durumda kalmaya devam eder ancak kesinti sona erdiğinde motor tekrar çalışmaya başlamaz. Cihazı tekrar devreye sokmak için döner şalteri  konumuna çeviriniz ve cihazı tekrar açınız.

### Aşırı yüklenme emniyeti

Aşırı yüklenme emniyeti, kullanım sırasında motoru kendiliğinden kapatıyor. Bunun nedeni, aynı anda çok miktarda besinin işlenmeye çalışılması olabilir.

### Çevirme kolu emniyeti

Arka tahrikte bir aksesuar takılıyken çevirme kolu emniyetinin kilidi açılmaz ve hareket ettirilemez.

## Arıza durumunda yardım

**Bilgi:** Cihazın kumandasında bir arıza olması, elektronik sigortaların atması veya bir cihaz arızasının oluşması halinde, cihaz artık açılmaz. Söz konusu olan problemi ilk önce aşağıdaki bilgilere göre gidermeyi deneyiniz.

### Dikkat!

Arıza giderilemiyorsa lütfen yetkili servise başvurunuz.

### Arıza

Cihaz çalışmıyor.

### Çözüm

- Elektrik akımı beslemesini kontrol ediniz.
- Elektrik fişini kontrol ediniz.
- Çevirme kolunu kontrol ediniz. Doğru konumda mı? Yerine oturup kilitlemiş mi?
- Kabı dayanak noktasına kadar sıkıca çeviriniz.
- Tekrar çalışma emniyeti aktiftir. Döner şalteri  konumuna alınız ve sonra istediğiniz kademeye geri alınız.

**Arıza**

Cihaz kullanım esnasında kapanıyor. Aşırı yüklenme emniyeti devreye girmiş. Çok fazla miktarda malzeme aynı anda işlenmeye çalışıldı veya cihaz çok uzun süre çalıştırıldı.

**Çözüm**

- Döner şalteri **O** konumuna ayarlayınız.

**⚠ Yaralanma tehlikesi!**

Elektrik fişini çekiniz.

- İşleme miktarını azaltınız.
- Cihazın oda sıcaklığına gelmesini bekleyiniz.
- İzin verilen azami miktarları aşmayınız!  
→ "Tarifler" bkz. sayfa 48

**Arıza**

Hareket etmekte olan tahrikte (motorda) istenmeden kilit açma tuşuna basılmıştır. Çevirme kolu yukarı doğru hareket ediyor. Tahrik sistemi (motor) kapanıyor.

**Çözüm**

- Döner şalteri **O** konumuna ayarlayınız.
- Kilit açma tuşuna basınız ve çevirme kolunu yerine oturuncaya kadar aşağıya doğru bastırınız.
- Döner şalteri tekrar istediğiniz hıza ayarlayınız.

**Elden çıkartılması**

Ambalajı çevre dostu bir şekilde elden çıkarın. Bu ürün 2012/19/EU sayılı Atık Elektrikli ve Elektronik Ekipmanlar Direktifi'ne göre etiketlenmiştir. Ulusal yönetmelik (Türkiye Resmi Gazetesi No:28300 Tarih: 22.05.2012) Avrupa genelinde geçerli olan, ürünlerin geri toplanması ve geri dönüştürülmesi ile ilgili yapıyı belirtir. Lütfen cihazı aldığınız mağazadan güncel imha etme yolları hakkında bilgi alın.

**Garanti**

Bu cihaz için, yurt dışındaki temsilciliklerimizden vermiş olduğu garanti şartları geçerlidir. Bu hususta daha detaylı bilgi almak için, cihazı satın aldığınız satıcıya baş vurunuz. Garanti süresi içerisinde bu garantiden yararlanabilmek için, cihazı satın aldığınızı gösteren fişi veya faturayı göstermeniz şarttır.

Değişiklik hakları mahfuzdur.

**Makinenizi daha verimli kullanabilmeniz için:**

- Bu cihazlar ev tipi kullanıma uygundur, endüstriyel (sanayi tipi) kullanıma uygun değildir.
- Cihazı sadece tip levhasındaki bilgilere uygun bir şekilde elektrik prizine bağlayıp çalıştırınız.
- Cihazınızı kullanmayacaksanız, düğmesinden kapatıp kaldırınız.

## Aksesuar

Aksesuar ve yedek parçalar piyasadan ve müşteri hizmetlerinden temin edilebilir. Ürün yelpazemiz sürekli genişlediği için, burada belirtilmeyen başka aksesuarların mevcut olması da söz konusu olabilir. Sizlere sunduğumuz en güncel aksesuar parçalarını incelemek için [www.bosch-home.com](http://www.bosch-home.com) adresini ziyaret ediniz.

Aksesuar	Tanım	Tanımlama
	<b>MUZ9VL1</b>	<b>Doğrayıcı</b> Meyve, sebze ve diğer besin maddelerinin kesilmesi, ufalanması ve rendelenmesi içindir.
	<b>MUZ9VLP1</b>	<b>Narenciye sıkma üniteli multi mikser</b> Otsu baharatların, sebze, elma ve etlerin doğranması, havuç, turp ve peynirlerin rendelenmesi, fındık ve soğutulmuş çikolatanın ufalanması içindir. Portakal, limon ve greyfurt suyu sıkmak için kullanılır.
	<b>MUZ9PP1</b>	<b>Makarna başlığı</b> Yufka ve makarna hamuru hazırlanması içindir.
	<b>MUZ9TM1</b>	<b>Multi ufalayıcı seti</b> Az miktarda baharat, gevrek, kahve ve şekerin öğütülmesi ve ufalanması içindir Et, balık, sert peynir, ot, sebze ve meyve, fındık ve çikolata ufalanması ve doğranması içindir. Sıvı veya yarı katı gıda maddelerinin karıştırılması, çiğ sebze ve meyvelerin ve dondurulmuş meyvelerin doğranması/kıyılması, yemeklerin püre haline getirilmesi içindir.
	<b>MUZ9HA1</b>	<b>Sosis dolduruculu ve kebbe uçlu et kıyma makinesi</b> Tartar veya köfte yapmak amacıyla parça etlerin kıyılması içindir. Sosis doldurmak içindir. Hamur bohçalarının ve kıymalı bohçaların yapılması içindir.
	<b>MUZ9MX1</b>	<b>Mikser</b> İçecek karıştırılması, meyve ve sebze pürlenmesi, mayonez hazırlanması, meyve ve fındık doğranması, küp buz parçalanması, çorba ve sos pürlenmesi ve karıştırılması içindir.



Aksesuar	Tanım	Tanımlama
	<b>MUZ9ER1</b>	<b>Saplı paslanmaz çelik karıştırma kabı</b> Kabın içinde azami 1500 g un artı ek malzeme işlenebilir.
	<b>MUZ9KR1</b>	<b>Saplı plastik karıştırma kabı</b> Kabın içinde azami 1500 g un artı ek malzeme işlenebilir.
	<b>MUZ9FW1</b>	<b>Et kıyma makinesi</b> Tartar veya köfte yapmak amacıyla parça etlerin kıyılması içindir.



**Bosch Çağrı  
Merkezi**

**444 6 333**  
7/24 hizmetinizde



(Sabit telefonlardan veya cep telefonlarından alan kodu çevirmeden)

Sabit telefonlardan yapılan aramalarda kullanmakta olduğunuz tarife üzerinden, cep telefonu ile yapılan aramalarda ise kayıtlı olduğunuz GSM operatörünün tarifesi üzerinden ücretlendirme yapılmaktadır.

## Yazılı başvurular için adresimiz

BSH Ev Aletleri Sanayi ve Ticaret AŞ

Fatih Sultan Mehmet Mah. Balkan Cad. No: 51 Ümraniye 34771 - İstanbul

Bosch'u tercih ettiğiniz için teşekkür eder, ürününüzü iyi günlerde kullanmanızı dileriz.



### KÜÇÜK EV ALETLERİ GARANTİ BELGESİ

- Cihazınız; kullanma kılavuzunda gösterildiği şekilde kullanılması ve yetkili kıldığımız teknik servis elemanları dışındaki şahıslar tarafından bakım, onarım veya başka bir nedenle müdahale edilmiş olması şartıyla bütün parçaları dahil olmak üzere tamamen malzeme, işçilik ve üretim hatalarına karşı **2 (İKİ) YIL SÜRE İLE GARANTİ EDİLMİŞTİR.**
- Bu garanti belgesinde yer alan şartlar, Türkiye'de satılan ürünler için geçerlidir.
- Arızaların giderilmesi konusunda uygulanacak teknik yöntemlerin tespiti ile değiştirilecek parçaların saptanması tamamen firmamız aittir.
- Malın tesliminden sonraki yükleme, boşaltma ve sevkiyat anında meydana gelecek arızalar garanti kapsamı dışındadır.
- Kullanma hatalarından meydana gelen hasar, arıza ve bilgilendirme hizmetleri garanti kapsamı dışındadır.
- Voltaj düşüklüğü veya fazlalığı, hatalı elektrik tesisatı, ürün etiketinde yazılı voltajdan farklı voltajda kullanma nedenlerinden meydana gelen hasar ve arızalar garanti kapsamı dışındadır.
- Doğal afetler (Deprem-Sel başkını v.b.) yangın ve yıldırım düşmesinden meydana gelecek arızalar ve hasarlar garanti kapsamı dışındadır.
- Belge üzerine tahrifat yapıldığı, cihazın üzerindeki orijinal seri numarası kaldırıldığı veya tahrifat yapıldığı takdirde garanti geçersizdir.

#### **GARANTİ ŞARTLARI**

- Garanti süresi, malın teslim tarihinden itibaren başlar ve 2 yıldır.
- Malın bütün parçaları dahil olmak üzere tamamı garantisizdir.
- Malın ayıplı olduğunun anlaşılması durumunda tüketicisi, 6502 sayılı Tüketicinin Korunması Hakkında Kanununun 11 inci maddesinde yer alan:

- a- Sözleşmeden önce,
  - b- Satış bedelinden indirim isteme,
  - c- Ücretsiz onarılmasını isteme,
  - d- Satılanın ayıpsız bir misli ile değiştirilmesini isteme,
- hukuklarından birini kullanabilir.

- Tüketicinin bu haklarından ücretsiz onarım hakkını** seçmesi durumunda satıcı; işçilik masrafı, değiştirilen parça bedeli ya da başka herhangi bir ad altında hiçbir ücret talep etmeksizin malın onarımını yapmak veya yarıtmakla yükümlüdür. Tüketicisi ücretsiz onarım hakkını ihtalacı veya ithalatçıya karşı da kullanabilir. Satıcı, üretici ve ithalatçı tüketicinin bu hakkını kullanmasından müteselsilen sorumludur.

- Tüketicinin, ücretsiz onarım hakkını** kullanması halinde malın;

- Garanti süresi içinde tekrar arızalanması,
- Tamiri için gereken azami sürenin aşılması,
- Tamirinin mümkün olmadığını, yetkili servis istasyonu, satıcı, üretici veya ithalatçı tarafından bir raporla belirlenmesi durumlarında;

**tüketicisi malın bedelini, ayıp oranında bedel indirimini veya imkan varsa malın ayıpsız misli ile değiştirilmesini** satıcıdan talep edilir. Satıcı, tüketicinin talebini reddedemez. Bu talebin yerine getirilmemesi durumunda satıcı, üretici ve ithalatçı müteselsilen sorumludur.

- Malın tamir süresi **20 iş günü** geçemez. Bu süre, garanti süresi içerisinde mala ilişkin arızanın Yetkili Servis İstasyonuna veya satıcıya bildirim tarihinden, garanti süresi dışında ise malın Yetkili Servis İstasyonuna teslim tarihinden itibaren başlar. Malın arızasının **10 iş günü** içerisinde giderilememesi halinde, üretici veya ithalatçı; malın tamamı tamamlanacağı kadar benzer özelliklere sahip başka bir malı tüketicinin kullanımına tahsis etmek zorundadır. Malın garanti süresi içerisinde arızalanması durumunda, tamirde geçen süre garanti süresine eklenir.

- Malın kullanım kılavuzunda yer alan hususlara aykırı kullanılmasından kaynaklanan arızalar garanti kapsamı dışındadır.

- Tüketicisi, garantiden doğan haklarının kullanılmasına ile ilgili olarak çıkabilecek uyuşmazlıklarda yerleşim yerinin bulunduğu veya tüketicisi işleminin yapıldığı yerdeki **Tüketicisi Hakem Heyetine** veya **Tüketicisi Mahkemesine** başvurabilir.

- Satıcı tarafından bu **Garanti Belgesinin** verilmesi durumunda, tüketicisi **Gümrük ve Ticaret Bakanlığı Tüketicinin Korunması ve Piyasa Gözetimi Genel Müdürlüğüne** başvurabilir.

**Bu ürün Bosch için BSH Ev Aletleri San. ve Tic. A.Ş. tarafından imal/ithal edilmektedir.**

#### **BSH EV ALETLERİ SAN. VE TİC. A.Ş.**

Fatih Sultan Mehmet Mah. Balkan Cad. No: 51 Ümraniye 34771 - İstanbul  
Tel.: (0216) 528 90 00 Faks: (0216) 528 91 88

Marka	Ürün İsmi
Bosch	Kahve Makinası
Bosch	Dilim Kesici
Bosch	Ekmek Kızartma Mak.
Bosch	Su Isıtıcı (Kettle)
Bosch	Mikser
Bosch	Mutfak Robotu
Bosch	Kahve Değirmeni
Bosch	Tost Makinası
Bosch	Kıyma Makinası
Bosch	Saç Kurutma Mak.
Bosch	Baskül
Bosch	Şarjlı El Süpürgesi
Bosch	Ütü
Bosch	Blender
Bosch	Saç Şekillendirme cihazı
Bosch	Meyva Sıkacağı
Bosch	Meyva ve Sebze Sıkacağı
Bosch	Masaj Aletleri

## Değerli Müşterimiz

Bosch Çağrı Merkezi 444 6 333 no.lu telefon numarası ile, 7 gün 24 saat hizmet vermektedir. Doğrudan bu numarayı çevirerek satış öncesi ve satış sonrası hizmetlerimizden faydalanabilirsiniz.

Bosch Çağrı Merkezimize ayrıca [www.bosch-home.com/tr](http://www.bosch-home.com/tr) adresindeki Müşteri Hizmetleri bölümünde bulunan Müşteri Hizmetleri Formunu doldurarak ya da 0216 528 91 88 no.lu telefona faks çekerek de ulaşabilirsiniz.

Yetkili Servis listemize aşağıda yazılı internet adreslerinden veya çağrı merkezi numaramızdan ulaşabilirsiniz.

[www.bosch-home.com/tr](http://www.bosch-home.com/tr)

[www.bosch-yetkiliservisi.com](http://www.bosch-yetkiliservisi.com)

### Aşağıda yer alan konularda yardımcı olmanızı rica ederiz.

1. Cihazınızı kullanma kılavuzunda belirtilen hususlara göre kullanmaya özen gösteriniz.
2. Ürününüzle ilgili hizmet talebiniz olduğunda yukarıda yazılı telefonlardan Çağrı Merkezimizi arayınız.
3. Hizmet için gelen teknisyene "BOSCH YETKİLİ SERVİS" kimlik kartını sorunuz. Bu kimlik kartı, 18 yaşından küçük elemanlara verilmemektedir.
4. Yetkili servisimiz, cihazınızda yapılan herhangi bir işlemden sonra size servis fişini düzenleyip vermek zorundadır. Bu servis fişini mutlaka isteyiniz ve kesinlikle saklayınız.



## DİKKAT

Garanti süresinin anlaşmazlık durumunda fatura tarihi esas alınacağından bu belge ile birlikte faturanın veya okunaklı fotokopisinin saklanması gereklidir.

## ÜRETİCİ VEYA İTHALATÇI FİRMANIN SATICI FİRMANIN

Ünvanı : BSH Ev Aletleri Sanayi ve Ticaret A.Ş. Ünvanı : .....

Adresi : FSM Mh. Balkan Cd. No.51, Adresi : .....

Ümraniye 34771 İstanbul

Telefonu : .....

Telefonu : 0216 528 90 00 Pbx Faks : .....

Faks : 0216 528 91 88 E-posta : .....

E-posta : boshcagrimerkezi@bshg.com Fatura Tarih ve sayısı : .....

Yetkilinin imzası :  Teslim Tarihi ve yeri : .....

Yetkilinin imzası : .....

Firmanın Kaşesi:

BSH Ev Aletleri Sanayi ve Ticaret A.Ş.

Firmanın Kaşesi : .....

## MALIN

Cinsi : KÜÇÜK EV ALETLERİ

Markası : BOSCH

Modeli : .....

Garanti Süresi : 2 YIL

Azami tamir süresi : 20 İŞ GÜNÜ

Bandrol ve Seri No. : .....

## Використання за призначенням

Цей прилад призначений тільки для побутового використання. Прилад слід використовувати тільки для переробки продуктів у звичайних для домашнього господарства кількостях і відрізках часу. Не можна перевищувати максимально допустиму кількість продуктів (див. «Рецепти»).

Цей прилад придатний для перемішування, замішування і збивання харчових продуктів. Не використовуйте прилад для переробки інших речовин чи предметів. За умови використання дозволених виробником додаткових деталей можливі також додаткові види застосування. Використовуйте прилад тільки з дозволеними оригінальними частинами та приладдям. Ніколи не використовуйте дане приладдя для інших пристроїв.

Використовуйте прилад лише всередині приміщень за кімнатної температури на висоті не вище 2000 м над рівнем моря.

## Правила техніки безпеки

Уважно прочитайте інструкцію з експлуатації, дотримуйтеся її вказівок, не викидайте її! Передаючи прилад у користування іншим людям, додайте до нього і цю інструкцію. У разі недотримання вказівок щодо правильного використання приладу виробник не несе відповідальності за збитки, які виникли внаслідок цього. Особи з фізичними, сенсорними або ментальними вадами або особи, яким бракує знань та досвіду, можуть користуватися приладом лише під наглядом або якщо вони пройшли підготовку з користування приладом та розуміють можливу небезпеку. Тримайте прилад і кабель живлення подалі від дітей, їм не дозволяється користуватися приладом. Дітям не можна гратися з приладом. Очищення та технічне обслуговування забороняється виконувати дітям.

### **⚠ Небезпека враження електричним струмом та небезпека виникнення пожежі!**

- Прилад можна підключати до електромережі змінного струму тільки через розетку з заземленням, яка інстальована згідно з нормами. Переконайтеся, що монтаж системи заземлення електромережі вашої оселі виконано належним чином.
- Прилад дозволяється підключати до розетки й експлуатувати лише відповідно до даних, зазначених на заводській табличці. Не користуйтеся приладом, якщо кабель живлення і прилад мають будь-які пошкодження. З метою уникнення ризиків ремонт приладу, наприклад заміна пошкодженого кабелю живлення, повинен виконуватися тільки нашим сервісним центром.

- Ніколи не підключайте прилад до вимикачів з годинниковим механізмом чи розеток з дистанційним керуванням. Ніколи не залишайте ввімкнений прилад без нагляду!
- Не ставте прилад на гарячі поверхні або поблизу їх, напр., на плиту. Кабель живлення не повинен торкатися до гарячих частин або гострих країв.
- Ні в якому разі не занурюйте основний блок приладу у воду і не мийте в посудомийній машині. Не використовуйте пароочисник. Не користуйтеся приладом, коли ваші руки вологі.
- Обов'язково відключайте прилад від електромережі в таких випадках: після кожного використання; перед складанням, розбиранням або очищенням; якщо виникла несправність або ви плануєте залишити прилад без догляду.

### **⚠ Увага! Існує небезпека травмування!**

- Перед заміною приладдя або додаткових елементів, які рухаються під час роботи, прилад слід вимкнути та від'єднати від електромережі.
- При опусканні поворотного важеля не беріться руками за елементи в корпусі приладу, щоб запобігти затисканню пальців чи рук. Не переставляйте поворотний важіль, поки прилад увімкнений.
- Використовувати насадки дозволяється тільки у тому випадку, якщо встановлено чашу, кришку приладу та захисну кришку привода! При застосуванні приладдя залежно від інструкції встановіть чашу, кришку приладу та захисну кришку привода!
- Під час роботи приладу категорично заборонено засовувати руки в чашу або приймальний лоток. Не вводіть в чашу чи в приймальний лоток жодних предметів (напр., кухонну ложку). Руки, волосся, одяг та інші інструменти чи приладдя слід тримати подалі від частин приладу, що обертаються. Після вимкнення привод ще деякий час продовжує рухатися. Дочекайтеся повної зупинки привода.
- Не використовуйте одночасно насадки та приладдя або 2 різних приладдя. Під час використання приладдя дотримуйтеся як цих, так і доданих інструкцій з експлуатації.
- При використанні приладдя звертайте увагу на кольорове маркування на приладді та приводі.

### **⚠ Небезпека задушення!**

Не дозволяйте дітям гратися з пакувальним матеріалом.

### **⚠ Увага!**

- Рекомендується ні в якому разі не залишати прилад ввімкненим довше, ніж це потрібно для переробки продуктів. Не вмикайте прилад вхолосту.

- Для уникнення пошкоджень у результаті розбризування та для безперешкодного виконання роботи робоча поверхня повинна мати добрий доступ, а також бути стійкою до вологи, міцною, рівною, сухою і достатньо великою.

### **⚠ Важливо!**

Після кожного використання, а також після тривалого невикористання прилад необхідно очищати. → «*Чищення та догляд*» див. стор. 62

Щиро вітаємо вас із покупкою нового приладу фірми Bosch. Додаткову інформацію про нашу продукцію ви знайдете на нашому сайті.

## **Зміст**

Використання за призначенням.....	56
Правила техніки безпеки .....	56
Стислий огляд .....	58
Перед першим використанням .....	59
Деталі та елементи управління.....	59
Застосування насадок .....	60
Застосування приладдя .....	62
Чищення та догляд .....	62
Рецепти.....	63
Точне налаштування насадок .....	64
Системи безпеки .....	64
Усунення несправностей .....	65
Утилізація .....	65
Умови гарантії .....	66
Приладдя.....	66

## **Стислий огляд**

Розгорніть сторінки з малюнками.

→ Малюнок **A**

### **Основний блок приладу**

- 1 Поворотний перемикач**
  - а Шкала налаштування
- 2 Кнопка розблокування**
- 3 Поворотний важіль**
- 4 Головний привод (чорний)**
  - а Отвір для установки насадок
- 5 Передній привод (жовтий)**
  - а Захисна кришка привода
- 6 Задній привод (червоний)**
  - а Захисна кришка привода
- 7 Відсік для зберігання кабелю**
- 8 Пази для чаші**

### **Чаша**

- 9 Чаша з нержавіючої сталі**
- 10 Кришка**
  - а Приймальний лоток

### **Насадки**

- 11 Професійний віничок-мішалка Flexi \***
  - а Захисна кришка
  - б Важіль для виймання насадки
- 12 Професійний віничок-збивалка**
  - а Захисна кришка
  - б Важіль для виймання насадки
- 13 Гачок для замішування**
  - а Захисна кришка
  - б Важіль для виймання насадки

\* Залежно від моделі

**Вказівка:** залежно від моделі кухонний комбайн постачається з додатковим приладдям.

## Перед першим використанням

Перед початком експлуатації нового приладу його потрібно повністю розпакувати, очистити та перевірити.

### Увага!

У жодному разі не вводьте в експлуатацію пошкоджений прилад!

- Вийміть основний блок і все приладдя з упаковки та зніміть пакувальний матеріал.
- Перевірте всі деталі на комплектність і видимі пошкодження.  
→ **Малюнок A**
- Ретельно очистьте та висушіть всі деталі перед першим використанням.  
→ «*Чищення та догляд*» див. стор. 62

## Деталі та елементи управління

### Кольорове маркування

Приводи мають різні кольори (чорний, жовтий і червоний). Таке кольорове маркування можна побачити також на приладді. Використовуйте приладдя тільки на приводі того ж самого кольору.

### Приводи

→ **Малюнок A**

Прилад обладнаний 3 різними приводами.

#### Головний привод, чорний (4)

Для застосування насадок або приладдя з кутовою передачею.



#### Передній привод, жовтий (5)

Для застосування приладдя з жовтим з'єднувальним елементом.



#### Задній привод, червоний (6)

Для застосування приладдя з червоним з'єднувальним елементом.



#### Захисна кришка привода (5a і 6a)

Для закривання приводів, що не використовуються.

Подальша інформація: → «*Приладдя*» див. стор. 66

## Поворотний перемикач

→ **Малюнок B**

За допомогою поворотного перемикача можна вибрати бажану швидкість роботи або вимкнути прилад. У випадку помилки обслуговування приладу, спрацювання електронних запобіжників чи дефекту пристрій більше не вмикається.



## Налаштування

M	Миттєве вмикання з максимальною частотою обертання/швидко. Утримуйте перемикач натиснутим протягом необхідного часу.
O	Зупинка/вимкнення
↺	Функція «Підмішування» з мінімальною частотою обертання/дуже повільно.
1...7	Рівні швидкості 1: мінімальне число обертів/повільно 7: максимальне число обертів/швидко

## Насадки

→ **Малюнок A**

### Професійний віничок-мішалка Flexi

Для перемішування тіста, напр., здобного тіста або мусу

Для підмішування

збитих в піну яєчних білків або вершків



### Професійний віничок-збивалка

Для збивання яєчних білків, вершків і легких видів тіста, наприклад бісквітного



### Гачок для замішування

Для замішування важкого тіста (напр., дріжджового) та підмішування інгредієнтів, які не повинні подрібнюватися (наприклад, родзинок, шоколадних пластивців).



Рекомендована швидкість	
	Для підмішування та обережного змішування різних інгредієнтів (напр., збитих яєчних білків)
1-2	Для замішування та змішування інгредієнтів
3	Для замішування важкого тіста спеціальним гачком
5-7	Для перемішування та збивання інгредієнтів (напр., вершків) за допомогою професійного віничка-мішалки Flexi або професійного віничка-збивалки
M	Не підходить для застосування насадок!

### Точне налаштування насадок

Для оптимального перемішування інгредієнтів прилад у заводському виконанні налаштований таким чином, що професійний віничок-збивалка майже торкається дна чаші. Якщо насадки торкаються дна чаші або занадто далеко віддалені від нього, то цю відстань можна легко відкоригувати. → «Точне налаштування насадок» див. стор. 64

### Поворотний важіль

→ Малюнок 

Поворотний важіль відкидається догори для встановлення або виймання насадки чи чаші. Поворотний важіль оснащений функцією EasyArm Lift, яка підтримує його рух угору.

### Чаша й кришка

→ Малюнок 

Прилад постачається у комплекті зі спеціальною чашею, яка надійно з'єднується з основним блоком приладу шляхом встановлення та прокручування. Кришка кріпиться до поворотного важеля і автоматично відкривається при його підніманні.

## Установлення та виймання насадок

→ Малюнок 

Насадки оснащені важелем на захисній кришці, який служить для полегшення виймання насадок.

**Установлення насадки:** спрямуйте важіль вперед і вставляйте насадку в головний привод до її фіксації. Захисна кришка закриває привод.

**Виймання насадки:** натисніть донизу на важіль на захисній кришці, поки не вивільниться насадка, та вийміть насадку з привода.

## Відсік для зберігання кабелю



Прилад обладнано відсіком для зберігання кабелю. Довжину кабелю живлення можна відрегулювати шляхом витягування кабелю чи його затування назад.

## Системи безпеки

Прилад обладнаний різними системами безпеки. → «Системи безпеки» див. стор. 64

## Застосування насадок

### Увага! Існує небезпека травмування!

- Вставте штепсельну вилку в розетку, якщо виконано усі операції з підготовки приладу до роботи.
- Під час роботи приладу категорично заборонено засовувати руки в чашу або приймальний лоток.
- Працюйте тільки зі встановленою кришкою.
- Перед переміщенням поворотного важеля або перед заміною інструментів обов'язково дочекайтеся повної зупинки привода.
- З міркувань безпеки обов'язково встановлюйте захисну кришку привода на передній та задній привод.



## Підготовка

- Установіть основний блок на рівній, чистій і стійкій поверхні.
- Витягніть кабель на потрібну довжину.
- Натисніть на кнопку розблокування та підніміть поворотний важіль до упору.
- Вставте кришку з приймальним лотком спереду на головному приводі.
- Вставте чашу. При цьому звертайте увагу на пази на основному блоці.
- Повертайте чашу проти годинникової стрілки до фіксації.

### Важливо!

Прилад не вмикається, якщо чашу вставлено неналежним чином.

### → Ряд малюнків

1. Залежно від завдань переробки виберіть професійний віничок-мішалку Flexi, професійний віничок-зби-валку або гачок для замішування → «Насадки» див. стор. 59.  
Спрямуйте важіль на захисній кришці вперед і вставляйте насадку в головний привод до її фіксації.
2. Завантажте інгредієнти для переробки до чаші.
3. Натисніть на кнопку розблокування та натисніть донизу на поворотний важіль до його фіксації.

### Увага! Існує небезпека травмування!

Обережно опускайте поворотний важіль! Будьте уважні, щоб не допустити защемлення пальців чи рук.

## Управління приладом

4. Вставте штепсельну вилку в розетку. Поверніть перемикач у бажане положення. Рекомендована швидкість: → «Насадки» див. стор. 59
5. Переробляйте інгредієнти до тих пір, поки не буде досягнуто бажаного результату.
6. Установіть поворотний перемикач у положення **О**. Дочекайтеся зупинки привода. Вийміть штепсельну вилку з розетки.

7. Натисніть на кнопку розблокування та підніміть поворотний важіль до упору.
8. Повертайте чашу за годинниковою стрілкою, поки її не можна буде підняти. Зніміть чашу.
9. Натисніть донизу на важіль на захисній кришці, поки не вивільниться насадка, та вийміть насадку з привода.
10. Зніміть кришку з привода.

Усі деталі чистьте відразу ж після використання. → «Чищення та догляд» див. стор. 62

**Вказівка:** скористайтеся нашими прикладами застосування, щоб краще познайомитися з вашим новим приладом та його функціями. → «Рецепти» див. стор. 63

## Додавання інгредієнтів

Під час переробки можна також додавати подальші інгредієнти.

### → Малюнок

- Під час роботи приладу через приймальний лоток у кришці обережно додавайте подальші інгредієнти.

### Увага! Існує небезпека травмування!

Не вставляйте у приймальний лоток пальці, руки або будь-які предмети!

### → Ряд малюнків

1. Для додавання більшої кількості або більших інгредієнтів слід встановити поворотний перемикач у положення **О** та дочекатися повної зупинки привода.
2. Натисніть на кнопку розблокування та підніміть поворотний важіль до упору.
3. Покладіть інгредієнти безпосередньо в чашу.
  - Натисніть на кнопку розблокування та натисніть донизу на поворотний важіль до його фіксації. Продовжуйте переробляти інгредієнти. → «Управління приладом» див. стор. 61

## Застосування приладдя

Для вашого кухонного комбайна пропонується цілий ряд різноманітного приладдя, за допомогою якого можна значно розширити обсяг функцій. Залежно від моделі певне приладдя входить у комплект поставки. Деталі, які не входять до комплекту поставки, можна придбати в магазинах або сервісній службі.

→ «Приладдя» див. стор. 66

### Підготовка для приладдя

Залежно від приладдя підготовку основного блока слід виконувати по-різному.

- Установіть основний блок на рівній, чистій і стійкій поверхні.
- Витягніть кабель на потрібну довжину.
- Залежно від приладдя виконайте підготовку основного блоку, як зображено на малюнках.

#### → Малюнок 1

1. Підготовка для насадок.
  2. Підготовка для приладдя на чорному приводі з кутовою передачею і приладдя, що встановлюється на місці чаші.
  3. Підготовка для приладдя на червоному приводі, напр., блендер або багатофункціональний подрібнювач.
  4. Підготовка для приладдя на жовтому приводі без випускного отвору для харчових продуктів напр., багатофункціональний блендер або прес для citrusових.
  5. Підготовка для приладдя на жовтому приводі з випускним отвором для харчових продуктів напр., наскрізна шатківниця.
- Звертайте увагу на жовте, червоне та чорне маркування на приводі і приладді. → «Кольорове маркування» див. стор. 59
  - Приводи, що не використовуються, завжди закривайте захисними кришками.
  - Усі подальші кроки можна знайти в окремій інструкції для відповідного приладдя.

## Чищення та догляд

Прилад і використовувані насадки необхідно ґрунтовно чистити після кожного використання. → Малюнок 1

### ⚠ Небезпека ураження електричним струмом!

- Перед очищенням виймайте штепсельну вилку з розетки.
- Ніколи не занурюйте основний блок приладу в рідину та не мийте в посудомийній машині.
- Не використовуйте парочисник.

### Увага!

- Не використовуйте засоби для очищення, що містять спирт.
- Не використовуйте гострі, кінчасті або металеві предмети.
- Не використовуйте жорсткі ганчірки або засоби для очищення.
- Не затискайте пластмасові елементи в посудомийній машині, оскільки це може призвести до їх безповоротної деформації!

### Очищення основного блоку

- Зніміть захисну кришку з привода.
- Протріть основний блок приладу та захисну кришку привода м'якою вологою ганчіркою та залиште після цього сохнути.

### Очищення чаші та насадок

- Чашу, кришку та насадки слід мити м'якою ганчіркою або губкою, змоченою в лужному мийному розчині. Їх також можна мити в посудомийній машині.
- Просушіть всі деталі.

## Рецепти

### Збиті вершки

– 200-1500 г

- Переробляйте вершки професійним віничком-збивалкою 1½-4 хв на ступені 7 залежно від кількості та властивостей вершків.



### Яєчні білки

– Білки 2-12 яєць

- Переробляйте білки професійним віничком-збивалкою 4-6 хв на ступені 7.



### Бісквітне тісто

#### Основний рецепт

- 3 яйця
- 3-4 ст. л. гарячої води
- 150 г цукру
- 1 пакетик ванільного цукру
- 150 г борошна
- 50 г крохмалю
- За бажанням – розпушувач тіста
- Збивайте інгредієнти (крім борошна та крохмалю) в піну віничком-збивалкою приблизно 4-6 хв на ступені 7.
- Установіть поворотний перемикач на ступінь 1 і підмішуйте по ложці пересіяне борошно та крохмаль протягом приблизно ½-1 хв.



**Максимальна кількість:** 2 x основний рецепт

### Здобне тісто

#### Основний рецепт

- 3-4 яйця
- 200-250 г цукру
- 1 пучка солі
- 1 пакетик ванільного цукру або шкірка ½ лимона
- 200-250 г вершкового масла або маргарину (кімнатної температури)
- 500 г борошна
- 1 пакетик розпушувача тіста
- 150 мл молока



- Усі інгредієнти перемішувати професійним віничком-мішалкою Flexi прибіл. ½ хвилини на ступені 1, потім прибіл. 3-4 хвилини на ступені 5.

**Максимальна кількість:** 2½ x основний рецепт

### Пісочне тісто

#### Основний рецепт

- 125 г вершкового масла (кімнатної температури)
- 100-125 г цукру
- 1 яйце
- 1 пучка солі
- Трохи лимонної шкірки або ванільного цукру
- 250 г борошна
- За бажанням – розпушувач тіста
- Переробляйте всі інгредієнти протягом приблизно ½ хв на ступені 1, потім десь 2-3 хвилини на ступені 6 професійним віничком-мішалкою Flexi.



#### Починаючи від 500 г борошна:

- замішуйте інгредієнти гачком для замішування протягом приблизно ½ хв на ступені 1, а потім десь 3-4 хвилини на ступені 3.



**Максимальна кількість:** 4 x основний рецепт

### Дріжджове тісто

#### Основний рецепт

- 500 г борошна
- 1 яйце
- 80 г жиру (кімнатної температури)
- 80 г цукру
- 200-250 мл теплого молока
- 25 г свіжих дріжджів або 1 пакетик сухих дріжджів
- Шкірка ½ лимона
- 1 пучка солі
- Переробляти всі інгредієнти прибіл. ½ хв на ступені 1, потім приблизно 3-6 хв на ступені 3 гачком для замішування.



**Максимальна кількість:** 3 x основний рецепт

## Тісто для макаронних виробів



### Основний рецепт

- 500 г борошна
- 250 г яєць (прибл. 5 шт.)
- За потреби 2-3 ст. л. (20-30 г) холодної води
- Переробляти всі інгредієнти приблизно 3-5 хв на ступені **3**, щоб утворилося тісто.

**Максимальна кількість:** 1,5 x основний рецепт

## Тісто для хліба



### Основний рецепт

- 1000 г борошна
- 3 пакетики сухих дріжджів
- 2 ч. л. солі
- 660 мл теплої води
- Переробляти всі інгредієнти приблизно ½ хв на ступені **1**, потім приблизно 4-5 хв на ступені **3** гачком для замішування.

**Максимальна кількість:** 1,5 x основний рецепт

## Точне налаштування насадок

### ⚠ Існує небезпека травмування!

Перед точним налаштуванням виймайте штепсельну вилку з розетки.

### Увага!

Точне налаштування насадок проводьте тільки з малим кроком регулювання. Поворотний важіль повинен повністю опускатися, при цьому насадки не повинні притискатися до дна або країв чаші. Оптимальна відстань від насадок до чаші становить 3 мм.

### → Ряд малюнків

- З вставленим професійним віничком-збивалкою перевірте поточне налаштування.
- Натисніть на кнопку розблокування та підніміть поворотний важіль до упору.

- Утримуйте насадку однією рукою. За допомогою гайкового ключа (10 мм) відпускайте контргайку обертаннями за годинниковою стрілкою.
- Регулюйте відстань до чаші шляхом прокручування насадки (1 повне обертання відповідає зміні висоти на 1 мм).

### Прокручування проти годинникової стрілки:

відстань до чаші зменшується.

### Прокручування за годинниковою стрілкою:

відстань до чаші зростає.

- Натисніть на кнопку розблокування та натисніть донизу на поворотний важіль до його фіксації.
- Перевірте відстань від насадки до чаші. Оптимальна відстань від насадок до чаші становить 3 мм. За потреби відрегулюйте відстань.
- Якщо встановлено оптимальну відстань, то натисніть на кнопку розблокування та відкиньте поворотний важіль назад.
- Утримуйте насадку однією рукою. За допомогою гайкового ключа (10 мм) закручіть контргайку обертаннями проти годинникової стрілки.

## Системи безпеки

### Захист від увімкнення

Прилад вмикається тільки тоді, коли чашу вставлено і повернуто до її фіксації, коли приладдя з кутовою передачею закріплено до головного привода і коли поворотний важіль зафіксовано у нижньому положенні.

### Блокування повторного увімкнення

У разі порушення електропостачання прилад залишається ввімкненим, але двигун після цього не запускається. Для повторного увімкнення спочатку поверніть перемикач у положення **0**, а потім ще раз увімкніть прилад.

**Захист від перевантаження**

Захист від перевантаження автоматично вимикає двигун під час використання. Причина цього може полягати в одночасній переробці занадто великої кількості продуктів.

**Запобіжний пристрій поворотного важеля**

Поворотний важіль не розблоковується і не рухається, якщо на задньому приводі встановлено приладдя.

**Усунення несправностей**

**Вказівка:** у випадку помилки обслуговування приладу, спрацювання електронних запобіжників чи дефекту пристрій більше не вмикається. Спочатку спробуйте усунути проблему, що виникла, за допомогою наступних вказівок.

**Увага!**

Якщо усунути несправність в описаний спосіб не вдається, зверніться до сервісної служби.

**Несправність**

Прилад не запускається.

**Усунення**

- Перевірте електричне живлення.
- Перевірте штепсельну вилку.
- Перевірте поворотний важіль. Чи правильне положення? Чи зафіксовано цей елемент?
- Закрутіть чашу до упору.
- Активоване блокування повторного вмикнення. Поверніть перемикач приладу в положення **O**, а потім назад на бажаний ступінь.

**Несправність**

Прилад вимикається під час використання. Спрацьовує захист від перевантаження. Мала місце переробка надто великої кількості інгредієнтів або надто тривала переробка.

**Усунення**

- Установіть поворотний перемикач у положення **O**.

**⚠ Увага! Існує небезпека травмування!**

Вийміть штепсельну вилку з розетки.

- Зменште кількість перероблюваних продуктів.
- Дайте приладу охолонути до кімнатної температури.
- Не перевищуйте максимально допустиму кількість продуктів!  
→ «Рецепти» див. стор. 63

**Несправність**

Під час роботи привода була випадково натиснута кнопка розблокування. Поворотний важіль рухається вгору. Привод вимикається.

**Усунення**

- Установіть поворотний перемикач у положення **O**.
- Натисніть на кнопку розблокування та натисніть донизу на поворотний важіль до його фіксації.
- Установіть поворотний перемикач знову на бажану швидкість.

**Утилізація**

Цей прилад маркіровано згідно положень європейської Директиви 2012/19/EU стосовно електронних та електроприладів, що були у використанні (waste electrical and electronic equipment – WEEE). Директивою визначаються можливості, які є дійсними у межах Європейського союзу, щодо прийняття назад та утилізації бувших у використанні приладів. Про актуальні можливості для видалення можна дізнатися в спеціалізованому магазині.

## Умови гарантії

Стосовно цього приладу діють умови гарантії, щоб були опубліковані нашим компетентним представництвом в країні, в якій Ви придбали прилад. Ви можете в будь-який час одержати умови гарантії у спеціалізованому магазині, в якому Ви придбали прилад, або безпосередньо в нашому представництві у Вас в країні. Умови гарантії для Німеччини та адреси Ви знайдете на останніх чотирьох сторінках цієї брошури. Крім того, умови гарантії розміщені також і в Інтернеті за зазначеною адресою. Для користування гарантійними послугами необхідно в будь-якому випадку показати квитанцію про оплату.

Можливі зміни.

## Приладдя

Приладдя та запасні частини можна придбати в магазині або сервісному центрі. Оскільки асортимент продукції постійно розширюється, то в продажі може бути нове приладдя, яке ще не описане у даній інструкції. Тому зайдіть на сайт [www.bosch-home.com](http://www.bosch-home.com), та дізнайтеся, яке приладдя пропонується в даний час.

Приладдя	Найменування	Опис
	<b>MUZ9VL1</b>	<b>Наскрізна шатківниця</b> Для нарізання, шаткування і натирання овочів, фруктів та інших харчових продуктів.
	<b>MUZ9VLP1</b>	<b>Багатофункціональний блендер з пресом для цитрусових</b> Для подрібнення зелені, овочів, яблук і м'яса; для натирання моркви, редьки, сиру, горіхів і охолодженого шоколаду. Для вичавлювання соку з апельсинів, лимонів і грейпфрутів.
	<b>MUZ9PP1</b>	<b>Насадка для макаронних виробів та локшини</b> Для приготування листів для лазань та широкої локшини (тальятеле)

Приладдя	Найменування	Опис
	<p><b>MUZ9TM1</b></p>	<p><b>Набір для багатофункціонального подрібнювача:</b>                      Для перемелювання і подрібнення прянощів, зерна, кави чи цукру у невеликій кількості.                      Для подрібнення і січення м'яса, риби, твердого сиру, зелені, фруктів, овочів, горіхів або шоколаду.                      Для обробки в блендері рідких або напівтвердих харчових продуктів, для подрібнення/січення сирих фруктів та овочів, а також заморожених фруктів та для приготування пюре.</p>
	<p><b>MUZ9HA1</b></p>	<p><b>М'ясорубка з насадкою для начинення ковбасок та насадкою кеббе</b>                      Для подрібнення свіжого м'яса з метою приготування таких страв, як тартар або м'ясний хлібець. Для начинення ковбасок. Для приготування фаршированих м'ясних котлеток.</p>
	<p><b>MUZ9MX1</b></p>	<p><b>Блендер</b>                      Для змішування напоїв, приготування пюре з фруктів і овочів або майонезу; для подрібнення фруктів, горіхів та льоду, для приготування пюре, крем-супів та соусів.</p>
	<p><b>MUZ9ER1</b></p>	<p><b>Чаша з нержавіючої сталі з ручками</b>                      У чаші можна переробляти до 1500 г борошна та інших інгредієнтів.</p>
	<p><b>MUZ9KR1</b></p>	<p><b>Пластмасова чаша з ручками</b>                      У чаші можна переробляти до 1500 г борошна та інших інгредієнтів.</p>
	<p><b>MUZ9FW1</b></p>	<p><b>М'ясорубка</b>                      Для подрібнення свіжого м'яса з метою приготування таких страв, як тартар або м'ясний хлібець.</p>

## Использование по назначению

Этот прибор предназначен только для домашнего использования. Прибор можно использовать только для переработки такого количества продуктов и в течение такого времени, которые характерны для домашнего хозяйства. Не превышать максимально допустимое количество продуктов (см. «Рецепты»). Прибор пригоден для перемешивания, замешивания и взбивания продуктов. Прибор запрещается использовать для переработки других веществ или предметов. При использовании других разрешенных производителем принадлежностей возможны другие варианты применения. Прибор разрешается использовать только с допущенными частями и принадлежностями. Категорически запрещается использовать принадлежности для других приборов. Используйте прибор только внутри помещений при комнатной температуре на высоте не выше 2000 м над уровнем моря.

## Важные правила техники безопасности

Внимательно ознакомьтесь с инструкцией по эксплуатации, при работе руководствуйтесь указаниями данной инструкции и сохраняйте ее для дальнейшего использования! Передавая прибор другим лицам, прилагайте данную инструкцию. Производитель не несет ответственности за повреждения, возникшие в результате несоблюдения указаний по правильному применению прибора. Этот прибор могут использовать лица с ограниченными физическими, сенсорными или умственными способностями или не имеющими достаточного опыта или знаний, если они находятся под присмотром или прошли соответствующий инструктаж относительно безопасного пользования прибором и уяснили для себя, какую опасность несет в себе прибор. Детей нельзя подпускать к прибору и шнуру питания, им нельзя пользоваться прибором. Детям запрещено играть с прибором. Производить очистку и техобслуживание детям не разрешается.

### **⚠️ Опасность поражения током и возгорания!**

- Прибор можно подключать только к электросети переменного тока через установленную согласно предписаниям розетку с заземлением. Убедитесь, что система заземления в домашней электропроводке установлена согласно предписаниям.



- При подключении прибора и его эксплуатации соблюдайте данные, приведенные на фирменной табличке. Пользоваться прибором разрешается только при отсутствии повреждений кабеля и прибора. Во избежание возникновения опасной ситуации, ремонт прибора, например, замену поврежденного сетевого шнура, разрешается производить только нашей сервисной службе.
- Категорически запрещается подключать прибор к таймерам или розеткам с дистанционным управлением. Всегда следите за прибором во время его работы!
- Ни в коем случае не ставьте прибор на горячие поверхности, например, на электроплиту, или вблизи них. Сетевой кабель не должен соприкасаться с горячими частями или проходить через острые грани.
- Ни в коем случае не погружать основной блок в воду и не мыть в посудомоечной машине. Не используйте паровые очистители. Не используйте прибор влажными руками.
- После каждого применения, при отсутствии присмотра, перед сборкой, разборкой или очисткой, а также в случае неисправности обязательно отсоедините прибор от сети.

**⚠ Не исключена опасность травмирования!**

- Перед заменой принадлежностей или дополнительных деталей, которые во время работы приводятся в движение, прибор должен быть отключен и отсоединен от сети.
- При опускании поворотного кронштейна не вводите руки и пальцы в корпус, чтобы не произошло их защемления. Не изменяйте положение поворотного кронштейна, пока прибор включен.
- Пользуйтесь насадками только при вставленной смесительной чаше, с установленной крышкой и защитными крышками привода! При пользовании насадками установите смесительную чашу, крышку и защитные крышки привода согласно инструкции!
- Во время работы прибора ни в коем случае не опускайте руки и пальцы в смесительную чашу или в загрузочный ствол. Не вводите какие-либо предметы (например, разливательную ложку) в смесительную чашу или в загрузочный ствол. Берегите руки, волосы, предметы одежды и другие предметы от контакта с вращающимися деталями. После выключения привод еще движется некоторое время. Дождитесь полной остановки привода.

- Категорически запрещается использовать насадки и принадлежности либо 2 принадлежности одновременно. При использовании принадлежностей руководствуйтесь данной инструкцией по эксплуатации и другими инструкциями, входящими в комплект поставки.
- При использовании принадлежностей соблюдайте цветную маркировку на принадлежностях и приводе.

**⚠ Опасность удушья!**

Не позволять детям играть с упаковочным материалом.

**⚠ Внимание!**

- Рекомендуется ни в коем случае не оставлять прибор включенным дольше, чем это необходимо для переработки продуктов. Не включайте прибор вхолостую.
- Рабочая поверхность должна быть удобно доступной, влагостойкой, прочной, ровной, сухой и достаточно большой, чтобы не происходило повреждений от брызг, и можно было беспрепятственно работать.

**⚠ Важно!**

После каждого применения или после длительного неиспользования обязательно тщательно очистите прибор. → «Очистка и уход» см. стр. 75

От всего сердца поздравляем Вас с покупкой нового прибора фирмы **Bosch**. Дополнительную информацию о нашей продукции Вы найдете на нашей странице в Интернете.

---

## Оглавление

Использование по назначению.....	68
Важные правила техники безопасности.....	68
Комплектный обзор .....	71
Перед первым использованием .....	71
Элементы управления и аксессуары ....	71
Применение насадок.....	73
Применение принадлежностей.....	74
Очистка и уход .....	75
Рецепты .....	75
Регулирование насадок.....	77
Системы безопасности.....	77
Помощь при устранении неисправностей .....	78
Утилизация.....	78
Условия гарантийного обслуживания....	79
Принадлежности .....	79

## Комплектный обзор

Откройте страницы с рисунками.

→ Рисунок **A**

### Основной блок

- 1 Поворотный переключатель
  - a Шкала настройки
- 2 Кнопка разблокирования
- 3 Поворотный кронштейн
- 4 Главный привод (черный)
  - a Отверстие для установки насадок
- 5 Передний привод (желтый)
  - a Защитная крышка привода
- 6 Задний привод (красный)
  - a Защитная крышка привода
- 7 Отсек для хранения кабеля
- 8 Углубления для смесительной чаши

### Смесительная чаша

- 9 Смесительная чаша из нержавеющей стали
- 10 Крышка
  - a Загрузочный ствол

### Насадки

- 11 Профессиональный универсальный венчик для перемешивания \*
  - a Защитный колпачок
  - b Рычаг для удаления насадки
- 12 Профессиональный венчик для взбивания
  - a Защитный колпачок
  - b Рычаг для удаления насадки
- 13 Месильная насадка
  - a Защитный колпачок
  - b Рычаг для удаления насадки

\* в зависимости от модели

**Указание.** В зависимости от модели кухонный комбайн поставляется в комплекте с дополнительными принадлежностями.

## Перед первым использованием

Перед использованием нового прибора его необходимо полностью распаковать, очистить и проверить.

### Внимание!

Вводить в действие поврежденный прибор категорически запрещено!

- Выньте основной блок и все принадлежности из упаковки, снимите имеющийся упаковочный материал.
- Проверьте комплектность всех частей и отсутствие видимых повреждений.

→ Рисунок **A**

- Перед первым использованием тщательно очистите и высушите все детали.

→ «Очистка и уход» см. стр. 75

## Элементы управления и аксессуары

### Цветная маркировка

Приводы имеют различный цвет (черный, желтый и красный). Эта цветная маркировка нанесена также на принадлежности. Устанавливайте принадлежности только на приводе того же цвета.

### Приводы

→ Рисунок **A**

Прибор имеет 3 различных привода.

#### Главный привод, черный (4)

Для насадок или для принадлежностей с угловой передачей.



#### Передний привод, желтый (5)

Для принадлежностей с желтым соединительным элементом.

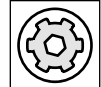

#### Задний привод, красный (6)

Для принадлежностей с красным соединительным элементом.



#### Защитные крышки привода (5a и 6a)

Для защиты неиспользуемых приводов.

Дополнительная информация:

→ «Принадлежности» см. стр. 79

## Поворотный переключатель

→ Рисунок В



Поворотным переключателем выбирается нужная скорость или выключается прибор. При неполадках в управлении прибором, срабатывании электронных предохранителей или неисправности прибора его включение блокируется.

### Позиции настройки

<b>M</b>	Моментное включение с максимальным числом оборотов / высокой скоростью вращения. Удерживать переключатель в течение необходимого времени.
<b>O</b>	Стоп / выключение
	Функция «Подмешивание» с минимальным числом оборотов / очень низкой скоростью вращения.
<b>1...7</b>	Ступени скорости <b>1:</b> низкое число оборотов / медленно <b>7:</b> максимальное число оборотов / быстро

## Насадки

→ Рисунок А

### Профессиональный универсальный венчик для перемешивания

Для замешивания теста, например, сдобного теста или мусса  
Для подмешивания взбитых яичных белков или сливок



### Профессиональный венчик для взбивания

Для взбивания яичных белков, сливок и легкого теста, например, бисквитного



## Месильная насадка

Для замешивания тяжелого (например, дрожжевого) теста и для подмешивания ингредиентов, которые не должны измельчаться (например, изюма, шоколадных пластинок).



### Рекомендации по установке скорости

	Для подмешивания и бережного размешивания различных ингредиентов (например, для подмешивания взбитых белков)
<b>1-2</b>	Для замешивания и размешивания ингредиентов
<b>3</b>	Для вымешивания тяжелого теста месильной насадкой
<b>5-7</b>	Для перемешивания и взбивания ингредиентов (например, сливок) профессиональным универсальным венчиком для перемешивания или профессиональным венчиком для взбивания
<b>M</b>	Для применения насадок не годится!

## Регулирование насадок

На заводе-изготовителе прибор отлажен таким образом, чтобы профессиональный венчик для взбивания почти касался дна, обеспечивая оптимальное смешивание ингредиентов. Если насадки касаются дна смесительной чаши или слишком удалены от нее, это расстояние можно подрегулировать. → «Регулирование насадок» см. стр. 77

## Поворотный кронштейн

→ Рисунок С

Поворотный кронштейн поднимается вверх, чтобы вставить или вынуть насадку или смесительную чашу. Поворотный кронштейн оснащен функцией «EasyArm Lift», которая способствует движению поворотного кронштейна вверх.



## Смесительная чаша и крышка

### → Рисунок D

Прибор поставляется в комплекте со специальной смесительной чашей, которую нужно закрепить на приборе, установив и повернув.

Крышка крепится на поворотном кронштейне и открывается автоматически при подъеме кронштейна.

## Установка и снятие насадок

### → Рисунок E

На защитном колпачке насадок имеется рычаг, который упрощает снятие насадок.

**Установка насадки:** направить рычаг вперед и вставить насадку до фиксации в главный привод. Защитный колпачок закрывает привод.

**Снятие насадки:** нажать вниз рычаг на защитном колпачке, чтобы освободить насадку, и вынуть ее из привода.

## Отсек для хранения кабеля



Прибор имеет отсек для хранения кабеля. Длину сетевого кабеля можно отрегулировать, вытянув его или вставив обратно в отсек.

## Системы безопасности

Прибор оснащен различными системами безопасности. → «Системы безопасности» см. стр. 77

## Применение насадок

### ⚠ Не исключена опасность травмирования!

- Штепсельную вилку можно вставлять в розетку только после полного окончания подготовки к работе с прибором.
- Во время работы прибора ни в коем случае не опускайте руки и пальцы в смесительную чашу или в загрузочный ствол.
- Работайте только с установленной крышкой.

- Перед тем, как перемещать поворотный кронштейн или заменять насадки, обязательно дождитесь полной остановки привода.
- Из соображений безопасности обязательно установите защитные крышки на передний и задний привод.

## Подготовка

- Установите основной блок на ровную, чистую и прочную поверхность.
- Вытяните сетевой кабель на нужную длину.
- Нажмите на кнопку разблокирования и поднимите поворотный кронштейн до упора.
- Установите крышку с направленным вперед загрузочным стволом на главный привод.
- Вставьте смесительную чашу. Используйте углубления на основном блоке.
- Поверните смесительную чашу против часовой стрелки до фиксации.

### Важно!

При неправильно вставленной смесительной чаше прибор не включается.

### → Ряд рисунков E

1. В зависимости от процесса переработки выберите профессиональный универсальный венчик для перемешивания или взбивания либо месильную насадку → «Насадки» см. стр. 72. Направьте рычаг на защитном колпачке вперед и вставьте насадку до фиксации в главный привод.
2. Загрузите в смесительную чашу предназначенные для переработки ингредиенты.
3. Нажмите на кнопку разблокирования и опустите поворотный кронштейн вниз до фиксации.

### ⚠ Не исключена опасность травмирования!

Опускайте поворотный кронштейн, соблюдая осторожность! Следите за тем, чтобы не прищемить руки или пальцы.

## Пользование прибором

4. Вставьте вилку в розетку. Установите поворотный выключатель на нужный режим. Рекомендации по установке скорости: → «Насадки» см. стр. 72
5. Перерабатывайте ингредиенты до получения желаемого результата.
6. Установите поворотный переключатель в положение **O**. Дождитесь полной остановки привода. Извлеките вилку из розетки.
7. Нажмите на кнопку разблокирования и поднимите поворотный кронштейн до упора.
8. Поверните смесительную чашу по часовой стрелки так, чтобы ее можно было поднять. Извлеките смесительную чашу.
9. Нажмите вниз рычаг на защитном колпачке, чтобы освободить насадку, и вынуть ее из привода.
10. Снимите крышку с привода.

Очистите все части прибора сразу после использования. → «Очистка и уход» см. стр. 75

**Указание.** Воспользуйтесь также показанными примерами применения, чтобы лучше ознакомиться с прибором и его функциями. → «Рецепты» см. стр. 75

## Добавление ингредиентов

В процессе переработки можно также добавлять дополнительные ингредиенты.

### → Рисунок **G**

- Осторожно загрузите дополнительные ингредиенты через загрузочный ствол в крышке.

### **⚠ Не исключена опасность травмирования!**

Ни в коем случае не вводите пальцы, руки или предметы в загрузочный ствол!

### → Ряд рисунков **H**

1. Чтобы загрузить большое количество продуктов или ингредиентов, установите поворотный переключатель в положение **O** и дождитесь полной остановки привода.

2. Нажмите на кнопку разблокирования и поднимите поворотный кронштейн до упора.
3. Загрузите ингредиенты непосредственно в смесительную чашу.
  - Нажмите на кнопку разблокирования и опустите поворотный кронштейн вниз до фиксации. Продолжите переработку ингредиентов. → «Пользование прибором» см. стр. 74

## Применение принадлежностей

Для вашего кухонного комбайна имеется целый ряд принадлежностей, значительно расширяющих его функциональные возможности. В зависимости от модели определенные принадлежности могут входить в комплект поставки. Если какая-либо из принадлежностей не входит в комплект поставки, ее можно приобрести через торговое предприятие или сервисную службу.

## Подготовка к использованию принадлежностей

В зависимости от принадлежности требуется различная подготовка основного блока.

- Установите основной блок на ровную, чистую и прочную поверхность.
- Вытяните сетевой кабель на нужную длину.
- Подготовьте основной блок, как показано на рисунке.

### → Рисунок **I**

1. Подготовка к использованию насадок.
2. Подготовка к использованию принадлежностей, подключаемых к главному приводу черного цвета с угловой передачей, и принадлежностей, устанавливаемых вместо смесительной чаши.
3. Подготовка к использованию принадлежностей, подключаемых к приводу красного цвета, например, блендера или многофункционального измельчителя.

4. Подготовка к использованию принадлежностей, подключаемых к приводу желтого цвета, без отверстия для выпуска продуктов, например, многофункционального блендера или соковыжималки.
5. Подготовка к использованию принадлежностей, подключаемых к приводу желтого цвета, с отверстием для выпуска продуктов, например, универсальной резки.
  - Соблюдать желтые, красные или черные метки на приводе и принадлежностях. → «Цветная маркировка» см. стр. 71
  - Неиспользуемые приводы обязательно должны быть закрыты защитными крышками.
  - Все дальнейшие операции описаны в отдельной инструкции по эксплуатации для соответствующей принадлежности.

## Очистка и уход

После каждого применения прибор и использованные насадки должны быть тщательно очищены. → **Рисунок 1**

### **⚠ Опасность поражения током!**

- Перед очисткой извлеките вилку из розетки.
- Ни в коем случае не погружайте основной блок в жидкости и не мойте его в посудомоечной машине.
- Не используйте паровые очистители.

### **Внимание!**

- Не используйте моющие средства, содержащие алкоголь или спирт.
- Не используйте металлические и острые предметы, а также предметы с острыми кромками.
- Не применяйте грубую ткань или абразивные чистящие средства.
- Не зажимайте пластмассовые детали в посудомоечной машине, так как возможна их неустраняемая деформация!

## Очистка основного блока

- Снимите защитные крышки приводов.
- Протрите основной блок и защитные крышки приводов мягкой влажной тканью и высушите их.

## Очистка смесительной чаши и насадок

- Очистите смесительную чашу, крышку и насадки мыльным раствором и мягкой тканью или губкой либо вымойте их в посудомоечной машине.
- Дайте высохнуть всем частям.

## Рецепты

### Взбитые сливки

- 200 г-1500 г
- Сливки перерабатывать от 1½ до 4 минут в режиме **7**, в зависимости от количества и свойств сливок с помощью профессионального венчика для взбивания.



### Яичные белки

- 2-12 белков
- Белки взбивать в течение 4-6 минут в режиме **7** с помощью профессионального венчика для взбивания.



### Бисквитное тесто

#### Основной рецепт

- 3 яйца
- 3-4 ст. л. горячей воды
- 150 г сахара
- 1 пакетик ванильного сахара
- 150 г муки
- 50 г крахмала
- если потребуется, немного пекарского порошка
- Ингредиенты (кроме муки и крахмала) взбивать в течение примерно 4-6 минут в режиме **7** с помощью профессионального венчика для взбивания до образования пены.



- Установить поворотный переключатель на режим **1** и в течение примерно  $\frac{1}{2}$ -1 минуты подмешивать по столовой ложке просеянную муку и крахмал.

**Максимальное количество:** 2-кратное количество продуктов из основного рецепта

## Сдобное тесто

### Основной рецепт

- 3-4 яйца
- 200-250 г сахара
- 1 щепотка соли
- 1 пакетик ванильного сахара или цедра с  $\frac{1}{2}$  лимона
- 200-250 г сливочного масла или маргарина (комнатной температуры)
- 500 г муки
- 1 пакетик пекарского порошка
- 150 мл молока

- Все ингредиенты перемешивать с помощью профессионального универсального венчика для перемешивания в течение примерно  $\frac{1}{2}$  минуты в режиме **1**, затем в течение примерно 3-4 минут в режиме **5**.

**Максимальное количество:** 2 $\frac{1}{2}$ -кратное количество продуктов из основного рецепта

## Песочное тесто

### Основной рецепт

- 125 г сливочного масла (комнатной температуры)
- 100-125 г сахара
- 1 яйцо
- 1 щепотка соли
- немного лимонной цедры или ванильного сахара
- 250 г муки
- если потребуется, немного пекарского порошка

- Все ингредиенты перемешивать с помощью профессионального универсального венчика для перемешивания в течение примерно  $\frac{1}{2}$  минуты в режиме **1**, а затем в течение примерно 2-3 минут в режиме **6**.



## При использовании более 500 г муки:

- Ингредиенты замешивать с помощью месильной насадки в течение примерно  $\frac{1}{2}$  минуты в режиме **1**, затем в течение примерно 3-4 минут в режиме **3**.

**Максимальное количество:** 4-кратное количество продуктов из основного рецепта

## Дрожжевое тесто

### Основной рецепт

- 500 г муки
- 1 яйцо
- 80 г жира (комнатной температуры)
- 80 г сахара
- 200-250 мл теплого молока
- 25 г свежих или 1 пакетик сухих дрожжей
- Цедра с  $\frac{1}{2}$  лимона
- 1 щепотка соли

- Все ингредиенты перерабатывать в течение примерно  $\frac{1}{2}$  минуты в режиме **1**, а затем в течение примерно 3-6 минут в режиме **3** с помощью месильной насадки.

**Максимальное количество:** 3-кратное количество продуктов из основного рецепта

## Тесто для макарон

### Основной рецепт

- 500 г муки
- 250 г яиц (ок. 5 штук)
- При необх. 2-3 ст. л. (20-30 г) холодной воды

- Все ингредиенты перерабатывать в течение примерно 3-5 минут в режиме **3** до получения однородного теста.

**Максимальное количество:** 1,5-кратное количество продуктов из основного рецепта





## Тесто для хлеба

### Основной рецепт

- 1000 г муки
- 3 пакетика сухих дрожжей
- 2 ч. л. соли
- 660 мл теплой воды
- Все ингредиенты перерабатывать в течение примерно ½ минуты в режиме **1**, а затем в течение примерно 4-5 минут в режиме **3** с помощью месильной насадки.



**Максимальное количество:** 1,5-кратное количество продуктов из основного рецепта

## Регулирование насадок

### ⚠ Не исключена опасность травмирования!

Перед регулированием извлеките вилку из розетки.

### Внимание!

Регулирование насадок следует выполнять малыми шагами. Поворотный кронштейн должен полностью опускаться, при этом насадки не должны застревать на нижней и боковой поверхности смесительной чаши. Оптимальный зазор между насадками и смесительной чашей равен 3 мм.

### → Ряд рисунков

- При вставленном профессиональном венчике для взбивания проверьте положение насадки.
- Нажмите на кнопку разблокирования и поднимите поворотный кронштейн до упора.
- Придержите рукой насадку. Ослабьте контргайку, повернув ее вильчатым гаечным ключом (на 10 мм) по часовой стрелке.

- Вращением насадки установите расстояние до смесительной чаши (1 полный оборот соответствует регулировке по высоте на 1 мм).

### Вращение против часовой стрелки:

расстояние до смесительной чаши становится меньше.

### Вращение по часовой стрелке:

расстояние до смесительной чаши становится больше.

- Нажмите на кнопку разблокирования и опустите поворотный кронштейн вниз до фиксации.
- Проверьте зазор насадки. Оптимальный зазор между насадками и смесительной чашей равен 3 мм. Если потребуется, отрегулируйте зазор.
- После оптимальной установки зазора нажмите на кнопку разблокирования и отведите назад поворотный кронштейн.
- Придержите рукой насадку. Затяните контргайку, повернув ее вильчатым гаечным ключом (на 10 мм) против часовой стрелки.

## Системы безопасности

### Блокировка включения

Прибор включается только при условии, что смесительная чаша установлена и повернута до фиксации, или если на главном приводе закреплена принадлежность с угловой передачей, и если поворотный кронштейн зафиксирован в нижнем положении.

### Блокировка повторного включения

При перерыве в электроснабжении прибор остается включенным, но электромотор после этого не запускается снова. Для повторного включения установите поворотный переключатель сначала в положение **0**, а затем снова включите.

### Устройство защиты от перегрузки

Устройство защиты от перегрузки автоматически выключает электромотор во время работы прибора. Возможной причиной этого может являться переработка слишком большого количества продуктов.

### Блокировка поворотного кронштейна

Поворотный кронштейн невозможно разблокировать и повернуть, если на заднем приводе установлена какая-либо принадлежность.

---

## Помощь при устранении неисправностей

**Указание.** При неполадках в управлении прибором, срабатывании электронных предохранителей или неисправности прибора его включение блокируется. Вначале следует попытаться устранить возникшую проблему с помощью следующих указаний.

### Внимание!

Если таким образом устранить неисправность не удалось, обратитесь в сервисную службу.

### Неисправность

Прибор не включается.

#### Устранение

- Проверьте наличие электроснабжения.
- Проверьте штепсельную вилку.
- Проверьте поворотный кронштейн. В правильном положении? Зафиксирован?
- Поверните смесительную чашу до упора.
- Включена блокировка повторного включения. Установите поворотный переключатель в положение **○** и затем снова на нужный режим.

### Неисправность

Прибор выключается во время использования. Срабатывает защита от перегрузки. Одновременная или слишком длительная переработка чрезмерного количества продуктов.

#### Устранение

- Установите поворотный переключатель в положение **○**.

### **⚠ Не исключена опасность травмирования!**

Извлеките вилку из розетки.

- Уменьшите количество перерабатываемых продуктов.
- Дайте прибору остыть до комнатной температуры.
- Не превышайте максимально допустимое количество продуктов!  
→ «Рецепты» см. стр. 75

### Неисправность

Во время работы привода случайно была нажата кнопка разблокирования. Поворотный кронштейн передвигается вверх. Привод выключается.

#### Устранение

- Установите поворотный переключатель в положение **○**.
- Нажмите на кнопку разблокирования и опустите поворотный кронштейн вниз до фиксации.
- Снова установите поворотный выключатель на нужный режим.

## Утилизация



Утилизируйте упаковку с использованием экологически безопасных методов. Данный прибор имеет отметку о соответствии европейским нормам 2012/19/EU утилизации электрических и электронных приборов (waste electrical and electronic equipment – WEEE). Данные нормы определяют действующие на территории Евросоюза правила возврата и утилизации старых приборов. Информацию об актуальных возможностях утилизации Вы можете получить в магазине, в котором Вы приобрели прибор.

## Условия гарантийного обслуживания

Получить исчерпывающую информацию об условиях гарантийного обслуживания Вы можете в Вашем ближайшем авторизованном сервисном центре, или в сервисном центре от производителя ООО «БСХ Бытовая техника», или в сопроводительной документации.

Мы оставляем за собой право на внесение изменений.

## Принадлежности

Принадлежности и запчасти можно приобрести в торговой сети или через нашу сервисную службу. Так как ассортимент выпускаемых изделий постоянно расширяется, в продаже могут иметься не указанные здесь принадлежности. На сайте [www.bosch-home.com](http://www.bosch-home.com) можно ознакомиться с актуальным перечнем принадлежностей.

Принадлежности	Обозначение	Описание
	<b>MUZ9VL1</b>	<b>Универсальная резка</b> Для резки, шинковки и натирания фруктов, овощей и других продуктов питания.
	<b>MUZ9VLP1</b>	<b>Многофункциональный миксер с соковыжималкой</b> Для рубки зелени, овощей, яблок и мяса, для шинковки моркови, редиса и сыра, для натирания орехов и охлажденного шоколада. Для отжима сока из апельсинов, лимонов и грейпфрутов.
	<b>MUZ9PP1</b>	<b>Макаронница</b> Для приготовления листов теста и лапши.

Принадлежности	Обозначение	Описание
	<p><b>MUZ9TM1</b></p>	<p><b>Многофункциональный измельчитель в комплекте</b>                      Для измельчения малых количеств пряностей, круп, кофе или сахара                      Для измельчения и рубки мяса, рыбы, твердого сыра, трав, фруктов, овощей, орехов или шоколада.                      Для смешивания жидких или полутвердых продуктов, для измельчения/рубки сырых фруктов/овощей и замороженных плодов, а также для приготовления пюре.</p>
	<p><b>MUZ9HA1</b></p>	<p><b>Мясорубка с насадкой для приготовления колбас и кеббе</b>                      Для измельчения свежего мяса для тартара или рулета из рубленого мяса. Для наполнения колбас. Для приготовления пирожков с мясом или пельменей.</p>
	<p><b>MUZ9MX1</b></p>	<p><b>Блендер</b>                      Для смешивания напитков, для пюрирования фруктов и овощей, для приготовления майонеза, для измельчения фруктов, орехов и кубиков льда, для пюрирования и смешивания супов и соусов.</p>
	<p><b>MUZ9ER1</b></p>	<p><b>Смесительная чаша из нержавеющей стали с ручками</b>                      В смесительной чаше можно перерабатывать до 1500 г муки плюс ингредиенты.</p>
	<p><b>MUZ9KR1</b></p>	<p><b>Пластиковая смесительная чаша с ручками</b>                      В смесительной чаше можно перерабатывать до 1500 г муки плюс ингредиенты.</p>
	<p><b>MUZ9FW1</b></p>	<p><b>Мясорубка</b>                      Для измельчения свежего мяса для тартара или рулета из рубленого мяса.</p>

# Информация изготовителя о гарантийном и сервисном обслуживании

1. Изделие _____	Пункты 1-2 заполняются только в случае, если эти данные не содержатся в документах о покупке изделия (кассовый чек и/или товарный чек, товарная накладная).
2. Модель _____	

3. Данная информация распространяется на малые бытовые приборы торговой марки Bosch: тостеры, варки, кофемашины, кофемолки, весы, кухонные комбайны, миксеры, пылесосы, реакты, кофеварки, утюги, фены, распылители для волос, электроинструменты, соковыжималки, измельчители, блендеры, гладильные доски, ванночки, наполные весы и аналогичные им изделия.



4. Уважаемые дамы и господа, сообщаем Вам, что подтверждение соответствия нашей продукции обязательным требованиям в соответствии с законодательством осуществляется в форме обязательной сертификации и декларирования соответствия. Информацию об обязательном подтверждении соответствия наших приборов, в том числе данные о номере сертификата соответствия (декларации о соответствии) и сроке его (ее) действия Вы можете получить в ООО «БСХ Бытовые Приборы».

Наша продукция производится под контролем транснациональной корпорации «БСХ Хаустерте ГмбХ», адрес штаб-квартиры: 81739 Мюнхен, Карл-Верк Штрассе 34, Германия (BSX Hausgeräte GmbH, Carl-Wery-Str. 34, 81739 München, Germany).

Организацией, выполняющей функции иностранного изготовителя, уполномоченной изготовителем на основании договора с ним, является ООО «БСХ Бытовые Приборы», 198515, Санкт-Петербург, г. Петергоф, ул. Карла Сименса, д.1 лит. А, филиал в г. Москва, 119071, ул. Малая Калужская, д.15, телефон (495) 737-2777, факс (495) 737-2798.

5. Обязательные сведения о технических характеристиках прибора приведены на типовой табличке прибора или на его этикетке и/или в сопроводительной документации.

## 6. Аксессуары и средства по уходу

Для безупречного функционирования Вашей техники и ухода за ней производитель рекомендует использовать только оригинальные аксессуары и средства по уходу для Вашего прибора. Оригинальные аксессуары и средства по уходу идеально подходят именно для Вашего прибора. Оригинальные аксессуары и средства по уходу соответствуют самым высоким требованиям качества товарного знака Bosch, они проходят заводские испытания для обеспечения максимальной надежности в работе. По всем вопросам, связанным с аксессуарами и средствами по уходу для Вашей бытовой техники, Вы можете обратиться в авторизованные сервисные центры, перечисленные на обороте.

## 7. Гарантия изготовителя

Фирма изготовитель предоставляет Вам в приобретенный Вами в Российской Федерации бытовой прибор гарантию в соответствии действующим законодательством РФ сроком 1 год. На приобретенный талон в Республике Беларусь бытовой прибор, к которому при покупке был выдан Гарантийный талон, действует гарантийные условия, не противоречащие законодательству Республики Беларусь.

## Прием заявок на ремонт (круглосуточно)

в г. Москве:

☎ (495) 737-2961

☎ (812) 449-3161

в г. Санкт-Петербурге:

Адреса и телефоны авторизованных сервисных центров приведены на обороте, а также в интернете: <http://www.bosch-home.com/ru/> в разделе Сервис.

Рекомендуем Вам пользоваться услугами только авторизованных сервисных центров. Оригинальные аксессуары и средства по уходу для бытовой техники Bosch Вы можете приобрести в нашем фирменном интернет-магазине: [www.bosch-home.com/ru/store](http://www.bosch-home.com/ru/store). С условиями заказа, оплат и доставки Вы можете ознакомиться на сайте.

## 8. Внимание! Важная информация для потребителей

Данный прибор предназначен для использования исключительно для личных, семейных, домашних и иных нужд, не связанных с осуществлением предпринимательской деятельности либо удовлетворением бытовых потребностей в офисе предприятия, учреждения или организации. Использование прибора в целях, отличных от вышеуказанных, является нарушением правил надлежащей эксплуатации прибора.

Наличие фирменной заводской типовой таблички на приборе обязательно! Пожалуйста, убедитесь в ее наличии и сохраните ее на приборе в течение всего срока службы прибора. Удаление таблички ведет к обесцениванию прибора и к возможным нарушениям правил его эксплуатации.

Изготовитель не несет ответственность за недостатки в приборе, если сервисной службой будет доказано, что они возникли после передачи прибора потребителю вследствие нарушения им правил пользования, транспортировки, хранения, действия третьих лиц, непреодолимой силы (пожара, природной катастрофы и т.п.), попадания бытовых насекомых и грызунов, воздействия иных посторонних факторов, а также вследствие существенных нарушений технических требований, установленных в инструкции (ГОСТ 32144-2013).

Дополнительная дата, точечки прибора при гарантийном ремонте или предоставлении иных предусмотренных законом гарантий убедительно просим Вас сохранять документально (чек, квитанцию, иные документы, подтверждающие дату и место покупки).

Соблюдение рекомендаций и указаний, содержащихся в инструкции по эксплуатации (правилах пользования) поможет избежать проблем в эксплуатации прибора и его обслуживании.

Неисправные узлы приборов в гарантийный период бесплатно ремонтируются или заменяются новыми. Решение вопроса о целесообразности их замены или ремонта остается за службами сервиса.

## 9. Информация о сервисе

В период и после истечения гарантийного срока наша Служба Сервиса, а также мастерские наших партнеров всегда готовы предложить Вам свои услуги. Список адресов уполномоченных изготовителем пунктов авторизованного сервисного обслуживания находится на обороте.

Срок службы малых бытовых приборов (кроме кухонных комбайнов и пылесосов) составляет 2 года. Срок службы кухонных комбайнов и пылесосов составляет 5 лет. Срок службы изделия исчисляется с даты его покупки, либо при невозможности ее определения, с даты изготовления изделия, нанесенной на типовую табличку изделия. В соответствии со стандартом изготовителя дата изготовления маркируется FD PTMM, где PT – год изготовления минус 1920, а MM – месяц изготовления. Для определения года изготовления прибора необходимо к 1920 прибавить число PT.



# BOSCH

Разработано для жизни



# Информация о бытовой технике, произведенной\* под контролем концерна БСХ Хаусгерете ГмБХ, Карл-Верн-Штр. 34, 81739 Мюнхен, Германия в соответствии с требованиями Федерального Закона РФ от 23 ноября 2009 г. № 261-ФЗ, законодательства о техническом регулировании и законодательства о защите прав потребителей Российской Федерации

**Продукция: соковыжималки, миксеры, блендеры, резки, кухонные комбайны, кофемолки, мясорубки, измельчители** **Товарный знак: Bosch**

ВНИМАНИЕ! Ассортимент продукции постоянно обновляется. Технические характеристики продукции, в том числе энергоэффективности, постоянно совершенствуются. Продукция регулярно проходит обязательную процедуру подтверждения соответствия согласно действующему законодательству. Информацию о реквизитах актуальных сертификатов соответствия и сроках их действия, актуальную информацию о классе и характеристиках энергоэффективности продукции, информацию об актуальном ассортименте продукции можно получить у организации, выполняющей функции иностранного изготовителя на территории Российской Федерации ООО «БСХ Бытовые Приборы», 198515, Санкт-Петербург, г. Петергоф, ул. Карла Сименса, д.1 лит. А, филиал в г. Москва, 119071, ул. Малая Калужская, д.15, телефон (495) 737-2777, факс (495) 737-2798.

Компания ООО «БСХ Бытовые Приборы», 198515, Санкт-Петербург, г. Петергоф, ул. Карла Сименса, д.1 лит. А, филиал в г. Москва, 119071, ул. Малая Калужская, д.15, телефон (495) 737-2777, факс (495) 737-2798 осуществляет свою деятельность по подтверждению соответствия продукции от имени производителя на единой таможенной территории Таможенного союза в соответствии с действующими Техническими регламентами, в качестве уполномоченного Изготовителя лица, а также выполняет требования, предусмотренные Законом РФ №184-ФЗ «О техническом регулировании» для лица, выполняющего функции иностранного изготовителя на территории Российской Федерации.

Импортером в Российскую Федерацию продукции, сертифицированной в качестве серийно производимой, является ООО «БСХ Бытовые Приборы», 198515, Санкт-Петербург, г. Петергоф, ул. Карла Сименса, д.1 лит. А, филиал в г. Москва, 119071, ул. Малая Калужская, д.15, телефон (495) 737-2777. Организацией, указываемой на продукции в целях идентификации продукции и осуществляющей первичное размещение продукции на рынке Европейского союза, является Роберт Бош Хаусгерете ГмБХ Карл-Верн-Штр. 34, 81739 Мюнхен, Германия (Robert Bosch Hausgeräte GmbH, Carl-Wery-Str. 34, 81739 München, Germany).

Юридическим лицом (изготовителем), осуществляющим от своего имени изготовление продукции и ответственным за ее соответствие требованиям применимых технических регламентов Таможенного союза, является БСХ Хаусгерете ГмБХ, Карл-Верн-Штр. 34, 81739 Мюнхен, Германия (BSH Hausgeräte GmbH, Carl-Wery-Str. 34, 81739 München, Germany).

При перевозке, погрузке, разгрузке и хранении продукции следует руководствоваться, помимо изложенных в инструкции по эксплуатации, следующими требованиями:

- запрещается подвергать продукцию существенным механическим нагрузкам, которые могут привести к повреждению продукции и/или нарушению ее упаковки;
- необходимо избегать попадания на упаковку продукции воды и других жидкостей.

Перед перевозкой или передачей на хранение бытшей в эксплуатации продукции при отрицательной температуре необходимо убедиться в отсутствии в продукции воды.

Продукция предназначена к использованию в условиях температуры выше 0°С и относительной влажности, не превышающей 93%.

Перед началом эксплуатации продукции, длительное время находившейся под воздействием отрицательной температуры, необходимо выдержать ее в условиях комнатной температуры несколько часов.

Правила реализации продукции определяются предприятиями розничной торговли в соответствии с требованиями действующего законодательства.

Указания по утилизации продукции содержатся в инструкции по эксплуатации и могут быть уточнены у муниципальных органов исполнительной власти.

Для продукции, реализованной изготовителем в течение срока действия сертификата соответствия, этот сертификат действителен при ее поставке, продаже и использовании (применении) в течение срока службы, установленного в соответствии со статьей 18 Закона РФ о защите прав потребителей. Срок службы на продукцию указан производителем в листочке «Информация изготовителя о гарантийном и сервисном обслуживании».

Продукция может быть идентифицирована по модельному обозначению (поле «E-№r.»), апробационному типу (поле «Type») и товарному знаку Bosch, нанесенным на продукцию, упаковку и (или) содержащихся в сопроводительной документации.

В состав эксплуатационных документов, предусмотренных изготовителем для продукции, могут входить настоящая информация, инструкция (руководство) по эксплуатации, информация об условиях гарантийного и сервисного обслуживания.

Маркирование продукции осуществляется изготовителем на типовой табличке прибора, на упаковочной этикетке, непосредственно на упаковке прибора, а также может производиться иными способами, обеспечивающими доступное и наглядное представление информации о приборе в местах продаж.



Продукция, которая прошла процедуру подтверждения соответствия согласно требованиям Технических Регламентов Таможенного Союза, маркируется единым знаком обращения продукции на рынке государств – членов Таможенного союза.

Продукция соответствует следующим техническим регламентам Таможенного союза:

- ТР ТС 020/2011 Электромагнитная совместимость технических средств
- ТР ТС 004/2011 О безопасности низковольтного оборудования

Эксплуатационные документы на продукцию выполняются на русском языке. Эксплуатационные документы на государственных языках государств – членов Таможенного союза, отличных от русского, при наличии соответствующих требований в законодательстве можно безвозмездно получить у торгующей организации-резидента соответствующего государства – члена Таможенного союза.

Информация о комплектации продукции представлена в торговых залах, может быть запрошена по телефону бесплатной «горячей линии» (800) 200-2961, а также доступна в интернете на сайте производителя <http://www.bosch-bt.ru>

\* 09.02.2015 БСХ Бош унд Сименс Хаусгерете ГмБХ, Карл-Верн-Штр. 34, 81739 Мюнхен, Германия, переименована в компанию БСХ Хаусгерете ГмБХ, Карл-Верн-Штр. 34, 81739 Мюнхен, Германия.

Модель	Апробационный тип	Сертификат соответствия			Страна-изготовитель
		Регистрационный номер	Дата выдачи	Действует до	
<b>Соковыжималки</b>					
MCP3000	CNZP3	C-DE AY46 B 69026	17.04.2015	16.04.2020	Словения
MES25A0	CNCJ03	C-DE AY46 B 62431	27.02.2014	26.02.2019	Китай
MES25G0	CNCJ03	C-DE AY46 B 62431	27.02.2014	26.02.2019	Китай
MES25S00	CNCJ03	C-DE AY46 B 62431	27.02.2014	26.02.2019	Китай
MES3500	CNCJ03	C-DE AY46 B 62431	27.02.2014	26.02.2019	Китай
MES4000	CNCJ04	C-DE AY46 B 62431	27.02.2014	26.02.2019	Китай
MES4010	CNCJ05	C-DE AY46 B 62431	27.02.2014	26.02.2019	Китай
<b>Резки</b>					
MAS4201N	CNAS11ST1	C-DE AY46 B 63040	31.03.2014	30.03.2019	Турция
MAS4601N	CNAS11EV1	C-DE AY46 B 63040	31.03.2014	30.03.2019	Турция
MAS6200N	CNAS12	C-DE AY46 B 63040	31.03.2014	30.03.2019	Турция
MAS9101N	ASSST	C-DE AY46 B 63040	31.03.2014	30.03.2019	Турция
<b>Миксеры, блендеры, измельчители</b>					
MFQ3010	CNHR19	C-DE AY46 B 63982	11.06.2014	10.06.2019	Словения
MFQ3020	CNHR19	C-DE AY46 B 63982	11.06.2014	10.06.2019	Словения
MFQ3520	CNHR17	C-DE AY46 B 63982	11.06.2014	10.06.2019	Словения
MFQ3555	CNHR18	C-DE AY46 B 63982	11.06.2014	10.06.2019	Словения
MFQ36300D	CNHR27	C-DE AY46 B 63982	11.06.2014	10.06.2019	Словения
MFQ36300I	CNHR27	C-DE AY46 B 63982	11.06.2014	10.06.2019	Словения
MFQ36300Y	CNHR27	C-DE AY46 B 63982	11.06.2014	10.06.2019	Словения
MFQ36440	CNHR27	C-DE AY46 B 63982	11.06.2014	10.06.2019	Словения
MFQ36460	CNHR27	C-DE AY46 B 63982	11.06.2014	10.06.2019	Словения
MFQ36480	CNHR27	C-DE AY46 B 63982	11.06.2014	10.06.2019	Словения
MFQ36GOLD	CNHR27	C-DE AY46 B 63982	11.06.2014	10.06.2019	Словения
MFQ4020	CNHR22	C-DE AY46 B 63982	11.06.2014	10.06.2019	Словения

Модель	Апробационный тип	Сертификат соответствия			Страна-изготовитель
		Регистрационный номер	Дата выдачи	Действует до	
<b>Миксеры, блендеры, измельчители</b>					
MFQ40301	CNHR22	C-DE AY46 B 63982	11.06.2014	10.06.2019	Словения
MFQ40302	CNHR22	C-DE AY46 B 63982	11.06.2014	10.06.2019	Словения
MFQ40303	CNHR22	C-DE AY46 B 63982	11.06.2014	10.06.2019	Словения
MFQ4070	CNHR22	C-DE AY46 B 63982	11.06.2014	10.06.2019	Словения
MFQ4080	CNHR22	C-DE AY46 B 63982	11.06.2014	10.06.2019	Словения
MMB21P0R	CNSM10	C-DE AY46 B 70145	23.06.2015	22.06.2020	Китай
MMB21P1W	CNSM10	C-DE AY46 B 70145	23.06.2015	22.06.2020	Китай
MMB42G0B	CNSM11	C-DE AY46 B 70145	23.06.2015	22.06.2020	Китай
MMB42G1B	CNSM11	C-DE AY46 B 70145	23.06.2015	22.06.2020	Китай
MMB43G2B	CNSM12	C-DE AY46 B 70145	23.06.2015	22.06.2020	Китай
MMB64G3M	CNSM13	C-DE AY46 B 70145	23.06.2015	22.06.2020	Китай
MMB65G0M	CNSM13	C-DE AY46 B 70145	23.06.2015	22.06.2020	Китай
MMR08A1	CNCM13S11	C-DE AY46 B 61496	17.01.2014	16.01.2019	Словения
MMR15A1	CNCM13S12	C-DE AY46 B 61496	17.01.2014	16.01.2019	Словения
MSM64035	CNHR24	C-DE AY46 B 62888	21.03.2014	20.03.2019	Словения
MSM64120	CNHR24	C-DE AY46 B 62888	21.03.2014	20.03.2019	Словения
MSM64155RU	CNHR24	C-DE AY46 B 62888	21.03.2014	20.03.2019	Словения
MSM66020	CNHR25	C-DE AY46 B 62888	21.03.2014	20.03.2019	Словения
MSM66050RU	CNHR25	C-DE AY46 B 62888	21.03.2014	20.03.2019	Словения
MSM66110	CNHR25	C-DE AY46 B 62888	21.03.2014	20.03.2019	Словения
MSM66110D	CNHR25	C-DE AY46 B 62888	21.03.2014	20.03.2019	Словения
MSM66110Y	CNHR25	C-DE AY46 B 62888	21.03.2014	20.03.2019	Словения
MSM66130	CNHR25	C-DE AY46 B 62888	21.03.2014	20.03.2019	Словения
MSM66130Y	CNHR25	C-DE AY46 B 62888	21.03.2014	20.03.2019	Словения
MSM66150RU	CNHR25	C-DE AY46 B 62888	21.03.2014	20.03.2019	Словения
MSM66155	CNHR25	C-DE AY46 B 62888	21.03.2014	20.03.2019	Словения
MSM67140RU	CNHR26	C-DE AY46 B 62888	21.03.2014	20.03.2019	Словения
MSM67150RU	CNHR26	C-DE AY46 B 62888	21.03.2014	20.03.2019	Словения
MSM67160RU	CNHR26	C-DE AY46 B 62888	21.03.2014	20.03.2019	Словения
MSM67165RU	CNHR26	C-DE AY46 B 62888	21.03.2014	20.03.2019	Словения
MSM67166	CNHR26	C-DE AY46 B 62888	21.03.2014	20.03.2019	Словения
MSM67190	CNHR26FP	C-DE AY46 B 65723	18.09.2014	17.09.2019	Словения
MSM67190Y	CNHR26FP	C-DE AY46 B 65723	18.09.2014	17.09.2019	Словения
MSM671X1	CNHR26FP	C-DE AY46 B 65723	18.09.2014	17.09.2019	Словения
MSM67SPORT	CNHR26	C-DE AY46 B 62888	21.03.2014	20.03.2019	Словения
MSM6B100	CNHR11	C-DE AY46 B 62888	21.03.2014	20.03.2019	Словения
MSM6B150	CNHR11	C-DE AY46 B 62888	21.03.2014	20.03.2019	Словения
MSM6B250	CNHR11	C-DE AY46 B 62888	21.03.2014	20.03.2019	Словения
MSM6B300	CNHR12	C-DE AY46 B 62888	21.03.2014	20.03.2019	Словения
MSM6B700	CNHR12	C-DE AY46 B 62888	21.03.2014	20.03.2019	Словения
MSM87130	CNHR28	C-DE AY46 B 59536	20.08.2013	19.08.2018	Словения
MSM87140	CNHR28	C-DE AY46 B 59536	20.08.2013	19.08.2018	Словения
MSM87146	CNHR28	C-DE AY46 B 59536	20.08.2013	19.08.2018	Словения
MSM87160	CNHR28	C-DE AY46 B 59536	20.08.2013	19.08.2018	Словения
MSM87165	CNHR28	C-DE AY46 B 59536	20.08.2013	19.08.2018	Словения
MSM87180	CNHR28	C-DE AY46 B 59536	20.08.2013	19.08.2018	Словения
MSM88190	CNHR29	C-DE AY46 B 59536	20.08.2013	19.08.2018	Словения
MSM881X1	CNHR29	C-DE AY46 B 59536	20.08.2013	19.08.2018	Словения
MSM881X2	CNHR29	C-DE AY46 B 59536	20.08.2013	19.08.2018	Словения
<b>Кухонные комбайны</b>					
MCM3100W	CNCM12	C-DE AY46 B 69631	26.05.2015	25.05.2020	Словения
MCM3110W	CNCM12	C-DE AY46 B 69631	26.05.2015	25.05.2020	Словения
MCM3200W	CNCM12	C-DE AY46 B 69631	26.05.2015	25.05.2020	Словения
MCM3201B	CNCM12	C-DE AY46 B 69631	26.05.2015	25.05.2020	Словения
MCM3401M	CNCM12	C-DE AY46 B 69631	26.05.2015	25.05.2020	Словения
MCM3501M	CNCM12	C-DE AY46 B 69631	26.05.2015	25.05.2020	Словения
MCM4000	CNCM20	C-DE AY46 B 60779	26.11.2013	25.11.2018	Словения
MCM4100	CNCM20	C-DE AY46 B 60779	26.11.2013	25.11.2018	Словения
MCM4250	CNCM21	C-DE AY46 B 60779	26.11.2013	25.11.2018	Словения
MCM62020	CNCM30	C-DE AY46 B 60779	26.11.2013	25.11.2018	Словения
MCM64051	CNCM30	C-DE AY46 B 60779	26.11.2013	25.11.2018	Словения
MCM64085	CNCM30	C-DE AY46 B 60779	26.11.2013	25.11.2018	Словения
MCM68840	CNCM30	C-DE AY46 B 60779	26.11.2013	25.11.2018	Словения
MCM68885	CNCM30	C-DE AY46 B 60779	26.11.2013	25.11.2018	Словения
MUM406	CNUM5T	C-DE AY46 B 60779	26.11.2013	25.11.2018	Словения
MUM4657	CNUM5T	C-DE AY46 B 60779	26.11.2013	25.11.2018	Словения
MUM4855	CNUM5T	C-DE AY46 B 60779	26.11.2013	25.11.2018	Словения
MUM4890	CNUM5T	C-DE AY46 B 60779	26.11.2013	25.11.2018	Словения
MUM52131	CNUM50	C-DE AY46 B 60779	26.11.2013	25.11.2018	Словения
MUM54020	CNUM51	C-DE AY46 B 60779	26.11.2013	25.11.2018	Словения
MUM54240	CNUM51	C-DE AY46 B 60779	26.11.2013	25.11.2018	Словения
MUM54620	CNUM51	C-DE AY46 B 60779	26.11.2013	25.11.2018	Словения
MUM54720	CNUM51	C-DE AY46 B 60779	26.11.2013	25.11.2018	Словения
MUM54920	CNUM51	C-DE AY46 B 60779	26.11.2013	25.11.2018	Словения
MUM54200	CNUM51	C-DE AY46 B 60779	26.11.2013	25.11.2018	Словения
MUM54100	CNUM51	C-DE AY46 B 60779	26.11.2013	25.11.2018	Словения
MUM54Y00	CNUM51	C-DE AY46 B 60779	26.11.2013	25.11.2018	Словения
MUM56540	CNUM51	C-DE AY46 B 60779	26.11.2013	25.11.2018	Словения
MUM57830	CNUM51	C-DE AY46 B 60779	26.11.2013	25.11.2018	Словения
MUM57860	CNUM51	C-DE AY46 B 60779	26.11.2013	25.11.2018	Словения
MUM58225	CNUM51	C-DE AY46 B 60779	26.11.2013	25.11.2018	Словения
MUM58243	CNUM51	C-DE AY46 B 60779	26.11.2013	25.11.2018	Словения
MUM58244	CNUM51	C-DE AY46 B 60779	26.11.2013	25.11.2018	Словения
MUM58252RU	CNUM51	C-DE AY46 B 60779	26.11.2013	25.11.2018	Словения
MUM59M55	CNUM51	C-DE AY46 B 60779	26.11.2013	25.11.2018	Словения
MUMXL20C	CNUM70	C-DE AY46 B 60779	26.11.2013	25.11.2018	Словения
MUMXL40G	CNUM70	C-DE AY46 B 60779	26.11.2013	25.11.2018	Словения
<b>Коремолки</b>					
MKM6003	KM13	C-DE AY46 B 62081	14.02.2014	13.02.2019	Словения
MKM6030	KM13	C-DE AY46 B 62081	14.02.2014	13.02.2019	Словения
<b>Мясорубки</b>					
MFW3520G	CNFV3A	C-DE AY46 B 72617	03.12.2015	02.12.2020	Польша
MFW3520W	CNFV3A	C-DE AY46 B 72617	03.12.2015	02.12.2020	Польша
MFW3540W	CNFV3A	C-DE AY46 B 72617	03.12.2015	02.12.2020	Польша
MFW3630A	CNFV3B	C-DE AY46 B 72617	03.12.2015	02.12.2020	Польша
MFW3630Y	CNFV3B	C-DE AY46 B 72617	03.12.2015	02.12.2020	Польша
MFW3640A	CNFV3B	C-DE AY46 B 72617	03.12.2015	02.12.2020	Польша
MFW3850B	CNFV3B	C-DE AY46 B 72617	03.12.2015	02.12.2020	Польша
MFW45020	CNFV5	C-DE AY46 B 59504	16.08.2013	15.08.2018	Китай
MFW45120	CNFV5	C-DE AY46 B 59504	16.08.2013	15.08.2018	Китай
MFW6020	CNFV6	C-DE AY46 B 59504	16.08.2013	15.08.2018	Китай
MFW67440	CNFV7	C-DE AY46 B 59504	16.08.2013	15.08.2018	Китай
MFW67600	CNFV7	C-DE AY46 B 59504	16.08.2013	15.08.2018	Китай
MFW68640	CNFV8	C-DE AY46 B 59504	16.08.2013	15.08.2018	Китай
MFW68660	CNFV8	C-DE AY46 B 59504	16.08.2013	15.08.2018	Китай
MFW68690	CNFV8	C-DE AY46 B 59504	16.08.2013	15.08.2018	Китай



---

## **Тиісті ретте пайдалану**

Бұл құрылғы тек жеке үйде пайдалануға арналған. Бұйымды тек қана азық-түлік өнімдерін қалыпты тұрмыстық көлемде мен уақытта өңдеу үшін қолданыңыз. Рұқсат етілген максималдық көлемдерден («Рецепттер» мақаласын қараңыз) асырмаңыз. Бұл бұйым азық-түлік өнімдерін араластыру, илеу және қағуға арналған. Құрылғыны басқа заттектерді немесе заттарды өңдеу үшін қолдануға болмайды. Шығарушы тарапынан қолдану үшін рұқсат етілген басқа қосалқы бөлшектерін қолданғанда қосымша қолдану түрлері де мүмкін болады. Құрылғы тек рұқсат етілген бөлшектер мен керек-жарақтармен пайдаланыңыз. Ешқашан керек-жарақтарды басқа құрылғылар үшін пайдаланбаңыз. Құрылғы бөлме температурасындағы ішкі жайларда ғана және теңіз деңгейінен 2000 м дейінгі биіктікте қолдануға арналған.

---

## **Маңызды қауіпсіздік туралы мағлұматтар**

Осы пайдалану нұсқаулығын мұқият оқып шығыңыз және сақтап қойыңыз! Құрылғыны басқа біреуге берген кезде осы нұсқаулық та берілуі керек. Бұйымды лайықты түрде қолдану туралы нұсқауларға сай әрекет етілмегенде осы әрекеттерден шығатын шығындар үшін өндіруші тарапынан кепілдік берілмейді. Бұл бұйым дене, сезім және ақыл-ой қабілеттері шектеулі, сонымен бірге тәжірибесі және білімі жеткіліксіз адамдар тарапынан тек бақылау астында болғандарында, немесе бұйымды қауіпсіз түрде қолдану бойынша мәліметтерін өздеріне жауапты тұлғалардан алып, осы бұйымды қолданудан пайда бола алатын қауіптерді түсінгендерінде ғана қолданыла алады. Балаларды құрылғыға және кабельге жақындатпаңыз және олар құрылғыны пайдаланбасын. Балаларға осы құрылғымен ойнауға рұқсат етпеңіз. Балаларға тазалауға және техникалық қызмет көрсетуге болмайды.

### **⚠️ Өртену және электр тогына түсу қаупі!**

- Құрылғыны тек ережелер бойынша орнатылған жерге қосылған розетка арқылы айнымалы тоқтық тоқ желісіне қосу мүмкін. Ішкі электр сымдарының жерге тұйықтау жүйесінің ережелерге сәйкес лайықты түрде орнатылғанын тексеріңіз.
- Бұйымды тек қана фирмалық тақтайшада көрсетілген мәліметтері бойынша іске қосып қолданыңыз. Егер бұйым немесе оның қуат сымы зақымдалса, оны пайдаланбаңыз. Қауіпті жағдайлар туындатпас үшін, зақымданған желіге қосу сымын ауыстыру сияқты барлық жөндеу жұмыстарын біздің қызмет көрсету жөніндегі білікті қызметкерлеріміз орындауы керек.
- Құрылғыны ешқашан таймер немесе қашықтан басқарылатын розеткаларға қоспаңыз. Құрылғыны пайдалану кезінде бақылап тұрыңыз!
- Құрылғыны ыстық беттер үстіне немесе қасына қоймаңыз, мысалы, плитаға. Желі кабелін ыстық бөліктерге тигізбеңіз, өткір шеттерінен тартпаңыз немесе тасымалдау тұтқасы ретінде пайдаланбаңыз.
- Негізгі құрылғыға ешқашан су тигізбеңіз немесе ыдыс жуғыш машинаға салмаңыз. Бумен тазалау құралын қолданбаңыз. Құрылғыны ылғалды қолмен қолдануға болмайды.
- Бұйымды әр пайдаланудан соң, оны бақылаусыз қалдырғаныңызда, құрастырып орнатудан алдын, бөлшектегеніңізде немесе тазалағаныңызда және қателік пайда болғанда әрқашан желіден ажыратыңыз.

### **⚠️ Жарақаттану қаупі бар!**

- Жұмыс істетілген көмекші құрал не қосалқы бөлшектерді алмастыру алдында, бұйымды өшіріп, желіден ажырату керек.
- Айналмалы тұтқаны түсіруде корпусты ұстамаңыз, әйтпесе саусақ немесе қол қысылып қалуы мүмкін. Бұйым қосулы болған кезде, айналмалы тұтқаны реттемеңіз.
- Аспаптарды тек орнатылған кесе, орнатылған қақпақ және орнатылған жетек қаптамасымен пайдаланыңыз! Керек-жарақтарды пайдаланған кезде кесені, қақпақты және жетек қаптамасын нұсқаулық бойынша орнатыңыз!
- Қолдану барысында қолмен кесені немесе толтыру шахтасын ұстамаңыз. Кесеге немесе толтыру шахтасына ешқандай затты (мысалы, қасық) кіргізбеңіз. Қол, шаш, кийім және басқа жабдықтарды айналып тұрған бөлшектерден алыс ұстаңыз. Жетек өшірілгеннен кейін біраз уақыт жұмыс істеп тұрады. Жетек толығымен тоқтағанша күтіңіз.

- Ешқашан аспап пен керек-жарақтарды немесе 2 керек-жарақты бірдей пайдаланбаңыз. Керек-жарақтарды қолданған кезде оларды және онымен бірге берілген қолдану туралы нұсқаулықты ұстаныңыз.
- Керек-жарақтарды пайдалануда керек-жарақтар мен жетектердегі түсті белгілерді ескеріңіз.

**⚠ Тұншығу қаупі!**

Балаларға орам материалдарымен ойнауға рұқсат етпеңіз.

**⚠ Назар аударыңыз!**

- Құрылғы ешқашан азық-түліктерді өңдеу үшін керекті уақытынан ұзағырақ уақыт бойы қосылып қойылмауы лазым. Бос түрінде іске қоспаңыз.
- Зияндарды болдырмау үшін және кедергісіз жұмыс істеу үшін жұмыс аймағы жақсы жетілетін, ылғалдыққа төзімді, қатты, тең, құрғақ және жетерлік дәрежеде үлкен болы тиіс.

**⚠ Маңызды!**

Құрылғыны әр пайдаланудан соң немесе ұзақ уақыт пайдаланбай жүргенде әбден тазалаңыз. ➔ «Очистка и уход» мына бетті қараңыз: 92

**Bosch фирмасының жаңа бұйымын сатып алғаныңызбен құттықтаймыз. Біздің бұйымдарымыз туралы қосымша мәліметтерді веб-сайтымызда таба аласыз.**

---

**Мазмұны**

Тиісті ретте пайдалану .....	85
Маңызды қауіпсіздік туралы мағлұматтар .....	85
Жалпы мәліметтер.....	88
Бірінші пайдаланудан алдын .....	88
Құрамдас бөлшектер мен басқару элементтері .....	88
Аспаптарды пайдалану .....	90
Керек-жарақтарды пайдалану.....	91
Очистка и уход .....	92
Рецепттер .....	92
Аспаптарды дәл реттеу .....	94
Қауіпсіздік жүйесі .....	94
Ақаулықтар орын алған жағдайдағы көмек.....	94
Қоқысқа тастау .....	95
Кепілдік шарттары .....	95
Жабдықтар .....	96

## Жалпы мәліметтер

Беттік жағынан жайып ашыңыз.

→  суреті

### Негізгі бұйым

- 1 **Айналмалы ажыратқыш**
  - a Реттеу шкаласы
- 2 **Босату түймесі**
- 3 **Айналмалы тұтқа**
- 4 **Бас жетек (сары)**
  - a Аспаптарды енгізу үшін саңылау
- 5 **Алғы жетек (сары)**
  - a Жетек қаптамасы
- 6 **Арқа жетек (қызыл)**
  - a Жетек қаптамасы
- 7 **Кабельді жинақтау бөлімі**
- 8 **Кесе үшін саңылаулар**

### Кесе

- 9 **Тот баспайтын болаттан араластырғыш ыдыс**
- 10 **Қақпақ**
  - a Толтыру шахтасы

### Құралдар

- 11 **Профессионалды иіlmелі бұлғауыш \***
  - a Қорғағыш қақпақ
  - b Аспапты шешу тұтқышы
- 12 **Профессионалды қаққыш**
  - a Қорғағыш қақпақ
  - b Аспапты шешу тұтқышы
- 13 **Илегіш**
  - a Қорғағыш қақпақ
  - b Аспапты шешу тұтқышы

\* кір жуғыш машинаға байланысты

**Нұсқау:** Үлгіге байланысты ретте асүй комбайны басқа керек-жарақтармен жеткізіледі.

## Бірінші пайдаланудан алдын

Жаңа құрылғыны пайдаланудан алдын оны толық ашып, тазалап тексеру тиіс.

### Назар аударыңыз!

Зақымдалған құрылғыны ешқашан іске қоспаңыз!

- Негізгі құрылғы мен барлық керек-жарақтарды орамдан шығарып бар орам материалын алып қойыңыз.
- Барлық бөліктерін толықтығын тексеріп көрінетін зияндары барлығын тексеріңіз. →  суреті
- Алғашқы пайдаланудан алдын әбден тазалап құрғатыңыз.  
→ «Очистка и уход» мына бетті қараңыз: 92

## Құрамдас бөлшектер мен басқару элементтері

### Түстік белгілеу

Жетектердің түстері түрлі (қара, сары және қызыл). Осы түстік белгілеу керек-жарақтарда да табылады. Осы керек-жарақтарды тек бірдей түстегі жетекте пайдаланыңыз.

### Жетектер

→  суреті

Құрылғыда 3 түрлі жетектер бар.

#### Бас жетек, қара (4)

Аспаптарды пайдалану үшін немесе керек-жарақтарды бұрыштық беріліспен пайдалану.



#### Алғы жетек, сары (5)

Керек-жарақтарды сары біріктіргішпен пайдалану үшін



#### Арқа жетек, қызыл (6)

Керек-жарақтарды қызыл біріктіргішпен пайдалану үшін.



#### Жетек қаптамасы (5a және 6a)

Пайдаланбаған жетектерді қаптау үшін.

Қосымша мәліметтер: → «Жабдықтар» мына бетті қараңыз: 96

## Айналмалы ажыратқыш

→  суреті

Айналмалы ажыратқышпен керекті жылдамдық таңдалады немесе құрылғы өшеді. Құрылғының басқаруында қателік пайда болса, электрондық сақтағыштар істеп қалса немесе құрылғыда ақаулық болса, құрылғы басқа қосылмайды.



### Установки

<b>M</b>	Лездік қосу ең жоғары айналымдар санымен / жылдам. Ажыратқышты керекті ұзақтықта ұстаңыз.
<b>O</b>	Тоқтату / Өшіру
	«Unterheben» (қосу) фнукицясын ең төмен айналымдар санымен / өте ақырын.
<b>1...7</b>	Жылдамдық басқыштары <b>1:</b> төмен айналымдар саны / ақырын <b>7:</b> ең жоғары айналымдар саны / жылдам

## Құралдар

→  суреті

### Профессионалды иілмелі бұлғауыш

Қамырларды илеу үшін, мысалы, тәтті қамыр немесе мусс  
Төмендегілерді қосу үшін  
Қарлы мұз немесе кілегей



### Профессионалды қаққыш

Жұмыртқа ақуызын, кілегейді қағу және жеңіл қамырды бұлғауға арналған, мысалы, бисквит қамыры



### Илегіш

Ауыр қамырды (мысалы ашытқы қамыр) илеу және майдаланбайтын ингредиенттерді араластыруға арналған (мысалы, жүзім, шоколад жоңқасы)



### Жылдамдық бойынша ұсыныстар

	Түрлі ингредиенттерді қосу және абайлап араластыру үшін (мысалы, қарлы мұз қосу үшін)
<b>1-2</b>	Ингредиенттерді қосып араластыру үшін
<b>3</b>	Ауыр қамырларды илегішпен илеу үшін
<b>5-7</b>	Ингредиенттерді қосу және қағу үшін (мысалы, кілегей) Profi Flexi қаққышпен немесе Profi бұлғауышпен
<b>M</b>	Аспаптарды пайдалануға арналмаған!

### Аспаптарды дәл реттеу

Құрылғы зауытта Profi бұлғауыш кесенің түбін аз тиетін етіп реттелген, осылай ингредиенттер бір бірімен жақсы араласады. Егер аспаптар кесе түбіне тисе немесе ұзақ тұрса, аралықты оңай реттеуге болады. → «Аспаптарды дәл реттеу» мына бетті қараңыз: 94

## Айналмалы тұтқа

→ Сурет  **Q**

Айналмалы тұтқа жоғарыға қайырылып аспап немесе кесе орнатылады немесе шешіледі. Айналмалы тұтқа «EasyArm Lift» функциясымен жабдықталған, ол айналмалы тұтқаның жылжуына қолдау көрсетеді.



### Кесе мен қақпақ

→ Сурет **Q**

Құрылғы арнайы кесемен жеткізіледі, ол қойылып сосын бұралып негізгі құрылғыға бекітіледі.

Қақпақ айналмалы тұтқада бекітіліп айналмалы тұтқа көтерілгенде автоматты ашылады.

### Аспаптарды оранту және шешу

→ Сурет **Q**

Аспаптар қорғағыш қақпақта тұтқышпен жабдықталады, ол аспаптардың оңай шешілуіне қызмет етеді.

**Аспаптарды орнату:** Тұтқышты алға бағыттап аспапты тірелгенше бас жетекке салыңыз. Қорғағыш қақпақ жетекті қаптайды.

**Аспапты шешу:** Тұтқышты қорғағыш қақпақта аспап ажырағанша төменге басып аспапты жетектен шешіңіз.

### Кабельді жинақтау бөлімі

Құрылғыны кабель бөлімшесімен жабдықталған. Желі кабелінің ұзындығы кабельді тарту немесе салу арқылы сәйкестендіруге болады.



### Қауіпсіздік жүйесі

Құрылғыда түрлі қауіпсіздік жүйелері бар. → «Қауіпсіздік жүйесі» мына бетті қараңыз: 94

## Аспаптарды пайдалану

### ⚠ Жарақаттану қаупі бар!

- Желі ашасын тек бұйыммен жұмыс істеу үшін қажетті әрекеттер өткізіліп және өнімдер мен заттар дайындалып қойылғанда ғана электр розеткасына жалғаңыз.
- Қолдану барысында қолмен ыдысты немесе толтыру шахтасын ұстамаңыз.
- Тек қойылған қақпақпен жұмыс істеңіз.
- Айналмалы тұтқаны жылжытудан алдын немесе аспаптарды алмастырудан алдын жетек тоқтауын күтіңіз.
- Қауіпсіздік себептерінен жетек қорғау қақпағын алғы және төменгі жетекке орнатыңыз.

### Дайындау

- Негізгі құрылғыны таза және тұрақты табаға қойыңыз.
- Желі кабелін керекті ұзындыққа шығарыңыз.
- Босату түймесін басып, айналмалы тұтқаны тірелгенше көтеріңіз.
- Қақпақты толтыру шахтасын алға қаратып бас жетекке салыңыз.
- Кесені орнатыңыз. Онда негізгі құрылғы саңылауларын ескеріңіз.

- Кесені тірелгенше сағат тіліне қарсы бұрыңыз.

### Маңызды!

Егер кесе дұрыс орнатылмаса, құрылғы қосылмайды.

### → суреттер қатары

1. Өңдеу мақсатына байланысты ретте Profi Flexi қаққышты, Profi бұлағышты немесе илегішті таңдаңыз → «Құралдар» мына бетті қараңыз: 89. Қорғағыш қақпақтағы тұтқышты алға бағыттап аспапты тірелгенше бас жетекке салыңыз.
2. Өңделетін ингредиенттерді кесеге салыңыз.
3. Босату түймесін басып, айналмалы тұтқаны тірелгенше төменге басыңыз.

### ⚠ Жарақаттану қаупі бар!

Айналмалы тұтқаны абайлап түсіріңіз! Саусақтар немесе қолдар қысылмауына көз жеткізіңіз.

### Құрылғыны істету

4. Ашаны розеткаға жалғаңыз. Айналмалы ажыратқышты қалаулы қадамға қойыңыз. Жылдамдық бойынша ұсыныстар: → «Құралдар» мына бетті қараңыз: 89
5. Ингредиенттерді керекті нәтиже жетілгенше өңдеңіз.
6. Айналмалы ажыратқышты қадамына қойыңыз. Жетек тоқтағанша дейін күтіңіз. Ашаны шығарыңыз.
7. Босату түймесін басып, айналмалы тұтқаны тірелгенше көтеріңіз.
8. Кесені сағат тілімен көтерілгенше бұраңыз. Кесені алып тастаңыз.
9. Тұтқышты қорғағыш қақпақта аспап ажырағанша төменге басып аспапты жетектен шешіңіз.
10. Қақпақты жетектен шешіңіз.

Барлық бөлшектерді пайдаланудан соң тазалаңыз. → «Очистка и уход» мына бетті қараңыз: 92

**Нұсқау:** Жаңа құрылғы мен оның функцияларымен жақсырақ танысу үшін біздің пайдалану мысалдарымызбен танысыңыз. → «*Рецепттер*» мына бетті қараңыз: 92

### Ингредиенттермен толтыру

Өңдеу кезінде қалған ингредиенттерді да салға болады.

#### → суреті

- Құрылғы істеп тұрғанда қалған ингредиенттерді абайлап толтыру шахтасына салыңыз.

#### **Жарақаттану қаупі бар!**

Ешқашан саусақ, қол немесе заттарды толтыру шахтасына салмаңыз!

#### → суреттер қатары

1. Үлкен көлемдерді немесе ингредиенттерді сал үшін бұрама өшіргішті  күйіне реттеп тоқтағанша күтіңіз.
2. Босату түймесін басып, айналмалы тұтқаны тірелгенше көтеріңіз.
3. Ингредиенттерді тікелей кесеге салыңыз.
  - Босату түймесін басып, айналмалы тұтқаны тірелгенше төменге басыңыз. Ингредиенттерді өңдеуді жалғастырыңыз. → «*Құрылғыны істету*» мына бетті қараңыз: 90

## Керек-жарақтарды пайдалану

Сіздің асүй комбайныңыз үшін қатар керек-жарақтар бар, олармен функциялар санын көбейтуге болады. Үлгіге байланысты ретте белгілі керек-жарақтар жинақта бар болуы мүмкін. Қосалқы бөлшек болмаған жағдайда, оған сауда орны не қызмет көрсету орталығынан тапсырыс беруге болады. → «*Жабдықтар*» мына бетті қараңыз: 96

## Керек-жарақтар үшін дайындау

Керек-жарақтарға байланысты ретте негізгі құрылғыны түрлі ретте дайындауға болады.

- Негізгі құрылғыны таза және тұрақты табаға қойыңыз.
- Желі кабелін керекті ұзындыққа шығарыңыз.
- Негізгі құрылғыны керек-жараққа байланысты ретте суретте көрсетілгендей дайындау.

#### → сурет

1. Аспаптар үшін дайындау.
2. Керек-жарақтар үшін қара жетекте бұрыштық беріліс және кесе орнына орнатылатын керек-жарақтар үшін дайындау.
3. Қызыл жетектегі керек-жарақтарға дайындау, мысалы, араластырғыш немесе мульти-майдалағыш.
4. Сары жетекте керек-жарақтарға дайындау азық-түліктер үшін шығару саңылауысыз, мысалы, мульти-араластырғыш немесе цитрус шырын сыққышы.
5. Сары жетекте керек-жарақтарға дайындау азық-түліктер үшін шығару саңылауымен, мысалы, асүйлі майдалағыш.
  - Сары, қызыл немесе қара белгіні жетек пен керек-жарақтарда ескеріңіз. → «*Түстік белгілеу*» мына бетті қараңыз: 88
  - Пайдаланбаған жетектерді қорғаныс қақпағымен жабыңыз.
  - Басқа барлық қадамдарды бөлек керек-жарақ нұсқаулығынан оқып алыңыз.

## Очистка и уход

Құрылғы мен пайдаланған аспаптарды әр пайдаланудан соң тазалау тиіс.

→ **сурет 1**

### ⚠ **Электр қуатына түсу қаупі бар!**

- Тазаламас бұрын, қуат сымы ауырын розеткадан суырыңыз.
- Бұйым тұрқысын ешқашан сұйық заттарға малуға және кесе жуу машинасында тазалауға болмайды.
- Бумен тазалау құралын қолданбаңыз.

### **Назар аударыңыз!**

- Құрамында спирт немесе алкоголь бар тазалау құралдарын пайдаланбаңыз.
- Өткір, ұштық немесе металды заттарды пайдаланбаңыз.
- Ешқандай қырғыш сүрткіштерді немесе тазалағыш құралдарды пайдаланбаңыз.
- Пластик бөлшектерді ыдыс-аяқ жуатын машинада қыспаңыз, себебі деформация пайда болуы мүмкін!

### **Негізгі бұйымды тазалау**

- Жетек қаптамасын шешу.
- Негізгі құрылғы мен жетек қаптамасын жұмсақ, дымқыл шүберекті сүртіп сосын құрғатыңыз.

### **Кесе мен құралды тазалау**

- Кесе, қақпақ және аспаптарды сабынды сумен және жұмсақ шүберек немесе губкамен тазалап ыдыс жуғыш машинаға салыңыз.
- Барлық бөлшектерді кептіріңіз.

## Рецепттер

### **Шайқалған кілегей**

- 200 г-1500 г 
- Кілегейді 1½-4 минут ішінде 7-басқышта кілегейдің мөлшері мен қасиеттеріне байланысты Profi қаққышпен өңдеңіз.

### **Жұмыртқа ақуызы**

- 2-12 жұмыртқа ақуызы 
- Жұмыртқа ақуызын 4-6 минут ішінде 7-қадамда Profi қаққышпен өңдеңіз.

### **Бисквит қамыры**

#### **Негізгі рецепт**

- 3 жұмыртқа 
- 3-4 ас қасық ыстық су
- 150 г қант
- 1 пакет ванилин шекері
- 150 г ұн
- 50 г крахмал
- мүмкін қопсытқыш
- Ингредиенттерді (ұн мен крахмалдан басқа) шам. 4-6 минут ішінде 7-қадамда Profi қаққышпен көпіртіп қағыңыз.
- Айналмалы ажыратқышты 1-қадамға орнатып, еленген ұн мен крахмалды шам. ½ -1 минут ішінде қасықпен қосып араластырыңыз.

**Максималды мөлшер:** 2 x негізгі рецепт



**Кекске арналған қамыр****Негізгі рецепт**

- 3-4 жұмыртқа
- 200-250 г қант
- 1 салым тұз
- 1 пакет ванильді қант немесе ½ лимон қабығы
- 200-250 г май немесе маргарин (бөлме температурасы)
- 500 г ұн
- 1 пакет қамыр қопсытқышы
- 150 мл сүт
- Барлық дәмдеуіштерді шам. ½ минут 1-қадамда, ал содан кейін шам. 3-4 минут 5-қадамда Profi Flexi қойылтқышпен араластырыңыз.

**Максималдық мөлшер:** 2½-х негізгі рецепт

**Үгілмелі қамыр****Негізгі рецепт**

- 125 г май (бөлме температурасы)
- 100-125 г қант
- 1 жұмыртқа
- 1 салым тұз
- кішкене лимон қабығы не ваниль шекері
- 250 г ұн
- мүмкін қопсытқыш
- Барлық ингредиенттерді шам. ½ минут ішінде 1-қадамда, содан кейін шам. 2-3 минут ішінде 6-қадамда Profi Flexi бұлғауышпен өңдеңіз.

**500 г ұн:**

- Ингредиенттерді илегішпен шам. ½ минут ішінде 1-қадамда, содан кейін шам. 3-4 минут ішінде 3-қадамда илеңіз.

**Максималды мөлшер:** 4 х негізгі рецепт

**Ашықты қамыр****Негізгі рецепт**

- 500 г ұн
- 1 жұмыртқа
- 80 г май (бөлме температурасы)
- 80 г қант
- 200-250 мл жылы сүт
- 25 г жаңа ашытқы немесе 1 пакет құрғақ ашытқы
- ½ лимон қабығы
- 1 салым тұз
- Барлық ингредиенттерді шам. ½ минут ішінде 1-қадамда, содан кейін шам. 3-6 минут ішінде 3-қадамда илегішпен өңдеңіз.

**Максималды мөлшер:** 3 х негізгі рецепт

**Кеспе қамыры****Негізгі рецепт**

- 500 г ұн
- 250 г жұмыртқа (шам. 5 дана)
- қажет болса, 2-3 ас қасық (20-30 г) суық су
- Барлық ингредиенттерді шам. 3 - 5 минут ішінде 3-қадамда қамырға дейін өңдеңіз.

**Максималды мөлшер:** 1,5 х негізгі рецепт

**Нан қамыры****Негізгі рецепт**

- 1000 г ұн
- 3 пакет құрғақ ашытқы
- 2 шай қасық тұз
- 660 мл жылы су
- Барлық ингредиенттерді шам. ½ минут ішінде 1-қадамда, содан кейін шам. 4-5 минут ішінде 3-қадамда илегішпен өңдеңіз.

**Максималды мөлшер:** 1,5 х негізгі рецепт



## Аспаптарды дәл реттеу

### ▲ Жарақаттану қаупі бар!

Дәл реттеумен желі айырын шығарыңыз.

### Назар аударыңыз!

Аспаптарды дәл реттеу тек кіші қадамдарда орындаңыз. Айналмалы тұтқа толығымен түсіру тиіс ал аспаптар еденде және кесе шетінде қысылмауы тиіс. Аспаптардың кесеге оптималды аралығы 3 мм.

### → суреттер қатары

- Орнатылған Profi бұлағышпен ағымдық параметрді тексеріңіз.
- Босату түймесін басып, айналмалы тұтқаны тірелгенше көтеріңіз.
- Аспапты бір қолмен қатты ұстаңыз. Контрсомынды айырлы кілтпен (10 мм) сағат тілімен босатыңыз.
- Аспаптың кесеге дейінгі қашықтықты реттеу (1 толық айналдыру 1 мм биіктік өзгеруіне тең).

### Сағат тіліне қарсы бұрау:

Кесеге дейінгі қашықтық қысқарады.

### Сағат тілімен бұрау:

Кесеге дейінгі аралық ұзарады.

- Босату түймесін басып, айналмалы тұтқаны тірелгенше төменге басыңыз.
- Аспаптың қашықтығын тексеріңіз. Аспаптардың кесеге оптималды аралығы 3 мм. Қашықтықты, керек болса, реттеңіз.
- Егер қашықтық оптималды реттелген болса, босату түймесін басып, айналмалы тұтқаны кері қайырыңыз.
- Аспапты бір қолмен қатты ұстаңыз. Контрсомынды айырлы кілтпен (10 мм) сағат тіліне қарсы бұрап қойыңыз.

## Қауіпсіздік жүйесі

### Кенет іске қосылудан қорғаныс

Құрылғыны тек кесе орнатылып тірелгенше бұралғанда немесе керек-жарақ бұрыштық беріліс бас жетекте бекітілгенде және айналмалы тұтқа төменгі орында тірелгенше ғана қосуға болады.

### Қайта іске қосылудан қорғаныс

Ток қуаты үзілген кезде құрылғы қосулы күйінде қалады, алайда қозғалтқыш жұмыс істемей қалады. Қайта іске қосу үшін айналмалы ажыратқышты  күйіне бұрап сосын қайта қосыңыз.

### Артық жүктемеден қорғаныс

Артық жүктеме моторды істеу кезінде өзі өшіреді. Бұл жағдайдың ықтимал себебі үлкен көлемдерін өңдеу болуы мүмкін.

### Айналмалы тұтқа сақтағышы

Айналмалы тұтқа босамай және жылжымай жатыр, егер арқа жетекте керек-жарақ жататын болса.

## Ақаулықтар орын алған жағдайдағы көмек

**Нұсқау:** Құрылғының басқаруында қателік пайда болса, электрондық сақтағыштар істеп қалса немесе құрылғыда ақаулық болса, құрылғы басқа қосылмайды. Біріншіден пайда болған мәселені төмендегі нұсқауларды қолданып шешуге тырысыңыз.

### Назар аударыңыз!

Егер ақаулықты өз бетінше жоя алмасаңыз, қызмет көрсету орталығына хабарласыңыз.

### Ақаулық

Бұйым іске қосылмай тұр.

**Шешім**

- Ток көзін тексеріңіз.
- Ашаны тексеріңіз.
- Айналымалы тұтқаны қадағалаңыз. Күйі дұрыс орнатылған ба? Енгізіліп тұр ма?
- Кесені тірелгенше бұрап бекітіңіз.
- Қайта іске қосылудан қорғаныс белсенді. Айналымалы ажыратқыш
  - күйіне орнатыңыз да, содан кейін қалаулы қадамға қайтарыңыз.

**Ақаулық**

Бұйым қолдану кезінде өшіріліп қалады. Артық жүктемеден қорғаныс белсенді. Ингредиенттердің үлкен көлемі бірдей уақытта немесе тым ұзақ өңделген.

**Шешім**

- Айналымалы ажыратқышты ○ қадамына қойыңыз.

**⚠ Жарақаттану қаупі бар!**

Ашаны шығарыңыз.

- Өңдеу көлемін азайтыңыз.
- Құрылғыны бөлме температурасында суытыңыз.
- Рұқсат етілген максималды көлемдерден асырмаңыз!  
→ «Рецепттер» мына бетті қараңыз: 92

**Ақаулық**

Жетек іске қосуды кезінде босату түймесі қате басылды. Айналымалы тұтқа жоғары қарай жылжытылды. Жетек өшеді.

**Шешім**

- Айналымалы ажыратқышты ○ қадамына қойыңыз.
- Босату түймесін басып, айналымалы тұтқаны тірелгенше төменге басыңыз.
- Айналымалы ажыратқышты керекті жылдамдыққа қайта қойыңыз.

**Қоқысқа тастау**

Орам материалдарын қоқысқа тастаудың экологиялық ережелерін сақтаңыз. Бұл құрылғы Электрлік және электрондық құрылғылар туралы 2012/19/EU Еуропалық Директивасына сай тиісті таңбамен белгіленген (waste electrical and electronic equipment – WEEE). Бұл директива құрамында ЕО аумағында қолданылатын қолданыстан шығарылған құрылғыларды өткізу және қоқысқа тастау туралы ұйғарымдар бар. Қоқысқа тастаудың нақты әдістері туралы ақпарат алу үшін сатушымен хабарласыңыз.

**Кепілдік шарттары**

Осы құрылғының кепілдік шарттары біздің өкіл арқылы құрылғы сатылатын елде анықталады. Осы шарттарға қатысты толық мәліметтерді құрылғыны сатып алған делдалдан білуге болады. Есеп-шот немесе түбіртек осы кепілдік шарттары бойынша шағымданғанда көрсетіледі.

Өзгерістер сақталды.

## Жабдықтар

Керек-жарақтар және қосалқы бөлшектерді сауда және клиенттер қызметінен алу мүмкін. Өнімдер қатары әрдайым кеңейтілгеннен осы жерде сипатталмаған басқа керек-жарақ қолжетімді болуы мүмкін. Сол үшін [www.bosch-home.com](http://www.bosch-home.com) торабына өтіп қайсы ағымдық керек-жарақ ұсынылғанын көресіз.

Жабдықтар	Атауы	Сипаттама
	<b>MUZ9VL1</b>	<b>Айсүйлік майдалағыш</b> Жеміс, көкөніс және басқа азық-түліктерді кесу, туралау және үгу үшін.
	<b>MUZ9VLP1</b>	<b>Мульти-араластырғыш цитрус шырын сыққышымен</b> Дәмдеуіштер, көкөніс, алма мен етті кесу, картоп, шомыр мен ірімшікті үгу, жаңғақ пен суытылған шоколадты үгуге арналған. Апельсин, лимон және грейпфрутты сығуға арналған.
	<b>MUZ9PP1</b>	<b>Кеспе жасағыш</b> Қамыр парақ және кең кеспені өндіру үшін.
	<b>MUZ9TM1</b>	<b>Мульти майдалағыш бумасы</b> Дәмдеуіштер, жарма, кофе немесе шекердің кіші көлемдерін ұнтақтау және майдалау үшін Ет, балық, қатты ірімшік, көк, жеміс, көкөніс, жаңғақ немесе шоколадты майдалау және турау үшін. Сұйық не жартылай қатты ас өнімдерін араластыру, шикі жемістер мен көкөністерді және мұздатылған жемістерді майдалау/турау және езбе жасау үшін.
	<b>MUZ9HA1</b>	<b>Ет тартқышын шұжық толтырғыш кеббе қондырмасымен</b> Тартар не ұнтақталған ет үшін жас етті турауға арналған. Шұжықты толтыру үшін. Қамыр немесе фарш тұшпаларын жасау үшін.
	<b>MUZ9MX1</b>	<b>Араластырғыш</b> Сусындарды араластыру, жеміс пен көкөністен езбе жасау, майонез дайындау, жемістерді, жаңғақтарды және мұз текшелерін майдалау, сорпалар сен тұздықтарды езбелеу және араластыру үшін.

Жабдықтар	Атауы	Сипаттама
	<b>MUZ9ER1</b>	<b>Тот баспайтын болаттан араластырғыш кесе тұтқалармен</b> Кесе ішінде 1500 г ұн мен ингредиенттерді өңдеуге болады.
	<b>MUZ9KR1</b>	<b>Пластмассалық араластырғыш кесе тұтқалармен</b> Кесе ішінде 1500 г ұн мен ингредиенттерді өңдеуге болады.
	<b>MUZ9FW1</b>	<b>Ет тартқыш</b> Тартар не ұнтақталған ет үшін жас етті турауға арналған.

الشرح	الشرح	الكماليات
<p><b>مفرمة لحم بظرف لتعبئة السجق والكبة</b>                      لفرم اللحم الطازج النيئ لإعداد الترتار «لحم مفروح بالبيصل والبيض والتوابل بدون طهي» أو اللحم المفروح المحمر. لتعبئة السجق. لإنتاج أكياس العجين واللحم المفروم.</p>	<b>MUZ9HA1</b>	
<p><b>الخلاط</b>                      لخلط المشروبات ولإعداد عجينة البوريه المصنوعة من الفواكه والخضروات، ولإعداد المايونيز، ولتقطيع الفواكه والمكسرات، ولجروش مكعبات الثلج وإعداد البوريه وخلط أنواع الحساء والصوص.</p>	<b>MUZ9MX1</b>	
<p><b>وعاء تقليب صلب بمقابض</b>                      في هذا الوعاء يمكن إعداد كمية يصل قدرها حتى 1500 جرام من الطحين بالإضافة إلى المكونات.</p>	<b>MUZ9ER1</b>	
<p><b>وعاء تقليب بلاستيكي بمقابض</b>                      في هذا الوعاء يمكن إعداد كمية يصل قدرها حتى 1500 جرام من الطحين بالإضافة إلى المكونات.</p>	<b>MUZ9KR1</b>	
<p><b>مفرم اللحم</b>                      لفرم اللحم الطازج النيئ لإعداد الترتار "لحم مفروح بالبيصل والبيض والتوابل بدون طهي" أو اللحم المفروح المحمر.</p>	<b>MUZ9FW1</b>	

## شروط الضمان

يتم تحديد شروط الضمان لهذا الجهاز من قبل ممثلنا في الدولة التي يتم فيها بيع الجهاز. يمكنك الحصول على تفاصيل هذه الشروط من قبل الموزع الذي اشتريته منه الجهاز. يرجى إحصار فاتورة أو إيصال الشراء في حال أصاب جهازك أي طارئ يغطيه الضمان.

نحتفظ بحقنا في إجراء أية تعديلات.

## الكماليات

يمكن شراء قطع الغيار والملحقات عبر تاجر التجزئة أو خدمة العملاء. نظرًا لاستمرار توسيع قاعدة المنتجات، فيمكن في بعض الأحيان أن تظهر كماليات غير واردة هنا. لذلك قم بزيارة الموقع الإلكتروني [www.bosch-home.com](http://www.bosch-home.com)، لمتابعة قطع الكماليات الحالية المتوفرة في العرض.

الكماليات	الشرح	الشرح
	<b>MUZ9VL1</b> <b>الخراطة التمريرية الفورية</b> لغرض تقطيع وبشر وتفشير الفواكه والخضروات والمواد الغذائية الأخرى.	<b>الشرح</b>
	<b>MUZ9VLP1</b> <b>خلاط متعدد مع عصارة ليمون</b> لتخريط الأعشاب والخضروات والتفاح واللحم، ولبشر الجزر والفجل والجبن، ولبشر المكسرات والبندق واللوز والشوكولاتة المبردة. لعصر البرتقال والليمون والجريب فروت.	<b>الشرح</b>
	<b>MUZ9PP1</b> <b>قالب إعداد المكرونة</b> لغرض إنتاج قطع المعجنات والمكرونة الشريطية.	<b>الشرح</b>
	<b>MUZ9TM1</b> <b>طقم القطاعات المتعددة</b> لغرض طحن وتقطيع الكميات الصغيرة من التوابل والحبوب أو القهوة أو السكر لغرض تقطيع وفرم اللحوم والأسماك والجبن الصلب والأعشاب والفواكه والخضروات أو المكسرات والشيكولاتة. لخلط الأغذية السائلة أو شبه الصلبة ولتفتيت/تقطيع الفاكهة والخضروات النيئة والفواكه المجمدة، ولتحضير الطعام المهرس.	<b>الشرح</b>

- تجهيزة التأمين ضد إعادة التشغيل تم إطلاقها. يتم ضبط الجهاز على وضع ○ ثم يتم معاودة ضبطه على الدرجة المرغوب فيها.

#### العطل

الجهاز يتوقف عن العمل أثناء الاستخدام. تجهيزة التأمين ضد التحميل الزائد تم إطلاقها. تمت معالجة كميات كبيرة من الإضافات في وقت واحد أو لفترة طويلة للغاية.

#### كيفية التصرف

- إدارة المفتاح الدوار إلى وضع ○.

#### ⚠ خطر حدوث إصابات!

- انزع القابس الكهربائي.
- يتم تقليل الكمية الجاري معالجتها.
- اترك الجهاز يبرد ليصل إلى درجة حرارة الغرفة.
- لا تتجاوز الكميات المسموح بها! ← «وصفات» انظر صفحة 7

#### العطل

أثناء كون وحدة الإدارة في وضع الدوران تم عن طريق الخطأ أو بصورة غير متعمدة إعمال زر فك تجهيزة إحكام الإغلاق. الذرع المتراوح يتحرك إلى أعلى. يتوقف عمل المحرك.

#### كيفية التصرف

- إدارة المفتاح الدوار إلى وضع ○.
- استمر في الضغط على زر تحرير القفل والذراع المتراوح إلى أسفل إلى أن يثبت.
- انقل المفتاح الدوار مرة أخرى إلى السرعة المرغوبة.

### التخلص من الجهاز

تخلص من عبوة الجهاز بأسلوب يدعم الحفاظ على البيئة. هذا الجهاز مطابق للمواصفة الأوروبية 19/2012/المجموعة الاقتصادية الأوروبية الخاصة بالأجهزة الكهربائية والإلكترونية القديمة

(waste electrical and electronic equipment – WEEE).

وهذه المواصفة تحدد الإطار العام لقواعد تسري في جميع دول الاتحاد الأوروبي بخصوص استعادة الأجهزة القديمة وإعادة استغلالها. قومي باستشارة موزعك المحلي لمعرفة أحدث الأنظمة المتبعة حالياً للتخلص من الأجهزة القديمة.

## أنظمة الأمان

### التأمين ضد التشغيل الخاطئ

لا يمكن تشغيل الجهاز، إلا إذا كان المفتاح مركباً ومداراً حتى وضع التثبيت أو عند تثبيت قطعة الكماليات مع المحرك الزاوي على المحرك الأساسي وإذا كان الذراع التراوحي مثبتاً في الوضع السفلي.

### التأمين ضد إعادة التشغيل

الجهاز يبقى في وضع التشغيل، إلا أن المحرك لا يبدأ في العمل بعد عودة التيار الكهربائي. لإعادة التشغيل يتم إدارة المفتاح الدوار إلى وضع ○ ثم يتم التشغيل من جديد.

### التأمين ضد التحميل الزائد

يقوم نظام التأمين ضد التحميل الزائد بإيقاف المحرك ذاتياً أثناء الاستعمال. السبب المحتمل يمكن أن يتمثل في أنه يتم في معالجة كميات كبيرة.

### تأمين الذراع التراوحي

لا يمكن تحرير قفل الذراع التراوحي وتحريكه، إذا كانت هناك قطعة كماليات مركبة على المحرك الخلفي.

## تعليمات مساعدة لإزالة الأعطال

**ملحوظة:** في حال حدوث خطأ في استعمال الجهاز أو تفعيل أنظمة الحماية الإلكترونية أو ظهور عطل في الجهاز فلن يمكن إعادة تشغيل الجهاز مرة أخرى. يرجى منكم أن تقوموا أولاً بمحاولة إزالة المشكلة الموجودة بمساعدة التنبيهات التالية.

### تنبيه هام!

إذا تعذر التغلب على العطل، فاتصل من فضلك بمركز خدمة العملاء.

### العطل

الجهاز لا يعمل.

### كيفية التصرف

- يتم التأكد من أن الجهاز يتم تغذيته بالكهرباء على الوجه الصحيح.
- يتم التأكد من أن قابس الجهاز مثبت في مقبس التغذية بالكهرباء على الوجه الصحيح.
- افحص الذراع المتراوح.
- هل هو موجود في الوضع الصحيح؟ هل هو مستقر في موضعه النهائي بثبات؟
- استمر في ربط الوعاء حتى النهاية.



## الضبط الدقيق للأدوات

### ⚠ خطر حدوث إصابات!

قبل الضبط الدقيق افصل القابس الكهربائي.

### تنبيه هام!

لا تقم بالضبط الدقيق للأدوات إلا على خطوات صغيرة. يجب أن تتاح إمكانية إنزال الذراع التراوحي بالكامل ولا يسمح عندئذ أن تكون الأدوات محصورة على أرضية أو حافة الوعاء. المسافة المثلى لبعد الأدوات عن الوعاء تبلغ 3 ملم.

### ← متواليّة الصورة K

- باستخدام المضرب الدوار المركب يمكنك التحقق من وضع الضبط الحالي.
- استمر في الضغط على زر تحرير القفل والذراع المتراوح حتى النهاية.
- ثبت الأداة بقوة اليد. حرر الصامولة باستخدام مفتاح الربط (10 ملم) باتجاه عقارب الساعة.
- اضبط مسافة المفتاح من خلال إدارة الأداة (1 لفة كاملة بما يقابل تعديل الارتفاع بقيمة 1 ملم).
- الإدارة في عكس اتجاه عقارب الساعة:
- يتم تقليل مسافة المفتاح.
- الإدارة في اتجاه عقارب الساعة:
- يتم تكبير مسافة المفتاح.
- استمر في الضغط على زر تحرير القفل والذراع المتراوح إلى أسفل إلى أن يثبت.
- راجع مسافة الأداة. المسافة المثلى لبعد الأدوات عن الوعاء تبلغ 3 ملم. قم إذا لزم الأمر بمواءمة المسافة.
- إذا تم ضبط المسافة بالشكل الأمثل، فاضغط على زر تحرير القفل واقلب الذراع التراوحي للوراء.
- ثبت الأداة بقوة اليد. أحكم ربط الصامولة باستخدام مفتاح الربط (10 ملم) بعكس اتجاه عقارب الساعة.



## العجين المخمر

### الوصفة الأساسية

- 500 جرام طحين
- 1 بيضة
- 80 جرام سمن (درجة حرارة الغرفة)
- 80 جم سكر
- 200-250 مليلتر لبن دافئ
- 25 جرام خميرة طازجة أو 1 كيس خميرة مجففة
- قشرة 1/2 ليمونة
- 1 حنفة من الملح
- يتم إعداد جميع المكونات لمدة حوالي 1/2 دقيقة على الدرجة 1، ثم لمدة حوالي 3-6 دقائق على الدرجة 3 باستخدام كلاب العجين.
- أقصى كمية يمكن إعدادها: عدد 3 ضعف المقادير الأساسية

## عجين المكرونة

### الوصفة الأساسية

- 500 جرام طحين
- 250 جم بيض (حوالي 5 قطع)
- وحسب الحاجة 2-3 ملعقة (20-30 جرام) ماء بارد
- يتم عجن جميع المكونات لمدة 3 حتى 5 دقائق على الدرجة 3 حتى تصبح عجينا.
- أقصى كمية يمكن إعدادها: عدد 1.5 ضعف المقادير الأساسية



## عجين الخبز

### الوصفة الأساسية

- 1000 جرام طحين
- 3 أكياس خميرة مجففة
- 2 ملعقة كبيرة ملح
- 660 مليلتر ماء دافئ
- يتم إعداد جميع المكونات لمدة حوالي 1/2 دقيقة على الدرجة 1، ثم لمدة حوالي 4-5 دقائق على الدرجة 3 باستخدام كلاب العجين.
- أقصى كمية يمكن إعدادها: عدد 1.5 ضعف المقادير الأساسية





### العجين الخالي من الخميرة

#### الوصفة الأساسية

- 3-4 بيضات
- 200-250 جرام سكر
- 1 حفنة من الملح
- 1 كيس صغير من سكر الفانيليا أو قشر 1/2 ليمونة
- 200-250 جرام زبدة أو سمن (درجة حرارة الغرفة)
- 500 جرام طحين
- 1 كيس بيكنج بودر
- 150 مليلتر لبن
- يتم إعداد جميع المكونات لمدة حوالي 1/2 دقيقة على الدرجة 1، ثم لمدة حوالي 3-4 دقائق على الدرجة 5 باستخدام ذراع التقليب الحلزوني.
- أقصى كمية يمكن إعدادها: عدد 1/2 ضعف المقادير الأساسية



### عجينة مقددة

#### الوصفة الأساسية

- 125 جرام زبدة
- (درجة حرارة الغرفة)
- 100-125 جرام سكر
- 1 بيضة
- 1 حفنة من الملح
- شيء من قشر ليمون أو سكر فانيليا
- 250 جرام طحين
- يمكن إضافة خميرة البيكنج بودر
- يتم إعداد جميع المكونات لمدة حوالي 1/2 دقيقة على الدرجة 1، ثم لمدة حوالي 2-3 دقائق على الدرجة 6 باستخدام ذراع التقليب الحلزوني.
- اعتبارًا من 500 جرام طحين:
- يتم عجن المكونات لمدة حوالي 1/2 دقيقة على الدرجة 1، ثم لمدة حوالي 3-4 دقائق على الدرجة 3 باستخدام كلاب العجين.
- أقصى كمية يمكن إعدادها: عدد 4 ضعف المقادير الأساسية



### تنظيف الوعاء وأدوات العمل

- نظف الوعاء والغطاء والأدوات بالماء والصابون وقطعة قماش ناعمة أو إسفنجة أو في غسالة الأواني.
- وقم بتجفيف جميع الأجزاء.

### وصفات

#### خفق القشدة



- 200 جرام 1500- جرام
- تُخفق القشدة بالمضرب لمدة تتراوح بين 1/2 إلى 4 دقائق على الدرجة 7 - وفقًا لكمية القشدة ونوعها.



#### خفق زلال البيض

- 2-12 زلال البيض
- يُخفق البيض بالمضرب لمدة 4 إلى 6 دقائق على الدرجة 7.



#### الكعكة الإسفنجية

#### الوصفة الأساسية

- 3 بيضات
- 3-4 ملاعق ماء ساخن
- 150 جم سكر
- 1 كيس صغير من سكر الفانيليا
- 150 جرام طحين
- 50 جرام نشا الذرة
- يمكن إضافة خميرة البيكنج بودر
- توضع المكونات (فيما عدا الطحين والنشا) في الجهاز وتضرب لمدة من 4 إلى 6 دقائق على الدرجة 7 باستخدام المضرب حتى تصبح رغوية.
- يضبط المفتاح الدوار على الدرجة 1 ويضاف الطحين المغربل والنشا ببطء حيث تضاف ملعقة بعد الأخرى خلال مدة لا تزيد عن 1/2 حتى 1 دقيقة.
- أقصى كمية يمكن إعدادها: عدد 2 ضعف المقادير الأساسية

3. التحضير للكماليات على المحرك الأحمر، مثلاً الخلاط أو القطاعة المتعددة.
  4. التحضير للكماليات على المحرك الأصفر، بدون فتحة إخراج للمواد الغذائية، مثلاً الخلاط المتعدد أو عصارة الليمون.
  5. التحضير للكماليات على المحرك الأصفر، مع فتحة إخراج للمواد الغذائية، مثلاً الخراطة التمريرية الفورية.
- احرص على مراعاة العلامة الصفراء أو الحمراء أو السوداء على المحرك والكماليات.
  - ← «العلامات والرموز الملونة» انظر صفحة 3
  - قم دائماً بتغطية وحدات الإدارة غير المستخدمة بواسطة الأغطية الواقية لوحدة الإدارة.
  - يمكنك الاطلاع على كل الخطوات الأخرى من خلال قراءة دليل الكماليات المعني المنفصل.

### التنظيف والعناية

يجب تنظيف الجهاز وجميع الأدوات المستخدمة بعد كل استخدام جيداً. ← الصورة J

#### ⚠ خطر الصق الكهربائي!

- قبل التنظيف افصل القابس الكهربائي.
- إياك أن تغمر الجهاز الأساسي في مادة سائلة ولا أن تنظفها في ماكينة غسل الأطباق.
- لا تستخدم جهاز التنظيف بالبخار.

#### تنبيه هام!

- لا تستخدم المنظفات التي تحتوي على الكحول في تنظيف الماكينة.
- لا تستخدم أي أغراض معدنية حادة أو مدببة في التنظيف.
- لا تستخدم أي قماش جليخ أو منظفات سنفرة.
- يجب مراعاة عدم انحشار الأجزاء المصنعة من البلاستيك داخل ماكينة غسل الأواني، حيث إنه قد يطرأ من جراء ذلك تغييرت مستديمة على هيئتها!

### تنظيف الجهاز الأساسي

- يتم استبعاد الغطاء الواقية لوحدة الإدارة.
- امسح الجهاز الأساسي وغطاء حماية المحرك بقطعة قماش ناعمة رطبة ثم جففها.

#### ← الصورة G

- عندما يكون الجهاز شغلاً فقم بإضافة المزيد من الإضافات بحرص من خلال فتحة التعبئة في الغطاء.

#### ⚠ خطر حدوث إصابات!

لا تقم مطلقاً بإدخال الأصابع أو الأيدي أو الأشياء في فتحة التعبئة.

#### ← متوالي الصورة H

1. للملاء بكميات أو إضافات كبيرة نسبياً، فانقل المفتاح الدوار إلى الوضع O وانتظر إلى أن يتوقف.
2. استمر في الضغط على زر تحرير القفل والذراع المتراوح حتى النهاية.
3. امأ الوعاء بالإضافات مباشرة.
- استمر في الضغط على زر تحرير القفل والذراع المتراوح إلى أسفل إلى أن يثبت. استمر في معالجة الإضافات. ← «استعمال الجهاز» انظر صفحة 5

### استخدام الملحقات التكميلية

تتوفر لماكينة المطبخ الخاصة بك مجموعة من الكماليات التي يمكنك من خلالها توسيع نطاق الأداء الوظيفي للجهاز بشكل ملحوظ. بحسب الطراز فإن نطاق التوريد يضم بعض قطع الكماليات. في حالة ما إذا كان أحد الملحقات التكميلية غير موجود، عندئذ يمكن شراؤه عن طريق طلبه لدى أحد المتاجر أو عن طريق مركز خدمة العملاء. ← «الكماليات» انظر صفحة 10

### التحضير للكماليات

- بحسب الكماليات فيجب أن يتم تحضير الجهاز الأساسي بشكل مختلف.
- ضع الجهاز الأساسي على أرضية ناعمة ونظيفة وثابتة.
- اخلع كابل الشبكة بمقدار الطول المطلوب.
- قم بتحضير الجهاز الأساسي بحسب نوع الكماليات بالشكل الموضح.

#### ← الصورة I

1. التحضير للأدوات.
2. التحضير للكماليات على المحرك الأسود مع المحرك الزاوي والكماليات التي يتم تركيبها بدلاً من الوعاء.

## منطقة تخزين الأسلاك

الجهاز مزود بدرج تخزين الكابلات. يمكن أن يتم بشكل مناسب ضبط طول كابل الشبكة من خلال إخراج أو إرجاع الكابل.



## أنظمة الأمان والسلامة

الجهاز مزود بأنظمة حماية وأمان مختلفة.

← «أنظمة الأمان» انظر صفحة 9

## استخدام العدد

### ⚠ خطر حدوث إصابات!

- يجب عدم إدخال قابس الجهاز في مقبس التغذية بالكهرباء إلا بعد أن يكون قد تم الانتهاء بالفعل من جميع الإعدادات اللازمة للبدء في العمل.
- في أثناء تشغيل الجهاز يجب عدم القيام بأي حال من الأحوال في الوعاء أو في فتحة الملء.
- لا تقم بإجراء الأعمال إلا والغطاء مركب.
- قبل تحريك الذراع التراوحي أو تغيير الأدوات انتظر إلى أن يتوقف المحرك.
- لأسباب تتعلق بالسلامة فقم بالضرورة بتركيب غطاء حماية المحرك على المحرك الأمامي والخلفي.

### التحضير

- ضع الجهاز الأساسي على أرضية ناعمة ونظيفة وثابتة.
- اخلع كابل الشبكة بمقدار الطول المطلوب.
- استمر في الضغط على زر تحرير القفل والذراع المتراوح حتى النهاية.
- أدخل الغطاء، بحيث تكون فتحة التعبئة إلى الأمام، على المحرك الأساسي.
- ركب الوعاء. احرص عندئذ على مراعاة الفجوات في الجهاز الأساسي.
- أدر الوعاء في الاتجاه المعاكس لدوران عقارب الساعة إلى أن يثبت.

### هام!

لا يمكن تشغيل الجهاز إذا لم يتم تركيب الوعاء بالشكل الصحيح.

## ← متواليّة الصور F

1. بحسب عملية المعالجة اختر ذراع التقلب الحلزوني المرنة الدوارة والمضرب الدوار أو كلاب العجن ← «أدوات عمل» انظر صفحة 4. حرك الذراع على غطاء الحماية إلى الأمام وأدخل الأداة إلى داخل المحرك الأساسي إلى أن يثبت.
2. يتم تعبئة المكونات المطلوب إعدادها في الوعاء.
3. استمر في الضغط على زر تحرير القفل والذراع المتراوح إلى أسفل إلى أن يثبت.

### ⚠ خطر حدوث إصابات!

انزل الذراع التراوحي بحرص! احرص على مراعاة ألا تتعرض الأصابع أو الأيدي للانحصار.

## استعمال الجهاز

4. أدخل قابس الجهاز في المقبس. اضبط المفتاح الدوار على الدرجة المرغوبة. توصيات السرعة: ← «أدوات عمل» انظر صفحة 4
  5. استمر في معالجة الإضافات إلى أن يتم الوصول إلى النتيجة المرغوبة.
  6. إدارة المفتاح الدوار إلى وضع O. انتظر إلى أن يتوقف المحرك. انزع القابس الكهربائي.
  7. استمر في الضغط على زر تحرير القفل والذراع المتراوح حتى النهاية.
  8. استمر في إدارة الوعاء في اتجاه عقارب الساعة، إلى أن يرتفع. يتم إخراج الوعاء.
  9. استمر في الضغط على الذراع على غطاء الحماية إلى أسفل، إلى أن تتحرر الأداة واخلع الأداة من المحرك.
  10. اخلع الغطاء من المحرك.
- من الأفضل إجراء التنظيف على الفور بعد الانتهاء من الاستخدام. ← «التنظيف والعناية» انظر صفحة 6
- ملحوظة:** يمكنك الاستعانة بأمثلة الاستخدام التي تقدمها لغرض التعرف على جهازك الجديد ووظائفه.
- ← «وصفات» انظر صفحة 7

## إضافة المكونات

أثناء المعالجة يمكن أن يتم استكمال الملء بإضافة مكونات أخرى.

توصيات السرعة	
اخلط ومزج الإضافات المختلفة برفق (مثلاً خلط زلال البيض)	↻
لتقليب وخلط الإضافات	1-2
لعجن العجائن الثقيلة باستخدام كلاب العجن	3
لتقليب وخفق الإضافات (مثلاً الكريمة المخفوقة) باستخدام ذراع التقليب الحلزوني المرنة الدوارة أو المضرب الدوار	5-7
غير مناسب لاستخدام الأدوات!	M

### ضبط الدقيق للأدوات

الجهاز مضبوط من المصنع، بحيث يكاد المضرب الدوار يلامس أرضسة الوعاء، وهو ما يتيح إمكانية الخلط المثالي للإضافات معًا. إذا ما لامست الأدوات أرضية الوعاء أو كانت بعيدة عنها للغاية، فيمكن أن يتم تصحيح المسافة قليلاً. ← «الضبط الدقيق للأدوات» انظر صفحة 8



### الذراع التراويحي

#### ← الصورة A

يتم تحريك الذراع التراويحي إلى أعلى لغرض تركيب أو خلع أية أداة أو الوعاء. الذراع المتراوح مجهز بوظيفة «EasyArm Lift»، وهذه الوظيفة تدعم حركة الذراع المتراوح إلى أعلى.

### الوعاء والغطاء

#### ← الصورة D

يتم توريد الجهاز بوعاء خاص، يتم تركيبه بإحكام بالجهاز الأساسي من خلال التركيب والدوران. يتم تثبيت الغطاء على الذراع التراويحي وينفتح أوتوماتيكيًا عند رفع الذراع التراويحي.

### تركيب وخلع الأدوات

#### ← الصورة E

الأدوات الموجودة على غطاء الحماية تكون مزودة بذراع يعمل على الخلع البسيط للأدوات. **تركيب الأداة:** حرك الذراع إلى الخارج باتجاه الأمام وأدخل الأداة إلى داخل المحرك الأساسي إلى أن يثبت. غطاء الحماية يغطي المحرك. **خلع الأداة:** استمر في الضغط على الذراع وغطاء الحماية إلى أسفل، إلى أن تتحرر الأداة واخلع الأداة من المحرك.



### مفتاح دوار

#### ← الصورة B

يتم باستخدام المفتاح الدوار اختيار السرعة المرغوبة أو إطفاء الجهاز. في حال حدوث خطأ في استعمال الجهاز أو تفعيل أنظمة الحماية الإلكترونية أو ظهور عطل في الجهاز فلن يمكن إعادة تشغيل الجهاز مرة أخرى.

### الإعدادات

M	التشغيل اللحظي بأقصى عدد لفات / سريع. احتفظ بالمفتاح للمدة المطلوبة.
O	الإيقاف / الإطفاء
↻	وظيفة "الخلط" بأقل عدد لفات / بطيء للغاية.
1...7	مستويات السرعة 1: عدد لفات منخفض / بطيء 7: أقصى عدد لفات / سريع

### أدوات عمل

#### ← الصورة A



ذراع التقليب الحلزوني المرنة الدوارة لتقليب العجائن، على سبيل المثال العجين الخالي من الخميرة أو الموسية واخلط زلال (بياض) بيض مخفوق أو قشدة في عجين.



### المضرب الدوار

يستخدم لخلق زلال البيض والقشدة ولتقليب العجين الخفيف، مثل عجين البسكويت



### كلاب عجين

يستخدم لعجن العجين الثقيل (مثل العجين المحتوي على خميرة) واخلط المكونات التي لا ينبغي تقطيعها (مثل الزبيب ورقائق الشوكولاتة).

## قبل الاستخدام لأول مرة

قبل استخدام الجهاز الجديد، يجب إخراج محتوياته بالكامل وتنظيفها ثم فحصها.

### تنبيه هام!

إياك أن تشغل جهازًا متضررًا!

- أخرج الجهاز الأساسي وكل الكماليات من العبوة وتخلص من مواد التغليف الموجودة.
- تأكد من اكتمال جميع الأجزاء ومن وجود أضرار ملحوظة. ← **الصورة A**
- نظف جميع الأجزاء ثم جففها جيدًا قبل الاستخدام الأولي.
- ← «التنظيف والعناية» انظر صفحة 6

## القطع وعناصر الاستعمال

### العلامات والرموز الملونة

المحركات تحمل ألوانًا متنوعة (أسود وأصفر وأحمر). علامات التمييز اللونية هذه يمكن إيجادها أيضًا على الكماليات. لا تستخدم الكماليات إلا على المحرك الذي يحمل نفس اللون.

### المحركات

#### ← الصورة A

الجهاز به 3 محركات مختلفة.



#### المحرك الأساسي، أسود (4)

لغرض استخدام الأدوات أو استخدام الكماليات مع محرك زاوي.



#### المحرك الأمامي، أصفر (5)

لغرض استخدام الكماليات مع قطعة توصيل صفراء.



#### المحرك الخلفي، أحمر (6)

لغرض استخدام الكماليات مع قطعة توصيل حمراء.

#### الغطاء الواقي لوحدة الإدارة (5a و 6a)

لتغطية المحركات غير المستخدمة.

معلومات أخرى: ← «الكماليات» انظر صفحة 10

## نظرة عامة

رجاء فرد الصفحة المحتوية على الصور.

### ← الصورة A

#### الجهاز الرئيسي

- 1 مفتاح دوّار
  - a تدريج الضبط
- 2 زر تحرير القفل
- 3 الذراع التراوحي
- 4 المحرك الأساسي (أسود)
  - a فتحة استخدام العدد والأدوات
- 5 المحرك الأمامي (أصفر)
  - a الغطاء الواقي لوحدة الإدارة
- 6 المحرك الخلفي (أحمر)
  - a الغطاء الواقي لوحدة الإدارة
- 7 منطقة تخزين الأسلاك
- 8 فتحات الوعاء

#### وعاء

9 وعاء تقليب من فولاذ لا يصدأ

#### 10 غطاء

a منفذ تعبئة

#### أدوات عمل

11 ذراع التقلب الحلزوني المرنة الدوارة \*

a غطاء حماية

b ذراع لإخراج العدة

12 المضرب الدوار

a غطاء حماية

b ذراع لإخراج العدة

13 كلاب عجين

a غطاء حماية

b ذراع لإخراج العدة

\* على حسب الطراز

ملحوظة: بحسب الطراز فإنه يتم توريد ماكينة

المطبخ الخاص مع المزيد من الكماليات.

- لا تستخدم العدد إلا إذا كان الوعاء مستخدمًا والغطاء مركبًا وأغطية الحماية عند التشغيل مركبة! عند استخدام الكماليات احرص على تركيب الوعاء والغطاء وغطاء الحماية عند التشغيل، كل بحسب تعليمات استخدامه!
- في أثناء تشغيل الجهاز يجب عدم القيام بأي حال من الأحوال بإدخال اليد في الوعاء أو في فتحة الملع. لا تقم بإدخال أية أشياء (مثلًا ملعقة طهي) في الوعاء أو في فتحة الملع. احرص على إبعاد الأيدي والشعر والملابس والأوعية الأخرى عن الأجزاء الدوارة. بعد إيقاف تشغيل الجهاز فإن وحدة الإدارة تظل دائرة لبرهة قصيرة. يجب الانتظار حتى تكون وحدة الإدارة قد أصبحت في وضع السكون التام.
- لا تستخدم مطلقًا أوعية أو كماليات أو قطعتي كماليات في نفس الوقت. عند استخدام الملحقات التكميلية يجب مراعاة هذه التعليمات وتعليمات الاستخدام المرفقة بالملحق التكميلي المعني في كل حالة.
- عند استخدام ملحقات تكميلية احرص على مراعاة الرموز والعلامات الملونة المدونة على الكماليات والمحرك.

### ⚠ خطر الاختناق!

لا تدع الأطفال يلعبون بمواد التعبئة والتغليف للجهاز.

### ⚠ تنبيه هام!

- يُنصح بعدم ترك الجهاز دائرًا لمدة أطول مما هو لازم لصنع المواد الغذائية. لا تقم بتشغيله دون وجود خليط.
- يجب أن يكون سطح العمل في المتناول ومقاومًا للرطوبة وصلبًا ومستويًا وجافًا وذا حجم مناسب، تجنبًا للأضرار الناتجة عن الرذاذ وإتاحة العمل بسهولة.

### ⚠ هام!

يجب تنظيف الجهاز جيدًا بعد كل استخدام له أو بعد طول فترة عدم الاستخدام. ← «التنظيف والعناية» انظر صفحة 6

## المحتويات

ar-1	الاستعمال المطابق للتعليمات
ar-1	إرشادات الأمان المهمة
ar-3	نظرة عامة
ar-3	قبل الاستخدام لأول مرة
ar-3	القطع وعناصر الاستعمال
ar-5	استخدام العدد
ar-6	استخدام الملحقات التكميلية
ar-6	التنظيف والعناية
ar-7	صفات
ar-8	الضبط الدقيق للأدوات
ar-9	أنظمة الأمان
ar-9	تعليمات مساعدة لإزالة الأعطال
ar-9	التخلص من الجهاز
ar-10	شروط الضمان
ar-10	الكماليات

نتقدم لكم بأصدق التهاني على شرائكم لهذا الجهاز الجديد من ماركة **Bosch**. وتجدون المزيد من المعلومات حول منتجاتنا في موقع الإنترنت الخاص بنا.

## الاستعمال المطابق للتعليمات

هذا الجهاز مخصص للاستخدام المنزلي فقط. يجب عدم استخدام الجهاز إلا لمعالجة الكميات ولفترات التشغيل المعتادة في الأغراض المنزلية. لا تتجاوز الكميات المسموح بها (انظر «وصفات»).

هذا الجهاز صالح ومناسب لتقليب وعجن وخفق مواد غذائية. لا يسمح باستخدام الجهاز في معالجة أي أشياء أو أجسام أو عناصر أخرى. عند استخدام أجزاء الملحقات التكميلية المعتمدة من قبل منتج الجهاز يصبح من الممكن استخدام الجهاز في تطبيقات أخرى. لا تستعمل إلا الأجزاء والكماليات الأصلية المصرح بها لتشغيل الجهاز. لا تستخدم مطلقاً قطع الكماليات لأجهزة أخرى. لا تستخدم الجهاز سوى في الأماكن الداخلية وفي درجة حرارة الغرفة، وعلى ارتفاع أقل من 2000 متر فوق مستوى سطح البحر.

## إرشادات الأمان المهمة

يرجى قراءة هذه الإرشادات بعناية، والتصرف بناءً على ذلك ثم الحفاظ عليها! عند نقل الجهاز للغير يجب إرفاق هذا الدليل معه. عدم الالتزام بتطبيق التعليمات الخاصة بالاستخدام الصحيح للجهاز يترتب عليه عدم تحمل منتج الجهاز لأي مسؤولية عن الأضرار الناتجة من جراء ذلك. يُسمح باستخدام هذا الجهاز من قِبَل الأشخاص الذين لديهم قصور في الخبرة أو المعرفة شريطة أن يتم مراقبتهم الحسية أو العقلية أو الأشخاص الذين لديهم قصور في الخبرة أو المعرفة شريطة أن يتم مراقبتهم أو توجيههم إلى كيفية الاستخدام الآمن للجهاز مع التأكد من إدراكهم للأخطار المرتبطة بذلك. أما الأطفال فيجب إبعادهم عن الجهاز وعن توصيلاته الكهربائية، ولا يُسمح لهم بتشغيل الجهاز. لا يجوز للأطفال العبث بالجهاز. أعمال التنظيف وصيانة المستعمل لا يسمح بأن يقوم بها الأطفال.

### ⚠ خطر الصعق الكهربائي وخطر الحريق!

- ينبغي توصيل الجهاز فقط بمقبس مركب بطريقة سليمة ومزود بوصلة تأريض على أن تكون شبكة الكهرباء ذات تيار متردد. تأكد من أن نظام أسلاك الحماية الأرضية الخاص بتركيبات المنزل الكهربائيّة مركبا وفقاً للوائح المعنية.
- يجري توصيل وتشغيل الجهاز بالتيار الكهربائي فقط طبقاً للبيانات الموضحة على لوحة المواصفات الفنية. كما يجري استخدام الجهاز فقط إذا لم تكن هناك أضراراً قد لحقت به أو بسلك التوصيل الكهربائي الخاص به. لا يُسمح بإجراء إصلاحات على الجهاز، كاستبدال سلك التوصيل الكهربائي التالف، إلا من قِبَل مركز خدمة العملاء الخاص بنا، وذلك من أجل تجنب المخاطر.
- لا توصل الجهاز بالمفاتيح الكهربائية التلقائية أو بمقاييس التحكم عن بُعد. احرص على مراقبة الجهاز دائماً أثناء تشغيله!
- لا تضع الجهاز على سطح ساخن أو بالقرب منه، مثل صفيحة الموقد. لا تجعل سلك التوصيل الكهربائي يتلامس مع أجزاء ساخنة ولا تسحب على حواف حادة.
- لا تغمر الجهاز الأساسي أبداً في المياه، ولا تضعه في آلة غسل الأطباق. لا تستخدم جهاز التنظيف بالبخار. لا تستعمل الجهاز ويداك مبتلتان.
- يجب فصل الجهاز من مصدر الطاقة دوماً بعد كل استخدام، في حالة انعدام الإشراف، أو قبل التجميع، أو التفكيك، أو التنظيف، أو في حالة ظهور أخطاء على الجهاز.

### ⚠ خطر حدوث إصابات!

- قبل تغيير ملحقات تكميلية أو أجزاء إضافية يتم تحريكها أثناء التشغيل يلزم دائماً إيقاف تشغيل الجهاز وفصله عن شبكة التغذية بالتيار الكهربائي.
- عند إنزال الذراع المتراوح لا تمد يدك إلى داخل العلبة منعاً لتعريض الأصابع أو الأيدي للانحصار. يجب عدم تغيير وضع الذراع المتراوح أثناء وجود الجهاز في وضع التشغيل.



## Kundendienst – Customer Service

### DE Deutschland, Germany

BSH Hausgeräte Service GmbH  
Zentralwerkstatt für kleine  
Hausgeräte  
Trautskirchener Strasse 6-8  
90431 Nürnberg

Online Auftragsstatus, Filterbeutel-  
Konfigurator und viele weitere  
Infos unter:  
[www.bosch-home.com](http://www.bosch-home.com)

Reparaturservice, Ersatzteile &  
Zubehör, Produkt-Informationen:  
Tel.: 0911 70 440 040

mailto:cp-servicecenter@  
bshg.com

Wir sind an 365 Tagen rund um die Uhr  
erreichbar.

### AE United Arab Emirates,

الإمارات العربية المتحدة

BSH Home Appliances FZE  
Round About 13,  
Plot Nr MO-0532A  
Jebel Ali Free Zone – Dubai  
Tel.: 04 881 4401  
mailto:service.uae@bshg.com  
[www.bosch-home.com/ae](http://www.bosch-home.com/ae)

### AL Republika e Shqiperise, Albania

ELEKTRO-SERVIS sh.p.k  
Rr. Shkelqim Fusha, Selite,  
Pallati "Matrix Konstruktion",  
Kati 0 dhe +1  
1023 Tirane  
Tel.: 4 2278 130, -131  
Fax: 4 2278 130  
mailto:info@elektro-servis.com

### EXPERT SERVIS

Rruga e Kavajes,  
Kulla B Nr 223/1 Kati I  
1023 Tirane  
Tel.: 4 480 6061  
Tel.: 4 227 4941  
Fax: 4 227 0448  
Cel: +355 069 60 45555  
mailto:info@expert-servis.al

### AT Österreich, Austria

BSH Hausgeräte  
Gesellschaft mbH  
Werkskundendienst  
für Hausgeräte  
Quellenstrasse 2  
1100 Wien  
Online Reparaturannahme,  
Ersatzteile und Zubehör und  
viele weitere Infos unter:  
[www.bosch-home.at](http://www.bosch-home.at)  
Reparaturservice, Ersatzteile &  
Zubehör, Produktinformationen  
Tel.: 0810 550 511  
mailto:vie-stoerungsannahme@  
bshg.com

Wir sind an 365 Tagen rund um die Uhr  
für Sie erreichbar.

02/16

### AU Australia

BSH Home Appliances Pty. Ltd.  
7-9 Arco Lane  
HEATHERTON, Victoria 3202  
Tel.: 1300 368 339  
mailto:bshau-as@bshg.com  
[www.bosch-home.com.au](http://www.bosch-home.com.au)

### BA Bosna i Hercegovina, Bosnia-Herzegovina

"HIGH" d.o.o.  
Gradačanka 29b  
71000 Sarajevo  
Tel.: 061 10 09 05  
Fax: 033 21 35 13  
mailto:bosch\_siemens\_sarajevo@  
yahoo.com

### BE Belgique, België, Belgium

BSH Home Appliances S.A.  
Avenue du Laerbeek 74  
Laarbeeklaan 74  
1090 Bruxelles – Brussel  
Tel.: 070 222 141  
Fax: 024 757 291  
mailto:bru-repairs@bshg.com  
[www.bosch-home.be](http://www.bosch-home.be)

### BG Bulgaria

BSH Domakinski Uredi  
Bulgaria EOOD  
115K Tsarigradsko Chausse Blvd.  
European Trade Center Building,  
5th floor  
1784 Sofia  
Tel.: 0700 208 17  
Fax: 02 878 79 72  
mailto:informacia.servis-bg@  
bshg.com  
[www.bosch.home.bg](http://www.bosch.home.bg)

### BH Bahrain, مملكة البحرين

Khalafat Est.  
P.O. Box 5111  
Manama  
Tel.: 01 7400 553  
mailto:service@khalafat.com

### BY Belarus, Беларусь

ООО "БСХ Бытовая техника"  
тел.: 495 737 2961  
mailto:mok-kdhl@bshg.com

### CH Schweiz, Suisse, Svizzera, Switzerland

BSH Hausgeräte AG  
Werkskundendienst für  
Hausgeräte  
Fahrweidstrasse 80  
8954 Geroldswil  
mailto:ch-info.hausgeraete@  
bshg.com  
Service Tel.: 0848 840 040  
Service Fax: 0848 840 041  
mailto:ch-reparatur@bshg.com  
Ersatzteile Tel.: 0848 880 080  
Ersatzteile Fax: 0848 880 081  
mailto:ch-ersatzteil@bshg.com  
[www.bosch-home.com](http://www.bosch-home.com)

### CY Cyprus, Κύπρος

BSH Ikiakes Syskeves-Service  
39, Arh. Makaanriou III Str.  
2407 Egomi/Nikosia (Lefkosia)  
Tel.: 7777 8007  
Fax: 022 658 128  
mailto:bsh.service.cyprus@  
cytanet.com.cy

### CZ Česká Republika, Czech Republic

BSH domácí spotřebiče s.r.o.  
Firemní servis domácích  
spotřebičů  
Pekařská 10b  
155 00 Praha 5  
Tel.: 0251 095 546  
Fax: 0251 095 549  
[www.bosch-home.com/cz](http://www.bosch-home.com/cz)

### DK Danmark, Denmark

BSH Hvidevarer A/S  
Telegrafvej 4  
2750 Ballerup  
Tel.: 44 89 89 85  
Fax: 44 89 89 86  
mailto:BSH-Service.dk@  
BSHG.com  
[www.bosch-home.dk](http://www.bosch-home.dk)

### EE Eesti, Estonia

SIMSON OÜ  
Raua 55  
10152 Tallinn  
Tel.: 0627 8730  
Fax: 0627 8733  
mailto:teenindus@simson.ee

### ES España, Spain

BSH Electrodomésticos  
España S.A.  
Servicio Oficial del Fabricante  
Parque Empresarial PLAZA,  
C/ Manfredonia, 6  
50197 Zaragoza  
Tel.: 902 245 255 o 976 305 713  
Fax: 976 578 425  
mailto:CAU-Bosch@bshg.com  
[www.bosch-home.es](http://www.bosch-home.es)

### FI Suomi, Finland

BSH Kodinkoneet Oy  
Itälähdenkatu 18 A, PL 123  
00201 Helsinki  
Tel.: 0207 510 700  
Fax: 0207 510 780  
mailto:Bosch-Service-  
FI@bshg.com  
[www.bosch-home.fi](http://www.bosch-home.fi)  
Lankapuhelimesta 8,28 snt/puhelu  
+ 7 snt/min (alv 24%)  
Matkapuhelimesta 8,28 snt/puhelu  
+ 17 snt/min (alv 24%)

**FR France**

BSH Electroménager S.A.S.  
50 rue Ardoin – BP 47  
93401 SAINT-OUEN cedex  
Service interventions à domicile:  
01 40 10 11 00

Service Consommateurs:  
0 892 698 010 (0,34 € TTC/mn)  
mailto:soa-bosch-conso@bshg.com

Service Pièces Détachées et  
Accessoires:  
0 892 698 009 (0,34 € TTC/mn)  
www.bosch-home.fr

**GB Great Britain**

BSH Home Appliances Ltd.  
Grand Union House  
Old Wolverton Road  
Wolverton  
Milton Keynes MK12 5PT  
To arrange an engineer visit, to  
order spare parts and accessories  
or for product advice please visit  
www.bosch-home.co.uk  
or call  
Tel.: 0344 892 8979\*

\*Calls are charged at the basic rate, please  
check with your telephone service provider  
for exact charges

**GR Greece, Ελλάς**

BSH Ikiakes Siskeves A.B.E.  
Central Branch Service  
17 km E.O. Athinon-Lamias &  
Potamou 20  
14564 Kifisia  
Πανελλήνιο τηλέφωνο: 181 82  
(Αστική χρέωση)  
www.bosch-home.gr

**HK Hong Kong, 香港**

BSH Home Appliances Limited  
Unit 1 & 2, 3rd Floor  
North Block, Skyway House  
3 Sham Mong Road  
Tai Kok Tsui, Kowloon  
Hong Kong  
Tel.: 2565 6151  
Fax: 2565 6681  
mailto:bosch.hk.service@bshg.com  
www.bosch-home.cn

**HR Hrvatska, Croatia**

BSH kućni uređaji d.o.o.  
Kneza Branimira 22  
10000 Zagreb  
Tel.: 01 552 08 88  
Fax: 01 640 36 03  
mailto:informacije.servis-hr@  
bshg.com  
www.bosch-home.com/hr

**HU Magyarország, Hungary**

BSH Háztartási Készülék  
Kereskedelmi Kft.  
Háztartási gépek márkaszervize  
Királyhágó tér 8-9  
1126 Budapest  
Hibabejelentés  
Tel.: +361 489 5461  
Fax: +361 201 8786  
mailto:hibabejelentes@bsh.hu  
Alkatrészrendelés  
Tel.: +361 489 5463  
Fax: +361 201 8786  
mailto:alkatrészrendeles@bsh.hu  
www.bosch-home.com/hu

**IE Republic of Ireland**

BSH Home Appliances Ltd.  
Unit F4, Ballymount Drive  
Ballymount Industrial Estate  
Walkinstown  
Dublin 12  
Service Requests,  
Spares and Accessories  
Tel.: 01450 2655\*  
Fax: 01450 2520  
www.bosch-home.co.uk  
\*0.03 € per minute at peak.  
Off peak 0.0088 € per minute

**IL Israel, ישראל**

C/S/B/ Home Appliance Ltd.  
1, Hamasger St.  
North Industrial Park  
Lod, 7129801  
Tel.: 08 9777 222  
Fax: 08 9777 245  
mailto:csb-serv@csb-ltd.co.il  
www.bosch-home.co.il

**IN India, Bhārat, भारत**

BSH Household Appliances  
Mfg. Pvt. Ltd.  
Arena House, 2nd Floor, Main Bldg,  
Plot No. 103, Road No. 12, MIDC,  
Andheri East  
Mumbai 400 093  
Toll Free 1800 266 1880  
www.bosch-home.com/in

**IS Iceland**

Smith & Norland hf.  
Noatuni 4  
105 Reykjavik  
Tel.: 0520 3000  
Fax: 0520 3011  
www.sminor.is

**IT Italia, Italy**

BSH Elettrodomestici S.p.A.  
Via. M. Nizzoli 1  
20147 Milano (MI)  
Numero verde 800 829 120  
mailto:info@bosch-elettrodomestici.it  
www.bosch-home.com/it

**KZ Kazakhstan, Қазақстан**

IP Turebekov Yerzhan  
Nurmanovich  
Jangeldina str. 15  
Shimkent 160018  
Tel.: 0252 31 00 06  
mailto:evrika\_kz@mail.ru

**LB Lebanon, لبنان**

Teheni, Hana & Co.  
Boulevard Dora 4043 Beyrouth  
P.O. Box 90449  
Jdeideh 1202 2040  
Tel.: 01 255 211  
mailto:Info@Teheni-Hana.com

**LT Lietuva, Lithuania**

Senuku prekybos centras UAB  
Jonavos g. 62  
44192 Kaunas  
Tel.: 0372 12146  
Fax: 0372 12165  
www.senukai.lt

**LU Luxembourg**

BSH électroménagers S.A.  
13-15, ZI Breedeweues  
1259 Senningerberg  
Tel.: 26349 300  
Fax: 26349 315  
Reparaturen: lux-repair@bshg.com  
Ersatzteile: lux-spare@bshg.com  
www.bosch-home.com/lu

**LV Latvija, Latvia**

General Serviss Limited  
Bullu street 70c  
1067 Riga  
Tel.: 07 42 41 37  
mailto:bt@olimpeks.lv

Elkor Serviss  
Brivibas gatve 201  
1039 Riga  
Tel.: 067 0705 20; -36  
mailto:domoservice@elkor.lv  
www.servisacentrs.lv

**MD Moldova**

S.R.L. "Rialto-Studio"  
ул. Шусева 98  
2012 Кишинев  
тел./факс: 022 23 81 80  
mailto:bosch-md@mail.ru

**ME Crna Gora, Montenegro**

Elektronika komerc  
Ul. Slobode 17  
84000 Bijelo Polje  
Tel./Fax: 050 432 575  
Mobil: 069 324 812  
mailto:ekobosch.servis@  
t-com.me

**MK Macedonia, Македонија**

GORENEC  
Jane Sandanski 69 lok.3  
1000 Skopje  
Tel.: 022 454 600  
Mobil: 070 697 463  
mailto:gorenc@yahoo.com

**MT Malta**

Oxford House Ltd.  
Notabile Road  
Mrieħel BKR 14  
Tel.: 021 442 334  
Fax: 021 488 656  
www.oxfordhouse.com.mt

**MV Raajjeyge Jumhooriyyaa,  
Maledives**

Lintel Investments  
Ma. Maadheli, Majeedhee Magu  
Malé  
Tel.: 0331 0742  
mailto:mohamed.zuhuree@  
lintel.com.mv

**NL Nederland, Netherlands**

BSH Huishoudapparaten B.V.  
Taurusavenue 36  
2132 LS Hoofddorp  
Storingsmelding:  
Tel.: 088 424 4010  
Fax: 088 424 4845  
mailto:bosch-contactcenter@  
bshg.com

Onderdelenverkoop:  
Tel.: 088 424 4010  
Fax: 088 424 4801  
mailto:bosch-onderdelen@bshg.com  
www.bosch-home.nl

**NO Norge, Norway**

BSH Husholdningsapparater A/S  
Grensesvingen 9  
0661 Oslo  
Tel.: 22 66 06 00  
Fax: 22 66 05 50  
mailto:Bosch-Service-NO@  
bshg.com  
www.bosch-home.no

**NZ New Zealand**

BSH Home Appliances Ltd.  
Unit F 2, 4 Orbit Drive  
Mairangi Bay  
Auckland 0632  
Tel.: 09 477 0492  
Fax: 09 477 2647  
mailto:bshnz-cs@bshg.com  
www.bosch-home.co.nz

**PL Polska, Poland**

BSH Sprzęt Gospodarstwa  
Domowego sp. z o.o.  
Al. Jerozolimskie 183  
02-222 Warszawa  
Centrala Serwisu  
Tel.: 801 191 534  
Fax: 022 572 7709  
mailto:Serwis.Fabryczny@bshg.com  
www.bosch-home.pl

**PT Portugal**

BSHP Electrodomésticos Lda.  
Rua Alto do Montijo, nº 15  
2790-012 Carnaxide  
Tel.: 214 250 730  
Fax: 214 250 701  
mailto:bosch.electrodomesticos.pt@  
bshg.com  
www.bosch-home.pt

**RO România, Romania**

BSH Electrocasnice srl.  
Sos. Bucuresti-Ploiesti,  
nr. 19-21, sect.1  
13682 Bucuresti  
Tel.: 021 203 9748  
Fax: 021 203 9733  
mailto:service.romania@bshg.com  
www.bosch-home.ro

**RU Russia, Россия**

ООО "БСХ Бытовая техника"  
Сервис от производителя  
Малая Калужская 19/1  
119071 Москва  
тел.: 095 737 2961  
mailto:mok-kdhl@bshg.com  
www.bosch-home.com

**SA Kingdom Saudi Arabia,**

المملكة العربية السعودية  
Abdul Latif Jameel Electronics  
and Airconditioning Co. Ltd.  
BOSCH Service centre,  
Kilo 5 Old Makkah Road  
(Next to Toyota), Jamiah Dist.  
P.O.Box 7997  
Jeddah 21472  
Tel.: 800 244 0043  
mailto:kunnumalsp@alj.com  
www.aljelectronics.com.sa

**SE Sverige, Sweden**

BSH Home Appliances AB  
Landsvägen 32  
169 29 Solna  
Tel.: 0771 11 22 77 local rate  
mailto:Bosch-Service-SE@  
bshg.com  
www.bosch-home.se

**SG Singapore, 新加坡**

BSH Home Appliances Pte. Ltd.  
TECHPLACE I and  
Mo Kio Avenue 10  
Block 4012 #01-01  
569628 Singapore  
Tel.: 6751 5000  
Fax: 6751 5005  
mailto:bshsgp.service@bshg.com  
www.bosch-home.com.sg

**SI Slovenija, Slovenia**

BSH Hišni aparati d.o.o.  
Litostrajska 48  
1000 Ljubljana  
Tel.: 01 583 07 00  
Fax: 01 583 08 89  
mailto:informacije.servis@  
bshg.com  
www.bosch-home.com/si

**SK Slovensko, Slovakia**

BSH domácí spotřebiče s.r.o.  
Organizačná zložka Bratislava  
Galvaniho 17/C  
821 04 Bratislava  
Tel.: 02 44 45 20 41  
mailto:opravy@bshg.com  
www.bosch-home.com/sk

**TR Türkiye, Turkey**

BSH Ev Aletleri Sanayi  
ve Ticaret A.S.  
Fatih Sultan Mehmet Mahallesi  
Balkan Caddesi No: 51  
34771 Ümraniye, İstanbul  
Tel.: 0 216 444 6333\*  
Fax: 0 216 528 9188  
mailto:careline.turkey@bshg.com  
www.bosch-home.com/tr  
\*Çağrı merkezini sabit hatlardan aramanın  
bedeli şehir içi ücretlendirme, Cep  
telefonlarından ise kullanılan tarifeye göre  
değişkenlik göstermektedir

**TW Taiwan, 台灣**

我們期盼您不斷的鼓勵與指導,  
任何諮詢或服務需求,  
歡迎洽詢客服專線  
BSH Home Appliances Private Limited  
台北市內湖區洲子街80號11樓  
11F., No.80, Zhouzi St., Neihu Dist.  
Taipei City 11493  
Tel.: 0800 368 888  
Fax: 02 2627 9788  
mailto:bshtzn-service@bshg.com  
www.bosch-home.com.tw

**UA Ukraine, Україна**

ТОВ "БСХ Побутова Техніка"  
tel.: 044 490 2095  
mailto:bsh-service.ua@bshg.com  
www.bosch-home.com.ua

**XK Kosovo**

NTP GAMA  
Rruga Mag Prishtine-ferizaj  
70000 Ferizaj  
Tel.: 0290 321 434  
mailto:a\_service@  
gama-electronics.com

**XS Srbija, Serbia**

BSH Kućni aparati d.o.o.  
Milutina Milankovića br. 9ž  
11070 Novi Beograd  
Tel.: 011 353 70 08  
Fax: 011 205 23 89  
mailto:informacije.servis-sr@  
bshg.com  
www.bosch-home.rs

**ZA South Africa**

BSH Home Appliances (Pty) Ltd.  
15th Road Randjespark  
Private Bag X36, Randjespark  
1685 Midrand – Johannesburg  
Tel.: 086 002 6724  
Fax: 086 617 1780  
mailto:applianceserviceza@  
bshg.com  
www.bosch-home.com/za

 Beratung und Reparaturauftrag bei Störungen

DE 0911 70 440 040

AT 0810 550 511

CH 0848 840 040

Die Kontaktdaten aller Länder finden Sie im beiliegenden Kundendienst-Verzeichnis.

**Robert Bosch Hausgeräte GmbH**

**Carl-Wery-Straße 34**

**81739 München, GERMANY**

**[www.bosch-home.com](http://www.bosch-home.com)**



**8001017422**

960613

A

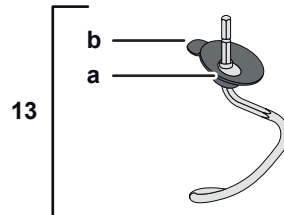
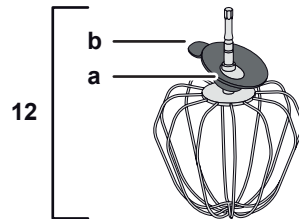
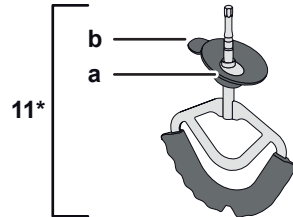
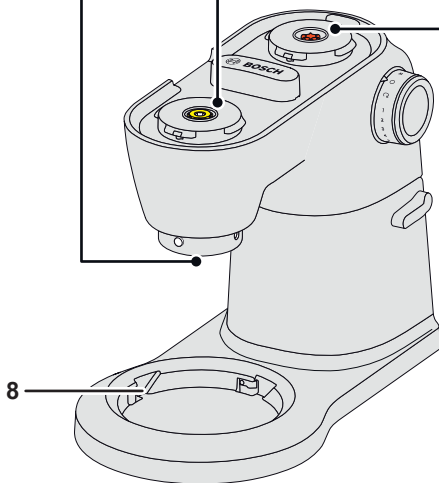
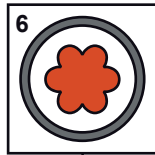
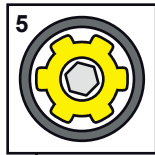
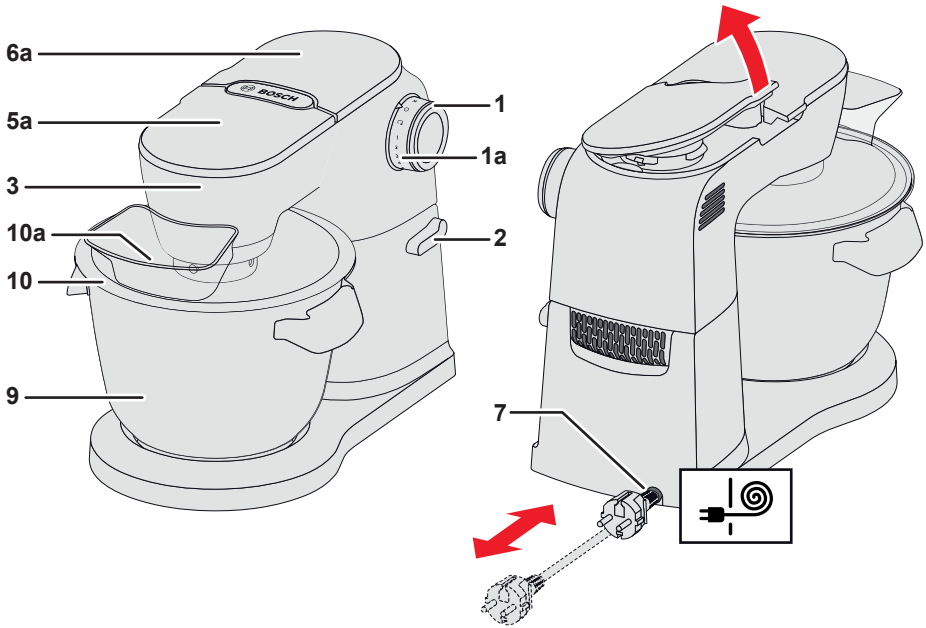

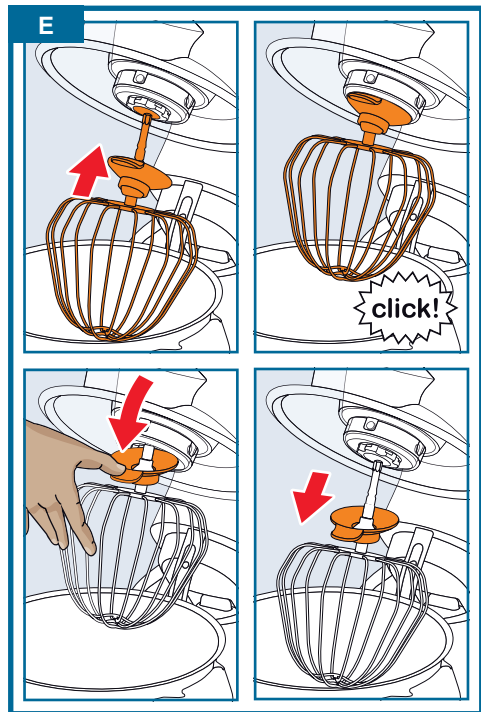
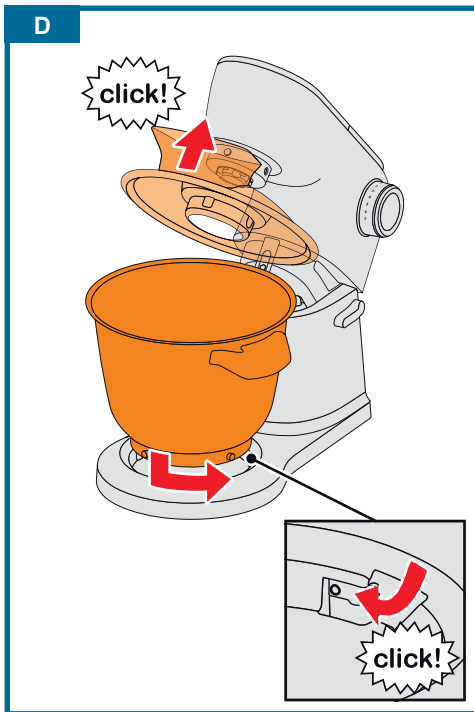
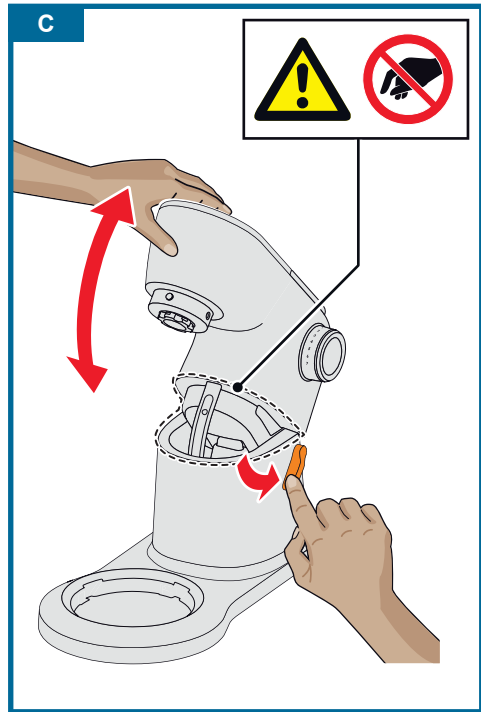
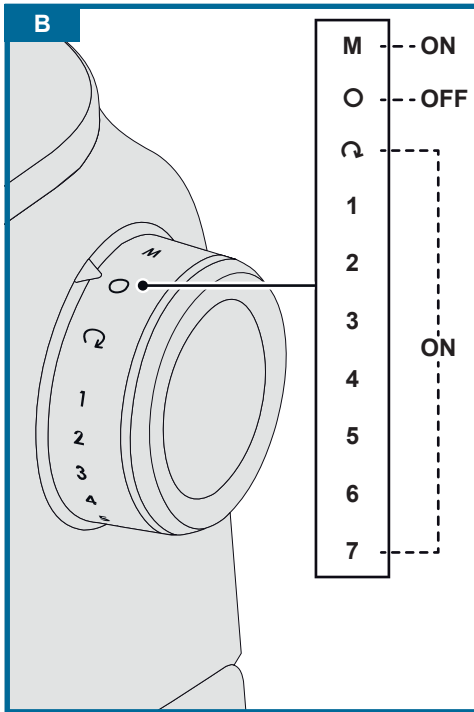

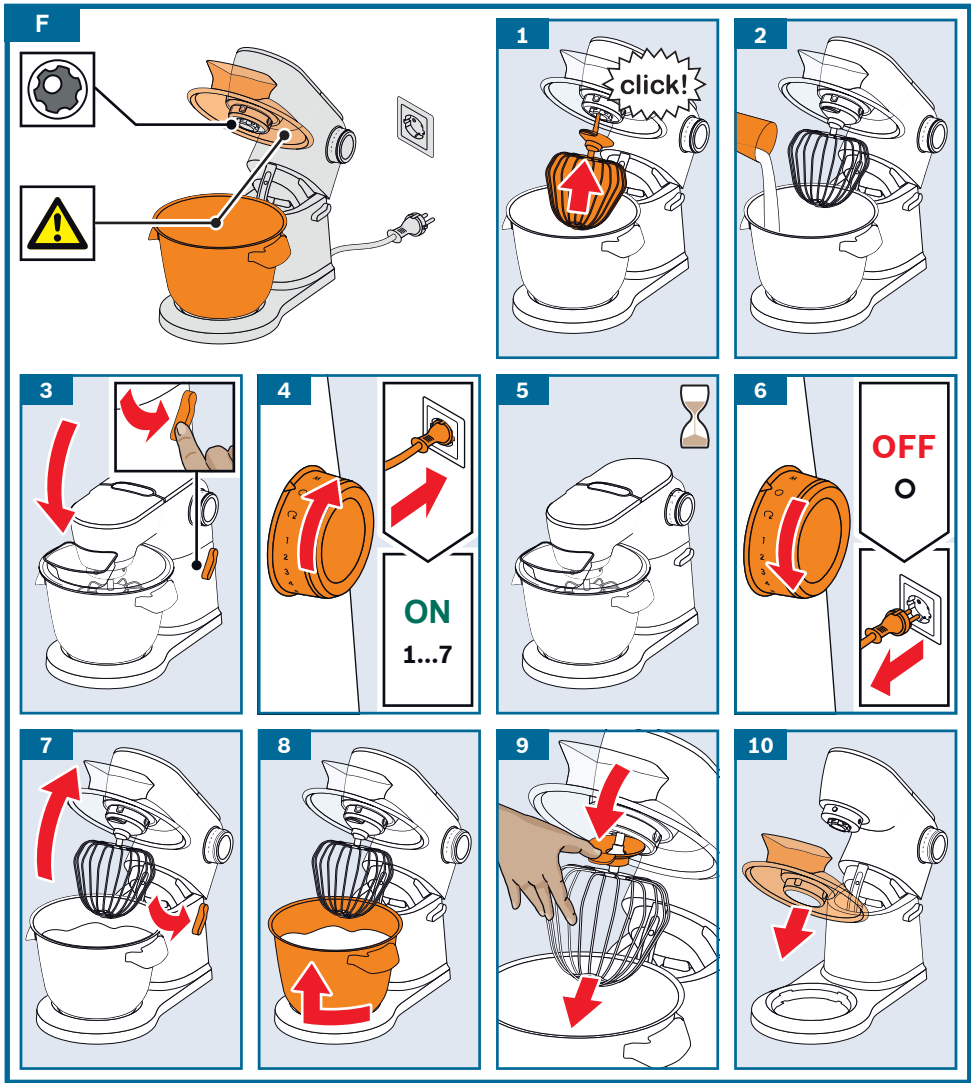

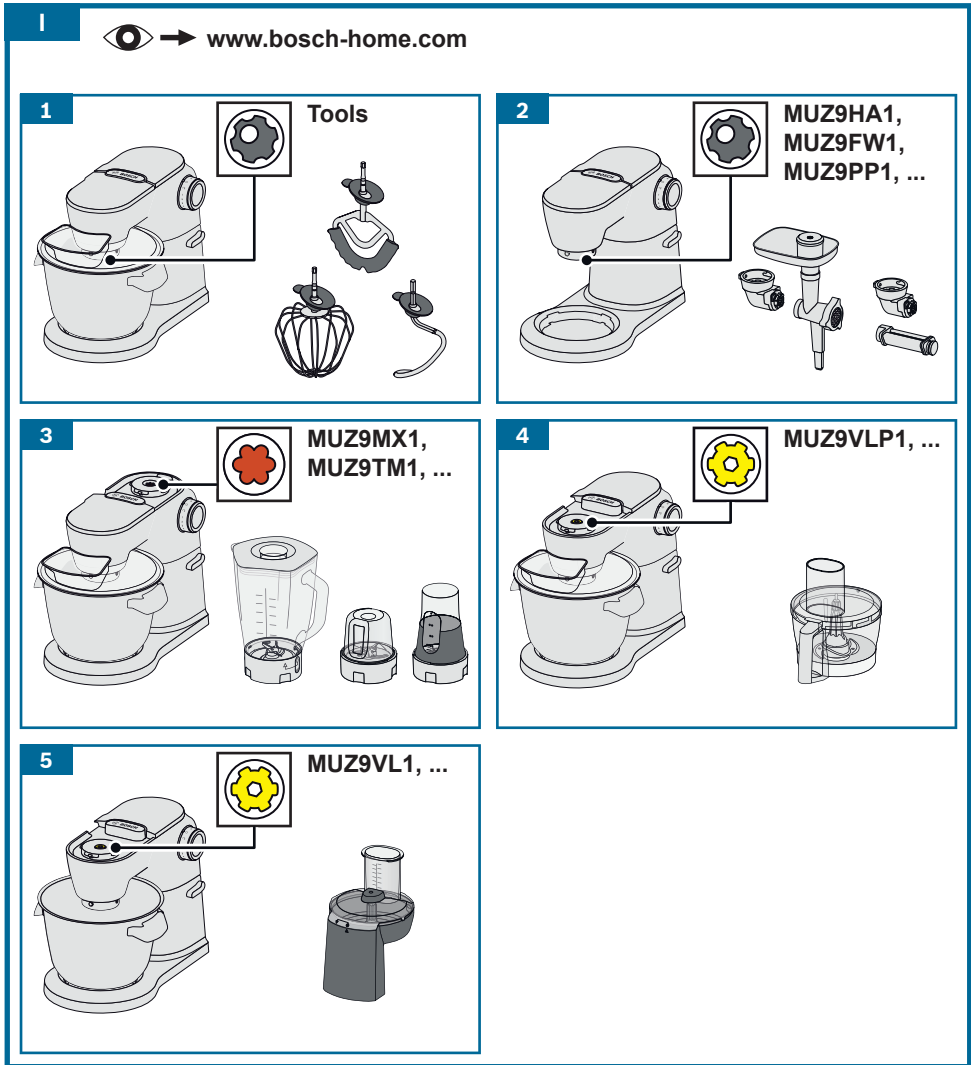
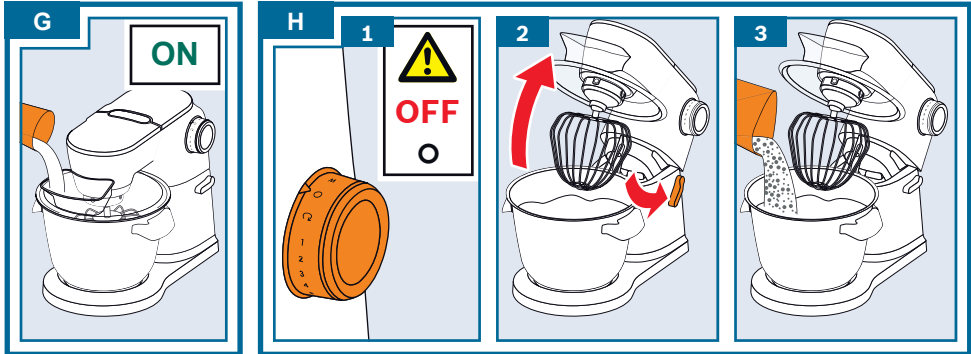









J				
	✓	✓	✓	✓
	⚠ X	✓	✓	✓
	⚠ X	✓	✓	✓

