



Register your new Bosch now:
www.bosch-home.com/welcome



TES712../TES715..



BOSCH

el Οδηγίες χρήσης
bg Указания за употреба
hu Használati utasítás

it Istruzioni per l'uso
tr Kullanım kılavuzu
ar إرشادات الاستخدام

el	Ελληνικά	2
uk	Українська	31
hu	Magyar	58
it	Italiano	84
tr	Türkçe	110
ar	العربية	166

A **Υλικά παράδοσης** (βλέπε στη σελίδα 5)
Комплект поставки (див. стор. 34)
A csomagolás tartalma (lásd 61 oldal)
Contenuto della confezione (ved. pagina 87)
Teslimat kapsamı (bkz. sayfa 113)
مضمن في التسليم (انظر صفحة 163)

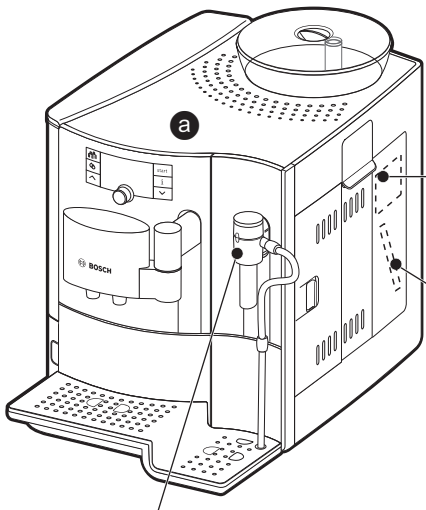

E-Nr. FD... ..



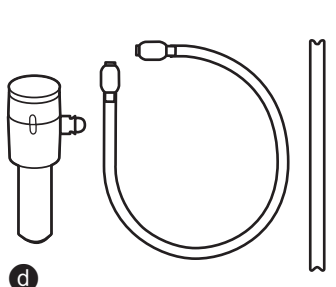

d **e** **f**

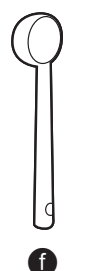

f

TES715

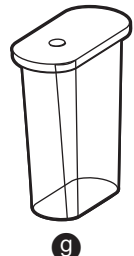

g

B

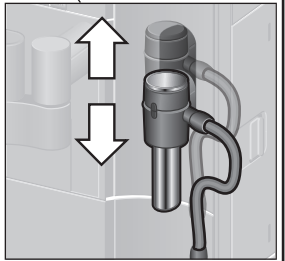
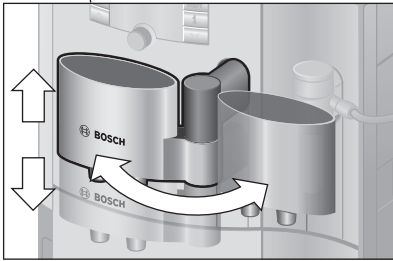
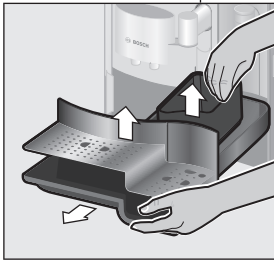
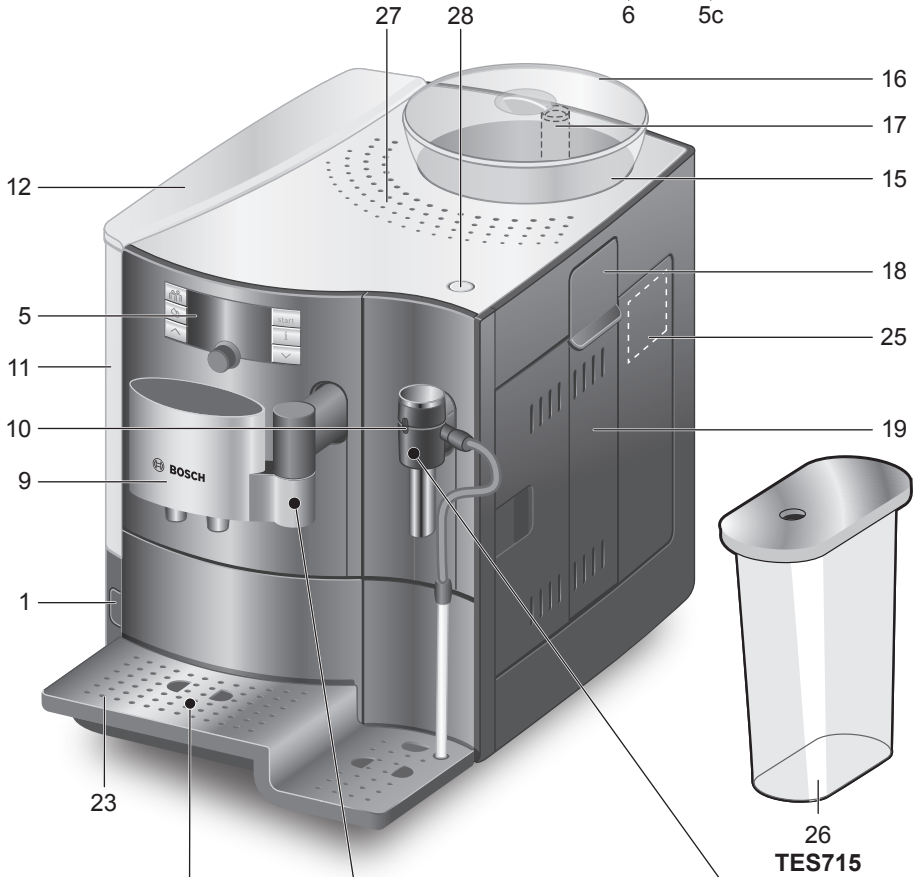
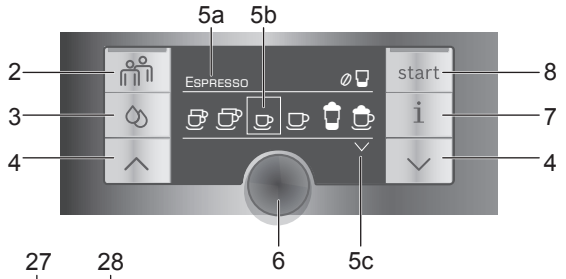

C

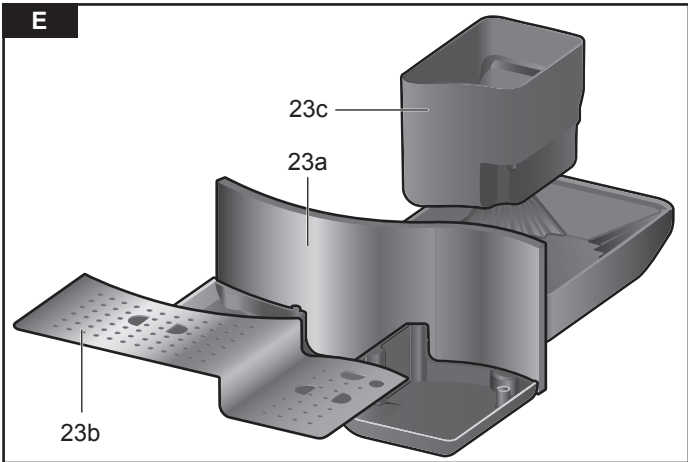
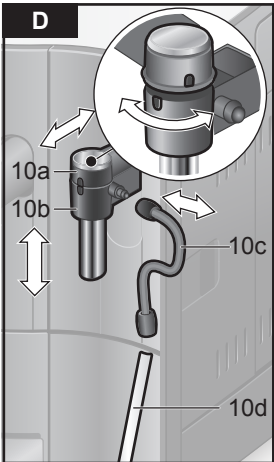
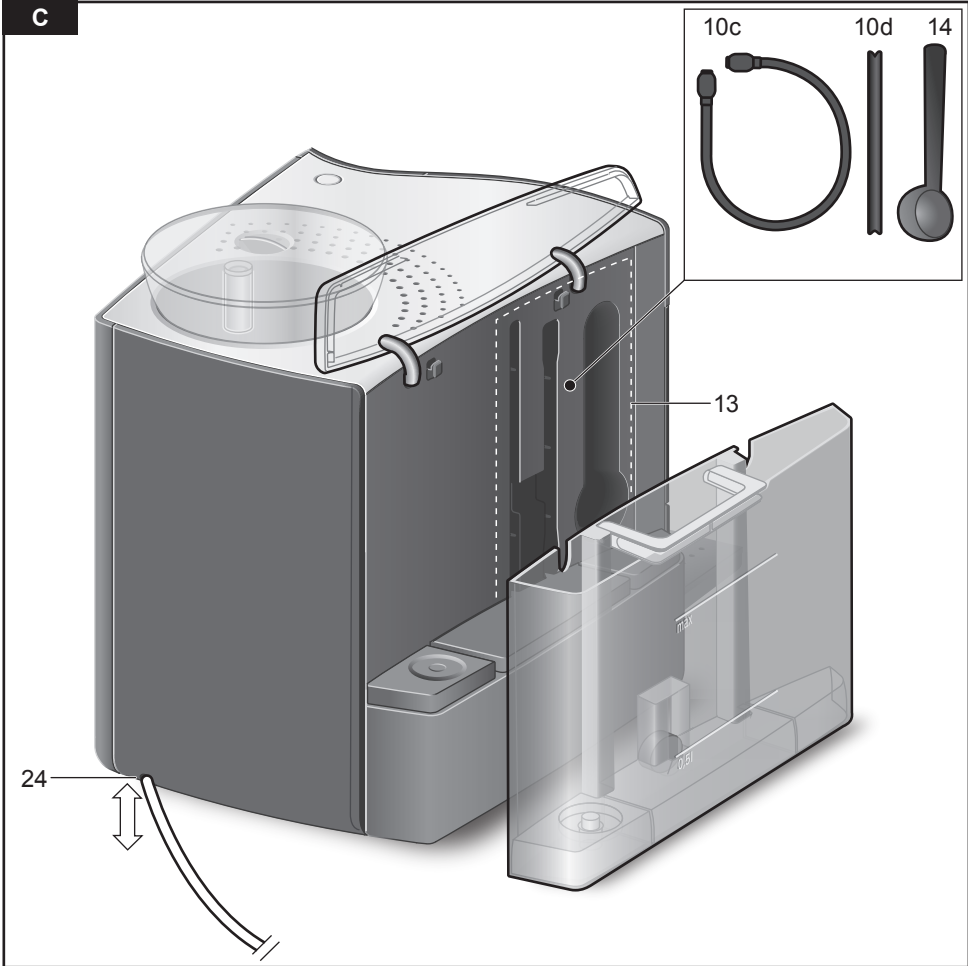

F

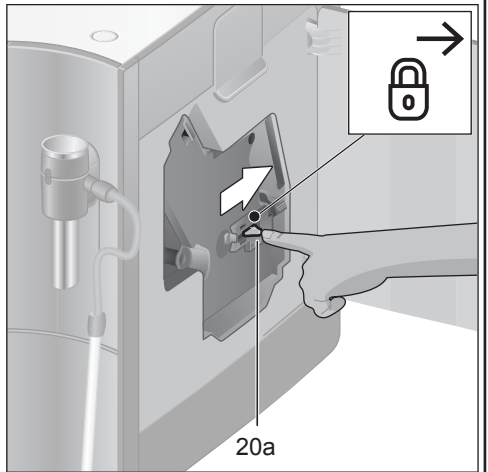
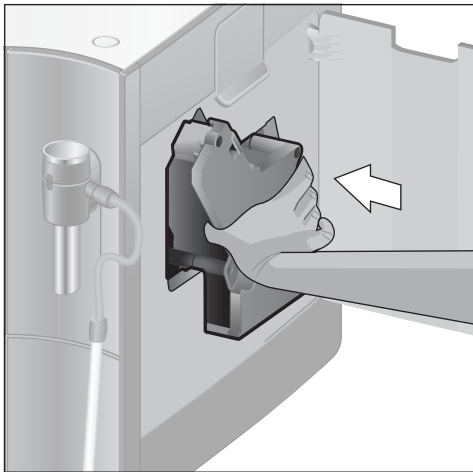
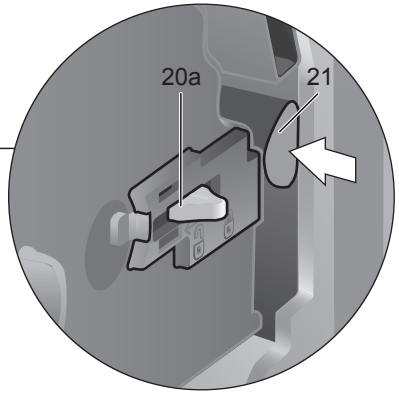
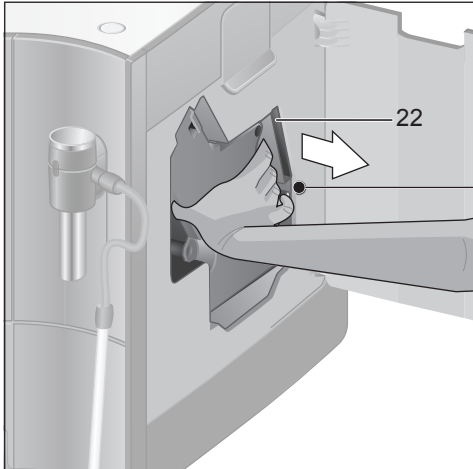
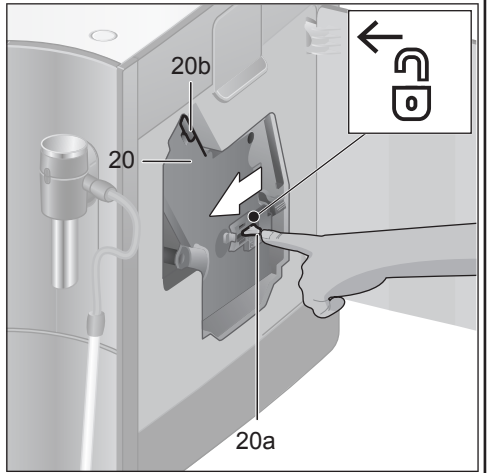
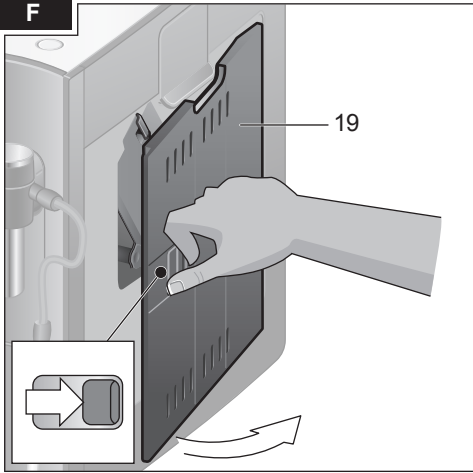

Αξιότιμη λάτρης του καφέ,
αξιότιμε λάτρη του καφέ,

Τα θερμά μας συγχαρητήρια για την αγορά
αυτής της πλήρως αυτόματης μηχανής
espresso του οίκου Bosch.

Αυτές οι οδηγίες χρήσης περιγράφουν
διαφορετικές παραλλαγές της συσκευής,
οι οποίες διαφέρουν μεταξύ τους.

Η αντιστοίχιση πραγματοποιείται με τον
αριθ. εξαρτήματος (E-Nr.) π.χ. TES712.
Τον αριθ. εξαρτήματος (E-Nr.) της εκάστοτε
συσκευής μπορείτε να τον βρείτε πάνω
στη συσκευασία ή πάνω στην πινακίδα
τύπου **25**.

Προσέξτε παρακαλώ επίσης τις συνημμένες
σύντομες οδηγίες. Αυτές μπορεί να φυλα-
χτούν σε μια ειδική θήκη φύλαξης **22** μέχρι
την επόμενη χρήση.

Περιεχόμενα

Υποδείξεις ασφαλείας.....	3
Υλικά παράδοσης.....	5
Με μια ματιά.....	5
Πριν την πρώτη χρήση.....	6
Στοιχεία χειρισμού.....	7
Ενδείξεις οθόνης.....	9
Ρυθμίσεις οθόνης.....	10
Εξατομίκευση.....	11
Ασφάλεια παιδιών.....	12
Ρυθμίσεις μενού.....	13
Παρασκευή με κόκκους καφέ.....	15
Παρασκευή με αλεσμένο καφέ.....	16
Παρασκευή αφρόγαλου και ζεστού γάλακτος.....	17
Λήψη καυτού νερού.....	18
Φροντίδα και καθημερινός καθαρισμός.....	18
Προγράμματα συντήρησης.....	21
Συμβουλές για την εξοικονόμηση ενέργειας.....	25
Φύλαξη εξαρτημάτων.....	25
Αντιπαγετική προστασία.....	26
Εξαρτήματα.....	26
Απόσυρση.....	26
Όροι εγγύησης.....	27
Επιλύστε μόνοι σας τα απλά προβλήματα.....	28
Τεχνικά στοιχεία.....	30

Υποδείξεις ασφαλείας

Διαβάστε παρακαλώ προσεχτικά τις οδηγίες χρήσης, συμμορφωθείτε μ' αυτές και φυλάξτε τις! Η συσκευή θα πρέπει να συνοδεύεται από τις παρούσες οδηγίες όταν παραδίδεται σε έναν άλλο χρήστη. Αυτή η συσκευή προορίζεται για την επεξεργασία ποσοτήτων που συνηθίζονται στην οικιακή χρήση ή σε παρόμοιες μη επαγγελματικές χρήσεις. Στις συνήθεις οικιακές χρήσεις περιλαμβάνεται π.χ. η χρήση σε κουζίνες συνεργατών σε καταστήματα, γραφεία, γεωργικές και άλλες μικρές επιχειρήσεις, καθώς και η χρήση από τους ενοίκους πανδοχείων, μικρών ξενοδοχείων και παρόμοιων χώρων διαμονής.

⚠ Κίνδυνος ηλεκτροπληξίας!

Συνδέστε και χρησιμοποιείτε τη συσκευή μόνο σύμφωνα με τα στοιχεία στην πινακίδα τύπου. Οι επισκευές στη συσκευή, όπως π.χ. η αντικατάσταση ενός χαλασμένου καλωδίου τροφοδοσίας, επιτρέπεται να γίνει μόνο από τα δικά μας κέντρα εξυπηρέτησης πελατών, για να αποφευχθούν έτσι επικίνδυνες καταστάσεις.

Αυτή η συσκευή μπορεί να χρησιμοποιηθεί από παιδιά από 8 ετών και πάνω και από άτομα με περιορισμένες φυσικές, αισθητήριες ή πνευματικές ικανότητες ή με ανεπαρκή εμπειρία και/ή ανεπαρκείς γνώσεις, όταν επιτηρούνται ή έχουν ενημερωθεί σχετικά με την ασφαλή χρήση της συσκευής και έχουν κατανοήσει τους πιθανούς από τη χρήση της συσκευής κινδύνους. Τα παιδιά κάτω των 8 ετών πρέπει να κρατιούνται μακριά από τη συσκευή και το ηλεκτρικό καλώδιο σύνδεσης και δεν επιτρέπεται να χειριστούν τη συσκευή. Τα παιδιά δεν επιτρέπεται να παίζουν με τη συσκευή. Ο καθαρισμός και η συντήρηση μέσω χρήστη δεν επιτρέπεται να γίνεται από παιδιά, εκτός εάν αυτά είναι 8 ετών και πάνω και επιτηρούνται.

Μη βυθίζετε τη συσκευή ή το ηλεκτρικό καλώδιο ποτέ σε νερό. Χρησιμοποιείτε τη συσκευή μόνο, όταν το ηλεκτρικό καλώδιο και η συσκευή δεν παρουσιάζουν καμία ζημιά. Σε περίπτωση βλάβης τραβήξτε αμέσως το φως από την πρίζα ή διακόψτε την τάση του δικτύου.

Η συσκευή περιέχει μόνιμους μαγνήτες, οι οποίοι μπορεί να επηρεάσουν αρνητικά τα ηλεκτρονικά στοιχεία εμφύτευσης, π.χ. βηματοδότες καρδιάς ή αντλίες ινσουλίνης. Παρακαλούνται οι φορείς ηλεκτρονικών στοιχείων εμφύτευσης να διατηρούν μια ελάχιστη απόσταση 10 cm από την μπροστινή πλευρά της συσκευής.

⚠ Κίνδυνος ασφυξίας!

Μην αφήνετε τα παιδιά να παίζουν με το υλικό συσκευασίας. Φυλάξτε με ασφάλεια τα μικροαντικείμενα, μπορεί να καταποθούν.

⚠ Κίνδυνος τραυματισμού!

Μην βάζετε τα χέρια σας στο μύλο άλεσης. Η λάθος χρήση της συσκευής μπορεί να οδηγήσει σε τραυματισμούς.

⚠ Κίνδυνος εγκαυμάτων!

Το σύστημα γάλακτος γίνεται πολύ καυτό. Αφήστε τη συσκευή να κρυώσει μετά τη χρήση και μετά αγγίξτε την. Μετά τη χρήση οι επιφάνειες των θερμαντικών στοιχείων ή η θερμαντική πλάκα μπορεί να είναι ακόμα καυτές για λίγο χρόνο.

Υλικά παράδοσης

(Εικόνα **A** στις ξεδιπλωμένες σελίδες)





- a** Πλήρως αυτόματη μηχανή espresso TES712/ TES715
- b** Οδηγίες χρήσης
- c** Σύντομες οδηγίες
- d** Αφροποιοητής γάλακτος
- e** Ταινία μέτρησης της σκληρότητας του νερού
- f** Κουτάλι αλεσμένου καφέ

MONO TES715

- g** Δοχείο γάλακτος

Με μια ματιά

(Εικόνες **B, C, D, E** και **F** στις ξεδιπλωμένες σελίδες)

- 1 Διακόπτης ρεύματος **O/I**
- 2 Πλήκτρο  (Εξατομίκευση)
- 3 Πλήκτρο  (Προγράμματα συντήρησης)
- 4 Πλήκτρα επιλογής  
- 5 Οθόνη
 - a) Γραμμή κατάστασης
 - b) Γραμμή επιλογής
 - c) Γραμμή πλοήγησης
- 6 Περιστρεφόμενο κουμπί για ρυθμίσεις στην οθόνη
- 7 Πλήκτρο **i** (Μενού πληροφοριών)
- 8 Πλήκτρο **start** (Ροφήματα/Προγράμματα)
- 9 Εκροή καφέ, ρυθμιζόμενη στο ύψος και περιστρεφόμενη
- 10 Σύστημα γάλακτος, ρυθμιζόμενο στο ύψος και αποσπώμενο (παροχή γάλακτος/καυτού νερού)
 - a) Επάνω μέρος
 - b) Κάτω μέρος
 - c) Εύκαμπτος σωλήνας αναρρόφησης του γάλακτος
 - d) Σωλήνας αναρρόφησης
- 11 Αποσπώμενο δοχείο νερού
- 12 Καπάκι του δοχείου νερού
- 13 Θήκη φύλαξης (Κουταλάκι σκόνης και εξαρτήματα ακροφυσίου γάλακτος)
- 14 Κουτάλι αλεσμένου καφέ (βοήθεια τοποθέτησης για το φίλτρο νερού)
- 15 Δοχείο κόκκων καφέ
- 16 Κάλυμμα αρώματος
- 17 Περιστροφικός επιλογέας για τη ρύθμιση του βαθμού άλεσης
- 18 Θήκη αλεσμένου καφέ (αλεσμένος καφές/δισκίο καθαρισμού)
- 19 Πόρτα της μονάδας παρασκευής
- 20 Μονάδα παρασκευής
 - a) Ασφάλιση
 - b) Κάλυμμα
- 21 Πλήκτρο πίεσης
- 22 Θήκη φύλαξης των σύντομων οδηγιών
- 23 Δίσκος στάλαξης
 - a) Κάλυμμα
 - b) Λαμαρίνα στάλαξης
 - c) Δοχείο για το κατακάθι του καφέ
- 24 Θήκη καλωδίου
- 25 Πινακίδα τύπου (E.-Nr., FD)

MONO TES715

- 26 Δοχείο γάλακτος
- 27 Θερμαντήρας φλιτζανιών
- 28 Πλήκτρο για το θερμαντήρα φλιτζανιών, φωτεινό

Πριν την πρώτη χρήση

Γενικά

Γεμίζετε τα αντίστοιχα δοχεία μόνο με καθαρό, κρύο νερό χωρίς ανθρακικό και κατά προτίμηση χαρμάνια καφέ για πλήρως αυτόματες μηχανές espresso ή αυτόματες καφετιέρες. Μη χρησιμοποιείτε καραμελωμένους κόκκους καφέ, κόκκους με γλάσο ή με άλλα σακχαρώδη συστατικά. Αυτοί οι κόκκοι καφέ φράσσουν τη μονάδα παρασκευής.

Αυτή η συσκευή επιτρέπει τη ρύθμιση σκληρότητας του νερού. Από το εργοστάσιο έχει ρυθμιστεί μία σκληρότητα νερού 4. Εξακριβώστε τη σκληρότητα του χρησιμοποιούμενου νερού με τη συνημμένη ταινία ελέγχου. Εάν εμφανιστεί μια τιμή διαφορετική από τη σκληρότητα νερού 4, προγραμματίστε αντίστοιχα τη συσκευή μετά τη θέση σε λειτουργία (βλέπε στο κεφάλαιο «Ρυθμίσεις μενού – ΣΚΛΗΡΟΤΗΤΑ ΝΕΡΟΥ»).

Θέση της συσκευής σε λειτουργία

- Τοποθετήστε την πλήρως αυτόματη μηχανή espresso σε μία επίπεδη, αδιάβροχη επιφάνεια που μπορεί να αντέξει το βάρος της συσκευής.

Σημαντικό: Χρησιμοποιείτε τη συσκευή μόνο σε προστατευόμενος από την παγωνιά χώρος. Σε περίπτωση που η συσκευή μεταφέρθηκε ή αποθηκεύτηκε σε θερμοκρασίες κάτω από τους 0°C, περιμένετε 3 ώρες, προτού να θέσετε τη συσκευή σε λειτουργία.

- Τραβήξτε το φιν από τη θήκη του καλωδίου **24** και συνδέστε το. Μπορείτε να ρυθμίσετε το επιθυμητό μήκος του καλωδίου, στρώχοντάς το προς τα πίσω και τραβώντας το προς τα έξω. Προς τούτο θέστε τη συσκευή με την πίσω πλευρά π.χ. στην ακμή του τραπεζιού και τραβήξτε το καλώδιο είτε προς τα **κάτω** στρώξτε το προς τα **επάνω**.
- Σηκώστε πάνω το καπάκι του δοχείου νερού **12**.
- Αφαιρέστε το δοχείο του νερού **11**, ξεπλύντε το και γεμίστε το με καθαρό, κρύο νερό. Προσέξτε το σημάδι «**max**».

- Τοποθετήστε το δοχείο του νερού **11** ίσια και πιέστε το εντελώς προς τα κάτω.
- Κλείστε ξανά το καπάκι του δοχείου νερού **12**.
- Γεμίστε το δοχείο κόκκων καφέ **15** με κόκκους καφέ.
- Πατήστε το διακόπτη ρεύματος **1 O/I**, το πλήκτρο **8 start** ανάβει και στην οθόνη **5** εμφανίζονται διάφορες γλώσσες. Διαθέσιμες είναι οι παρακάτω γλώσσες:

TES7.. DE

DEUTSCH	ENGLISH
FRANÇAIS	ITALIANO

TES7.. RW

ENGLISH	РУССКИЙ
NEDERLANDS	FRANÇAIS
ITALIANO	SVENSKA
ESPAÑOL	POLSKI
УКРАЇНСЬКА	MAGYAR
TÜRKÇE	DANSK
NORSK	SUOMI
PORTUGUÊS	ČEŠTINA
ΕΛΛΗΝΙΚΑ	

- Με τα πλήκτρα επιλογής **4** \wedge και **5** \vee επιλέξτε τώρα την επιθυμητή γλώσσα, στην οποία θέλετε να εμφανίζονται τα άλλα κείμενα της οθόνης.



Η επιλεγμένη γλώσσα είναι χαρακτηρισμένη.

- Πατήστε το πλήκτρο **8 start**, η επιλεγμένη γλώσσα αποθηκεύεται.
- Το λογότυπο της μάρκας ανάβει στην οθόνη **5**. Η συσκευή θερμαίνει τώρα και ξεπλένεται, λίγο νερό τρέχει από το στόμιο εκροής του καφέ **9**.

- Η συσκευή είναι σε ετοιμότητα λειτουργίας, όταν στην οθόνη **5** ανάβουν τα σύμβολα για την επιλογή ροφήματος και το πλήκτρο **8 start**.



Πληροφορία: Η πλήρως αυτόματη μηχανή espresso είναι από το εργοστάσιο προγραμματισμένη με τις βασικές ρυθμίσεις για μια ιδανική λειτουργία. Η συσκευή απενεργοποιείται αυτόματα μετά από έναν επιλεγμένο χρόνο (βλέπε στο κεφάλαιο «Ρυθμίσεις μενού – ΑΥΤ.ΑΠΕΝΕΡΓ./ΣΗ ΣΕ»).

Υπόδειξη: Κατά την πρώτη χρήση, μετά την εκτέλεση του προγράμματος συντήρησης ή όταν η συσκευή δεν ήταν για μεγαλύτερο χρονικό διάστημα σε λειτουργία, το πρώτο ρόφημα δεν έχει ακόμα το πλήρες άρωμα και δε θα πρέπει να καταναλωθεί.

Μετά τη θέση σε λειτουργία της πλήρως αυτόματης μηχανής espresso, επιτυγχάνεται μια συνεχής λεπτή και σταθερή «κρέμα» μόνο μετά τη λήψη μερικών φλιτζανιών.

Στοιχεία χειρισμού

Διακόπτης ρεύματος O/I

Με το διακόπτη ρεύματος **1 O/I** ενεργοποιείται και απενεργοποιείται η συσκευή. Η συσκευή ξεπλένεται αυτόματα, όταν ενεργοποιηθεί και απενεργοποιηθεί.

Η συσκευή δεν ξεπλένεται, όταν:

- κατά την ενεργοποίηση είναι ακόμα ζεστή.
- πριν από την απενεργοποίηση δεν έγινε καμία λήψη καφέ.

Η συσκευή είναι σε ετοιμότητα λειτουργίας, όταν στην οθόνη **5** ανάβουν τα σύμβολα για την επιλογή ροφήματος και το πλήκτρο **8 start**.

Πλήκτρο Εξατομίκευση

Η συσκευή διαθέτει τη δυνατότητα να αποθηκεύει και να καλεί προσωπικές ρυθμίσεις για τα ροφήματα καφέ. Πραγματοποιήστε την αποθήκευση και την κλήση, όπως περιγράφεται στο κεφάλαιο «Εξατομίκευση».

Πλήκτρο Προγράμματα συντήρησης



Πατώντας σύντομα το πλήκτρο **3** , μπορεί να κληθεί η επιλογή των προγραμμάτων συντήρησης. Εκτελέστε το πρόγραμμα παρακαλώ, όπως περιγράφεται στο κεφάλαιο «Προγράμματα συντήρησης».

Με παρατεταμένο πάτημα ενεργοποιείται ή απενεργοποιείται η ασφάλεια παιδιών, βλέπε στο κεφάλαιο «Ασφάλεια παιδιών».

Περιστρεφόμενο κουμπί

Με το περιστρεφόμενο κουμπί **6**, στρέφοντας προς τα αριστερά και προς τα δεξιά, μπορεί να γίνει πλοήγηση στην οθόνη **5** ή μπορεί να αλλάξουν στο μενού οι παράμετροι.

Πλήκτρα επιλογής και

Πατώντας τα Πλήκτρα επιλογής **4**  και  μπορείτε να πλοηγηθείτε στα επίπεδα μενού (γραμμή πλοήγησης **5c**) προς τα κάτω και προς τα επάνω.

Οθόνη

Η οθόνη **5** δείχνει μέσω συμβόλων τις δυνατότητες επιλογής, τη δύναμη του καφέ και την ποσότητα πλήρωσης καθώς και μέσω κειμένων ρυθμίσεις, διαδικασίες που βρίσκονται σε εξέλιξη και μηνύματα. Με το περιστρεφόμενο κουμπί **6** και τα πλήκτρα επιλογής **4** μπορούν εδώ να πραγματοποιηθούν ρυθμίσεις. Η επιλεγμένη ρύθμιση μαρκάρεται με ένα πλαίσιο.



Παράδειγμα:

Στη γραμμή κατάστασης **5a** εμφανίζεται το όνομα και το είδος ροφήματος καθώς και στα ροφήματα καφέ η ρύθμιση της δύναμης **00** και η ποσότητα .

Στη γραμμή επιλογής **5b** παρουσιάζονται σύμβολα για την επιλογή ροφήματος. Τα βέλη στη γραμμή πλοήγησης **5c** δείχνουν, σε ποια κατεύθυνση βρίσκονται ακόμα επίπεδα μενού.

Για περαιτέρω λεπτομερείς πληροφορίες ανατρέξτε παρακαλώ στο κεφάλαιο «Ενδείξεις στην οθόνη».

Πλήκτρο start



Πατώντας το πλήκτρο **8 start**, ξεκινά η παρασκευή ροφήματος ή ένα πρόγραμμα συντήρησης. Πατώντας ξανά το πλήκτρο **8 start** κατά τη διάρκεια της παρασκευής ενός ροφήματος, μπορείτε να διακόψετε πρόωρα τη λήψη.

Πλήκτρο i Ρυθμίσεις

Με το πλήκτρο **7 i** μπορούν να κληθούν **πληροφορίες** (πατήστε σύντομα) και να **πραγματοποιηθούν ρυθμίσεις** (κρατήστε πατημένο το λιγότερο 3 δευτερόλεπτα).

Κλήση πληροφοριών

Στο μενού πληροφοριών μπορούν να εμφανιστούν οι ακόλουθες πληροφορίες:

- τότε πρέπει να γίνει το επόμενο σέρβις.
- πόσα ροφήματα έχουν ληφθεί από τη θέση σε λειτουργία της πλήρως αυτόματης μηχανής espresso.
- Πατήστε σύντομα το πλήκτρο **7 i** και πλοηγηθείτε με τα πλήκτρα επιλογής **4**  και .

ΜΕΝΟΥ ΠΛΗΡΟΦΟΡΙΩΝ	
ΑΦΑΛ. ΣΕ ΠΕΡ	200 ☺
ΚΑΘΑΡ. ΣΕ ΠΕΡ	200 ☺
ΑΛΛ. ΦΙΛΤ. ΣΕ	200 ☺

*

ΜΕΝΟΥ ΠΛΗΡΟΦΟΡΙΩΝ	
ΚΑΦΕΣ	11
ΡΟΦΗΜ. ΜΕ ΓΑΛΑ	15
ΖΕΣΤΟ ΝΕΡΟ	2L

*εμφανίζεται μόνο, όταν το φίλτρο είναι ενεργοποιημένο.

Πατώντας ξανά σύντομα το πλήκτρο **7 i** επιστρέφει κανείς στην επιλογή ροφήματος. Μετά περίπου 10 δευτερόλεπτα χωρίς χειρισμό η συσκευή περνά αυτόματα ξανά στην επιλογή ροφήματος.

Πραγματοποίηση ρυθμίσεων

Βλέπε στο κεφάλαιο «Ρυθμίσεις μενού».

Ρύθμιση βαθμού άλεσης

Με τον περιστροφικό επιλογή **17** για τη ρύθμιση του βαθμού άλεσης, μπορεί να ρυθμιστεί ο επιθυμητός βαθμός άλεσης του καφέ.

⚠ Προσοχή!

Ρυθμίστε το βαθμό άλεσης, μόνο όταν λειτουργεί ο μηχανισμός άλεσης! Διαφορετικά μπορεί να προκληθούν ζημιές στη συσκευή. Μη βάζετε τα χέρια σας στο μηχανισμό άλεσης.

- Όταν λειτουργεί ο μηχανισμός άλεσης, ρυθμίστε με τον περιστροφικό επιλογή **17** μεταξύ λεπτά αλεσμένου καφέ (**a**: περιστροφή ενάντια στη φορά των δεικτών του ρολογιού) και πιο χονδρά αλεσμένου καφέ (**b**: περιστροφή προς τη φορά των δεικτών του ρολογιού).

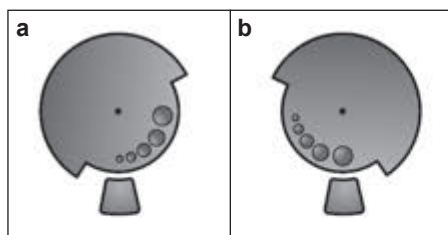

Πληροφορία: Η νέα ρύθμιση θα γίνει αντιληπτή από το δεύτερο φλιτζάνι καφέ.

Υπόδειξη: Όταν εμφανίζεται στην οθόνη το μήνυμα ΡΥΘΜΙΣΤΕ ΠΙΟ ΧΟΝΤΡΟ ΒΑΘΜΟΣ ΆΛΕΣΗΣ αλέθονται οι κόκκοι του καφέ πολύ λεπτά. Ρυθμίστε πιο χοντρό βαθμό άλεση

Συμβουλή: Για τους σκούρους κόκκους καφέ επιλέξτε ένα λεπτότερο, ενώ για τους ανοιχτόχρωμους κόκκους πιο χοντρό βαθμό άλεσης.

ΜΟΝΟ TES715

Θερμαντήρας φλιτζανιών

⚠ Προσοχή!

Ο θερμαντήρας φλιτζανιών **27** ζεσταίνεται πάρα πολύ!

Η πλήρως αυτόματη μηχανή espresso διαθέτει ένα θερμαντήρα φλιτζανιών **27** που μπορεί με το πλήκτρο **28** να ενεργοποιηθεί ή να απενεργοποιηθεί χειροκίνητα. Όταν ο θερμαντήρας φλιτζανιών **27** είναι ενεργοποιημένος, ανάβει το πλήκτρο **28**.

Συμβουλή: Για μια ιδανική θέρμανση των φλιτζανιών, τοποθετήστε τα όρθια πάνω στο θερμαντήρα φλιτζανιών **27**.

Ενδείξεις οθόνης

Μηνύματα οθόνης

Στην οθόνη **5** εμφανίζονται διάφορα μηνύματα.

Πληροφορίες (μονο TES715)

Για παράδειγμα:

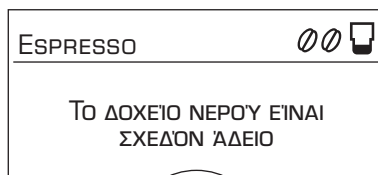

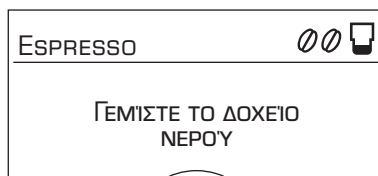

Προτροπές για ενέργειες

Για παράδειγμα:



Ρυθμίσεις οθόνης

Πατώντας τα πλήκτρα επιλογής **4**  και  μπορούν να κληθούν στα επίπεδα μενού τα ακόλουθα μενού επιλογής:

Επιλογή ροφήματος



Δύναμη καφέ (μόνο για ροφήματα καφέ)

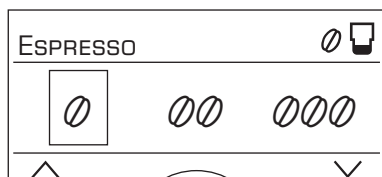

Ποσότητα πλήρωσης



Ρύθμιση προσωπικής ποσότητας πλήρωσης





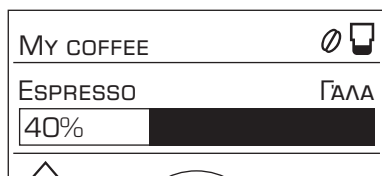







My coffee (μόνο TES715)











Με το περιστρεφόμενο κουμπί **6** μπορούν εντός των μενού να ρυθμιστούν οι ακόλουθες παράμετροι:



Ρυθμίσεις – Επιλογή ροφήματος:

-  2 x ESPRESSO
-  2 x CAFÉ CRÈME
-  ESPRESSO
-  CAFÉ CRÈME
-  ΚΑΦΕΣ ΜΕ ΓΑΛΑ (μόνο TES715)
-  ΜΑCCHΙΑΤΟ
-  CAPPUCINO
-  ΜΥ COFFEE (μόνο TES715)
-  ΑΦΡΟΓΑΛΛΑ
-  ΖΕΣΤΟ ΓΑΛΛΑ
-  ΖΕΣΤΟ ΝΕΡΟ



Ρυθμίσεις – Δύναμη καφέ:

-  πολύ ελαφρύς
-  ελαφρύς
-  κανονικός
-  δυνατός
-  πολύ δυνατός
- 2x  AromaDouble Shot δυνατός
- 2x  AromaDouble Shot δυνατός+
- 2x  AromaDouble Shot δυνατός++







AromaDouble Shot:

Όσο μεγαλύτερη είναι η διάρκεια παρασκευής του καφέ, τόσο περισσότερες πικρές ουσίες και ανεπιθύμητα αρώματα ελευθερώνονται. Έτσι επηρεάζεται αρνητικά η γεύση και η πεπτικότητα του καφέ. Για ιδιαίτερα βαρύ καφέ η συσκευή TES7.. διαθέτει μια ειδική λειτουργία AromaDouble Shot. Αφού προετοιμαστεί η μισή ποσότητα αλέθεται ξανά καφές και προετοιμάζεται, ώστε να απελευθερωθούν μόνο οι εύγευστες και επιθυμητές αρωματικές ουσίες. Η λειτουργία AromaDouble Shot μπορεί να επιλεγεί για όλα τα ροφήματα καφέ εκτός από ESPRESSO  με μικρή ποσότητα πλήρωσης, 2 x ESPRESSO  και 2 x CAFÉ CRÈME .

Ρυθμίσεις – Ποσότητα πλήρωσης

-  Μικρή
-  Μεσαία
-  Μεγάλη

Ρυθμίσεις – Προσωπική ποσότητα πλήρωσης

Στρέφοντας το περιστρεφόμενο κουμπί **6** μπορεί να προσαρμοστεί η προρρυθμισμένη ποσότητα πλήρωσης   ή  εξατομικευμένα ανάλογα με το μέγεθος του φλιτζανιού. Η ποσότητα πλήρωσης μπορεί να προσαρμοστεί στο επιλεγμένο ρόφημα. Στη οθόνη δεξιά επάνω ένα βέλος δείχνει στο σύμβολο  , εάν η ποσότητα πλήρωσης αυξήθηκε ή μειώθηκε. Σε περίπτωση ρύθμισης π.χ. CAFÉ CRÈME  η εμφανίζεται η ρύθμιση του υγρού καφέ σε ml και σε ένα ρόφημα καφέ με γάλα π.χ. CAPPUCINO  εμφανίζεται η ρύθμιση του υγρού καφέ μαζί με τον όγκο του γάλακτος (αφρόγαλα) σε ml.

Σημαντικό: Η επιλεγμένη ποσότητα σε ml είναι **ενδεικτική τιμή** και μπορεί π.χ. να ποικίλλει σημαντικά από τη δημιουργία «κρέμας», τη ρύθμιση του βαθμού άλεσης ή τον τύπο του γάλακτος που χρησιμοποιείται.

Ρυθμίσεις – My coffee (μόνο TES715)

Πρόσθετα στη δύναμη του καφέ και στην ποσότητα πλήρωσης μπορεί για τη δική σας ρύθμιση καφέ MY COFFEE  να επιλεγεί ακόμα η αναλογία μείξης από Espresso και γάλα:

- Η ρύθμιση μπορεί να πραγματοποιηθεί σε βήματα 20 %, στρέφοντας το περιστρεφόμενο κουμπί **6**.

Εξατομίκευση

Στο μενού ΡΥΘΜΙΣΕΙΣ ΧΡΗΣΤΗ μπορούν να καταχωρηθούν μέχρι και 6 προφίλ χρηστών. Στα προφίλ χρηστών είναι αποθηκευμένες οι επιθυμητές θερμοκρασίες καφέ και καυτού νερού.

Σημαντικό: Οι ρυθμίσεις κάτω από «Εξατομίκευση» (πλήκτρο **2** ) δεν είναι ίδιες με τις ρυθμίσεις κάτω από «Ρυθμίσεις μενού» (πλήκτρο **7 i**) και αντίθετα.

Καταχώρηση ή αλλαγή χρήστη

- Κρατήστε το πλήκτρο **2**  πατημένο το λιγότερο 3 δευτερόλεπτα.

Το μενού εμφανίζεται:

ΡΥΘΜΙΣΕΙΣ ΧΡΗΣΤΗ	
ΌΝΟΜΑ 1	→START
ΌΝΟΜΑ 2	
ΌΝΟΜΑ 3	

- Με το πλήκτρο επιλογής επιλέξετε τον επιθυμητό χρήστη και πατήστε το πλήκτρο **8 start**.

Στην οθόνη εμφανίζεται η ακόλουθη επιλογή:

ΡΥΘΜ. ΧΡΗΣΤΗ:	ΌΝΟΜΑ 1
ΑΛΛΑΓΗ ΟΝΟΜ.	→START
ΔΙΑΓΡΑΦΗ ΟΝΟΜ.	
ΘΕΡΜΟΚ. ΚΑΦΕ	

- Για την αλλαγή του ονόματος χρήστη περάστε με το πλήκτρο επιλογής στο ΑΛΛΑΓΗ ΟΝΟΜ. →START και πατήστε το πλήκτρο **8 start**.

Στην οθόνη εμφανίζεται το πεδίο εισαγωγής:

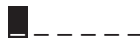
⊗	ΑΒΓΔΕΖΗΘΙΚΛΜΝΞΟΠΡ	▶
		
ΔΙΑΚΟΠΗ	ΑΠΟΘΗΚΕΥΣΗ	

- Στρέφοντας το περιστρεφόμενο κουμπί **6** επιλέξτε ένα γράμμα ή έναν αριθμό.
- Επιβεβαιώστε με το πλήκτρο **8 start**.
Για το όνομα χρήστη είναι διαθέσιμα 6 πεδία. Επιλέξτε το σύμβολο και πατήστε το πλήκτρο **8 start**, για να διαγράψετε εισαγωγές.

Υπόδειξη:

Πατώντας το πλήκτρο επιλογής  αποθηκεύεται η επιλογή.

Πατώντας το πλήκτρο επιλογής  διακόπτεται η διαδικασία.

Πληροφορία: Η εισαγωγή μπορεί να επεγγραφεί οποτεδήποτε.

Για τη διαγραφή του χρήστη επιλέξτε με το πλήκτρο επιλογής ΔΙΑΓΡΑΦΗ ΟΝΟΜ. → START και πατήστε το πλήκτρο **8 start**.

Αποθήκευση θερμοκρασιών

- Με το πλήκτρο επιλογής επιλέξτε ΘΕΡΜΟΚ. ΚΑΦΕ ή ΘΕΡΜ.ΖΕΣΤ.ΝΕΡΟΥ.
 - Με το περιστρεφόμενο κουμπί **6** επιλέξτε την επιθυμητή ρύθμιση.
 - Πατήστε το πλήκτρο **2** .
- Οι ρυθμίσεις αποθηκεύονται.

Κλήση προφίλ χρήστη

- Πατήστε σύντομα το πλήκτρο **2** .
- Εμφανίζεται το μενού με τα προφίλ χρηστών:

ΕΠΙΛΟΓΗ ΧΡΗΣΤΗ	
ΕΛΕΝΗ	ΌΝΟΜΑ 1 ΌΝΟΜΑ 2
	

- Με το περιστρεφόμενο κουμπί **6** επιλέξτε ένα προφίλ χρήστη και πατήστε το πλήκτρο **8 start**.

Εμφανίζεται το μενού για την επιλογή ροφήματος:

ΜΑCCHΙΑΤΟ	 
ΕΛΕΝΗ	   
	



- Ρυθμίστε ρόφημα, δύναμη καφέ κτλ. (βλέπε στο κεφάλαιο «Ρυθμίσεις οθόνης»).
- Λήψη ροφήματος (βλέπε στο κεφάλαιο «Παρασκευή με κόκκους καφέ»).
- Οι επιλεγμένες ρυθμίσεις αποθηκεύονται.
- Πατώντας το πλήκτρο **2**  εγκαταλείψτε το προσωπικό μενού.

Πληροφορία: Εάν πρέπει να εγκαταλειφθεί το μενού αυτόματα, μπορεί αυτό να ρυθμιστεί, όπως περιγράφεται στο κεφάλαιο «Ρυθμίσεις μενού – ΞΕΘΔΟΣ ΑΠΟ ΠΡΟΦΙΛ».

Ασφάλεια παιδιών

Για την προστασία των παιδιών από ζεματίσματα και εγκαυματα, μπορεί να κλειδωθεί η συσκευή.

- Κρατήστε το πλήκτρο **3**  πατημένο το λιγότερο 3 δευτερόλεπτα. Στην οθόνη **5** εμφανίζεται ένα κλειδί, η ασφάλεια παιδιών είναι ενεργοποιημένη.

ESPRESSO	 
	

Τώρα δεν είναι πλέον δυνατός κανένας χειρισμός.

MONO TES715

Ο θερμοατήρας φλιτζανιών **27** είναι απενεργοποιημένος.

- Για να απενεργοποιήσετε την ασφάλεια παιδιών, κρατήστε το πλήκτρο **3** πατημένο το λιγότερο 3 δευτερόλεπτα, το κλειδί εξαφανίζεται ξανά από την οθόνη **5**.

Ρυθμίσεις μενού

- Κρατήστε το πλήκτρο **7** πατημένο το λιγότερο 3 δευτερόλεπτα. Εμφανίζονται τώρα οι διάφορες δυνατότητες ρύθμισης.

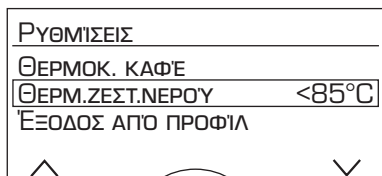

Με τα πλήκτρα επιλογής **4** \wedge και \vee μπορούν να επιλεγούν οι διάφορες δυνατότητες ρύθμισης.

Υπόδειξη: Οι πραγματοποιούμενες αλλαγές αποθηκεύονται αυτόματα. Δεν απαιτείται πρόσθετη επιβεβαίωση. Όταν περίπου για 2 λεπτά δεν πραγματοποιείται καμία εισαγωγή, κλείνει το μενού αυτόματα.

Οι ακόλουθες ρυθμίσεις μπορούν να πραγματοποιηθούν:

ΓΛΩΣΣΑ

- Στρέφοντας το περιστρεφόμενο κουμπί **6**, μπορεί να επιλεγεί η επιθυμητή γλώσσα.

ΘΕΡΜΟΚ. ΚΑΦΕ

- Στρέφοντας το περιστρεφόμενο κουμπί **6** μπορεί να ρυθμιστεί η θερμοκρασία του καφέ. Η ρύθμιση ισχύει για όλους τους τρόπους παρασκευής, εκτός από τις προσωπικές ρυθμίσεις στην «Εξατομίκευση».

ΘΕΡΜ.ΖΕΣΤ.ΝΕΡΟΥ

- Στρέφοντας το περιστρεφόμενο κουμπί **6** μπορεί να ρυθμιστεί η θερμοκρασία. Η ρύθμιση ισχύει για όλους τους τρόπους παρασκευής, εκτός από τις προσωπικές ρυθμίσεις στην «Εξατομίκευση».

ΞΕΟΔΟΣ ΑΠΟ ΠΡΟΦΙΛ

- Με αυτό μπορεί να ρυθμιστεί, εάν πρέπει να εγκαταλειφθεί η εξατομίκευση αυτόματα ΑΥΤΟΜ. ή χειροκίνητα ΧΕΙΡΟΚ.

ΑΥΤ.ΑΠΕΝΕΡΓ./ΣΗ ΣΕ

- Στρέφοντας το περιστρεφόμενο κουμπί **6** μπορείτε να εισάγετε το χρονικό διάστημα, σύμφωνα με το οποίο η συσκευή απενεργοποιείται αυτόματα μετά την τελευταία παρασκευή ροφήματος. Η ρύθμιση μπορεί να γίνει από 5 λεπτά ως 8 ώρες.

ΘΕΡΜ.ΦΛΙΤΖ.ΕΚΤ. ΣΕ (μόνο TES715)

Εδώ μπορεί να ρυθμιστεί το χρονικό διάστημα, στο οποίο η λειτουργία θέρμανσης των φλιτζανιών **27** απενεργοποιείται ξανά αυτόματα μετά την ενεργοποίηση.

- Ρυθμίστε το επιθυμητό χρονικό διάστημα, στρέφοντας το περιστρεφόμενο κουμπί **6**.

ΑΝΤΙΘΕΣΗ

Η αντίθεση στην οθόνη **5** μπορεί να ρυθμιστεί από -10 έως $+10$. Η ρύθμιση εργοστασίου είναι $+0$.

- Με το περιστρεφόμενο κουμπί **6** πραγματοποιήστε την επιθυμητή ρύθμιση.

ΣΚΛΗΡΟΤΗΤΑ ΝΕΡΟΥ

- Στρέφοντας το περιστρεφόμενο κουμπί **6** μπορεί να επιλεγεί η επιθυμητή σκληρότητα του νερού 1, 2, 3 και 4.

Πληροφορία: Η σωστή ρύθμιση της σκληρότητας νερού είναι σημαντική ώστε η συσκευή να επισημαίνει έγκαιρα πότε απαιτείται απασβέστωση. Η προρρυθμισμένη σκληρότητα του νερού είναι στη βαθμίδα 4.

Η σκληρότητα νερού μπορεί να διαπιστωθεί με τις συνημμένες δοκιμαστικές ταινίες ή μπορείτε να απευθυνθείτε ακόμα στην εταιρεία ύδρευσης της περιοχής σας.

- Βυθίστε τη δοκιμαστική ταινία για λίγο στο νερό και μετά από 1 λεπτό διαβάστε το αποτέλεσμα.

Βαθμίδα	Σκληρότητα νερού	
	Γερμανική μέθοδος (°dH)	Γαλλική μέθοδος (°fH)
1	1-7	1-13
2	8-14	14-25
3	15-21	26-38
4	22-30	39-54

ΦΙΛΤΡΟ ΝΕΡΟΥ

Προτού να μπορεί να χρησιμοποιηθεί ένα νέο φίλτρο νερού **29**, πρέπει αυτό να ξεπλυθεί.

- Γι' αυτό πιάστε δυνατά το φίλτρο του νερού με τη βοήθεια του κουταλιού αλεσμένου καφέ **14** μέσα στο δοχείο του νερού **11**. Γεμίστε το δοχείο του νερού μέχρι το μαρκάρισμα «**max**» με νερό.
- Στρέφοντας το περιστρεφόμενο κουμπί **6 START** και πατήστε το πλήκτρο **8 start**.

ΒΑΛΤΕ ΤΟ ΔΟΧΕΙΟ 1 L ΣΤΟΝ ΑΦΡΟΠΟΙΗΤΗ ΚΑΙ ΣΩΛ. ΣΤΟ ΔΟΧΕΙΟ →START

- Τοποθετήστε ένα δοχείο χωρητικότητας 1 λίτρου κάτω από τον αφροποιητή γάλακτος **10**.
- Βάλτε την άκρη του σωλήνα αναρρόφησης **10d** μέσα στο δοχείο.
- Πατήστε το πλήκτρο **8 start**. Το νερό τρέχει μέσα από το φίλτρο **29**, για να το ξεπλύνει.
- Στη συνέχεια αδειάστε το δοχείο.

Η συσκευή είναι πάλι έτοιμη για χρήση.

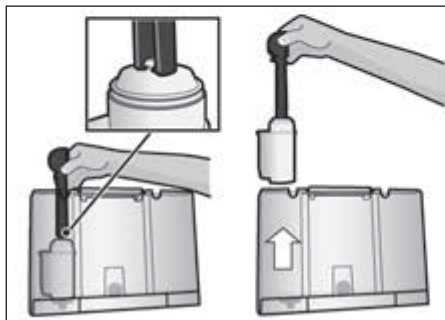

Πληροφορία: Με το ξέπλυμα του φίλτρου ενεργοποιείται συγχρόνως η ρύθμιση για την ένδειξη αλλαγής φίλτρου.

Αναλυτικές πληροφορίες για το φίλτρο νερού μπορείτε να βρείτε στις συνοδευτικές οδηγίες για το φίλτρο.

Μετά την ένδειξη ΣΥΝΤΗΡΗΣΗ - ΑΛΛΑΓΗ ΦΙΛΤΡΟΥ ή το αργότερο μετά από 2 μήνες έχει εξασθενήσει η δράση του φίλτρου **29**. Για λόγους υγιεινής και για να μη συσσωρευτούν άλατα στη συσκευή (η συσκευή μπορεί να υποστεί ζημιά), θα πρέπει το φίλτρο να αντικατασταθεί.

Αναλλακτικά φίλτρα μπορείτε να προμηθευτείτε μέσω του εμπορίου (TCZ7003) ή από το τμήμα εξυπηρέτησης πελατών (575491). Εάν δεν τοποθετηθεί ένα νέο φίλτρο **29**, γυρίστε τη ρύθμιση ΦΙΛΤΡΟ ΝΕΡΟΥ στο 0κ1.

Πληροφορία: Όταν η συσκευή δε χρησιμοποιηθεί για μεγαλύτερο χρονικό διάστημα (π.χ. διακοπές), πρέπει το τοποθετημένο φίλτρο πριν τη χρήση της συσκευής να ξεπλυθεί. Γι' αυτό αφήστε να τρέξει απλά ένα φλιτζάνι καυτό νερό.

ΑΣΦ. ΜΕΤΑΦΟΡΑΣ

- Για να αποφευχθούν οι ζημιές από τον παγετό κατά τη μεταφορά και την αποθήκευση, θα πρέπει προηγουμένως η συσκευή να αδειάζει εντελώς.

Πληροφορία: Η συσκευή πρέπει να είναι σε ετοιμότητα λειτουργίας και το δοχείο του νερού **11** να είναι γεμάτο.

- Πατήστε το πλήκτρο **8 start**, η συσκευή αδειάζει αυτόματα το σύστημα των σωληνώσεων και απενεργοποιείται.
- Αδειάστε το δοχείο νερού **11** και το δίσκο στάλαξης **23**.

ΕΡΓΟΣΤ.ΡΥΘΜΙΣΕΙΣ

Μπορείτε να διαγράψετε τις προσωπικές σας ρυθμίσεις και να επαναεργοποιήσετε τις εργοστασιακές ρυθμίσεις.

- Για την ενεργοποίηση των ρυθμίσεων του εργοστασίου πατήστε το πλήκτρο **8 start**.

Πληροφορία: Η συσκευή μπορεί επίσης χειροκίνητα με ένα συνδυασμό πλήκτρων να επαναφερθεί στις ρυθμίσεις του εργοστασίου. Η συσκευή πρέπει να είναι τελείως απενεργοποιημένη.

- Κρατήστε συγχρόνως τα πλήκτρα επιλογής **4** \wedge και \vee και το διακόπτη του ρεύματος **1 O/I** πατημένα το λιγότερο 5 δευτερόλεπτα, Πατήστε το πλήκτρο **8 start**, οι ρυθμίσεις του εργοστασίου είναι ξανά ενεργοποιημένες.

Παρασκευή με κόκκους καφέ

Αυτή η πλήρως αυτόματη μηχανή espresso αλθεί για κάθε διαδικασία παρασκευής φρέσκο καφέ. Χρησιμοποιείτε κατά προτίμηση χαρμάνια καφέ για πλήρως αυτόματες μηχανές espresso ή αυτόματες καφετιέρες. Για μια ιδανική ποιότητα, φυλάγετε τους κόκκους του καφέ σε δροσερό και σκοτεινό μέρος ή στην κατάψυξη. Οι κόκκοι καφέ μπορούν να αλεστούν επίσης και κατεψυγμένοι.

Σημαντικό: Προσθέτετε καθημερινά καθαρό, κρύο νερό στο δοχείο νερού **11**. Για τη λειτουργία της συσκευής πρέπει να υπάρχει πάντοτε αρκετό νερό στο δοχείο νερού **11**.

Συμβουλή (μόνο TES715): Προθερμαίνετε το(τα) φλιτζάνι(α), κυρίως τα μικρά, με χοντρά τοιχώματα φλιτζανάκια Espresso στο θερμοκάνηρα φλιτζανιών **27**.

Μπορούν να παρασκευαστούν διαφορετικά ροφήματα καφέ πολύ απλά με πάτημα του κουμπιού.

Υπόδειξη: Σε μερικές ρυθμίσεις η παρασκευή του καφέ γίνεται σε δύο βήματα (βλέπε «AromaDouble Shot»). Περιμένετε μέχρι να ολοκληρωθεί η διαδικασία.

Παρασκευή ροφήματος χωρίς γάλα

Η συσκευή πρέπει να είναι σε ετοιμότητα λειτουργίας.

- Τοποθετήστε το(α) προθερμασμένο(α) φλιτζάνι(α) κάτω από το στόμιο εκροής του καφέ **9**.
- Επιλέξτε με το περιστρεφόμενο κουμπί **6** 2 x ESPRESSO ☞, 2 x CAFÉ CRÈME ☞, ESPRESSO ☞ ή CAFÉ CRÈME ☞.

Στην οθόνη εμφανίζεται **5** το επιλεγμένο ρόφημα καθώς και η ρύθμιση της δύναμης και της ποσότητας του καφέ για αυτό το ρόφημα.



Οι ρυθμίσεις μπορούν να αλλάξουν (βλέπε στο κεφάλαιο «Ρυθμίσεις οθόνης») ή να γίνουν οι προσωπικές ρυθμίσεις και να κληθούν (βλέπε στο κεφάλαιο «Εξατομίκευση»).

- Πατήστε το πλήκτρο **8 start**.

Ο καφές ετοιμάζεται και στη συνέχεια ρέει στο(στα) φλιτζάνι(α).

Παρασκευή ροφήματος με γάλα

Η συσκευή πρέπει να είναι σε ετοιμότητα λειτουργίας.

- Βάλτε το σωλήνα αναρρόφησης **10d** του αφροποιητή γάλακτος **10** στο δοχείο του γάλακτος **26**.
- Στρέψτε την εκροή του καφέ **9** προς τα **δεξιά**, ώσπου να ασφαλίσει με το χαρακτηριστικό ήχο.
- Τοποθετήστε το προθερμασμένο φλιτζάνι ή ποτήρι κάτω από την εκροή του καφέ **9** και βάλτε τον αφροποιητή γάλακτος **10**.
- Επιλέξτε με το περιστρεφόμενο κουμπί **6** ΚΑΦΕΣ ΜΕ ΓΑΛΑ ☞ (μόνο TES715), ΜΑCCHΙΑΤΟ ☞, CAPPUCINO ☞ ή ΜΥ COFFEE ☞* (μόνο TES715).

Στην οθόνη εμφανίζεται **5** το επιλεγμένο ρόφημα καθώς και η ρύθμιση της δύναμης και της ποσότητας του καφέ για αυτό το ρόφημα.



Οι ρυθμίσεις μπορούν να αλλάξουν (βλέπε στο κεφάλαιο «Ρυθμίσεις οθόνης») ή να γίνουν οι προσωπικές ρυθμίσεις και να κληθούν (βλέπε στο κεφάλαιο «Εξατομίκευση»).

- Πατήστε το πλήκτρο **8 start**.

Πρώτα μεταφέρεται το γάλα στο φλιτζάνι ή στο ποτήρι. Στη συνέχεια παρασκευάζεται ο καφές και ρέει στο φλιτζάνι ή το ποτήρι.

Σημαντικό: Τα ξεραμένα υπολείμματα γάλακτος αφαιρούνται δύσκολα, για αυτό καθαρίζετε **οπωσδήποτε** μετά από κάθε χρήση τον αφροποιητή γάλακτος **10** με χλιαρό νερό (βλέπε στο κεφάλαιο «Καθαρισμός του συστήματος γάλακτος»).

Παρασκευή με αλεσμένο καφέ

Αυτή η πλήρως αυτόματη μηχανή μπορεί επίσης να λειτουργήσει με αλεσμένο καφέ (όχι στιγμιαίο καφέ).

Υπόδειξη: Κατά την παρασκευή με αλεσμένο καφέ η λειτουργία AromaDouble Shot δεν είναι διαθέσιμη.

Παρασκευή ροφήματος χωρίς γάλα

Η συσκευή πρέπει να είναι σε ετοιμότητα λειτουργίας.

- Τοποθετήστε το(α) προθερμασμένο(α) φλιτζάνι(α) κάτω από το στόμιο εκροής του καφέ **9**.
- Επιλέξτε με το περιστρεφόμενο κουμπί **6** ESPRESSO ☞ ή CAFÉ CRÈME ☞.
- Ανοίξτε τη θήκη αλεσμένου καφέ **18**.
- Γεμίστε το πολύ 2 κοφτά κουτάλια **14** με αλεσμένο καφέ.

⚠ Προσοχή!

Μην προσθέσετε ολόκληρους κόκκους καφέ ή σκόνη στιγμιαίου καφέ.

- Κλείστε τη θήκη αλεσμένου καφέ **18**.
- Πατήστε το πλήκτρο **8 start**.

Ο καφές παρασκευάζεται και στη συνέχεια ρέει στο(στα) φλιτζάνι(α).

Υπόδειξη: Για ένα περαιτέρω φλιτζάνι καφέ, επαναλάβετε τη διαδικασία. Εάν δε ληφθεί καφές μέσα σε 90 δευτερόλεπτα, εκκενώνεται αυτόματα ο θάλαμος παρασκευής, για να αποτραπεί η υπερχειλίση. Η συσκευή πραγματοποιεί μία πλύση.

Παρασκευή ροφήματος με γάλα

Η συσκευή πρέπει να είναι σε ετοιμότητα λειτουργίας.

- Βάλτε το σωλήνα αναρρόφησης **10d** του αφροποιετή γάλακτος **10** στο δοχείο του γάλακτος **26**.
- Στρέψτε την εκροή του καφέ **9** προς τα **δεξιά**, ώσπου να ασφαλίσει με το χαρακτηριστικό ήχο.
- Τοποθετήστε το προθερμασμένο φλιτζάνι ή ποτήρι κάτω από την εκροή του καφέ **9** και βάλτε τον αφροποιετή γάλακτος **10**.
- Επιλέξτε με το περιστρεφόμενο κουμπί **6** ΚΑΦΕΣ ΜΕ ΓΑΛΑ ☞ (μόνο TES715), ΜΑΣΣΙΑΤΟ ☞, CAPPUCINO ☞ ή MY COFFEE ☞* (μόνο TES715).
- Ανοιξτε τη θήκη αλεσμένου καφέ **18**.
- Γεμίστε το πολύ 2 κοφτά κουτάλια **14** με αλεσμένο καφέ.

⚠ Προσοχή!

Μην προσθέσετε ολόκληρους κόκκους καφέ ή σκόνη στιγμιαίου καφέ.

- Κλείστε τη θήκη αλεσμένου καφέ **18**.
- Πατήστε το πλήκτρο **8 start**. Πρώτα μεταφέρεται το γάλα στο φλιτζάνι ή στο ποτήρι. Στη συνέχεια παρασκευάζεται ο καφές και ρέει στο φλιτζάνι ή το ποτήρι.

Σημαντικό: Τα ξεραμένα υπολείμματα γάλακτος αφαιρούνται δύσκολα, για αυτό καθαρίζεται **οπωσδήποτε** μετά από κάθε χρήση τον αφροποιετή γάλακτος **10** με χλιαρό νερό (βλέπε στο κεφάλαιο «Καθαρισμός του συστήματος γάλακτος»).

Υπόδειξη: Για έναν περαιτέρω καφέ/μείγμα γάλακτος επαναλάβετε τη διαδικασία. Εάν δε ληφθεί καφές μέσα σε 90 δευτερόλεπτα, εκκενώνεται αυτόματα ο θάλαμος παρασκευής, για να αποτραπεί η υπερχειλίση. Η συσκευή πραγματοποιεί μία πλύση.

Παρασκευή αφρώγαλου και ζεστού γάλακτος

⚠ Κίνδυνος εγκαυμάτων!

Ο αφροποιετής γάλακτος **10** ζεσταίνονται πάρα πολύ. Αφήστε τη συσκευή να κρυώσει μετά τη χρήση και μετά αγγίξτε την.

Η συσκευή πρέπει να είναι σε ετοιμότητα λειτουργίας.

- Βάλτε το σωλήνα αναρρόφησης **10d** του αφροποιετή γάλακτος **10** στο δοχείο του γάλακτος **26**.
- Τοποθετήστε το προθερμασμένο φλιτζάνι ή ποτήρι κάτω από το στόμιο εκροής του αφροποιετή γάλακτος **10**.
- Επιλέξτε με το περιστρεφόμενο κουμπί **6** ΑΦΡΟΓΑΛΑ ☞ ή ΖΕΣΤΟ ΓΑΛΑ ☞.
- Πατήστε το πλήκτρο **8 start**.

Αφρόγαλα ή ζεστό γάλα ρέει από το στόμιο εκροής του αφροποιετή γάλακτος **10**.

Πατώντας ξανά το πλήκτρο **8 start**, μπορεί να διακοπεί πρόωρα η διαδικασία.

Πληροφορία: Κατά την προετοιμασία ζεστού γάλακτος μπορεί να ακουστεί ένα σφύριγμα. Αυτό το σφύριγμα προέρχεται από τον αφροποιετή γάλακτος **10** και είναι τεχνικά φυσιολογικό.

Συμβουλή: Για έναν άψογο αφρό γάλακτος, χρησιμοποιήστε κατά προτίμηση κρύο γάλα με τουλάχιστον 1,5% λιπαρά.

Σημαντικό: Τα ξεραμένα υπολείμματα γάλακτος αφαιρούνται δύσκολα, για αυτό καθαρίζετε **οπωσδήποτε** μετά από κάθε χρήση τον αφροποιητή γάλακτος **10** με χλιαρό νερό (βλέπε στο κεφάλαιο «Καθαρισμός του συστήματος γάλακτος»).

Λήψη καυτού νερού

⚠ Κίνδυνος εγκαυμάτων!

Ο αφροποιητής γάλακτος **10** ζεσταίνονται πάρα πολύ. Αφήστε τη συσκευή να κρυώσει μετά τη χρήση και μετά αγγίξτε την.

Πριν τη χρήση καυτού νερού πρέπει να καθαριστεί ο αφροποιητής γάλακτος.

Η συσκευή πρέπει να είναι σε ετοιμότητα λειτουργίας.

- Τοποθετήστε το προθερμασμένο φλιτζάνι ή ποτήρι κάτω από το στόμιο εκροής του αφροποιητή γάλακτος **10**.
- Με το περιστρεφόμενο κουμπί **6** επιλέξτε **ΖΕΣΤΟ ΝΕΡΟ** .
- Πατήστε το πλήκτρο **8 start**.

ΑΦΑΙΡΕΣΤΕ ΤΟ ΣΩΛΗΝΑ ΤΟΥ ΓΑΛΑΚΤΟΣ

→START

- Αφαιρέστε τον εύκαμπτο σωλήνα αναρρόφησης του γάλακτος **10c** και πατήστε το πλήκτρο **8 start**.

Καυτό νερό ρέει από το στόμιο εκροής του αφροποιητή γάλακτος **10**.

Πατώντας ξανά το πλήκτρο **8 start**, μπορεί να διακοπεί πρόωρα η διαδικασία.

Υπόδειξη: Η θερμοκρασία του καυτού νερού μπορεί να ρυθμιστεί (βλέπε στο κεφάλαιο «Ρυθμίσεις μενού»).

Φροντίδα και καθημερινός καθαρισμός

⚠ Κίνδυνος ηλεκτροπληξίας!

Πριν τον καθαρισμό τραβήξτε το φως από την πρίζα.

Μη βυθίζετε τη συσκευή ποτέ σε νερό.

Μη χρησιμοποιείτε συσκευή καθαρισμού με ατμό.

- Σκουπίζετε το περίβλημα με ένα μαλακό, βρεγμένο πανί.
- Μη χρησιμοποιείτε απορρυπαντικά που εμπιέχουν αλκοόλη ή οινόπνευμα.
- Μη χρησιμοποιείτε σκληρά πανιά ή απορρυπαντικά.

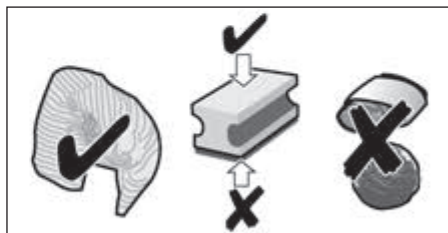

- Αφαιρείτε πάντοτε αμέσως τα υπολείμματα αλάτων, καφέ, γάλακτος, απορρυπαντικών και διαλύματος απασβέστωσης. Κάτω από αυτά τα υπολείμματα μπορούν να προκληθούν οξειδώσεις. Τα νέα σφουγγάρια καθαρισμού μπορεί να περιέχουν έλατα. Τα άλατα μπορούν να προκαλέσουν σκουριά στον ανοξείδωτο χάλυβα, γι' αυτό πριν τη χρήση πρέπει να τα ξεπλύνετε οπωσδήποτε πολύ καλά.
- Τραβήξτε έξω το δίσκο στάλαξης **23** μαζί με το δοχείο για το κατακάθι του καφέ **23c** προς τα εμπρός. Αφαιρέστε το διάφραγμα **23a** και τη λαμαρίνα στάλαξης **23b**. Αδειάστε και καθαρίστε το δίσκο στάλαξης και το δοχείο για το κατακάθι του καφέ.

 Μην πλένετε τα ακόλουθα εξαρτήματα **στο πλυντήριο πιάτων**: Διάφραγμα του δίσκου στάλαξης **23a**, θήκη αλεσμένου καφέ **18**, μονάδα παρασκευής **20**, δοχείο νερού **11**, κάλυμμα αρώματος **16** και το καπάκι του δοχείου του γάλακτος (μόνο TES715).

 Τα ακόλουθα εξαρτήματα είναι κατάλληλα για το πλυντήριο πιάτων: Δίσκος στάλαξης **23**, λαμαρίνα στάλαξης **23b**, δοχείο για το κατακάθι του καφέ **23c**, κουτάλι αλεσμένου καφέ **14** και δοχείο γάλακτος (μόνο TES715).

- Αφαιρέστε τη θήκη αλεσμένου καφέ **18** και καθαρίστε την κάτω από τρεχούμενο νερό.

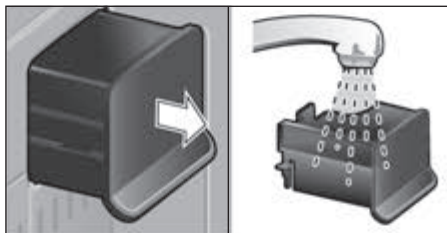

- Σκουπίστε το εσωτερικό της συσκευής (υποδοχή δίσκων).

Σημαντικό: Ο δίσκος στάλαξης **23** και το δοχείο για το κατακάθι του καφέ **23c** πρέπει να αδειάζουν και να καθαρίζονται καθημερινά, για την αποφυγή σχηματισμού μούχλας.

Υπόδειξη: Όταν η συσκευή ενεργοποιηθεί σε κρύα κατάσταση ή απενεργοποιηθεί μετά τη λήψη καφέ, ξεπλένεται η συσκευή αυτόματα. Το σύστημα καθαρίζεται έτσι από μόνο του.

Σημαντικό: Εάν δεν πρέπει να χρησιμοποιηθεί η συσκευή για μεγαλύτερο χρονικό διάστημα (π.χ. διακοπές), καθαρίστε καλά ολόκληρη τη συσκευή συμπεριλαμβανομένου του συστήματος γάλακτος **10** και της μονάδας παρασκευής **20**.

Καθαρισμός του συστήματος γάλακτος
Σημαντικό: Καθαρίζετε το σύστημα γάλακτος **10** **οπρωδήποτε** μετά από κάθε χρήση!

Το σύστημα γάλακτος **10** μπορεί να προκαθαριστεί αυτόματα (βλέπε στο κεφάλαιο «Προγράμματα συντήρησης») ή να καθαριστεί χειροκίνητα.

Για τον καθαρισμό αποσυναρμολογήστε το σύστημα γάλακτος **10**:

- Τραβήξτε το σύστημα γάλακτος **10** ευθεία προς τα εμπρός έξω από τη συσκευή.



- Γυρίστε το επάνω μέρος **10a** ενάντια στη φορά των δεικτών του ρολογιού και αφαιρέστε το από το κάτω μέρος **10b**.

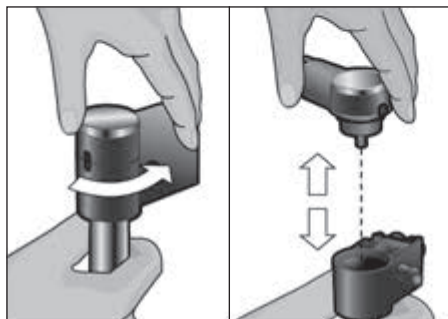

- Καθαρίστε τα ξεχωριστά εξαρτήματα με σαπουνάδα και ένα μαλακό πανί.
- Ξεπλύντε όλα τα εξαρτήματα με καθαρό νερό και στεγνώστε τα.

- Συναρμολογήστε ξανά τα ξεχωριστά εξαρτήματα. Μετά τοποθετήστε τον αφροποποιητή του γάλακτος μέχρι τέρμα προς τα πίσω μέσα στη συσκευή.

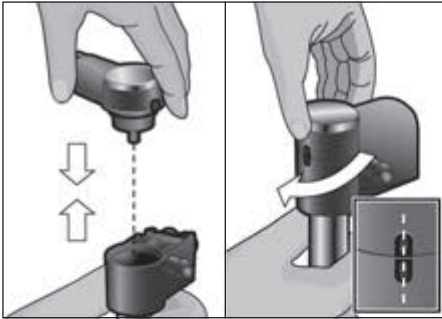

Πληροφορία: Όλα τα εξαρτήματα του αφροποποιητή γάλακτος **10** μπορούν να πλυθούν επίσης στο πλυντήριο πιάτων.

Καθαρισμός της μονάδας παρασκευής (εικόνα F)

(βλέπε επίσης στις σύντομες οδηγίες)
Εκτός από το αυτόματο πρόγραμμα καθαρισμού, θα πρέπει να αφαιρείτε τη μονάδα παρασκευής **20** τακτικά για καθαρισμό.

- Με το διακόπτη ρεύματος **1 O/I** απενεργοποιήστε την πλήρως, δεν ανάβει κανένα πλήκτρο.
- Σπρώξτε το σύρτη πόρτας προς τα δεξιά και η πόρτα **19** της μονάδας παρασκευής ανοίγει.
- Σπρώξτε την κόκκινη ασφάλιση **20a** στη μονάδα παρασκευής **20** εντελώς προς τα αριστερά.
- Πατήστε το κόκκινο πλήκτρο πίεσης **21** και πιάστε τη μονάδα παρασκευής **20** από τα κοιλώματα λαβής και αφαιρέστε την προσεκτικά.

- Αφαιρέστε το κάλυμμα **20b** της μονάδας παρασκευής και καθαρίστε προσεκτικά τη μονάδα παρασκευής **20** κάτω από τρεχούμενο νερό.

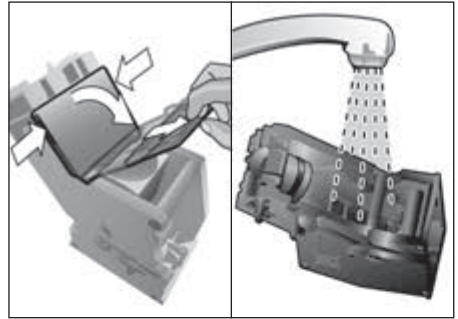

- Καθαρίστε καλά τη σήτα της μονάδας παρασκευής κάτω από μια ακτίνα νερού.

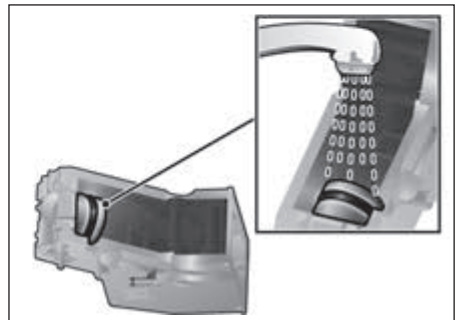

Σημαντικό: Για τον καθαρισμό μη χρησιμοποιείτε απορρυπαντικό ή πλυντήριο πιάτων.

- Καθαρίστε καλά τον εσωτερικό χώρο της συσκευής με ένα υγρό πανί, απομακρύνετε ενδεχομένως υπάρχοντα υπολείμματα του καφέ.
- Αφήστε τη μονάδα παρασκευής **20** και τον εσωτερικό χώρο της συσκευής να στεγνώσουν.
- Τοποθετήστε ξανά το κάλυμμα **20b** πάνω στη μονάδα παρασκευής και σπρώξτε τη μονάδα παρασκευής **20** μέχρι τέρμα μέσα στη συσκευή.
- Σπρώξτε την κόκκινη ασφάλιση **20a** εντελώς προς τα δεξιά και κλείστε την πόρτα **19**.

Προγράμματα συντήρησης

Συμβουλή: Βλέπε επίσης τις σύντομες οδηγίες στη θήκη φύλαξης **22**.

Σε ορισμένα χρονικά διαστήματα εμφανίζεται στην οθόνη **5** είτε

ΣΥΝΤΟΜΟ ΞΕΠΛΥΜΑ ΣΥΣΤΗΜΑ ΓΑΛ. ή
ΣΥΝΤΗΡΗΣΗ - ΑΦΑΛΑΤΩΣΗ ή
ΣΥΝΤΗΡΗΣΗ - ΚΑΘΑΡΙΣΜΟΣ ή
ΣΥΝΤΗΡΗΣΗ - CALC'NCLEAN.

Η συσκευή θα πρέπει χωρίς καθυστέρηση να καθαριστεί ή να απασβεστωθεί με το αντίστοιχο πρόγραμμα. Προαιρετικά μπορούν να συνδυαστούν οι διαδικασίες ΑΦΑΛΑΤΩΣΗ και ΚΑΘΑΡΙΣΜΟΣ με τη λειτουργία CALC'NCLEAN (βλέπε στο κεφάλαιο «Calc'nClean»). Όταν το πρόγραμμα συντήρησης δεν πραγματοποιείται σύμφωνα με τις οδηγίες, μπορεί η συσκευή να υποστεί ζημιά.

⚠ Προσοχή!

Σε κάθε πρόγραμμα συντήρησης, χρησιμοποιείτε μέσα απασβέστωσης και απορρυπαντικά σύμφωνα με τις οδηγίες. Μη διακόπτετε σε καμία περίπτωση το πρόγραμμα συντήρησης!

Μην πίνετε τα υγρά!

Μη χρησιμοποιείτε ποτέ ξίδι, απορρυπαντικά με βάση το ξίδι, κιτρικό οξύ ή απορρυπαντικά με βάση το κιτρικό οξύ!

Σε καμία περίπτωση μην τοποθετήσετε δισκία απασβέστωσης ή άλλα μέσα απασβέστωσης στη θήκη αλεσμένου καφέ **18!**

Πριν την εκκίνηση του εκάστοτε προγράμματος συντήρησης (Αφαλάτωση, Καθαρισμός ή Calc'nClean) απομακρύνετε τη μονάδα παρασκευής, καθαρίστε την σύμφωνα με τις οδηγίες και τοποθετήστε την ξανά.

Ειδικά για το σκοπό αυτό και κατάλληλα δισκία απασβέστωσης και καθαρισμού μπορείτε να προμηθευτείτε μέσω του εμπορίου καθώς και από το τμήμα εξυπηρέτησης πελατών.

Πρόσθετος εξοπλισμός	Κωδικός παραγγελίας	
	Εμπόριο	Τμήμα εξυπηρέτησης πελατών
Δισκία καθαρισμού	TCZ6001	310575
Δισκία απασβέστωσης	TCZ6002	310967

Καθαρισμός του συστήματος γάλακτος

Διάρκεια: περίπου 1 λεπτό

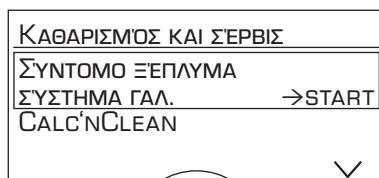

Το σύστημα γάλακτος **10** μπορεί να προκαθαριστεί αυτόματα.

- Πατήστε το πλήκτρο **3** ☺.

ΣΥΝΤΟΜΟ ΞΕΠΛΥΜΑ ΣΥΣΤΗΜΑ ΓΑΛ. →START

- Πατήστε το πλήκτρο **8 start**.

ΒΑΛΤΕ ΈΝΑ ΆΔΕΙΟ ΠΟΤΗΡΙ ΣΤΟΝ ΑΦΡΟΠΟΙΗΤΗ ΚΑΙ ΣΩΛ. ΣΤΟ ΠΟΤΗΡΙ →START

- Τοποθετήστε ένα άδειο ποτήρι κάτω από το σύστημα γάλακτος **10** και βάλτε την άκρη του σωλήνα αναρρόφησης **10d** στο ποτήρι.
- Πατήστε το πλήκτρο **8 start**. Το σύστημα γάλακτος καθαρίζεται τώρα αυτόματα.
- Στη συνέχεια αδειάστε το ποτήρι και καθαρίστε το σωλήνα αναρρόφησης **10d**.

Επιπλέον καθαρίζετε καλά τακτικά το σύστημα γάλακτος (πλυντήριο πιάτων ή με το χέρι).

Απασβέστωση

Διάρκεια: περίπου 30 λεπτά.

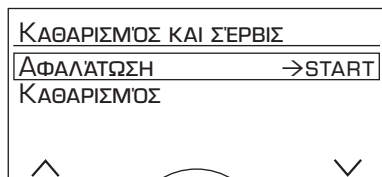

Κατά τη διάρκεια των ξεχωριστών βημάτων απασβέστωσης αναβοσβήνει το πλήκτρο **8 start**.

Οι αριθμοί επάνω δεξιά δείχνουν, πόσο έχει προχωρήσει η διαδικασία.

Σημαντικό: Εάν έχει τοποθετηθεί ένα φίλτρο νερού στο δοχείο νερού **11**, αφαιρέστε το οπωσδήποτε πριν το ξεκίνημα του προγράμματος συντήρησης.

- Πατήστε το πλήκτρο **3** ☺.

ΑΦΑΛΑΤΩΣΗ → START

- Πατήστε το πλήκτρο **8 start**, η οθόνη **5** θα σας καθοδηγήσει στο πρόγραμμα.

ΑΔΕΙΑΣΤΕ ΤΟ ΔΙΣΚΟ ΣΤΑΛΑΞΗΣ

ΤΟΠΟΘΕΤΗΣΤΕ ΤΟ ΔΙΣΚΟ ΣΤΑΛΑΞΗΣ

- Αδειάστε το δίσκο στάλαξης **23** και τοποθετήστε τον ξανά.

ΒΑΛΤΕ ΤΟ ΔΟΧΕΙΟ 1 L ΣΤΟΝ ΑΦΡΟΠΟΙΗΤΗ ΚΑΙ ΣΩΛ. ΣΤΟ ΔΟΧΕΙΟ → START

- Τοποθετήστε ένα δοχείο χωρητικότητας 1 λίτρου κάτω από τον αφροποιητή γάλακτος **10**.
- Βάλτε την άκρη του σωλήνα αναρρόφησης **10d** μέσα στο δοχείο.
- Πατήστε το πλήκτρο **8 start**.

ΑΦΑΙΡΕΣΤΕ ΤΟ ΦΙΛΤΡΟ ΝΕΡΟΥ → START

Πληροφορία: Εάν το φίλτρο νερού είναι ενεργοποιημένο, εμφανίζεται η αντίστοιχη εντολή, να απομακρύνετε το φίλτρο και να πατήσετε ξανά το πλήκτρο **8 start**.

ΠΡΟΣΘΕΣΤΕ 0,5 L ΝΕΡΟ + ΜΕΣΟ ΑΦΑΛΑΤΩΣΗΣ
→ START

- Γεμίστε με χλιαρό νερό το άδειο δοχείο νερού **11** μέχρι το μαρκάρισμα «**0,5l**» και διαλύστε μέσα 2 δισκία απασβέστωσης Bosch.
- Πατήστε το πλήκτρο **8 start**, το πρόγραμμα απασβέστωσης τρέχει τώρα περίπου για 20 λεπτά.

ΠΡΟΓΡΑΜΜΑ ΑΦΑΛΑΤΩΣΗΣ ΣΕ ΕΞΕΛΙΞΗ

ΤΟ ΥΓΡΟ ΑΦΑΛΑΤΩΣΗΣ ΔΕΝ ΕΠΑΡΚΕΙ.

ΠΡΟΣΘΕΣΤΕ ΥΓΡΟ → START

Πληροφορία: Εάν είναι πολύ λίγο διάλυμα απασβέστωσης στο δοχείο νερού **11**, εμφανίζεται η αντίστοιχη εντολή. Συμπληρώστε διάλυμα απασβέστωσης και πατήστε ξανά το πλήκτρο **8 start**.

ΚΑΘΑΡΙΣΤΕ ΤΟ ΔΟΧΕΙΟ ΝΕΡΟΥ ΚΑΙ ΓΕΜΙΣΤΕ ΤΟ
→ START

- Ξεπλύντε το δοχείο νερού **11** και γεμίστε το με φρέσκο νερό μέχρι το μαρκάρισμα «**max**».
- Πατήστε το πλήκτρο **8 start**, το πρόγραμμα απασβέστωσης τρέχει τώρα περίπου για 1 λεπτό και ξεπλένει τη συσκευή.

ΠΡΟΓΡΑΜΜΑ ΑΦΑΛΑΤΩΣΗΣ ΣΕ ΕΞΕΛΙΞΗ

ΑΔΕΙΑΣΤΕ ΤΟ ΔΙΣΚΟ ΣΤΑΛΑΞΗΣ

ΤΟΠΟΘΕΤΗΣΤΕ ΤΟ ΔΙΣΚΟ ΣΤΑΛΑΞΗΣ

- Αδειάστε το δίσκο στάλαξης **23** και τοποθετήστε τον ξανά.

Εάν χρησιμοποιείτε ένα φίλτρο, θα πρέπει να το τοποθετήσετε τώρα. Η συσκευή είναι πάλι έτοιμη για χρήση.

Σημαντικό: Σκουπίστε τη συσκευή με ένα μαλακό, υγρό πανί, για να απομακρύνετε αμέσως τα υπολείμματα του διαλύματος απασβέστωσης. Κάτω από αυτά τα υπολείμματα μπορούν να προκληθούν οξειδώσεις. Τα νέα σφουγγάρια καθαρισμού μπορεί να περιέχουν έλατα. Τα άλατα μπορούν να προκαλέσουν σκουριά στον ανοξείδωτο χάλυβα, γι' αυτό πριν τη χρήση πρέπει να τα ξεπλύνετε οπωσδήποτε πολύ καλά. Καθαρίστε προσεκτικά το σωλήνα αναρρόφησης **10d** του αφροποποιητή γάλακτος.

Καθαρισμός

Διάρκεια: περίπου 8 λεπτά.

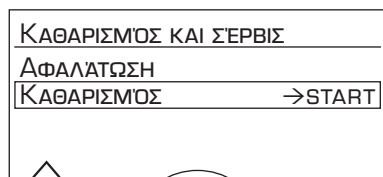

Κατά τη διάρκεια των ξεχωριστών βημάτων καθαρισμού αναβοσβήνει το πλήκτρο **8 start**. Οι αριθμοί επάνω δεξιά δείχνουν, πόσο έχει προχωρήσει η διαδικασία.

- Γεμίστε το δοχείο νερού **11** μέχρι το «**max**».
- Πατήστε το πλήκτρο **3** ☺.

ΚΑΘΑΡΙΣΜΟΣ →START

- Πατήστε το πλήκτρο **8 start**, η οθόνη **5** θα σας καθοδηγήσει στο πρόγραμμα.

ΑΔΕΙΑΣΤΕ ΤΟ ΔΙΣΚΟ ΣΤΑΛΑΞΗΣ

ΤΟΠΟΘΕΤΗΣΤΕ ΤΟ ΔΙΣΚΟ ΣΤΑΛΑΞΗΣ

- Αδειάστε το δίσκο στάλαξης **23** και τοποθετήστε τον ξανά. Η συσκευή ξεπλένεται δύο φορές.

ΠΕΡΙΣΤΡΕΨΤΕ ΤΗΝ ΕΚΡΟΗ ΚΑΦΕ

- Στρέψτε την εκροή του καφέ **9** προς τα **αριστερά**, ώσπου να ασφαλίσει με το χαρακτηριστικό ήχο.

ΠΡΟΓΡΑΜΜΑ ΚΑΘΑΡΙΣΜΟΥ ΣΕ ΕΞΕΛΙΞΗ

ΑΝΟΙΞΤΕ ΤΟ ΣΥΡΤΑΡΙ

- Ανοίξτε τη θήκη αλεσμένου καφέ **18**.

ΤΑΜΠΛΕΤΑ ΚΑΘΑΡΙΣΜΟΥ BOSCH ΤΟΠΟΘΕΤΗΣΤΕ ΚΑΙ ΚΛΕΙΣΤΕ ΤΟ ΣΥΡΤΑΡΙ

- Ρίξτε μέσα ένα δισκίο καθαρισμού Bosch και κλείστε τη θήκη αλεσμένου καφέ **18**.

ΠΙΕΣΤΕ START

- Πατήστε το πλήκτρο **8 start**, το πρόγραμμα καθαρισμού τρέχει τώρα περίπου για 7 λεπτά.

ΠΡΟΓΡΑΜΜΑ ΚΑΘΑΡΙΣΜΟΥ ΣΕ ΕΞΕΛΙΞΗ

ΑΔΕΙΑΣΤΕ ΤΟ ΔΙΣΚΟ ΣΤΑΛΑΞΗΣ

ΤΟΠΟΘΕΤΗΣΤΕ ΤΟ ΔΙΣΚΟ ΣΤΑΛΑΞΗΣ

- Αδειάστε το δίσκο στάλαξης **23** και τοποθετήστε τον ξανά.

Η συσκευή είναι έτοιμη καθαρισμένη και ξανά σε ετοιμότητα λειτουργίας.

Calc'nClean

Διάρκεια: περίπου 36 λεπτά.

Το Calc'nClean συνδυάζει τις επιμέρους λειτουργίες αφαλάτωσης και καθαρισμού. Εάν τα δύο προγράμματα πρέπει να εκτελεστούν διαδοχικά, τότε η πλήρως αυτόματη μηχανή espresso προτείνει αυτόματα αυτό το πρόγραμμα συντήρησης.

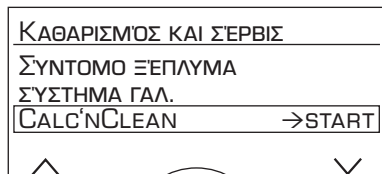

Κατά τη διάρκεια των ξεχωριστών βημάτων Calc'nClean αναβοσβήνει το πλήκτρο **8 start**. Οι αριθμοί επάνω δεξιά δείχνουν, πόσο έχει προχωρήσει η διαδικασία.

Σημαντικό: Εάν έχει τοποθετηθεί ένα φίλτρο νερού στο δοχείο νερού **11**, αφαιρέστε το οπωσδήποτε πριν το ξεκίνημα του προγράμματος συντήρησης.

- Πατήστε το πλήκτρο **3** ☺.

CALC'N'CLEAN →START

- Πατήστε το πλήκτρο **8 start**, η οθόνη **5** θα σας καθοδηγήσει στο πρόγραμμα.

ΑΔΕΙΑΣΤΕ ΤΟ ΔΙΣΚΟ ΣΤ'ΑΛΛΑΞΗΣ

ΤΟΠΟΘΕΤΗΣΤΕ ΤΟ ΔΙΣΚΟ ΣΤ'ΑΛΛΑΞΗΣ

- Αδειάστε το δίσκο στάλαξης **23** και τοποθετήστε τον ξανά.
- Στρέψτε την εκροή του καφέ **9** προς τα **δεξιά**, ώσπου να ασφαλίσει με το χαρακτηριστικό ήχο.

ΒΑΛΤΕ ΤΟ ΔΟΧΕΙΟ 1 L ΣΤΟΝ ΑΦΡΟΠΟΙΗΤΗ ΚΑΙ ΣΩΛ. ΣΤΟ ΔΟΧΕΙΟ →START

- Τοποθετήστε ένα δοχείο χωρητικότητας το λιγότερο 1 λίτρου κάτω από τον αφροποιητή γάλακτος **10**.
- Βάλτε την άκρη του σωλήνα αναρρόφησης **10d** μέσα στο δοχείο.

- Πατήστε το πλήκτρο **8 start**, η συσκευή ξεπλένεται δύο φορές.

ΠΡΟΓΡΑΜΜΑ ΚΑΘΑΡΙΣΜΟΥ ΣΕ ΕΞΕΛΙΞΗ

ΑΝΟΙΞΤΕ ΤΟ ΣΥΡΤΑΡΙ

- Ανοίξτε τη θήκη αλεσμένου καφέ **18**.

ΤΑΜΠΛΕΤΑ ΚΑΘΑΡΙΣΜΟΥ BOSCH ΤΟΠΟΘΕΤΗΣΤΕ ΚΑΙ ΚΛΕΙΣΤΕ ΤΟ ΣΥΡΤΑΡΙ

- Ρίξτε μέσα ένα δισκίο καθαρισμού Bosch **18** και κλείστε τη θήκη αλεσμένου καφέ.

ΑΦΑΙΡΕΣΤΕ ΤΟ ΦΙΛΤΡΟ ΝΕΡΟΥ →START

Πληροφορία: Εάν το φίλτρο νερού είναι ενεργοποιημένο, εμφανίζεται η αντίστοιχη εντολή, να απομακρύνετε το φίλτρο και να πατήσετε ξανά το πλήκτρο **8 start**.

ΠΡΟΣΘΕΣΤΕ 0,5 L ΝΕΡΟ + ΜΕΣΟ ΑΦΑΛΑΤΩΣΗΣ →START

- Γεμίστε με χλιαρό νερό το άδειο δοχείο νερού **11** μέχρι το μαρκάρισμα «**0,5l**» και διαλύστε μέσα 2 δισκία απασβέστωσης Bosch.
- Πατήστε το πλήκτρο **8 start**, το πρόγραμμα απασβέστωσης τρέχει τώρα περίπου για 20 λεπτά.

ΠΡΟΓΡΑΜΜΑ ΑΦΑΛΑΤΩΣΗΣ ΣΕ ΕΞΕΛΙΞΗ

ΤΟ ΥΓΡΟ ΑΦΑΛΑΤΩΣΗΣ ΔΕΝ ΕΠΑΡΚΕΙ.

ΠΡΟΣΘΕΣΤΕ ΥΓΡΟ →START

Πληροφορία: Εάν είναι πολύ λίγο διάλυμα απασβέστωσης στο δοχείο νερού **11**, εμφανίζεται η αντίστοιχη εντολή. Συμπληρώστε διάλυμα απασβέστωσης και πατήστε ξανά το πλήκτρο **8 start**.

ΚΑΘΑΡΙΣΤΕ ΤΟ ΔΟΧΕΙΟ ΝΕΡΟΥ ΚΑΙ ΓΕΜΙΣΤΕ ΤΟ →START

- Ξεπλύντε το δοχείο νερού **11** και γεμίστε το με φρέσκο νερό μέχρι το μαρκάρισμα «**max**».
- Πατήστε το πλήκτρο **8 start**, το πρόγραμμα απασβέστωσης τρέχει τώρα ακόμα περίπου για 1 λεπτό και Στη συνέχεια το πρόγραμμα καθαρισμού περίπου 7 λεπτά και ξεπλένει τη συσκευή.

ΠΡΟΓΡΑΜΜΑ ΑΦΑΛΑΤΩΣΗΣ ΣΕ ΕΞΕΛΙΞΗ
ΠΡΟΓΡΑΜΜΑ ΚΑΘΑΡΙΣΜΟΥ ΣΕ ΕΞΕΛΙΞΗ

ΑΔΕΙΑΣΤΕ ΤΟ ΔΙΣΚΟ ΣΤΑΛΑΞΗΣ
ΤΟΠΟΘΕΤΗΣΤΕ ΤΟ ΔΙΣΚΟ ΣΤΑΛΑΞΗΣ

- Αδειάστε το δίσκο στάλαξης **23** και τοποθετήστε τον ξανά.

Εάν χρησιμοποιείτε ένα φίλτρο, θα πρέπει να το τοποθετήσετε τώρα. Η συσκευή είναι έτοιμη απασβεστωμένη, καθαρισμένη και ξανά έτοιμη για χρήση.

Σημαντικό: Σκουπίστε τη συσκευή με ένα μαλακό, υγρό πανί, για να απομακρύνετε αμέσως τα υπολείμματα του διαλύματος απασβέστωσης. Κάτω από αυτά τα υπολείμματα μπορούν να προκληθούν οξειδώσεις. Τα νέα σφουγγάρια καθαρισμού μπορεί να περιέχουν έλατα. Τα άλατα μπορούν να προκαλέσουν σκουριά στον ανοξείδωτο χάλυβα, γι' αυτό πριν τη χρήση πρέπει να τα ξεπλύνετε οπωσδήποτε πολύ καλά. Καθαρίστε προσεκτικά το σωλήνα αναρρόφησης **10d** του αφροποιοτή γάλακτος.

Υπόδειξη: Εάν ένα πρόγραμμα συντήρησης διακοπεί π.χ. από διακοπή ρεύματος, εργαστείτε ως εξής:

- Ξεπλύντε το δοχείο νερού **11** και γεμίστε το με φρέσκο νερό μέχρι το μαρκάρισμα «**max**».
- Πατήστε το πλήκτρο **8 start**, το πρόγραμμα απασβέστωσης τρέχει τώρα περίπου για 3 λεπτά και ξεπλένει τη συσκευή

ΠΡΟΓΡΑΜΜΑ ΚΑΘΑΡΙΣΜΟΥ ΣΕ ΕΞΕΛΙΞΗ

ΑΔΕΙΑΣΤΕ ΤΟ ΔΙΣΚΟ ΣΤΑΛΑΞΗΣ
ΤΟΠΟΘΕΤΗΣΤΕ ΤΟ ΔΙΣΚΟ ΣΤΑΛΑΞΗΣ

- Αδειάστε το δίσκο στάλαξης **23** και τοποθετήστε τον ξανά.

Η συσκευή είναι πάλι έτοιμη για χρήση.

Συμβουλές για την εξοικονόμηση ενέργειας

- Η συσκευή διαθέτει μια μείωση της φωτεινότητας της οθόνης, που ενεργοποιείται αυτόματα, όταν η συσκευή δε χρησιμοποιείται. Η οθόνη φωτίζεται αμυδρά. Πατώντας ένα πλήκτρο ή στρέφοντας το περιστρεφόμενο κουμπί, φωτίζεται ξανά η οθόνη ζωηρά.
- Εάν η πλήρως αυτόματη μηχανή espresso δε χρησιμοποιείται, απενεργοποιήστε τη συσκευή με το διακόπτη ρεύματος **1 O/I** στην μπροστινή πλευρά της συσκευής.
- Μη διακόπτεται τη λήψη καφέ ή αφρόγαλου εάν αυτό είναι εφικτό. Η πρόωρη διακοπή οδηγεί σε αυξημένη κατανάλωση ενέργειας και σε γρηγορότερη πλήρωση του δίσκου στάλαξης.
- Απασβεστώνεται τακτικά τη συσκευή, για την αποφυγή αποθεμάτων αλάτων ασβεστίου. Τα υπολείμματα αλάτων οδηγούν σε αυξημένη κατανάλωση ενέργειας.

Φύλαξη εξαρτημάτων

Η πλήρως αυτόματη μηχανή espresso διαθέτει ειδικές θήκες, για τη φύλαξη του κουταλιού αλεσμένου καφέ και των σύντομων οδηγιών στη συσκευή.

- Για τη φύλαξη του κουταλιού αλεσμένου καφέ **14**, αφαιρέστε το δοχείο νερού **11** και τοποθετήστε το κουτάλι αλεσμένου καφέ στην προδιαμορφωμένη κοιλότητα **13**.
- Για τη φύλαξη των σύντομων οδηγιών, ανοίξτε την πόρτα στη μονάδα παρασκευής **19** και τοποθετήστε τις σύντομες οδηγίες στην προβλεπόμενη γι' αυτό θήκη **22**.

Αντιπαγετική προστασία

- △ Για να αποφευχθούν οι ζημιές από τον παγετό κατά τη μεταφορά και την αποθήκευση, θα πρέπει προηγουμένως η συσκευή να αδειάσει εντελώς.

Βλέπε στο κεφάλαιο «Ρυθμίσεις μενού – ΔΣΦ. ΜΕΤΑΦΟΡΑΣ»

Εξαρτήματα

Τα ακόλουθα εξαρτήματα είναι διαθέσιμα από το εμπόριο και το τμήμα εξυπηρέτησης πελατών.

Πρόσθετος εξοπλισμός	Κωδικός παραγγελίας	
	Εμπόριο	Τμήμα εξυπηρέτησης πελατών
Δισκία καθαρισμού	TCZ6001	310575
Δισκία απασβέστωσης	TCZ6002	310967
Φίλτρο νερού	TCZ7003	575491
Σετ καθαρισμού	TCZ8004	576331
Δοχείο του γάλακτος με καπάκι «FreshLock»	TCZ8009N	576165

Απόσυρση



Απορρίψτε τη συσκευασία με τρόπο φιλικό προς το περιβάλλον. Αυτή η συσκευή χαρακτηρίζεται σύμφωνα με την ευρωπαϊκή οδηγία 2012/ 19/EE περί ηλεκτρικών και ηλεκτρονικών συσκευών (waste electrical and electronic equipment – WEEE).

Η οδηγία προκαθορίζει τα πλαίσια για μια απόσυρση και αξιοποίηση των παλιών συσκευών με ισχύ σ' όλη την ΕΕ. Για τους τρόπους αποκομιδής που ισχύουν επί του παρόντος, θα σας ενημερώσει ο ειδικός έμπορος.

Όροι εγγύησης

1. Η Εγγύηση καλής λειτουργίας των προϊόντων μας παρέχεται για χρονικό διάστημα είκοσι τεσσάρων (24) μηνών από την ημερομηνία της πρώτης αγοράς που αναγράφεται στη θεωρημένη απόδειξη αγοράς. Για την παροχή της εγγύησης απαιτείται η επίδειξη της θεωρημένης απόδειξης αγοράς στην οποία αναγράφεται ο τύπος και το μοντέλο του προϊόντος.
 2. Η εταιρεία μέσα στα ανωτέρω χρονικά όρια, σε περίπτωση πλημμελούς λειτουργίας της συσκευής, αναλαμβάνει την υποκρέωση της επαναφοράς της σε ομαλή λειτουργία και της αντικατάστασης κάθε τυχόν ελαττωματικού μέρους (πλην των αναλωσίμων και των ευπαθών, όπως τα γυάλινα, λαμπτήρες κλπ).
Απαραίτητη προϋπόθεση για να ισχύει η εγγύηση είναι η μη λειτουργία της συσκευής να προέρχεται από την πολυμελή κατασκευή της και όχι επί παραδείγματι από κακή χρήση, λανθασμένη εγκατάσταση, μη τήρηση των οδηγιών χρήσης της συσκευής, ακατάλληλη συντήρηση από πρόσωπα μη εξουσιοδοτημένα από την BSH Οικιακές Συσκευές Α.Β.Ε. ή από εξωγενείς παράγοντες όπως διακοπές ηλεκτρικού ρεύματος ή διαφοροποίησης της τάσης κλπ.
 3. Στην περίπτωση που το προϊόν δεν λειτουργεί σωστά λόγω της κατασκευής του και εφόσον η πλημμελής λειτουργία εκδηλώθηκε κατά την περίοδο εγγύησης, το Εξουσιοδοτημένο Σέρβις (η το εξουσιοδοτημένο συνεργείο) της BSH Οικιακές Συσκευές Α.Β.Ε. θα το επισκευάσει με σκοπό τη χρήση για την οποία κατασκευάστηκε, χωρίς να υπάρξει χρέωση για ανταλλακτικά ή την εργασία.
 4. Δεν καλύπτονται από την εγγύηση οι χρεώσεις και οι κίνδυνοι που σχετίζονται με τη μεταφορά του προϊόντος προς επισκευή στον μεταπωλητή ή προς το Εξουσιοδοτημένο Σέρβις της BSH Οικιακές Συσκευές Α.Β.Ε.
 5. Όλες οι επισκευές της εγγύησης πρέπει να γίνονται από το Εξουσιοδοτημένο Σέρβις (η το εξουσιοδοτημένο συνεργείο) της BSH Οικιακές Συσκευές Α.Β.Ε.
 6. Η εγγύηση δεν καλύπτει κανένα προϊόν που χρησιμοποιείται πέραν των προδιαγραφών για τις οποίες κατασκευάστηκε (π.χ. οικιακή χρήση).
 7. Η εγγύηση καλής λειτουργίας που παρέχεται από τον κατασκευαστή παύει αν αποκολληθούν, αλλοιωθούν ή τροποποιηθούν με οποιοδήποτε τρόπο οι ταινίες ασφαλείας ή οι ειδικές διακριτικές αυτοκόλλητες επικές επί των οποίων αναγράφεται ο αριθμός σειράς ή η ημερομηνία αγοράς.
 8. Η εγγύηση δεν καλύπτει:
 - Επισκευές, μετατροπές ή καθαρισμούς που έλαβαν χώρα σε κέντρο service μη εξουσιοδοτημένο από την BSH Οικιακές Συσκευές Α.Β.Ε.
 - Λάθος χρήση, υπερβολική χρήση, χειρισμό ή λειτουργία του προϊόντος κατά τρόπο μη σύμφωνο με τις οδηγίες που περιέχονται στα χειριρίδια χρήσης και/ή στα σχετικά έγγραφα χρήσης, συμπεριλαμβανομένων της πλημμελούς φύλαξης της συσκευής, της πτώσης της συσκευής κλπ.
 - Προϊόντα με δυσανάγνωστο αριθμό σειράς.
 - Ζημιές που προκαλούνται ενδεικτικά από αστραπές, νερό ή υγρασία, φωτιά, πόλεμο, δημόσιες αναταραχές, λάθος τάσεις του δικτύου παροχής ρεύματος, ή οποιοδήποτε λόγο που είναι πέραν από τον έλεγχο του κατασκευαστή ή του εξουσιοδοτημένου συνεργείου.
 9. Η εγγύηση που προσφέρεται παύει να ισχύει εφόσον η κυριότητα της συσκευής μεταβιβαστεί σε τρίτο πρόσωπο από τον αρχικό αγοραστή το όνομα του οποίου αναγράφεται στο παραστατικό αγοράς της συσκευής.
 10. Αντικατάσταση της συσκευής γίνεται μόνο εφόσον δεν είναι δυνατή η επιδιόρθωση της κατόπιν πιστοποίησης της αδυναμίας επισκευής από το Εξουσιοδοτημένο Σέρβις (η το εξουσιοδοτημένο συνεργείο) της BSH Οικιακές Συσκευές Α.Β.Ε.
 11. Η κάθε επισκευή ή η αντικατάσταση ελαττωματικού μέρους δεν παρατείνει τον χρόνο εγγύησης του προϊόντος.
 12. Εξαρτήματα και υλικά που αντικαθιστώνται κατά τη διάρκεια της εγγύησης επιστρέφονται στο συνεργείο.
- Με επιφύλαξη για τις οποίες αλλαγές.

Επιλύστε μόνοι σας τα απλά προβλήματα

Πρόβλημα	Αιτία	Λύση
Ένδειξη οθόνης ΓΕΜΙΣΤΕ ΤΟ ΔΟΧΕΙΟ ΆΚΟΠΟΥ ΚΑΦΕ παρόλο που το δοχείο κόκκων καφέ 15 είναι γεμάτο ή ο μύλος άλεσης δεν αλέθει κόκκους καφέ.	Οι κόκκοι δεν πέφτουν στο μηχανισμό αλέσματος (οι κόκκοι είναι πολύ λιπαροί).	Χτυπήστε ελαφρά το δοχείο των κόκκων του καφέ 15 . Αλλάξτε την ποικιλία καφέ. Με άδειο το δοχείο κόκκων καφέ 15 σκουπίστε το με ένα στεγνό πανί.
Δεν είναι δυνατή η λήψη καυτού νερού.	Ο αφροποιοτής γάλακτος 10 ή η υποδοχή του αφροποιοτή έχουν ρύπανση.	Καθαρίστε τον αφροποιοτή γάλακτος 10 ή την υποδοχή του αφροποιοτή γάλακτος (βλέπε στο κεφάλαιο «Καθαρισμός του συστήματος γάλακτος»).
Πολύ λίγο ή καθόλου αφρόγαλα ή ο αφροποιοτής γάλακτος 10 δεν αναρροφά καθόλου γάλα.	Ο αφροποιοτής γάλακτος 10 ή η υποδοχή του αφροποιοτή έχουν ρύπανση.	Καθαρίστε τον αφροποιοτή γάλακτος 10 ή την υποδοχή του αφροποιοτή γάλακτος (βλέπε στο κεφάλαιο «Καθαρισμός του συστήματος γάλακτος»).
	Ακατάλληλο γάλα.	Χρησιμοποιήστε γάλα με 1,5% λιπαρά.
	Ο αφροποιοτής γάλακτος 10 δεν είναι σωστά συναρμολογημένο.	Υγράνετε τα εξαρτήματα του αφροποιοτή γάλακτος και συναρμολογήστε τα.
	Στη συσκευή έχουν συσσωρευτεί πολλά άλατα.	Απασβεστώστε τη συσκευή με 2 δισκία απασβέστωσης, σε περίπτωση που χρειάζεται εκτελέστε το πρόγραμμα 2 φορές.
Η προσωπική ρυθμισμένη ποσότητα πλήρωσης δεν επιτυγχάνεται, ο καφές τρέχει μόνο σε σταγόνες ή δεν τρέχει πλέον καθόλου καφές.	Ο βαθμός άλεσης είναι πολύ λεπτός. Η σκόνη του καφέ είναι πολύ λεπτή.	Επιλέξτε έναν μικρότερο βαθμό αλέσματος. Χρησιμοποιήστε πιο χοντρόκοκκη σκόνη καφέ.
	Στη συσκευή έχουν συσσωρευτεί πολλά άλατα.	Απασβεστώστε τη συσκευή.
Ο καφές δεν έχει «κρέμα» (καϊμάκι)	Ακατάλληλη ποικιλία καφέ.	Χρησιμοποιήστε ένα είδος καφέ με μεγαλύτερη αναλογία κόκκων <i>robusta</i> .
	Οι κόκκοι δεν είναι φρέσκοι.	Χρησιμοποιήστε φρέσκοκαβουρδισμένους κόκκους καφέ.
	Ο βαθμός αλέσματος δεν είναι κατάλληλος για το είδος κόκκων.	Επιλέξτε έναν μεγαλύτερο βαθμό αλέσματος.

Σε περίπτωση που τυχόν προβλήματα δεν μπορούν να επιλυθούν, καλέστε οπωσδήποτε την ανοιχτή γραμμή υποστήριξης (Hotline)!

Οι αριθμοί τηλεφώνων βρίσκονται στις τελευταίες σελίδες του εγχειριδίου οδηγίων.

Πρόβλημα	Αιτία	Λύση
Ο καφές είναι πολύ «ξινός».	Ο βαθμός άλεσης ή ο καφές σε σκόνη είναι πολύ χοντρός. Ακατάλληλη ποικιλία καφέ.	Ρυθμίστε λεπτότερο βαθμό άλεσης ή χρησιμοποιήστε πιο λεπτοαλεσμένο καφέ σε σκόνη. Χρησιμοποιήστε πιο καλοψημένο καφέ.
Ο καφές είναι πολύ «πικρός».	Ο βαθμός άλεσης είναι πολύ μεγάλος ή ο αλεσμένος καφές είναι πολύ λεπτόκοκκος. Ακατάλληλη ποικιλία καφέ.	Επιλέξτε έναν μικρότερο βαθμό αλέσματος ή χρησιμοποιήστε μία λιγότερο αλεσμένη σκόνη καφέ. Αλλάξτε την ποικιλία καφέ.
Ο καφές έχει τη γεύση «καμένου»	Πολύ υψηλή θερμοκρασία παρασκευής Ο βαθμός άλεσης είναι ρυθμισμένος πολύ λεπτός ή η σκόνη του καφέ είναι πολύ λεπτή. Ακατάλληλη ποικιλία καφέ.	Μειώστε τη θερμοκρασία, βλέπε στο κεφάλαιο «Ρυθμίσεις μενού – ΘΕΡΜΟΚ. ΚΑΦΕ» Επιλέξτε ένα πιο χοντρό βαθμό άλεσης ή χρησιμοποιήστε μία πιο χοντρή σκόνη καφέ. Αλλάξτε την ποικιλία καφέ.
Ένδειξη οθόνης ΣΦΑΛΜΑ ΠΑΡΑΚΑΛΩ ΕΠΙΚΟΙΝΩΝΗΣΤΕ ΜΕ ΤΗ ΓΡΑΜΜΗ ΥΠΟΣΤΗΡΙΞΗΣ	Η συσκευή παρουσιάζει σφάλμα.	Καλέστε παρακαλώ τη γραμμή υποστήριξης.
Το φίλτρο νερού δεν συγκρατείται στο δοχείο νερού.	Το φίλτρο νερού δεν έχει τοποθετηθεί σωστά.	Πιέστε σταθερά το φίλτρο νερού προς τα κάτω μέσα στην υποδοχή του δοχείου.
Ένδειξη οθόνης ΕΛΕΓΞΤΕ ΤΟ ΔΟΧΕΙΟ ΝΕΡΟΥ	Το δοχείο του νερού είναι λάθος τοποθετημένο ή το νέο φίλτρο νερού δεν έχει ξεπλυθεί σύμφωνα με τις οδηγίες.	Τοποθετήστε το δοχείο του νερού σωστά ή ξεπλύνετε το φίλτρο του νερού και θέστε το σε λειτουργία σύμφωνα με τις οδηγίες.
Ο καφές δεν είναι αρκετά συμπιεσμένος ή είναι πολύ υγρός.	Ο βαθμός άλεσης είναι πολύ λεπτός ή πολύ χοντρός, ή δεν έχει χρησιμοποιηθεί αρκετός αλεσμένος καφές.	Επιλέξτε έναν πιο χοντρό ή πιο λεπτό βαθμό άλεσης ή χρησιμοποιήστε 2 κοφτά κουτάλια μέτρησης αλεσμένου καφέ.
Σε περίπτωση που τυχόν προβλήματα δεν μπορούν να επιλυθούν, καλέστε οπωσδήποτε την ανοιχτή γραμμή υποστήριξης (Hotline)! Οι αριθμοί τηλεφώνων βρίσκονται στις τελευταίες σελίδες του εγχειριδίου οδηγιών.		

Πρόβλημα	Αιτία	Λύση
Ένδειξη οθόνης ΚΑΘΑΡΙΣΤΕ ΤΗ ΜΟΝΑΔΑ ΠΑΡΑΣΚΕΥΗΣ	Λερωμένη μονάδα παρασκευής.	Καθαρίστε τη μονάδα παρασκευής.
	Μεγάλη ποσότητα αλεσμένου καφέ στη μονάδα παρασκευής.	Καθαρίστε τη μονάδα παρασκευής (γεμίστε το πολύ 2 κουταλιές αλεσμένου καφέ).
	Ο μηχανισμός της μονάδας παρασκευής λειτουργεί με δυσκολία.	Καθαρίστε τη μονάδα παρασκευής (βλέπε στο κεφάλαιο «Φροντίδα και καθημερινός καθαρισμός»).
Μεγάλη διακύμανση της ποιότητας καφέ ή αφρόγαλου.	Στη συσκευή έχουν συσσωρευτεί πολλά άλατα.	Απασβεστώστε τη συσκευή σύμφωνα με τις οδηγίες, με δύο δισκία απασβεστωσης.
Σταγόνες νερού στο εσωτερικό της συσκευής, όταν αφαιρεθεί ο δίσκος στάλαξης.	Ο δίσκος στάλαξης αφαιρέθηκε πολύ νωρίς.	Αφαιρέστε το δίσκο στάλαξης μερικά δευτερόλεπτα μετά την τελευταία λήψη ροφήματος.
Σε περίπτωση που τυχόν προβλήματα δεν μπορούν να επιλυθούν, καλέστε οπωσδήποτε την ανοιχτή γραμμή υποστήριξης (Hotline)! Οι αριθμοί τηλεφώνων βρίσκονται στις τελευταίες σελίδες του εγχειριδίου οδηγιών.		

Τεχνικά στοιχεία

Ηλεκτρική σύνδεση (τάση/συχνότητα)	220-240 V / 50-60 Hz
Ισχύς συστήματος θέρμανσης	1600 W
Μέγιστη πίεση αντλίας, στατική	15 bar (TES712) 19 bar (TES715)
Μέγιστη χωρητικότητα δοχείου νερού (χωρίς φίλτρο)	2,1 l
Μέγιστη χωρητικότητα δοχείου άκοπου καφέ	~300 g
Μήκος καλωδίου	100 cm
Διαστάσεις (Υ x Π x Β)	394 x 296 x 456 mm
Βάρος, άδειο	11–13 kg
Τύπος μηχανισμού αλέσματος	Κεραμικό

Шановна шанувальнице кави!
Шановний шанувальнику кави!

Щиро вітаємо вас з покупкою цієї повністю автоматичної кавової машини еспресо виробництва Bosch.

В цій інструкції з експлуатації описані різні моделі приладу, які в деталях відрізняються одна від одної. Кожна модель має свій електронний номер, напр., TES712. Електронний номер відповідного приладу зазначений на упаковці або заводській табличці **25**.

Будь ласка, зверніть увагу також на додану коротку інструкцію. Її можна зберігати в спеціальному відділі **22** до наступного використання.

Зміст

Інструкції з техніки безпеки	32
Комплект поставки	34
Короткий огляд	34
Перед першим використанням	35
Елементи управління	36
Показання дисплея	38
Настройки дисплея	39
Персоналізація	40
Запобіжник від дітей	41
Настройки меню	42
Приготування кави з кавових зерен	44
Приготування кави з меленої кави	45
Приготування молочної пінки та теплого молока	46
Набирання гарячої води	46
Догляд та щоденне чищення	47
Сервісні програми	49
Поради щодо заощадження енергії	53
Захист від морозу	53
Зберігання приладдя	54
Приладдя	54
Утилізація	54
Умови гарантії	54
Самостійне усунення незначних проблем	55
Технічні дані	57

Інструкції з техніки безпеки

Інструкцію з експлуатації треба уважно прочитати, діяти відносно до вказівок, що містяться в ній, і добре зберігати! Передаючи цей прилад іншій людині, дайте їй цю інструкцію. Цей прилад призначений для використання у непромислових масштабах у домашніх умовах або в умовах, подібних до домашніх. Під подібними до домашніх умовами слід розуміти, наприклад, використання в кухнях для співробітників в магазинах, офісах, на сільськогосподарських та інших промислових підприємствах, а також використання гостями в пансіонах, невеликих готелях та подібних місцях тимчасового проживання.

⚠ Небезпека ураження електричним струмом!

Прилад дозволяється вмикати у розетку і експлуатувати лише відповідно до даних, зазначених на заводській табличці. Щоб уникнути небезпек, ремонтувати прилад, напр., міняти пошкоджений шнур, дозволяється лише в нашій сервісній майстерні.

Цим приладом дозволяється користуватися дітям віком понад 8 років і особам з обмеженими психічними, чуттєвими або розумовими здатностями або недостатнім досвідом та/або недостатніми знаннями, якщо вони роблять це під наглядом або пройшли відповідний інструктаж стосовно безпечного використання приладу та зрозуміли небезпеку, пов'язану з приладом. Дітей віком до 8 років не можна допускати близько до приладу або шнура живлення; їм забороняється користуватися приладом. Дітям забороняється гратися з приладом. Чищення та обслуговування пристрою дозволяється лише дітям старше 8 років і виключно під наглядом дорослих.

Ніколи не занурюйте прилад або шнур у воду. Приладом дозволяється користуватися лише за умови відсутності пошкоджень шнура і самого приладу. У разі несправності негайно витягніть штепсель із розетки або вимкніть напругу в електромережі.

Цей прилад містить постійні магніти, які можуть викликати порушення в роботі електронних імплантатів, як-от кардіостимуляторів або інсулінових помп. Людям з електронними імплантатами необхідно триматися на безпечній відстані – принаймні 10 см від передньої поверхні приладу.

⚠ Небезпека ядухи!

Не дозволяйте дітям гратися з пакувальними матеріалами. Зберігайте в надійному місці дрібні деталі, які можна проковтнути.

⚠ Небезпека травмування!

Не встромляйте руки в кавомолку. Неправильне поводження з приладом може стати причиною травм.

⚠ Небезпека опіків!

Молочна система дуже сильно нагрівається. Після використання дайте йому охолонути і лише після цього можете до нього доторкатися. Після використання приладу поверхні нагрівального елемента або нагрівальної плити можуть залишатися гарячими впродовж певного часу.

Комплект поставки

(мал. А на розгортках)





- a Повністю автоматична кавова машина еспресо TES712/TES715
- b Інструкція з експлуатації
- c Коротка інструкція
- d Спінювач молока
- e Смужка для визначення жорсткості води
- f Ложка для меленої кави

ЛИШЕ TES715

- g Ємність для молока

Короткий огляд

(мал. В, С, D, Е і F на розгортках)

- 1 Мережний вимикач **O/I**
- 2 Кнопка  (персоналізація)
- 3 Кнопка  (сервісні програми)
- 4 Кнопки вибору  
- 5 Дисплей
 - a) Статусний рядок
 - b) Рядок вибору
 - c) Навігаційний рядок
- 6 Поворотна кнопка для настройки дисплея
- 7 Кнопка **i** (інформаційне меню)
- 8 Кнопка **start** (напої/програми)
- 9 Кран подачі кави, регулюється по висоті та повертається
- 10 Молочна система, регулюється по висоті та знімається (молоко/гаряча вода)
 - a) Верхня частина
 - b) Нижня частина
 - c) Гнучка всмоктувальна трубка для молока
 - d) Всмоктувальна трубка
- 11 Резервуар для води, що виймається
- 12 Кришка резервуару для води
- 13 Відділення для зберігання (ложка для меленої кави та приладдя до спінювача молока)
- 14 Ложка для меленої кави (допоміжний пристрій для вставлення водяного фільтру)
- 15 Резервуар для кавових зерен
- 16 Кришка для збереження аромату
- 17 Поворотний перемикач для настройки ступеня помелу
- 18 Ящик для меленої кави (мелена кави/таблетка для чищення)
- 19 Дверцята вузла заварювання
- 20 Вузол заварювання
 - a) Фіксатор
 - b) Кришка
- 21 Кнопка
- 22 Відділення для зберігання короткої інструкції
- 23 Піддон
 - a) Кришка
 - b) Решітка
 - c) Контейнер для кавової гущі
- 24 Відсік для зберігання шнура
- 25 Заводська табличка (електронний номер; FD)

ЛИШЕ TES715

- 26 Ємність для молока
- 27 Підігрів чашки
- 28 Кнопка для підігріву чашки, з підсвічуванням

Перед першим використанням

Загальна інформація

У відповідні ємності можна заливати тільки чисту, негазовану воду та засипати - насамперед - спеціальні суміші кавових зерен, призначені для автоматичних еспресо кавових машин та повністю автоматичних кавоварок. Не використовуйте кавові зерна, вкриті глазур'ю, карамеллю чи оброблені іншими цукровмісними добавками - вони засмічують вузол заварювання.

На цьому приладі ви можете настроїти ступінь жорсткості води. На заводі ступінь жорсткості води настроєна на 4. Визначте жорсткість використовуваної води за допомогою доданої індикаторної смужки. Якщо відображається не 4-а, а інша ступінь жорсткості води, то після увімкнення запрограмуйте прилад відповідним чином (див. розділ «Настройки меню – Жорсткість води»).

Початок роботи з приладом

- Встановіть автоматичну кавову машину еспресо на рівній, водостійкій поверхні, яка здатна витримати вагу приладу.

Важливо: Використовуйте прилад у приміщеннях, захищених від морозу. Якщо прилад транспортувався або зберігався при температурах нижчих за 0 °C, то перед тим, як його увімкнути, необхідно зачекати як мінімум 3 години.

- Витягніть шнур живлення з відсіку для зберігання шнура **24** та вставте штепсель в розетку. Потрібну довжину шнура живлення можна регулювати шляхом засовування його назад або витягування. Для цього поверніть прилад задньою стороною, напр., до краю стола, та потягніть шнур живлення **донизу** або **догори**.
- Відкиньте кришку резервуара для води **12** догори.

- Зніміть резервуар для води **11**, промийте його та наповніть свіжою холодною водою. Зверніть увагу на відмітку «**max**» (макс.).
- Рівно встановіть резервуар для води **11** та притисніть його до упору.
- Знову закрийте кришку резервуара для води **12**.
- Заповніть резервуар для кавових зерен **15** кавовими зернами.
- Натисніть на мережний вимикач **1 O/I**, кнопка **8 start** почне світитися, а на дисплеї **5** з'являються різні мови. На вибір пропонуються такі мови:

TES7.. DE

DEUTSCH	ENGLISH
FRANÇAIS	ITALIANO

TES7.. RW

ENGLISH	РУССКИЙ
NEDERLANDS	FRANÇAIS
ITALIANO	SVENSKA
ESPAÑOL	POLSKI
УКРАЇНСЬКА	MAGYAR
TÜRKÇE	DANSK
NORSK	SUOMI
PORTUGUÊS	ČEŠTINA
ΕΛΛΗΝΙΚΑ	

- Кнопками вибору **4** \wedge і \vee виберіть потрібну мову, на якій повинні з'являтися тексти на дисплеї.



- Вибрана мова виділяється.
- Натисніть на кнопку **8 start**, вибрана мова зберігається.

- На дисплеї **5** світиться логотип марки. Тепер прилад нагрівається та здійснює промивання, невелика кількість води витікає з крану подачі кави **9**.
- Прилад готовий до роботи, якщо на дисплеї **5** світяться кнопки для вибору напоїв та кнопка **8 start**.



Інформація: На заводі запрограмовані стандартні настройки для оптимального режиму роботи. Через вибраний проміжок часу прилад автоматично вимикається (див. розділ «Настройки меню – Авт. вимк. через»).

Вказівка: При першому використанні, після виконання сервісної програми або після тривалої перерви в роботі приладу аромат кави не розкривається повною мірою в першій чашці, цю каву не рекомендується пити.

Після першого увімкнення автоматичної кавової машини еспресо дрібнопористий та стійкий «кремовий» напій з пінкою досягається лише після приготування декількох чашок кави.

Елементи управління

Мережний вимикач O/I

Прилад вмикається та вимикається за допомогою мережного вимикача **1 O/I**. При увімкненні і вимкненні прилад автоматично здійснює промивання.

Прилад не здійснює промивання, якщо:

- він при вимкненні ще гарячий,
- перед вимкненням не готувалася кава.

Прилад готовий до роботи, якщо на дисплеї **5** світяться кнопки для вибору напоїв та кнопка **8 start**.

Кнопка Персоналізація

Цей прилад передбачає можливість зберігання та виклику з пам'яті особистих налаштувань для приготування кавових напоїв. Будь ласка, здійсніть збереження та виклик з пам'яті відповідно до вказівок, що містяться у розділі «Персоналізація».

Кнопка Сервісні програми



Коротким натисканням на кнопку **3**  викликається перелік сервісних програм. Будь ласка, виконайте програму відповідно до вказівок, що містяться у розділі «Сервісні програми».

Довгим натисканням кнопки активується або деактивується запобіжник від дітей, див. розділ «Запобіжник від дітей».

Поворотна кнопка

За допомогою поворотної кнопки **6**, яка повертається праворуч і ліворуч, можна здійснювати навігацію на дисплеї **5** або міняти параметри в меню.

Кнопки вибору та

Натисканням на кнопки вибору **4**  та  можна переходити з одного рівня меню в інший вниз або угору (навігаційний рядок **5c**).

Дисплей

На дисплеї **5** відображаються за допомогою символів можливості вибору, міцність кави та кількість рідини, а також у вигляді тексту налаштування, поточні процеси та повідомлення. Настройки можна здійснювати за допомогою поворотної кнопки **6** та кнопок вибору **4**. Вибрана настройка позначається рамкою.



Приклад:

У статусному рядку **5a** відображається назва напою та настройка міцності $\circ\circ$ і кількість  кавового напою.

У рядку вибору **5b** відображаються символи для вибору напоїв.

Стрілки у навігаційному рядку **5c** показують, у якому напрямку ще знаходяться рівні меню.

Іншу докладну інформацію дивіться, будь ласка, у розділі «Показання дисплея».

Кнопка start

Натисканням кнопки **8 start** запускається приготування напою або сервісна програма.

Повторним натисканням кнопки **8 start** під час готування напою процес приготування можна передчасно зупинити.



Кнопка і Настройки

За допомогою кнопки **7 і** можна викликати з пам'яті **інформацію** (коротке натиснення) та **виконувати настройки** (мін. тривалість натиснення: 3 с).

Викликання інформації з пам'яті

У меню інформації можна викликати наступну інформацію:

- коли потрібний наступний сервіс,
 - скільки напоїв було приготовано від початку роботи автоматичної кавової машини еспресо.
- Коротко натисніть на кнопку **7 і** та здійснюйте навігацію за допомогою кнопок вибору **4** \wedge і \vee .

ІНФОРМ. МЕНЮ	
НАКИП ЧЕРЕЗ ПР	200 
ОЧИСТ. ЧЕРЕ	200 
ФІЛЬТР ЧЕРЕЗ	200 

*

ІНФОРМ. МЕНЮ	
КАВА	11
МОЛОЧНІ НАПОЇ	15
ГАРЯЧА ВОДА	2L

* з'являється лише при активованому фільтрі.

Повторним натисненням на кнопку **7 і** можна повернутися до вибору напоїв. Прибл. через 10 секунд бездіяльності прилад автоматично повертається в меню вибору напоїв.

Здійснення настройок

Див. розділ «Настройки меню».

Настройка ступеня помелу

За допомогою поворотної кнопки **17** для настройки ступеня помелу можна відрегулювати потрібну тонкість помелу.

⚠ Увага!

Ступінь помелу регулюйте лише при увімкненій кавомолці! Інакше можна пошкодити прилад. Не встромляйте руки в кавомолку.

- При ввімкнутій кавомолці повертайте поворотний перемикач **17** в діапазоні від кави тонкого помелу (**a**: повертання проти годинникової стрілки) до кави грубого помелу (**b**: повертання за стрілкою годинника).

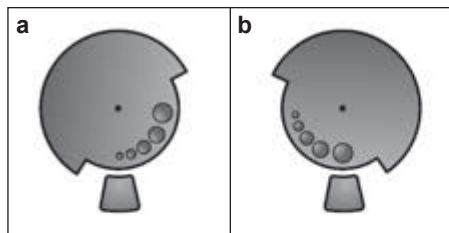

Інформація: Нові настройки відчутні лише починаючи з другої чашки кави.

Вказівка: Якщо на дисплеї з'являється повідомлення Встановіть грубіший ступінь помелу, це значить, що кавові зерна перемелюються занадто дрібно. Встановіть грубіший ступінь помелу.

Рекомендація: Якщо смажені кавові зерна мають темний колір, налашуйте більш тонкий помел; для світлих смажених зерен - більш грубий помел.

ЛИШЕ TES715 Підігрів чашки

⚠ Увага!

Підігрів чашки **27** дуже нагрівається!

Автоматична кавова машина еспресо має функцію підігріву чашок **27**, що вмикається або вимикається вручну за допомогою кнопки **28**. Якщо функція підігріву чашки **27** активована, світиться кнопка **28**.

Рекомендація: Для досягнення оптимального підігріву чашок розмістіть їх так, щоб денця були розташовані на підставці для підігріву чашок **27**.

Показання дисплея

Повідомлення на дисплеї

На дисплеї **5** відображаються різні повідомлення.

Інформація (лише TES715)

Наприклад:

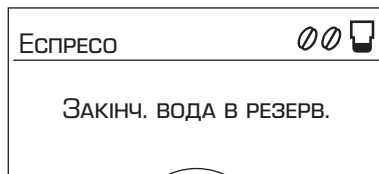

Вимога виконати певні дії

Наприклад:

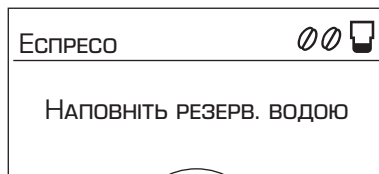

Настройки дисплея

За допомогою кнопок вибору 4 \wedge і \vee на рівнях меню можна вибрати наступні меню:

Вибір напоїв



Міцність кави (тільки для кавових напоїв)

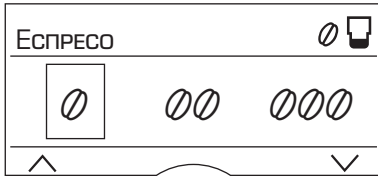

Кількість рідини

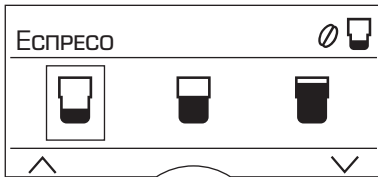

Особиста настройка кількості рідини

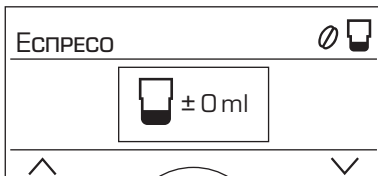

Моя кава (лише TES715)

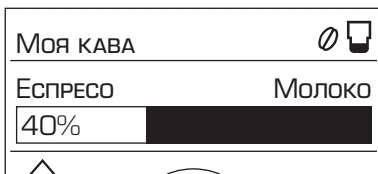

За допомогою поворотної кнопки 6 в меню можна налаштувати наступні параметри:

Настройки – вибір напоїв:

- 2 x ЕСПРЕСО
- 2 x КАВА
- ЕСПРЕСО
- КАВА
- КАВА з молоком (лише TES715)
- МАККІАТО
- КАПУЧІНО
- МОЯ КАВА (лише TES715)
- МОЛОЧНА ПІНКА
- ТЕПЛЕ МОЛОКО
- ГАРЯЧА ВОДА

Настройки – міцність кави:

- дуже слабка
- слабка
- звичайна
- міцна
- дуже міцна
- AromaDouble Shot міцна
- AromaDouble Shot міцна +
- AromaDouble Shot міцна ++

AromaDouble Shot:

Чим довше заварюється кава, тим більше гірких речовин та небажаних ароматів потрапляє у розчин. Це має негативний вплив на смак та засвоюваність кави. Тому для приготування надзвичайно міцної кави TES7.. має спеціальну функцію AromaDouble Shot. Після приготування половини кількості напою кава знову мелеться та заварюється, завдяки чому в розчин потрапляють лише смачні та засвоювані ароматичні речовини. Функцією AromaDouble Shot можна користуватися для приготування всіх кавових напоїв, крім Еспресо з малою кількістю рідини, 2 x Еспресо і 2 x КАВА .

Настройки – кількість рідини

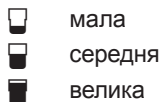

Настройки – особиста кількість рідини

Повертаючи поворотну кнопку **6**, задану кількість рідини чи можна приводити індивідуальним чином у відповідність до розміру чашки. Кількість рідини можна регулювати відповідно до вибраного напою. Стрілка в символі у верхньому правому кутку дисплея вказує на збільшення або зменшення кількості рідини. При настройці, напр., Кава ☞, зазначається кількість рідини кави в мл, а при приготуванні кави з молоком, напр., Капучино ☞, кількість рідини кави у мл, включаючи молоко (пінку).

Важливо: Вибрана кількість в мл є **орієнтовним показником**, який може значно коливатися, напр., внаслідок утворення пінки, настройки ступеня помелу та використання певного сорту молока.

Настройки – Моя кава (лише TES715)

Окрім міцності кави та кількості рідини, у особистих настройках Моя кава ☞* можна також відрегулювати співвідношення еспресо з молоком:

- Налаштування можна здійснювати з інтервалом у 20 % шляхом повертання поворотної кнопки **6**.

Персоналізація

В меню Налаштування користувача можна створити до 6 профілів користувачів. У профілях користувачів зберігаються потрібні настройки щодо температури кави та гарячої води.

Важливо: Налаштування в розділі «Персоналізація» (кнопка **2**) не збігаються з настройками в розділі «Налаштування меню» (кнопка **7 i**) і навпаки.

Створити або змінити профіль користувача

- Натисніть на кнопку **2** як мінімум 3 секунди.

З'являється меню:



- За допомогою кнопки вибору виберіть потрібного користувача та натисніть кнопку **8 start**.

На дисплеї з'являється наступний вибір:

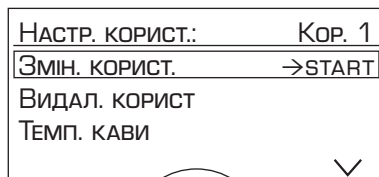

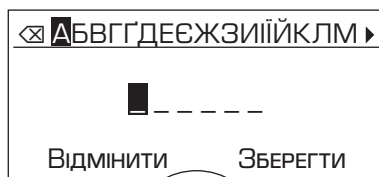

- Щоб змінити ім'я користувача, перемістіть кнопку вибору на ЗМІН. КОРИСТ. → СТАРТ та натисніть кнопку **8 start**.

На дисплеї з'являється наступне поле для введення даних:



- Повертаючи поворотну кнопку **6**, виберіть літеру або цифру.
 - Підтвердіть кнопкою **8 start**.
- Для введення імені користувача існує 6 полів.
Виберіть символ  і натисніть кнопку **8 start**, щоб видалити введені дані.

Вказівка:

При натисканні кнопки вибору  дані зберігаються. При натисканні кнопки вибору  процес переривається.

Інформація: Введені дані можна в будь-який момент змінити.

Щоб видалити користувача, виберіть за допомогою кнопки вибору Видал. корист. → START та натисніть кнопку **8 start**.

Збереження температури

- Виберіть за допомогою кнопки вибору Темп. кави або Темп. гар. води.
 - За допомогою поворотної кнопки **6** виберіть потрібну настройку.
 - Натисніть кнопку **2** .
- Настройки збережені.

Виклик профілю користувача

- Коротко натисніть кнопку **2** .
- З'являється меню з профілями користувачів:

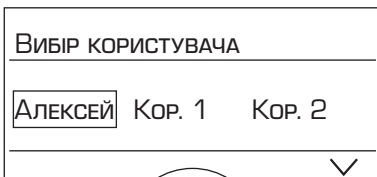

- За допомогою поворотної кнопки **6** виберіть профіль користувача та натисніть кнопку **8 start**.

З'являється меню для вибору напоїв:



- Здійснить настройку напоїв, міцності кави тощо (див. розділ «Настройки дисплея»).
- Приготування напою (див. розділ «Приготування з кавових зерен»).
- Вибрані настройки зберігаються.
- Натиснувши на кнопку **2** , вийдіть з особистого меню.

Інформація: Для того, щоб вихід з меню здійснювався автоматично, здійсніть настройки, описані в розділі «Настройки меню – вихід із меню».

Запобіжник від дітей

Щоб захистити дітей від опарення та опіків, прилад можна заблокувати.

- Натискайте на кнопку **3**  як мінімум протягом 3 секунд.

На дисплеї **5** з'являється ключ, запобіжник від дітей активовано.

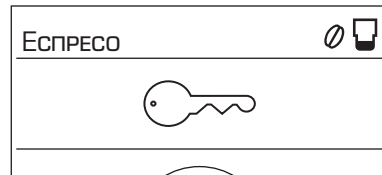

Тепер приладом користуватися неможливо.

ЛИШЕ TES715

Підігрів чашок **27** вимкнений.

- Щоб деактивувати запобіжник від дітей, натискайте кнопку **3**  протягом як мінімум 3 секунд, ключ на дисплеї **5** знову зникає.

Настройки меню

- Натискайте на кнопку **7** і як мінімум протягом 3 секунд. З'являються різні можливості для налаштування.

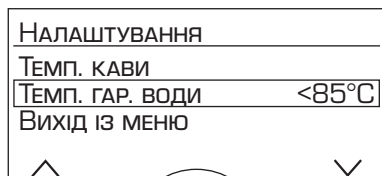

За допомогою кнопок вибору **4** \wedge і \vee можна вибрати різні можливості для налаштування.

Вказівка: Проведені зміни зберігаються автоматично. Додаткове підтвердження не потрібне. Якщо протягом прибіл. 2 хвилин не вводилися дані, меню автоматично закривається.

Ви можете виконувати наступні настройки:

Мова

- Повертаючи поворотну кнопку **6**, можна вибрати потрібну мову.

Темп. кави

- Повертаючи поворотну кнопку **6**, можна відрегулювати температуру кави. Ця настройка розповсюджується на всі види напоїв, крім особистих настройок, здійснених в меню «Персоналізація».

Темп. гар. води

- Повертаючи поворотну кнопку **6**, можна відрегулювати температуру. Ця настройка розповсюджується на всі види напоїв, крім особистих настройок, здійснених в меню «Персоналізація».

Вихід із меню

- Тут можна налаштувати автоматичний вихід із меню персоналізації авт. або ручний

Авт. вимк. через

- Поворотною кнопкою **6** Ви можете ввести відрізок часу, через який прилад автоматично вимикається після останнього приготування кави.

Ви можете ввести проміжок часу від 5 хвилин до 8 годин.

Підігр. чаш. вимк. ч. (лише TES715)

Тут Ви можете запрограмувати відрізок часу з моменту ввімкнення, після якого функція підігріву чашок **27** знову буде автоматично вимикатися.

- Встановіть потрібний відрізок часу, повертаючи поворотну кнопку **6**.

Контраст

Контраст дисплея **5** можна відрегулювати в діапазоні від -10 до +10. Заводська настройка: +0.

- За допомогою поворотної кнопки **6** здійснить потрібну настройку.

Жорсткість води

- Повертаючи поворотну кнопку **6**, Ви можете вибрати необхідну жорсткість води 1, 2, 3 чи 4.

Інформація: Важливо правильно відрегулювати жорсткість води, щоб прилад вчасно подавав повідомлення, коли необхідно буде видалити накип. Заводська настройка жорсткості води становить 4.

Ви можете встановити ступінь жорсткості води за допомогою доданої індикаторної смужки або дізнатися про неї на місцевому підприємстві водопостачання.

- Опустіть індикаторну смужку ненадовго у воду та подивіться через 1 хвилину результат тесту.

Ступінь	Жорсткість води	
	Німецький (°dH)	Французький (°fH)
1	1-7	1-13
2	8-14	14-25
3	15-21	26-38
4	22-30	39-54

Водяний фільтр

Перш ніж використовувати новий водяний фільтр **29**, його необхідно промити.

- Для цього водяний фільтр за допомогою ложки для меленої кави **14** щільно втисніть у резервуар для води **11**. Заповніть резервуар водою до позначки «**max**».
- Поворотом поворотної кнопки **6** виберіть **СТАРТ** та натисніть кнопку **8 start**.

Підставте ємність 1 л під спінювач, вставте трубку в ємність → **СТАРТ**

- Підставте 1-літрову ємність під спінювач молока **10**.
- Вставте кінець всмоктувальної трубки **10d** в ємність.
- Натисніть кнопку **8 start**. Вода тече тепер через фільтр і промиває його.
- Після цього спорожніть ємність.

Прилад знову готовий до використання.

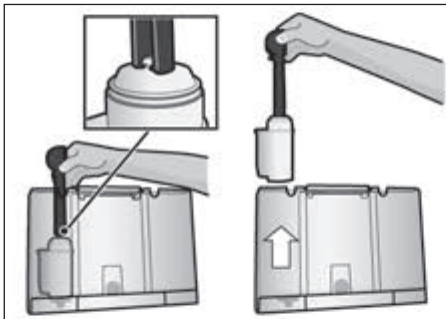

Інформація: Внаслідок промивання фільтра була одночасно активована настройка для повідомлення про заміну фільтра.

Докладну інформацію щодо заміни фільтра можна знайти в доданій інструкції з користування фільтром.

Після того, як з'явиться повідомлення Сервіс - заміна фільтра або найпізніше через 2 місяці дія фільтра вичерпана. З гігієнічних причин, а також з метою захисту приладу від утворення накипу (прилад може пошкодитися), фільтр необхідно замінити. Змінні фільтри можна купити в магазині (TCZ7003) або замовити у сервісній майстерні (575491).

Якщо не буде вставлений новий фільтр **29**, поверніть настройку Водяний фільтр на ні.

Інформація: Якщо на протязі деякого часу прилад не використовувався (напр., відпустка), то вставлений фільтр перед використанням приладу необхідно промити. Для цього треба лише набрати чашку гарячої води.

Трансп. блок.

- Щоб уникнути пошкоджень внаслідок морозу при транспортуванні та зберіганні, прилад необхідно повністю спорожнити.

Інформація: Прилад повинен бути в готовому до використання стані, а резервуар для води **11** має бути повний.

- Натисніть кнопку **8 start**, прилад автоматично спорожнить систему трубок та вимкнеться.
- Спорожніть резервуар для води **11** та піддон **23**.

Заводс. налашт.

Ви можете видалити власні налаштування та знову активувати заводські налаштування.

- Щоб активувати заводські налаштування, натисніть кнопку **8 start**.

Інформація: Заводські налаштування приладу можна відновити також вручну за допомогою комбінації кнопок. Прилад має бути повністю вимкнутий.

- Натискуйте кнопки вибору **4** \wedge і \vee та мережний вимикач **1** **O/I** одночасно як мінімум протягом 5 секунд. Натисніть кнопку **8 start** - заводські налаштування знову активовані.

Приготування кави з кавових зерен

Ця повністю автоматична кавова машина еспресо мелє свіжу каву для кожного процесу заварювання. Бажано використувати спеціальні суміші кавових зерен, призначені для автоматичних кавових машин еспресо та повністю автоматичних кавоварок. Для збереження оптимальної якості зерен зберігайте їх закритими в прохолодному місці або в морозильній камері. Кавові зерна можна помолоти також і в замороженому вигляді.

Важливо: Заливайте у резервуар для води **11** кожен день свіжу холодну воду. В резервуарі для води **11** має постійно знаходитися достатньо води для роботи приладу.

Рекомендація (лише TES715): Чашку (чашки), особливо маленькі, товстостінні чашки для еспресо, слід заздалегідь підігрівати на підставці для підігріву чашок **27**.

Ви можете приготувати різні кавові напої дуже просто одним лише натисненням на кнопку.

Вказівка: Деякі настройки передбачають приготування кави у два етапи (див. «АromaDouble Shot»). Зачекайте, поки процес повністю не закінчиться.

Приготування кави без молока

Прилад має бути готовий до роботи.

- Поставте заздалегідь підігріту чашку (чашки) під кран подачі кави **9**.
- Виберіть за допомогою поворотної кнопки **6** 2 x Еспресо ☕ , 2 x КАВА ☕ , Еспресо ☕ або КАВА ☕ .

На дисплеї **5** відображається вибраний напій і настройки міцності кави та її кількості для даного напою.



Ви можете змінити настройки (див. розділ «Настройки дисплея») або створити власні настройки та викликати їх з пам'яті (див. розділ «Персоналізація»).

- Натисніть кнопку **8 start**. Кава заварюється, а потім наливається в чашку (чашки).

Приготування кави з молоком

Прилад має бути готовий до роботи.

- Вставте всмоктувальну трубку **10d** спінювача молока **10** у ємність для молока **26**.
- Поверніть кран подачі кави **9** праворуч **до упору**, щоб він відчутно зайшов у зачеплення.
- Поставте заздалегідь підігріту чашку чи стакан під кран подачі кави **9** та спінювач молока **10**.
- Виберіть за допомогою поворотної кнопки **6** КАВА з молоком ☕ (лише TES715), МАККІАТО ☕ , КАПУЧЧИНО ☕ або МОЯ КАВА ☕^* (лише TES715).

На дисплеї **5** зображується вибраний напій та настройки міцності та кількості кави для даного напою.



Ви можете змінити настройки (див. розділ «Настройки дисплея») або створити власні настройки та викликати їх з пам'яті (див. розділ «Персоналізація»).

- Натисніть кнопку **8 start**.

Спочатку в чашку або стакан потече молоко. Потім заварюється кава та тече у чашку або стакан.

Важливо: Засохлі залишки молока важко видалити, тому **обов'язково** очищуйте спінювач молока **10** після кожного використання теплою водою (див. розділ «Чищення молочної системи»).

Приготування кави з меленої кави

Ця повністю автоматична машина може працювати також з меленою кавою (не використовуйте розчинну каву).

Вказівка: Якщо ви готуєте напій з меленої кави, функція AromaDouble Shot не працює.

Приготування кави без молока

Прилад має бути готовий до роботи.

- Поставте заздалегідь підігріту чашку (чашки) під кран подачі кави **9**.
- Виберіть за допомогою поворотної кнопки **6** Еспресо ☞ або КАВА ☞.
- Відкрийте ящик для меленої кави **18**.
- Засипте в нього не більше ніж 2 мірні ложки **14** меленої кави.

⚠ Увага!

Не засипайте немелені зерна або розчинну каву.

- Закрийте ящик з меленою кавою **18**.
 - Натисніть кнопку **8 start**.
- Кава заварюється, а потім наливається в чашку (чашки).

Вказівка: Щоб приготувати ще одну чашку кави, повторіть процес знову. Якщо протягом 90 секунд кава не готуватиметься, вузол заварювання автоматично спорожняється, щоб уникнути переповнення. Прилад промивається.

Приготування кави з молоком

Прилад має бути готовий до роботи.

- Вставте всмоктувальну трубку **10d** спінювача молока **10** у ємність для молока **26**.
- Поверніть кран подачі кави **9** праворуч **до упору**, щоб він відчутно зайшов у зачеплення.
- Поставте заздалегідь підігріту чашку чи стакан під кран подачі кави **9** та спінювач молока **10**.
- Виберіть за допомогою поворотної кнопки **6** КАВА з молоком ☞ (лише TES715), МАККІАТО ☞, Капучино ☞ або МОЯ КАВА ☞ (лише TES715).
- Відкрийте ящик для меленої кави **18**.
- Засипте в нього не більше ніж 2 мірні ложки **14** меленої кави.

⚠ Увага!

Не засипайте немелені зерна або розчинну каву.

- Закрийте ящик з меленою кавою **18**.
 - Натисніть кнопку **8 start**.
- Спочатку в чашку або стакан потече молоко. Потім заварюється кава та тече у чашку або стакан.

Важливо: Засохлі залишки молока важко видалити, тому **обов'язково** очищуйте спінювач молока **10** після кожного використання теплою водою (див. розділ «Чищення молочної системи»).



Вказівка: Для приготування ще однієї чашки кави/напою з молоком повторіть процес знову. Якщо протягом 90 секунд кава не готуватиметься, вузол заварювання автоматично спорожняється, щоб уникнути переповнення. Прилад промивається.

Приготування молочної пінки та теплого молока

⚠ **Небезпека опіку!**

Спінювач молока **10** дуже сильно нагрівається. Після використання дайте йому охолонути і лише після цього можете до нього доторкатися.

Прилад має бути готовий до роботи.

- Вставте всмоктувальну трубку **10d** спінювача молока **10** у ємність для молока **26**.
- Поставте заздалегідь підігріту чашку або стакан під кран спінювача молока **10**.
- Виберіть за допомогою поворотної кнопки **6** молочна пінку  або тепле молоко .
- Натисніть кнопку **8 start**.

Молочна пінка або тепле молоко витікає із крана спінювача молока **10**.

Повторним натисканням кнопки **8 start** процес можна передчасно зупинити.

Інформація: Під час приготування теплого молока може виникнути свистіння. Цей звук виникає з технічних причин у спінювачі молока **10**.

Рекомендація: Щоб отримати оптимальну молочну пінку, використовуйте холодне молоко жирністю принаймні 1,5%.

Важливо: Засохлі залишки молока важко видалити, тому **обов'язково** очищуйте спінювач молока **10** після кожного використання теплою водою (див. розділ «Чищення молочної системи»).

Набирання гарячої води

⚠ **Небезпека опіку!**

Спінювач молока **10** дуже сильно нагрівається. Після використання дайте йому охолонути і лише після цього можете до нього доторкатися.

Перед поданням гарячої води необхідно промити спінювач молока.

Прилад має бути готовий до роботи.

- Поставте заздалегідь підігріту чашку або стакан під кран спінювача молока **10**.
- Виберіть поворотною кнопкою **6** гарячу воду .
- Натисніть кнопку **8 start**.

Витягніть всм. трубку → **START**

- Зніміть гнучку всмоктувальну трубку **10c** і натисніть кнопку **8 start**.

Гаряча вода витікає із крана спінювача молока **10**.

Повторним натисканням кнопки **8 start** процес можна передчасно зупинити.

Вказівка: Ви можете регулювати температуру гарячої води (див. розділ «Настройки меню»).

Догляд та щоденне чищення

⚠ Небезпека ураження електричним струмом!

Перед очищенням приладу витягуйте штепсель з розетки.

Ніколи не занурюйте прилад у воду.
Ніколи не використовуйте паровий очищувач.

- Протирайте корпус приладу м'якою, вологою ганчіркою.
- Не використовуйте мийні засоби із вмістом алкоголю або спирту.
- Не використовуйте ганчірки або чистячі засоби, що дряпають.

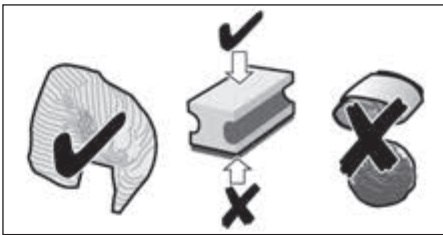

- Необхідно негайно видаляти вапняний наліт, залишки кави, молока та розчину для очищення і видалення накипу. Під такими залишками може утворитися корозія. Нові гумові ганчірки можуть містити солі. Солі можуть призвести до утворення іржі на поверхні спеціальної сталі. Тому обов'язково споліскуйте гумові ганчірки перед використанням.
- Витягніть піддон **23** разом із контейнером для кавової гущі **23c**, потягнувши їх наперед. Зніміть кришку **23a** і решітку **23b**. Спорожніть і очистіть піддон і контейнер для кавової гущі.



Нижчезазначені деталі **не можна мити в посудомийній машині**: кришка піддона **23a**, ящик для меленої кави **18**, вузол заварювання **20**, резервуар для води **11**, кришка для збереження аромату **16** і кришки ємності для молока (лише TES715).



Нижчезазначені деталі придатні для миття в посудомийній машині: піддон **23**, решітка **23b**, контейнер для кавової гущі **23c**, ложка для меленої кави **14** і ємності для молока (лише TES715).

- Вийміть ящик для меленої кави **18** і промийте його під проточною водою.

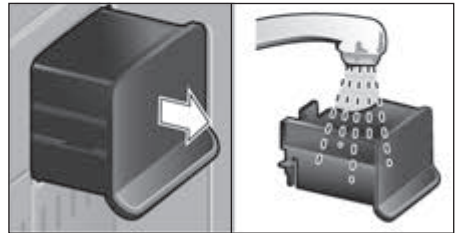

- Протріть внутрішню частину приладу (ніші для піддонів).

Важливо: Піддон **23** та контейнер для кавової гущі **23c** слід спорожнити та очистити щодня, щоб запобігти утворенню плісняви.

Вказівка: Якщо прилад буде ввімкнено в холодному стані або вимкнено після приготування кави, він здійснить автоматичне промивання. Таким чином відбувається самоочищення системи.

Важливо: Якщо на протязі деякого часу прилад не використовувався (напр., відпустка), ретельно очистіть прилад разом з молочною системою **10** та вузлом заварювання **20**.

Очищення молочної системи

Важливо: Молочну систему **10**

обов'язково треба чистити після кожного використання!

Молочну систему **10** можна автоматично очистити від забруднень (див. розділ «Сервісні програми») або виконати ручне очищення.

Розберіть молочну систему **10**, щоб провести її очищення:

- Витягніть молочну систему **10** з приладу, потягнувши її прямо уперед.



- Поверніть верхню частину **10a** у напрямку проти стрілки годинника та зніміть її з нижньої частини **10b**.

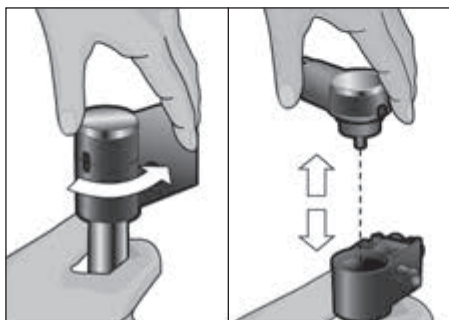

- Очистіть окремі деталі лужним мийним розчином чи м'якою ганчіркою.
- Промийте всі елементи чистою водою та висушіть їх.

- Знову зберіть окремі деталі. Потім вставте спінювач молока у прилад до упору, щоб він відчутно увійшов у зачеплення.

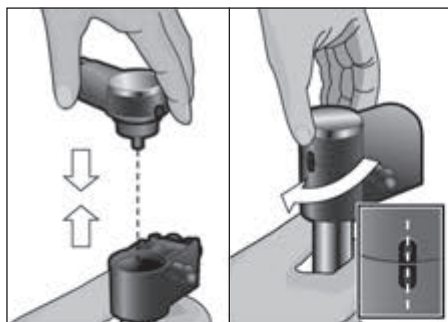

Інформація: Всі елементи спінювача молока **10** можна мити в посудомийній машині.

Очищення вузла заварювання (мал. F)

(див. також коротку інструкцію)

Окрім очищення автоматичною програмою, вузол заварювання **20** слід регулярно знімати та очищати.

- За допомогою мережного вимикача **1 O/I** повністю вимкніть прилад, жодна кнопка не світиться.
- Пристрій для відкривання дверцят посуňte праворуч та відкрийте дверцята **19** вузла заварювання.
- Посуньте червоний фіксатор **20a** вузла заварювання **20** ліворуч до упору.
- Натисніть червону кнопку **21** та обережно витягніть вузол заварювання **20**, тримаючись за заглибини для рук.

- Зніміть кришку **20b** вузла заварювання і ретельно очистіть вузол заварювання **20** під проточною водою.

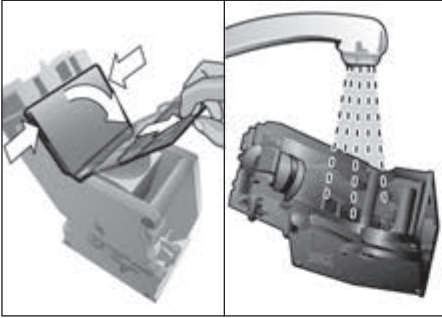

- Ретельно промийте сито вузла заварювання під струменем води.



Важливо: Здійснюйте очищення без використання миючих засобів вручну (не дозволяється мити в посудомийній машині).

- Внутрішню частину приладу ретельно очистіть вологою ганчіркою, при необхідності видаліть залишки кави.
- Зачекайте, поки вузол заварювання **20** та внутрішня частина приладу не просохне.
- Знову надіньте кришку **20b** на вузол заварювання і вставте вузол заварювання **20** до упору в прилад.
- Поверніть червоний фіксатор **20a** праворуч до упору та закрийте дверцята **19**.

Сервісні програми

Рекомендація: Див. також коротку інструкцію у відділенні для зберігання **22**.

Через певні проміжки часу на дисплеї **5** з'являється повідомлення
Коротке промив. молоч. система або
СЕРВІС - ВИДАЛ. НАКИПУ або
СЕРВІС - ОЧИЩЕННЯ або
СЕРВІС - CALC'NCLEAN
Слід негайно провести очищення приладу або видалення накипу за допомогою відповідної програми. Процеси Вид. накипу та Очищення можна при бажанні об'єднати в CALC'NCLEAN (див. розділ «Calc'nClean»). Якщо сервісну програму проводити не так, як описано в інструкції, то можливе пошкодження приладу.

⚠ Увага!

Для кожної сервісної програми використовуйте засіб для видалення накипу та очищення згідно з інструкцією. В жодному разі не зупиняйте сервісну програму!

Не пийте рідину!

Ніколи не використовуйте оцет, засоби на основі оцту, лимонну кислоту або засоби на основі лимонної кислоти!

В жодному разі не кладіть таблетки для видалення накипу чи інші засоби для видалення накипу у ящик для меленої кави **18**!

Перед запуском відповідної сервісної програми (видалення накипу, очищення або Calc'nClean) зніміть вузол заварювання, очистіть його у відповідності до інструкції і знову вставте.

Спеціально розроблені таблетки для видалення накипу та очищення можна купити в магазині або замовити в сервісній майстерні.

Приладдя	Номер для замовлення	
	Магазин	Сервісна майстерня
Таблетки для очищення	TCZ6001	310575
Таблетки для видалення накипу	TCZ6002	310967

Очищення молочної системи

Тривалість: прибл. 1 хв.

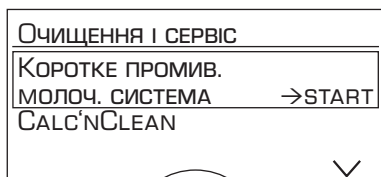

Молочну систему **10** можна очищати автоматично.

- Натисніть кнопку **3** .

Коротке промив. молоч. система →START

- Натисніть кнопку **8 start**.

Підставте склянку під вспіювач, вставте всм. трубку в склян. →START

- Підставте порожній стакан під молочну систему **10**, вставте в стакан кінчик всмоктувальної трубки **10d**.
- Натисніть кнопку **8 start**. Тепер молочна система очищається автоматично.
- Після цього спорожніть стакан і промийте всмоктувальну трубку **10d**.

Додатково молочна система потребує регулярного ретельного очищення (у посудомийній машині або вручну).

Видалення накипу

Тривалість: прибл. 30 хв.

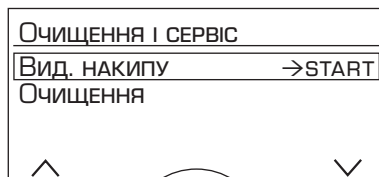

Під час окремих етапів видалення накипу мигає кнопка **8 start**.

Цифри справа вверху показують тривалість процесу.

Важливо: Якщо водяний фільтр знаходиться у резервуарі для води **11**, обов'язково вийміть його перед запуском сервісної програми.

- Натисніть кнопку **3** .

Вид. накипу →START

- Натисніть кнопку **8 start**, дисплей **5** веде по програмі.

Спорожніть піддон

Вставте піддон

- Спорожніть піддон **23** та вставте його на місце.

Підставте ємність 1 л під спіювач,

вставте трубку в ємність →START

- Підставте 1-літрову ємність під спіювач молока **10**.
- Вставте кінець всмоктувальної трубки **10d** в ємність.
- Натисніть кнопку **8 start**.

Зніміть фільтр для води →START

Інформація: Якщо водяний фільтр активовано, на дисплеї з'являється відповідна вимога зняти фільтр та знову натиснути кнопку **8 start**.

Налийте 0,5 л води + засіб для видал. накипу →START

- Залийте теплу воду у пустий резервуар для води **11** до позначки «**0,5л**» та розчиніть у ній 2 таблетки для видалення накипу Bosch.
- Натисніть кнопку **8 start**, програма видалення накипу триває прибіл. 20 хв.
Прогр. для вид. накипу запущена

Мало зас. для вид. нак.

Дод. зас. для видал. нак. →START

Інформація: Якщо розчину для видалення накипу у резервуарі для води **11** замало, на дисплеї з'являється відповідна вимога. Додати засіб для видалення накипу та знову натиснути кнопку **8 start**.

Промийте і напов-ть резерв. для води →START

- Промийте резервуар для води **11** та наповніть його свіжою водою до позначки «**max**».
- Натисніть кнопку **8 start**, програма видалення накипу триває тепер прибіл. 1 хвилину та промиває прилад.
Прогр. для вид. накипу запущена

Спорожніть піддон

Вставте піддон

- Спорожніть піддон **23** та вставте його на місце.

Якщо ви використовуєте фільтр, то тепер його треба знову вставити. Видалення накипу закінчено, і прилад знову готовий до роботи.

Важливо: Протріть прилад м'якою, вологою ганчіркою, щоб негайно зняти залишки розчину для видалення накипу. Під такими залишками може утворитися корозія. Нові гумові ганчірки можуть містити солі. Солі можуть призвести до утворення іржі на поверхні спеціальної сталі. Тому обов'язково споліскуйте гумові ганчірки перед використанням. Ретельно очистіть всмоктувальну трубку **10d** спінювача молока.

Очищення

Тривалість: прибіл. 8 хв.



Під час окремих етапів очищення мигає кнопка **8 start**. Цифри справа вверху показують тривалість процесу.

- Наповніть резервуар для води **11** до позначки «**max**».
- Натисніть кнопку **3** ☺.

Очищення →START

- Натисніть кнопку **8 start**, дисплей **5** веде по програмі.

Спорожніть піддон

Вставте піддон

- Спорожніть піддон **23** та вставте його на місце. Прилад промивається два рази.

Поверніть кран подачі кави

- Поверніть кран подачі кави **9** до упору **ліворуч**, щоб він відчутно зайшов у зачеплення.

ПРОГРАМА очищення запущена

Відкрити отвір

- Відкрийте ящик для меленої кави **18**.

Покладіть очищ. таблетку Bosch

і закрийте отвір

- Покладіть таблетку для очищення Bosch та закрийте ящик **18**.

Натисніть START

- Натисніть кнопку **8 start**, програма очищення триває прибіл. 7 хв.
ПРОГРАМА очищення запущена

Спорожніть піддон

Вставте піддон

- Спорожніть піддон **23** та вставте його на місце.

Процес очищення закінчено, і прилад знову готовий до роботи.

Calc'nClean

Тривалість: прибл. 36 хв.

Програма Calc'nClean поєднує видалення накипу та очищення.

Якщо строк для проведення обох програм приблизно співпадає, автоматична кавова машина еспресо автоматично пропонує саме цю сервісну програму.

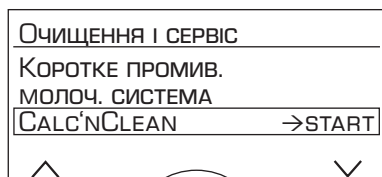

Під час виконання окремих етапів програми Calc'nClean мигає кнопка **8 start**. Цифри справа вверху показують тривалість процесу.

Важливо: Якщо водяний фільтр встроений у резервуар для води **11**, обов'язково видаліть його перед запуском сервісної програми.

- Натисніть кнопку **3** ☉.

CALC'N'CLEAN →START

- Натисніть кнопку **8 start**, дисплей **5** веде по програмі.

Спорожніть піддон

Вставте піддон

- Спорожніть піддон **23** та вставте його на місце.
- Поверніть кран подачі кави **9** праворуч **до упору**, щоб він відчутно зайшов у зачеплення.

Підставте ємність 1 л під спінювач,

вставте трубку в ємність →START

- Підставте як мінімум 1-літрову ємність під спінювач молока **10**.
- Вставте кінець всмоктувальної трубки **10d** в ємність.
- Натисніть кнопку **8 start**, прилад двічі здійснює промивання.

ПРОГРАМА ОЧИЩЕННЯ ЗАПУЩЕНА

Відкрити отвір

- Відкрийте ящик для меленої кави **18**.

Покладіть очищ. таблетку Bosch і

закрийте отвір

- Покладіть одну таблетку для очищення Bosch у ящик **18** та закрийте його.

Зніміть фільтр для води →START

Інформація: Якщо водяний фільтр активовано, на дисплеї з'являється відповідна вимога зняти фільтр та знову натиснути кнопку **8 start**.

Налийте 0,5 л води + засіб для видал.

накипу →START

- Залийте теплу воду у пустий резервуар для води **11** до позначки «**0,5л**» та розчиніть у ній 2 таблетки для видалення накипу Bosch.
 - Натисніть кнопку **8 start**, програма видалення накипу триває прибл. 20 хв.
- Прогр. для видал. накипу запущена

Мало зас. для вид. нак.

Дод. зас. для видал. нак. →START

Інформація: Якщо розчин для видалення накипу у резервуарі для води **11** мало, на дисплеї з'являється відповідна вимога. Додайте розчин для видалення накипу та натисніть кнопку **8 start**.

ПРОМИЙТЕ І НАПОВ-ТЬ РЕЗЕРВ. ДЛЯ ВОДИ

→START

- Промийте резервуар для води **11** та наповніть його свіжою водою до позначки «**max**».

- Натисніть кнопку **8 start**, програма видалення накипу триває прибл. 1 хвилину, потім включається програма очищення, яка працює прибл. 7 хвилин та промиває прилад.

Прогр. для видал. накипу запущена
ПРОГРАМА ОЧИЩЕННЯ ЗАПУЩЕНА

Спорожніть піддон
Вставте піддон

- Спорожніть піддон **23** та вставте його на місце.

Якщо ви використовуєте фільтр, то тепер його треба знову вставити. Процес видалення накипу закінчено, і прилад знову готовий до роботи.

Важливо: Протріть прилад м'якою, вологою ганчіркою, щоб негайно зняти залишки розчину для видалення накипу. Під такими залишками може утворитися корозія. Нові гумові ганчірки можуть містити солі. Солі можуть призвести до утворення іржі на поверхні спеціальної сталі. Тому обов'язково споліскуйте гумові ганчірки перед використанням. Ретельно очистіть всмоктувальну трубку **10d** спінювача молока.

Вказівка: Якщо одна з сервісних програм була перервана, напр., через збій у електропостачанні, дійте наступним чином:

- Промийте резервуар для води **11** та наповніть його свіжою водою до позначки «**max**».
- Натисніть кнопку **8 start**, програма очищення триває прибл. 3 хвилини та промиває прилад.

ПРОГРАМА ОЧИЩЕННЯ ЗАПУЩЕНА

Спорожніть піддон
Вставте піддон

- Спорожніть піддон **23** та вставте його на місце.

Прилад знову готовий до використання.

Поради щодо заощадження енергії

- Прилад має функцію тьмяного освітлення дисплея, яка вмикається автоматично, коли прилад не працює. Дисплей підсвітлюється слабо. Дисплей буде знову яскраво освітлений, якщо натиснути на одну з кнопок або повернути поворотну кнопку.
- Якщо ви не користуєтеся автоматичною кавовою машиною еспресо, вимкніть прилад за допомогою мережного вимикача **1 O/I**, що знаходиться спереду.
- За можливістю не переривайте приготування кави чи молочної пінки. Передчасне припинення процесу призводить до підвищеного споживання електроенергії та швидкого заповнення піддона.
- Регулярно проводьте видалення накипу, щоб уникнути відкладень накипу на приладі. Залишки накипу призводять до підвищеного споживання електроенергії.

Захист від морозу

⚠ **Щоб уникнути пошкоджень внаслідок морозу при транспортуванні та зберіганні, прилад необхідно повністю спорожнити.**

Див. розділ «Настройки меню – Трансп. блок.»

Зберігання приладдя

Автоматична кавова машина еспресо має спеціальні відділення для зберігання ложки для меленої кави та короткої інструкції.

- Щоб покласти ложку для меленої кави **14** на зберігання, зніміть резервуар для води **11** і вставте ложку для меленої кави у заглиблення **13**.
- Щоб покласти коротку інструкцію на зберігання, відкрийте дверцята вузла заварювання **19** і вставте коротку інструкцію в передбачене для цього відділення **22**.

Приладдя

Наступне приладдя можна купити в магазині або замовити у сервісній майстерні.

Приладдя	Номер для замовлення	
	Магазин	Сервісна майстерня
Таблетки для очищення	TCZ6001	310575
Таблетки для видалення накипу	TCZ6002	310967
Водяний фільтр	TCZ7003	575491
Набір для догляду	TCZ8004	576331
Ємність для молока з кришкою «FreshLock»	TCZ8009N	576165

Утилізація



Цей прилад маркіровано згідно положень європейської Директиви 2012/19/EU стосовно електронних та електроприладів, що були у використанні (waste electrical and electronic equipment – WEEE). Директивою визначаються можливості, які є дійсними у межах Європейського союзу, щодо прийняття назад та утилізації бувших у використанні приладів. Про актуальні можливості для видалення можна дізнатися в спеціалізованому магазині.

Умови гарантії

Стосовно цього приладу діють умови гарантії, щоб були опубліковані нашим компетентним представництвом в країні, в якій Ви придбали прилад. Ви можете в будь-який час одержати умови гарантії у спеціалізованому магазині, в якому Ви придбали прилад, або безпосередньо в нашому представництві у Вас в країні. Умови гарантії для Німеччини та адреси Ви знайдете на останніх чотирьох сторінках цієї брошури. Крім того, умови гарантії розміщені також і в Інтернеті за зазначеною адресою. Для користування гарантійними послугами необхідно в будь-якому випадку показати квитанцію про оплату.

Можливі зміни.

Самостійне усунення незначних проблем

Проблема	Причина	Рішення
На дисплеї з'являється надпис Наповн. РЕЗ. КАВ. ЗЕРН., хоча резервуар для кавових зерен 15 заповнений або кавомолка не меле кавові зерна.	Зерна не потрапляють в кавомолку (дуже маслянисті зерна).	Злегка постукайте по резервуару для кавових зерен 15 . Можливо, треба поміняти сорт кави. Треба спорожнити резервуар для кавових зерен 15 та витерти його сухою ганчіркою.
Неможливе приготування гарячої води.	Спінювач молока 10 або кріплення спінювача молока забруднилися.	Спінювач молока 10 або кріплення спінювача молока треба очистити (див. розділ «Очищення молочної системи»).
Молочної пінки або дуже мало, або нема взагалі, або спінювач молока 10 не всмоктує молоко.	Спінювач молока 10 або кріплення спінювача молока забруднилися.	Спінювач молока 10 або кріплення спінювача молока треба очистити (див. розділ «Очищення молочної системи»).
	Непридатне молоко.	Використовуйте молоко жирністю 1,5%.
	Спінювач молока 10 неправильно зібраний.	Зволожите деталі спінювача молока та стуліть їх.
	У приладі назбирався накип.	Проведіть видалення накипу з приладу за допомогою 2 таблеток для видалення накипу, при необхідності повторіть програму двічі.
Особисто задана кількість рідини не досягнута, кава витікає лише краплями або не витікає взагалі.	Ступень помелу занадто тонкий. Мелена кава занадто тонкого помелу.	Встановіть грубіший ступінь помелу. Використовуйте мелену каву грубішого помелу.
	У приладі назбиралося багато накипу.	Видаліть накип з приладу.
У кави нема пінки.	Напридатний сорт кави.	Використовуйте сорти кави з вищим вмістом зерен сорту робуста.
	Використовуються не свіжообсмажені зерна.	Використовуйте свіжі кавові зерна.
	Ступінь помелу не відповідає кавовим зернам.	Встановіть тонкий ступінь помелу.

Якщо неможливо усунути збій, обов'язково зв'яжіться з гарячою лінією! Номери телефонів зазначені на останній сторінці інструкції.

Проблема	Причина	Рішення
Кава надто «кисла».	Встановлено занадто грубий ступінь помелу кавомолки або мелена кава занадто грубого помелу.	Встановіть тонший ступінь помелу або використовуйте мелену каву тоншого помелу.
	Напридатний сорт кави.	Використовуйте зерна з темнішим обсмаженням.
Кава надто «гірка».	Встановлено занадто тонкий ступінь помелу або мелена кава занадто тонкого помелу.	Встановіть грубіший ступінь помелу або використовуйте мелену каву грубішого помелу.
	Напридатний сорт кави.	Змініть сорт кави.
Кава має «пригорілий» присмак.	Занадто висока температура заварювання	Зменшіть температуру, див. розділ «Настройка меню – Темп. кави»
	Встановлено занадто тонкий ступінь помелу кавомолки або мелена кава занадто тонкого помелу.	Встановіть грубіший ступінь помелу або використовуйте мелену каву грубішого помелу.
	Напридатний сорт кави.	Змініть сорт кави.
Повідомлення на дисплеї НЕСПРАВНІСТЬ ЗАТЕЛЕФ. НА ГАРЯЧУ ЛІНІЮ	Прилад несправний.	Будь ласка, зателефонуйте на гарячу лінію.
Водяний фільтр не тримається в резервуарі для води.	Водяний фільтр закріплено неправильно.	Притисніть водяний фільтр рівно і міцно до місця з'єднання з резервуаром для води.
Повідомлення на дисплеї ПЕРЕВІР. РЕЗЕРВ. ДЛЯ ВОДИ	Резервуар для води було встановлено неправильно або новий водяний фільтр не було промито згідно інструкції.	Правильно встановіть резервуар для води або промийте водяний фільтр згідно інструкції та використовуйте його.
Кавова гуща не компактна та містить надто багато води.	Встановлено надто тонкий або надто грубий ступінь помелу або використовується замало меленої кави.	Встановіть грубіший або тонший ступінь помелу або використовуйте 2 мірні ложки меленої кави.
Якщо неможливо усунути збій, обов'язково зв'яжіться з гарячою лінією! Номери телефонів зазначені на останній сторінці інструкції.		

Проблема	Причина	Рішення
Повідомлення на дисплеї	Забруднений вузол заварювання.	Очистіть вузол заварювання.
Очистіть вузол ЗАВАР-Я	У вузлі заварювання забагато меленої кави.	Очистіть вузол заварювання (засипте в неї не більше ніж 2 мірні ложки меленої кави).
	Механізм вузла заварювання працює важко.	Очистіть вузол заварювання (див. розділ «Догляд та щоденне очищення»).
Якість кави або молочної пінки значно коливається.	У приладі назбирався накип.	Видаліть накип з приладу за допомогою таблеток для видалення накипу.
Назбирується вода на внутрішньому дні приладу при зняттю піддоні.	Надто рано знято піддон.	Знімайте піддон лише через декілька секунд після приготування останнього напою.
Якщо неможливо усунути збій, обов'язково зв'яжіться з гарячою лінією! Номери телефонів зазначені на останній сторінці інструкції.		

Технічні дані

Живлення (напруга/частота)	220-240 В / 50-60 Гц
Потужність нагрівання	1600 Вт
Максимальний статичний тиск насоса	15 бар (TES712) 19 бар (TES715)
Максимальна ємність резервуара для воді (без фільтра)	2,1 л
Максимальна ємність резервуара для кавових зерен	~300 г
Довжина шнура	100 см
Розміри (Ш x В x Г)	394 x 296 x 456 мм
Вага, в незаповненому стані	11–13 кг
Вид кавомолки	кераміка

Igen Tisztelt kávéfogyasztó Hölgyek és Urak!

Szívből gratulálunk ennek a teljesen automata Bosch presszógépnek a megvásárlásához.

Ez a használati útmutató különböző készülékváltozatokat tartalmaz, amelyek részleteikben eltérnek egymástól.

A hozzárendelés a termékszámval történik, pl. TES712. Az adott készülék termékszámát a csomagoláson vagy a típus táblán **25** található.

Vegye figyelembe a mellékelt rövid útmutatót is. Ez a legközelebbi használatig elhelyezhető egy erre szánt speciális tárolórekeszben **22**.

Tartalom

Biztonsági előírások	59
A csomagolás tartalma	61
Rövid áttekintés	61
Az első használat előtt.....	62
Kezelőelemek	63
Displaykijelzések	65
Displaybeállítások.....	66
Testreszabás	67
Gyerekszár	68
Menübeállítások	69
Kávékészítés szemes kávéból	71
Italkészítés őrölt kávéból	72
Tejhab és meleg tej készítése	73
Forró víz készítése	73
Ápolás és napi tisztítás.....	74
Szervizprogramok.....	76
Energiatakarékossági tanácsok.....	80
Fagyvédelem.....	80
Tartozékok tárolása	81
Tartozékok	81
Ártalmatlanítás.....	81
Garanciális feltételek	81
Műszaki adatok.....	81
Egyszerű problémák önálló elhárítása	82

Biztonsági előírások

Olvassa el figyelmesen a használati útmutatót, és eszerint cselekedjen. Az útmutatót őrizze meg! Ha a készüléket továbbadja, mellékelje hozzá ezt az útmutatót. Ez a teljesen automata presszógép háztartási mennyiségű kávé főzésére szolgál háztartási, illetve háztartási jellegű, nem iparszerű környezetben. Háztartási jellegű környezetnek számít például a boltok, irodák, egyéb kereskedelmi vagy mezőgazdasági egységek dolgozói számára kialakított konyha vagy panziók, szállodák és egyéb szálláshelyek, ahol a vendégek használhatják a készüléket.

⚠ Áramütés veszélye!

A készüléket csak a típustábla adatainak megfelelően csatlakoztassa és üzemeltesse. A készüléken javításokat, pl. a megrongálódott villamos csatlakozó vezeték cseréjét, csak a Vevőszolgálatunk végezhet, az Ön biztonsága érdekében.

Ezt a készüléket 8 évesnél idősebb gyermekek és csökkent fizikai, érzékelő vagy szellemi képességgel, illetve hiányos tapasztalattal és/vagy tudással rendelkező személyek akkor használhatják, ha valaki felügyeli őket, vagy ha valaki megtanította őket a készülék helyes használatára, és megértették az abból eredő veszélyeket. Nyolc éven aluli gyermekeket távol kell tartani a készüléktől és a csatlakozó vezetéktől, és ilyen korú gyermekek nem kezelhetik a készüléket. Gyermekek nem játszhatnak a készülékkel. A tisztítást és a használó általi karbantartást gyermekek nem végezhetik, kivéve, ha idősebbek nyolc évesnél, és felügyelik őket.

A készüléket vagy a hálózati csatlakozókábelt soha ne merítse vízbe. Csak akkor használja, ha a vezeték és a készülék nem sérült. Hiba esetén azonnal húzza ki a hálózati csatlakozódugót, vagy pedig kapcsolja ki a hálózati feszültséget.

A készülék állandó mágneseket tartalmaz, amelyek az elektronikus implantátumok, pl. szívritmus-szabályozó vagy inzulinpumpa működését befolyásolhatják. Elektronikus implantátumok viselői tartsanak legalább 10 cm távolságot a készülék előlapjától.

⚠ Fulladásveszély!

Ne engedje a gyermekeknek, hogy a csomagolóanyagokkal játszanak. Az apró alkatrészeket biztonságosan tárolja, mert lenyelhetők.

⚠ Sérülés veszélye!

Ne nyúljon a darálóba. A készülék helytelen használata sérülésekhez vezethet.

⚠ Megégetés veszélye!

A tejrendszer nagyon felforrósodik. Használat után hagyja kihűlni, csak utána fogja meg. Használat után a fűtőelem vagy a melegítőlap felülete még egy ideig forró lehet.

A csomagolás tartalma

(Az **A** kép a kihajtható oldalakon)

- a** TES712/TES715 teljesen automata presszógép
- b** Használati utasítás
- c** Rövid útmutató
- d** Tejhabosító
- e** Vízkeménység-tesztelő szalag
- f** Mérőkanál

CSAK TES715

- g** Tejtartály

Rövid áttekintés

(A **B**, **C**, **D**, **E** és **F** kép a kihajtható oldalakon)

- 1 Hálózati kapcsoló **O/I**
- 2 Testreszabás gomb
- 3 Szervizprogramok gomb
- 4 Választógombok
- 5 Kijelző
 - a) Státuszsor
 - b) Választósor
 - c) Navigálósor
- 6 Forgatógomb a display beállításaira
- 7 **i** gomb (Info menü)
- 8 **Start** gomb (italok/programok)
- 9 Kávékifolyó, állítható magasságú és elforgatható
- 10 Tejrendszer, állítható magasságú és levehető (tej/forró víz vételezése)
 - a) Felső rész
 - b) Alsó rész
 - c) Tejfelszívó tömlő
 - d) Felszívó cső
- 11 Levehető víztartály
- 12 Víztartály fedele
- 13 Tárolórekeszek (mérőkanál és tejhabosító tartozékok)
- 14 Mérőkanál (segédeszköz a vízsűrő betételéhez)
- 15 Szemeskávétartály
- 16 Aromazáró fedél
- 17 Forgatókapcsoló az őrlési fokozat beállításához
- 18 Őrleményfiók (kávéőrlemény / tisztítótabletta)
- 19 A forrázóegység ajtaja
- 20 Forrázóegység
 - a) Zár
 - b) Burkolat
- 21 Nyomógomb
- 22 A rövid útmutató tárolórekesze
- 23 Cseppfogó tál
 - a) Takarólemez
 - b) Csepplemez
 - c) Kávézacstartó
- 24 Kábeltartó
- 25 Típus tábla (termékszám; FD)

CSAK TES715

- 26 Tejtartály
- 27 Csészemelegítő
- 28 A csészemelegítő világító gombja

Az első használat előtt

Általános tudnivalók

Csak tiszta, hideg, szénsavmentes vizet és lehetőleg presszógépbe vagy teljesen automata kávéfőzőbe való szemeskávékaveréket töltsön a készülék megfelelő tartályaiba. Ne használjon cukormázzal bevont, karamellizált vagy egyéb cukortartalmú adalékkal kezelt szemes kávé, mert eltömítik a forrázóegységet.

A készülék menüjében megadható a víz keménysége. A vízkeménység előre beállított értéke a 4-es fokozat. A felhasznált víz vízkeménységét a mellékelt próbacsíkkal állapíthatjuk meg. Ha más érték jelenik meg, mint a 4-es vízkeménység, akkor a készüléket használatba vétel után megfelelően be kell programozni (lásd a „Menübeállítások – VÍZKEMÉNYSÉG” fejezetben).

A készülék használatba vétele

- A teljesen automata presszógépet vízszintes, vízálló felületre helyezze, amely képes megtartani a készülék tömegét.

Fontos: A készüléket csak fagymentes helyiségben használja. Ha a készüléket 0 °C alatti hőmérsékleten szállították vagy tárolták, legalább 3 órát várni kell, mielőtt a készüléket üzembe helyeznék.

- Húzza ki a hálózati csatlakozódugót a kábelrekeszből **24**, és csatlakoztassa. A hosszúságot visszatolással és kihúzással állíthatja be a megfelelő méretre. Ehhez a készüléket hátoldalával állítsa pl. az asztal szélére, és a kábelt vagy húzza **lefelé**, vagy tolja **felfelé**.
- A víztartály fedelét **12** nyissa fel.
- Vegye le a víztartályt **11**, öblítse ki, és töltsen meg friss, hideg vízzel. Figyeljen a „**max**” jelölésre.
- Helyezze fel a víztartályt **11** egyenesen tartva, és nyomja teljesen le.
- A víztartály fedelét **12** csukja be ismét.
- A szemeskávétartályt **15** töltsen meg szemeskávével.

- A hálózati kapcsolót **1 O/I** nyomja meg, a **8 start** gomb felviláglik, és a display-n **5** különböző nyelvek jelennek meg. A következő nyelvek közül választhat:

TES7.. DE

DEUTSCH	ENGLISH
FRANÇAIS	ITALIANO

TES7.. RW

ENGLISH	РУССКИЙ
NEDERLANDS	FRANÇAIS
ITALIANO	SVENSKA
ESPAÑOL	POLSKI
УКРАЇНСЬКА	MAGYAR
TÜRKÇE	DANSK
NORSK	SUOMI
PORTUGUÊS	ČEŠTINA
ΕΛΛΗΝΙΚΑ	

- A **4 ^** és **4 v** választógombokkal most kiválaszthatja a kívánt nyelvet, amelyen a további displayszövegek megjelennek.



- A kiválasztott nyelv meg van jelölve.
- A **start** gomb **8** megnyomása elmenti a kiválasztott nyelvet.
- A display-n **5** a márkalógó világít. A készülék felmelegszik és öblít, kevés víz folyik ki a kávékifolyóból **9**.

- A készülék üzemkész, ha a kijelzőn **5** az italválasztás szimbólumai láthatók, és a **start** gomb **8** világít.

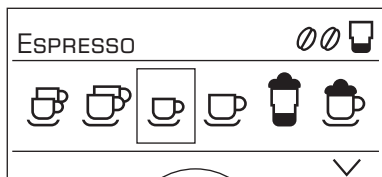

Infó: A teljesen automata presszógép gyárilag programozott standard beállításai optimális működést biztosítanak. A készülék a kiválasztott idő elteltével automatikusan kikapcsol (lásd a „Menübeállítások – AUTOM. KIKAPCS. UTÁN” fejezetet).

Megjegyzés: Az első használatkor, a szervizprogram elvégzése után, illetve ha a készüléket hosszabb ideig nem használta, az első italnak még nincs teljes aromája, és nem ajánlatos meginni.

A teljesen automata presszógép üzembe helyezése után csak néhány csésze kávé elkészítését követően lesz a „crema” megfelelő finomságú és szilárdságú.

Kezelőelemek

Hálózati kapcsoló O/I

A hálózati kapcsolóval **O/I 1** kapcsoljuk be vagy ki a készüléket. A készülék be- és kikapcsoláskor automatikusan öblít.

A készülék nem öblít, ha:

- bekapcsoláskor még meleg.
- kikapcsolás előtt nem vételezték kávé.

A készülék üzemkész, ha a display-n **5** az italválasztás szimbólumai láthatók, és a **start** gomb **8** világít.

Testreszabás gomb

A készülékkel lehetséges a kávéitalokhoz egyéni beállítások elmentése és lehívása. Az elmentést és a lehívást szíveskedjen a „Testreszabás” fejezetben leírtak szerint végezni.

Szervizprogramok gomb

A  gombot **3** röviden megnyomva felhívható a szervizprogramok választéka. A programot szíveskedjen a „Szervizprogramok” fejezetben leírtak szerint végrehajtani. Hosszú megnyomásával megtörténik a gyerekzár aktiválása vagy deaktiválása, lásd a „Gyerekzár” fejezetet.

Forgatógomb

A forgatógomb **6** elforgatásával lehet a display-n **5** balra vagy jobbra menni, vagy bizonyos paramétereket a menüben beállítani.

^ és v választógombok

A ^ és v választógombok **4** segítségével lehet a menüsintek között (navigálósor **5c**) lefelé és felfelé navigálni.

Display

A display **5** szimbólumai mutatják a választási lehetőségeket, a kávéerősséget és a töltési mennyiséget, a szövegei pedig a beállításokat, az éppen futó folyamatokat és jelentéseket. A forgatógombbal **6** és a választógombokkal **4** lehet itt a beállításokat elvégezni. A kiválasztott beállítást keret jelöli.



Példa:

A státuszsorban **5a** az italfajta neve, valamint kávéitaloknál a beállított erősség $\circ\circ$ és mennyiség  jelenik meg. A választósorban **5b** az italválasztás szimbólumai láthatók.

A navigációsor **5c** nyilai azt mutatják, hogy milyen irányban vannak még menüsintek.

A további részletes információkat szíveskedjen a „Displaykijelzések” fejezetben elolvasni.

Start gomb

A **start 8** gomb megnyomása az italkészítést vagy egy szervizprogram végrehajtását indítja el.

Ha italkészítés közben újból megnyomja a **start** gombot **8**, az italkészítés idő előtt leállítható.

i gomb beállítások

Az **i** gombbal **7** információkat lehet **lehívni** (röviden kell nyomni) és **beállításokat végrehajtani** (legalább 3 másodpercig kell nyomni).

Információk lehívása

Az info menüben a következő információkat lehet lehívni:

- mikor esedékes a következő szerviz.
- hány italt vételeztek a teljesen automata presszógép használatba vétele óta.
- Az **i** gomb **7** rövid megnyomása után a \wedge és \vee választógombbal **4** lehet navigálni.

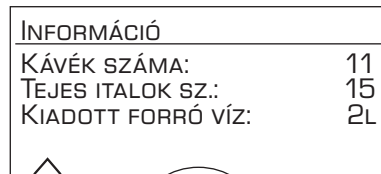
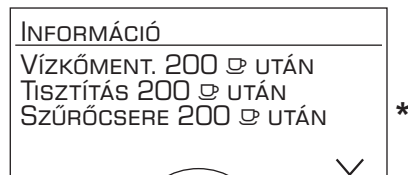

*csak akkor jelenik meg, ha a szűrő aktivált.

Ha az **i** gombot **7** ismét röviden megnyomja, visszatér az italválasztáshoz. Ha kb. 10 másodpercig semmilyen gombot nem nyom meg, a készülék automatikusan újra „italválasztás”-ba vált.

Beállítások elvégzése

Lásd a „Menübeállítások” fejezetet.

Az őrlési fokozat beállítása

A kávéőrlemény kívánt finomsága az őrlési fokozat beállítására szolgáló forgatókapcsolóval **17** állítható be.

⚠ Figyelem!

Az őrlési fokozatot csak akkor módosítsa, amikor a daráló működésben van. Ellenkező esetben a készülék megrongálódhat. Ne nyúljon a darálóba.

- A daráló működése közben a forgatókapcsolót **17** a finom kávéőrlemény (**a**: az óramutatóval ellentétesen forgatva) és durvább kávéőrlemény között (**b**: az óramutató irányában forgatva) állítsa be.

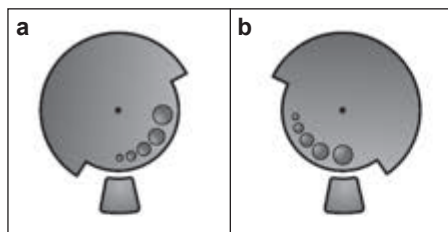

Infó: Az új beállítás csak a második csésze kávétól kezdve érzékelhető.

Megjegyzés: Ha a kijelzőn megjelenik az **ÁLLÍTSA DURVÁBB SZEMCSÉRE AZ ŐRLÉST** üzenet, túl finomra őrlődik a szemeskávé. Állítsa durvábbra az őrlési fokozatot.

Tipp: Sötétre pörkölt kávészemekhez finomabb, világosabbra pörkölt kávészemekhez durvább őrlési fokozatot állítson be.

CSAK TES715 Csészemelegítő

⚠ Figyelem!

A csészemelegítő **27** nagyon felforrósodik!

A teljesen automata presszógép csészemelegítővel **27** rendelkezik, amely a **28** gombbal kézileg ki- és bekapcsolható. Ha a csészemelegítő **27** be van kapcsolva, a **28** gomb világít.

Tipp: Hogy a csészék optimálisan felmelegedjenek, állítsa őket a csészemelegítőre **27**.

Displaykijelzések

Üzenetek a display-n

A display-n **5** különböző jelentések láthatók.

Információk (csak TES715)

Például:

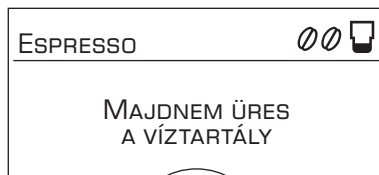

Tennivalók

Például:



Displaybeállítások

A \wedge és \vee választógomb 4 megnyomásával a menüszinteken a következő választóménük hívhatók le:

Italválasztás



Kávée erősség (csak kávéitaloknak)

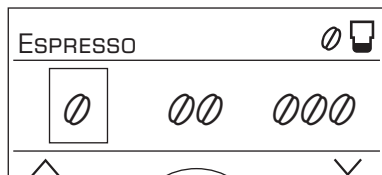

Töltési mennyiség



Egyéni töltési mennyiség beállítása

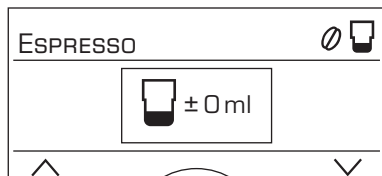

My coffee (csak TES715)

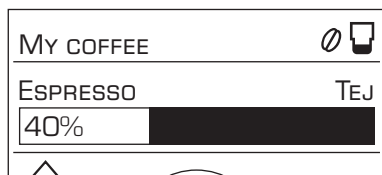

A forgatógombbal **6** a menükön belül a következő paraméterek állíthatók be:

Beállítások – italválasztás:

- 2 x ESPRESSO
- 2 x CAFÉ CRÈME
- ESPRESSO
- CAFÉ CRÈME
- TEJESKÁVÉ (csak TES715)
- MACCHIATO
- CAPPUCCINO
- MY COFFEE (csak TES715)
- TEJHAB
- MELEG TEJ
- FORRÓ VÍZ



Beállítások – kávéerősség:

- nagyon gyenge
- gyenge
- normál
- erős
- nagyon erős
- AromaDouble Shot erős
- AromaDouble Shot erős +
- AromaDouble Shot erős ++







AromaDouble Shot:

Minél tovább tart a kávé elkészítése, annál több keserű anyag és nem kívánt aroma oldódik ki az italba. Ez kedvezőtlen ízhatással jár, és a kávé emésztését is nehezebbé teszi. A TES7.. ezért nagyon erős kávé készítésekor bekapcsolja a speciális AromaDouble Shot funkciót. A készülék a kávé felének elkészítése után újra öröl és forráz, és így csak kellemes, finom illat érezhető. Az AromaDouble Shot funkció valamennyi kávéital esetén kiválasztható, a következők kivételével: ESPRESSO kis töltési mennyiség esetén, 2 x ESPRESSO és 2 x CAFÉ CRÈME .

Beállítások – töltési mennyiség:

-  rövid
-  közepes
-  hosszú

Beállítások – egyéni töltési mennyiség

A forgatógomb **6** segítségével a csésze méretéhez igazítható a ,  vagy  előbeállított töltési mennyiség. A töltési mennyiség a kiválasztott italhoz illően állítható be. A kijelző jobb felső sarkában, a  ikonban látható nyíl jelzi, hogy nagyobb vagy kisebb lett-e a töltési mennyiség. A CAFÉ CRÈME  kiválasztása esetén például megjelenik a kávéital mennyisége ml-ben megadva, tejes kávéital, például CAPPUCCINO  kiválasztása esetén a megjelenő ml-érték a kávé és a tej(hab) együttes mennyiségére vonatkozik.

Fontos: A kiválasztott mennyiség csupán **irányadó érték**. A tényleges mennyiség ettől lényegesen eltérhet pl. a crema (habréteg) képződésétől, az őrlési fokozat beállításától vagy a felhasznált tej fajtájától függően.



Beállítások – My coffee (csak TES715)

A kávéerősségen és a töltési mennyiségen kívül az egyéni kávébeállításhoz MY COFFEE  még ki lehet választani az eszpresszó és a tej keverési arányát.

- A beállítás 20%-os lépésekben a forgatógombbal **6** történhet.

Testreszabás

A HASZNÁLÓ BEÁLLÍTÁSAI menüben legfeljebb hat felhasználói profilt lehet létrehozni. A felhasználói profilokban a kávé és a forró víz kívánt hőmérséklete van elmentve.

Fontos: A „Testreszabás” (2  gomb) alatti beállítások nem azonosak a „Menübeállítások” (7  gomb) alatti beállításokkal, és fordítva.

Felhasználó létrehozása vagy módosítása

- Legalább 3 másodpercig tartsa lenyomva a  gombot **2**.

Megjelenik a menü:

HASZNÁLÓ BEÁLLÍTÁSAI	
NÉV 1	→START
NÉV 2	
NÉV 3	

- A nyíl gombbal válassza ki a kívánt felhasználót, és nyomja meg a **8 start** gombot.

A display-n megjelenik a következő választék:

HASZN. BEÁLL.:	NÉV 1
NÉVVÁLTOZTATÁS	→START
NÉV TÖRLÉSE	
KÁVÉ HŐMÉRS.	

- A felhasználónév módosításához a nyíl gombot mozgassa a NÉVVÁLTOZTATÁS →START szövegre, és nyomja meg a **8 start** gombot.

A display-n ez a beviteli mező jelenik meg:

 ABCDEFGHIJKLMNOPQ 	
 _ _ _ _ _	
MÉGSEM	MENTÉS

- A forgatógombot **6** forgatva válasszon ki egy betűt vagy egy számot.
- A **8 start** gombbal erősítse meg. A felhasználónévhez 6 mező áll rendelkezésre. Válassza ki a ☒ ikont, és nyomja meg a **8 start** gombot, ha a beírtakat törölni akarja.

Megjegyzés:

A ∨ választógomb megnyomása mentést jelent. A ∧ választógomb megnyomása megszakítja a folyamatot.

Infó: A beírtakat bármikor felül lehet írni.

A felhasználó törléséhez a nyíl gombbal a NÉV TÖRLÉSE → START szöveget válassza ki, és nyomja meg a **8 start** gombot.

Hőmérsékletek elmentése

- A nyíl gombbal a KÁVÉ HŐMÉRS. vagy FORRÓ VÍZ HŐM. szöveget válassza ki.
- A forgatógombbal **6** válassza ki a kívánt beállítást.
- Nyomja meg a  gombot **2**. Megtörtént a beállítások elmentése.

Felhasználói profil felhívása

- Röviden nyomja meg a  gombot **2**. Megjelenik a felhasználói profilokat tartalmazó menü:



- A **6** forgatógombbal válasszon ki egy felhasználói profilt, és nyomja meg a **8 start** gombot.

Megjelenik az italválasztásra szolgáló menü:



- Állítsa be az italt, a kávé erősségét stb. (lásd a „Displaybeállítások” fejezetet).
- Vételezzen italt (lásd a „Kávékészítés szemeskávéból” fejezetet).
- Megtörténik a kiválasztott beállítások mentése.
- A **2**  gomb megnyomásával hagyja el a személyes menüt.

Infó: Ha automatikusan akarja elhagyni a menüt, akkor az a „Menübeállítások – PROFIL ELHAGYÁSA” fejezetben leírtak szerint állítható be.

Gyerekszár

Hogy a gyerekek ne égessék meg és ne forrázzák le magukat, a készüléket le lehet zárni.

- Legalább 3 másodpercig tartsa lenyomva a  gombot **3**.

A display-n **5** megjelenik egy kulcs, a gyerekszár aktív.



A gépet nem lehet használni.

CSAK TES715

A csészemelegítő **27** ki van kapcsolva.

- A gyerekszár kikapcsolásához a **3**  gombot legalább 3 másodpercig tartsa megnyomva, a kulcs eltűnik a display-ről **5**.

Menübeállítások

- Legalább 3 másodpercig tartsa lenyomva a **1** gombot **7**.

Ekkor megjelennek a különböző beállítási lehetőségek.

BEÁLLÍTÁSOK	
KÁVÉ HŐMÉRS.	
FORRÓ VÍZ HŐM.	<85°C
PROFIL ELHAGYÁSA	
∧	∨

A **∧** és **∨** gombokkal **4** a különböző beállítási lehetőségeket lehet kiválasztani.

Megjegyzés: A készülék automatikusan menti a megadott változtatásokat. További megerősítésre nincs szükség. Ha kb. két percig nem történik semmi, akkor a menü automatikusan bezáródik.

A következő beállítások lehetségesek:

NYELV

- A forgatógomb **6** segítségével a kívánt nyelv kiválasztható.

KÁVÉ HŐMÉRS.

- A forgatógombot **6** forgatva beállítható a kávé hőmérséklete. A beállítás minden készítésfajtára vonatkozik, kivéve a személyes beállításokat: „Testreszabás”.

FORRÓ VÍZ HŐM.

- A forgatógombot **6** forgatva beállítható a hőmérséklet. A beállítás minden készítésfajtára vonatkozik, kivéve a személyes beállításokat: „Testreszabás”.

PROFIL ELHAGYÁSA

- Ezzel lehet beállítani, hogy a testreszabást automatikusan AUTO., vagy manuálisan KÉZI kívánja-e elhagyni.

AUT. KIKAPCS. UTÁN

- A forgatógombbal **6** be lehet állítani azt az időtartamot, amikor a készülék az utolsó italkészítés után automatikusan kikapcsol.

A beállítás értéke 5 perc és 8 óra között lehet.

CSÉSZE MEL. IDŐTART. (csak TES715)

Itt lehet beállítani azt az időtartamot, amikor a csésze melegítő **27** funkció a bekapcsolás után automatikusan kikapcsol.

- A kívánt időtartam beállítható a forgatógomb **6** elforgatásával.

KONTRASZT

A display **5** kontrasztját -10 és +10 között lehet beállítani. A gyári beállítás +0.

- A forgatógombbal **6** állítsa be a kívánt beállítást.

VÍZKEMÉNYSÉG

- A forgatógomb **6** elforgatásával kiválasztható a kívánt vízkeménység: 1, 2, 3 és 4.

Infó: A vízkeménység helyes beállítása azért fontos, hogy a készülék időben jelezhesse, mikor kell vízkömentesíteni. A vízkeménység előre beállított értéke 4.

A vízkeménységet megállapíthatja a mellékelt próbacsíkkal, vagy megérdeklődheti a helyi vízműveknél.

- A próbacsíkot tartsa rövid ideig a vízbe, majd 1 perc után olvassa le az eredményt.

Fokozat	Vízkeménységi fok	
	Német (°dH)	Francia (°fH)
1	1-7	1-13
2	8-14	14-25
3	15-21	26-38
4	22-30	39-54

VÍZSZŰRŐ

Mielőtt az új vízszűrőt használhatná, át kell öblíteni.

- Ehhez a vízszűrőt a mérőkanál **14** segítségével erősen nyomja a víztartályba **11**. Töltse meg a víztartályt a „max” jelzésig vízzel.
- A forgatógombbal **6** válassza ki a **START**-ot, és nyomja meg a **start** gombot **8**.

TEGYEN 1 L ES EDÉNYT A HABOSÍTÓ ALÁ, ÉS TEGYE BELE A CSÖVET →START

- Állítson egy 1 literes edényt a tejhabosító **10** alá.
 - A felszívócső **10d** végét tegye az edénybe.
 - Nyomja meg a **start** gombot **8**. A víz átfolyik a szűrőn **29**, hogy átöblítse.
 - Ezután ürítse ki az edényt.
- A készülék ezek után ismét üzemkész.

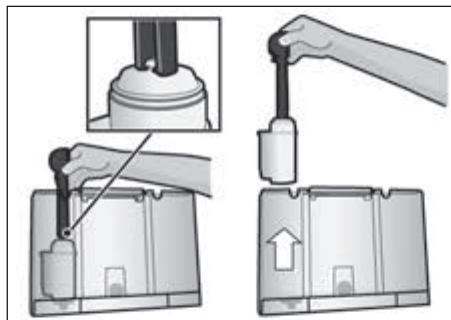

Infó: A szűrő öblítése egyúttal a szűrőcsere beállításának a kijelzését is aktiválta.

A vízszűrővel kapcsolatban a mellékelt szűrőútmutató tartalmaz további tudnivalókat.

Ha a SZERVIZ – SZŰRŐCSERE kijelzés megjelenik, vagy legkésőbb két hónap után a szűrő hatástalanná válik. Higiéniai okokból és a vízkőképződés elkerülése érdekében (a készülék károsodhat) ki kell cserélni.

Pótszűrő a szaküzletekben (TCZ7003) vagy a vevőszolgálatnál (575491) kapható.

Ha nem helyez be új szűrőt **29**, a VÍZSZŰRŐ beállítást NEM-re forgassa.

Infó: Ha a készüléket hosszabb ideig nem használta (pl. nyaralt), akkor a behelyezett szűrőt a készülék használata előtt célszerű átöblíteni. Ehhez vegyen egy csésze forró vizet.

SZÁLLÍTÁSBIZT.

- Szállítás és tárolás előtt a készüléket a fagy hatása miatti károk elkerülése érdekében teljesen ki kell üríteni.

Infó: A készülék legyen üzemkész, a víztartály **11** legyen megtöltve.

- Nyomja meg a **start** gombot **8**, a készülék automatikusan kiüríti a vezetékrendszert, és kikapcsol.
- Ürítse ki a víztartályt **11** és a cseppfogót **23**.

GYÁRI BEÁLLÍTÁS

A saját beállításokat ki lehet törölni, és a gyári beállításokat aktiválni lehet.

- A gyári beállítás aktiválásához nyomja meg a **start** gombot **8**.

Infó: A készüléket kézzel, egy billentyűkombinációval is vissza lehet állítani a gyári beállításokra. A készüléknek teljesen kikapcsolva kell lennie.

- A **∧** és **∨** gombokat **4** és a hálózati kapcsolót **1 O/I** egyidejűleg legalább 5 másodpercig tartva megnyomva. Nyomja meg a **start** gombot **8**, és a gyári beállítások ismét aktívak.

Kávékészítés szemes kávéból

Ez a teljesen automata presszógép minden egyes italkészítéshez friss kávé darál. Lehetőleg presszógépbe vagy teljesen automata kávéfőzőbe való szemeskávé-keveréket használjon. Az optimális minőség érdekében a szemes kávé hűvös helyen, zárt csomagolásban tárolja, vagy fagyassza le. A szemes kávé fagyasztott állapotban is őrlhető.

Fontos: Minden nap töltsön friss, hideg vizet a víztartályba **11**. Mindig legyen a készülék üzemeléséhez elegendő víz a víztartályban **11**.

Tipp (csak TES715): A csészé(ke)t, de különösen a kicsi, vastag falú eszpresszó csészéket melegítse elő a csészemelegítőn **27**.

Különböző kávéfajták készíthetők egészen egyszerűen, egy gombnyomással.

Megjegyzés: Bizonyos beállítások esetén a kávé két fázisban készül el (lásd: „AromaDouble Shot”). Várja meg az italkészítés teljes befejezését.

Italkészítés tej nélkül

A készüléknek üzemkésznek kell lennie.

- Állítson előmelegített csészé(ke)t a kávékifolyó **9** alá.
- A forgatógombbal **6** válasszon:
2 x ESPRESSO ☞, 2 x CAFÉ CRÈME ☞,
ESPRESSO ☞ vagy CAFÉ CRÈME ☞.

A display-n **5** megjelenik a kiválasztott ital, valamint az erre az italra beállított kávéerősség és kávémenyiség.

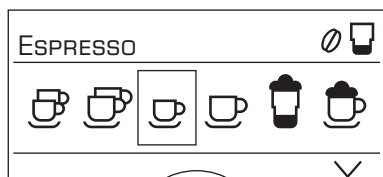

A beállításokat meg lehet változtatni (lásd a „Displaybeállítások” fejezetet), vagy beállíthatók és lehívhatók az egyéni beállítások (lásd a „Testreszabás” fejezetet).

- Nyomja meg a **start** gombot **8**. A készülék elkészíti a kávé, amely a csészé(k)be folyik.

Italkészítés tejjel

A készüléknek üzemkésznek kell lennie.

- A tejhabosító **10** felszívócsövét **10d** merítse a tejtartályba **26**.
- A kávékifolyót **9** forgassa el **jobbra**, míg hallhatóan bekattan.
- Az előmelegített csészét vagy poharat tegye a kávékifolyó **9** és a tejhabosító **10** alá.
- A forgatógombbal **6** válasszon:
TEJESKÁVÉ ☞ (csak TES715),
MACCHIATO ☞, CAPPUCCINO ☞ vagy
MY COFFEE ☞ (csak TES715).

A display-n **5** megjelenik a kiválasztott ital, valamint az erre az italra beállított kávéerősség és kávémenyiség.



A beállításokat meg lehet változtatni (lásd a „Displaybeállítások” fejezetet), vagy beállíthatók és lehívhatók az egyéni beállítások (lásd a „Testreszabás” fejezetet).

- Nyomja meg a **start** gombot **8**. Először tej folyik a csészébe, ill. a pohárba. Utána elkészül a kávé, és a csészébe, ill. a pohárba folyik.

Fontos: A rászáradt tejmaradványokat nehéz eltávolítani, ezért a tejhabosítót **10** minden használat után **feltétlenül** tisztítsa meg langyos vízzel (lásd „A tejsziszter tisztítása” fejezetet).

Italkészítés őrölt kávéból

Ez a teljesen automata kávéfőző őrölt kávéval (nem instant kávéporral) is használható.

Megjegyzés: Ha az ital őrölt kávéból készül, az AromaDouble Shot funkció nem használható.

Italkészítés tej nélkül

A készüléknek üzemkésznek kell lennie.

- Állítson előmelegített csészé(ke)t a kávékifolyó **9** alá.
- A forgatógombbal **6** válasszon: ESPRESSO ☞ vagy CAFÉ CRÈME ☞.
- Nyissa ki az őrleményfiókot **18**.
- Legfeljebb 2 csapott mérőkanál **14** kávéőrleményt töltsön be.

⚠ Figyelem!

Ne tegyen be egész kávészemeket vagy azonnal oldódó kávéport.

- Csukja be az őrleményfiókot **18**.
 - Nyomja meg a **start** gombot **8**.
- A készülék elkészíti a kávé, amely a csészé(k)be folyik.

Megjegyzés: Újabb csésze kávé készítéséhez ismételje meg a műveletet. Ha 90 másodpercen belül nem készít újabb kávé, akkor a forrázókamra automatikusan kiürül, hogy elkerülje a túltelítődést. A készülék öblít.

Italkészítés tejjel

A készüléknek üzemkésznek kell lennie.

- A tejjahabosító **10** felszívócsövét **10d** merítse a tejtartályba **26**.
- A kávékifolyót **9** forgassa el **jobbra**, míg hallhatóan bekattan.
- Az előmelegített csészét vagy poharat tegye a kávékifolyó **9** és a tejjahabosító **10** alá.
- A forgatógombbal **6** válasszon: TEJESKÁVÉ ☞ (csak TES715), MACCHIATO ☞, CAPPUCCINO ☞ vagy MY COFFEE ☞* (csak TES715).
- Nyissa ki az őrleményfiókot **18**.
- Legfeljebb 2 csapott mérőkanál **14** kávéőrleményt töltsön be.

⚠ Figyelem!

Ne tegyen be egész kávészemeket vagy azonnal oldódó kávéport.

- Csukja be az őrleményfiókot **18**.
 - Nyomja meg a **start** gombot **8**.
- Először tej folyik a csészébe, ill. a pohárba. Utána elkészül a kávé, és a csészébe, ill. a pohárba folyik.

Fontos: A rászáradt tejmaradványokat nehéz eltávolítani, ezért a tejjahabosítót **10** minden használat után **feltétlenül** tisztítsa meg langyos vízzel (lásd „A tejsziszter tisztítása” fejezetet).



Megjegyzés: Újabb csésze kávé/tejkeverék készítéséhez ismételje meg a műveletet. Ha 90 másodpercen belül nem készít újabb kávé, akkor a forrázókamra automatikusan kiürül, hogy elkerülje a túltelítődést. A készülék öblít.

Tejhab és meleg tej készítése

⚠ **Megégetés veszélye!**

A tejhabosító **10** nagyon felforrósodik. Használat után hagyja kihűlni, csak utána fogja meg.

A készüléknek üzemkésznek kell lennie.

- A tejhabosító **10** felszívócsövét **10d** merítse a tejtartályba **26**.
- Az előmelegített csészét vagy poharat tegye a tejhabosító **10** kifolyója alá.
- A forgatógombbal válasszon: **6** TEJHAB  vagy MELEG TEJ .
- Nyomja meg a **start** gombot **8**.

Tejhab vagy meleg tej folyik a tejhabosító **10** kifolyójából.

Ha a **start** gombot **8** ismét megnyomja, a művelet idő előtt leállítható.

Infó: Lehet, hogy a meleg tej elkészítése során sípolást fog hallani. Ezt a hangot a tejhabosító **10** adja ki technikai okokból.

Tipp: Az optimális tejhabminőség érdekében lehetőleg hideg, 1,5%-os zsírtartalmú tejet használjon.

Fontos: A rászáradt tejmaradványokat nehéz eltávolítani, ezért a tejhabosítót **10** minden használat után **feltétlenül** tisztítsa meg langyos vízzel (lásd „A tejszisztem tisztítása” fejezetet).

Forró víz készítése

⚠ **Megégetés veszélye!**

A tejhabosító **10** nagyon felforrósodik. Használat után hagyja kihűlni, csak utána fogja meg.

Forró víz vételezése előtt tisztítsa meg a tejhabosítót.

A készüléknek üzemkésznek kell lennie.

- Az előmelegített csészét vagy poharat tegye a tejhabosító **10** kifolyója alá.
- A forgatógombbal **6** válasszon: FORRÓ VÍZ .
- Nyomja meg a **start** gombot **8**.

HÚZZA LE A TEJFELSZÍVÓ CSÖVET →START

- Húzza le a tejfelszívó csövet **10c**, és nyomja meg a **start** gombot **8**.
- Forró víz folyik a tejhabosító **10** kifolyójából.

Ha a **start** gombot **8** ismét megnyomja, a művelet idő előtt leállítható.

Megjegyzés: A forró víz hőmérsékletét be lehet állítani (lásd a „Menübeállítások” fejezetet).

Ápolás és napi tisztítás

⚠️ Áramütés veszélye!

Tisztítás előtt húzza ki a hálózati csatlakozódugót.

A készüléket sohase merítse vízbe.

Gőzölő tisztítókészüléket ne használjon.

- Puha, nedves ruhával törölje le a készülék házát.
- Ne használjon alkoholt vagy spirituszt tartalmazó tisztítószeret.
- Ne használjon dörzsölő kendőt vagy súrolószeret.

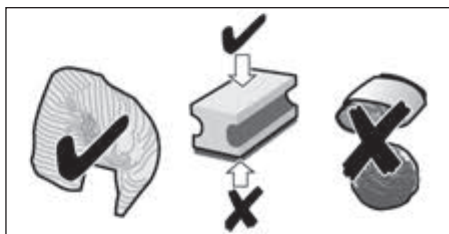

- Mindig azonnal távolítsa el a vízkő-, kávé-, tej- tisztító- és vízkőmentesítő-maradványokat. Az ilyen maradványok korróziót okozhatnak. Új szivacsos tisztítókendők sokat tartalmazhatnak. A sók a nemesacélon felületi rozsdát (szál-lórozsdát) okozhatnak, ezért használat előtt feltétlenül alaposan mossa ki.
- A cseppfogó tálat **23** a kávézacstartóval **23c** előre felé húzza ki. Vegye le a takarólemezt **23a** és a cseplemezt **23b**. Ürítse ki, és tisztítsa meg a cseppfogó tálat és a kávézacstartót.

 A következő alkatrészeket **ne tegye mosogatógépbe**: a cseppfogó tál takarólemezt **23a**, az őrleményfiókot **18**, a forrázóegységet **20**, a vízartályt **11**, az aromazáró fedelet **16** és a tejtartályfedél (csak TES715).



A következő alkatrészek tisztíthatók mosogatógépben: a cseppfogó tál **23**, a cseplemez **23b**, a kávézacstartó **23c**, a mérőkanál **14** és a tejtartályt (csak TES715).

- Vegye ki az őrleményfiókot **18**, és folyó vízzel tisztítsa meg.

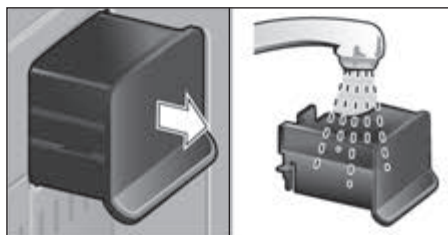

- Törölje ki a készülék belsejét (felfogótálat).

Fontos: A cseppfogó tálat **23** és a kávézacstartót **23c** naponta kell üríteni és tisztítani, hogy ne keletkezzen penész.

Megjegyzés: Ha a készüléket hideg állapotban bekapcsolják, vagy kávékészítés után kikapcsolják, akkor a készülék automatikusan öblít. A rendszer így kitisztítja magát.

Fontos: Ha a készüléket hosszabb ideig nem használta (pl. nyaralt), akkor gondosan tisztítsa meg a teljes készüléket, beleértve a tejrendszert **10** és a forrázóegységet **20** is.

A tejszűrő tisztítása

Fontos: A tejszűrőt **10** minden használat után **feltétlenül** meg kell tisztítani.

A tejszűrő **10** automatikusan előtisztítható (lásd a „Szervizprogramok” fejezetet), vagy kézzel tisztítható.

A tejszűrő **10** szétszerelése a tisztításhoz:

- A tejszűrőt **10** egyenesen előre húzza ki a készülékből.



- A felső részt **10a** az óramutató járásával ellenkező irányba fordítsa el, és húzza le az alsó részről **10b**.

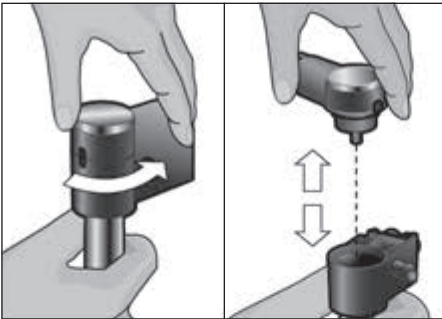

- Az alkatrészeket mosogatószeres vízzel és puha ruhával tisztítsa meg.
- Az összes darabot mosogassa el tiszta vízben, és törölgesse el.

- Rakja össze újra az egyes alkatrészeket. Ezután a tejhabosítót helyezze be ütközősig hátra a készülékbe.

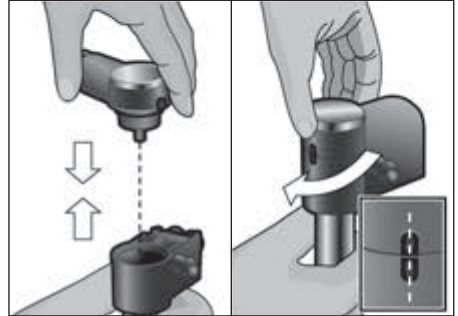

Infó: A tejszűrő **10** minden alkatrésze mosogatógépben is tisztítható.

A forrázóegység tisztítása (F kép)

(lásd a rövid útmutatót is)

Az automatikus tisztítóprogram mellett a forrázóegységet **20** is rendszeresen ki kell venni tisztítás céljából.

- A hálózati kapcsolóval **1 O/I** kapcsolja ki teljesen, semmilyen gomb nem világít.
- Az ajtónyitót tolja jobbra és a forrázóegység ajtaját **19** nyissa ki.
- Teljesen tolja balra a forrázóegységen **20** lévő piros zárat **20a**.
- Nyomja meg a piros nyomógombot **21**, fogja meg a forrázóegységet **20** a fogórésznél, és óvatosan vegye ki.
- Vegye le a forrázóegység burkolatát **20b**, és a forrázóegységet **20** folyó vízzel gondosan tisztítsa meg.

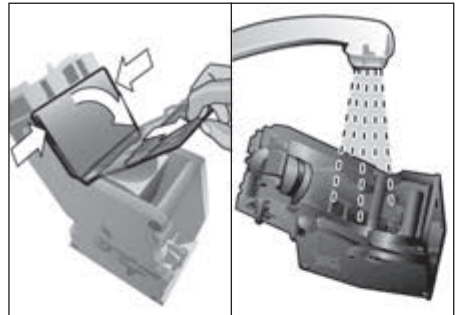

- A forrázóegység szűrőjét vízszűrővel gondosan tisztítsa meg.

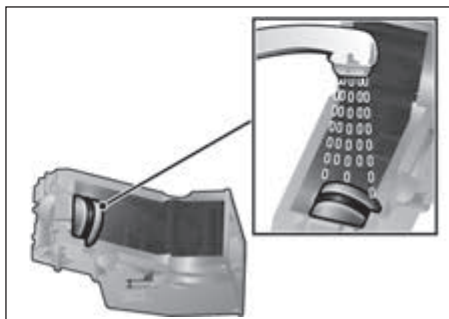

Fontos: Mosogatószer nélkül tisztítsa, és ne tegye mosogatógépbe.

- A készülék belsejét nedves ruhával alaposan tisztítsa meg, az esetleg ott található kávémaradványokat távolítsa el.
- A forrázóegységet **20** és a készülék belsejét hagyja megszáradni.
- A burkolatot **20b** helyezze fel újra a forrázóegységre, és a forrázóegységet **20** ütközésig tolja a készülékbe.
- A piros zárat **20a** tolja egészen jobbra, és csukja be az ajtót **19**.

Szervizprogramok

Tipp: Lásd a tárolórekeszben **22** lévő rövid útmutatót is.

Bizonyos időközönként a display-n **5** megjelenik vagy

RÖVID ÖBLÍTÉS TEJRENDSZER vagy
SZERVIZ – VÍZKÖMENT. vagy
SZERVIZ – TISZTÍTÁS vagy
SZERVIZ – CALC'NCLEAN.

A készüléket a megfelelő programmal azonnal meg kell tisztítani, vagy mentesíteni kell a vízkőtől. A VÍZKÖMENT. és a TISZTÍTÁS műveletek tetszés szerint a CALC'NCLEAN funkcióval egyesíthetők (lásd a „Calc'nClean” fejezetet). Ha a szervizprogram nem az utasítás szerint megy végbe, a készülék megrongálódhat.

⚠ Figyelem!

Minden szervizprogramnál az utasítás szerint használja a vízkőmentesítő és a tisztítószert. A szervizprogramot semmi esetre se szakítsa meg!

A folyadékokat ne igya meg!

Soha ne használjon ecetet vagy ecetalapú szereket, citromsavat vagy citromsavalapú szereket!

Az örleményfiókba **18** semmiképp se tegyen vízkőoldó tablettát vagy más vízkőmentesítő szert.

Az adott szervizprogram (vízkömentesítés, tisztítás vagy Calc'nClean) elindítása előtt vegye ki a forrázóegységet, az útmutatás szerint tisztítsa meg, és helyezze vissza.

Kifejezetten erre a célra kifejlesztett és megfelelő vízkőoldó és tisztítótabletták kaphatók a szakkereskedésekben és a vevőszolgálatnál.

Tartozék	Rendelési szám	
	Szaküzlet	Vevőszolgálat
Tisztítótáblák	TCZ6001	310575
Vízkőoldó tabletták	TCZ6002	310967

A tejrendszer tisztítása

Tartama: kb. 1 perc

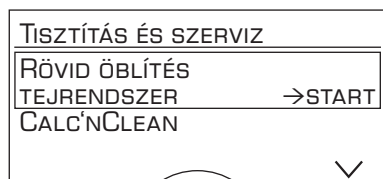

A tejrendszer **10** automatikusan előtisztítható.

- Nyomja meg a **Q** gombot **3**.

RÖVID ÖBLÍTÉS TEJRENDSZER →START

- Nyomja meg a **start** gombot **8**.

HELYEZZEN EGY POHARAT A HABOSÍTÓ ALÁ, MAJD A CSÖVET A POHÁRBA →START

- Tegyen egy üres poharat a tejrendszer **10** alá, és a felszívócső **10d** végét helyezze a pohárba.
- Nyomja meg a **start** gombot **8**. A tejrendszer most automatikusan tisztítódik.
- Ezután ürítse ki a poharat, és tisztítsa meg a felszívócsövet **10d**.

A tejrendszert ezenfelül rendszeresen gondosan meg kell tisztítani (mosogatógépben vagy kézzel).

Vízkömentesítés

Tartama: kb. 30 perc.

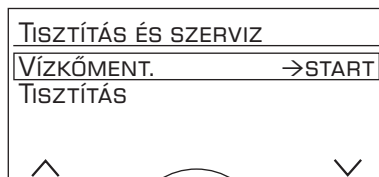

Az egyes vízkömentesítő műveletek alatt a **start** gomb **8** villog.

A jobb oldali fenti számok mutatják, hol tart a folyamat.

Fontos: Ha van vízszűrő a víztartályban **11**, akkor azt a szervizprogram indítása előtt feltétlenül ki kell venni.

- Nyomja meg a **Q** gombot **3**.

VÍZKÖMENT. →START

- Nyomja meg a **start** gombot **8**, a display **5** kalauzol a programban.

ÜRÍTSE KI A CSEPPFOGÓ TÁLAT
HELYEZZE BE A CSEPPFOGÓ TÁLAT

- Ürítse ki a cseppfogó tálat **23**, és helyezze vissza.

TEGYEN 1 L-ES EDÉNYT A HABOSÍTÓ ALÁ, ÉS
TEGYE BELE A CSÖVET →START

- Állítson egy 1 literes edényt a tejhabosító **10** alá.
- A felszívócső **10d** végét tegye az edénybe.
- Nyomja meg a **start** gombot **8**.

VEGYE KI A VÍZSZŰRŐT →START

Infó: Ha a vízszűrő aktív, akkor megjelenik a megfelelő felszólítás, hogy a szűrőt vegye ki, és újból nyomja meg a **start** gombot **8**.

TÖLTÖN BE 0,5 L VIZET + VÍZKŐOLDÓT

→START

- Töltsön langyos vizet az üres víztartályba **11** a „**0,5l**” jelölésig, és oldjon fel benne két Bosch vízkőoldó tablettát.
- Nyomja meg a **start** gombot **8**, a vízkőmentesítő program kb. 20 percig fut.

VÍZKŐMENTESÍTÉS

KEVÉS A VÍZKŐOLDÓ

TÖLTÖN HOZZÁ →START

Info: Ha túl kevés vízkőmentesítő oldat van a víztartályban **11**, megjelenik a megfelelő felszólítás. Töltsön be vízkőmentesítő oldatot, és nyomja meg újból a **start** gombot **8**.

TISZTÍTSA MEG ÉS TÖLTSE FEL A VÍZTARTÁLYT

→START

- Öblítse ki a víztartályt **11**, és a „**max**” jelzésig töltsön bele friss vizet.
- Nyomja meg a **start** gombot **8**, a vízkőmentesítő program ekkor kb. 1 percig fut, és öblíti a készüléket.

VÍZKŐMENTESÍTÉS

ÜRÍTSE KI A CSEPPFOGÓ TÁLAT

HELYEZZE BE A CSEPPFOGÓ TÁLAT

- Ürítse ki a cseppfogó tálat **23**, és helyezze vissza.

Ha használ szűrőt, akkor azt most helyezze vissza. A készülék vízkőmentes és ismét üzemkész.

Fontos: Puha, nedves ruhával törölje le a készüléket, hogy azonnal eltávolítsa a vízkőmentesítő oldat maradványait. Az ilyen maradványok korróziót okozhatnak. Új szivacsos tisztítókendők sokat tartalmazhatnak. A sók a nemesacélon felületi rozsdát (szállórozsdát) okozhatnak, ezért használat előtt feltétlenül alaposan mossa ki. Alaposan tisztítsa meg a tejhaborító felszívócsövét **10d**.

Tisztítás

Tartama: kb. 8 perc.

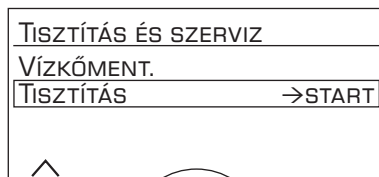

Az egyes tisztítási műveletek alatt a **start** gomb **8** villog. A jobb oldali fenti számok mutatják, hol tart a folyamat.

- A víztartályt **11** tölts fel „**max**”-ig.
- Nyomja meg a  gombot **3**.

TISZTÍTÁS →START

- Nyomja meg a **start** gombot **8**, a display **5** kalauzol a programban.

ÜRÍTSE KI A CSEPPFOGÓ TÁLAT

HELYEZZE BE A CSEPPFOGÓ TÁLAT

- Ürítse ki a cseppfogó tálat **23**, és helyezze vissza. A készülék kétszer öblít.

ÁLLÍTSA MEGFELELŐ HELYZETBE A KÁVÉKIFOLYÓT

- A kávékifolyót **9** forgassa el **balra**, míg hallhatóan bekattan.

TISZTÍTÁS

NYISSA KI A FIÓKOT

- Nyissa ki az örleményfiókot **18**.

HELYEZZEN BE BOSCH TISZTÍTÓTABLETTÁT, ÉS CSUKJA BE A FIÓKOT

- Helyezzen be egy Bosch tisztítótablettát, és csukja be az örleményfiókot **18**.

NYOMJA MEG A START GOMBOT

- Nyomja meg a **start** gombot **8**, a tisztító program kb. 7 percig fut.

TISZTÍTÁS

ÜRÍTSE KI A CSEPPFOGÓ TÁLAT
HELYEZZE BE A CSEPPFOGÓ TÁLAT

- Ürítse ki a cseppfogó tálat **23**, és helyezze vissza.

A készülék tiszta és ismét üzemkész.

Calc'nClean

Tartama: kb. 36 perc.

A Calc'nClean a vízkömentesítés és a tisztítás két külön funkcióját egyesíti.

Ha a két program egymáshoz közeli időben esedékes, akkor a teljesen automata preszszógép automatikusan ezt a szervizprogramot javasolja.

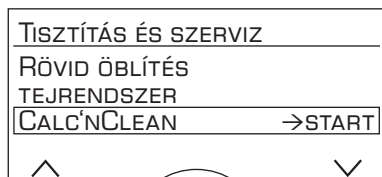

Az egyes Calc'nClean műveletek alatt a **start** gomb **8** villog. A jobb oldali fenti számok mutatják, hol tart a folyamat.

Fontos: Ha van vízsűrű a víztartályban **11**, akkor azt a szervizprogram indítása előtt feltétlenül ki kell venni.

- Nyomja meg a  gombot **3**.

CALC'N'CLEAN →START

- Nyomja meg a **start** gombot **8**, a display **5** kalauzol a programban.

ÜRÍTSE KI A CSEPPFOGÓ TÁLAT
HELYEZZE BE A CSEPPFOGÓ TÁLAT

- Ürítse ki a cseppfogó tálat **23**, és helyezze vissza.
- A kávékifolyót **9** forgassa el **jobbra**, míg hallhatóan bekattan.

TEGYEN 1 L-ES EDÉNYT A HABOSÍTÓ ALÁ, ÉS
TEGYE BELE A CSÖVET →START

- Egy legalább 1 l befogadóképességű edényt helyezzen a tejhabosító **10** alá.
- A felszívócső **10d** végét tegye az edénybe.
- Nyomja meg a **start** gombot **8**, a készülék kétszer öblít.

TISZTÍTÁS

NYISSA KI A FIÓKOT

- Nyissa ki az örleményfiókot **18**.

HELYEZZEN BE BOSCH TISZTÍTÓTABLETTÁT,
ÉS CSUKJA BE A FIÓKOT

- Helyezzen be egy Bosch tisztítótáblét a fiókba **18**, és csukja be a fiókot.

VEGYE KI A VÍZSZŰRŐT →START

Infó: Ha a vízsűrű aktív, akkor megjelenik a megfelelő felszólítás, hogy a szűrőt vegye ki, és újból nyomja meg a **start** gombot **8**.

TÖLTÖN BE 0,5 L VIZET + VÍZKŐOLDÓT
→START

- Töltsön langyos vizet az üres víztartályba **11** a „**0,5l**” jelölésig, és oldjon fel benne két Bosch vízkőoldó tablettát.
- Nyomja meg a **start** gombot **8**, a vízkömentesítő program kb. 20 percig fut.

VÍZKÖMENTESÍTÉS

KEVÉS A VÍZKŐOLDÓ

TÖLTÖN HOZZÁ →START

Infó: Ha túl kevés vízkömentesítő oldat van a víztartályban **11**, megjelenik a megfelelő felszólítás. Töltsön be vízkömentesítő oldatot, és nyomja meg újból a **start** gombot **8**.

TISZTÍTSA MEG ÉS TÖLTSE FEL A VÍZTARTÁLYT
→START

- Öblítse ki a víztartályt **11**, és a „**max**” jelzésig töltsön bele friss vizet.
- Nyomja meg a **start** gombot **8**, a vízkömentesítő program még kb. 1 percig fut, majd a tisztítóprogram kb. 7 percig, és öblíti a készüléket.

VÍZKÖMMENTESÍTÉS TISZTÍTÁS

ÜRÍTSE KI A CSEPPFOGÓ TÁLAT
HELYEZZE BE A CSEPPFOGÓ TÁLAT

- Ürítse ki a cseppfogó tálat **23**, és helyezze vissza.

Ha használ szűrőt, akkor azt most helyezze vissza. A készülék vízkömentes, tiszta és ismét üzemkész.

Fontos: Puha, nedves ruhával törölje le a készüléket, hogy azonnal eltávolítsa a vízkömentesítő oldat maradványait. Az ilyen maradványok korróziót okozhatnak. Új szivacsos tisztítókendők sokat tartalmazhatnak. A sók a nemesacélon felületi rozsdát (szálórozsdát) okozhatnak, ezért használat előtt feltétlenül alaposan mossa ki. Alaposan tisztítsa meg a tejjahabosító felszívócsövét **10d**.

Megjegyzés: Ha a szervizprogramok egyike pl. áramszünet miatt megszakadt, a kövekezőképpen kell eljárni:

- Öblítse ki a víztartályt **11**, és a „max” jelzésig töltsön bele friss vizet.
- Nyomja meg a **start** gombot **8**, a tisztító program ekkor kb. 3 percig fut, és öblíti a készüléket.

TISZTÍTÁS

ÜRÍTSE KI A CSEPPFOGÓ TÁLAT
HELYEZZE BE A CSEPPFOGÓ TÁLAT

- Ürítse ki a cseppfogó tálat **23**, és helyezze vissza.

A készülék ezek után ismét üzemkész.

Energiatakarékosági tanácsok

- A készülék display-je fényerő-szabályozóval rendelkezik, amely automatikusan bekapcsolódik, ha nem használják a készüléket. A display halványan világít. Valamelyik gomb vagy a forgatógomb működtetésekor a display újra világossá válik.
- Ha nem használja a teljesen automata presszógépet, akkor a készülék elülső oldalán lévő hálózati kapcsolóval **1 O/I** kapcsolja ki a készüléket.
- A kávé- vagy tejjahabkiadást csak indokolt esetben szakítsa meg. A folyamat idő előtti megszakítása fokozott energiafogyasztással jár, és a cseppfogó tál is hamarabb megtelik.
- A készüléket rendszeresen mentesítse a vízkőtől, hogy elkerülje a vízkölerakódást. A vízkömaradványok nagyobb energiafogyasztást okoznak.

Fagyvédelem

⚠ **Szállítás és tárolás előtt a készüléket a fagy hatása miatti károk elkerülése érdekében teljesen ki kell üríteni.**

Lásd a „Menübeállítások – SZÁLLÍTÁSBIZT.” fejezetet.

Tartozékok tárolása

A teljesen automata presszógép speciális rekeszekkel rendelkezik, hogy a mérőkanalat és a rövid útmutatót a készüléken el lehessen helyezni.

- A mérőkanál **14** tárolásához vegye le a víztartályt **11**, és a mérőkanalat helyezze be a kiformált mélyedésbe **13**.
- A rövid útmutató tárolásához nyissa ki a forrázóegység **19** ajtaját, és a rövid útmutatót helyezze az arra szánt rekeszbe **22**.

Tartozékok

Az alábbi tartozékok beszerezhetők a szaküzletekben vagy a vevőszolgálatnál.

Tartozék	Rendelési szám	
	Shaküzlet	Vevőszolgalat
Tisztítótáblék	TCZ6001	310575
Vízkeoldó táblék	TCZ6002	310967
Vízszűrő	TCZ7003	575491
Ápolási készlet	TCZ8004	576331
Tejtartály „FreshLock” fedéllel	TCZ8009N	576165

Műszaki adatok

Elektromos csatlakozás (feszültség/frekvencia)	220-240 V / 50-60 Hz
Melegítési teljesítmény	1600 W
Maximális szivattyúnyomás, statikus	15 bar (TES712) 19 bar (TES715)
Víztartály maximális kapacitása (szűrő nélkül)	2,1 l
Szemekávé tartály maximális kapacitása	~300 g
Vezeték hosszúsága	100 cm
Méret (ma. x szé. x mé.)	394 x 296 x 456 mm
Tömeg, üresen	11 – 13 kg
Daráló típusa	kerámia

Ártalmatlanítás



A csomagolást környezetbarát módon ártalmatlanítsa. Ez a készülék az elhasznált villamosági és elektronikai készülékekről szóló 2012/19/EU irányelvnek megfelelő jelölést kapott. Ez az irányelv a már nem használt készülékek visszavételének és hasznosításának EU-szerte érvényes kereteit határozza meg. A jelenleg használatos ártalmatlanítási módokról érdeklődjön a szakkereskedésben.

Garanciális feltételek

A garanciális feltételeket a 151/2003. (IX.22.) számú kormányrendelet szabályozza. 72 órán belüli meghibásodás esetén a készüléket a kereskedő kicseréli. Ezután vevőszolgálatunk gondoskodik a lehető legrövidebb időn belüli javításról. A garanciális szolgáltatásokat a vásárlásnál kapott, szabályosan kitöltött garanciajeggyel lehet igénybevenni, amely minden egyéb garanciális feltételt is részletesen ismertet. Minőségtanúsítás: A 2/1984. (111.10) BkM-lpM számú rendelete alapján, mint forgalmazó tanúsítjuk, hogy a készülék a vásárlási tájékoztatóban közölt adatoknak megfelel.

A változtatások jogát fenntartjuk.

Egyszerű problémák önálló elhárítása

Probléma	Ok	Teendő
Displaykijelzés: TÖLTSE FEL A SZEMESKÁVÉ-TARTÁLYT Teli szemeskávétartály 15 vagy daráló ellenére nem darál kávé.	A kávészemek nem esnek bele a darálóba (túl olajosak).	Finoman kopogtassa meg a szemeskávétartályt 15 . Esetleg használjon másfajta kávé. Az üres szemeskávétartályt 15 törölje ki száraz ruhával.
A készülék nem ad ki teavizet.	Elszennyeződött a tejhabo- sító 10 vagy annak tartója.	Tisztítsa meg a tejhabosítót 10 vagy annak tartóját (lásd „A tej- rendszer tisztítása” fejezetet).
Túl kevés a tejhab, vagy nincs tejhab, vagy a tejhabosító 10 nem szív fel tejet.	Elszennyeződött a tejhabo- sító 10 vagy annak tartója.	Tisztítsa meg a tejhabosítót 10 vagy annak tartóját (lásd „A tej- rendszer tisztítása” fejezetet).
	Nem megfelelő a tej.	1,5%-os zsírtartalmú tejet használjon.
	A tejhabosító 10 nincs rendesen összerakva.	Nedvesítse meg és rakja össze a tejhabosító alkatrészeit.
	A készülék vízköves.	A készüléket két darab vízköoldó tablettával mentesítse a vízkőtől, szükség esetén kétszer futtassa a programot.
Nem jön ki az egyéni beállításnak megfelelő töltési mennyiség, a kávé csak csöpög, vagy egyáltalán nem jön ki kávé.	Túl finom az őrlési fokozat. Az őrölt kávé túl finom.	Állítsa durvábbra az őrlési foko- zatot. Durvább kávéörleményt használjon.
	A készülék nagyon vízköves.	Vízkőmentesítse a készüléket.
A kávéban nincs „crema”.	A kávéfajta nem megfelelő.	Olyan kávéfajtát használjon, amely nagy arányban tartalmaz robusta kávészemeket.
	A szemes kávé nem frissen pörkölt.	Frissen pörkölt szemes kávé használjon.
	Az őrlési fokozat nincs a kávészemhez igazítva.	Állítsa be jobban az őrlési fokozatot.
A kávé túl „savanyú”.	Az őrlési fokozat túl durva vagy a kávépor túl durva.	Az őrlési fokozatot állítsa fino- mabbra. Finomabb kávéport használjon.
	A kávéfajta nem megfelelő.	Sötétebb pörkölést használjon.
A kávé túl „keserű”.	Túl finom az őrlési fokozat vagy a kávéörlemény.	Állítsa durvábbra az őrlési foko- zatot, vagy durvább örleményt használjon.
	A kávéfajta nem megfelelő.	Használjon másfajta kávé.
Ha a problémát nem tudja elhárítani, feltétlenül hívja a forródrótot! A telefonszámok az utasítás utolsó oldalain találhatóak.		

Probléma	Ok	Teendő
A kávé „odaégett” ízű.	Túl magas forrázási hőmérséklet	Csökkentse a hőmérsékletet, lásd a „Menübeállítások – KÁVÉ HŐMÉRS.” fejezetet.
	Túl finom az őrlési fokozat vagy a kávéőrlemény.	Állítsa durvábbra az őrlési fokozatot, vagy durvább őrleményt használjon.
	A kávéfajta nem megfelelő.	Használjon másfajta kávé.
Displaykijelzés: HIBA HÍVJA A FORRÓDRÓTOT	Hiba van a készülékben.	Hívja fel a forródrótot.
A vízszűrő nem marad a víztartályban.	Nincs jól rögzítve a vízszűrő.	Erősen nyomja a vízszűrőt egyenesen lefelé, a tartály csatlakozójába.
Displaykijelzés: ELLENŐRIZZE A VÍZTARTÁLYT	Nem jól helyezte be a víztartályt, vagy az új vízszűrőt nem az útmutatás szerint öblítette át.	Helyezze be megfelelően a víztartályt, vagy öblítse át az útmutatás szerint a vízszűrőt, és helyezze üzembe.
A kávézacc nem tömör, és túlságosan nedves.	Az őrlési fokozat túl finomra vagy túl durvára van állítva, vagy túl kevés a kávéőrlemény.	Állítsa durvábbra vagy finomabbra az őrlési fokozatot, illetve 2 csapott mérőkanál kávéőrleményt használjon.
Displaykijelzés: TISZTÍTSA MEG A FORRÁZÓEGYSÉGET	Piszkos a forrázóegység.	Tisztítsa meg a forrázóegységet.
	Túl sok a kávéőrlemény a forrázóegységben.	Tisztítsa meg a forrázóegységet (legfeljebb 2 csapott mérőkanálnyi kávéőrleményt töltsön be).
	A forrázóegység szerkezete nehezen mozgatható.	Tisztítsa meg a forrázóegységet (lásd az „Ápolás és napi tisztítás” fejezetet).
A kávé és a tejhab minősége erősen ingadozik.	A készülék vízköves.	Vízkömentesítse a készüléket két vízköoldó tablettával az útmutató alapján.
Odacsepegett a víz a készülék belső részébe, a kivett cseppfogó tál helyére.	Túl korán vette ki a cseppfogó tálcát.	A cseppfogó tálcát csak az utolsó ital elkészítése után néhány másodperccel vegye ki.
Ha a problémát nem tudja elhárítani, feltétlenül hívja a forródrótot! A telefonszámok az utasítás utolsó oldalain találhatók.		

A tutti gli intenditori e amanti del caffè,

congratulazioni per avere acquistato questa macchina automatica per espresso della società Bosch.

Le presenti istruzioni per l'uso descrivono diversi modelli di apparecchio, che sono diversi nelle caratteristiche.

Ad ogni apparecchio è assegnato un E-Nr. es. TES712. L'E-Nr. del rispettivo apparecchio è riportato sulla confezione o sulla targhetta identificativa **25**.

Si prega di osservare anche le istruzioni brevi. Queste si possono inserire in un apposito scomparto **22** per poterle consultare all'occorrenza.

Indice

Avvertenze di sicurezza.....	85
Contenuto della confezione	87
Panoramica	87
Al primo impiego.....	88
Elementi di comando	89
Visualizzazioni del display	91
Impostazioni del display	92
Personalizzazione	93
Sicurezza bambini	94
Impostazioni del menu.....	95
Preparazione con chicchi di caffè.....	97
Preparazione con caffè macinato	98
Preparare la schiuma latte e il latte caldo	99
Prelievo di acqua calda	99
Cura e pulizia quotidiana	100
Programmi di assistenza	102
Consigli per risparmiare energia.....	106
Accessori per la conservazione.....	106
Protezione dal gelo.....	107
Accessori.....	107
Smaltimento.....	107
Garanzia	107
Dati tecnici	107
Soluzione di piccoli guasti	108

Avvertenze di sicurezza

**Leggere, osservare e conservare le istruzioni con cura!
Se l'apparecchio viene ceduto, allegare anche le presenti istruzioni. Questo apparecchio è destinato alla lavorazione di quantità adeguate all'utilizzo domestico, e in generale per usi domestici e non professionali. Gli utilizzi simili a quelli domestici comprendono, ad es. l'uso nelle cucine del personale di negozi, uffici, aziende agricole o artigianali, nonché l'utilizzo da parte di ospiti in pensioni, piccoli alberghi e simili realtà residenziali.**

⚠ Rischio di scossa elettrica!

Collegare e far funzionare l'apparecchio solo conformemente alle indicazioni fornite sulla targhetta. Al fine di evitare rischi, le riparazioni sull'apparecchio, come ad es. la sostituzione di un cavo danneggiato, sono consentite solo al nostro servizio clienti.

Questo apparecchio può essere usato da bambini di almeno 8 anni di età e da persone con ridotte facoltà psichiche, sensoriali o mentali o con conoscenze e/o esperienza insufficienti, purché siano sotto il controllo di persone adulte o siano stati istruiti sull'uso sicuro dell'apparecchio e abbiano compreso i pericoli connessi all'uso dello stesso. I bambini di età inferiore agli 8 anni devono essere tenuti lontani dall'apparecchio e dal cavo di collegamento e non devono utilizzare l'apparecchio. Tenere l'apparecchio lontano dalla portata dei bambini. I lavori di pulizia o manutenzione non devono essere eseguiti da parte di bambini che non abbiano compiuto almeno 8 anni di età e solo sotto la sorveglianza di una persona adulta.

Non immergere mai l'apparecchio o il cavo di alimentazione in acqua. Utilizzare solo se il cavo e l'apparecchio non presentano danni. In caso di errore, estrarre immediatamente la spina dalla presa di corrente o disinserire la tensione di rete.

L'apparecchio è dotato di magneti permanenti che possono interferire con i dispositivi elettronici impiantati, come ad es. pacemaker o pompe per insulina. I portatori di questi dispositivi sono pregati di mantenere una distanza minima di 10 cm dal pannello frontale.

⚠ Pericolo di soffocamento!

Non lasciare che i bambini giochino con il materiale di imballaggio. Riporre al sicuro i piccoli componenti, potrebbero venire inghiottiti.

⚠ Pericolo di lesioni!

Non inserire le dita nel macinacaffè. L'uso improprio dell'apparecchio può causare lesioni.

⚠ Pericolo di ustione!

Il sistema per il latte diventa molto caldo. Dopo l'utilizzo, prima di toccare l'apparecchio, lasciarlo raffreddare. Dopo l'uso le superfici dell'elemento riscaldante o della piastra scaldante possono restare calde per un certo periodo di tempo.

Contenuto della confezione

(Figura **A** sui risvolti)





- a** Macchina automatica per espresso TES712/TES715
- b** Istruzioni per l'uso
- c** Istruzioni brevi
- d** Sistema latte
- e** Striscia per la misurazione della durezza dell'acqua
- f** Dosatore del caffè macinato

SOLO TES715

- g** Recipiente per il latte

Panoramica

(Figure **A, B, C, D** ed **F** nelle pagine ripiegate)

- 1 Interruttore di rete **O/I**
- 2 Tasto  (Personalizzazione)
- 3 Tasto  (Programmi di assistenza)
- 4 Tasti selettori  
- 5 Display
 - a**) Riga di stato
 - b**) Riga di selezione
 - c**) Riga di navigazione
- 6 Selettore per le impostazioni del display
- 7 Tasto **i** (menu informativo)
- 8 Tasto **start** (Bevande/Programmi)
- 9 Uscita caffè, regolabile in altezza e orientabile
- 10 Sistema latte, regolabile in altezza e removibile (prelievo latte/acqua calda)
 - a**) Elemento superiore
 - b**) Elemento inferiore
 - c**) Flessibile
 - d**) Tubicino aspirazione
- 11 Serbatoio acqua removibile
- 12 Coperchio del serbatoio per l'acqua
- 13 Vano per riporre il dosatore del caffè macinato e gli accessori dell'insero schiuma
- 14 Dosatore del caffè macinato (guida di inserimento per il filtro dell'acqua)
- 15 Serbatoio chicchi
- 16 Coperchio salva-aroma
- 17 Selettore della regolazione del grado di macinatura
- 18 Cassetto per caffè macinato (caffè macinato/pastiglie di pulizia)
- 19 Sportelli dell'unità infusione
- 20 Unità infusione
 - a**) Dispositivo di blocco
 - b**) Coperchio
- 21 Pulsante a pressione
- 22 Scomparto per riporre le istruzioni brevi
- 23 Vassoio di sgocciolamento
 - a**) Pannello raccogliocce
 - b**) Griglia di sgocciolamento
 - c**) Contenitore per fondi di caffè
- 24 Vano portacavo
- 25 Targhetta identificativa (E.-Nr.; FD)

SOLO TES715

- 26 Recipiente per il latte
- 27 Vassoio tazze con funzione di riscaldamento
- 28 Tasto per l'accensione del vassoio scaldatasse, illuminato

Al primo impiego

Informazioni generali

Riempire i corrispondenti recipienti solo con acqua pulita, fredda, non addizionata con anidride carbonica e utilizzare preferibilmente miscele di caffè in chicchi per caffè espresso o per macchine per espresso. Non usare chicchi di caffè glassati, caramellati o trattati con altri additivi contenenti zucchero, in quanto otturano l'unità di infusione caffè.

Questo apparecchio consente di impostare la durezza dell'acqua. Il valore predefinito per la durezza dell'acqua è 4. Verificare la durezza dell'acqua impiegata con le strisce di misurazione fornite in dotazione. Se come durezza dell'acqua viene indicato un valore diverso da 4, programmare l'apparecchio dopo la messa in funzione (ved. al capitolo "Impostazioni del menu – DUREZZA ACQUA").

Avviare l'apparecchio

- Posizionare la macchina automatica per espresso su una superficie piana e sufficientemente resistente all'acqua in funzione del peso dell'apparecchio stesso.

Importante: Usare l'apparecchio solo in ambienti privi di gelo. Qualora l'apparecchio venga trasportato o stoccato a temperature inferiori a 0 °C, attendere almeno 3 ore prima di metterlo in funzione.

- Estrarre la spina di rete dal vano del cavo **24** e collegarla. La lunghezza è regolabile mediante reinserimento ed estrazione. Per fare questo posizionare l'apparecchio con il lato posteriore ad es. sul bordo del tavolo, quindi tirare il cavo verso il **basso** o spingerlo verso l'**alto**.
- Sollevare il coperchio dell'acqua **12**.
- Estrarre il serbatoio dell'acqua **11**, eseguire il risciacquo e riempire con acqua fresca e pulita. Non superare il contrassegno "**max**".

- Posizionare il serbatoio dell'acqua **11** diritto e spingerlo completamente verso il basso.
- Richiudere il coperchio del serbatoio per l'acqua **12**.
- Riempire l'apposito serbatoio **15** con i chicchi di caffè.
- Premere l'interruttore di rete **1 O/I**, il tasto **8 start** si accende e sul display **5** vengono visualizzate diverse lingue. Sono disponibili le seguenti lingue:

TES7.. DE

DEUTSCH	ENGLISH
FRANÇAIS	ITALIANO

TES7.. RW

ENGLISH	РУССКИЙ
NEDERLANDS	FRANÇAIS
ITALIANO	SVENSKA
ESPAÑOL	POLSKI
УКРАЇНСЬКА	MAGYAR
TÜRKÇE	DANSK
NORSK	SUOMI
PORTUGUÊS	ČEŠTINA
ΕΛΛΗΝΙΚΑ	

- Ora scegliere la lingua di visualizzazione degli altri testi del display con i tasti di selezione **4** \wedge e \vee .



La lingua selezionata viene contrassegnata.

- Premere il tasto **8 start**, la lingua selezionata viene memorizzata.
- Sul display **5** compare il logo del marchio. Ora l'apparecchio si riscalda ed esegue un risciacquo, una piccola quantità di acqua fuoriesce dall'uscita caffè **9**.

- L'apparecchio è pronto per l'uso quando sul display **5** compaiono i simboli per selezione della bevanda ed il tasto **8 start** si accende.



Informazione: La macchina automatica per espresso è programmata già in fabbrica con dei valori standard che garantiscono un funzionamento ottimale. L'apparecchio si spegne automaticamente dopo un tempo preimpostato (vedere capitolo "Impostazioni del menu – AUTO SPEGN. IN").

Nota: Al primo uso, dopo l'esecuzione del programma di assistenza e dopo un lungo periodo di inutilizzazione dell'apparecchio, la prima bevanda non ha ancora un aroma pieno e non dovrebbe essere consumata.

Dopo la messa in funzione della macchina automatica per espresso si ottiene una "crema" schiumosa e solida solo dopo aver prelevato alcune tazze.

Elementi di comando

Interruttore di rete O/I

Tramite l'interruttore di rete **1 O/I** si accende o si spegne l'apparecchio. L'apparecchio esegue automaticamente il risciacquo quando viene acceso o spento.

L'apparecchio non esegue il risciacquo quando:

- è ancora caldo dopo l'accensione.
- prima dello spegnimento non è avvenuto alcun prelievo di caffè.

L'apparecchio è pronto per l'uso quando sul display **5** compaiono i simboli per selezione della bevanda ed il tasto **8 start** si accendono.

Tasto Personalizzazione

L'apparecchio permette di memorizzare e richiamare impostazioni personali per le bevande a base di caffè. Eseguire la memorizzazione e il richiamo come descritto nel capitolo "Personalizzazione".

Tasto Programmi di assistenza



Premendo brevemente il tasto **3**  è possibile richiamare la selezione dei programmi di assistenza. Eseguire il programma come descritto nel capitolo "Programmi di assistenza".

Tenendo premuto, si attiva o disattiva la sicurezza per bambini, vedere il capitolo "Sicurezza bambini".

Selettore

Il selettore **6** consente di navigare nel display **5** ruotandolo verso sinistra e destra oppure di modificare i parametri nel menu.

Tasti selettori e

Premendo i tasti selettori **4**  e  è possibile navigare verso il basso e verso l'alto all'interno dei livelli di menu (riga di navigazione **5c**).

Display

Il display **5** visualizza, mediante simboli, possibilità di selezione, intensità del caffè e quantità, e, mediante testi, impostazioni, processi in corso e messaggi. Le impostazioni si eseguono tramite il settore **6** e i tasti selettori **4**. L'impostazione selezionata viene contrassegnata con una cornice.



Esempio:

Nella riga di stato **5a** viene visualizzato il nome del tipo di bevanda e il valore impostato per l'intensità 00 e per la quantità .

La riga di selezione **5b** rappresenta i simboli per la selezione delle bevande.

Le frecce nella riga di navigazione **5c** indicano in quale direzione sono disponibili ulteriori livelli di menu.

Per maggiori informazioni, consultare il capitolo "Visualizzazioni del display".

Tasto start

Premendo il tasto **8 start** si avvia la preparazione della bevanda e un programma di assistenza.

Premendo nuovamente il tasto **8 start** durante la preparazione della bevanda, è possibile interrompere anticipatamente il prelievo.



Tasto i Impostazioni

Con il tasto **7 i** è possibile **richiamare delle informazioni** (premere brevemente) ed **eseguire le impostazioni** (tenere premuto il tasto per almeno 3 sec.).

Richiamare informazioni

Nel menu Info possono essere richiamate le seguenti informazioni:

- quando è necessario il prossimo intervento di assistenza.
 - il numero di bevande erogate dal momento della messa in servizio dell'apparecchio.
- Premere brevemente il tasto **7 i** e navigare con i tasti selettori **4** \wedge e \vee .

MENU INFO	
DECALC. TRA CA.	200 
PULIRE TRA CA.	200 
CAMBIO FILTRO TRA	200 

*

MENU INFO	
CAFFÈ	11
MIX LATTE	15
ACQUA CALDA	2L

*compare solo se il filtro è attivo.

Premendo di nuovo il tasto **7 i** per breve tempo, si ritorna alla selezione delle bevande. Dopo ca. 10 secondi di inattività, l'apparecchio passa automaticamente alla modalità di selezione delle bevande.

Eseguire le impostazioni

Vedere capitolo "Impostazioni del menu".

Regolare il grado di macinatura

Con il selettore **17** per il grado di macinatura è possibile impostare la finezza desiderata del caffè macinato.

⚠ Attenzione!

Impostare il grado di macinatura solo con dispositivo di macinatura funzionante! In caso contrario l'apparecchio potrebbe venir danneggiato. Non inserire le dita nel macinacaffè!

- Mentre il macinacaffè è in funzione impostare il selettore **17** tra caffè in polvere fine (**a**: ruotare in senso antiorario) e caffè in polvere grosso (**b**: ruotare in senso orario).

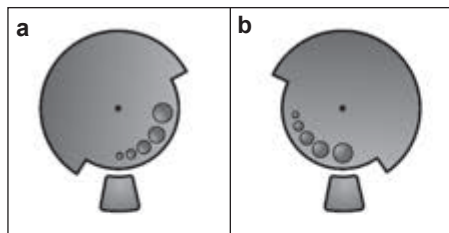

Informazione: La nuova impostazione è effettiva solo a partire dalla seconda tazza.

Nota: Se sul display appare il messaggio AUMENTARE IL GRADO DI MACINATURA, significa che il grado di macinatura attuale è troppo fine. Regolare su un grado di macinatura più grosso.

Consiglio: Per chicchi di caffè tostati più scuri, impostare un grado di macinatura più fine, per i chicchi tostati più chiari, impostare un grado di macinatura più grosso.

SOLO TES715

Riscaldamento tazze

⚠ Attenzione!

Il dispositivo di riscaldamento tazze **27** diventa molto caldo!

La macchina automatica per espresso è dotata di una funzione per il riscaldamento delle tazze **27** che può essere attivata manualmente con il tasto **28**. Se il riscaldamento tazze **27** è attivo, il tasto **28** si accende.

Consiglio: Per un riscaldamento ottimale delle tazze, posizionarle sul dispositivo con la base a contatto con il riscaldamento **27**.

Visualizzazioni del display

Messaggi sul display

Sul display **5** vengono visualizzati diversi messaggi.

Informazioni (solo TES715)

Ad esempio:

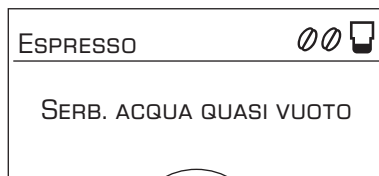

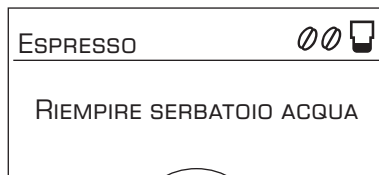

Richieste di intervento

Ad esempio:



Impostazioni del display

Premendo i tasti selettori 4  e  è possibile richiamare i seguenti menu di selezione dai livelli menu:

Selezione delle bevande



Intensità del caffè (solo per bevande a base di caffè)

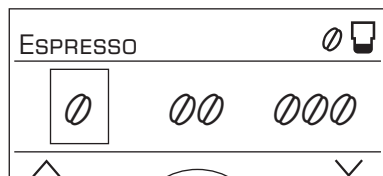

Quantità



Impostazione della quantità personale





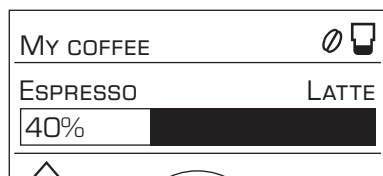







My coffee (solo TES715)













Con il selettore 6 è possibile impostare all'interno dei menu i seguenti parametri:



Impostazioni – Selezione bevande:

-  2 x ESPRESSO
-  2 x CAFFÈ
-  ESPRESSO
-  CAFFÈ
-  CAFFÈLATTE (solo TES715)
-  MACCHIATO
-  CAPPUCCINO
-  MY COFFEE (solo TES715)
-  SCHIUMA LATTE
-  LATTE CALDO
-  ACQUA CALDA

Impostazioni – Intensità del caffè:

-  molto leggero
-  leggero
-  normale
-  forte
-  molto forte
-  2x  AromaDouble Shot forte
-  2x  AromaDouble Shot forte +
-  2x  AromaDouble Shot forte ++

AromaDouble Shot:

Una cottura prolungata del caffè provoca un gusto più amaro e la formazione di aromi indesiderati. Il sapore e la digeribilità del caffè ne vengono compromessi. Per un caffè extra forte, i modelli TES7.. dispongono di un'apposita funzione speciale AromaDouble Shot. A metà della quantità di preparazione il caffè viene macinato nuovamente e infuso in modo da attivare solo gli aromi più profumati e pregiati. La funzione AromaDouble Shot si può selezionare per tutte le bevande a base di caffè, fatta eccezione per ESPRESSO  con piccola quantità, 2 x ESPRESSO  e 2 x CAFFÈ .

Impostazioni – Quantità

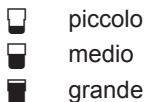

Impostazioni – Quantità personale

Ruotando il selettore **6** è possibile adeguare la quantità prefissata ☐, ☐ opp. ☐ in modo personale alla rispettiva dimensione della tazza. La quantità si può impostare in funzione della bevanda scelta. Sul lato destro superiore del display una freccia simbolo ☐ indica se la quantità è stata aumentata o ridotta. Nell'impostazione, ad es. CAFFÈ ☐, viene indicata la modifica della bevanda di caffè in ml, e nel caso di una bevanda con caffè e latte, ad es. CAPPUCCINO ☐ la modifica della bevanda di caffè, incluso il volume (della schiuma) del latte in ml.

Importante: La quantità scelta in ml è un **valore orientativo** e può variare notevolmente ad es. in funzione della formazione di crema, del grado di macinatura e del tipo di latte.

Impostazioni – My coffee (solo TES715)

Oltre all'intensità del caffè e alla quantità di riempimento, per l'impostazione personalizzata MY COFFEE ☐* è possibile selezionare anche la proporzione di miscela tra espresso e latte:

- l'impostazione può essere eseguita gradualmente, con incrementi del 20 %, ruotando il selettore **6**.

Personalizzazione

Nel menu IMPOSTAZIONI UTENTE è possibile impostare fino a 6 profili utente. Nei profili utente vengono memorizzate le temperature desiderate per il caffè e l'acqua calda.

Importante: Le impostazioni "Personalizzazione" (tasto **2** ☐) non sono identiche alle impostazioni "Impostazioni del menu" (tasto **7** ☐) e viceversa.

Creazione o modifica di utenti

- Tenere premuto il tasto **2** ☐ almeno 3 secondi.

Viene visualizzato il menu:

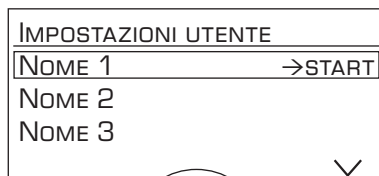

- Selezionare l'utente desiderato con il tasto selettore e premere il tasto **8 start**. Nel menu appare la selezione seguente:

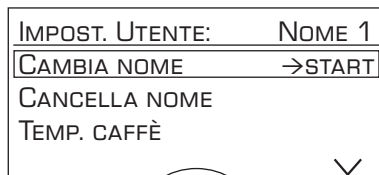

- Per modificare il nome utente andare col tasto selettore su CAMBIA NOME →START e premere il tasto **8 start**.

Il display visualizzerà il seguente campo di immissione:

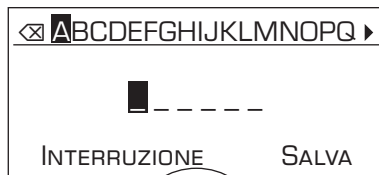

- Selezionare una lettera o un numero ruotando il selettore **6**.
- Confermare con il tasto **8 start**.

Per il nome utente sono disponibili 6 campi. Per cancellare i dati inseriti selezionare il simbolo  e premere il tasto **8 start**.

Informazione:

premendo il tasto selettore  l'immissione viene memorizzata.

Premendo il tasto selettore  l'operazione viene interrotta.

Informazione: L'immissione può essere sempre sovrascritta.

Per cancellare l'utente, selezionare con il selettore CANCELLA NOME →START e premere il tasto **8 start**.

Memorizzazione delle temperature

- Selezionare con il selettore TEMP. CAFFÈ o TEMP. ACQUA CALDA.
- Selezionare l'impostazione desiderata con il selettore **6**.
- Premere il tasto **2** .

Le impostazioni sono memorizzate.

Richiamo di un profilo utente

- Premere brevemente il tasto **2** .
- Viene visualizzato il menu con i profili utente:

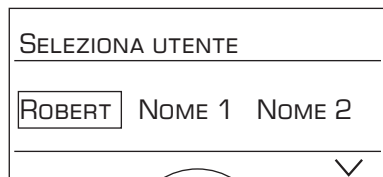

- Selezionare un profilo utente con il selettore **6** e premere il tasto **8 start**.

Viene visualizzato il menu per la selezione della bevanda:



- Impostare la bevanda, l'intensità del caffè ecc. (vedere capitolo "Impostazioni del display").
- Prelevare la bevanda (vedere capitolo "Preparazione con chicchi di caffè").
- Le impostazioni selezionate vengono memorizzate.
- Premere il tasto **2**  per uscire dal menu personale.

Informazione: Se si desidera, è possibile impostare l'uscita automatica dal menu come descritto nel capitolo "Impostazioni del menu – USCITA MENU".

Sicurezza bambini

Esiste la possibilità di bloccare l'apparecchio per proteggere i bambini da ustioni e scottature.

- Tenere premuto il tasto **3**  almeno 3 secondi.

Sul display **5** viene visualizzato il simbolo di una chiave; la sicurezza bambini è attiva.

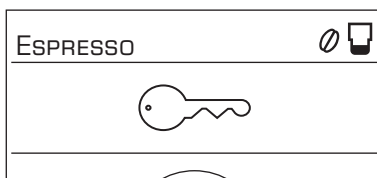

In questo stato la macchina non può essere utilizzata.

SOLO TES715

Il vassoio scaldatozze **27** è spento.

- Per disattivare la sicurezza bambini, tenere premuto il tasto **3**  per almeno 3 secondi; sul display **5** appare il simbolo della chiave.

Impostazioni del menu

- Tenere premuto il tasto **7** i almeno 3 secondi.

Vengono ora visualizzate le diverse possibilità di impostazione.

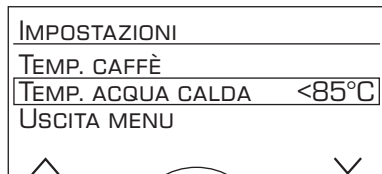

Per selezionare le varie possibilità d'impostazione, usare i tasti selettori **4** \wedge e \vee .

Nota: Le modifiche eseguite vengono salvate automaticamente. Un'ulteriore conferma non è necessaria. Se dopo ca. 2 minuti non è stato dato alcun comando, il menu si chiude automaticamente.

È possibile effettuare le seguenti impostazioni:

LINGUA

- Ruotando il selettore **6** è possibile selezionare la lingua desiderata.

TEMP. CAFFÈ

- Ruotando il selettore **6** è possibile impostare la temperatura del caffè. L'impostazione è attiva per ogni tipo di preparazione, eccetto le impostazioni personali sotto "Personalizzazione".

TEMP. ACQUA CALDA

- Ruotando il selettore **6** è possibile impostare la temperatura. L'impostazione è attiva per ogni tipo di preparazione, eccetto le impostazioni personali sotto "Personalizzazione".

USCITA MENU

- Qui è possibile impostare se la personalizzazione va abbandonata in modo automatico AUTOMATICO oppure manuale MANUALE.

AUTO SPEGN. IN

- Ruotando il selettore **6** è possibile inserire il tempo che deve trascorrere dall'ultimo prelievo, prima che l'apparecchio si spenga automaticamente.

Si possono impostare intervalli di tempo compresi tra 5 minuti e 8 ore.

RISC.T. OFF TRA (solo TES715)

Qui è possibile impostare quanto tempo deve trascorrere prima che la funzione di riscaldamento delle tazze **27** venga automaticamente disattivata dopo l'accensione dell'apparecchio.

- Impostare l'intervallo di tempo ruotando il selettore **6**.

CONTRASTO

Il contrasto del display **5** può essere impostato da -10 a $+10$. Il valore di fabbrica è $+0$.

- Selezionare l'impostazione desiderata con il selettore **6**.

DUREZZA ACQUA

- Ruotando il selettore **6** è possibile impostare la durezza dell'acqua desiderata 1, 2, 3 e 4.

Informazione: L'impostazione corretta della durezza dell'acqua è importante affinché l'apparecchio possa indicare per tempo quando è necessario eseguire la decalcificazione. Il valore preimpostato per la durezza dell'acqua è 4.

La durezza dell'acqua si può testare con le strisce di test fornite in dotazione, oppure si può richiedere alla società locale di distribuzione dell'acqua.

- Immergere per breve tempo la striscia di test in acqua, scuotere leggermente e dopo un minuto leggere il risultato.

Livello	Grado di durezza dell'acqua	
	Tedesco (°dH)	Francese (°fH)
1	1-7	1-13
2	8-14	14-25
3	15-21	26-38
4	22-30	39-54

FILTRO ACQUA

Prima di usare un nuovo filtro dell'acqua **29**, il nuovo filtro va risciacquato.

- Per eseguire questa operazione spingere saldamente il filtro dell'acqua nel serbatoio dell'acqua **11** aiutandosi con il dosatore **14**. Riempire il serbatoio dell'acqua fino al contrassegno "max".
- Ruotando il selettore **6** scegliere **START** e premere il tasto **8 start**.

POS. RECIP. DA 1 L SOTTO INNESTO SCHIUMA.

INS. TUBO ASP. NEL RECIP. → **START**

- Posizionare un recipiente con capacità di 1 litro sotto il sistema latte **10**.
- Immergere l'estremità del flessibile **10d** nel recipiente.
- Premere il tasto **8 start**. L'acqua scorre ora attraverso il filtro per risciacquarlo.
- Quindi vuotare il recipiente.

L'apparecchio è nuovamente pronto per l'uso.

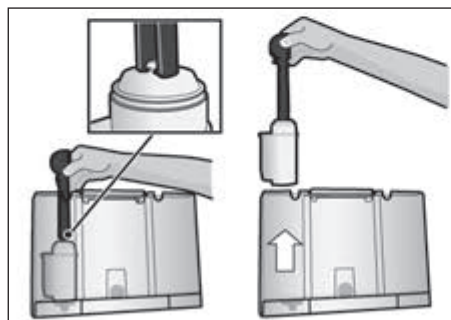

Informazione: contemporaneamente al risciacquo del filtro viene attivata l'impostazione di visualizzazione del cambio filtro.

Per informazioni dettagliate sul filtro dell'acqua, consultare le istruzioni del filtro allegate.

L'effetto del filtro è esaurito quando compare l'indicazione **CAMBIARE FILTRO**, oppure al massimo dopo 2 mesi dalla sostituzione. Il filtro deve essere sostituito per ragioni igieniche e affinché l'apparecchio non presenti calcificazioni (l'apparecchio può danneggiarsi).

I filtri di ricambio sono disponibili presso i rivenditori (TCZ7003) o presso il Centro di assistenza (575491).

Se non viene inserito alcun nuovo filtro **29**, impostare **FILTRO ACQUA** su **NO**.

Informazione: Se l'apparecchio resta inattivo per un periodo prolungato (es. durante le vacanze), prima dell'uso si dovrebbe eseguire il risciacquo del filtro inserito. Per fare ciò è sufficiente prelevare una tazza di acqua calda.

BLOCCO TRASP.

- Per evitare danni da gelo durante il trasporto e il deposito, è prima necessario svuotare completamente l'apparecchio.

Informazione: L'apparecchio deve essere pronto per l'uso e il serbatoio dell'acqua **11** deve essere pieno.

- Premere il tasto **8 start**, l'apparecchio svuota automaticamente il sistema di tubi e si spegne.
- Svuotare il serbatoio dell'acqua **11** e il raccogliogocce **23**.

IMP. PREDEFINITA

È possibile cancellare le impostazioni personalizzate e ripristinare le impostazioni predefinite.

- Per attivare le impostazioni predefinite, premere il tasto **8 start**.

Informazione: È possibile ripristinare manualmente le impostazioni predefinite dell'apparecchio mediante una combinazione di tasti. L'apparecchio deve essere completamente spento.

- Premere contemporaneamente i tasti **4** \wedge e \vee e l'interruttore di rete **1 O/I** per almeno 5 secondi. Premere il tasto **8 start**, le impostazioni predefinite sono nuovamente attive.

Preparazione con chicchi di caffè

La presente macchina automatica per espresso macina caffè nuovo ad ogni processo di bollitura. Usare preferibilmente miscele di chicchi per caffè espresso o per macchine per espresso. Per una qualità ottimale della bevanda, conservare i chicchi in un ambiente chiuso e freddo o surgelarli. I chicchi di caffè possono essere macinati anche surgelati.

Importante: Riempire il serbatoio dell'acqua **11** con acqua fresca ogni giorno. Il serbatoio dell'acqua **11** dovrebbe sempre contenere una quantità di acqua sufficiente per garantire il funzionamento dell'apparecchio.





Consiglio (solo TES715): Preriscaldare la o le tazze, in particolare le tazze piccole e spesse da espresso, sul vassoio scaldatasse **26**.

Le diverse bevande a base di caffè possono essere preparate molto semplicemente premendo un tasto.

Nota: In alcune impostazioni il caffè viene preparato in due fasi (vedere capitolo "AromaDouble Shot"). Attendere fino a quando la procedura è completamente conclusa.

Preparazione di bevande senza latte

L'apparecchio deve essere pronto per l'uso.

- Posizionare la o le tazze preriscaldare sotto l'uscita del caffè **9**.
- Selezionare **2 x ESPRESSO** , **2 x CAFFÈ** , **ESPRESSO**  o **CAFFÈ**  con il selettore **6**.

Sul display **5** viene visualizzata la bevanda selezionata e l'impostazione per l'intensità e la quantità di caffè per questa bevanda.







È possibile modificare le impostazioni (vedere capitolo "Impostazioni del display") o richiamare le impostazioni personalizzate (vedere capitolo "Personalizzazione").

- Premere il tasto **8 start**.

Il caffè viene preparato e fluisce poi nella o nelle tazze.

Preparazione di bevande con latte

L'apparecchio deve essere pronto per l'uso.

- Inserire nel recipiente per il latte **26** il tubicino aspirazione **10d** del sistema latte **10**.
- Posizionare l'uscita caffè **9** verso **destra** fino a quando si sente uno scatto.
- Posizionare la tazza o il bicchiere preriscaldato sotto l'uscita del caffè **9** e l'insero schiuma **10**.
- Selezionare **CAFFÈLATTE**  (solo TES715), **MACCHIATO** , **CAPPUCCINO**  o **MY COFFEE**  (solo TES715) ruotando il selettore **6**.

Sul display **5** viene visualizzata la bevanda scelta e le impostazioni di intensità e di quantità per questa bevanda:



È possibile modificare le impostazioni (vedere capitolo “Impostazioni del display”) o richiamare le impostazioni personalizzate (vedere capitolo “Personalizzazione”).

- Premere il tasto **8 start**.

Dapprima il latte viene immesso nella tazza o nel bicchiere. Subito dopo il caffè viene preriscaldato e versato nella tazza o nel bicchiere.

Importante: I resti secchi di latte sono difficili da rimuovere, per cui è **assolutamente** necessario pulire sempre il sistema latte **10** con acqua tiepida dopo ogni uso (vedere capitolo “Pulire il sistema latte”).

Preparazione con caffè macinato

La presente macchina automatica funziona anche con caffè macinato (ma non con caffè solubile).

Nota: La funzione AromaDouble Shot non è disponibile per la preparazione con caffè macinato.

Preparazione di bevande senza latte

L'apparecchio deve essere pronto per l'uso.

- Posizionare la o le tazze preriscaldate sotto l'uscita del caffè **9**.
- Selezionare ESPRESSO ☞ o CAFFÈ ☞ con il selettore **6**.
- Aprire il cassetto per caffè macinato **18**.
- Versare un massimo di 2 dosatori di caffè **14** pieni.

⚠ **Attenzione!**

Non versare chicchi interi né caffè solubile.

- Chiudere il cassetto per caffè macinato **18**.
- Premere il tasto **8 start**.

Il caffè viene preparato e fluisce poi nella o nelle tazze.

Nota: Per un'altra tazza di caffè, ripetere il processo. Se entro 90 secondi il caffè non fuoriesce, la camera di infusione si svuota automaticamente, al fine di evitare un sovrappieno. L'apparecchio esegue un risciacquo.

Preparazione di bevande con latte

L'apparecchio deve essere pronto per l'uso.

- Inserire nel recipiente per il latte **26** il tubicino **10d** del sistema latte **10**.
- Posizionare l'uscita caffè **9** verso **destra** fino a quando si sente uno scatto.
- Posizionare la tazza o il bicchiere preriscaldato sotto l'uscita del caffè **9** e il sistema latte **10**.
- Selezionare CAFFÈLATTE ☞ (solo TES715), MACCHIATO ☞, CAPPUCCINO ☞ o MY COFFEE ☞ (solo TES715) ruotando il selettore **6**.
- Aprire il cassetto per caffè macinato **18**.
- Versare un massimo di 2 dosatori di caffè **14** pieni.

⚠ **Attenzione!**

Non versare chicchi interi né caffè solubile.

- Chiudere il cassetto per caffè macinato **18**.
- Premere il tasto **8 start**.

Dapprima il latte viene immesso nella tazza o nel bicchiere. Subito dopo il caffè viene preriscaldato e versato nella tazza o nel bicchiere.

Importante: I resti secchi di latte sono difficili da rimuovere, per cui è **assolutamente** necessario pulire sempre il sistema latte **10** con acqua tiepida dopo ogni uso (vedere capitolo “Pulire il sistema latte”).



Nota: Per un'altra tazza di caffè/mix latte, ripetere l'operazione. Se entro 90 secondi il caffè non fuoriesce, la camera di infusione si svuota automaticamente, al fine di evitare un sovrappieno. L'apparecchio esegue un risciacquo.

Preparare la schiuma latte e il latte caldo

⚠ Pericolo di ustione!

Il sistema latte **10** per latte/acqua calda si riscalda molto. Dopo l'utilizzo, prima di toccare l'apparecchio, lasciarlo raffreddare.

L'apparecchio deve essere pronto per l'uso.

- Inserire nel recipiente per il latte **26** il tubicino aspirazione **10d** del sistema latte **10**.
- Posizionare la tazza preriscaldata o il bicchiere sotto l'uscita del sistema latte **10**.
- Selezionare SCHIUMA LATTE  o LATTE CALDO  con il selettore **6**.
- Premere il tasto **8 start**.

La schiuma o il latte caldi fuoriescono dall'uscita del sistema latte **10**.

Premendo nuovamente il tasto **8 start** è possibile interrompere anticipatamente l'operazione.

Informazione: Durante la preparazione del latte caldo è possibile che la macchina emetta dei fischi. Questi sono dovuti alla struttura del sistema latte **10**.

Consiglio: Per ottenere una schiuma di latte di ottima qualità, utilizzare preferibilmente latte freddo con una percentuale minima di grasso dello 1,5%.

Importante: I resti secchi di latte sono difficili da rimuovere, per cui è **assolutamente** necessario pulire sempre il sistema latte **10** con acqua tiepida dopo ogni uso (vedere capitolo "Pulire il sistema latte").

Prelievo di acqua calda

⚠ Pericolo di ustione!

Il sistema latte **10** per latte/acqua calda si riscalda molto. Dopo l'utilizzo, prima di toccare l'apparecchio, lasciarlo raffreddare.

Prima di prelevare acqua calda, è necessario pulire lo schiumeggiatore.

L'apparecchio deve essere pronto per l'uso.

- Posizionare la tazza preriscaldata o il bicchiere sotto l'uscita del sistema latte **10**.
- Selezionare ACQUA CALDA  con il selettore **6**.
- Premere il tasto **8 start**.

ESTRARRE IL TUBO ASPIRATORE DEL LATTE
→START

- Estrarre il tubo aspiratore del latte **10c** e premere il tasto **8 start**.

Dall'uscita del sistema latte **10** fuoriesce acqua calda.

Premendo nuovamente il tasto **8 start** è possibile interrompere anticipatamente l'operazione.

Nota: È possibile impostare la temperatura dell'acqua calda (vedere capitolo "Impostazioni del menu").

Cura e pulizia quotidiana

⚠ **Rischio di scossa elettrica!**

Prima della pulizia staccare la spina.

Non immergere mai l'apparecchio nell'acqua.

Non pulire con il vapore.

- Pulire l'esterno dell'apparecchio con un panno morbido umido.
- Non impiegare detersivi a base d'alcol.
- Non usare salviette o detersivi abrasivi.

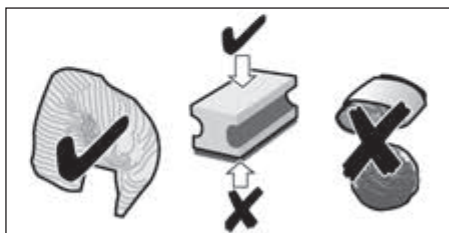

- Rimuovere sempre subito eventuali resti di calcare, caffè, latte, detersivo e decalcificante. Sotto questi resti possono formarsi punti di corrosione. I panni in spugna nuovi possono contenere sali. I sali possono causare ruggine sull'acciaio inossidabile, pertanto lavare i panni in spugna accuratamente prima dell'uso.
- Estrarre in avanti il vassoio di sgocciolamento **23** con il recipiente per fondi di caffè **23c**. Estrarre il pannello raccogli-gocce **23a** e la griglia di sgocciolamento **23b**. Svuotare e pulire il vassoio di sgocciolamento e il recipiente per fondi di caffè.

 **Non mettere in lavastoviglie i seguenti componenti:** Pannello del vassoio di sgocciolamento **23a**, cassetto per il caffè macinato **18**, bollitore **20**, serbatoio per l'acqua **11**, coperchio salva-aroma **16** e recipiente per il latte-coperchio (solo TES715).



In lavastoviglie possono essere lavati i seguenti componenti: vassoio di sgocciolamento **23**, griglia di sgocciolamento **23b**, recipiente per fondi di caffè **23c**, dosatore per caffè macinato **14** e recipiente per il latte (solo TES715).

- Estrarre il cassetto per il caffè macinato **18** e pulirlo sotto acqua corrente.



- Pulire con un panno l'interno dell'apparecchio (alloggiamento delle vaschette).

Importante: Il vassoio di sgocciolamento **23** e il recipiente per i fondi di caffè **23c** si devono svuotare e pulire quotidianamente per evitare la formazione di muffa.

Nota: Se l'apparecchio viene acceso a freddo o spento dopo il prelievo di caffè, esegue automaticamente il risciacquo. In questo modo il sistema si pulisce da solo.

Importante: Se l'apparecchio non è stato utilizzato per lungo tempo (ad es. dopo una vacanza), è necessario eseguire una pulizia a fondo dell'intero apparecchio, inclusa il sistema latte **10** e l'unità infusione **20**.

Pulire il sistema latte

Importante: È **obbligatorio** pulire sempre il sistema latte **10** dopo ogni utilizzo!

Il sistema latte **10** può essere prepulito automaticamente (vedere capitolo “Programmi di assistenza”) o pulito manualmente.

Smontare il sistema latte **10** per pulirla:

- estrarre il sistema latte **10** tirandola in avanti.



- Ruotare l'elemento superiore **10a** in senso antiorario e rimuoverlo dall'elemento inferiore **10b**.

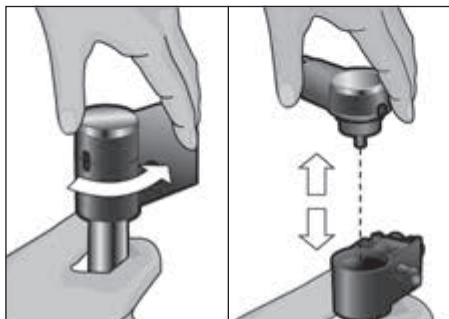

- Pulire gli elementi con soluzione di detersivo e un panno morbido.
- Lavare tutte le parti con acqua pulita e asciugarle.

- Rimontare tutti gli elementi. Inserire nuovamente il sistema latte nell'apparecchio fino al suo incastro.

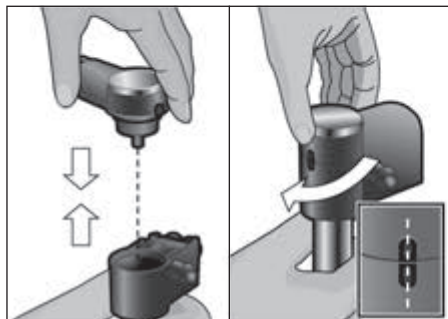

Informazione: Tutti i pezzi del sistema latte **10** possono essere lavati in lavastoviglie.

Pulire l'unità infusione (figura F)

(vedere anche le istruzioni brevi)

Oltre al programma di pulizia automatica, si dovrebbe estrarre l'unità di infusione **20** per pulirla ad intervalli regolari.

- Disattivare completamente l'apparecchio con l'interruttore di rete **1 O/I**, non è illuminato alcun tasto.
- Spingere verso destra l'interruttore aprisportello e aprire lo sportello **19** del bollitore.
- Spingere completamente a sinistra il blocco rosso **20a** sull'unità infusione **20**.
- Premere il pulsante rosso **21** ed afferrare l'unità infusione **20** per le apposite maniglie sagomate ed estrarlo con cautela.

- Rimuovere il coperchio **20b** dell'unità infusione e pulire bene l'unità infusione stessa **20** sotto l'acqua corrente.

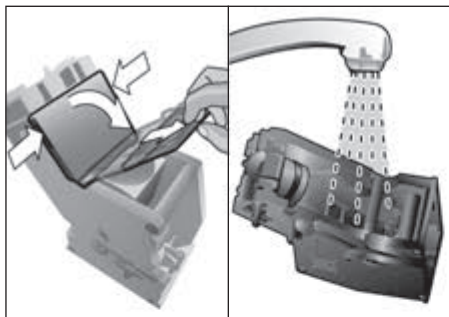

- Pulire a fondo il filtro dell'unità infusione tenendolo sotto il getto dell'acqua.

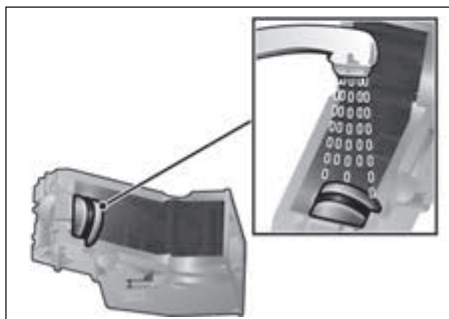

Importante: Pulire senza detersivi e non lavare in lavastoviglie.

- Pulire a fondo il vano interno dell'apparecchio con un panno umido e rimuovere eventuali residui di caffè.
- Lasciar asciugare l'unità infusione **20** e il vano interno dell'apparecchio.
- Riposizionare il coperchio **20b** sull'unità infusione e fare scorrere l'unità infusione **20** fino al suo incastro.
- Spingere il blocco rosso **20a** completamente a destra e chiudere lo sportello **19**.

Programmi di assistenza

Consiglio: Vedere anche le istruzioni brevi nell'apposito scomparto **22**.

A determinati intervalli di tempo sul display **5** compare
RISCIACQUO BREVE SISTEMA LATTE O
DECALCIFICARE O
ESEGUIRE PULIZIA O
CALC'NCLEAN.

L'apparecchio dovrebbe essere immediatamente pulito e decalcificato con il corrispondente programma di assistenza. A scelta è possibile riunire i processi DECALCIFICARE e PULIRE tramite la funzione CALC'NCLEAN (vedere capitolo "Calc'nClean"). Se il programma di assistenza non viene eseguito secondo le istruzioni, l'apparecchio potrebbe danneggiarsi.

⚠ **Attenzione!**

Per ogni programma di assistenza, utilizzare i decalcificanti e i detersivi secondo le istruzioni. Non interrompere mai il programma di assistenza!

Non ingerire i liquidi!

Non usare mai aceto, liquidi o sostanze a base di aceto, acido citrico o sostanze a base di acido citrico!

Non inserire mai le compresse di decalcificante o altri tipi di decalcificante nel cassetto del caffè in polvere **18**!

Prima di avviare il rispettivo programma di assistenza (Decalcificare, Pulire o Calc'nClean), rimuovere l'unità infusione, pulirlo secondo le istruzioni e reinserirla.

Specifiche compresse decalcificanti e detergenti sono disponibili presso i rivenditori e il Centro di assistenza.

Accessori	Codice ordinazione	
	Rivenditori	Servizio clienti
Pastiglie di pulizia	TCZ6001	310575
Comprese decalcificanti	TCZ6002	310967

Pulire il sistema latte

Durata: circa 1 minuto

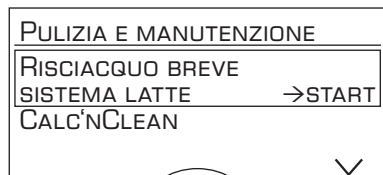

Il sistema latte **10** può essere prepulito automaticamente.

- Premere il tasto **3** .

RISCIACQUO BREVE SISTEMA LATTE →START

- Premere il tasto **8 start**.

POSIZ. BICCH. SOTTO INS. SCHIUMA, ASPIR. NEL BICCH. →START

- Inserire un bicchiere vuoto sotto il sistema latte **10** ed immergere l'estremità del tubicino aspirazione **10d** nel bicchiere.
- Premere il tasto **8 start**. La linea latte viene ora pulita automaticamente.
- Svuotare quindi il bicchiere e pulire il tubicino aspirazione **10d**.

Inoltre, pulire a fondo anche il sistema del latte (in lavastoviglie oppure a mano).

Decalcificare

Durata: circa 30 minuti

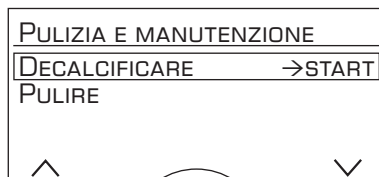

Durante le singole fasi di decalcificazione il tasto **8 start** lampeggia.

I numeri indicati in alto a destra indicano l'avanzamento della procedura.

Importante: Se nel serbatoio per l'acqua **11** è presente un filtro dell'acqua **29**, toglierlo assolutamente prima di avviare il programma di assistenza.

- Premere il tasto **3** .

DECALCIFICARE →START

- Premere il tasto **8 start**, il display **5** guida nelle fasi del programma.

SVUOTARE RACCOGLIGOCCE

INSERIRE RACCOGLIGOCCE

- Vuotare il raccogliocce **23** e reinserirlo.

POS. RECIP. DA 1 L SOTTO INNesto SCHIUMA, INS. TUBO ASP. NEL RECIP. →START

- Posizionare un recipiente con capacità di 1 litro sotto l'innesto schiuma **10**.
- Immergere l'estremità del flessibile **10d** nel recipiente.
- Premere il tasto **8 start**.

ELIMINARE FILTRO ACQUA →START

Informazione: Se il filtro dell'acqua è attivo, compare l'invito a togliere il filtro e a premere nuovamente il tasto **8 start**.

VERSARE 0,5 L ACQUA + DECALCIFICANTE

→START

- Versare 0,5 L di acqua tiepida nel recipiente vuoto del serbatoio **11** fino al contrassegno “**0,5l**” e sciogliervi 2 pastiglie decalcificanti Bosch.
- Premere il tasto **8 start**; il programma di decalcificazione si avvia per circa 20 minuti.

DECALCIFICAZIONE IN CORSO

MANCA DECALCIFICANTE

AGGIUNG. DECALCIFICANTE →START

Informazione: Se il serbatoio dell'acqua **11** contiene troppo poco decalcificante, compare il messaggio corrispondente.

Aggiungere decalcificante e premere nuovamente il tasto **8 start**.

SCIACQUARE E RIEMPIRE SERBATOIO ACQUA

→START

- Lavare il serbatoio acqua **11** e riempire con acqua pulita fino al contrassegno “**max**”.
- Premere il tasto **8 start**; il programma di decalcificazione si avvia per circa 1 minuto e risciacqua l'apparecchio.

DECALCIFICAZIONE IN CORSO

SVUOTARE RACCOGLIGOCCE

INSERIRE RACCOGLIGOCCE

- Vuotare il raccogliocce **23** e reinserirlo.

Se viene utilizzato un filtro, è il momento di reinserirlo. L'apparecchio è nuovamente pronto per l'uso.

Importante: Pulire l'apparecchio con un panno umido e morbido per eliminare subito i residui di soluzione decalcificante. Sotto questi resti possono formarsi punti di corrosione. I panni in spugna nuovi possono contenere sali. I sali possono causare ruggine sull'acciaio inossidabile, pertanto lavare i panni in spugna accuratamente prima dell'uso. Pulire a fondo il tubicino aspirazione **10d** del sistema latte.

Pulire

Durata: circa 8 minuti.

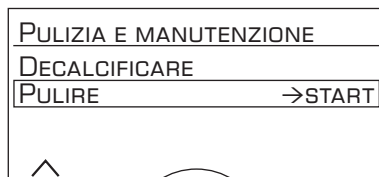

Durante le singole fasi del processo di pulizia, il tasto **8 start** lampeggia.

I numeri indicati in alto a destra indicano l'avanzamento della procedura.

- Riempire il serbatoio dell'acqua **11** fino a “**max**”.
- Premere il tasto **3** .

PULIRE →START

- Premere il tasto **8 start**, il display **5** guida nelle fasi del programma.

SVUOTARE RACCOGLIGOCCE

INSERIRE RACCOGLIGOCCE

- Vuotare il raccogliocce **23** e reinserirlo. L'apparecchio esegue due lavaggi.

POSIZIONARE USCITA CAFFÈ

- Posizionare l'uscita caffè **9** verso **sinistra** fino a quando si sente uno scatto.

PULIZIA IN CORSO

APRIRE CASSETTO POLVERE

- Aprire il cassetto polvere **18**.

INSERIRE PASTIGLIA PULIZIA BOSCH

E CHIUDERE IL CASSETTO

- Inserire una pastiglia di pulizia Bosch e chiudere il cassetto **18**.

PREMERE START

- Premere il tasto **8 start**; il programma di pulizia si avvia per circa 7 minuti.

PULIZIA IN CORSO

SVUOTARE RACCOGLIGOCCE

INSERIRE RACCOGLIGOCCE

- Vuotare il raccogliocce **23** e reinserirlo.

L'apparecchio è pulito e nuovamente pronto per l'uso.

Calc'nClean

Durata: circa 36 minuti.

Calc'nClean combina le due funzioni singole di decalcificazione e di pulizia.

Se le scadenze dei due programmi sono ravvicinate, la macchina automatica per espresso, propone automaticamente questo programma di servizio.

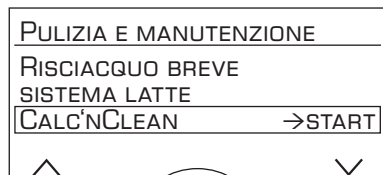

Durante le singole fasi di Calc'nClean, il tasto **8 start** lampeggia. I numeri indicati in alto a destra indicano l'avanzamento della procedura.

Importante: Se nel serbatoio per l'acqua **11** è presente un filtro dell'acqua **29**, toglierlo assolutamente prima di avviare il programma di assistenza.

- Premere il tasto **3** .

CALC'NCLEAN →START

- Premere il tasto **8 start**, il display **5** guida nelle fasi del programma.

SVUOTARE RACCOGLIGOCCE

INSERIRE RACCOGLIGOCCE

- Vuotare il raccogliocce **23** e reinserirlo.
- Posizionare l'uscita caffè **9** verso **destra** fino a quando si sente uno scatto.

POS. RECIP. DA 1 L SOTTO INNESTO SCHIUMA. INS. TUBO ASP. NEL RECIP.

→START

- Posizionare sotto il sistema latte **10** un recipiente con capacità di almeno 1 litro.
- Immergere l'estremità del flessibile **10d** nel recipiente.
- Premere il tasto **8 start**, l'apparecchio esegue un doppio lavaggio.

PULIZIA IN CORSO

APRIRE CASSETTO POLVERE

- Aprire il cassetto polvere **18**.

INSERIRE PASTIGLIA DI PULIZIA BOSCH E CHIUDERE IL CASSETTO

- Inserire una pastiglia di pulizia Bosch e chiudere il cassetto **18**.

ELIMINARE FILTRO ACQUA →START

Informazione: Se il filtro dell'acqua è attivo, compare l'invito a togliere il filtro e a premere nuovamente il tasto **8 start**.

VERSARE 0,5 L ACQUA + DECALCIFICANTE →START

- Versare 0,5 L di acqua tiepida nel recipiente vuoto del serbatoio **11** fino al contrassegno "**0,5l**" e sciogliervi 2 pastiglie decalcificanti Bosch.
- Premere il tasto **8 start**; il programma di decalcificazione si avvia per circa 20 minuti.

DECALCIFICAZIONE IN CORSO

MANCA DECALCIFICANTE

AGGIUNG. DECALCIFICANTE →START

Informazione: Se il serbatoio dell'acqua **11** contiene troppo poco decalcificante, compare il messaggio corrispondente. Aggiungere decalcificante e premere nuovamente il tasto **8 start**.

SCIACQUARE E RIEMPIRE IL SERBATOIO ACQUA →START

- Lavare il serbatoio acqua **11** e riempire con acqua pulita fino al contrassegno "**max**".

- Premere il tasto **8 start**; il programma di decalcificazione si avvia per circa 1 minuto a cui fa seguito il programma di pulizia per ca. 7 minuti per risciacquare l'apparecchio.

DECALCIFICAZIONE IN CORSO

PULIZIA IN CORSO

SVUOTARE RACCOGLIGOCCE

INSERIRE RACCOGLIGOCCE

- Vuotare il raccogliocce **23** e reinsertirlo.

Se viene utilizzato un filtro, è il momento di reinsertirlo. L'apparecchio è decalcificato e nuovamente pronto per l'uso.

Importante: Pulire l'apparecchio con un panno umido e morbido per eliminare subito i residui di soluzione decalcificante. Sotto questi resti possono formarsi punti di corrosione. I panni in spugna nuovi possono contenere sali. I sali possono causare ruggine sull'acciaio inossidabile, pertanto lavare i panni in spugna accuratamente prima dell'uso. Pulire a fondo il tubicino aspirazione **10d** del sistema latte.

Nota: Se un programma di assistenza viene interrotto, ad es. a causa di un'interruzione di corrente, procedere come indicato di seguito:

- Sciacquare il serbatoio acqua **11** e riempire con acqua pulita fino al contrassegno "**max**".
- Premere il tasto **8 start**; il programma di pulizia si avvia per circa 3 minuti per risciacquare l'apparecchio.

PULIZIA IN CORSO

SVUOTARE RACCOGLIGOCCE

INSERIRE RACCOGLIGOCCE

- Vuotare il raccogliocce **23** e reinsertirlo.

L'apparecchio è nuovamente pronto per l'uso.

Consigli per risparmiare energia

- L'apparecchio dispone della funzione di regolazione dell'intensità luminosa del display, che si attiva automaticamente quando l'apparecchio non viene usato. Se il display è poco illuminato, premendo un tasto o ruotando il pulsante girevole diventa di nuovo ben illuminato.
- Se la macchina non viene utilizzata, spegnerla con l'interruttore **1 O/I** sul lato anteriore dell'apparecchio.
- Se possibile non interrompere il prelievo di caffè o latte. L'interruzione anticipata provoca un maggiore consumo di energia e un riempimento più rapido del raccogliocce.
- Decalcificare periodicamente l'apparecchio per evitare depositi calcarei. I residui di calcare provocano un maggiore consumo di energia.

Accessori per la conservazione

La macchina automatica per espresso è dotata di scomparti speciali per riporre il dosatore del caffè macinato e le istruzioni brevi al suo interno.

- Per riporre il dosatore del caffè **14**, rimuovere il serbatoio dell'acqua **11** e inserire il dosatore del caffè nell'apposito alloggiamento preformato **13**.
- Per conservare le istruzioni brevi, aprire lo sportello dell'unità infusione **19** ed inserire le istruzioni brevi nell'apposito scomparto **22** previsto.

Protezione dal gelo

- △ **Per evitare danni provocati dall'azione del gelo durante il trasporto o il deposito, è necessario svuotare completamente l'apparecchio.**

Vedere capitolo "Impostazioni del menu – BLOCCO TRASP."

Accessori

I seguenti accessori sono disponibili presso i rivenditori e il Centro di assistenza.

Accessori	Codice ordinazione	
	Rivenditori	Servizio clienti
Pastiglie di pulizia	TCZ6001	310575
Comprese decalcificanti	TCZ6002	310967
Filtro acqua	TCZ7003	575491
Kit di pulizia	TCZ8004	576331
Recipiente per il latte con coperchio "FreshLock"	TCZ8009N	576165

Smaltimento



Si prega di smaltire le confezioni nel rispetto dell'ambiente. Questo apparecchio dispone di contrassegno ai sensi della direttiva europea 2012/19/UE in materia di apparecchi elettrici ed elettronici (waste electrical and electronic equipment – WEEE). Questa direttiva definisce le norme per la raccolta e il riciclaggio degli apparecchi dismessi valide su tutto il territorio dell'Unione Europea. Informarsi presso il rivenditore specializzato sulle attuali disposizioni per la rottamazione.

Garanzia

Per questo apparecchio sono valide le condizioni di garanzia pubblicate dal nostro rappresentante nel paese di vendita. Il rivenditore, presso il quale è stato acquistato l'apparecchio, è sempre ben disposto a fornire a richiesta informazioni a proposito. Per l'esercizio del diritto di garanzia è comunque necessario presentare il documento di acquisto.

Con riserva di modifica.

Dati tecnici

Collegamento elettrico (tensione/frequenza)	220 – 240 V / 50 – 60 Hz
Potenza del riscaldamento	1600 W
Pressione massima della pompa, statica	15 bar (TES712) 19 bar (TES715)
Capacità massima del serbatoio dell'acqua (senza filtro)	2,1 l
Capacità massima del contenitore dei chicchi di caffè	~300 g
Lunghezza della linea di alimentazione	100 cm
Dimensioni (alt. x largh. x prof.)	394 x 296 x 456 mm
Peso, vuota	11 – 13 kg
Tipo di macinacaffè	Ceramica

Soluzione di piccoli guasti

Guasto	Causa	Rimedio
Messaggio sul display RIEMPIRE SERBATOIO CHICCHI anche se il serbatoio chicchi 15 è pieno o se il macinacaffè non macina chicchi.	I chicchi non cadono nel macinacaffè (chicchi troppo oleosi).	Battere leggermente il serbatoio chicchi 15 . Eventualmente, cambiare tipo di caffè. Quando il serbatoio chicchi 15 è vuoto, pulirlo con un panno asciutto.
Prelievo acqua calda impossibile.	Il sistema latte 10 o l'allog- giamento del sistema latte è otturato.	Pulire il sistema latte 10 o il suo alloggiamento (vedere capitolo "Pulire il sistema latte").
Troppo poca o troppo schiuma oppure il sistema latte 10 non aspira il latte.	Il sistema latte 10 o l'allog- giamento del sistema latte è otturato.	Pulire il sistema latte 10 o il suo alloggiamento (vedere capitolo "Pulire il sistema latte").
	Latte non adatto.	Utilizzare latte con una percen- tuale di grasso del 1,5%.
	Il sistema latte 10 non è montato correttamente.	Inumidire le parti del sistema latte e rimontarle.
	L'apparecchio presenta incrostazioni di calcare.	Decalcificare l'apparecchio con 2 pastiglie decalcificanti, se neces- sario avviare il programma 2 volte.
La quantità impostata personalmente non viene raggiunta; il caffè scorre solo a gocce oppure non scorre in assoluto.	Il grado di macinatura è troppo fine. Caffè macinato troppo fine.	Aumentare il grado di macina- tura. Utilizzare un caffè macinato più grosso.
	L'apparecchio ha troppi depositi di calcare.	Decalcificare l'apparecchio.
Il caffè non ha alcuna "crema".	Tipo di caffè non adatto.	Utilizzare una qualità di caffè che contenga una percentuale elevata di chicchi robusta.
	I chicchi di caffè non sono freschi di tostatura.	Utilizzare chicchi freschi.
	Il grado di macinatura non è adatto ai chicchi di caffè.	Impostare su un grado di macinatura fine
Il caffè è troppo "acido".	Il grado di macinatura è troppo grosso oppure il caffè è macinato troppo grosso.	Impostare il grado di macinatura su un valore più fine oppure utiliz- zare un caffè macinato più fine.
	Tipo di caffè non adatto.	Utilizzare un caffè più tostato.
Il caffè è troppo "amaro".	Il grado di macinatura impostato è troppo fine oppure il caffè in polvere è troppo fine.	Impostare un grado di macina- tura più grosso oppure utilizzare un caffè in polvere più grosso.
	Tipo di caffè non adatto.	Cambiare il tipo di caffè.
Se non è possibile risolvere un problema, chiamare l'assistenza! I numeri di telefono si trovano sull'ultima pagina del manuale.		

Guasto	Causa	Rimedio
Il caffè ha un gusto di "bruciato".	Temperatura di bollitura troppo elevata	Ridurre la temperatura, vedere capitolo "Impostazioni del menu – TEMP. CAFFÈ".
	Il grado di macinatura impostato è troppo fine oppure il caffè in polvere è troppo fine.	Impostare un grado di macinatura più grosso oppure utilizzare un caffè in polvere più grosso.
	Tipo di caffè non adatto.	Cambiare il tipo di caffè.
Messaggio sul display ERRORE CHIAMARE L'ASSISTENZA	Nell'apparecchio si è verificato un errore.	Chiamare l'assistenza.
Il filtro dell'acqua non resta incastrato nel serbatoio dell'acqua.	Il filtro dell'acqua non è fissato correttamente.	Tenere diritto il filtro dell'acqua e spingerlo saldamente nel collegamento del serbatoio.
Messaggio sul display CONTROLLARE SERBAT. ACQUA	Serbatoio dell'acqua non inserito correttamente o nuovo filtro dell'acqua non sciacquato come descritto.	Inserire il serbatoio dell'acqua correttamente oppure sciacquare il filtro dell'acqua come descritto e mettere in funzione.
I fondi di caffè non sono compatti e sono troppo bagnati.	Il grado di macinatura impostato è troppo fine o troppo grosso oppure è stato utilizzato troppo poco caffè macinato.	Impostare un grado di macinatura più grosso o più fine oppure utilizzare 2 dosatori rasi di caffè macinato.
Messaggio sul display PULIRE UNITÀ DI INFUSIONE	Unità di infusione sporca.	Pulire l'unità di infusione.
	Troppo caffè macinato nell'unità di infusione.	Pulire l'unità di infusione (massimo 2 dosatori rasi di caffè macinato).
	Il meccanismo dell'unità infusione si muove non fatica.	Pulire l'unità infusione (vedere capitolo "Cura e pulizia quotidiana").
Forti differenze nella qualità del caffè o della schiuma del latte.	L'apparecchio presenta incrostazioni di calcare.	Procedere alla decalcificazione dell'apparecchio, secondo le istruzioni, con due compresse di decalcificante.
Presenza di gocce d'acqua sul fondo interno dell'apparecchio dopo aver tolto il raccogliocce.	Il raccogliocce è stato estratto troppo presto.	Estrarre il raccogliocce solo alcuni secondi dopo l'ultimo prelievo.
Se non è possibile risolvere un problema, chiamare l'assistenza! I numeri di telefono si trovano sull'ultima pagina del manuale.		

Değerli Kahve Sever,

Bosch firmasının tam otomatik Espresso cihazını satın aldığınız için tebrik ederiz.

Bu kullanım kılavuzu, aynı ürünün sadece ayrıntılarda farkı olan çeşitlerini tarif etmektedir.

Ürünlerin eşleştirmesi E-No.'suyla sağlanmaktadır, örneğin TES712. İlgili cihazın E-No.'sunu ambalajda ya da tip plaketinde **25** yer alır.

Lütfen ekteki kısa kılavuzu da dikkate alın. Özel bir saklama bölümünde **22** sonraki kullanıma kadar saklanabilir.

İçindekiler

Güvenlik uyarıları	111
Teslimat kapsamı	113
Genel bakış	113
İlk kez kullanmadan önce	114
Kumanda elemanları	115
Diyalog paneli göstergeleri	117
Diyalog paneli ayarları	118
Kişiselleştirme	119
Çocuk kilidi	120
Menü ayarları	121
Kahve çekirdekleri kullanarak hazırlama... 123	
Öğütülmüş kahve kullanarak hazırlama 124	
Süt köpüğü ve sıcak süt hazırlama	125
Sıcak su çekilmesi	125
Bakım ve günlük temizlik	126
Servis programları	128
Enerji tasarrufu için tavsiyeler..... 132	
Donmaya karşı koruma	132
Aksesuarların saklanması	132
Aksesuarlar	133
Elden çıkartılması	133
Garanti	133
Teknik veriler	133
Basit sorunları kendiniz çözebilirsiniz..... 134	

Güvenlik uyarıları

Kullanım kılavuzunu lütfen itinalı olarak okuyun, kılavuzdaki bilgilere göre hareket edin ve kılavuzu saklayın! Cihazı başkasına verecek olursanız iş bu kılavuzu da ekleyin. Bu cihaz, evde ya da ev ortamına benzer, ticari olmayan uygulamalarda küçük miktarlarda kullanım için öngörülmüştür. Ev ortamına benzer uygulamalar deyimiyle, dükkan, büro, tarımsal ve başka işletmelerin personel mutfaklarında ayrıca pansiyon, küçük otel ve benzer konaklama tesislerinin misafirleri tarafından kullanılması kastedilmektedir.

⚠ Elektrik çarpma tehlikesi!

Cihazı sadece tip plaketindeki bilgilere göre bağlayın ve işletin. Cihazda, hasar görmüş bir elektrik kablosunun değiştirilmesi gibi onarımlar, tehlikeleri önlemek için, sadece yetkili servisimiz tarafından yapılmalıdır.

Bu cihaz 8 yaş ve üstü çocuklar ve fiziksel, duyuşsal ya da zihinsel engeli olan ya da deneyimi ve bilgisi yetersiz olan kişiler tarafından sadece, sorumlu bir kişinin nezareti altında veya cihazın güvenli kullanımı konusunda bilgilendirilmiş olmaları ve kullanımdan kaynaklanan tehlikeleri anlamış olmaları halinde kullanılabilir. 8 yaş altı çocuklar cihazdan ve bağlantı kablosundan uzak tutulmalıdır ve cihazı kullanmaları yasaktır. Çocukların cihazla oynaması yasaktır. Temizlik ve kullanıcının çocuklar tarafından 8 yaş ve üstüve gözetim altında olmaları haricinde, yapılması yasaktır.

Cihazı ya da elektrik kablosunu kesinlikle suya daldırmayın. Cihazı sadece elektrik kablosunda ve kendisinde hasar yoksa kullanın. Arıza durumunda derhal elektrik fişini çekin veya elektriği kapatın.

Cihazda örneğin kalp pilleri veya insülin pompaları gibi elektronik implantları etkileyebilen kalıcı mıknatıslar bulunmaktadır. Elektronik implant bulunan kişiler, cihazın ön tarafına en az 10 cm mesafe bırakmalıdır.

⚠ **Boğulma riski!**

Çocukların ambalaj malzemesiyle oynamasına izin vermeyin. Küçük parçaları güvenli biçimde muhafaza ediniz, yanlışlıkla yutulmaları mümkündür.

⚠ **Yaralanma tehlikesi**

Elinizi öğütme düzeninin içine sokmayın. Cihazın hatalı kullanılması yaralanmalara yol açabilir.

⚠ **Yanma tehlikesi!**

Süt sistemi çok ısınmaktadır. Kullandıktan sonra soğumasını bekleyin ve sonra dokunun. Kullanım sonrasında ısıtma elemanının veya ısı plakasının yüzeyi bir süre daha sıcak olabilir.

EEE yönetmeliğine uygundur.

Teslimat kapsamı

(Katlanır sayfalardaki Resim A)

- a) Tam otomatik Espresso cihazı
TES712/ TES715
- b) Kullanım kılavuzu
- c) Kısa kılavuz
- d) Süt köpürtücü
- e) Su sertliği şeridi
- f) Toz kaşığı

SADECE TES715

- g) Süt haznesi

Genel bakış

(Katlanır sayfalardaki Resim B, C, D, E ve F)

- 1 Açma/kapama şalteri **O/I**
- 2 **tuşu** (kişiselleştirme)
- 3 **tuşu** (servis programları)
- 4 Seçim tuşları **^ v**
- 5 Diyalog paneli
 - a) Durum satırı
 - b) Seçim satırı
 - c) Gezinme satırı
- 6 Diyalog paneli ayarları düğmesi
- 7 **i** tuşu (Bilgi menüsü)
- 8 **start** tuşu (İçecekler/Programlar)
- 9 Yüksekliği ayarlanabilir ve çevrilebilir kahve çıkış yeri
- 10 Yüksekliği ayarlanabilir ve çıkartılabilir süt sistemi, (süt/sıcak su çekimi)
 - a) Üst bölüm
 - b) Alt bölüm
 - c) Süt çekme hortumu
 - d) Çekme borusu
- 11 Çıkartılabilen su deposu
- 12 Su deposu kapağı
- 13 Saklama bölmeleri (Ölçek kaşığı ve süt köpürtme aksesuarları)
- 14 Ölçek kaşığı (su filtresini yerleştirme yardımı)
- 15 Kahve çekirdeği haznesi
- 16 Aroma kapağı
- 17 Öğütme inceliği ayarı için döner seçme şalteri
- 18 Toz çekmecesini (kahve tozu/temizleme tableti)
- 19 Demleme ünitesi kapısı
- 20 Demleme ünitesi
 - a) Kilitleyici
 - b) Kapak
- 21 Düğme
- 22 Kısa kullanım kılavuzu için saklama bölmesi
- 23 Damlama kabı
 - a) Siperlik
 - b) Damlama sacı
 - c) Kahve telvesi haznesi
- 24 Kablo saklama bölmesi
- 25 Tip plakası (E.-No.; FD)

SADECE TES715

- 26 Süt haznesi
- 27 Fincan ısıtıcısı
- 28 Fincan ısıtıcısı için tuş, ışıklı

İlk kez kullanmadan önce

Genel açıklamalar

Sadece temiz, soğuk ve asitsiz su ve tercihen Espresso ya da tam otomatik kahve cihazı kahve çekirdeği karışımlarını, ilgili haznelere doldurun. Eritilmiş ya da karamelleştirilmiş şekerle kaplanmış olan ya da şeker içeren başka maddelerle işlenmiş olan kahve çekirdeklerini kullanmayın. Bunlar demleme ünitesinin tıkanmasına yol açar. Bu cihazda su sertliğini ayarlamak mümkündür. Fabrikada su sertliği 4 olarak ayarlanmıştır. Kullandığınız suyun sertlik derecesini cihazla birlikte verilen kontrol şeridiyle tespit edin. 4 değerinden farklı bir su sertliği derecesi görüntülenirse cihazı hizmete aldıktan sonra yeni değere göre programlayın (bkz. bölüm “Menü ayarları – SU SERTLİĞİ”).

Cihazın hizmete alınması

- Tam otomatik espresso makinesini düz olan ve cihazın ağırlığını taşıyabilen suya dayanıklı bir yüzeye koyun.

Önemli: Cihazı sadece don tutmayan odalarda kullanın. Cihaz, 0°C altındaki sıcaklıklarda taşındıysa ya da depolandıysa, cihazı tekrar kullanmadan önce en az 3 saat bekleyin.

- Elektrik fişini kablo bölmesinden **24** çekin ve prize takın. Kablonun uzunluğu, kabloyu çekerek veya geri iterek ihtiyaca göre ayarlanabilir. Bu amaçla cihazı örneğin arka yüzü masa kenarına gelecek şekilde yerleştirin ve kabloyu **aşağı** çekin ya da **yukarı** itin.
- Su deposunun kapağını **12** açın.
- Su deposunu **11** çıkartın, durulayın ve taze, soğuk suyla doldurun. “**max**” (en çok) işaretini dikkate alın.
- Su deposunu **11** düz olarak yerleştirin ve tümüyle **aşağı** bastırın.
- Su deposu kapağını **12** yeniden kapatın.
- Kahve çekirdeği haznesine **15** kahve çekirdekleri doldurun.

- Açma/kapama şalterine **1 O/I** basın. **8 start** tuşu yanar ve diyalog panelinde **5** farklı diller görüntülenir. Aşağıdaki dil seçenekleri mevcuttur:

TES7.. DE

DEUTSCH	ENGLISH
FRANÇAIS	ITALIANO

TES7.. RW

ENGLISH	РУССКИЙ
NEDERLANDS	FRANÇAIS
ITALIANO	SVENSKA
ESPAÑOL	POLSKI
УКРАЇНСЬКА	MAGYAR
TÜRKÇE	DANSK
NORSK	SUOMI
PORTUGUÊS	ČEŠTINA
ΕΛΛΗΝΙΚΑ	

- Seçim tuşlarını **4** ^ ve v kullanılarak diyalog panelindeki metinlerin görüntülenmesini istediğiniz dili seçin.



Seçilen dil işaretlenmiştir.

- **start 8** tuşuna basın. Seçtiğiniz dil kayıt edilir.
- Diyalog panelinde **5** marka logosu yanar. Cihaz ısınmaya başlar ve durulama yapar, kahve çıkışından **9** bir miktar su çıkar.

- Diyalog panelinde **5**, içecek seçimi için simgeler ve **8 start** tuşu yandıığında cihaz kullanılmaya hazırdır.



Bilgi: Tam otomatik Espresso cihazı fabrikada, en iyi çalışma için standart ayarlarla programlanmıştır. Cihaz, seçilen süre sonunda otomatik olarak kapanır (bkz. Bölüm “Menü ayarları – AUTO OFF SÜRESİ”).

Not: Cihaz ilk kez kullanıldığında, bir servis programı yürütüldükten sonra ya da uzun süre kullanılmayıp yeniden kullanıldığında ilk fincandaki içecek henüz tam aromaya sahip olmaz ve içilmemelidir.

Tam otomatik Espresso cihazını ilk kez kullanmaya başladıktan sonra ince gözenekli ve koyu kıvamlı “krema” ancak birkaç fincandan sonra kalıcı olarak üretilmeye başlanır.

Kumanda elemanları

Açma/kapama şalteri O/I

Cihazı açmak veya kapatmak için Açma/Kapama şalterini **1 O/I** kullanın. Cihaz, açılıp kapatıldığında otomatik olarak durulama yapar.

Cihaz aşağıdaki durumlarda durulama yapmaz:

- Cihaz çalıştırıldığında henüz daha sıcaksa durulama yapmaz.
- Cihazı kapatmadan önce kahve alınmadıysa durulama yapmaz.

Diyalog panelinde **5**, içecek seçimi için simgeler ve **8 start** tuşu yandıığında cihaz kullanılmaya hazırdır.

Kişiselleştirme tuşu

Cihaz, kahve içecekleri için özel ayarları kaydetme ve çağırma olanağına sahiptir. Kaydetme ve çağırma işlemi lütfen “Kişiselleştirme” başlığı altında tarif edildiği gibi gerçekleştirin.



Servis programları tuşu

 tuşuna **3** kısa süreyle basılarak servis programları seçimi görüntülenebilir. Programı, “Servis programları” bölümünde tarif edildiği gibi yürütün. Uzun süreli basıldığında çocuk kilidi etkinleştirilir veya devre dışı bırakılır, bkz. Bölüm “Çocuk kilidi”.

Döner düğme

Döner düğme **6** yardımıyla diyalog panelinde **5**, sola ve sağa çevrilerek menülerde gezinilebilir veya menüdeki parametreler değiştirilebilir.

Seçim tuşları ve

Seçim tuşlarına **4**  und  basılarak menü düzeylerinde (gezinme satırı **5c**) aşağı veya yukarı gezinilebilir.

Diyalog paneli

Diyalog paneli **5** simgeler yardımıyla seçim olanaklarını, kahve koyuluğunu ve dolun miktarını ayrıca metinler yardımıyla ayarları, devam eden işlemleri ve iletileri görüntüler. Döner düğme **6** ve seçim tuşları **4** yardımıyla burada ayarlar yapılabilir. Seçilen ayarlar bir çerçeve içine alınarak işaretlenir.

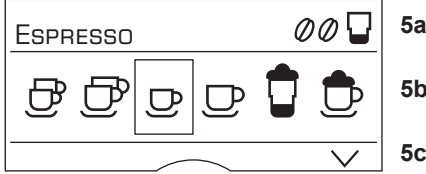

Örnek:

Durum satırında **5a** içecek türünün adı ve kahve içeceklerinde içeceğin koyuluğu ve miktarı görüntülenir.

Seçim satırında **5b** içecek seçimi için olan simgeler görüntülenir.

Gezinme satırındaki **5c** oklar, diğer menü düzeylerinin hangi yönde olduğuna işaret eder.

Ayrıntılı bilgi için, "Diyalog paneli" başlıklı bölüme başvurun.

start tuşu

8 start tuşuna basıldığında içecek hazırlama işlemi veya bir servis programı başlatılır.

İçecek hazırlanırken içecek üretimini durdurmak için, **8 start** tuşuna yeniden basın.

Ayarlar i tuşu

7 i tuşuyla **bilgiler görüntülenebilir** (kısaca basın) ve **ayarlar yapılabilir** (en az 3 saniye basılı tutun).

Bilgileri görüntüleme

Bilgi menüsünde aşağıdaki bilgiler görüntülenebilir:

- Sonraki servisin ne zaman gerekli olduğu görüntülenebilir.
- Tam otomatik Espresso cihazı ilk kez çalıştırıldığından beri kaç adet içeceğin cihazdan alındığını görüntülenebilir.
- **7 i** tuşuna kısaca basın ve seçim tuşlarıyla **4** ve menülerde gezinin.

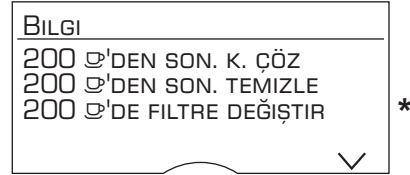

BILGI	
KAHVE SAYISI	11
SÜT KARIŞIM SAYISI	15
SICAK SU MIKTARI	2L

*sadece filtre etkinleştirildiğinde görüntülenir.

İçecek seçimi menüsünde dönmek için **7 i** tuşuna yeniden kısaca basın. Tuşa basılmazsa yaklaşık 10 saniye içerisinde cihaz otomatik olarak yeniden içecek seçimi menüsüne döner.

Ayarları gerçekleştirin

Bkz. bölüm "Menü ayarları".

Öğütme inceliğinin ayarlanması

Öğütme inceliği ayarı için olan döner seçme şalteri **17** yardımıyla kahve tozu için arzu edilen incelik ayarlanabilir.

⚠ Dikkat!

Öğütme inceliğini sadece öğütme mekanizması çalışırken değiştirin! Diğer durumda cihaz zarar görebilir. Öğütme mekanizmasının içine elle müdahale etmeyin.

- Öğütme mekanizması çalışırken döner seçme şalterini **17**, ince kahve tozu (**a**: saat yönünün tersi yönünde döndürün) ve kaba kahve tozu (**b**: saat yönünde döndürün) arasında ayarlayın.

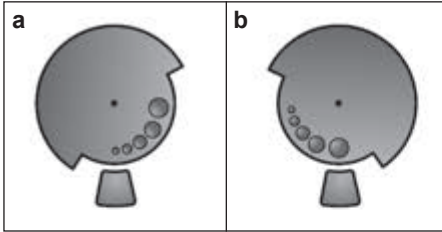

Bilgi: Yeni ayar, ikinci fincan kahveden sonra fark edilir.

Not: Diyalog panelinde ÖĞÜTME İNCELİĞİNİ KABALAŞTIRINIZ. iletisi görüntüleniyorsa kahve çekirdekleri fazla ince öğütülüyor demektir. Öğütme inceliğini kabalaştırın.

Tavsiye: Koyu renk kavrulmuş kahve çekirdeklerinde daha ince, daha açık renkli kahve çekirdeklerinde daha kaba bir ayarı seçin.

SADECE TES715

Fincan ısıtıcısı

⚠ Dikkat!

Fincan ısıtıcısı **27** çok ısınır!

Tam otomatik Espresso cihazı bir tuşla **28** manüel olarak açılıp kapatılabilen bir fincan ısıtıcısına **27** sahiptir. Fincan ısıtıcısı **27** açık olduğunda tuşu **28** yanar.

Tavsiye: Fincanların en iyi şekilde ısıtılması için, fincanı tabanıyla fincan ısıtıcısı **27** üzerine koyun.

Diyalog paneli göstergeleri

Diyalog paneli iletileri

Diyalog panelinde **5** çeşitli iletiler görüntülenir.

Bilgiler (sadece TES715)

Örneğin:

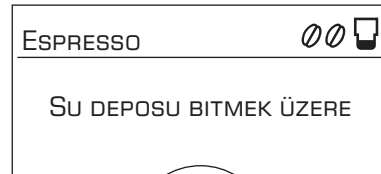

İşlem yapmanızı talep eden iletiler

Örneğin:

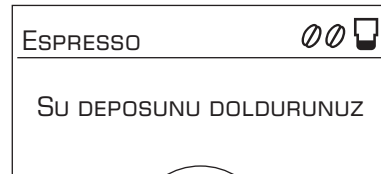

Diyalog paneli ayarları

Seçim tuşları 4 \wedge ve \vee yardımıyla menü düzeylerinde aşağıdaki seçim menüleri görüntülenebilir:

İçecek seçimi



Kahve koyuluğu (sadece kahve içecekleri için)

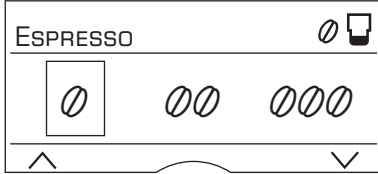

Dolum miktarı

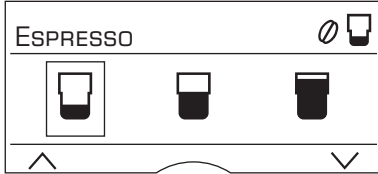

Kişisel dolum miktarını ayarlayın





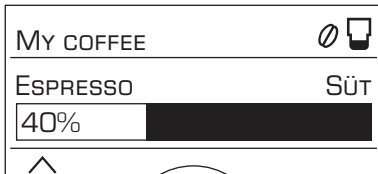







My coffee (sadece TES715)













Döner düğme 6 yardımıyla menüler içerisinde aşağıdaki parametreler ayarlanabilir:



Ayarlar – İçecek seçimi:

-  2 x ESPRESSO
-  2 x CAFÉ CRÈME
-  ESPRESSO
-  CAFÉ CRÈME
-  SÜTLÜ KAHVE (sadece TES715)
-  MACCHIATO
-  CAPPUCCINO
-  MY COFFEE (sadece TES715)
-  SÜT KÖPÜĞÜ
-  SICAK SÜT
-  SICAK SU



Ayarlar – Kahve koyuluğu:

-  çok açık
-  açık
-  normal
-  koyu
-  çok koyu
-  2x  AromaDouble Shot koyu
-  2x  AromaDouble Shot koyu +
-  2x  AromaDouble Shot koyu++







AromaDouble Shot:

Kahve ne denli uzun süreyle haşlanırsa o denli ölçüde acı maddeler ve istenmeyen aromalar çözülür. Bunun sonucunda kahvenin tadı ve verdiği keyif etkilenir. Bu nedenle çok koyu kahveler için, TES7.. cihazı özel bir AromaDouble Shot işlevine sahiptir. Hazırlanan miktarın yarısı işlendikten sonra yeniden kahve öğütülüp haşlanır ve sonuçta sadece iyi ve olumlu tadı olan aroma maddeleri çözünür. AromaDouble Shot işlevi, küçük dolum miktarlı ESPRESSO , 2 x ESPRESSO  ve 2 x CAFÉ CRÈME  hariç tüm kahve içecekleri için seçilebilir.

Ayarlar – Dolum miktarı

-  küçük
-  orta
-  büyük

Ayarlar – Kişisel dolum miktarı

Döner düğme **6** döndürülerek tanımlı dolum miktarı  ,  ya da  , mevcut fincan büyüklüğüne uyarlanabilir. Dolum miktarı, seçilen içeceğe uygun olarak ayarlanabilir. Diyalog panelinde üstte sağda  simgesindeki bir ok, dolum miktarının azaltıldığını veya artırıldığını gösterir. Örneğin CAFÉ CRÈME  ayarında kahve sıvısı ml olarak ve bir sütlü kahve içeceğinde, örneğin CAPPUCCINO  için, kahve sıvısı ve süt (köpüğü) hacmi ml olarak görüntülenir.

Önemli: Seçilen ml miktarı, krema oluşumu, öğütme inceliği ayarı veya süt türüne göre farklılık gösterebilen **yaklaşık bir değerdir.**



Ayarlar – My coffee (sadece TES715)

Kahve koyuluğuna ve dolum miktarına ek olarak MY COFFEE  kişisel kahveniz için Espresso ve süt karışım oranı seçilebilir:

- Ayar % 20'lik adımlarla döner düğme **6** döndürülerek gerçekleştirilebilir.

Kişiselleştirme

KULLANICI AYARLARI menüsünde 6 kadar farklı kullanıcı profili oluşturulabilir. Kullanıcı profillerinde arzu edilen kahve ve sıcak su sıcaklıkları kayıtlıdır.

Önemli: “Kişiselleştirme” (tuş **2** ) altındaki ayarlar “Menü ayarları” altındaki ayarlarla aynı değildir (tuş **7** ) ve tersi yön için de geçerlidir.

Kullanıcı oluşturma ya da değiştirme

- tuşunu **2**  en az 3 saniye basılı tutun. Menü görüntülenir:

KULLANICI AYARLARI	
AD 1	→START
AD 2	
AD 3	

- Seçim tuşu yardımıyla istediğiniz kullanıcıyı seçin ve **8 start** tuşuna basın. Diyalog panelinde şu seçim görüntülenir:

KULLANICI AYR.:	AD 1
ADI DEĞİŞTİR	→START
ADI SİL	
KAHVE ISISI	

- Kullanıcı adını değiştirmek için, seçim tuşuyla ADI DEĞİŞTİR →START seçeneğine gidin ve **8 start** tuşuna basın. Diyalog panelinde şu giriş alanı görüntülenir:

<X> ABCDEFGHIJKLMNOPQ ▶

İPTAL KAYDET

- Düğmeyi **6** döndürerek bir harf ya da bir sayı seçin.
- **8 start** tuşu ile onaylayın. Kullanıcı adı için 6 alan kullanılabilir.

☒ simgesini seçin ve **8 start** tuşuna basarak girişi silin.

Not:

Kaydetmek için, ✓ tuşuna basın. İşlemi iptal etmek için, ^ seçim tuşuna basın.

Bilgi: Yapılan girişin üzerine yazmak her zaman için mümkündür.

Kullanıcıyı silmek için seçim tuşuyla ADI SIL → START seçin ve **8 start** tuşuna basın.

Sıcaklıkların kaydedilmesi

- Seçim tuşu yardımıyla KAHVE ISISI ya da SU SICAKLIĞI seçin.
- Düğme **6** yardımıyla arzu edilen ayarı seçin.
- **2**  tuşuna basın. Ayarlar kaydedilmiştir.

Kullanıcı profili görüntüleme

- **2**  tuşuna kısaca basın. Kullanıcı profilleri menüsü görüntülenir:



- Döner düğme **6** yardımıyla bir kullanıcı profili seçin ve **8 start** tuşuna basın. İçecek seçimi menüsü görüntülenir:



- İçeceği, kahve koyuluğunu vs. ayarlayın (bkz. bölüm "Diyalog paneli ayarları").
- İçecek alın (bkz. bölüm "Kahve çekirdekleri ile kahve hazırlama").
- Seçilen ayarlar kaydedilir.

- **2**  tuşuna basarak kişisel menüden çıkın.

Bilgi: Menüden otomatik olarak çıkmak için, "Menü ayarları – PROFILDEN ÇIK" başlıklı bölümde tarif edildiği gibi ayar yapılabilir.

Çocuk kilidi

Çocukların haşlanmasını veya yanmasını önlemek için cihaz kilitlenebilir.

- **3**  tuşunu en az 3 saniye basılı tutun. Diyalog panelinde **5** bir anahtar simgesi görüntülenir ve çocuk kilidi etkinleştirilmiştir.

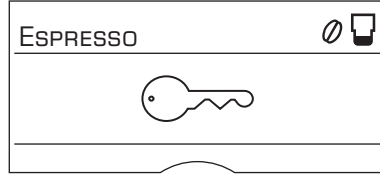

Bu aşamada artık cihazı kullanmak mümkün değildir.

SADECE TES715

Fincan ısıtması **27** kapalıdır.

- Çocuk kilidini devre dışı bırakmak için, **3**  tuşunu en az 3 saniye basılı tutun, diyalog panelindeki **5** anahtar simgesi kaybolur.

Menü ayarları

- **7 i** tuşunu en az 3 saniye basılı tutun. Çeşitli ayar olanakları görüntülenir.

AYARLAR	
KAHVE ISISI	
SU SICAKLIĞI	<85°C
PROFILDEN ÇIK	
∧	∨

Seçim tuşları **4** ∧ ve ∨ yardımıyla çeşitli ayar olanakları seçilebilir.

Not: Yaptığınız ayarlar otomatik olarak kaydedilir. Ek olarak onaylanmaları gerekmez. Yaklaşık 2 dakika içinde giriş yapılmazsa menü otomatik olarak kapanır.

Aşağıdaki ayarlar yapılabilir:

DİL

- Döner düğme **6** döndürülerek istenen dil ayarlanabilir.

KAHVE ISISI

- Döner düğme **6** döndürülerek kahve sıcaklığı ayarlanabilir. Bu ayar, "Kişiselleştirme" altında yapılmış olan kişisel ayarlar hariç, tüm içecek hazırlama türleri için etkili olur.

SU SICAKLIĞI

- Döner düğme **6** döndürülerek sıcaklık ayarlanabilir. Bu ayar, "Kişiselleştirme" altında yapılmış olan kişisel ayarlar hariç, tüm içecek hazırlama türleri için etkili olur.

PROFILDEN ÇIK

- Bununla Kişiselleştirme ayarlarından otomatik olarak çıkılıp çıkılmayacağı ayarlanır: OTOMATİK veya MANÜEL.

AUTO OFF SÜRESİ

- En son içeceği hazırladıktan sonra cihazın otomatik olarak kapanması için ne kadar süre geçmesi gerektiğini ayarlamak için, döner düğmeyi **6** çevirin.

5 dakika ile 8 saat arasında bir süre ayarlanabilir.

FINC.ISITM. KAPAT (sadece TES715)

Bu seçenikle, fincan ısıtma **27** işlevinin açıldıktan sonra yeniden otomatik olarak yeniden kapatılması için geçmesi gereken süre ayarlanabilir.

- İsteddiğiniz süreyi döner düğmeyi **6** çevirerek ayarlayın.

KONTRAST

Diyalog panelindeki **5** kontrast -10 ile +10 arasında bir değere ayarlanabilir. Fabrika ayar değeri +0'DIR.

- Döner düğme **6** yardımıyla istediğiniz ayarı seçin.

SU SERTLİĞİ

- Döner düğme **6** çevrilerek istenen su sertliği 1, 2, 3 ve 4 seçilebilir.

Bilgi: Cihazın, ne zaman kireçten temizlenmesi gerektiğini zamanında bildirebilmesi için, su sertliğinin doğru ayarlanması önemlidir. Varsayılan su sertliği ayarı 4 kademesidir.

Su sertliği, cihazın ekindeki kontrol şeridi ile tespit edilebilir ya da yerel su idaresinden sorulabilir.

- Kontrol şeridini kısaca suya bandırın ve yaklaşık 1 dakika sonra sonucu okuyun.

Kademe	Su sertlik derecesi	
	Alman (°dH)	Fransız (°fH)
1	1-7	1-13
2	8-14	14-25
3	15-21	26-38
4	22-30	39-54

SU FİLTRESİ

Yeni bir su filtresi kullanmadan önce su filtresinin durulanması gerekir.

- Bu amaçla su filtresini **29**, ölçek kaşığı **14** yardımıyla su deposuna **11** sıkıca bastırın. Su deposunu, “**max**” (en çok) işaretine kadar suyla doldurun.
- Döner düğmeyi **6** çevirerek **START** seçin ve **8 start** tuşuna basın.

SÜT KÖPÜRTÜCÜNÜN ALTINA 1 L KAP KOYUNUZ, BORUYU İÇİNE TUTUNUZ →**START**

- 1 l hacmi olan bir kabı süt köpürtücünün **10** altına koyun.
 - Çekme borusunun **10d** ucunu hazneye koyun.
 - **8 start** tuşuna basın. Su filtre içerisinden akararak temizler.
 - Peşinden kabı boşaltın.
- Cihaz artık yeniden kullanılmaya hazırdır.

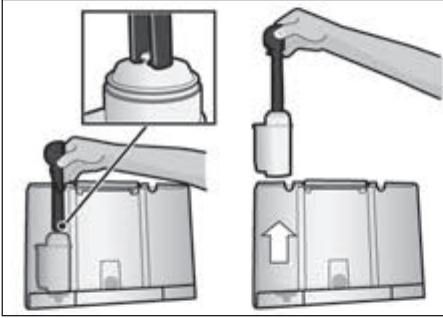

Bilgi: Filtrenin durulanması sayesinde aynı zamanda filtre değişimi için olan gösterge etkinleştirilir.

Su filtresi ile ilgili ayrıntılı bilgiler, cihazla birlikte teslim edilen filtre kullanım kılavuzundan öğrenilebilir.

SERVIS - FİLTRE DEĞİŞTİRME göstergesi yanıp sönmeye başladığında ya da en geç 2 ay sonra filtrenin kapasitesi tükenmiştir. Hijyenik sebeplerden dolayı ve cihazın kireçlenmemesi için (cihaz zarar görebilir) filtreyi değiştirmelisiniz.

Yedek filtreler piyasadan (TCZ7003) ya da müşteri servisinden (575491) temin edilebilir.

Yeni bir filtre takılmıyacaksa SU FİLTRESİ ayarını HAYIR değerine döndürün.

Bilgi: Cihaz uzunca bir süre kullanılmadıysa (örneğin tatiliniz nedeniyle), cihazın ilk kullanımından önce yeni filtrenin durulanması gerekir. Bu amaçla bir fincan sıcak su çekmeniz yeterlidir.

TAŞIMA EMNİYETİ

- Taşıma ve depolama sırasında donmadan kaynaklanan zararların önüne geçmek için, cihazın önceden tümüyle boşaltılması gerekir.

Bilgi: Cihaz kullanılmaya hazır olmalı ve su deposu **11** dolu olmalıdır.

- **8 start** tuşuna basın. Cihaz, boru sistemi otomatik olarak boşaltır ve kapanır.
- Su deposunu **11** ve damlama kabını **23** boşaltın.

FABRİKA AYARI

Kendi ayarlarınızı silip fabrika ayarlarını yeniden etkinleştirebilirsiniz.

- Fabrika ayarlarını etkinleştirmek için **8 start** tuşuna basın.

Bilgi: Cihaz, tuş kombinasyonuyla fabrika ayarlarına manuel olarak geri ayarlanabilir. Cihaz tümüyle kapatılmış olmalıdır.

- Seçim tuşları **4** \wedge ve \vee ile açma/kapama şalterine **1 O/I** aynı anda en az 5 saniye basın. **8 start** tuşuna basın, fabrika ayarları etkinleştir.

Kahve çekirdekleri kullanarak hazırlama

Bu tam otomatik Espresso cihazı, her demleme işlemi için taze kahve öğütür. Tercihen Espresso ya da tam otomatik kahve cihazı için kahve çekirdeği karışımlarını kullanın. En iyi kahve kalitesini elde etmek için, çekirdekleri serin ve kapalı olarak saklayın ya da dondurun. Kahve çekirdekleri dondurulmuş haldeyken de öğütülebilir.

Önemli: Su deposuna **11** her gün taze soğuk su doldurun. Cihazın işletilmesi için su deposunda **11** daima yeterli miktarda su olmalıdır.

Tavsiye (sadece TES715): Fincanları, özellikle küçük, kalın duvarlı Espresso fincanlarını fincan ısıtıcısında **27** önceden ısıtın.

Çeşitli kahve içecekleri tek dokunuşla kolaylıkla hazırlanabilir.

Not: Bazı ayarlarda kahve iki adımda hazırlanır (bkz. "AromaDouble Shot"). İşlemin tümüyle tamamlanmasını bekleyin.

Sütsüz içecek hazırlama

Cihaz kullanılmaya hazır durumda olmalıdır.

- Önceden ısıtılmış fincanı kahve çıkış yeri **9** altına koyun.
- Döner düğme **6** yardımıyla **2 x ESPRESSO** ☞, **2 x CAFÉ CRÈME** ☞, **ESPRESSO** ☞ ya da **CAFÉ CRÈME** ☞ seçin. Diyalog panelinde **5** seçtiğiniz içecek ve bu içecek için kahve koyuluğu ve kahve miktarı görüntülenir.



Ayarlar değiştirilebilir (bkz. bölüm "Diyalog paneli ayarları") veya kişisel ayarlar yapılabilir ve görüntülenebilir (bkz. bölüm "Kişiselleştirme").

- **8 start** tuşuna basın.

Kahve haşlanır ve peşinden fincanlara akar.

Sütlü içecek hazırlama

Cihaz kullanılmaya hazır durumda olmalıdır.

- Süt köpürtücünün **10** çekme borusunu **10d** süt haznesine **26** verin.
- Kahve çıkış yerini **9 sağa** çevirerek yerine kilitlemesini sağlayın.
- Isıtılmış fincanı veya bardağı kahve çıkış yerinin **9** ve süt köpürtücünün **10** altına koyun.
- Döner düğme **6** yardımıyla **SÜTLÜ KAHVE** ☞ (sadece TES715), **MACCHIATO** ☞, **CAPPUCCINO** ☞ ya da **MY COFFEE** ☞* (sadece TES715) seçin. Diyalog panelinde **5** seçtiğiniz içecek ve bu içecek için kahve koyuluğu ve kahve miktarı görüntülenir.



Ayarlar değiştirilebilir (bkz. bölüm "Diyalog paneli ayarları") veya kişisel ayarlar yapılabilir ve görüntülenebilir (bkz. bölüm "Kişiselleştirme").

- **8 start** tuşuna basın.

Fincana veya bardağa önce süt verilir. Peşinden kahve haşlanır ve fincana veya bardağa akar.

Önemli: Kurumuş süt artıklarını temizlemek zordur. Bu nedenle, süt köpürtücüyü **10** kullandıktan sonra **mutlaka** ılık suyla temizleyin (bkz. bölüm "Süt sistemini temizleme").

Öğütülmüş kahve kullanarak hazırlama

Bu tam otomatik cihaz, öğütülmüş kahve (çözünür kahve değil) ile de kullanılabilir.

Not: Öğütülmüş kahve kullanarak içecek hazırlandığında AromaDouble Shot işlevi kullanılamaz.

Sütsüz içecek hazırlama

Cihaz kullanılmaya hazır durumda olmalıdır.

- Isıtılmış fincanı kahve çıkış yerinin **9** altına koyun.
- Döner düğme **6** yardımıyla ESPRESSO ☞ ya da CAFÉ CRÈME ☞ seçin.
- Toz çekmecesini **18** açın.
- Azami 2 silme ölçek kaşığı **14** kahve tozunu cihaza doldurun.

⚠ Dikkat!

Çekirdek taneleri ya da çözünür kahve doldurmayın.

- Toz çekmecesini **18** kapatın.
- **8 start** tuşuna basın.

Kahve haşlanır ve peşinden fincanlara akar.

Not: Başka bir fincan kahve yapmak için işlemi yineleyin. 90 saniye içerisinde kahve çekilmezse demleme haznesi otomatik olarak boşaltılarak taşması önlenir. Cihaz durulama yapar.

Sütlü içecek hazırlama

Cihaz kullanılmaya hazır durumda olmalıdır.

- Süt köpürtücününün **10** çekme borusunu **10d** süt kabına **26** yerleştirin.
- Kahve çıkış yerini **9 sağa** çevirerek yerine kilitlenmesini sağlayın.
- Isıtılmış fincanı veya bardağı kahve çıkış yerinin **9** ve süt köpürtücünününün **10** altına koyun.
- Döner düğme **6** yardımıyla SÜTLÜ KAHVE ☞ (sadece TES715), MACCHIATO ☞, CAPPUCINO ☞ ya da MY COFFEE ☞* (sadece TES715) seçin.
- Toz çekmecesini **18** açın.
- Azami 2 silme ölçek kaşığı **14** kahve tozunu cihaza doldurun.

⚠ Dikkat!

Çekirdek taneleri ya da çözünür kahve doldurmuyun.

- Toz çekmecesini **18** kapatın.
- **8 start** tuşuna basın.

Fincana veya bardağa önce süt verilir. Peşinden kahve haşlanır ve fincana veya bardağa akar.

Önemli: Kurumuş süt artıklarını temizlemek zordur. Bu nedenle, süt köpürtücüyü **10** kullandıktan sonra **mutlaka** ılık suyla temizleyin (bkz. bölüm "Süt sistemini temizleme").



Not: Başka bir kahve/süt karışımı yapmak için işlemi yineleyin. 90 saniye içerisinde kahve çekilmezse demleme haznesi otomatik olarak boşaltılarak taşması önlenir. Cihaz durulama yapar.

Süt köpüğü ve sıcak süt hazırlama

⚠ Yanma tehlikesi!

Süt köpürtücü **10** çok ısınır. Kullandıktan sonra soğumasını bekleyin ve sonra dokunun.

Cihaz kullanılmaya hazır durumda olmalıdır.

- Süt köpürtücünün **10** çekme borusunu **10d** süt kabına **26** yerleştirin.
- Önceden ıstıgınız fincanı ya da bardağı süt köpürtücünün **10** çıkışı altına koyun.
- Döner düğme **6** yardımıyla SÜT KÖPÜĞÜ  ya da SICAK SÜT  seçin.
- **8 start** tuşuna basın.

Süt köpüğü ya da sıcak süt, süt köpürtücünün **10** çıkışından akar.

İşlemi erken durdurmak için, **8 start** tuşuna yeniden basın.

Bilgi: Sıcak süt hazırlanırken ısıklık şeklinde sesler çıkabilir. Bu sesler, teknik nedenlerle süt köpürtücünden **10** çıkan seslerdir.

Tavsiye: En iyi süt köpüğünü elde etmek için tercihen en az % 1,5 yağ oranına sahip soğuk süt kullanılmalıdır.

Önemli: Kurumuş süt artıklarını temizlemek zordur. Bu nedenle, süt köpürtücüyü **10** kullandıktan sonra **mutlaka** ılık suyla temizleyin (bkz. bölüm “Süt sistemini temizleme”).

Sıcak su çekilmesi

⚠ Yanma tehlikesi!

Süt köpürtücü **10** çok ısınır. Kullandıktan sonra soğumasını bekleyin ve sonra dokunun.

Sıcak su çekmeden önce süt köpürtücünün temizlenmiş olması gerekir.

Cihaz kullanılmaya hazır durumda olmalıdır.

- Önceden ıstıgınız fincanı ya da bardağı süt köpürtücünün **10** çıkışı altına koyun.
- Döner düğme **6** yardımıyla SICAK SU  seçin.
- **8 start** tuşuna basın.

LÜTFEN SÜT ÇEKME HORTUMUNU ÇIKARTINIZ
→START

- Süt çekme hortumunu **10c** çekin ve **8 start** tuşuna basın.

Sıcak su, süt köpürtücünün **10** çıkışından akar.

İşlemi erken durdurmak için, **8 start** tuşuna yeniden basın.

Not: Sıcak suyun sıcaklığını ayarlamak mümkündür (bkz. bölüm “Menü ayarları”).

Bakım ve günlük temizlik

⚠ Elektrik çarpma tehlikesi!

Cihazı temizlemeden önce elektrik fişini çekin.

Cihazı kesinlikle suya daldırmayın.

Buharlı temizleme aleti kullanmayın.

- Gövdeyi yumuşak, nemli bir bezle silin.
- Alkol veya ispirotolu temizlik maddesi kullanmayın.
- Aşındırıcı bez veya temizlik deterjanı kullanmayın.

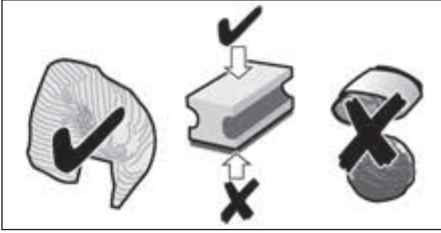

- Kireç, kahve, süt ve temizleyici ve kireç çözücü solüsyon kalıntılarını daima hemen temizleyin. Bu tür kalıntıların altında korozyon oluşumu meydana gelebilir. Yeni bulaşık süngerleri tuzlarla kaplı olabilir. Tuzlar paslanmaz çelikte ince bir pas tabakası oluşturabilir. Bu nedenle bu süngerleri kullanmadan önce iyice durulayın.
- Damlama kabını **23** kahve telvesi haznesiyle **23c** birlikte öne doğru dışarı çekin. Siperi **23a** ve damlama sacını **23b** çıkartın. Damlama kabını ve kahve telvesi haznesini boşaltın ve temizleyin.



Aşağıdaki parçaları **bulaşık makinesine koymayın**: Damlama kabının **23a** siperi, toz çekmecesini **18**, demleme ünitesi **20**, su deposu **11**, aroma kapağı **16** ve süt haznesi kapağı (sadece TES715).



Aşağıdaki parçaları bulaşık makinesine koyabilirsiniz: Damlama kabı **23**, damlama sacı **23b**, kahve telvesi haznesi **23c**, ölçek kaşığı **14** ve süt haznesi (sadece TES715).

- Toz çekmecesini **18** çıkartın ve akan su altında temizleyin.

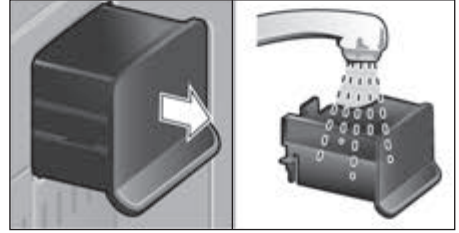

- Cihazın iç kısmını (kapların yerleştirildiği yuva) silin.

Önemli: Küf oluşmasını önlemek için damlama kabı **23** ve kahve telvesi haznesi **23c** her gün boşaltılmalı ve temizlenmelidir.

Not: Cihaz soğuk durumda çalıştırılırsa veya kahve alındıktan sonra kapatılırsa, otomatik olarak durulama yapar. Böylece sistem kendi kendini temizler.

Önemli: Cihaz uzunca bir süre kullanılmıyacaksa (örneğin tatiliniz nedeniyle) cihazın tümünü, süt sistemi **10** ve demleme ünitesi **20** dahil olmak üzere iyice temizleyin.

Süt sisteminin temizlenmesi

Önemli: Süt sistemini **10** kullandıktan sonra **mutlaka** temizleyin!

Süt sistemi **10** otomatik olarak (bkz. bölüm "Servis programları") ön temizlemeye tabi tutulabilir ya da elle temizlenebilir.

Temizlemek için süt sistemini **10** parçalarına ayırın:

- Süt sistemini **10** öne doğru cihazdan çekip çıkartın.



- Üst parçayı **10a** saat yönünün tersi yönünde döndürün ve alt parçadan **10b** çekip alın.

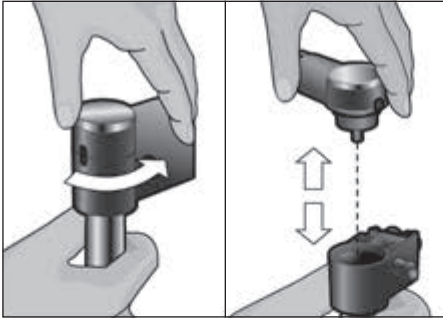

- Tek tek parçaları sodalı su ve yumuşak bir bezle temizleyin.
- Tüm parçaları temiz suyla durulayın ve sonra kurulaştırın.

- Parçaları yeniden birleştirin. Peşinden süt köpürtücüyü tahdit yerine kadar arkaya, cihazın içine yerleştirin.

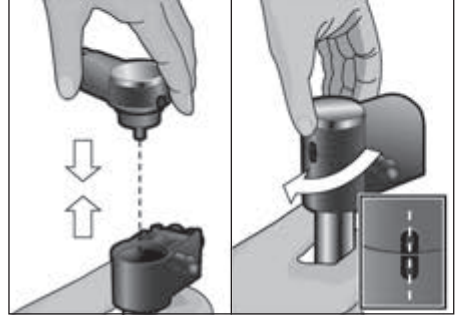

Bilgi: Süt köpürtücünün **10** tüm parçalarını bulaşık makinesine de koyabilirsiniz.

Demleme ünitesinin temizlenmesi (resim F)

(ayrıca bkz. kısa kullanım kılavuzu)

Otomatik temizleme programına ilaveten demleme ünitesi **20** düzenli olarak çıkarılmalı ve temizlenmelidir.

- Açma/kapama şalterini **1 O/I** komple kapatın, hiçbir tuş yanmamalıdır.
- Kapı açma sürgüsünü sağa itin ve demleme ünitesinin kapısını **19** açın.
- Demleme ünitesindeki **20** kırmızı sürgüyü **20a** tümüyle sola itin.
- Kırmızı tuşa **21** basın ve demleme ünitesini **20** tutamaklardan kavrayıp dikkatle çıkartın.
- Demleme ünitesinin kapağını **20b** çıkartın ve demleme ünitesini **20** akan su altında iyice temizleyin.

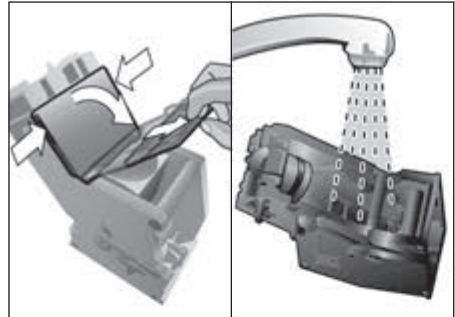

- Demleme ünitesinin süzgecini su hüzmesinin altına iyice temizleyin.

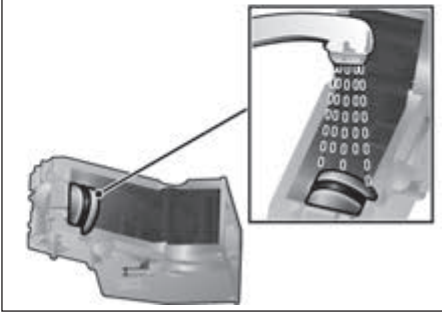

Önemli: Bulaşık deterjanı kullanmadan temizleyin ve bulaşık makinesine koymayın.

- Cihazın iç kısmını nemli bir bezle iyice temizleyin ve mevcut olabilecek kahve artıklarını çıkartın.
- Demleme ünitesini **20** ve cihaz iç kısmını kurumaya bırakın.
- Demleme ünitesinin kapağını **20b** yeniden takın ve demleme ünitesini **20** dayandığı noktaya kadar cihazın içine itin.
- Kırmızı sürgüyü **20a** tümüyle sağa itin ve kapıyı **19** kapatın.

Servis programları

Tavsiye: Ayrıca saklama bölümündeki **22** kısa talimatnameye başvurun.

Belirli zaman aralıklarında diyalog panelinde **5** şu uyarılar görüntüler:

KISACA ÇALKALA SÜT SİSTEMİ ya da
SERVIS - KIREÇ ÇÖZME ya da
SERVIS - TEMİZLİK ya da
SERVIS - CALC'NCLEAN.

Cihaz derhal servis programı ile temizlenmeli veya kireçten kurtarılmalıdır. İsteğe bağlı olarak KIREÇ TEMİZLEME ve TEMİZLİK işlemleri CALC'NCLEAN işleviyle birleştirilebilir (bkz. bölüm "Calc'nClean"). Servis programı talimata göre yürütülmezse cihaz zarar görebilir.

⚠ Dikkat!

Her servis programında talimata göre kireç çözücü ve temizlik maddeleri kullanın. Servis programını kesinlikle durdurmayın! Sıvıları içmeyin!

Kesinlikle sirke, sirke esaslı maddeler, limon asidi ya da limon asidi esaslı maddeler kullanmayın!

Toz çekmecesine **18** kesinlikle kireç çözücü tablet ya da başka kireç çözücü maddeler koymayın!

İlgili servis programını (Kireç temizleme, Temizlik ya da Calc'nClean) başlatmadan önce, demleme ünitesini çıkartın ve talimata göre temizleyip yeniden yerleştirin.

Özel olarak geliştirilmiş ve uygun kireç çözücü ve temizleme tabletleri piyasadan ya da müşteri servisinden temin edilebilir.

Aksesuarlar	Sipariş numarası	
	Piyasa	Müşteri servisi
Temizlik tabletleri	TCZ6001	310575
Kireç çözme tabletleri	TCZ6002	310967

Süt sisteminin temizlenmesi

Süresi: yaklaşık 1 dakika

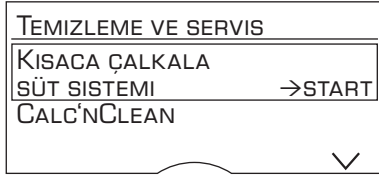

Süt sistemi **10** otomatik olarak ön temizlemeye tabi tutulabilir.

- **3** tuşuna basın.

KISACA ÇALKALA SÜT SİSTEMİ →START

- **8 start** tuşuna basın.

KÖPÜRTÜCÜNÜN ALTINA BOŞ BİR BARDAK KOYUN, BORUYU BARD. İÇİNE TUTUN →START

- Boş bir bardağı süt sisteminin **10** altına koyun ve çekme borusunun **10d** ucunu bardağa yerleştirin.
- **8 start** tuşuna basın. Süt sistemi kendisini otomatik olarak temizler.
- Peşinden bardağı boşaltın ve çekme borusunu **10d** temizleyin.

Ayrıca süt sisteminizi düzenli olarak iyice temizleyin (bulaşık makinesinde veya elden).

Kireç temizleme

Süresi: yaklaşık 30 dakika

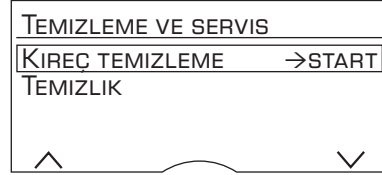

Tek tek kireç çözme adımları sırasında **8 start** tuşu yanıp söner.

Sağ üstteki sayılar sürecin ne kadar ilerlediğini gösterir.

Önemli: Su deposuna **11** bir su filtresi takılıysa servis programını başlatmadan önce mutlaka çıkartın.

- **3** tuşuna basın.

KİREÇ TEMİZLEME →START

- **8 start** tuşuna basın. Diyalog paneli **5** üzerinden programı takip edin.

DAMLAMA KABINI BOŞALTINIZ

DAMLAMA KABINI YERLEŞTİRİNİZ

- Damlama kabını **23** boşaltın ve yeniden takın.

SÜT KÖPÜRTÜCÜNÜN ALTINA 1 L KAP

KOYUNUZ, BORUYU İÇİNE TUTUNUZ →START

- En az 1 l hacmi olan bir kabı süt köpürtücünün **10** altına koyun.
- Çekme borusunun **10d** ucunu hazneye koyun.
- **8 start** tuşuna basın.

SU FİLTRESİNİ ÇIKARINIZ →START

Bilgi: Su filtresi etkinleştirilmiş durumda

daysa, filtreyi çıkartmanızı ve yeniden

8 start tuşuna basmanızı talep eden bir ileti görüntülenir.

0,5 L Su + KIREÇ ÇÖZÜCÜ DOLDURUNUZ

→START

- Boş su deposuna **11**, “**0,5l**” işaretine kadar ılık su doldurun ve 2 Bosch kireç çözücü tableti suyun içerisinde eritin.
- **8 start** tuşuna basın. Kireç çözme programı şimdi yaklaşık 20 dakika çalışır.

KIREÇ ÇÖZME PROGRAMI ÇALIŞIYOR

KIREÇ ÇÖZÜCÜ YETERSİZ

KIREÇ ÇÖZÜCÜ EKLEYİNİZ →START

Bilgi: Su deposundaki **11** kireç çözme çözücüsü yetersizse ilgili talep ileti görüntülenir. Kireç çözme çözücüsü ekleyin ve yeniden **8 start** tuşuna basın.

SU DEPOSUNU DURULAYIN VE DOLDURUN

→START

- Su deposunu **11** durulayın ve taze suyu “**max**” işaretine kadar doldurun.
- **8 start** tuşuna basın, kireç çözme programı yaklaşık 1 dakika çalışır ve cihazı durular.

KIREÇ ÇÖZME PROGRAMI ÇALIŞIYOR

DAMLAMA KABINI BOŞALTINIZ

DAMLAMA KABINI YERLEŞTİRİNİZ

- Damlama kabını **23** boşaltın ve yeniden takın.

Bir filtre kullanılıyorsa filtreyi şimdi yeniden takın. Cihaz kireçten arındırılmıştır ve yeniden kullanılmaya hazırdır.

Önemli: Cihazı, yumuşak ve nemli bir bezle silerek kireç çözücü çözeltinin kalıntılarını derhal temizleyin. Bu tür kalıntıların altında korozyon oluşumu meydana gelebilir. Yeni bulaşık süngerleri tuzlarla kaplı olabilir. Tuzlar paslanmaz çelikte ince bir pas tabakası oluşturabilir. Bu nedenle bu süngerleri kullanmadan önce iyice durulayın. Süt köpürtücünün çekme borusunu **10d** iyice temizleyin.

Temizlik

Süresi: yaklaşık 8 dakika

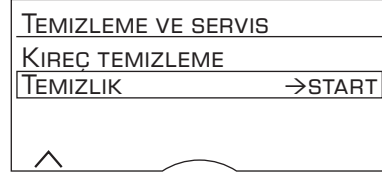

Tek tek temizlik sırasında **8 start** tuşu yanıp söner. Sağ üstteki sayılar sürecin ne kadar ilerlediğini gösterir.

- Su deposunu **11** “**max**” seviyesine kadar doldurun.
- **3**  tuşuna basın.

TEMİZLİK →START

- **8 start** tuşuna basın. Diyalog paneli **5** üzerinden programı takip edin.

DAMLAMA KABINI BOŞALTINIZ

DAMLAMA KABINI YERLEŞTİRİNİZ

- Damlama kabını **23** boşaltın ve yeniden takın. Cihaz iki kez durulama yapar.

KAHVE ÇIKIŞ YERİNİ ÇEVİRİNİZ

- Kahve çıkış yerini **9 sola** çevirerek yerine kilitlemesini sağlayın.

TEMİZLİK PROGRAMI ÇALIŞIYOR

TOZ ÇEKMECESİNİ AÇINIZ

- Toz çekmecesini **18** açın.

BOSCH TEMİZLİK TABLETİ

KOYUNUZ VE ÇEKMECEYİ KAPATINIZ

- Bir Bosch temizlik tabletini çekmeye koyun ve çekmeyi **18** kapatın.

KAPATIP START'A BASINIZ

- **8 start** tuşuna basın. Temizlik programı şimdi yaklaşık 7 dakika çalışır.

TEMİZLİK PROGRAMI ÇALIŞIYOR

DAMLAMA KABINI BOŞALTINIZ

DAMLAMA KABINI YERLEŞTİRİNİZ

- Damlama kabını **23** boşaltın ve yeniden takın.

Cihaz temizlenmiştir ve yeniden kullanılmaya hazırdır.

Calc'nClean

Süresi: yaklaşık 36 dakika

Calc'nClean, kireç temizleme ve temizleme işlevlerini birleştirmektedir.

İki programın uygulanması gereken zaman birbirilerine yakınsa tam otomatik Espresso cihazı bu servis programını otomatik olarak önerir.

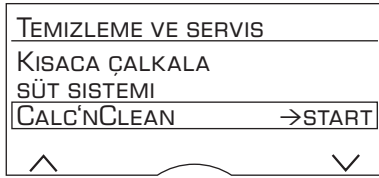

Tek tek Calc'nClean adımları sırasında **8 start** tuşu yanıp söner. Sağ üstteki sayılar sürecin ne kadar ilerlediğini gösterir.

Önemli: Su deposuna **11** bir su filtresi takılıysa servis programını başlatmadan önce mutlaka çıkartın.

- **3**  tuşuna basın.

CALC'N'CLEAN →START

- **8 start** tuşuna basın. Diyalog paneli **5** üzerinden programı takip edin.

DAMLAMA KABINI BOŞALTINIZ

DAMLAMA KABINI YERLEŞTİRİNİZ

- Damlama kabını **23** boşaltın ve yeniden takın.
- Kahve çıkış yerini **9 sağa** çevirerek yerine kilitlenmesini sağlayın.

SÜT KÖPÜRTÜCÜNÜN ALTINA 1 L KAP KOYUNUZ, BORUYU İÇİNE TUTUNUZ →START

- En az 1 l hacmi olan bir kabı süt köpürtücünün **10** altına koyun.
- Çekme borusunun **10d** ucunu hazneye koyun.
- **8 start** tuşuna basın. Cihaz iki kez durulama yapar.

TEMİZLİK PROGRAMI ÇALIŞIYOR

TOZ ÇEKMECESİNİ AÇINIZ

- Toz çekmecesini **18** açın.

BOSCH TEMİZLİK TABLETİ

KOYUNUZ VE ÇEKMECEYİ KAPATINIZ

- Bir Bosch temizlik tabletini çekmeye koyun ve çekmeyi **18** kapatın.

SU FİLTRESİNİ ÇIKARINIZ →START

Bilgi: Su filtresi etkinleştirilmiş durumda, filtreyi çıkartmanızı ve yeniden **8 start** tuşuna basmanızı talep eden bir ileti görüntülenir.

0,5 L SU + KİREÇ ÇÖZÜCÜ DOLDURUNUZ →START

- Boş su deposuna **11**, "**0,5l**" işaretine kadar ılık su doldurun ve 2 Bosch kireç çözücü tabletini suyun içerisinde eritin.
 - **8 start** tuşuna basın. Kireç çözme programı şimdi yaklaşık 20 dakika çalışır.
- KİREÇ ÇÖZME PROGRAMI ÇALIŞIYOR

KİREÇ ÇÖZÜCÜ YETERSİZ

KİREÇ ÇÖZÜCÜ EKLEYİNİZ →START

Bilgi: Su deposundaki **11** kireç çözme çözüldü yetersizse ilgili talep iletili görüntülenir. Kireç çözme çözüldü ekleyin ve yeniden **8 start** tuşuna basın.

SU DEPOSUNU DURULAYIN VE DOLDURUN →START

- Su deposunu **11** durulayın ve taze suyu "**max**" işaretine kadar doldurun.
- **8 start** tuşuna basın. Kireç çözme programı yaklaşık 1 dakika daha çalışır ve peşinden temizlik programı yaklaşık 7 dakika sürer ve cihazı durular.

KIREÇ ÇÖZME PROGRAMI ÇALIŞIYOR TEMİZLİK PROGRAMI ÇALIŞIYOR

DAMLAMA KABINI BOŞALTINIZ DAMLAMA KABINI YERLEŞTİRİNİZ

- Damlama kabını **23** boşaltın ve yeniden takın.

Bir filtre kullanılıyorsa filtreyi şimdi yeniden takın. Cihaz kireçten temizlenmiştir ve yeniden kullanılmaya hazırdır.

Önemli: Cihazı, yumuşak ve nemli bir bezle silerek kireç çözücü çözeltinin kalıntılarını derhal temizleyin. Bu tür kalıntıların altında korozyon oluşumu meydana gelebilir. Yeni bulaşık süngerleri tuzlarla kaplı olabilir. Tuzlar paslanmaz çelikte ince bir pas tabakası oluşturabilir. Bu nedenle bu süngerleri kullanmadan önce iyice durulayın. Süt köpürtücünün çekme borusunu **10d** iyice temizleyin.

Not: Servis programlarından biri elektrik kesintisi nedeniyle bölündüyse aşağıdaki yöntemi izleyin:

- Su deposunu **11** durulayın ve taze suyu “**max**” işaretine kadar doldurun.
- **8 start** tuşuna basın. Temizlik programı yaklaşık 3 dakika çalışır ve cihazı durular.

TEMİZLİK PROGRAMI ÇALIŞIYOR

DAMLAMA KABINI BOŞALTINIZ DAMLAMA KABINI YERLEŞTİRİNİZ

- Damlama kabını **23** boşaltın ve yeniden takın.

Cihaz artık yeniden kullanılmaya hazırdır.

Enerji tasarrufu için tavsiyeler

- Cihaz, cihaz kullanılmadığında otomatik olarak devreye giren bir diyalog panelini karar alma işlevine sahiptir. Diyalog paneli aydınlatması kısılır. Bir tuşa basıldığında ya da döner düğme kullanıldığında diyalog paneli yeniden eski aydınlığına kavuşur.
- Tam otomatik Espresso cihazı kullanılmadığında, cihazın ön yüzündeki açma/kapama **1 O/I** şalteriyle cihazı kapatın.
- Kahve ve süt köpüğü çekme işlemlerini mümkün olduğunca kesmeyin. İşlemin erken kesilmesi enerji tüketiminin daha yüksek olmasına ve damlama kabının daha hızlı dolmasına neden olur.
- Cihazı düzenli aralıklarla kireçten temizleyerek kireç kalıntıları oluşmasını önleyin. Kireç kalıntıları olması enerji tüketiminin daha yüksek olmasına açar.

Donmaya karşı koruma

- △ **Taşıma ve depolama sırasında donmadan kaynaklanan zararların önüne geçmek için, cihazın önceden tümüyle boşaltılması gerekir.**

Bkz. bölüm “Menü ayarları – TAŞIMA EMNİYETİ”.

Aksesuarların saklanması

Tam otomatik Espresso cihazı, ölçek kaşığı ve kısa kullanım kılavuzunu cihazda saklamak için özel bölmelere sahiptir.

- Ölçek kaşığı **14** saklamak için, su deposunu **11** çıkartın ve ölçek kaşığı, hazır şekillendirilmiş yuvaya **13** yerleştirin.
- Kısa kullanım kılavuzunu saklamak için, demleme ünitesinin kapısını **19** açın ve kısa kullanım kılavuzunu görülen bölmeye **22** yerleştirin.

Aksesuarlar

Aşağıdaki aksesuar piyasadan ve müşteri servisinden temin edilebilir.

Aksesuarlar	Sipariş numarası	
	Piyasa	Müşteri servisi
Temizlik tabletleri	TCZ6001	310575
Kireç çözme tabletleri	TCZ6002	310967
Su filtresi	TCZ7003	575491
Bakım seti	TCZ8004	576331
Su kabı, "FreshLock" kapaklı	TCZ8009N	576165

Elden çıkartılması



Ambalajı çevre dostu bir şekilde elden çıkarın. Bu ürün 2012/19/EU sayılı Atık Elektrikli ve Elektronik Ekipmanlar Direktifi'ne göre etiketlenmiştir. Ulusal yönetmelik (Türkiye Resmi Gazetesi No:28300 Tarih: 22.05.2012) Avrupa genelinde geçerli olan, ürünlerin geri toplanması ve geri dönüştürülmesi ile ilgili yapıyı belirtir. Lütfen cihazı aldığınız mağazadan güncel imha etme yolları hakkında bilgi alın.

Garanti

Bu cihaz için, yurt dışındaki temsilciliklerimizimiz vermiş olduğu garanti şartları geçerlidir. Bu hususta daha detaylı bilgi almak için, cihazı satın aldığınız satıcıya baş vurunuz. Garanti süresi içerisinde bu garantiden yararlanabilmek için, cihazı satın aldığınızı gösteren fişi veya faturayı göstermeniz şarttır.

Değişiklik hakları mahfuzdur.

Makinenizi daha verimli kullanabilmeniz için:

- Bu cihazlar ev tipi kullanıma uygundur, endüstriyel (sanayi tipi) kullanıma uygun değildir.
- Cihazı sadece tip levhasındaki bilgilere uygun bir şekilde elektrik prizine bağlayıp çalıştırınız.
- Cihazınızı kullanmayacaksanız, düğmesinden kapatıp kaldırınız.

Teknik veriler

Elektrik bağlantısı (gerilim/frekans)	220-240 V / 50-60 Hz
Isıtıcının gücü	1600 W
Azami pompa basıncı, statik	15 bar (TES712) 19 bar (TES715)
Su deposunun azami su kapasitesi (filtresiz)	2,1 l
Kahve çekirdeği haznesinin azami kapasitesi	~300 g
Elektrik kablosu uzunluğu	100 cm
Ebatlar (Y x G x D)	394 x 296 x 456 mm
Ağırlık, boş	11 – 13 kg
Öğütme mekanizmasının türü	Seramik

Basit sorunları kendiniz çözebilirsiniz

Sorun	Nedeni	Çaresi
Çekirdek haznesi 15 dolu olmasına rağmen KAHVE ÇEKİRDEĞİ DOLDURUNUZ iletişi görüntüleniyor ya da öğütme mekanizması kahve çekirdeği öğütmüyor.	Çekirdekler öğütme mekanizmasına düşmüyor (çekirdekler fazla yağlı).	Çekirdek haznesine 15 hafifçe vurun. Duruma göre farklı bir kahve türü kullanın. Çekirdek haznesi 15 boşken hazneyi kuru bir bezle silin.
Sıcak su çekilemiyor.	Süt köpürtücü 10 ya da süt köpürtücünün yuvası kirli.	Süt köpürtücüyü 10 ya da süt köpürtücünün yuvasını temizleyin (bkz. bölüm “Süt sisteminin temizlenmesi”).
Süt köpüğü yetersiz ya da yok veya süt köpürtücü 10 süt emmiyor.	Süt köpürtücü 10 ya da süt köpürtücünün yuvası kirli.	Süt köpürtücüyü 10 ya da süt köpürtücünün yuvasını temizleyin (bkz. bölüm “Süt sisteminin temizlenmesi”).
	Süt uygun değil.	% 1,5 yağlı soğuk süt kullanın.
	Süt köpürtücü 10 doğru birleştirilmemiş.	Süt köpürtücünün parçalarını nemiendirin ve birleştirin.
	Cihaz kireçlenmiş durumda.	Cihazı 2 adet kireç çözme tabletiyle kireçten kurartın, gerektiğinde programı 2 kez yürütün.
Kişisel olarak ayarladığınız dolun miktarı sağlanmıyor, kahve sadece damla damla akıyor ya da hiç akmıyor.	Öğütme inceliği fazla ince. Toz kahve fazla ince.	Öğütme inceliğini kabalaştırın. Daha kaba öğütülmüş kahve tozu kullanın.
	Cihaz fazla kireçli.	Cihazın kirecini temizleyin.
Kahvede “Crema” yok.	Kahve türü uygun değil.	Robusta çekirdeği oranı daha yüksek olan bir kahve türü kullanın.
	Çekirdekler taze kavrulmamış.	Taze kavrulmuş kahve çekirdeği kullanın.
	Öğütme inceliği kahve çekirdeklerine uyarlanmamış.	Öğütme inceliğini daha da artırın.
Kahve fazla “ekşi”.	Öğütme inceliği fazla kaba ayarlanmış ya da kahve tozu fazla kaba.	Öğütme inceliğini daha ince bir ayara getirin ya da daha ince kahve tozu kullanın.
	Kahve türü uygun değil.	Daha koyu kavrulmuş kahve çekirdekleri kullanın.
Gideremediğiniz bir sorun olduğunda mutlaka müşteri hizmetleri merkezimizi arayın! Telefon numaraları kılavuzun sondaki sayfalarında yer almaktadır.		

Sorun	Nedeni	Çaresi
Kahve fazla “acı”.	Öğütme inceliği fazla ince ayarlanmış ya da kahve tozu fazla ince.	Öğütme inceliğini daha kaba bir ayara getirin ya da daha kaba kahve tozu kullanın.
	Kahve türü uygun değil.	Kahve türünü değiştirin.
Kahvede “yanık” tadı var.	Demleme sıcaklığı fazla yüksek.	Sıcaklığı azaltın, bkz. “Menü ayaları – KAHVE ISISI”
	Öğütme inceliği fazla küçük ayarlanmış ya da kahve tozu fazla ince.	Öğütme inceliğini daha kaba bir ayara getirin ya da daha kaba kahve tozu kullanın.
	Kahve türü uygun değil.	Kahve türünü değiştirin.
Diyalog paneli göstergesi ARIZA LÜTFEN MÜŞTERİ HİZMETLERİNİ ARAYINIZ	Cihazda bir arıza var.	Müşteri hizmetlerini arayın.
Su filtresi, su deposu içerisinde tutturulamıyor.	Su filtresi doğru takılmamış.	Su filtresini düz ve sıkı bir şekilde depo bağlantısına bastırın.
Diyalog paneli göstergesi SU DEPOSUNU KONTROL EDİNİZ	Su deposu yanlış takıldı ya da yeni su filtresi talimata göre durulanmadı.	Su deposunu doğru takın ya da su filtresini talimata göre durulayın ve işleme alın.
Kahve telvesi kompak değil ve fazla ıslak.	Öğütme inceliği fazla ince ya da fazla kaba ayarlanmış ya da yetersiz miktarda kahve tozu kullanılıyor.	Öğütme inceliğini daha kaba ya da daha ince ayarlayın ya da 2 silme ölçek kaşığı kahve tozu kullanın.
Diyalog paneli göstergesi DEMleme ÜNİTESİ. TEMİZLE	Demleme ünitesi kirlidir.	Demleme ünitesini temizleyin.
	Demleme ünitesinde fazla toz kahve var.	Demleme ünitesini temizleyin (en çok 2 silme toz kaşığı kahve doldurun).
	Demleme ünitesinin mekanizması ağır hareket ediyor.	Demleme ünitesini temizleyin (bkz. bölüm “Bakım ve günlük temizlik”).
Kahvenin ya da süt köpüğünün kalitesi fazla tutarsız.	Cihaz kireçlenmiş durumda.	Cihazı talimata göre iki adet kireç çözücü tabletle temizleyin.
Damlama kabı çıkartıldığı anda cihazın iç tabanında damlama suyu var.	Damlama kabı fazla erken çıkartıldı.	Damlama kabını, en son içecek çekildikten birkaç saniye sonra çıkartın.
Gideremediğiniz bir sorun olduğunda mutlaka müşteri hizmetleri merkezimizi arayın! Telefon numaraları kılavuzun sondaki sayfalarında yer almaktadır.		



**Bosch Çağrı
Merkezi**

444 6 333
7/24 hizmetinizde



BOSCH

(Sabit telefonlardan veya cep telefonlarından alan kodu çevirmeden)

Sabit telefonlardan yapılan aramalarda kullanmakta olduğunuz tarife üzerinden, cep telefonu ile yapılan aramalarda ise kayıtlı olduğunuz GSM operatörünün tarifesi üzerinden ücretlendirme yapılmaktadır.

Yazılı başvurular için adresimiz

BŞH Ev Aletleri Sanayi ve Ticaret AŞ

Fatih Sultan Mehmet Mah. Balkan Cad. No: 51 Ümraniye 34771 - İstanbul

Bosch'u tercih ettiğiniz için teşekkür eder, ürününüzü iyi günlerde kullanmanızı dileriz.

KÜÇÜK EV ALETLERİ GARANTİ BELGESİ



- Cihazınız; kullanma kılavuzunda gösterildiği şekilde kullanılması ve yetkili kıldığımız teknik servis elemanları dışındaki şahıslar tarafından bakım, onarım veya başka bir nedenle müdahale edilmemiş olması şartıyla bütün parçaları dahil olmak üzere tamamen malzeme, işçilik ve üretim hatalarına karşı **2 (İKİ) YIL SÜRE İLE GARANTİ EDİLMİŞTİR.**
- Bu garanti belgesinde yer alan şartlar, Türkiye'de satılan ürünler için geçerlidir.
- Arızaların giderilmesi konusunda uygulanacak teknik yöntemlerin tespiti ile değiştirilecek parçaların saptanması tamamen firmamıza aittir.
- Malin tesliminden sonraki yükleme, boşaltma ve sevkiyat anında meydana gelecek arızalar garanti kapsamı dışındadır.
- Kullanma hatalarından meydana gelen hasar, arıza ve bilgilendirme hizmetleri garanti kapsamı dışındadır.
- Voltaj düşüklüğü veya fazlalığı, hatalı elektrik tesisatı, ürün etiketinde yazılı voltajdan farklı voltajda kullanma nedenlerinden meydana gelen hasar ve arızalar garanti kapsamı dışındadır.
- Doğal afetler (Deprem- Sel başkını v.b.) yangın ve yıldırım düşmesinden meydana gelecek arızalar ve hasarlar garanti kapsamı dışındadır.
- Belge üzerine tahrifat yapıldığı, cihazın üzerindeki orijinal seri numarası kaldırıldığı veya tahrifat yapıldığı takdirde garanti geçersizdir.

GARANTİ ŞARTLARI

1. Garanti süresi, malin teslim tarihinden itibaren başlar ve 2 yıldır.
2. Malin bütün parçaları dahil olmak üzere tamamı garantisizdir.
3. Malin ayıplı olduğunun anlaşılması durumunda tüketicisi, 6502 sayılı Tüketicinin Korunması Hakkında Kanunun 11 inci maddesinde yer alan;

a- Sözleşmeden önce,

b- Satış bedelinden indirim isteme,

c- Ücretsiz onarılmasını isteme,

d- Satılının ayıpsız bir misli ile değiştirilmesini isteme,

haklarından birini kullanabilir.

4. Tüketicinin bu haklarından ücretsiz onarım hakkını seçmesi durumunda satıcı; işçilik masrafı, değiştirilen parça bedeli ya da başka herhangi bir ad altında hiçbir ücret talep etmeksizin malin onarımını yapmak veya yaptırmakla yükümlüdür. Tüketicisi ücretsiz onarım hakkını üretici veya ithalatçıya karşı da kullanabilir. Satıcı, üretici ve ithalatçı tüketicinin bu hakkını kullanmasından müteselsilen sorumludur.
5. Tüketicinin, ücretsiz onarım hakkını kullanması halinde malin;
 - Garanti süresi içinde tekrar arızalanması,
 - Tamiri için gereken azami sürenin aşılması,
 - Tamirinin mümkün olmadığı, yetkili servis istasyonu, satıcı, üretici veya ithalatçı tarafından bir raporla belirlenmesi durumlarında;tüketicisi malin bedel iadesini, ayıp oranında bedel indirimi veya imkanı varsa malın ayıpsız misli ile değiştirilmesini satıcıdan talep edebilir. Satıcı, tüketicinin talebini reddedemez. Bu talebin yerine getirilmemesi durumunda satıcı, üretici ve ithalatçı müteselsilen sorumludur.
6. Malin tamir süresi 20 iş gününü geçemez. Bu süre, garanti süresi içerisinde mala ilişkin arızanın Yetkili Servis İstasyonuna veya satıcıya bildirim tarihi, garanti süresi dışında ise malın Yetkili Servis İstasyonuna teslim tarihinden itibaren başlar. Malin arızasının 10 iş günü içerisinde giderilememesi halinde, üretici veya ithalatçı; malin tamiri tamamlandıncaya kadar benzer özelliklere sahip başka bir mal tüketicinin kullanımına tahsis etmek zorundadır. Malin garanti süresi içerisinde arızalanması durumunda, tamirde geçen süre garanti süresine eklenir.
7. Malin kullanım kılavuzunda yer alan hususlara aykırı kullanılması ve kaynaklanan arızalar garanti kapsamı dışındadır.
8. Tüketicisi, garantiden doğan haklarının kullanılmasını ilgili olarak çıkarabilecek uyuşmazlıklarda yerleşim yerinin bulunduğu veya tüketici işleminin yapıldığı yerdeki Tüketicisi Hakem Heyetine veya Tüketicisi Mahkemesine başvurabilir.
9. Satıcı tarafından bu Garanti Belgesinin verilmesi durumunda, tüketici Gümrük ve Ticaret Bakanlığı Tüketicinin Korunması ve Piyasa Gözetimi Genel Müdürlüğüne başvurabilir.

Marka

Ürün İsmi

Bosch	Kahve Makinası
Bosch	Dilim Kesici
Bosch	EkmeK Kızartma Mak.
Bosch	Su Isıtıcı (Kettle)
Bosch	Mikser
Bosch	Mutfak Robotu
Bosch	Kahve Değirmeni
Bosch	Tost Makinası
Bosch	Kıyma Makinası
Bosch	Saç Kurutma Mak.
Bosch	Baskül
Bosch	Şarjlı El Süpürgesi
Bosch	Ütü
Bosch	Blender
Bosch	Saç Şekillendirme cihazı
Bosch	Meyva Sıkacağı
Bosch	Meyva ve Sebze Sıkacağı
Bosch	Masaj Aletleri

Bu ürün Bosch için BŞH Ev Aletleri San. ve Tic. A.Ş. tarafından imal/ithal edilmektedir.

BŞH EV ALETLERİ SAN. VE TİC. A.Ş.

Fatih Sultan Mehmet Mah. Balkan Cad. No: 51 Ümraniye 34771 - İstanbul

Tel.: (0216) 528 90 00 Faks: (0216) 528 91 88

Değerli Müşterimiz

Bosch Çağrı Merkezi 444 6 333 no.lu telefon numarası ile, 7 gün 24 saat hizmet vermektedir. Doğrudan bu numarayı çevirerek satış öncesi ve satış sonrası hizmetlerimizden faydalanabilirsiniz.

Bosch Çağrı Merkezimize ayrıca www.bosch-home.com/tr adresindeki Müşteri Hizmetleri bölümünde bulunan Müşteri Hizmetleri Formunu doldurarak ya da 0216 528 91 88 no.lu telefona faks çekerek de ulaşabilirsiniz.

Yetkili Servis listemize aşağıda yazılı internet adreslerinden veya çağrı merkezi numaramızdan ulaşabilirsiniz.

www.bosch-home.com/tr

www.bosch-yetkiliservisi.com

Aşağıda yer alan konularda yardımcı olmanızı rica ederiz.

1. Cihazınızı kullanma kılavuzunda belirtilen hususlara göre kullanmaya özen gösteriniz.
2. Ürününüzle ilgili hizmet talebiniz olduğunda yukarıda yazılı telefonlardan Çağrı Merkezimizi arayınız.
3. Hizmet için gelen teknisyene "BOSCH YETKİLİ SERVİS" kimlik kartını sorunuz. Bu kimlik kartı, 18 yaşından küçük elemanlara verilmemektedir.
4. Yetkili servisimiz, cihazınızda yapılan herhangi bir işlemden sonra size servis fişini düzenleyip vermek zorundadır. Bu servis fişini mutlaka isteyiniz ve kesinlikle saklayınız.



DİKKAT

Garanti süresinin anlaşmazlık durumunda fatura tarihi esas alınacağından bu belge ile birlikte faturanın veya okunaklı fotokopisinin saklanması gereklidir.

ÜRETİCİ VEYA İTHALATÇI FİRMANIN SATICI FİRMANIN

Ünvanı : BSH Ev Aletleri Sanayi ve Ticaret A.Ş. Ünvanı :

Adresi : FSM Mh. Balkan Cd. No.51, Adresi :

Ümraniye 34771 İstanbul Telefonu :

Telefonu : 0216 528 90 00 Pbx Faks :

Faks : 0216 528 91 88 E-posta :

E-posta : boschcagrimerkezi@bshg.com Fatura Tarih ve sayısı :

Yetkilinin imzası :  Teslim Tarihi ve yeri :

Yetkilinin imzası :

Firmanın Kaşesi:

BSH Ev Aletleri Sanayi ve Ticaret A.Ş.

Firmanın Kaşesi :

MALIN

Cinsi : KÜÇÜK EV ALETLERİ

Markası : BOSCH

Modeli :

Garanti Süresi : 2 YIL

Azami tamir süresi : 20 İŞ GÜNÜ

Bandrol ve Seri No. :

المشكلة	السبب	العلاج
يظهر بيان شاشة العرض CLEAN BREWING UNIT (يرجى تنظيف وحدة التسخين الشديد)	وحدة التسخين الشديد متسخة. توجد كمية أكبر مما ينبغي من مسحوق البن في وحدة التسخين الشديد.	قم بتنظيف وحدة التسخين الشديد. (يتم بحد أقصى تعبئة 2 ملعقة قياس ممسوحة من مسحوق البن).
	آلية وحدة التخزين الشديد ليست سلسلة الحركة.	قم بتنظيف وحدة التسخين الشديد (أنظر فصل «العناية والتنظيف اليومي»).
يوجد تفاوت شديد في جودة القهوة أو جودة رغاوي اللبن.	توجد رواسب جيرية في الجهاز.	قم وفقا لإرشادات الاستخدام بإزالة الرواسب الجيرية من الجهاز باستخدام قرصين لإزالة الرواسب.
عند إخراج صحن التقطير يوجد ماء متقطر على أرضية الجهاز الداخلية.	تم إخراج صحن التقطير في وقت مبكر أكثر مما ينبغي.	يجب عدم إخراج صحن التقطير إلا بعد انقضاء بضعة ثواني بعد سحب المشروب الأخير.
في حالة عدم التمكن من التخلص من المشاكل، يرجى وبصورة مؤكدة الاتصال بالخط الساخن! أرقام الهاتف توجد في الصفحات الأخيرة من إرشادات الاستخدام هذه.		

بيانات تقنية

التوصيل بالكهرباء (الجهد/التردد)	220-240 فولت / 50-60 هرتز
قدرة سخان	1600 وات
القيمة القصوى لضغط المضخة، إستاتيكية	15 بار (TES712) 19 بار (TES715)
السعة القصوى لخزان الماء (بدون مرشح)	2.1 لتر
السعة القصوى لوعاء حبوب البن	~300 غرام
طول كبل الإمداد بالكهرباء	100 سم
الأبعاد (الارتفاع × العرض × العمق)	394 × 296 × 456 ملم
الوزن، والجهاز فارغ	11-13 كغم
نوع وحدة الطحن	سيراميك (خزف صيني)

المشكلة	السبب	العلاج
القهوة ذات مذاق «لاذع».	تم ضبط مستوى الطحن على مستوى خشن جداً أو أن مسحوق البن خشن للغاية.	قم بضبط مستوى الطحن على مستوى أنعم أو استخدم مسحوق بن أكثر نعومة.
	نوع البن غير مناسب.	يتم استخدام بن ذو تجميع داكن.
القهوة ذات مذاق «مر».	تم ضبط مستوى الطحن على مستوى ناعم جداً أو أن مسحوق البن ناعم للغاية.	قم بضبط مستوى الطحن على مستوى أكثر خشونة أو استخدم مسحوق بن أكثر خشونة.
	نوع البن غير مناسب.	قم بتغيير نوع البن.
القهوة ذات مذاق «محروق».	درجة حرارة التسخين الشديد مرتفعة جداً.	يتم خفض درجة الحرارة، أنظر فصل «ضبط القائمة – COFFEE TEMP. (درجة حرارة القهوة)».
	تم ضبط مستوى الطحن على مستوى ناعم جداً أو أن مسحوق البن ناعم للغاية.	قم بضبط مستوى الطحن على مستوى أكثر خشونة أو استخدم مسحوق بن أكثر خشونة.
	نوع البن غير مناسب.	قم بتغيير نوع البن.
يظهر بيان شاشة العرض ERROR (عطل) PLEASE CONTACT HOTLINE (من فضلك قم بالاتصال بالخط الساخن)	هناك خطأ في الجهاز.	يرجى الاتصال بالخط الساخن.
لا يثبت مرشح الماء في خزان الماء.	لم يتم تركيب المرشح بشكل صحيح.	ادفع مرشح الماء بقوة في موضع توصيله بخزان الماء.
يظهر بيان شاشة العرض REFILL WATER TANK (يرجى ملء خزان الماء)	تم تركيب خزان الماء بشكل غير صحيح أو لم يتم شطف مرشح ماء جديد حسب الإرشادات.	قم بتركيب خزان الماء بشكل صحيح أو بشطف مرشح الماء والبدء في تشغيله حسب الإرشادات.
بقايا البن غير متماسكة ومبللة أكثر مما ينبغي.	تم ضبط مستوى الطحن على مستوى ناعم أو خشن جداً، أو تم استخدام قدر أقل مما ينبغي من مسحوق البن.	قم بضبط مستوى الطحن على مستوى أكثر خشونة أو نعومة، أو استخدم 2 ملعقة قياس ممسوحة من مسحوق البن.
في حالة عدم التمكن من التخلص من المشاكل، يرجى وبصورة مؤكدة الاتصال بالخط الساخن! أرقام الهاتف توجد في الصفحات الأخيرة من إرشادات الاستخدام هذه.		

قم بإزالة المشاكل البسيطة بنفسك

المشكلة	السبب	العلاج
يظهر على شاشة العرض REFILL BEAN CONTAINER (قم بملء وعاء الحبوب) على الرغم من أن وعاء الحبوب ممتلئ، أو وحدة الطحن لا تطحن أية حبوب بن.	الحبوب لا تسقط في وحدة الطحن (حبوب زيتية أكثر مما ينبغي).	يتم الطرق بخفة على وعاء حبوب البن 15 . وإذا اقتضى الأمر قم بتغيير نوع الحبوب. حال كون وعاء حبوب البن 15 فارغاً قم بمسحه بقطعة قماش جافة.
لا يمكن سحب ماء ساخن.	يوجد اتساخ بوحدة تكوين رغايو اللين 10 أو بموضع احتواء وحدة تكوين رغايو اللين.	يتم تنظيف وحدة تكوين رغايو اللين 10 أو موضع احتواء وحدة تكوين رغايو اللين (أنظر فصل «تنظيف نظام اللين»).
رغوة اللين أقل مما ينبغي أو لا توجد رغوة حليب، أو وحدة تكوين رغايو اللين 10 لا تقوم بشطف اللين.	يوجد اتساخ بوحدة تكوين رغايو اللين 10 أو بموضع احتواء وحدة تكوين رغايو اللين.	يتم تنظيف وحدة تكوين رغايو اللين 10 أو موضع احتواء وحدة تكوين رغايو اللين (أنظر فصل «تنظيف نظام اللين»).
حليب غير مناسب.	قم باستخدام حليب بمستوى دسم 1.5% .	
لم يتم تجميع وحدة تكوين رغايو اللين 10 بشكل صحيح.	قم بترطيب أجزاء وحدة تكوين رغايو اللين ثم قم بتركيبها مع بعضها.	
توجد رواسب جيرية في الجهاز.	قم بإزالة الرواسب الجيرية من الجهاز باستخدام قرصين لإزالة الرواسب، عند الحاجة إلى ذلك قم بتنفيذ البرنامج مرتين.	
لا يتم الوصول إلى الكمية المحددة بصورة شخصية لكل فنجان، القهوة لا تنساب إلا في صورة قطرات أو لا تنساب قهوة على وجه الإطلاق.	مستوى الطحن ناعم للغاية. مسحوق البن ناعم للغاية.	قم بضبط مستوى الطحن على مستوى أكثر خشونة. قم باستخدام مسحوق بن أكثر خشونة.
لا تحتوي القهوة على كريمة (طبقة الكريمة).	توجد رواسب جيرية كثيفة في الجهاز.	قم بإزالة الرواسب الجيرية من الجهاز.
	نوع البن غير مناسب.	استخدم نوع بن يحتوي على حصة أكبر من حبوب بن روبوستا.
	حبوب البن لم تعد طازجة التحميص.	يتم استخدام حبوب بن طازجة.
	لا يتناسب مستوى الطحن مع حبوب البن.	قم بضبط مستوى الطحن على المستوى الناعم.

في حالة عدم التمكن من التخلص من المشاكل، يرجى وبصورة مؤكدة الاتصال بالخط الساخن! أرقام الهاتف توجد في الصفحات الأخيرة من إرشادات الاستخدام هذه.

الملحقات

التخلص من الجهاز

تخلص من عبوة الجهاز بأسلوب يدعم الحفاظ على البيئة. هذا الجهاز مطابق للمواصفة الأوروبية 19/2012/المجموعة الاقتصادية الأوروبية الخاصة بالأجهزة الكهربائية والإلكترونية القديمة (waste electrical and electronic equipment – WEEE). وهذه المواصفة تحدد الإطار العام لقواعد تسري في جميع دول الاتحاد الأوروبي بخصوص استعادة الأجهزة القديمة وإعادة استغلالها. قومي باستشارة موزع عمك المحلي لمعرفة احدث الانظمة المتبعة حاليا للتخلص من الاجهزة القديمة.

يمكن الحصول على الملحقات التالية لدى المتاجر أو لدى مراكز خدمة العملاء.

رقم الطلب	المتاجر	الملحقات
310575	TCZ6001	أفراص تنظيف
310967	TCZ6002	أفراص إزالة رواسب جيرية
575491	TCZ7003	مرشح ماء
576331	TCZ8004	طقم عناية
576165	TCZ8009N	وعاء اللين، معزول بغطاء «FreshLock»

شروط الضمان

يتم تحديد شروط الضمان لهذا الجهاز من قبل ممثلنا في الدولة التي يتم فيها بيع الجهاز. يمكنك الحصول على تفاصيل هذه الشروط من قبل الموزع الذي اشتريت منه الجهاز. يرجى إحصار فاتورة أو إيصال الشراء في حال أصاب جهازك أي طارئ يغطيه الضمان.

نحتفظ بحقنا في إجراء أية تعديلات.

نصائح لتوفير الطاقة

- الجهاز تتوفر به تجهيزة لتخفيت إضاءة شاشة العرض، وهذه الوظيفة يتم تشغيلها أوتوماتيكيا عند عدم القيام بالتعامل مع الجهاز. شاشة العرض تكون مضئبة بإضاءة خافتة. من خلال إعمال أي مفتاح أو المفتاح الدوار فإن شاشة العرض يتم من جديد إضاءتها بإضاءة قوية.
- عند عدم استخدام ماكينة الإسبرسو الأوتوماتيكية بالكامل فيتم إيقاف تشغيل الجهاز باستخدام المفتاح الكهربائي O/I1 الموجود على الجانب الأمامي للجهاز.
- يجب وبقدر الإمكان عدم قطع عملية سحب القهوة أو رغاوي اللبب قبل اكتمالها. إنهاء العملية قبل اكتمالها يؤدي إلى استهلاك أعلى للطاقة وإلى امتلاء أسرع لصحن التقطير.
- يتم إزالة الرواسب من الجهاز بصورة منتظمة، وذلك لتجنب تكون رواسب جيرية. الرواسب الجيرية تؤدي إلى استهلاك أعلى للطاقة.

الحماية من التجمد

- ▲ لتجنب حدوث أضرار ناجمة عن تأثير التجمد عند النقل والتخزين يجب إفراغ الجهاز قبل ذلك بشكل كامل.

أنظر فصل «ضبط القائمة –

TRANSPORT. LOCK (التأمين أثناء النقل)»

ملحقات التخزين

- ماكينة الإسبرسو الأوتوماتيكية بالكامل تتوفر بها مواضع خاصة لحفظ ملعقة المسحوق وإرشادات الاستخدام الموجزة في داخل الجهاز.
- من أجل حفظ ملعقة المسحوق 14 يتم إخراج خزان الماء 11 ووضع ملعقة المسحوق في التجويف 13 المعد لذلك.
- من أجل حفظ إرشادات الاستخدام الموجزة يتم فتح باب وحدة التسخين الشديد 19 ويتم وضع إرشادات الاستخدام الموجزة في رف الحفظ المخصص لذلك.

22

هام: قم بتنظيف الجهاز عن طريق مسحه بقطعة قماش ناعمة ومربطة بقليل من الماء، وذلك لكي يتم إزالة مخلفات محلول إزالة الرواسب. تحت هذه المخلفات يمكن أن يتولد صدأ. مناديل التنظيف الإسفنجية الجديدة يمكن أن يكون عالقاً بها أملاح. الأملاح يمكن أن تتسبب في تولد بقع صدأ على الفولاذ الغير قابل للصدأ، لهذا السبب يجب بصورة مؤكدة غسل مثل هذه المناديل جيدا قبل الشروع في استخدامها. يتم تنظيف أنبوب الشفط 10d الخاص بوحدة تكوين رغاوي اللبب جيدا.

- **ملحوظة:** في حالة ما إذا تم قطع برنامج خدمة قبل اكتماله، على سبيل المثال بسبب انقطاع التيار الكهربائي، فيتم إجراء الأتي:
- قم بشطف خزان الماء 11 وملئه بماء طازج حتى علامة الحد الأقصى «max».
- قم بالضغط على مفتاح 8 start (البدء) فيبدأ برنامج التنظيف الآن في العمل لمدة حوالي ثلاث دقائق ويقوم بشطف الجهاز.

CLEANING (جاري تنفيذ برنامج التنظيف)

- EMPTY DRIP TRAY (افراغ صحن التقطير)
- REPLACE DRIP TRAY (ركب صحن التقطير)
- يتم تفريغ صحن التقطير 23 ثم تركيبه مرة أخرى. وبهذا يكون الجهاز قد أصبح مستعداً للتشغيل مرة أخرى.

ADD 0.5 L WATER AND DESCALER →START
(عبئ نصف لتر ماء ومزيل الرواسب ← البدء)

● قم بتعبئة ماء فاتر في خزان الماء **11** الفارغ حتى علامة «**0,5l**» وإذابة **2** قرص مزيل رواسب Bosch فيه.

● قم بالضغط على مفتاح **start 8** (البدء) فبيدأ عمل برنامج إزالة الرواسب الآن لمدة حوالي **20** دقيقة.
DESCALING (جاري تنفيذ برنامج إزالة الرواسب)

NOT ENOUGH DESCALING FLUID
REFILL FLUID →START

(سائل إزالة الرواسب غير كافي، اضع سائل إزالة رواسب ← البدء)

معلومة: عند وجود قدر أقل مما ينبغي من محلول إزالة الرواسب في خزان الماء **11** يتم إظهار المطالبة الخاصة بذلك. يتم إضافة محلول إزالة رواسب والضغط من جديد على مفتاح **start 8** (البدء).

CLEAN AND REFILL WATER TANK →START
(شطف خزان الماء وملئه ← البدء)

● قم بشطف خزان الماء **11** وملئه بماء طازج حتى علامة الحد الأقصى «**max**».

● قم بالضغط على مفتاح **start 8** (البدء) فبيدأ برنامج إزالة الرواسب الآن في العمل لمدة حوالي دقيقة واحدة، ثم برنامج التنظيف لمدة حوالي سبع دقائق ويقوم بشطف الجهاز.

DESCALING (جاري تنفيذ برنامج إزالة الرواسب)
CLEANING (جاري تنفيذ برنامج التنظيف)

EMPTY DRIP TRAY (افرج صحن التقطير)

REPLACE DRIP TRAY (ركب صحن التقطير)

● يتم تفريغ صحن التقطير **23** ثم تركيبه مرة أخرى.

في حالة استخدام مرشح، عندئذ يتم الآن تركيب المرشح مرة أخرى. وبهذا يكون الجهاز قد تم إزالة الرواسب منه وتنظيفه وأصبح مستعداً للتشغيل مرة أخرى.

هام: إذا كان هناك مرشح ماء مركبا في خزان الماء **11** فيجب حتما إخرجه قبل بدء برنامج الخدمة.

● يتم الضغط على الزر **3**.

CLEAN →START (التنظيف ← البدء)

● يتم الضغط على مفتاح **start 8** (البدء)، شاشة العرض **5** تقوم بالتوجيه عبر البرنامج.

EMPTY DRIP TRAY (افرج صحن التقطير)

REPLACE DRIP TRAY (ركب صحن التقطير)

● يتم تفريغ صحن التقطير **23** ثم تركيبه مرة أخرى.

● يتم تحريك مجرى انسياب القهوة **9** ناحية اليمين حتى يسمع صوت التعشيق.

PLACE 1 L CONTAINER

PLACE SUCTION PIPE IN CONTAINER →START

(ضع وعاء بسعة لتر تحت وحدة تكوين رغاوي

اللين، ضع أنبوب الشفط في الوعاء ← البدء)

● يتم وضع وعاء سعته لتر تحت وحدة تكوين رغاوي اللين **10**.

● يتم إدخال طرف أنبوب الشفط في الوعاء **10d**.

● قم بالضغط على مفتاح **start 8** (البدء)، الجهاز يقوم بالشطف مرتين.

CLEANING (جاري تنفيذ برنامج التنظيف)

OPEN POWDER COMPARTMENT

(افتح درج المسحوق)

● قم بفتح درج المسحوق **18**.

INSERT BOSCH CLEANING TABLET

AND CLOSE DRAWER

(القي قرص التنظيف Bosch في الدرج واغلق

الدرج)

● قم بإلقاء قرص تنظيف Bosch في الدرج ثم اغلق

درج المسحوق **18**.

REMOVE FILTER →START

(اخرج مرشح الماء ← البدء)

معلومة: إذا كان مرشح الماء مفعلا يتم إظهار

المطالبة المناسبة بأن يتم إخراج المرشح والضغط من

جديد على مفتاح **start 8** (البدء).

OPEN POWDER COMPARTMENT
(افتح درج المسحوق)

- قم بفتح درج المسحوق **18**.

INSERT BOSCH CLEANING TABLET
AND CLOSE DRAWER

(القي قرص التنظيف Bosch في الدرج واغلق
الدرج)

- قم بإلقاء قرص تنظيف Bosch في الدرج ثم اغلق
درج المسحوق **18**.

PRESS START (اضغط على مفتاح البدء)

- قم بالضغط على مفتاح **start 8** (البدء) فيبدأ
برنامج التنظيف الآن في العمل لمدة حوالي سبع
دقائق.

CLEANING (جاري تنفيذ برنامج التنظيف)

EMPTY DRIP TRAY (افرج صحن التقطير)

REPLACE DRIP TRAY (ركب صحن التقطير)

- يتم تفريغ صحن التقطير **23** ثم تركيبه مرة أخرى.

وبهذا يكون الجهاز قد تم تنظيفه وأصبح مستعداً
للتشغيل مرة أخرى.

Calc'nClean (إزالة رواسب وتنظيف)

المدة: 36 دقيقة تقريباً

وظيفة Calc'nClean (إزالة رواسب وتنظيف)

تجمع بين الوظائف الفردية لإزالة الرواسب والتنظيف.
عند حلول موعد وجوب إجراء كل من البرنامجين في
وقتين قريبين من بعضهما فإن ماكينة الإسبرسو
الأوتوماتيكية بالكامل تقوم أوتوماتيكياً باقتراح برنامج
الخدمة هذا.

CLEANING AND SERVICE	
SHORT RINSE	
MILK SYSTEM	
CALC'NCLEAN	→START
^ v	

يومض مفتاح **start 8** (البدء) أثناء الخطوات الفردية
لبرنامج الخدمة Calc'nClean (إزالة رواسب
وتنظيف). تظهر الأعداد الموجودة أعلى اليمين مدى
تقدم مجرى العملية.

هام: قم بتنظيف الجهاز عن طريق مسحه بقطعة
قماش ناعمة ومرطبة بقليل من الماء، وذلك لكي
يتم إزالة مخلفات محلول إزالة الرواسب. تحت
هذه المخلفات يمكن أن يتولد صدأ. مناديل التنظيف
الإسفنجية الجديدة يمكن أن يكون عالقاً بها أملاح.
الأملاح يمكن أن تتسبب في تولد بقع صدأ على
الفولاذ الغير قابل للصدأ، لهذا السبب يجب بصورة
مؤكدة غسل مثل هذه المناديل جيداً قبل الشروع في
استخدامها. يتم تنظيف أنبوب الشفط **10d** الخاص
بوحدة تكوين رغوي اللبن جيداً.

التنظيف

المدة: 8 دقائق تقريباً

CLEANING AND SERVICE	
DESCALE	
CLEAN	→START
^	

يومض مفتاح **start 8** (البدء) أثناء الخطوات
الفردية لعملية إزالة الرواسب.
تظهر الأعداد الموجودة أعلى اليمين مدى تقدم مجرى
العملية.

- يتم ملء خزان الماء **11** بماء حتى علامة الحد
الأقصى «max».
- يتم الضغط على الزر **3**.

CLEAN →START

● يتم الضغط على مفتاح **start 8** (البدء)، شاشة
العرض **5** تقوم بالتوجيه عبر البرنامج.

EMPTY DRIP TRAY (افرج صحن التقطير)

REPLACE DRIP TRAY (ركب صحن التقطير)

- يتم تفريغ صحن التقطير **23** ثم تركيبه مرة أخرى.
الجهاز يقوم بالشفط مرتين.

POSITION SWIVEL ARM (قم بتحريك مجرى
انسياب القهوة)

- يتم تحريك مجرى انسياب القهوة **9** ناحية اليسار
حتى يسمع صوت التعشيق.

CLEANING (جاري تنفيذ برنامج التنظيف)

إزالة الرواسب

المدة: 30 دقيقة تقريبا

ADD 0.5 L WATER AND DESCALER →START

(عبئ نصف لتر ماء ومزيل الرواسب ← البدء)

- قم بتعبئة ماء فاتر في خزان الماء **11** الفارغ حتى علامة «**0,5l**» وإذابة 2 قرص مزيل رواسب Bosch فيه.

- قم بالضغط على مفتاح **start 8** (البدء) فيبدأ عمل برنامج إزالة الرواسب الآن لمدة حوالي 20 دقيقة. DESCALING (جاري تنفيذ برنامج إزالة الرواسب)

NOT ENOUGH DESCALING FLUID

REFILL FLUID →START

(سائل إزالة الرواسب غير كافي، اضع سائل إزالة رواسب ← البدء)

- **معلومة:** عند وجود قدر أقل مما ينبغي من محلول إزالة الرواسب في خزان الماء **11** يتم إظهار المطالبة الخاصة بذلك. يتم إضافة محلول إزالة رواسب والضغط من جديد على مفتاح **start 8** (البدء).

CLEAN AND REFILL WATER TANK →START

(شطف خزان الماء وملئه ← البدء)

- قم بشطف خزان الماء **11** وملئه بماء طازج حتى علامة الحد الأقصى «**max**».

- قم بالضغط على مفتاح **start 8** (البدء) فيبدأ برنامج إزالة الرواسب الآن في العمل لمدة حوالي دقيقة واحدة ويقوم بشطف الجهاز.

DESCALING (جاري تنفيذ برنامج إزالة الرواسب)

EMPTY DRIP TRAY (افرج صحن التقطير)

REPLACE DRIP TRAY (ركب صحن التقطير)

- يتم تفريغ صحن التقطير **23** ثم تركيبه مرة أخرى.

- في حالة استخدام مرشح، عندئذ يتم الآن تركيب المرشح مرة أخرى. وبهذا يكون الجهاز قد تم إزالة الرواسب منه وأصبح مستعدا للتشغيل مرة أخرى.

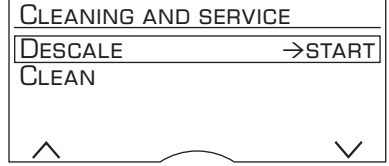
يومض مفتاح **start 8** (البدء) أثناء الخطوات

الفردية لعملية إزالة الرواسب.

تظهر الأعداد الموجودة أعلى اليمين مدى تقدم مجرى العملية.

هام: إذا كان هناك مرشح ماء مركبا في خزان الماء **11** فيجب حتما إخرجه قبل بدء برنامج الخدمة.

- يتم الضغط على الزر **3**.

DESCALE →START (إزالة الرواسب → البدء)

- يتم الضغط على مفتاح **start 8** (البدء)، شاشة العرض **5** تقوم بالتوجيه عبر البرنامج.

EMPTY DRIP TRAY (افرج صحن التقطير)

REPLACE DRIP TRAY (ركب صحن التقطير)

- يتم تفريغ صحن التقطير **23** ثم تركيبه مرة أخرى.

PLACE 1 L CONTAINER

PLACE SUCTION PIPE IN CONTAINER → START

(ضع وعاء بسعة لتر تحت وحدة تكوين رغايو

اللين، ضع أنبوب الشفط في الوعاء ← البدء)

- يتم وضع وعاء سعته لتر تحت وحدة تكوين رغايو اللين **10**.

● يتم إدخال طرف أنبوب الشفط في الوعاء **10d**.● يتم الضغط على مفتاح **start 8** (البدء).

REMOVE FILTER →START

(اخرج مرشح الماء ← البدء)

معلومة: إذا كان مرشح الماء مفعلا يتم إظهار المطالبة المناسبة بأن يتم إخراج المرشح والضغط من جديد على مفتاح **start 8** (البدء).

برامج الخدمة

تتوفر أقراص إزالة الرواسب وأقراص التنظيف التي تم تطويرها خصيصا والمناسبة لدى المتاجر وكذلك عن طريق مراكز خدمة العملاء.

تلميح: أنظر أيضا إرشادات الاستخدام الموجزة الموجودة في رف الحفظ **22**.

رقم الطلب المتاجر	رقم الطلب المتاجر	الملحقات
310575	TCZ6001	أقراص تنظيف
310967	TCZ6002	أقراص إزالة رواسب جبرية

تنظيف نظام اللبن
المدة: 1 دقيقة تقريبا

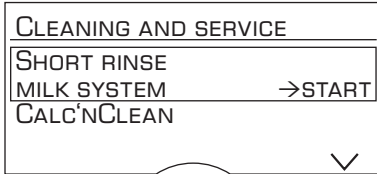

نظام اللبن 10 يمكن أن يتم تنظيفه بصورة أولية أوتوماتيكيا.
● يتم الضغط على الزر **3** (ص).

SHORT RINSE MILK SYSTEM → START
(شطف قصير لنظام اللبن ← البدء)
● يتم الضغط على مفتاح **start 8** (البدء).

PLACE GLASS UNDER FROTHER,
PLACE SUCTION PIPE IN GLASS
→ START

- (قم بوضع كوب تحت وحدة تكوين رغوي اللبن، وادخل أنبوب الشفط في الكوب ← البدء)
- ضع كوبا فارغا تحت نظام اللبن 10 إدخال طرف أنبوب الشفط **10d** في الكوب.
- اضغط على مفتاح **start 8** (البدء). الآن يقوم نظام اللبن بتنظيف نفسه أوتوماتيكيا.
- قم الآن بإفراغ الكوب وتنظيف أنبوب الشفط **10d**.

بالإضافة إلى ذلك يجب تنظيف نظام اللبن بصورة منتظمة (باستخدام غسالة أطباق آلية أو يدويا).

على شاشة العرض **5** يتم بفواصل زمنية معينة إظهار إما
SHORT RINSE MILK SYSTEM
(شطف قصير لنظام اللبن) أو
SERVICE - DESCALE (خدمة - إزالة رواسب) أو
SERVICE - CLEAN (خدمة - تنظيف) أو
SERVICE - CALC'N'CLEAN
(خدمة - إزالة رواسب وتنظيف).
عند حدوث ذلك فإن الجهاز يجب أن يتم على الفور تنظيفه أو إزالة الرواسب منه باستخدام البرنامج المناسب. على حسب الاختيار فإن عملية DESCAL (إزالة الرواسب) وعملية CLEAN (التنظيف) يمكن أن يتم جمعهما مع بعضهما من خلال وظيفة CALC'N'CLEAN (أنظر فصل «Calc'nClean» (إزالة الرواسب والتنظيف)). في حالة عدم تنفيذ برنامج الخدمات وفقا للإرشادات الخاصة بذلك، عندئذ فإنه يمكن حدوث تلف بالجهاز.

⚠ انتبه!

عند تنفيذ كل برنامج خدمة يجب استخدام مواد التنظيف وإزالة الرواسب طبقا لإرشادات الاستخدام الخاصة بها. ينبغي ألا يتم إيقاف برنامج الخدمة قبل اكتماله بأي حال من الأحوال!
لا تقم بشرب السوائل!
لا تستخدم مطلقا الخل أو مواد تحتوي على حامض الخل ولا تستخدم حامض الليمون أو مواد تحتوي على حامض الليمون!
لا تقم مطلقا بتعبئة أقراص إزالة الرواسب أو مواد مواد أخرى لإزالة الرواسب في درج مسحوق **18**.

قبل بدء برنامج الخدمة المعني في كل حالة (إزالة رواسب، تنظيف أو إزالة رواسب وتنظيف) يجب إخراج وحدة التسخين الشديد من الجهاز وتنظيفها وفقا للإرشادات الخاصة بذلك ثم إعادة تركيبها في الجهاز.

- يتم إخراج الغطاء **20b** الخاص بوحدة التسخين الشديد، ويتم تنظيف وحدة التسخين الشديد **20** جيدا ماء جاري.

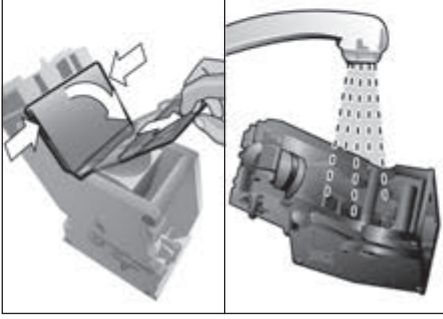

- يتم تنظيف مصفاة وحدة التسخين الشديد تحت شعاع الماء الجاري.



- **هام:** يتم التنظيف بدون أية مواد تنظيف ويجب عدم التنظيف في غسالة الأطباق الآلية.

- يتم تنظيف الحيز الداخلي للجهاز جيدا عن طريق مسحه بقطعة قماش رطبة، ويتم إزالة ما قد يوجد من بقايا بن.

- اترك وحدة التسخين الشديد **20** والحيز الداخلي للجهاز كي يجف.

- يتم إعادة تركيب الغطاء **20b** على وحدة التسخين الشديد وإدخال وحدة التسخين الشديد **20** في الجهاز تماما حتى تكون قد وصلت إلى مصد الإيقاف.

- يتم إزاحة زر إحكام الغلق الأحمر **20a** ناحية اليمين تماما وإغلاق الباب **19**.

- يتم إعادة تركيب الأجزاء الفردية مع بعضها. بعد ذلك يتم تركيب وحدة تكوين رغوي اللبن مع مراعاة مواصلة إدخالها في الجهاز تماما حتى تكون قد وصلت إلى مصد الإيقاف.

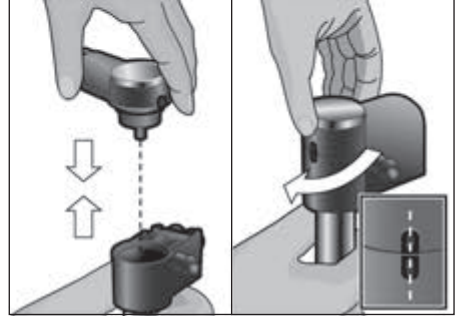

- **معلومة:** يمكن أيضا غسل جميع أجزاء وحدة تكوين رغوي اللبن **10** في غسالة الأطباق الآلية.

تنظيف وحدة التسخين الشديد (الصورة F)

- (أنظر أيضا إرشادات التشغيل الموجزة)
- بالإضافة إلى برنامج التنظيف الأوتوماتيكي يجب فك وحدة التسخين الشديد **20** للتنظيف بصورة منتظمة.
- يتم إيقاف تشغيل الجهاز بالكامل باستخدام المفتاح الكهربائي **O/I 1**، الآن لا يوجد أي زر مضيء.
- قم بإزاحة فتحة الباب ناحية اليمين وفتح باب **19** وحدة التسخين الشديد.

- يتم إزاحة زر إحكام الغلق الأحمر **20a** على وحدة التسخين الشديد **20** ناحية اليسار تماما.
- يتم الضغط على زر الضغط الأحمر **21** والإمساك بوحدة التسخين الشديد **20** من تجاويف القبض وإخراجها بحذر.

تنظيف نظام اللين

هام: يجب حتماً تنظيف نظام اللين **10** بعد الاستخدام في كل مرة!

نظام اللين **10** يمكن أن يتم تنظيفه بصورة أولية إما أوتوماتيكياً (أنظر فصل «برامج الخدمة») أو يدوياً.

تفكيك نظام اللين **10** لتنظيفه:

● اسحب نظام اللين **10** بشكل مستقيم خارج الجهاز.



● قم بإدارة الجزء العلوي **10a** في عكس اتجاه دوران عقرب الساعة ثم قم بسحبه وإخراجه من الجزء السفلي **10b**.

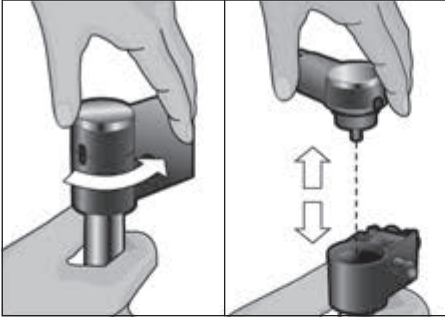

● قم بتنظيف الأجزاء الفردية في محلول ماء ومادة تنظيف باستخدام قطعة قماش ناعمة.
● يتم شطف جميع الأجزاء بماء صافي ثم تجفيفها.

الأجزاء التالية يجب عدم تنظيفها في غسالة الأطباق الآلية: حاجز صحن التقطير **23a**، ودرج المسحوق **18**، ووحدة التسخين الشديد **20**، وخرزان الماء **11**، وغطاء الحفاظ على النكهة **16** و غطاء وعاء اللين (فقط طراز TES715).

الأجزاء التالية صالحة للتنظيف في غسالة الأطباق الآلية: صحن التقطير **23**، لوحة التقطير **23b**، وعاء بقايا البن **23c**، ملعقة المسحوق **14** و عاء اللين (فقط طراز TES715).

● يتم إخراج درج المسحوق **18** ويتم تنظيفه تحت ماء جاري.

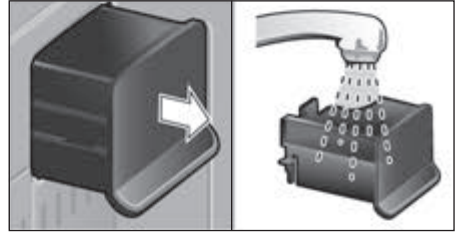

● الحيز الداخلي للجهاز (مواضع احتواء الصحون) يتم تنظيفه بالمسح بقطعة قماش.

هام: ينبغي تفريغ وتنظيف صحن التقطير **23** ووعاء بقايا البن **23c** بشكل يومي للحيلولة دون حدوث تكون لعفن أو فطريات.

ملحوظة: عند إعمال تشغيل الجهاز وهو في حالة باردة أو عند إيقاف تشغيل الجهاز بعد سحب قهوة فإن الجهاز يقوم أوتوماتيكياً بإجراء شطف. بهذا يقوم النظام بتنظيف نفسه.

هام: في حالة ما إذا كان الجهاز لم يتم استخدامه لفترة طويلة (على سبيل المثال أثناء عطلة)، فيجب تنظيفه بالكامل، بما في ذلك نظام اللين **10** ومجموعة التسخين الشديد **20**.

العناية والتنظيف اليومي

⚠ خطر الصعق الكهربائي!

- يجب سحب فيشة الكهرباء قبل عملية التنظيف.
- لا تقم بغمس الجهاز في الماء مطلقاً.
- لا تقم باستخدام باستخدام إي منظف بالبخار.

- يتم تنظيف الجسم الخارجي بقطعة قماش لينة ومرطبة قليلاً بماء.
- يجب عدم استخدام أية مواد تنظيف محتوية على كحول أو إيثانول.
- يجب عدم استخدام أية مواد تنظيف أو مناديل تنظيف حاكة أو كاشطة.

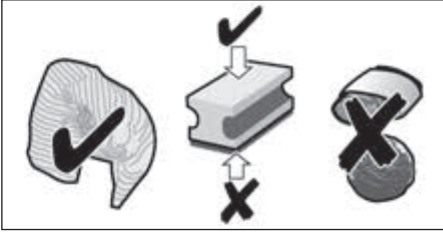

- احرص دائماً على التخلص من الرواسب الجيرية وبقايا القهوة واللبن ومحلول التنظيف ومحلول إزالة الرواسب الجيرية على الفور حيث يمكن أن ينشأ الصدأ تحت مثل البقايا. مناديل التنظيف الإسفنجية الجديدة يمكن أن يكون عالقاً بها أملاح. الأملاح يمكن أن تتسبب في تولد بقع صدأ على الفولاذ الغير قابل للصدأ، لهذا السبب يجب بصورة مؤكدة غسل مثل هذه المناديل جيداً قبل الشروع في استخدامها.
- يتم سحب صحن التقطير **23** مع وعاء بقايا البن **23c** إلى الأمام ويتم إخراجهما. يتم إخراج الحاجز **23a** ولوحة التقطير **23b**. صحن التقطير ووعاء بقايا البن يتم إفراغهما وتنظيفها.

سحب الماء الساخن

⚠ خطر الإصابة بحروق!

- وحدة تكوين رغوي اللبن **10** تصبح ساخنة جداً. نترك بعد الاستخدام لكي تبرد أولاً ثم يمكن الإمساك بها.

قبل سحب ماء ساخن يلزم أن يكون قد تم بالفعل تنظيف وحدة تكوين رغوي اللبن.

- يجب أن يكون الجهاز في وضع التشغيل.
- يتم وضع الفئجان أو الكأس الذي تم تسخينه تحت مجرى وحدة تكوين رغوي اللبن **10**.
- يتم اختيار الوضع المراد **HOT WATER** (ماء ساخن) عن طريق إدارة المفتاح الدوار **6**.
- يتم الضغط على مفتاح **start 8** (البدء).

PLEASE REMOVE SUCTION HOSE → START

(يرجى إخراج خرطوم شفط اللبن ← البدء)

- يتم سحب وإخراج خرطوم شطف اللبن **10c** والضغط على مفتاح **start 8** (البدء).

ينساب الماء الساخن من خلال مجرى وحدة تكوين رغوي اللبن **10**.

يمكن إنهاء العملية قبل اكتمالها عن طريق الضغط مجدداً على مفتاح **start 8** (البدء).

ملحوظة: من الممكن ضبط درجة حرارة الماء الساخن (أنظر فصل «ضبط القائمة»).

إعداد رغوة حليب ولبن دافئ

إعداد مشروبات باللبن

يجب أن يكون الجهاز في وضع التشغيل.

- يتم إدخال أنبوب الشفط **10d** الخاص بوحدة تكوين رغاوي اللبـن **10** في وعاء اللبـن **26**.
- يتم تحريك مجرى انسياب القهوة **9** ناحية اليمين حتى يسمع صوت التعشيق.
- يتم وضع الفنجان أو الكأس الذي تم تسخينه تحت مجرى انسياب القهوة **9** ووحدة تكوين رغاوي اللبـن **10**.
- يمكن اختيار ☞ **CAFFE LATTE** (قهوة باللبن) (فقط طراز **TES715**)، أو ☞ **MACCHIATO** (ماكياتو)، أو ☞ **CAPPUCCINO** (كابيتشينو)، أو ☞ **MY COFFEE** (قهوتي) (فقط طراز **TES715**) عن طريق إدارة المفتاح الدوار **6**.
- يتم فتح درج المسحوق **18**.
- يتم ملء ملعقتين مسحوق **14** ممسوحتين بمسحوق اللبـن وهذا بحد أقصى.

- ⚠ **خطر الإصابة بحروق!**
- وحدة تكوين رغاوي اللبـن **10** تصبح ساخنة جدا. تترك بعد الاستخدام لكي تبرد أولا ثم يمكن الإمساك بها.
- يجب أن يكون الجهاز في وضع التشغيل.
- يتم إدخال أنبوب الشفط **10d** الخاص بوحدة تكوين رغاوي اللبـن **10** في وعاء اللبـن **26**.
- يتم وضع الفنجان أو الكأس الذي تم تسخينه تحت مجرى وحدة تكوين رغاوي اللبـن **10**.
- يتم اختيار الوضع المراد ☞ **MILK FROTH** (رغوة حليب)، أو ☞ **WARM MILK** (حليب دافئ) عن طريق إدارة المفتاح الدوار **6**.
- يتم الضغط على مفتاح **start 8** (البدء).
- تتساقب رغوة اللبـن أو اللبـن الدافئ من خلال مجرى وحدة تكوين رغاوي اللبـن **10**.

يمكن إنهاء العملية قبل اكتمالها عن طريق الضغط مجددا على مفتاح **start 8** (البدء).

⚠ انتبه!

لا يتم الملء بحبوب بن كاملة أو بن قابل للذوبان.

معلومة: عند تحضير حليب دافئ، قد تسمع أصوات صفير. هذه الأصوات محتمة تقنيا من خلال وحدة تكوين رغاوي اللبـن **10**.

تلميح: للحصول الجودة المثلى لرغوة اللبـن يفضل استخدام حليب بارد بمحتوى دسم 1.5% على الأقل.

هام: يصعب التخلص من بقايا اللبـن الجافة، لذا يجب **حتما** تنظيف وحدة تكوين رغاوي اللبـن **10** بالماء الفاتر بعد الاستخدام في كل مرة («تنظيف نظام اللبـن»).
هام: يصعب التخلص من بقايا اللبـن الجافة، لذا يجب **حتما** تنظيف وحدة تكوين رغاوي اللبـن **10** بالماء الفاتر بعد الاستخدام في كل مرة («تنظيف نظام اللبـن»).

هام: يصعب التخلص من بقايا اللبـن الجافة، لذا يجب **حتما** تنظيف وحدة تكوين رغاوي اللبـن **10** بالماء الفاتر بعد الاستخدام في كل مرة («تنظيف نظام اللبـن»).

ملحوظة: لإعداد فنجان قهوة/خليط قهوة ولبن آخر يتم تكرار هذه العملية مرة أخرى. إذا لم يتم سحب أي قهوة خلال **90** ثانية يتم تفرغ غرفة التسخين أوتوماتيكيا للوقاية من الاكتظاظ. ويقوم الجهاز بإجراء عملية الشطف.

- يتم الضغط على مفتاح **start 8** (البداء).
- يتم أولاً ضخ اللبن في الفنجان أو الكأس. وبعد ذلك مباشرة يتم تسخين القهوة حتى الغليان ثم صبها مباشرة في الفنجان أو الكأس.

هام: يصعب التخلص من بقايا اللبن الجافة، لذا يجب **حتمًا** تنظيف وحدة تكوين رغاوي اللبن **10** بالماء الفاتر بعد الاستخدام في كل مرة (أنظر «تنظيف نظام اللبن»).

الإعداد باستخدام مسحوق البن

هذا الجهاز الأوتوماتيكي بالكامل يقدم أيضا إمكانية إعداد القهوة بمسحوق البن (يجب عدم استخدام بن قابل للذوبان).

ملحوظة: لا يمكن استخدام وظيفة

AromaDouble Shot (النكهة المميزة) عندما يتم إعداد القهوة باستخدام مسحوق البن.

إعداد مشروبات بدون حليب

- يجب أن يكون الجهاز في وضع التشغيل.
- يتم وضع الفنجان(الفناجين) الذي تم تدفئته تحت مجرى انسياب القهوة **9**.
- يتم اختيار **ESPRESSO** (إيسبرسو) أو **COFFEE** (قهوة) عن طريق لف المفتاح الدوار **6**.
- يتم فتح درج المسحوق **18**.
- يتم ملء ملعقتين مسحوق **14** ممسوحتين بمسحوق البن وهذا بحد أقصى.

⚠ انتبه!

لا يتم الملء بحبوب بن كاملة أو بن قابل للذوبان.

- يتم غلق درج المسحوق **18**.
- يتم الضغط على مفتاح **start 8** (البداء).
- يتم تسخين القهوة لدرجة الغليان ثم تتساب داخل الفنجان(الفناجين).

ملحوظة: لإعداد فنجان قهوة آخر يتم تكرار هذه العملية مرة أخرى. إذا لم يتم سحب أي قهوة خلال **90** ثانية يتم تفريغ غرفة التسخين أوتوماتيكيا للوقاية من الاكتظاظ. ويقوم الجهاز بإجراء عملية الشطف.

يظهر على شاشة العرض **5** المشروب المراد وأيضا ضبط ثقل القهوة وكميتها لهذا المشروب.



يمكن تغيير أوضاع الضبط (أنظر فصل «أوضاع ضبط شاشة العرض») أو يمكن إجراء استدعاء أوضاع ضبط شخصية (أنظر فصل «الضبط الشخصي»).

- يتم الضغط على مفتاح **start 8** (البداء).
- يتم تسخين القهوة لدرجة الغليان ثم تتساب داخل الفنجان (الفناجين).

إعداد مشروبات باللبن

- يتم إدخال أنبوب الشفط **10d** الخاص بوحدة تكوين رغاوي اللبن **10** في وعاء اللبن **26**.
 - يتم تحريك مجرى انسياب القهوة **9** ناحية اليمين حتى يسمع صوت التشعيق.
 - يتم وضع الفنجان أو الكأس الذي تم تسخينه تحت مجرى انسياب القهوة **9** ووحدة تكوين رغاوي اللبن **10**.
 - يمكن اختيار **CAFFE LATTE** (قهوة باللبن) (فقط طراز **TES715**)، أو **MACCHIATO** (ماكياتو)، أو **CAPPUCCINO** (كابيتشينو)، أو **MY COFFEE** (قهوتي) (فقط طراز **TES715**) عن طريق إدارة المفتاح الدوار **6**.
- يظهر على شاشة العرض **5** المشروب المراد وأيضا ضبط ثقل القهوة وكميتها لهذا المشروب.



يمكن تغيير أوضاع الضبط (أنظر فصل «أوضاع ضبط شاشة العرض») أو يمكن إجراء استدعاء أوضاع ضبط شخصية (أنظر فصل «الضبط الشخصي»).

الإعداد باستخدام حبوب البن

ماكينة الإسبرسو الأوتوماتيكية بالكامل هذه تقوم بطحن بن طازج لكل عملية إعداد قهوة. يفضل استخدام خليط حبوب بن إسبرسو أو خليط حبوب بن مناسب للمكينات الأوتوماتيكية بالكامل. للحصول على جودة مثالية يجب الحفاظ على حبوب البن في عبوة مغلقة وفي مكان بارد أو يتم تجميدها في جهاز أو قسم تجميد. حبوب البن يمكن أن يتم طحنها أيضا حال كونها مجمدة.

هام: قم بملء خزان الماء **11** بكمية من الماء العذب والبارد كل يوم. ينبغي أن يكون هناك دائما ماء كاف في خزان الماء **11** لتشغيل الجهاز.

تلميح (فقط طراز TES715): ينبغي تدفئة فنجان(فناجين) القهوة وبخاصة فناجين الإسبرسو السميقة الصغيرة على وحدة تدفئة الفناجين **27**.

يمكن إعداد مشروبات قهوة مختلفة بسهولة تامة عن طريق الضغط على زر.

ملحوظة: في بعض أوضاع الضبط يتم تحضير القهوة على مرحلتين (أنظر «AromaDouble Shot»). انتظر حتى تكتمل العملية تماما.

إعداد مشروبات بدون حليب

يجب أن يكون الجهاز في وضع التشغيل.

● يتم وضع الفنجان(الفناجين) الذي تم تدفئته تحت مجرى انسياب القهوة **9**.

● يتم اختيار ☞ 2 x ESPRESSO (2 إسبرسو) أو ☞ 2 x COFFEE (2 قهوة) أو ☞ ESPRESSO (إسبرسو) أو ☞ COFFEE (قهوة) عن طريق لف المفتاح الدوار **6**.

TRANSPORT. LOCK (التأمين أثناء النقل)

● لتجنب حدوث ضرر أو تلف بالجهاز من خلال مفعول التجمد أو الصقيع عند النقل أو التخزين فإنه يكون من اللازم أن يتم قبل النقل أو التخزين تفرغ الجهاز تماما.

معلومة: يلزم أن يكون الجهاز مستعدا للتشغيل ويلزم أن يكون خزان الماء **11** ممتلئا.

● يتم الضغط على مفتاح **8 start** (البدء)، الجهاز يقوم أوتوماتيكيا بتفريغ نظام الخطوط والتوقف عن التشغيل.

● يتم إفراغ خزان الماء **11** وصدن التقطير **23**.

FACTORY RESET

(إعادة تعيين إلى أوضاع ضبط المصنع)

يمكن إلغاء أوضاع الضبط الخاصة بك وإعادة تفعيل أوضاع ضبط المصنع.

● يتم الضغط على مفتاح **8 start** (البدء) لتفعيل أوضاع ضبط المصنع.

معلومة: يمكن أيضا إعادة تعيين الجهاز يدويا إلى

أوضاع ضبط المصنع من خلال الضغط على مفاتيح

اختصار. يجب فصل الكهرباء عن الجهاز بشكل كامل.

● قم بالضغط في نفس الوقت على مفاتيح الاختيار

4 و **∧** و **∨** والمفتاح الكهربائي **1 / 0** مع

الاستمرار في الضغط عليهم لمدة 5 ثوان على

الأقل. قم بالضغط على مفتاح **8 start** (البدء)،

بهذا تكون أوضاع ضبط المصنع قد أصبحت مفعلة

من جديد.

الجهاز أصبح على استعداد للتشغيل مرة أخرى.

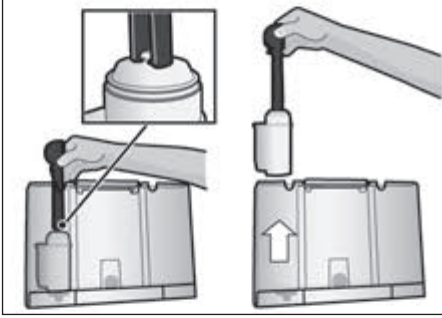

معلومة: أثناء شطف المرشح يتم في الوقت نفسه تفعيل ضبط بيان تبديل المرشح.

للحصول على معلومات تفصيلية حول مرشح الماء انظر إرشادات استخدام المرشح.

بعد ظهور بيان SERVICE - CHANGE FILTER (تبديل المرشح) أو بعد انقضاء شهرين بحد أقصى فإن مفعول المرشح يكون قد استهلك. يجب تبديل مرشح لأسباب تتعلق بالنظافة الصحية وحتى لا يحدث تلصق في الجهاز من خلال الترسبات (الجهاز يمكن أن يصيبه ضرر).

المرشحات البديلة يمكن الحصول عليها لدى المتاجر (TCZ7003) أو لدى مركز خدمة العملاء (575491).

في حالة عدم تركيب مرشح جديد **29**، عندئذ يجب تغيير وضع ضبط المرشح WATER FILTER (مرشح الماء) إلى NO (وضع التوقف) باستخدام المفتاح الدوار.

معلومة: في حالة ما إذا كان الجهاز لم يتم استخدامه لفترة طويلة (على سبيل المثال أثناء عطلة)، عندئذ فإن المرشح المركب في الجهاز يجب أن يتم شطفه قبل استخدام الجهاز مرة أخرى. للقيام بذلك يتم إعداد وسحب فنجان ماء ساخن.

يمكن الكشف عن درجة عسر الماء باستخدام شريط الاختبار المرفق أو الاستعلام عنها لدى الشركة المحلية القائمة بالإمداد بالماء.

- اغمس شريط الاختبار لبرهة قصيرة في الماء وقم بقراءة النتيجة بعد دقيقة واحدة.

المستوى	درجة عسر الماء ألماني (درجة عسر ألمانية)	فرنسي (درجة عسر فرنسية)
1	7-1	13-1
2	14-8	25-14
3	21-15	38-26
4	30-22	54-39

WATER FILTER (مرشح الماء)

قبل الشروع في استخدام مرشح ماء جديد يلزم أن يتم شطف المرشح.

- باستخدام ملعقة المسحوق **14**، اضغط على مرشح الماء لإحكام تثبيته في خزان الماء **11**. وقم بملء خزان الماء حتى يصل الماء إلى علامة الحد الأقصى «max».
- يتم اختيار وضع START (البداء) عن طريق لف المفتاح الدوار **6** والضغط على مفتاح **start 8** (البداء).

PLACE 1 L CONTAINER,
PLACE SUCTION PIPE IN CONTAINER →START

(ضع وعاء بسعة لتر تحت وحدة تكوين رغايو

اللين، ضع أنبوب الشفط في الوعاء ← البدء)

- يتم وضع وعاء سعته لتر تحت وحدة تكوين رغايو اللين **10**.

- يتم إدخال طرف أنبوب الشفط في الوعاء **10d**.

- يتم الضغط على مفتاح **start 8** (البداء). ينساب

الماء الآن عبر المرشح لشطفه.

- بعد ذلك يتم تفريغ الوعاء.

EXIT PROFILE (الخروج من التشكيل الجانبي)
 ● بهذا يمكن ضبط ما إذا كان من المرغوب فيه
 أن يتم الخروج من الضبط الشخصي أوتوماتيكيا
 AUTOMATIC أو يدويا MANUALLY.

AUTO OFF AFTER

(تشغيل الفصل الأوتوماتيكي بعد)
 ● من خلال إدارة المفتاح الدوار 6 يمكن إدخال
 الفترة الزمنية التي يتم بعدها إيقاف تشغيل الجهاز
 أوتوماتيكيا بعد أحر عملية إعداد مشروب.
 يمكن الضبط من 5 دقائق وحتى 8 ساعات.

CUP WARM. OFF IN

(إيقاف تشغيل وحدة تدفئة الفناجين بعد –
 فقط طراز TES715)
 بهذا يمكن ضبط فترة زمنية يتم خلالها إيقاف وحدة
 تدفئة الفناجين 27 أوتوماتيكيا مرة أخرى بعد
 التشغيل.
 ● يتم ضبط الوقت المراد بلف المفتاح الدوار 6.

CONTRAST (التباين)

يمكن ضبط تباين شاشة العرض 5 من 10-
 وحتى +10. الضبط المجري من قبل المصنع
 المنتج هو +0.
 ● يتم ضبط الوضع المراد بلف المفتاح الدوار 6

WATER HARDNESS (عسر الماء)

● يمكن اختيار درجة عسر الماء المرادة عن طريق
 لف المفتاح الدوار 6 على 1 و 2 و 3 و 4.

معلومة: يعتبر الضبط الصحيح لعسر الماء مهم

لكي يبين الجهاز في الوقت المناسب متى يجب إزالة
 الرواسب. مستوى عسر الماء المضبوط مسبقا هو 4.

● لإعادة تشغيل تأمين سلامة الأطفال يرجى إيقاف
 الضغط على المفتاح 3 على الأقل لمدة
 3 ثوان فيختفي المفتاح مرة أخرى من على شاشة
 العرض 5.

ضبط القائمة

● قم بإبقاء الضغط على المفتاح i 7 لمدة 3 ثوان
 على الأقل.
 تظهر الآن إمكانيات الضبط المختلفة.

SETTINGS	
COFFEE TEMP.	
HOT WATER TEMP.	<85°C
EXIT PROFILE	
^	v

يمكن اختيار إمكانيات الضبط المختلفة باستخدام
 مفاتيح الاختيار 4 ^ و v.

ملاحظة: سيتم حفظ التغييرات التي تم إجراؤها تلقائيا.
 لا يلزم عمل تأكيد إضافي. في حالة عدم القيام بإجراء
 أي إدخال لمدة قدرها حوالي دقيقتين، يتم إغلاق
 القائمة أوتوماتيكيا.

يمكن إجراء أوضاع الضبط التالية:

LANGUAGE (اللغة)

● يمكن اختيار اللغة المرادة عن طريق لف المفتاح
 الدوار 6.

COFFEE TEMP. (درجة حرارة القهوة)

● من خلال إدارة المفتاح الدوار 6 يمكن أن يتم ضبط
 درجة حرارة القهوة. هذا الضبط يكون ساريا ومفعلا
 لكل طرق الإعداد فيما عدا أوضاع الضبط الشخصية
 الموضحة في فصل «الضبط الشخصي».

HOT WATER TEMP. (درجة حرارة الماء الساخن)

● من خلال إدارة المفتاح الدوار 6 يمكن أن يتم ضبط
 درجة الحرارة. هذا الضبط يكون ساريا ومفعلا لكل
 طرق الإعداد فيما عدا أوضاع الضبط الشخصية
 الموضحة في فصل «الضبط الشخصي».

يتم إظهار القائمة الخاصة باختيار المشروبات:



- يتم ضبط المشروبات، ثقل القهوة وما إلى ذلك (أنظر فصل «أوضاع ضبط شاشة العرض»).
- سحب مشروبات (أنظر فصل «الإعداد باستخدام حبوب البن»).
- يتم حفظ أوضاع الضبط المختارة.
- من خلال الضغط على مفتاح 2 يتم الخروج من القائمة الشخصية.

معلومة: في حالة ما إذا كان من المرغوب فيه أن يتم الخروج من القائمة أوتوماتيكيا، عندئذ فإن ذلك يمكن أن يتم الضبط عليه بالأسلوب الموضح تفصيلا في فصل «ضبط القائمة – EXIT PROFILE (الخروج من التشكيل الجانبي)».

تأمين سلامة الأطفال

- لحماية الأطفال من الإصابة بحروق من خلال سائل أو بخار ساخن أو من الإصابة بحروق يمكن إغلاق الجهاز تماما.
- قم بابقاء الضغط لمدة ثلاث ثوان على الأقل على المفتاح 3.
- يظهر على شاشة العرض 5 مفتاح، بهذا يكون قد تم تفعيل تأمين سلامة الأطفال.

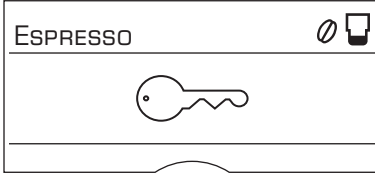

لم يعد بالإمكان الآن أي استعمال.

فقط طراز TES715

وحدة تدفئة الفناجين 27 أصبحت مفصولة.

- يتم التأكيد باستخدام مفتاح 8 start (البداء).
- لاسم المستخدم توجد 6 حقول متاحة.
- لحذف إدخلالات يتم اختيار الرمز X ويتم الضغط على مفتاح 8 start (البداء).

ملاحظة:

من خلال الضغط على زر الاختيار ✓ يتم الحفظ.
من خلال الضغط على زر الاختيار ^ يتم إلغاء العملية.

معلومة: الإدخال يمكن في كل وقت الكتابة فوقه مرة أخرى.

لحذف المستخدم يتم وباستخدام زر الاختيار اختياري DELETE NAME → START (حذف اسم → البدء) ويتم الضغط على مفتاح 8 start (البداء).

حفظ درجات الحرارة

- باستخدام زر الاختيار يتم اختيار COFFEE TEMP. (درجة حرارة القهوة) أو HOT WATER TEMP. (درجة حرارة الماء الساخن).
- باستخدام المفتاح الدوار 6 يتم اختيار الضبط المرغوب فيه.
- يتم الضغط على مفتاح 2.
- أوضاع الضبط تم حفظها.

استدعاء التشكيل الجانبي للمستخدم

يتم الضغط لبرهة قصيرة على مفتاح 2. يتم إظهار القائمة المحتوية على التشكيلات الجانبية للمستخدمين.

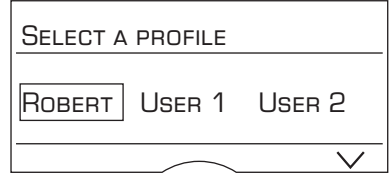

- باستخدام المفتاح الدوار 6 يتم اختيار تشكيل جانبي لمستخدم ويتم الضغط على مفتاح 8 start (البداء).

الضبط الشخصي

أوضاع الضبط - الكمية:

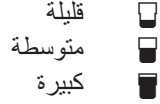

في قائمة USER SETTINGS يمكن إنشاء عددا يصل حتى 6 من التشكيلات الجانبية للمستخدم. في التشكيلات الجانبية للمستخدم يتم حفظ درجات حرارة القهوة ودرجات حرارة الماء الساخن المرغوب فيها.

هام: أوضاع الضبط تحت «الضبط الشخصي» (الزر 2) ليست مماثلة لأوضاع الضبط تحت «أوضاع ضبط القائمة» (الزر 7) وبالعكس.

إنشاء أو تحرير مستخدم

- يتم الضغط على الزر 2 مع الاستمرار في الضغط عليه لمدة 3 ثواني على الأقل. يتم إظهار القائمة:

USER SETTINGS	
USER 1	→START
USER 2	
USER 3	

- باستخدام زر الاختيار يتم اختيار المستخدم المرغوب فيه ثم يتم الضغط على مفتاح **start 8** (البداية).

في شاشة العرض يتم إظهار إمكانيات الاختيار التالية:

USER SETTINGS:	USER 1
EDIT NAME	→START
DELETE NAME	
COFFEE TEMP.	

- لتغيير اسم المستخدم يتم باستخدام زر الاختيار تحديد EDIT NAME →START (تحرير اسم ← البداية) ويتم الضغط على مفتاح **start 8** (البداية). في شاشة العرض يتم إظهار حقل الإدخال:

⊗ ABCDEFGHIJKLMNOPQ ▶
█ - - - - -
ABORT STORE

- من خلال إدارة المفتاح الدوار 6 يتم اختيار حرف أو عدد.

أوضاع الضبط - حدد الكمية لكل فنجان وفقا

لتفضيلك الشخصي:

يمكنك تعديل الكمية المحددة مسبقا لكل فنجان ☐ أو ☐ بشكل منفصل لتناسب مع حجم الفنجان المستخدم عن طريق تدوير المفتاح الدوار 6. الكمية يمكن ضبطها بما يتناسب مع المشروب الذي تم اختياره. ويشير السهم الموجود في الرمز ☐ في الركن العلوي الأيمن من شاشة العرض إلى ما إذا كانت الكمية قد تم زيادتها أو إنقاصها. عند الضبط على سبيل المثال على COFFEE ☐، فإن ملاءمة كمية سائل القهوة يتم إظهارها بالمليلتر، وعند تعلق الأمر بمشروب قهوة بلبن، على سبيل المثال ☐، فإن ملاءمة كمية سائل القهوة بما يشمل حجم (رغوة) اللبن يتم إظهارها بالمليلتر.

هام: الكمية التي تم اختيارها بالمليلتر هي قيمة تقريبية ويمكن أن تتفاوت تفاوتًا كبيرًا على سبيل المثال من خلال تكون طبقة كريمة أو وضع ضبط مستوى الطحن أو نوع اللبن المستخدم.

أوضاع الضبط - My coffee

(فقط طراز TES715):









- بالإضافة إلى ثقل القهوة والكمية يمكن عند ضبط وضع القهوة الخاص بك ☐* My COFFEE أن يتم أيضا اختيار نسبة خلط الإسبرسو واللبن.
- يمكن ضبط الوضع بخطوات متدرجة قدرها 20% عن طريق لف المفتاح الدوار 6.

باستخدام المفتاح الدوار 6 يمكن في داخل القوائم ضبط قيم الضبط التالية:

أوضاع الضبط – اختيار المشروبات:

2 x ESPRESSO	
2 x COFFEE	
ESPRESSO	
COFFEE	
CAFFE LATTE	
(فقط طراز TES715)	
MACCHIATO	
CAPPUCCINO	
MY COFFEE	
(فقط طراز TES715)	
MILK FROTH	
WARM MILK	
HOT WATER	

أوضاع الضبط – ثقل القهوة (المشروبات القهوة فقط):

خفيفة جدا	
خفيفة	
عادية	
ثقيلة	
ثقيلة جدا	
AromaDouble Shot ثقيلة	2x 
AromaDouble Shot ثقيلة +	2x 
AromaDouble Shot ثقيلة ++	2x 

AromaDouble Shot

كلما طالت مدة غلي القهوة، كلما تم استخلاص المزيد من المواد ذات المذاق اللاذع والنكهات غير المرغوب فيها. ولهذا أثر سلبي على المذاق ويجعل القهوة أقل لذة، لذا للحصول على قهوة شديدة التركيز، يحتوي الجهاز.. TES7. على وظيفة AromaDouble Shot (نكهة مميزة) خاصة. بعد نصف الكمية التي تم تحضيرها، يتم من جديد طحن مسحوق بن وغليها، مما يؤدي إلى استخلاص عناصر النكهة ذات المذاق الطيب والمعتدل فقط. يمكنك تحديد وظيفة AromaDouble Shot لجميع المشروبات القهوة فيما عدا ESPRESSO بكمية قليلة وكذلك 2 x COFFEE و 2 x ESPRESSO.

أوضاع ضبط شاشة العرض

من خلال الضغط على مفاتيح الاختيار 4 و 8 و 2 يمكن في مستويات القائمة استدعاء قوائم الاختيار التالية:

اختيار المشروبات



ثقل القهوة (لمشروبات القهوة فقط)

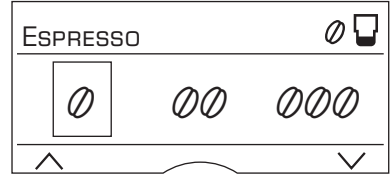

الكمية

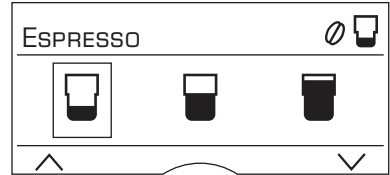

حدد الكمية لكل فنجان وفقا لتفضيلك الشخصي

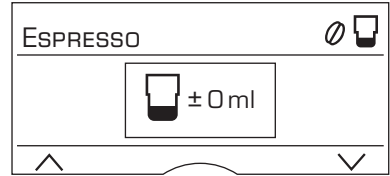

My coffee (قهوتي – فقط طراز TES715)

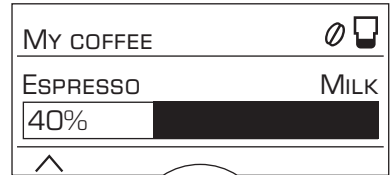

فقط طراز TES715 وحدة تدفئة الفناجين

⚠ انتبه!

وحدة تدفئة الفناجين 27 تصبح ساخنة جدا!

تتضمن ماكينة الإسبرسو الأوتوماتيكية بالكامل وحدة تدفئة فناجين 27 يمكن تشغيلها أو إيقاف تشغيلها يدويا وذلك بالضغط على الزر 28. عند تشغيل وحدة تدفئة الفناجين 27، يضيء الزر 28.

تلميح: لتسخين الأكواب بشكل جيد، قم بوضعها بحيث تكون كعوبها على وحدة تدفئة الفناجين 27.

بيانات شاشة العرض

رسائل شاشة العرض

تظهر رسائل مختلفة على شاشة العرض 5.

معلومات (فقط طراز TES715)
على سبيل المثال:

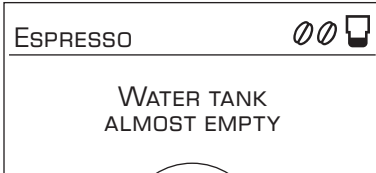

طلبات ينبغي فعلها
على سبيل المثال:

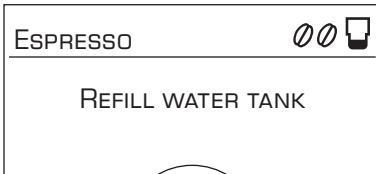

ضبط مستوى الطحن

يمكن ضبط مستوى الطحن للوصول لمستوى النعومة المطلوبة لمسحوق البن باستخدام الضابط الدوار 17 لمستوى طحن البن.

⚠ انتبه!

يجب عدم تغيير ضبط مستوى الطحن إلا عندما تكون وحدة الطحن دائرة بالفعل! عدم الالتزام بمراعاة ذلك يمكن أن يتسبب في إلحاق تلف بالجهاز. يجب عدم إدخال اليد في وحدة الطحن.

● حال كون وحدة الطحن دائرة بالفعل يتم ضبط الضابط الدوار 17 فيما بين مسحوق البن الناعم (a: الإدارة في عكس اتجاه دوران عقرب الساعة) ومسحوق البن الخشن (b: الإدارة في اتجاه دوران عقرب الساعة).

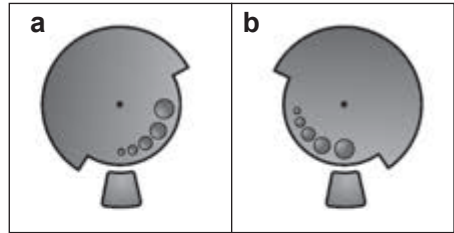

معلومة: الضبط الجديد لا يظهر مفعوله إلا بعد فجان القهوة الثاني.

ملاحظة: في حالة ما إذا تم إظهار رسالة

PLEASE ADJUST GRINDING UNIT
TO COARSER SETTING

(يرجى ضبط وحدة الطحن على مستوى أكثر خشونة)، عندئذ فإن حبوب البن يتم طحنها على مستوى أنعم مما ينبغي. يرجى ضبط وحدة الطحن على مستوى أكثر خشونة.

تلميح: عند استخدام حبوب بن ذات تحميص داكن يتم ضبط درجة طحن أكثر نعومة، وعند استخدام حبوب بن ذات لونا فاتحا عن ذلك يتم ضبط درجة طحن أكثر خشونة.

مفتاح i أوضاع الضبط

باستخدام المفتاح **i** يمكن استدعاء معلومات (عن طريق الضغط ضغطة قصيرة) و إجراء عمليات ضبط (عن طريق استمرار الضغط لمدة 3 ثوان على الأقل).

استدعاء المعلومات

في قائمة المعلومات يمكن استدعاء المعلومات التالية:

- متى يكون من الضروري إجراء الخدمة التالية.
- عدد المشروبات التي تم سحبها منذ البدء في تشغيل ماكينة الإسبرسو الأوتوماتيكية بالكامل.

● قم بالضغط ضغطة قصيرة على المفتاح **i**

والتنقل عن طريق مفاتيح الاختيار **4** و **^** و **v**.

INFO	
DESCALE AFTER.	200 ☞
CLEAN AFTER	200 ☞
* CHANGE FILTER IN	200 ☞

INFO	
NO. OF COFFEES	11
NO. OF MILK MIXES	15
AMOUNT HOT WATER	2L

* لا تظهر إلا في حالة ما إذا كان المرشح مفعلا.

يتم الرجوع إلى اختيار المشروبات عن طريق الضغط مجددا ضغطة قصيرة على المفتاح **i**. يتحول الجهاز أوتوماتيكيا بعد حوالي 10 ثوان بدون أعمال أي عنصر تشغيل إلى اختيار المشروبات.

إجراء الضبط

(أنظر فصل «ضبط القائمة»).

شاشة العرض

تبين شاشة العرض **5** عن طريق الرموز إمكانيات الاختيار وثقل وكمية القهوة، وأيضا عن طريق نص مكتوب أوضاع الضبط والعمليات الجارية والرسائل. يمكن ضبط الأوضاع باستخدام المفتاح الدوار **6** ومفاتيح الاختيار **4**. يتم التعليم على الوضع المختار بوضع إطار حوله.

5a



5b



5c

مثال:

يظهر في سطر الحالة **5a** اسم نوع المشروب، وعند تعلق الأمر بمشروبات قهوة يتم كذلك إظهار مستوى الثقل ☞ وأيضا الكمية ☞.

في سطر الاختيار **5b** يتم إظهار رموز لاختيار المشروبات.

الأسهم في سطر التنقل **5c** تظهر الاتجاه الذي فيه توجد مستويات قائمة أخرى.

للمزيد من المعلومات التفصيلية يرجى منكم الاطلاع على فصل «بيانات شاشة العرض».

مفتاح start (البدء)

عن طريق الضغط على المفتاح **start 8** (البدء) يتم بدء عملية تحضير المشروب أو تشغيل برنامج الخدمة.

اضغط على المفتاح **start 8** (البدء) مرة أخرى أثناء تحضير المشروب لوقف عملية التحضير.

عناصر التشغيل

المفتاح الكهربائي O/I

باستخدام المفتاح الكهربائي O/I يتم تشغيل أو إيقاف تشغيل الجهاز. عند تشغيل وإيقاف تشغيل الجهاز فإن الجهاز يقوم أوتوماتيكيا بإجراء عملية شطف.

الجهاز لا يقوم بإجراء عملية شطف في حالة:

- إذا كان الجهاز لم يزل دافئا عند التشغيل.
- ما إذا لم يكن قد تم سحب قهوة قبل إيقاف التشغيل.

الجهاز يكون مستعدا للتشغيل عندما تضيء رموز اختيار المشروبات ومفتاح **start 8** (البداء) على شاشة العرض 5.

- الجهاز يكون مستعدا للتشغيل عندما تضيء رموز اختيار المشروبات ومفتاح **start 8** (البداء) على شاشة العرض 5.



معلومة: تم من قبل المصنع المنتج برمجة ماكينة الإسبرسو الأوتوماتيكية بالكامل للعمل على أوضاع نموذجية لأفضل تشغيل. الجهاز يتوقف عن التشغيل أوتوماتيكيا بعد انقضاء وقت تم اختياره مسبقا (أنظر الفصل اللاحق «ضبط القائمة – AUTO OFF AFTER – (تشغيل الفصل الأوتوماتيكي بعد)»).

زر ☺ الضبط الشخصي

الجهاز تتوفر به إمكانية حفظ واستدعاء أوضاع ضبط شخصية خاصة بمشروبات القهوة. يرجى إجراء عمليات حفظ واستدعاء أوضاع ضبط على الوجه الموضح تفصيلا في فصل «الضبط الشخصي».

ملحوظة: عند استخدام الجهاز للمرة الأولى أو تشغيل برنامج خدمة أو عدم تشغيل الجهاز لفترة زمنية طويلة، لن يتمتع المشروب الأول بالنكهة الكاملة، ومن المفضل ألا تتناوله.

زر ☹ برامج الخدمة

من خلال الضغط لبرهة قصيرة على الزر 3 ☹ يمكن استدعاء اختيارات برامج الخدمة. يرجى تنفيذ البرنامج على الوجه الموضح تفصيلا في فصل «برامج الخدمة».

من خلال الضغط لبرهة طويلة يتم تفعيل أو إيقاف تفعيل تجهيزة تأمين سلامة الأطفال، أنظر فصل «تأمين سلامة الأطفال».

بعد البدء في تشغيل ماكينة الإسبرسو الأوتوماتيكية بالكامل فإن التكون المستمر لطبقة رغوة متماسكة ودقيقة المسام على وجه القهوة لا يتم التوصل إليه إلا بعد إعداد وصب عدة فناجين.

المفتاح الدوار

يمكن التنقل في شاشة العرض 5 باستخدام المفتاح الدوار 6 عن طريق اللف يسارا أو يمينا أو تغيير قيم الضبط في القائمة.

مفاتيح الاختيار ∨ و ^

عن طريق الضغط على مفاتيح الاختيار 4 ∨ و ^ يمكن التنقل بين مستويات القائمة سواء لأسفل أو لأعلى (سطر التنقل 5c).

قبل الاستخدام الأول

أشياء عامة

- يتم إدخال خزان الماء **11** مع مراعاة كونه في وضع مستقيم ثم يتم ضغطه لأسفل حتى يصل إلى الوضع السفلي النهائي.
- قم بإغلاق غطاء خزان الماء **12** مرة أخرى.
- قم بملء وعاء الحبوب **15** بحبوب البن.
- قم بالضغط على المفتاح الكهربائي **O/I 1** فيضيء مفتاح **start 8** (البدء) وتظهر عدة لغات مختلفة على شاشة العرض.
- اللغات الآتية هي محل الاختيار:

TES7.. DE

ENGLISH	DEUTSCH
ITALIANO	FRANÇAIS

TES7.. RW

РУССКИЙ	ENGLISH
FRANÇAIS	NEDERLANDS
SVENSKA	ITALIANO
POLSKI	ESPAÑOL
MAGYAR	УКРАЇНСЬКА
DANSK	TÜRKÇE
SUOMI	NORSK
ČEŠTINA	PORTUGUÊS
	ΕΛΛΗΝΙΚΑ

- يمكنك الآن اختيار اللغة التي تريدها، والتي سيتم فيما يلي إظهار نصوص شاشة العرض بها، باستخدام مفاتيح الاختيار **4** و **∨**.



- اللغة المختارة يتم تمييزها.
- يتم الضغط على مفتاح **start 8** (البدء)، بذلك فإن اللغة المختارة يكون قد تم حفظها.
- علامة الشركة التجارية تضيء في شاشة العرض **5**. ويبدأ الجهاز في عملية التسخين والنشط فينسب بعض الماء من مجرى انسياب القهوة **9**.

قم بملء خزان الماء بكمية من الماء الصافي البارد غير الغازي فقط، ويفضل تعبئة وعاء حبوب البن بخليط حبوب بن إسبرسو أو بخليط حبوب بن مناسب للماكينات الأوتوماتيكية بالكامل. يجب عدم استخدام أية حبوب بن مغطاة بطبقة لامعة أو بطبقة من الكراميل أو حبوب بن معالجة بأية مواد إضافية أخرى محتوية على سكر لأنها ستسد وحدة التسخين الشديد.

فيما يتعلق بهذا الجهاز فإن درجة عسر الماء تكون قابلة للضبط. الإعداد الذي تم ضبط الجهاز عليه قبل توريده من المصنع المنتج هو درجة عسر الماء **4**. بواسطة شريط الاختيار المرفق مع الجهاز يتم الكشف عن درجة عسر الماء المزمع استخدامه مع الجهاز. في حالة ما إذا أسفر الاختبار عن قيمة أخرى غير **4**، عندئذ يجب بعد البدء في تشغيل الجهاز أن يتم برمجة الجهاز بما يتناسب مع القيمة التي تم الكشف عنها (أنظر الفصل اللاحق «ضبط القائمة – WATER HARDNESS (عسر الماء)»).

تشغيل الجهاز

- ضع ماكينة الإسبرسو الأوتوماتيكية بالكامل على سطح مستوي يكون مناسباً لتحمل وزنها كما يجب أن يتميز بخاصية مقاومة الماء.

هام: يجب عدم استخدام الجهاز إلا في غرف غير معرضة لخطر التجمد والصقيع. في حالة ما إذا تم نقل أو تخزين الجهاز في درجات حرارة تقل عن **0** درجة مئوية، عندئذ يجب الانتظار لمدة **3** ساعات على الأقل قبل البدء في تشغيل الجهاز.

- يتم سحب فيشة الكهرباء من رف سلك التوصيل **24** حسب الطول المناسب وتوصيلها بالكهرباء. يمكن ضبط الطول المناسب عن طريق السحب للخارج أو الإزاحة للداخل. للقيام بذلك يتم وضع الجهاز على سبيل المثال على حافة الطاولة بحيث يكون ظهر الجهاز مواجهاً لمستخدم الجهاز ثم يتم القيام إما بسحب الكبل إلى أسفل أو دفع الكبل إلى أعلى.

- يتم رفع غطاء خزان الماء **12**.
- يتم رفع خزان الماء **11** وشطفه بماء بارد نقي. يجب الانتباه لعلامة الحد الأقصى «max».

مضمن في التسليم

(أنظر الصورة **A** الموجودة في الصفحات المطوية)

فقط طراز TES715
g وعاء اللبن

- a** ماكينة قهوة أوتوماتيكية بالكامل طراز
TES715 / TES712
b إرشادات الاستخدام
c إرشادات الاستخدام الموجزة
d وحدة تكوين رغاوي اللبن
e شريط اختبار عسر المياه
f ملعقة قياس كمية مسحوق القهوة

نظرة عامة

(أنظر الصور **B** و **C** و **D** و **E** و **F** الموجودة في الصفحات المطوية)

- 15** وعاء الحبوب
16 غطاء للحفاظ على النكهة
17 ضابطة دوار لمستوى الطحن
18 درج المسحوق
 (مسحوق البن / أقراص التنظيف)
19 باب وحدة التسخين الشديد
20 وحدة التسخين الشديد
a زر إحكام الغلق
b الغطاء
21 زر ضغط
22 رف حفظ إرشادات الاستخدام الموجزة
23 صحن التقطير
a حاجز
b لوحة التقطير
c وعاء بقايا البن
24 رف تخزين سلك التوصيل
25 لوحة البيانات
 (رقم المنتج E.-Nr., تاريخ الصنع FD)
فقط طراز TES715
26 وعاء اللبن، معزول
27 وحدة تدفئة الفناجين
28 زر لوحدة تدفئة الفناجين

- 1** المفتاح الكهربائي **O/I**
2 زر **إيقاف** (الضبط الشخصي)
3 زر **ON** (برامج الخدمة)
4 مفاتيح الاختيار **^ v**
5 العرض
a سطر الحالة
b سطر الاختيار
c سطر التنقل
6 مفتاح دوار لشاشة عرض الأوضاع
7 مفتاح **i** (قائمة المعلومات)
8 مفتاح **start** (البداية) (المشروبات / البرامج)
9 مجرى انسياب القهوة،
 قابل لضبط مستواه ويمكن تحريكه
10 نظام اللبن،
 قابل لضبط الارتفاع وقابل للإخراج
 (سحب الماء أو اللبن الساخن)
a الجزء العلوي
b الجزء السفلي
c خرطوم شفط اللبن
d أنبوب الشفط
11 خزان ماء يمكن خلعه
12 غطاء خزان الماء
13 أرفف حفظ
 (ملعقة المسحوق وملحقات خفاق اللبن)
14 ملعقة المسحوق
 (وسيلة مساعدة لتكريب مرشح الماء)

لا تقم بغمس الجهاز أو سلك التوصيل في الماء مطلقاً. لا يستخدم إلا إذا لم يكن في التوصيلات أو الجهاز أي أضرار. في حالة حدوث خلل يتم على الفور إخراج قابس الجهاز من مقبس التغذية بالتيار الكهربائي أو فصل التغذية بالجهد الكهربائي.

يحتوي الجهاز على مغناطيس دائم قد يؤثر على الأجهزة الإلكترونية المزروعة مثل منظم ضربات القلب أو مضخة الأنسولين. ولذا يرجى ممن لديه أجهزة إلكترونية مزروعة أن يبتعد مسافة 10 سم على الأقل عن مقدمة الجهاز.

⚠️ خطر الاختناق!

لا تسمح للأطفال باللعب في مواد التعبئة. احفظ القطع الصغيرة في مكان آمن، فقد يتم ابتلاعها.

⚠️ خطر حدوث إصابات!

يجب عدم إدخال اليد في وحدة الطحن. الاستخدام الخاطئ للجهاز يمكن أن يؤدي إلى حدوث إصابات.

⚠️ خطر حدوث حروق!

دورة سريان الحليب تصبح حارة جداً. تترك بعد الاستخدام لكي تبرد أولاً ثم يمكن الإمساك بها. قد يظل سطح سخان أو لوح التسخين ساخناً لبعض الوقت بعد الاستخدام.

تعليمات الأمان

برجاء قراءة إرشادات الاستخدام بأكملها بعناية والتعامل مع الجهاز بالأسلوب الموضح فيها، والحفاظ عليها للرجوع إليها عند الحاجة! في حالة قيامكم بإعطاء الجهاز لشخص آخر يرجى منكم تسليمه إرشادات الاستخدام هذه سويا مع الجهاز. هذا الجهاز معد ومخصص لإعداد الكميات المعتادة للأغراض المنزلية في التطبيقات المنزلية أو التطبيقات غير التجارية أو الاحترافية المشابهة للتطبيقات المنزلية. الاستخدام في التطبيقات المشابهة للتطبيقات المنزلية يشمل على سبيل المثال الاستخدام في المطابخ المخصصة للعاملين في المتاجر أو المكاتب أو المؤسسات الزراعية وغيرها من المؤسسات المهنية، وكذلك الاستخدام من قبل نزلاء البنسيونات والفنادق الصغيرة ومنشآت السكنى المشابهة.

⚠ خطر حدوث صدمة كهربائية!

يجب عدم توصيل وتشغيل الجهاز إلا وفقا للبيانات المنصوص عليها في لوحة بيانات الطراز. لا يسمح بإجراء أية أعمال إصلاح، مثل استبدال كبل إمداد بالكهرباء تالف، إلا من قبل خدمة العملاء التابعة لشركتنا، وذلك لتجنب تعريض أشخاص أو أشياء للخطر.

هذا الجهاز يمكن أن يتم استخدامه من قبل أطفال يبلغ عمرهم 8 سنوات أو ما يزيد عن ذلك ومن قبل أشخاص ذوي قدرات بدنية أو حسية أو ذهنية محدودة أو نقص في الخبرة و/أو نقص في المعارف والمعلومات، وذلك عندما يكون جاري الإشراف عليهم أو بعد أن يكون قد تم إعطائهم إرشادات تفصيلية بشأن كيفية الاستخدام الآمن للجهاز وبعد أن يكونوا قد فهموا جيدا الأخطار المترتبة على استخدام الجهاز. يجب الحفاظ على الأطفال الذين يقل عمرهم عن 8 سنوات بعيدا عن الجهاز وعن كبل التوصيل بالكهرباء، ولا يسمح لهم بتشغيل الجهاز. يجب عدم السماح للأطفال بأن يقوموا باللعب بالجهاز.

أعمال التنظيف وأعمال صيانة الجهاز التي يتم إجرائها من قبل المستخدم لا يسمح بأن يتم إجرائها من قبل أطفال إلا إذا كانوا يبلغون من العمر 8 سنوات أو أكثر وكان جاري الإشراف عليهم عند قيامهم بذلك.

المحتوى

محبة القهوة الموقرة،
حسب القهوة الموقرة،

- 2..... تعليمات الأمان
- 4..... مضمن في التسليم
- 4..... نظرة عامة
- 5..... قبل الاستخدام الأول
- 6..... عناصر التشغيل
- 8..... بيانات شاشة العرض
- 9..... أوضاع ضبط شاشة العرض
- 10..... الضبط الشخصي
- 11..... تأمين سلامة الأطفال
- 12..... ضبط القائمة
- 14..... الإعداد باستخدام حبوب البن
- 15..... الإعداد باستخدام مسحوق البن
- 16..... إعداد رغوة حليب ولبن دافئ
- 17..... سحب الماء الساخن
- 17..... العناية والتنظيف اليومي
- 20..... برامج الخدمة
- 24..... نصائح لتوفير الطاقة
- 24..... الحماية من التجمد
- 24..... ملحقات التخزين
- 25..... الملحقات
- 25..... التخلص من الجهاز
- 25..... شروط الضمان
- 26..... قم بإزالة المشاكل البسيطة بنفسك
- 28..... بيانات تقنية

نتقدم لكم بأصدق التهاني على شرائكم ماكينة
الإسبرسو الأوتوماتيكية بالكامل هذه المنتجة من
شركة Bosch.

إرشادات الاستخدام هذه تتضمن وصفا لطرز متنوعة
من الجهاز، وهذه الطرز تختلف عن بعضها في
بعض التفاصيل.

تحديد الطراز يتم القيام به عن طريق رقم المنتج،
على سبيل المثال **TES712**. رقم المنتج E-Nr.
الخاص بالجهاز المعني في كل حالة يمكن الاطلاع
عليه على صندوق تغليف الجهاز أو على لوحة
البيانات **25**.

يرجى أيضا مراعاة إرشادات الاستخدام الموجزة
الموردة مع الجهاز. هذه الإرشادات يمكن الحفاظ
عليها في رف حفظ خاص **22** لحين استخدامها في
المررة القادمة.

DE Deutschland, Germany

BSH Hausgeräte Service GmbH
Zentralwerkstatt für
kleine Hausgeräte
Trautskirchener Strasse 6-8
90431 Nürnberg

Online Auftragsstatus, Pickup
Service für Kaffeevollautomaten
und viele weitere Infos unter:
www.bosch-home.com

Reparaturservice, Ersatzteile &
Zubehör, Produkt-Informationen:
Tel.: 0911 70 440 040

<mailto:cp-servicecenter@bshg.com>
Wir sind an 365 Tagen rund um die Uhr
erreichbar.

**AE United Arab Emirates,
الإمارات العربية المتحدة**

BSH Home Appliances FZE
Round About 13,
Plot Nr MO-0532A
Jebel Ali Free Zone – Dubai
Tel.: 04 881 4401
<mailto:service-uae@bshg.com>
www.bosch-home.com/ae

**AL Republika e Shqiperise,
Albania**

AERTECH SH.P.K.
Rruga Qemal Stafa
Pallati i ri perball Prokuroris se
Pergjithshme
Hyrja C Kati 10
Tirana
Tel.: 066 206 47 94
<mailto:g.volina@aertech.al>

AT Österreich, Austria

BSH Hausgeräte
Gesellschaft mbH
Werkskundendienst
für Hausgeräte
Quellenstrasse 2
1100 Wien
Tel.: 0810 550 511*
Fax: 01 605 75 51 212
<mailto:vie-stoerungsannahme@bshg.com>
Hotline für Espresso-Geräte:
Tel.: 0810 700 400*
www.bosch-home.at
*innerhalb Österreichs zum Regionaltarif

AU Australia

BSH Home Appliances Pty. Ltd.
7-9 Arco Lane
HEATHERTON, Victoria 3202
Tel.: 1300 368 339
<mailto:bshau-as@bshg.com>
www.bosch-home.com.au

**BA Bosna i Hercegovina,
Bosnia-Herzegovina**

"HIGH" d.o.o.
Gradačanka 29b
71000 Sarajevo
Info-Line: 061 100 905
Fax: 033 213 513
<mailto:delicnanda@hotmail.com>

BE Belgique, België, Belgium

BSH Home Appliances S.A.
Avenue du Laerbeek 74
Laarbeeklaan 74
1090 Bruxelles – Brussel
Tel.: 070 222 141
Fax: 024 757 291
<mailto:bru-repairs@bshg.com>
www.bosch-home.be

BG Bulgaria

BSH Domakinski Uredi
Bulgaria EOOD
115K Tsarigradsko
Chausse Blvd.
European Trade Center
Building, 5th floor
1784 Sofia
Tel.: 02 892 90 47
Fax: 02 878 79 72
<mailto:informacia.servis-bg@bshg.com>
www.bosch.home.bg

BH Bahrain, البحرين

Khalaifat Company
Manama
Tel.: 01 7400 553
<mailto:service@khalaifat.com>

BY Belarus, Беларусь

ООО "БСХ Бытовая техника"
тел.: 495 737 2961
<mailto:mok-kdhl@bshg.com>

**CH Schweiz, Suisse,
Svizzera, Switzerland**

BSH Hausgeräte AG
Werkskundendienst
für Hausgeräte
Fahrweidstrasse 80
8954 Geroldswil
<mailto:ch-info.hausgeraete@bshg.com>
Service Tel.: 0848 840 040
Service Fax: 0848 840 041
<mailto:ch-reparatur@bshg.com>
Ersatzteile Tel.: 0848 880 080
Ersatzteile Fax: 0848 880 081
<mailto:ch-ersatzteil@bshg.com>
www.bosch-home.com

CY Cyprus, Κύπρος

BSH Ikiakes Syskeves-Service
39, Arh. Makaanou III Str.
2407 Egomi/Nikosia (Lefkosia)
Tel.: 7777 8007
Fax: 022 658 128
<mailto:bsh.service.cyprus@cytanet.com.cy>

**CZ Česká Republika,
Czech Republic**

BSH domácí spotřebiče s.r.o.
Firemní servis domácích
spotřebičů
Pekařská 10b
155 00 Praha 5
Tel.: 0251 095 546
Fax: 0251 095 549
www.bosch-home.com/cz

DK Danmark, Denmark

BSH Hvidevarer A/S
Telegrafvej 4
2750 Ballerup
Tel.: 44 89 89 85
Fax: 44 89 89 86
<mailto:BSH-Service.dk@BSHG.com>
www.bosch-home.dk

EE Eesti, Estonia

SIMSON OÜ
Raua 55
10152 Tallinn
Tel.: 0627 8730
Fax: 0627 8733
<mailto:teenindus@simson.ee>

ES España, Spain

En caso de avería puede ponerse en contacto con nosotros, su aparato será trasladado a nuestro taller especializado de cafeteras.

BSH Electrodomésticos
España S.A.

Servicio Oficial del Fabricante
Parque Empresarial PLAZA,
C/ Manfredonia, 6
50197 Zaragoza

Tel.: 902 245 255

Fax: 976 578 425

mailto:CAU-Bosch@bshg.com
www.bosch-home.es

FI Suomi, Finland

BSH Kodinkoneet Oy
Itälahdenkatu 18 A, PL 123
00201 Helsinki
Tel.: 0207 510 700

Fax: 0207 510 780

mailto:Bosch-Service-FI@bshg.com
www.bosch-home.fi

Lankapuhelimesta 8,28 snt/puhelu
+ 7 snt/min (alv 24%)

Matkapuhelimesta 8,28 snt/puhelu
+ 17 snt/min (alv 24%)

FR France

BSH Electroménager S.A.S.
50 rue Ardoin – BP 47
93401 SAINT-OUEN cedex
Service interventions à domicile:
01 40 10 11 00

Service Consommateurs:
0 892 698 010 (0,34 € TTC/mn)
mailto:soa-bosch-conso@
bshg.com

Service Pièces Détachées
et Accessoires:
0 892 698 009 (0,34 € TTC/mn)
www.bosch-home.fr

GB Great Britain

BSH Home Appliances Ltd.
Grand Union House
Old Wolverton Road
Wolverton
Milton Keynes MK12 5PT
To arrange an engineer visit, to
order spare parts and accessories
or for product advice please visit
www.bosch-home.co.uk
or call
Tel.: 0344 892 8979*

*Calls are charged at the basic rate, please
check with your telephone service provider
for exact charges

GR Greece, Ελλάς

BSH Ikiakes Siskeves A.B.E.
Central Branch Service
17 km E.O. Athinon-Lamias &
Potamou 20
14564 Kifisia
Πανελλήνιο τηλέφωνο: 181 82
(Αστική χρέωση)
www.bosch-home.gr

HK Hong Kong, 香港

BSH Home Appliances Limited
Unit 1 & 2, 3rd Floor
North Block, Skyway House
3 Sham Mong Road
Tai Kok Tsui, Kowloon
Hong Kong
Tel.: 2565 6151
Fax: 2565 6681
mailto:bosch.hk.service@bshg.com
www.bosch-home.cn

HR Hrvatska, Croatia

BSH kućni uređaji d.o.o.
Kneza Branimira 22
10000 Zagreb
Tel.: 01 640 36 09
Fax: 01 640 36 03
mailto:informacije.servis-hr@
bshg.com
www.bosch-home.com/hr

HU Magyarország, Hungary

BSH Háztartási Készülék
Kereskedelmi Kft.
Háztartási gépek márkaszervize
Királyhágó tér 8-9.
1126 Budapest
Hibabejelentés
Tel.: +361 489 5461
Fax: +361 201 8786
mailto:hibabejelentes@bsh.hu
Alkatrészrendelés
Tel.: +361 489 5463
Fax: +361 201 8786
mailto:alkatrészrendeles@bsh.hu
www.bosch-home.com/hu

IE Republic of Ireland

BSH Home Appliances Ltd.
Unit F4, Ballymount Drive
Ballymount Industrial Estate
Walkinstown
Dublin 12
Service Requests, Spares and
Accessories
Tel.: 01450 2655*
Fax: 01450 2520
www.bosch-home.eu.uk
*0.03 € per minute at peak.
Off peak 0.0088 € per minute.

IL Israel, ישראל

C/S/B Home Appliance Ltd.
Uluel Building
2, Hamelacha St.
Industrial Park North
71293 Lod
Tel.: 08 9777 222
Fax: 08 9777 245
mailto:csb-serv@zahav.net.il
www.bosch-home.co.il

IN India, Bhārat, भारत

BSH Customer Service
Front Office
Shop No.4, Everest Grande,
Opp. Shanti Nagar Bus Stop,
Mahakali Caves Road,
Andheri East
Mumbai 400 093

IS Iceland

Smith & Norland hf.
Noatuni 4
105 Reykjavik
Tel.: 0520 3000
Fax: 0520 3011
www.sminor.is

IT Italia, Italy

BSH Elettrodomestici S.p.A.
Via. M. Nizzoli 1
20147 Milano (MI)
Numero verde 800 829 120
mailto:info@
bosch-elettrodomestici.it
www.bosch-home.com/it

KZ Kazakhstan, Қазақстан

IP Turebekov Yerzhan
Nurmanovich
Jangeldina str. 15
Shimkent 160018
Tel.: 0252 31 00 06
mailto:evrika_kz@mail.ru

LB Lebanon, لبنان

Tehehi, Hana & Co.
Boulevard Dora 4043 Beyrouth
P.O. Box 90449
Jdeideh 1202 2040
Tel.: 01 255 211
mailto:Info@Tehehi-Hana.com

LT Lietuva, Lithuania

Senuku prekybos centras UAB
Jonavos g. 62
44192 Kaunas
Tel.: 0372 12146
Fax: 0372 12165
www.senukai.lt

LU Luxembourg

BSH électroménagers S.A.
13-15, ZI Breedeweues
1259 Senningerberg
Tel.: 26349 300
Fax: 26349 315
mailto:
lux-service.electromanager@
bshg.com
www.bosch-home.com/lu

LV Latvija, Latvia

General Serviss Limited
Bullu street 70c
1067 Riga
Tel.: 07 42 41 37
mailto:bt@olimpeks.lv

MD Moldova

S.R.L. "Rialto-Studio"
ул. Щуцева 98
1202 Кишинев
тел./факс: 022 23 81 80
mailto:bosch-md@mail.ru

ME Crna Gora, Montenegro

Elektronika komerc
Ul. Slobode 17
84000 Bijelo Polje
Tel./Fax: 050 432 575
Mobil: 069 324 812
mailto:ekobosch.servis@
t-com.me

MK Macedonia, Македонија

GORENEC
Jane Sandanski 69 lok. 3
1000 Skopje
Tel.: 02 2454 600
Mobil: 070 697 463
mailto:gorenece@yahoo.com

MT Malta

Oxford House Ltd.
Notabile Road
Mriehel BKR 14
Tel.: 021 442 334
Fax: 021 488 656
www.oxfordhouse.com.mt

**MV Raajjeyge Jumhooriyyaa,
Maldives**

Lintel Investments
Ma. Maadheli, Majeedhee Magu
Malé
Tel.: 0331 0742
mailto:mohamed.zuhuree@
intel.com.mv

NL Nederlande, Netherlands

BSH Huishoudapparaten B.V.
Taurusavenue 36
2132 LS Hoofddorp
Storingsmelding:
Tel.: 088 424 4010
Fax: 088 424 4845
mailto:bosch-contactcenter@
bshg.com

Onderdelenverkoop:
Tel.: 088 424 4010
Fax: 088 424 4801
mailto:bosch-onderdelen@
bshg.com
www.bosch-home.nl

NO Norge, Norway

BSH Husholdningsapparater A/S
Grensevingen 9
0661 Oslo
Tel.: 22 66 06 00
Fax: 22 66 05 50
mailto:Bosch-Service-NO@
bshg.com
www.bosch-home.no

NZ New Zealand

BSH Home Appliances Ltd.
Unit F2, 4 Orbit Drive
Mairangi Bay
Auckland 0632
Tel.: 09 477 0492
Fax: 09 477 2647
mailto:bshnz-cs@bshg.com
www.bosch-home.co.nz

PL Polska, Poland

BSH Sprzęt Gospodarstwa
Domowego Sp. z o.o.
Al. Jerozolimskie 183
02-222 Warszawa
Tel.: 801 191 534
Fax: 022 572 7709
mailto:Serwis.Fabryczny@
bshg.com
www.bosch-home.pl

PT Portugal

BSHP Electrodomésticos, Lda.
Rua Alto do Montijo, nº 15
2790-012 Carnaxide
Tel.: 214 250 730
Fax: 214 250 701
mailto:bosch.electrodomesticos.pt@
bshg.com
www.bosch-home.pt

RO România, Romania

BSH Electrocasnice srl.
Sos. Bucuresti-Ploiesti,
nr. 19-21, sect.1
13682 Bucuresti
Tel.: 021 203 9748
Fax: 021 203 9733
mailto:service.romania@
bshg.com
www.bosch-home.ro

RU Russia, Россия

ООО "БСХ Бытовая техника"
Сервис от производителя
Малая Калужская 19/1
119071 Москва
тел.: 495 737 2961
mailto:mok-kdhl@bshg.com
www.bosch-home.com

SA Saudi Arabia,

المملكة العربية السعودية
BSH Home Appliances
Saudi Arabia L.L.C.
Bin Hamran Commercial Centr.
6th Floor 603B
Jeddah 21481
Tel.: 800 124 1247
mailto:service.ksa@bshg.com
www.bosch-home.com/sa

SE Sverige, Sweden

BSH Hushållsapparater AB
Landsvägen 32
169 29 Solna
Tel.: 0771 11 22 77 local rate
mailto:Bosch-Service-SE@bshg.com
www.bosch-home.se

SG Singapore, 新加坡

BSH Home Appliances Pte. Ltd.
TECHPLACE I and
Mo Kio Avenue 10
Block 4012 #01-01
569628 Singapore
Tel.: 6751 5000
Fax: 6751 5005
mailto:bshsgp.service@
bshg.com
www.bosch-home.com.sg

SI Slovenija, Slovenia

BSH Hišni aparati d.o.o.
Litostrojska 48
1000 Ljubljana
Tel.: 01 583 07 01
Fax: 01 583 08 89
mailto:informacije.servis@bshg.com
www.bosch-home.com/si

SK Slovensko, Slovakia

BSH domácí spotřebiče s.r.o.
Organizačná zložka Bratislava
Galvaniho 17/C
821 04 Bratislava
Tel.: 02 44 45 20 41
mailto:opravy@bshg.com
www.bosch-home.com/sk

TR Türkiye, Turkey

BSH Ev Aletleri Sanayi
ve Ticaret A. S.
Fatih Sultan Mehmet Mahallesi
Balkan Caddesi No: 51
34771 Ümraniye, Istanbul
Tel.: 0 216 444 6333*
Fax: 0 216 528 9188
mailto:careline.turkey@bshg.com
www.bosch-home.com/tr
*Çağrı merkezini sabit hatlardan
aramanın bedeli şehir içi ücretlendirme,
Çep telefonlarından ise kullananlar tarifeye
göre değişkenlik göstermektedir

TW Taiwan, 台灣

Achelis Taiwan Co. Ltd.
4th floor, No. 112, Sec 1
Chung Hsiao E Road
Taipei ROC 100
Tel.: 02 2321 6222
mailto:Bosch@achelis.com.tw

UA Ukraine, Україна

ТОВ "БСХ Побутова Техніка"
тел.: 044 4902095
mailto:bsh-service.ua@bshg.com
www.bosch-home.com.ua

XK Kosovo

NTP GAMA
Rruga Mag Pristine-Ferizaj
70000 Ferizaj
Tel.: 0290 321 434
mailto:a_service@
gama-electronics.com

XS Srbija, Serbia

BSH Kućni aparati d.o.o.
Milutina Milankovića 11^a
11070 Novi Beograd
Tel.: 011 205 23 97
Fax: 011 205 23 89
mailto:informacije.servis-sr@
bshg.com
www.bosch-home.rs

ZA South Africa

BSH Home Appliances (Pty) Ltd.
15th Road Randjespark
Private Bag X36, Randjespark
1685 Midrand – Johannesburg
Tel.: 086 002 6724
Fax: 086 617 1780
mailto:applianceserviceza@
bshg.com
www.bosch-home.com/za

Service-Hotlines

www.bosch-home.com

AE	04 803 0500	ME	050 432 575
AL	066 206 47 94	MK	02 2454 600
AT	0810 700 400	NL	088 424 4010
AU	1300 368 339	NO	22 66 06 00
BA	033 213 513	PL	801 191 534
BE	070 222 141	PT	21 4250 730
BG	02 931 50 62	RO	021 203 9748
CH	043 455 4095	RU	8 800 200 29 61
CN	400 885 5888 Call rates depend on the network used	SE	0771 11 22 77 (local rate)
CZ	0251 095 546	SK	02 444 520 41
DE	0911 70 440 040	SL	01 200 70 17
DK	44 89 89 85	TR	444 6333 Çağrı merkezini sabit hatlardan aramanın bedeli şehir içi ücretlendirme, Cep telefonlarından ise kullanılan tarifeye göre değişkenlik göstermektedir
EE	0627 8730	US	800 944 2904
ES	902 24 52 55	XK	044 172 309
FI	020 7510 700 Lankapuhelimesta 8,28 snt/puhelu + 7 snt/min (alv 24%) Matkapuhelimesta 8,28 snt/puhelu + 17 snt/min (alv 24%)	XS	011 21 39 552
FR	0140 10 1100		
GB	0344 892 8979 Calls charged at local or mobile rate		
GR	18 182 (αστική χρέωση)		
HR	01 3028 226		
HU	00361 489 5461		
IE	01450 2655 0.03 € per minute at peak. Off peak 0.0088 € per minute.		
IL	08 9777 222		
IS	0520 3000		
IT	800 829 120 (Line Verde)		
LI	05 274 1788		
LT	052 741 788		
LU	26 349 300		
LV	067 425 232		

 Beratung und Reparaturauftrag bei Störungen

D 0911 70 440 040

A 0810 550 511

CH 0848 840 040

Die Kontaktdaten aller Länder finden Sie im beiliegenden Kundendienst-Verzeichnis.

Robert Bosch Hausgeräte GmbH

Carl-Wery-Straße 34

81739 München, GERMANY

www.bosch-home.com



8001008046

TCZ715X3

941117