



Register your new Bosch now:  
[www.bosch-home.com/welcome](http://www.bosch-home.com/welcome)



**TES 515..**



**BOSCH**

**el** Οδηγίες χρήσης  
**uk** Інструкція з експлуатації  
**hu** Használati utasítás

**it** Istruzioni per l'uso  
**tr** Kullanım kılavuzu  
**ar** إرشادات الاستخدام

el	Ελληνικά	2
uk	Українська	24
hu	Magyar	46
it	Italiano	67
tr	Türkçe	88
ar	العربية	136

**Υλικά παράδοσης** (βλέπε στη σελίδα 2)  
**Обсяг постачання** (див. стор. 24)  
**A csomagolás tartalma** (lásd 46 oldal)  
**Contenuto della confezione** (ved. pagina 67)  
**Teslimat kapsamı** (bkz. sayfa 88)  
**مضمن في التسليم** (انظر صفحة 136)

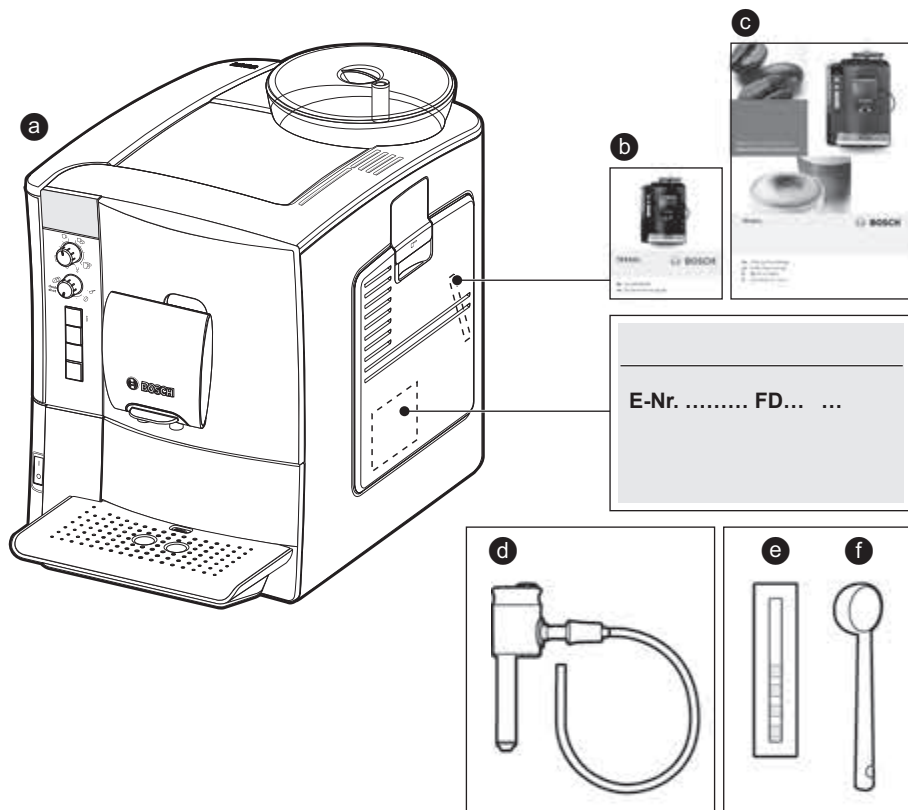

A

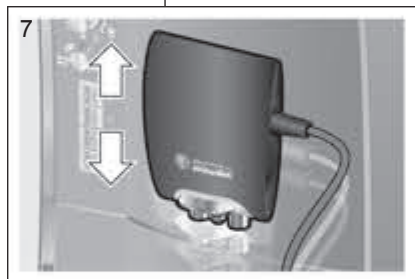
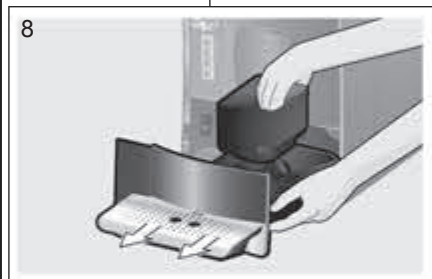
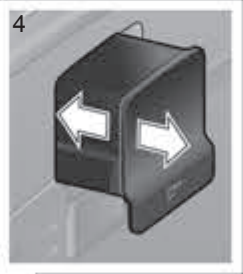

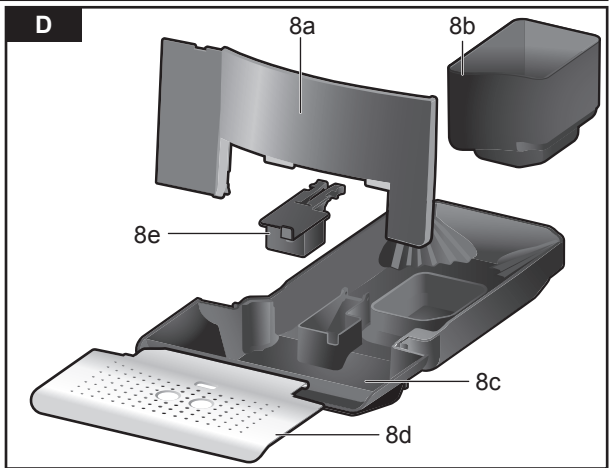
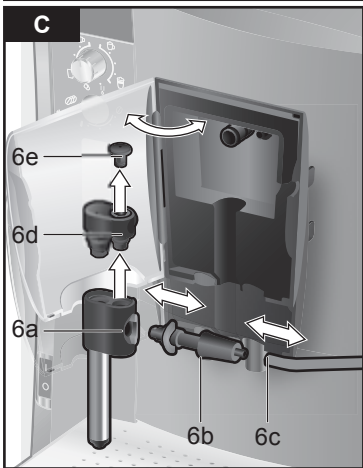

E

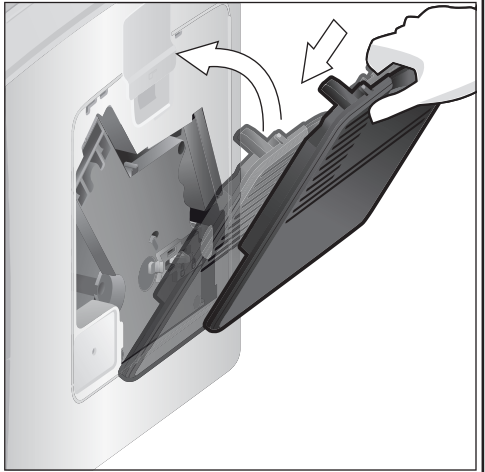
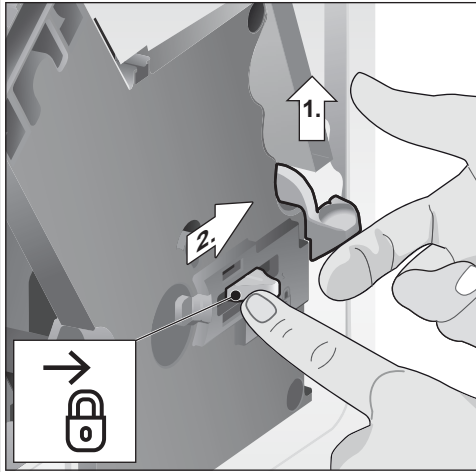
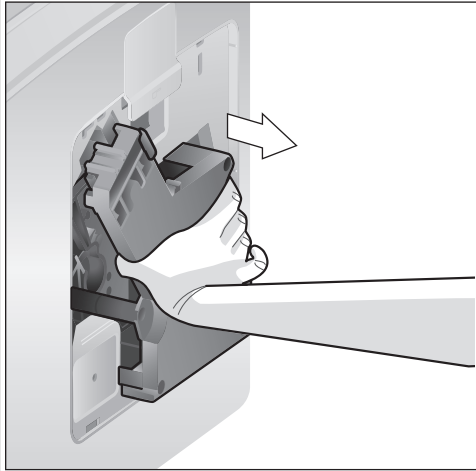
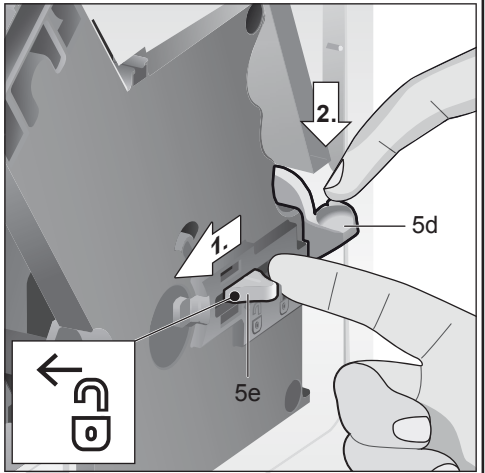
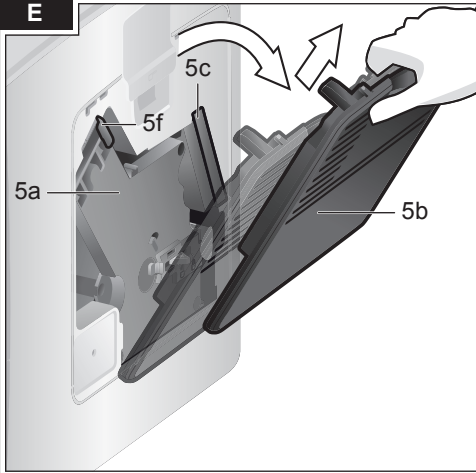

## Περιεχόμενα

Υποδείξεις ασφαλείας .....	3
Με μια ματιά .....	5
Στοιχεία χειρισμού .....	5
Μηνύματα οθόνης .....	6
aromaDouble Shot .....	7
Πριν την πρώτη χρήση.....	7
Φίλτρο νερού.....	8
Ρυθμίσεις μενού .....	9
Ρύθμιση βαθμού άλεσης.....	10
Προετοιμασία με κόκκους καφέ.....	11
Προετοιμασία με αλεσμένο καφέ .....	11
Λήψη ζεστού νερού.....	12
Παρασκευή αφρού γάλακτος .....	12
Φροντίδα και καθημερινός καθαρισμός .....	13
Συμβουλές για την εξοικονόμηση ενέργειας .....	16
Προγράμματα σέρβις .....	16
Αντιψυκτικό.....	19
Εξαρτήματα .....	19
Αποκομιδή.....	19
Όροι εγγύησης .....	20
Επίλυση απλών προβλημάτων από εσάς ..	21
Τεχνικά χαρακτηριστικά.....	23

Αξιότιμη πελάτη, αξιότιμη πελάτισσα,  
Ευχαριστούμε πολύ για την αγορά αυτής της  
εσπρεσιέρας από την εταιρεία Bosch.

Οι παρούσες οδηγίες ισχύουν για διάφορα  
μοντέλα, τα οποία διαφέρουν όσον αφορά  
τον εξοπλισμό.

Παρακαλούμε διαβάστε επίσης και τις συνο-  
δευτικές σύντομες οδηγίες.

Μπορείτε να την αποθηκεύσετε στη θήκη  
φύλαξης (5c) μέχρι την επόμενη χρήση.

## Υλικά παράδοσης

(βλέπε την εικόνα επισκόπησης στην αρχή  
των οδηγιών)

- a** Πλήρως αυτόματη μηχανή espresso
- b** Οδηγός γρήγορης αναφοράς
- c** Οδηγίες χρήσης
- d** Αφροποιητής γάλατος
- e** Ταινία μέτρησης σκληρότητας νερού
- f** Κουταλάκι σκόνης

## Υποδείξεις ασφαλείας

**Διαβάστε παρακαλώ προσεχτικά τις οδηγίες χρήσης, συμμορφωθείτε μ' αυτές και φυλάξτε τις! Η συσκευή θα πρέπει να συνοδεύεται από τις παρούσες οδηγίες όταν παραδίδεται σε έναν άλλο χρήστη. Αυτή η συσκευή προορίζεται για την επεξεργασία ποσοτήτων που συνηθίζονται στην οικιακή χρήση ή σε παρόμοιες μη επαγγελματικές χρήσεις. Στις συνήθεις οικιακές χρήσεις περιλαμβάνεται π.χ. η χρήση σε κουζίνες συνεργατών σε καταστήματα, γραφεία, γεωργικές και άλλες μικρές επιχειρήσεις, καθώς και η χρήση από τους ενοίκους πανδοχείων, μικρών ξενοδοχείων και παρόμοιων χώρων διαμονής.**

### **⚠ Κίνδυνος ηλεκτροπληξίας!**

Συνδέστε και χρησιμοποιείτε τη συσκευή μόνο σύμφωνα με τα στοιχεία στην πινακίδα τύπου. Οι επισκευές στη συσκευή, όπως π.χ. η αντικατάσταση ενός χαλασμένου καλωδίου τροφοδοσίας, επιτρέπεται να γίνει μόνο από τα δικά μας κέντρα εξυπηρέτησης πελατών, για να αποφευχθούν έτσι επικίνδυνες καταστάσεις.

Αυτή η συσκευή μπορεί να χρησιμοποιηθεί από παιδιά από 8 ετών και πάνω και από άτομα με περιορισμένες φυσικές, αισθητήριες ή πνευματικές ικανότητες ή με ανεπαρκή εμπειρία και/ή ανεπαρκείς γνώσεις, όταν επιτηρούνται ή έχουν ενημερωθεί σχετικά με την ασφαλή χρήση της συσκευής και έχουν κατανοήσει τους πιθανούς από τη χρήση της συσκευής κινδύνους. Τα παιδιά κάτω των 8 ετών πρέπει να κρατιούνται μακριά από τη συσκευή και το ηλεκτρικό καλώδιο σύνδεσης και δεν επιτρέπεται να χειριστούν τη συσκευή. Τα παιδιά δεν επιτρέπεται να παίζουν με τη συσκευή. Ο καθαρισμός και η συντήρηση μέσω χρήστη δεν επιτρέπεται να γίνεται από παιδιά, εκτός εάν αυτά είναι 8 ετών και πάνω και επιτηρούνται.

Μη βυθίζετε τη συσκευή ή το ηλεκτρικό καλώδιο ποτέ σε νερό. Χρησιμοποιείτε τη συσκευή μόνο, όταν το ηλεκτρικό καλώδιο και η συσκευή δεν παρουσιάζουν καμία ζημιά. Σε περίπτωση βλάβης τραβήξτε αμέσως το φως από την πρίζα ή διακόψε την τάση του δικτύου.

### **⚠ Κίνδυνος ασφυξίας!**

Μην αφήνετε τα παιδιά να παίζουν με το υλικό συσκευασίας.

### **⚠ Κίνδυνος εγκαυμάτων!**

Η εκροή (6a) του αφροποιοτή γάλακτος είναι πολύ καυτή. Μετά τη χρήση αφήστε πρώτα να κρυώσει, πριν το αγγίξετε. Χρησιμοποιήστε αυτήν τη συσκευή μόνο αφού ο αφροποιοτής γάλακτος (6) συναρμολογηθεί και εγκατασταθεί πλήρως.





### **⚠ Κίνδυνος τραυματισμού!**

Μη βάζετε τα χέρια σας στο μηχανισμό άλεσης.



## Με μια ματιά

(βλέπε στις εικόνες επισκόπησης **A, B, C, D** και **E** στο παράρτημα των οδηγιών)

- 1 Δοχείο κόκκων
- 2 Κάλυμμα αρώματος
- 3 Επιλογέας βαθμού άλεσης ρύθμιση βαθμού άλεσης
- 4 Συρτάρι σκόνης (Σκόνη καφέ/ταμπλέτα καθαρισμού)
- 5 Μονάδα παρασκευής (**εικόνα E**)
  - a) Μονάδα παρασκευής
  - b) Πόρτα
  - c) Θήκη φύλαξης σύντομων οδηγιών
  - d) Μοχλός απόρριψης της μονάδας παρασκευής
  - e) Κλειδίωμα
  - f) Κάλυμμα
- 6 Αφροποιοητής γάλατος (**εικόνα C**) αποσπώμενος
  - a) Εκροή
  - b) Σύνδεση (ελαστικός σωλήνας γάλακτος)
  - c) Σωλήνας γάλακτος
  - d) Επάνω τμήμα
  - e) Ακροφύσιο αέρα
- 7 Έξοδος καφέ (ρυθμιζόμενη καθ' ύψος)
- 8 Δίσκος στάλαξης (**εικόνα D**)
  - a) Διάφραγμα δίσκου στάλαξης
  - b) Δοχείο καφέ
  - c) Δίσκος στάλαξης εξόδου καφέ
  - d) Σκέπασμα δίσκου στάλαξης εξόδου καφέ
  - e) Φλοτέρ
- 9 Διακόπτης τροφοδοσίας **O/I**
- 10 Πλήκτρο **start**
- 11 Πλήκτρο 
- 12 Πλήκτρο  / 
- 13 Πλήκτρο  **off/i**
- 14 Περιστρεφόμενος διακόπτης «Ένταση καφέ»
- 15 Περιστρεφόμενος διακόπτης «Επιλογή καφέ»
- 16 Οθόνι
- 17 Αφαιρούμενο δοχείο νερού
- 18 Καπάκι δοχείου νερού
- 19 Κουταλάκι σκόνης (βοήθημα τοποθέτησης για το φίλτρο νερού)

20 Θήκη φύλαξης για το κουτάλι σκόνης

21 Καλώδιο ηλεκτρικής σύνδεσης με θήκη φύλαξης

## Στοιχεία χειρισμού

### Διακόπτης τροφοδοσίας **O/I**



Με τον διακόπτη ρεύματος **O/I** (9) η συσκευή ενεργοποιείται ή απενεργοποιείται τελείως (διακόπτεται η τροφοδοσία ρεύματος).

**Σημαντικό:** Πριν την απενεργοποίηση, εκτελέστε το πρόγραμμα καθαρισμού ή χρησιμοποιήστε το κουμπί  **off/i** (13) για απενεργοποίηση.



### Πλήκτρο

Πατήστε το κουμπί  (11) για να παρασκευάσετε δύο φλιτζάνια του επιλεγμένου ροφήματος ταυτόχρονα. Το κουμπί μπορεί να ενεργοποιηθεί για ροφήματα χωρίς γάλα και χωρίς τη λειτουργία **aromaDouble Shot**.

### Πλήκτρο **off/i**

Πατώντας στιγμιαία το κουμπί  **off/i** (13), η συσκευή ξεπλένεται και κατόπιν απενεργοποιείται. Πατώντας παρατεταμένα το κουμπί  **off/i** (13), εμφανίζονται οι ρυθμίσεις χρήστη ή ξεκινά η διαδικασία αφαίρεσης αλάτων και καθαρισμού.



### Πλήκτρο /

Πατώντας το πλήκτρο  /  (12) δημιουργείται ατμός, ο οποίος χρησιμεύει για την παρασκευή αφρού γάλακτος. Αυτό το κουμπί χρησιμοποιείται επίσης για διανομή ζεστού νερού.





### Πλήκτρο **start**

Πατώντας το πλήκτρο **start** (10) ξεκινάει η λήψη ή εκτελείται ένα πρόγραμμα σέρβις. Πατώντας ξανά το πλήκτρο **start** (10) κατά την Παρασκευή του ροφήματος μπορεί η λήψη να διακοπεί προσωρινά.

## Περιστρεφόμενος διακόπτης «Ένταση καφέ»

	<p>Με αυτό το περιστροφικό μπουτόν (14) ρυθμίζεται η δύναμη του καφέ ή η χρήση αλεσμένου καφέ.</p>
<p>έως</p> 	<p>ΘΗΚΗ ΑΛ. ΚΑΦΕ ΕΛΑΦΡΥΣ ΚΑΝΟΝΙΚΟΣ ΔΥΝΑΤΟΣ DOUBLESHOT ΒΑΡΥΣ + DOUBLESHOT ΒΑΡΥΣ ++</p>
	<p>Σε αυτές τις ρυθμίσεις ο καφές παρασκευάζεται σε δύο 2 στάδια. Βλέπε κεφάλαιο «aromaDouble Shot».</p>

## Περιστρεφόμενος διακόπτης «Επιλογή καφέ»

	<p>Με αυτόν τον περιστρεφόμενο διακόπτη (15) επιλέγετε το ρόφημα που επιθυμείτε και την ποσότητα. Επιπλέον μπορούν να τροποποιηθούν οι ρυθμίσεις χρήστη.</p>
<p>έως</p> 	<p>Καφέδες χωρίς γάλα: ΜΙΚΡΟ ESPRESSO ESPRESSO ΜΙΚΡΟ CAFÉ CRÈME CAFÉ CRÈME ΜΕΓΑΛΟ CAFÉ CRÈME</p>
<p>έως</p> 	<p>Καφέδες με γάλα: ΜΙΚΡΟ CAPPUCCINO ΜΕΓΑΛΟ CAPPUCCINO ΜΙΚΡΟ MACCHIATO MACCHIATO ΜΕΓΑΛΟ MACCHIATO</p>
	<p>ΞΕΠΛΥΜΑ ΜΗΧΑΝΗΣ</p>
	<p>ΞΕΠΛΥΜΑ ΣΥΣΤ. ΓΑΛ.</p>

**Σημείωση:** Εάν επιλέξετε ένα ρόφημα το οποίο δεν μπορεί να παρασκευαστεί, τότε στην οθόνη εμφανίζεται το μήνυμα ΜΗ ΕΓΚΥΡΟΣ ΣΥΝΔΥΑΣΜΟΣ. Αλλάξτε την ένταση του καφέ ή την επιλογή ροφήματος.

## Σύνδεση για ελαστικό σωλήνα γάλακτος

Για τη λήψη αφρού γάλακτος – για παράδειγμα για Latte Macchiato ή Cappuccino – η σύνδεση και ο ελαστικός σωλήνας γάλακτος πρέπει να έχουν στερεωθεί καλά στον αφροποιητή γάλακτος.



**Σημαντικό:** Αυτό είναι αναγκαίο και για τη λήψη καυτού νερού.

## Μηνύματα οθόνης

Στην οθόνη (16) εμφανίζονται, εκτός από την τρέχουσα κατάσταση λειτουργίας, και διάφορα μηνύματα που σας δίνουν πληροφορίες για την κατάσταση ή σας ενημερώνουν πότε θα πρέπει να επέμβετε στη διαδικασία παραγωγής. Το μήνυμα αποκρύπτεται όταν εκτελέσετε το απαιτούμενο βήμα και εμφανίζεται πάλι το μενού για την επιλογή ροφήματος.

## aromaDouble Shot

Σε πολύ μεγάλους χρόνους παρασκευής του καφέ μπορεί να απελευθερωθούν ανεπιθύμητα αρώματα. Για το λόγο αυτό η συσκευή TES51... διαθέτει την ειδική λειτουργία aromaDouble Shot για πολύ δυνατό καφέ. Αφού προετοιμαστεί η μισή ποσότητα αλέθεται πάλι σκόνη καφέ και προετοιμάζεται, ώστε να απελευθερωθούν μόνο οι επιθυμητές αρωματικές ουσίες. Η λειτουργία aromaDouble Shot είναι ενεργή στις παρακάτω ρυθμίσεις:

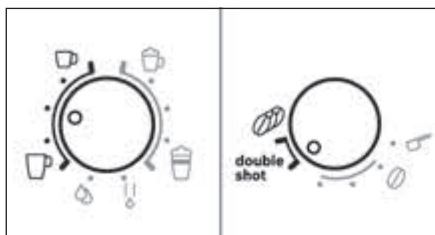

## Πριν την πρώτη χρήση

### Γενικά

Γεμίστε τα αντίστοιχα δοχεία μόνο με καθαρό, **κρύο** νερό χωρίς ανθρακικό και αποκλειστικά με **ψημένους** κόκκους καφέ (κατά προτίμηση χαρμάνια κόκκων για Espresso ή πλήρως αυτόματες καφετιέρες). Μην χρησιμοποιείτε γλασαρισμένους, καραμελωμένους ή κατεργασμένους με άλλα ζαχαρούχα πρόσθετα κόκκους καφέ, διότι αποφράσσουν τη μονάδα παρασκευής. Στη συσκευή αυτή μπορείτε να ρυθμίσετε τη σκληρότητα του νερού. Η εργοστασιακή ρύθμιση για τη σκληρότητα νερού είναι 4. Μετρήστε τη σκληρότητα του χρησιμοποιούμενου νερού με την παρεχόμενη δοκιμαστική λωρίδα. Εάν ο έλεγχος δώσει μία τιμή διαφορετική από 4, τότε θα πρέπει μετά την έναρξη λειτουργίας η συσκευή να προγραμματιστεί ανάλογα (βλέπε στο κεφάλαιο «Ρυθμίσεις μενού» ΣΚΛΗΡΟΤΗΤΑ ΝΕΡΟΥ).

### Έναρξη λειτουργίας της συσκευής

- Αφαιρέστε την υπάρχουσα προστατευτική μεμβράνη.
- Τοποθετήστε την αυτόματη εσπρεσιέρα σε μία επίπεδη, αδιάβροχη επιφάνεια που μπορεί να αντέξει το βάρος της συσκευής. Βεβαιωθείτε ότι οι θυρίδες αερισμού της συσκευής παραμένουν ανεμπόδιστες.

**Σημαντικό:** Χρησιμοποιείτε τη συσκευή μόνο σε προστατευόμενους από την παγωνιά χώρους. Σε περίπτωση που η συσκευή μεταφέρθηκε ή αποθηκεύτηκε σε θερμοκρασίες κάτω από τους 0 °C, περιμένετε 3 ώρες, προτού να θέσετε τη συσκευή σε λειτουργία.

- Βγάλτε το καλώδιο τροφοδοσίας (21) από τη θήκη καλωδίου και συνδέστε το. Το μήκος μπορεί να ρυθμιστεί σπρώχνοντάς το προς τα επάνω ή τραβώντας προς τα κάτω. Τοποθετήστε τη συσκευή με την πίσω πλευρά π.χ. στην άκρη του τραπεζιού και τραβήξτε το καλώδιο είτε προς τα **κάτω** ή σπρώξτε το προς τα **πάνω**.
- Εγκαταστήστε τον αεροποιοητή γάλακτος. Θέστε τη συσκευή σε λειτουργία μόνο αφού ο αεροποιοητής γάλακτος (6) συναρμολογηθεί και εγκατασταθεί πλήρως.



- Ανοίξτε το κάλυμμα του δοχείου νερού (18).
- Αφαιρέστε το δοχείο νερού (17), ξεπλύνετε το και γεμίστε με φρέσκο, κρύο νερό. Προσέξτε τη σήμανση **max**.
- Τοποθετήστε το δοχείο νερού (17) οριζόντια και πιέστε τελείως μέχρι πίσω.
- Κλείστε ξανά το κάλυμμα του δοχείου νερού (18).

- Γεμίστε το δοχείο κόκκων (1) με κόκκους καφέ (για την προετοιμασία με σκόνη καφέ βλέπε κεφάλαιο «Προετοιμασία με αλεσμένο καφέ»).
- Πιέστε το διακόπτη τροφοδοσίας **O/I** (9). Στην οθόνη (16) εμφανίζεται το μενού για τη ρύθμιση της γλώσσας οθόνης.
- Με τον επάνω περιστρεφόμενο διακόπτη (15) επιλέξτε τη γλώσσα οθόνης που επιθυμείτε.
- Τοποθετήστε ένα δοχείο κάτω από την εκροή (6a).
- Πατήστε το πλήκτρο **start** (10). Η επιλεγμένη γλώσσα αποθηκεύεται. Η συσκευή θερμαίνεται και πραγματοποιεί μία πλήυση. Από την εκροή του καφέ εκρέει νερό. Όταν στην οθόνη εμφανιστεί η επιλογή ροφημάτων, τότε η συσκευή είναι έτοιμη προς λειτουργία.

### Απενεργοποίηση συσκευής

Η πλήρως αυτόματη μηχανή espresso είναι από το εργοστάσιο προγραμματισμένη με τις βασικές ρυθμίσεις για μια ιδανική λειτουργία. Η συσκευή απενεργοποιείται αυτόματα μετά από έναν επιλεγμένο χρόνο (δυνατότητα ρύθμισης διάρκειας, βλέπε κεφάλαιο «Ρυθμίσεις μενού» ΣΒΗΣΙΜΟ).

**Εξάιρεση:** Η συσκευή απενεργοποιείται χωρίς ξέπλυμα, εάν έχει διανεμηθεί μόνο καυτό νερό ή ατμός.

Για μη αυτόματη απενεργοποίηση της συσκευής πριν από αυτή τη διαδικασία, πατήστε το κουμπί  **off/i** (13). Η συσκευή ξεπλένεται και κατόπιν απενεργοποιείται.

**Συμβουλή:** Κατά την πρώτη χρήση, μετά την εκτέλεση ενός προγράμματος συντήρησης ή εάν η συσκευή δεν έχει τεθεί σε λειτουργία για μεγαλύτερο χρονικό διάστημα, το πρώτο ρόφημα δεν έχει όλο το άρωμα και δεν πρέπει να καταναλωθεί.

Μετά την έναρξη λειτουργίας της αυτόματης εσπρεσιέρας, το σωστό καϊμάκι επιτυγχάνεται μετά από τη λήψη μερικών φλιτζανιών καφέ.

Μετά από χρήση για μεγάλο χρονικό διάστημα, είναι πιθανό να σχηματιστούν σταγονίδια νερού στις θυρίδες αερισμού. Αυτό είναι φυσιολογικό.



## Φίλτρο νερού

Ένα φίλτρο νερού μπορεί να εμποδίσει τη συγκέντρωση αλάτων.

Κάθε φορά που τοποθετείται ένα νέο φίλτρο νερού στο δοχείο νερού, θα πρέπει αυτό να πλένεται. Ακολουθήστε την εξής διαδικασία:

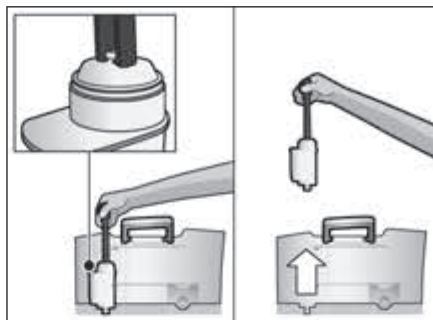
- Πιέστε το φίλτρο νερού δυνατά στο δοχείο νερού με τη βοήθεια του κουταλιού σκόνης (19).



- Γεμίστε το δοχείο νερού (17) με νερό μέχρι το σημάδι **max**.
- Πατήστε παρατεταμένα το κουμπί  **off/i** (13) για τουλάχιστον τρία δευτερόλεπτα. Ανοίγει το μενού.
- Πατήστε πολλές φορές το κουμπί  **off/i** (13), μέχρι να εμφανιστεί στην οθόνη το μήνυμα ΧΩΡΙΣ/ΠΑΛΙΟ ΦΙΛΤΡΟ.
- Με τον επάνω περιστρεφόμενο διακόπτη (15) επιλέξτε το Πεδίο Ενεργ. το φίλτρο.
- Πατήστε το πλήκτρο **start** (10).
- Τοποθετήστε ένα δοχείο χωρητικότητας 0,5 λίτρου κάτω από την εκροή (6a).
- Πατήστε το πλήκτρο **start** (10).
- Το νερό διαπερνά το φίλτρο και το πλένει.
- Αδειάστε το δοχείο.

Η συσκευή είναι πάλι έτοιμη για χρήση.

**Πληροφορία:** Με το πλύσιμο του φίλτρου ενεργοποιείται ταυτόχρονα η ρύθμιση για την ένδειξη αλλαγής φίλτρου **ΑΛΛΑΓΗ ΦΙΛΤΡΟΥ!**.

Μετά την ένδειξη **ΑΛΛΑΓΗ ΦΙΛΤΡΟΥ!** ή το αργότερο μετά από 2 μήνες δεν πρέπει να εξακολουθήσετε να χρησιμοποιείτε το ίδιο φίλτρο. Θα πρέπει να το αλλάξετε για λόγους υγιεινής και προκειμένου να μην πιάσει άλατα η συσκευή (μπορεί να υποστεί βλάβη). Μπορείτε να προμηθευτείτε φίλτρα αντικατάστασης από το εμπόριο ή από την υπηρεσία πελατών (βλέπε κεφάλαιο «Εξαρτήματα»). Αν δεν τοποθετηθεί νέο φίλτρο περιστρέψτε τη ρύθμιση **ΦΙΛΤΡΟ** στο **ΧΩΡΙΣ/ΠΑΛΙΟ**.

**Πληροφορία:** Με την ένδειξη του φίλτρου μπορείτε να μαρκάρετε το μήνα που τοποθετήσατε το φίλτρο. Μπορείτε να μαρκάρετε και τον μήνα που θα πρέπει να αλλάξετε την επόμενη φορά το φίλτρο (το αργότερο μετά από δύο μήνες).

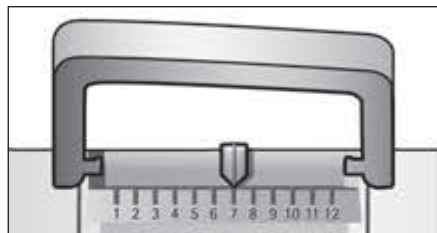

**Πληροφορία:** Αν η συσκευή παραμείνει αχρησιμοποίητη για μεγάλο χρονικό διάστημα (π.χ. διακοπές) θα πρέπει το χρησιμοποιούμενο φίλτρο να πλυθεί πριν τη χρήση. Τραβήξτε ένα φλιτζάνι ζεστό νερό και πετάξτε το.

## Ρυθμίσεις μενού

Στις ρυθμίσεις μενού μπορείτε να προσαρμόσετε τη συσκευή στις δικές σας προτιμήσεις.

- Κρατήστε το πλήκτρο **off/i** (13) πιασμένο για τουλάχιστον 3 δευτερόλεπτα.
- Πιέστε επανειλημμένα το πλήκτρο **off/i** (13) μέχρι να εμφανιστεί στην οθόνη το επιθυμητό πεδίο μενού.
- Με τον επάνω περιστρεφόμενο διακόπτη (15) επιλέξτε τη ρύθμιση που επιθυμείτε.
- Επιβεβαιώστε με το πλήκτρο **start** (10). Για να κλείσετε το μενού χωρίς να πραγματοποιήσετε τις αλλαγές, φέρτε τον περιστροφικό διακόπτη στη θέση **ΕΞΟΔΟΣ** και πιέστε το πλήκτρο **start** (10).

Μπορείτε να ρυθμίσετε τα εξής:

**ΣΒΗΣΙΜΟ:** Εδώ μπορείτε να ρυθμίσετε το χρονικό διάστημα, μετά από το οποίο η συσκευή θα απενεργοποιείται αυτόματα μετά την προετοιμασία λήψη του τελευταίου ροφήματος. Η ρύθμιση μπορεί να γίνει από 15 λεπτά ως 4 ώρες. Ο προρρυθμισμένος χρόνος μπορεί να μειωθεί για εξοικονόμηση ενέργειας.

**ΦΙΛΤΡΟ:** Εδώ μπορείτε να ορίσετε εάν χρησιμοποιείται φίλτρο νερού ή όχι. Εάν δεν χρησιμοποιείται φίλτρο νερού, επιλέξτε τη ρύθμιση **ΧΩΡΙΣ/ΠΑΛΙΟ ΦΙΛΤΡΟ**. Εάν χρησιμοποιείται φίλτρο νερού, επιλέξτε τη ρύθμιση **ΕΝΕΡΓΟΠ. ΤΟ ΦΙΛΤΡΟ**. Τα καινούρια φίλτρα νερού πρέπει να ξεπλένονται πριν από τη χρήση (βλέπε κεφάλαιο «Φίλτρο νερού»).

**ΕΝΑΡΞΗ CALC'N'CLEAN:** Μπορείτε να επιλέξετε εδώ χειροκίνητα τα προγράμματα του σέρβις (**CALC'N'CLEAN / ΑΦΑΙΡ. ΑΛΑΤ. / ΚΑΘΑΡΙΣΜΟΥ**). Πιέστε το κουμπί **start** (10) και λειτουργήστε το επιλεγμένο πρόγραμμα (βλέπε κεφάλαιο «Προγράμματα σέρβις»).

**ΘΕΡΜΟΚΡΑΣΙΑ:** Εδώ μπορείτε να ρυθμίσετε τη θερμοκρασία παρασκευής (**ΥΨΗΛΗ / ΜΕΤΡΙΑ / ΧΑΜΗΛΗ**).

ΓΛΩΣΣΑ: Εδώ μπορείτε να ρυθμίσετε τη γλώσσα οθόνης.

**ΣΚΛΗΡΟΤΗΤΑ ΝΕΡΟΥ:** Αυτή η συσκευή επιτρέπει τη ρύθμιση σκληρότητας του νερού. Η σωστή ρύθμιση της σκληρότητας νερού είναι σημαντική ώστε η συσκευή να επισημαίνει έγκαιρα πότε απαιτείται αφαλάτωση. Από το εργοστάσιο έχει προρρυθμιστεί μία σκληρότητα νερού 4.

Η σκληρότητα νερού μπορεί να διαπιστωθεί με τις συνημμένες δοκιμαστικές ταινίες. Μπορείτε να απευθυνθείτε ακόμα στην εταιρία ύδρευσης της περιοχής σας. Σε περίπτωση που στο σπίτι είναι τοποθετημένη μια εγκατάσταση αποσκλήρυνσης νερού, ρυθμίστε παρακαλώ τη σκληρότητα του νερού στη βαθμίδα 3.

Βυθίστε τη δοκιμαστική ταινία για λίγο στο νερό, τινάξτε την για λίγο και μετά από ένα λεπτό διαβάστε το αποτέλεσμα.

Σκληρότητα νερού και επίπεδα ρύθμισης:

Επίπεδο	Σκληρότητα νερού	
	Γερμανική μέθοδος (°dH)	Γαλλική μέθοδος (°fH)
1	1-7	1-13
2	8-14	14-25
3	15-21	26-38
4	22-30	39-54

**ΜΕΤΡΗΤΗΣ ΡΟΦΗΜΑΤΩΝ:** Η ένδειξη αυτή δείχνει πόσα ροφήματα έχουν διανεμηθεί από τη στιγμή που η συσκευή τέθηκε σε λειτουργία για πρώτη φορά.

## Ρύθμιση βαθμού άλεσης

Με τον επιλογέα (3) για τη ρύθμιση του βαθμού άλεσης του καφέ μπορεί να ρυθμιστεί η επιθυμητή λεπτότητα της σκόνης του καφέ.

### ⚠ Προσοχή!

Ρυθμίζετε το βαθμό άλεσης μόνο όταν λειτουργεί ο μύλος άλεσης! Διαφορετικά μπορεί να προκληθεί βλάβη στη συσκευή. Μην βάζετε τα χέρια σας στο μύλο άλεσης.

- Ενώ λειτουργεί ο μύλος άλεσης, ρυθμίστε τον επιλογέα (3) μεταξύ λεπτής σκόνης καφέ (**a**: Γυρίστε αριστερόστροφα) και χοντρής σκόνης καφέ (**b**: Γυρίστε δεξιόστροφα).

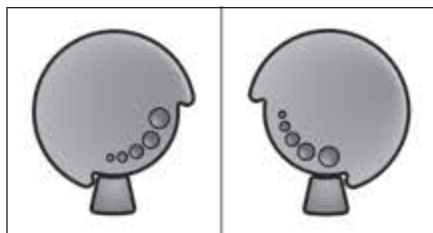

**Πληροφορία:** Η νέα ρύθμιση γίνεται αισθητή μετά το δεύτερο φλιτζάνι καφέ.

**Υπόδειξη:** Όταν εμφανίζεται στην οθόνη το μήνυμα ΡΥΘΜΙΣΤΕ ΒΑΘ. ΑΛΕΣΗΣ! αλέθονται οι κόκκοι του καφέ πολύ λεπτά. Ρυθμίστε πιο χοντρό βαθμό άλεσης.

**Συμβουλή:** Για σκουρόχρωμους κόκκους καφέ ρυθμίστε λεπτότερο βαθμό άλεσης, για ανοιχτόχρωμους πιο χοντρό βαθμό άλεσης.

## Προετοιμασία με κόκκους καφέ

Αυτή η εσπρεσιέρα αλέθει κάθε φορά φρέσκο καφέ.

Η συσκευή πρέπει να είναι έτοιμη για χρήση. Για την παρασκευή ενός ροφήματος καφέ με γάλα, εισάγετε πρώτα τον ελαστικό σωλήνα γάλακτος μέσα σε ένα δοχείο γάλακτος και στερεώστε τον με τη σύνδεση στον αφροποιητή γάλακτος.

**Σημαντικό:** Τα αποξηραμένα κατάλοιπα γάλακτος αφαιρούνται δύσκολα, γι' αυτό ο αφροποιητής γάλακτος (6) **πρέπει** να καθαρίζεται με χλιαρό νερό αμέσως μετά τη χρήση και να ξεπλένεται χρησιμοποιώντας το πρόγραμμα ΞΕΠΛΥΜΑ ΣΥΣΤ. ΓΑΛ.

**Συμβουλή:** Χρησιμοποιείτε κατά προτίμηση μείγματα κόκκων για καφετιέρες εσπρέσο. Για άριστη ποιότητα, φυλάσσετε τα μείγματα σε δροσερό μέρος, συσκευασμένα ή στην κατάψυξη. Οι κόκκοι του καφέ μπορούν να αλεστούν και κατεψυγμένοι.

**Σημαντικό:** Προσθέτετε καθημερινά φρέσκο νερό στο δοχείο νερού (17). Θα πρέπει να υπάρχει πάντα αρκετό νερό στο δοχείο νερού (17) για τη λειτουργία της συσκευής.

### Προετοιμασία

• Τοποθετήστε το προθερμασμένο φλιτζάνι ή τα φλιτζάνια κάτω από την έξοδο του καφέ (7).

**Συμβουλή:** Για μικρό φλιτζάνι espresso, προθερμαίνετε πάντα το φλιτζάνι, π.χ. χρησιμοποιώντας καυτό νερό.

• Επιλέξτε τον καφέ και την ποσότητα που επιθυμείτε, γυρίζοντας τον επάνω περιστροφικό διακόπτη (15). Ο επιλεγμένος καφές και η ποσότητα εμφανίζονται στην οθόνη.

• Επιλέξτε πόσο δυνατός θέλετε να είναι ο καφές γυρίζοντας τον επάνω περιστροφικό διακόπτη (14). Η επιλεγμένη ένταση εμφανίζεται στην οθόνη. Για να παρασκευάσετε δύο φλιτζάνια ταυτόχρονα, πατήστε το κουμπί  (11) (μόνο για ροφήματα χωρίς γάλα και χωρίς τη λειτουργία aromaDouble Shot).

• Πατήστε το πλήκτρο **start** (10).

Ο καφές ετοιμάζεται και στη συνέχεια ρέει στο(στα) φλιτζάνι(α).

**Σημείωση:** Σε ορισμένες ρυθμίσεις ο καφές προετοιμάζεται σε δύο φάσεις (βλέπε κεφάλαιο «aromaDouble Shot»). Περιμένετε μέχρι να ολοκληρωθεί η διαδικασία.

Με νέο πάτημα του πλήκτρου **start** (10) μπορείτε να διακόψετε πρόωρα τη διαδικασία ζεστάματος.

## Προετοιμασία με αλεσμένο καφέ

Αυτή η εσπρεσιέρα μπορεί να λειτουργήσει ακόμη και με αλεσμένο καφέ (όχι στιγμιαίο).

Η συσκευή πρέπει να είναι έτοιμη για χρήση. Για την παρασκευή ενός ροφήματος καφέ με γάλα, εισάγετε πρώτα τον ελαστικό σωλήνα γάλακτος μέσα σε ένα δοχείο γάλακτος και στερεώστε τον με τη σύνδεση στον αφροποιητή γάλακτος.

**Σημείωση:** Η λειτουργία aromaDouble Shot δεν είναι διαθέσιμη για την παρασκευή με αλεσμένο καφέ.

**Σημαντικό:** Τα αποξηραμένα κατάλοιπα γάλακτος αφαιρούνται δύσκολα, γι' αυτό ο αφροποιητής γάλακτος (6) **πρέπει** να καθαρίζεται με χλιαρό νερό αμέσως μετά τη χρήση και να ξεπλένεται χρησιμοποιώντας το πρόγραμμα ΞΕΠΛΥΜΑ ΣΥΣΤ. ΓΑΛ.



**Σημαντικό:** Προσθέτετε καθημερινά φρέσκο νερό στο δοχείο νερού (17). Θα πρέπει να υπάρχει πάντα αρκετό νερό στο δοχείο νερού (17) για τη λειτουργία της συσκευής.

### Προετοιμασία

- Ανοίξτε το συρτάρι σκόνης (4).
- Γεμίστε το πολύ 2 κοφτά κουταλάκια σκόνη με καφέ σε σκόνη.

**Προσοχή:** Μην τοποθετείτε κόκκους ή στιγμιαίο καφέ.

- Κλείστε το συρτάρι σκόνης (4).
- Επιλέξτε το ρόφημα που επιθυμείτε γυρίζοντας τον επάνω περιστρεφόμενο διακόπτη (15) (μόνο για ένα φλιτζάνι).
- Θέστε το κάτω περιστροφικό μπουτόν στη θέση  ΘΗΚΗ ΑΛ. ΚΑΦΕ.

- Πατήστε το πλήκτρο **start** (10).

Ο καφές προετοιμάζεται και στη συνέχεια ρέει στο φλιτζάνι.



**Σημείωση:** Επαναλάβετε τη διαδικασία, για άλλη μια κούπα καφέ.

## Λήψη ζεστού νερού

### ⚠ Κίνδυνος εγκαυμάτων!

Ο αφροποιητής γάλακτος (6) θερμαίνεται πολύ. Αφήστε τη συσκευή να κρυώσει μετά τη χρήση και μετά αγγίξτε την.

Πριν τη λήψη καυτού νερού, πρέπει να καθαριστεί ο αφροποιητής γάλακτος και να στερεωθεί ο ελαστικός σωλήνας γάλακτος με τη σύνδεση. Η συσκευή πρέπει να είναι έτοιμη προς λειτουργία.

- Τοποθετήστε το προθερμασμένο φλιτζάνι ή ποτήρι κάτω από την έξοδο του ακροφυσίου γάλακτος (6).
- Πατήστε παρατεταμένα το κουμπί  (12) για περίπου 3 δευτερόλεπτα. Η συσκευή θερμαίνεται. Από την έξοδο του αφροποιητή γάλακτος (6) βγαίνει ζεστό νερό για 40 δευτερόλεπτα περίπου.
- Πατήστε ξανά το κουμπί  (12) για να συντομεύσετε τη διαδικασία.



## Παρασκευή αφρού γάλακτος

### ⚠ Κίνδυνος εγκαυμάτων!

Ο αφροποιητής γάλακτος (6) θερμαίνεται πολύ. Αφήστε τη συσκευή να κρυώσει μετά τη χρήση και μετά αγγίξτε την.

**Συμβουλή:** Πρώτα αφρίστε το γάλα και μετά πάρετε τον καφέ ή αφρίστε το γάλα χωριστά και προσθέστε τον επάνω στον καφέ.

Η συσκευή θα πρέπει να είναι έτοιμη προς λειτουργία.

- Τοποθετήστε ένα ζεστό φλιτζάνι κάτω από την εκροή (6a).
- Βάλτε το σωλήνα γάλακτος (6c) σε ένα δοχείο γάλακτος.
- Πιέστε πλήκτρο  (12). Το πλήκτρο  (12) αναβοσβήνει, η συσκευή ζεσταίνεται για περ. 20 δευτερόλεπτα.

### ⚠ Κίνδυνος εγκαυμάτων!

Το αφρόγαλα τρέχει με υψηλή πίεση από τον αφροποιητή γάλακτος (6). Οι σταγόνες γάλακτος μπορεί να προκαλέσουν εγκαύματα. Μην αγγίζετε την εκροή (6a) και μην τη στρέφετε επάνω σε άλλα άτομα.

- Τερματίστε τη διαδικασία πατώντας το κουμπί  (12).

**Συμβουλή:** Για μία άριστη ποιότητα αφρόγαλου χρησιμοποιήστε κατά προτίμηση κρύο γάλα με τουλάχιστον 1,5% λιπαρά.

**Σημαντικό:** Τα αποξηραμένα κατάλοιπα γάλακτος αφαιρούνται δύσκολα, γι' αυτό ο αφροποιητής γάλακτος (6) **πρέπει** να καθαρίζεται με χλιαρό νερό αμέσως μετά τη χρήση και να ξεπλένεται χρησιμοποιώντας το πρόγραμμα ΞΕΠΛΥΜΑ ΣΥΣΤ. ΓΑΛ.



## Φροντίδα και καθημερινός καθαρισμός

### ⚠ Κίνδυνος ηλεκτροπληξιάς!

Πριν από τον καθαρισμό, αποσυνδέετε το βύσμα από την πρίζα.

Μην βυθίζετε ποτέ τη συσκευή στο νερό.

Μην χρησιμοποιείτε ατμοκαθαριστές.

- Σκουπίζετε το περίβλημα με ένα μαλακό, βρεγμένο πανί.
- Μη χρησιμοποιείτε σκληρά πανιά ή απορρυπαντικά.

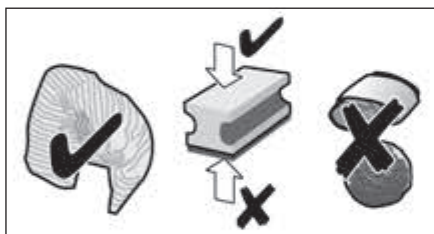

- Αφαιρείτε πάντοτε τα υπολείμματα αλάτων, καφέ, γάλακτος και διαλύματος απομάκρυνσης αλάτων. Κάτω από αυτά τα υπολείμματα μπορούν να προκληθούν οξειδώσεις.
- Τα νέα σφουγγάρια καθαρισμού μπορεί να περιέχουν έλατα. Τα άλατα μπορούν να προκαλέσουν σκουριά στον ανοξειδωτο χάλυβα, γι' αυτό πριν τη χρήση πρέπει να τα ξεπλύνετε οπωσδήποτε πολύ καλά.
- Τραβήξτε το δίσκο στάλαξης (8c) προς τα εμπρός μαζί με το δοχείο καφέ (8b). Αφαιρέστε το κάλυμμα (8a) και το δίσκο στάλαξης (8d). Αδειάστε και καθαρίστε το δίσκο στάλαξης και το δοχείο καφέ.

- Αφαιρέστε το φλοτέρ (8e) και καθαρίστε το με ένα βρεγμένο πανί.

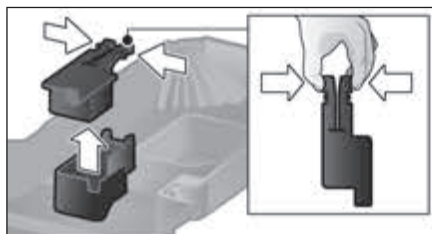

- Σκουπίστε τον εσωτερικό χώρο της συσκευής (υποδοχή δίσκων) και το συρτάρι αλεσμένου καφέ (μη αφαιρούμενο).



**Μην πλένετε τα παρακάτω εξαρτήματα στο πλυντήριο πιάτων:** κάλυμμα (8a), μονάδα παρασκευής (5a).



Τα παρακάτω εξαρτήματα μπορούν να πλυθούν στο πλυντήριο πιάτων: δίσκος στάλαξης (8c), δοχείο καφέ (8b), έλασμα στάλαξης (8d), κάλυμμα αρώματος (2) και κουτάλι σκόνης (19).

**Σημαντικό:** Πρέπει να αδειάζετε και να καθαρίζετε καθημερινά το δίσκο στάλαξης εξόδου καφέ (8c) και το δοχείο καφέ (8b) για να μη δημιουργηθεί μούχλα.

**Σημείωση:** Εάν η συσκευή ενεργοποιηθεί με το διακόπτη τροφοδοσίας **O/I** (9) από την κρύα κατάσταση ή εάν μετά τη λήψη καφέ θεθεί αυτόματα εκτός λειτουργίας, θα πραγματοποιηθεί αυτόματα μία πλύση. Το σύστημα καθαρίζεται από μόνο του.

**Σημαντικό:** Εάν δεν έχετε χρησιμοποιήσει τη συσκευή για παρατεταμένο χρονικό διάστημα (π.χ μετά από διακοπές), καθαρίστε πολύ καλά ολόκληρη τη συσκευή, συμπεριλαμβανομένων του συστήματος γάλακτος και της μονάδας παρασκευής.

### Καθαρισμός συστήματος γάλατος

Εάν το σύστημα γάλακτος δεν έχει καθαριστεί μετά τη διανομή γάλακτος, μετά από ένα ορισμένο χρονικό διάστημα εμφανίζεται στην οθόνη το μήνυμα ΚΑΘΑΡΙΣΜΟΣ ΣΥΣΤ. ΓΑΛ.!. Το σύστημα γάλακτος να πλένεται ύστερα από κάθε χρήση!

Προ-καθαρίστε το σύστημα γάλακτος αυτόματα:

- Με τον περιστρεφόμενο διακόπτη (15) επιλέξτε  $\frac{1}{2}$ .
- Τοποθετήστε ένα ψηλό, άδειο δοχείο κάτω από την εκροή (6a).
- Σπρώξτε την εκροή όσο το δυνατόν πιο κοντά στο δοχείο.
- Τοποθετήστε το άκρο του σωλήνα γάλακτος (6c) μέσα στο δοχείο.
- Πατήστε το πλήκτρο **start** (10).

Η συσκευή αδειάζει αυτόματα νερό στο δοχείο και το αναρροφά ξανά μέσω του σωλήνα γάλακτος για την πλύση του συστήματος γάλακτος. Μετά από 1 λεπτό διακόπεται αυτόματα η διαδικασία πλύσης.

- Αδειάστε το δοχείο και καθαρίστε το σωλήνα γάλακτος (6c).

Επιπλέον καθαρίζετε τακτικά και το σύστημα γάλακτος (με το χέρι ή στο πλυντήριο πιάτων).

Αποσυναρμολόγηση συστήματος γάλατος για τον καθαρισμό:

- Τραβήξτε τον αφροποποιητή γάλακτος (6) εμπρός και προς τα έξω από τη συσκευή.

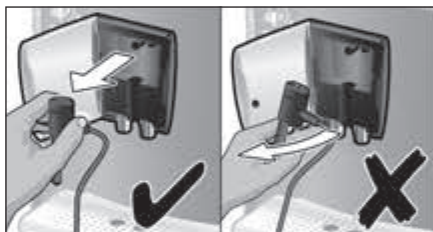

- Αποσυναρμολογήστε τον αφροποποιητή γάλακτος στα επιμέρους εξαρτήματά του (6a) έως (6d) (βλ. **εικόνα C** στην αρχή των οδηγιών λειτουργίας).

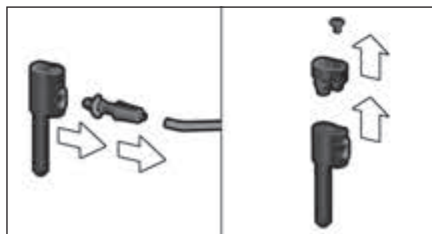

- Καθαρίστε τα μεμονωμένα εξαρτήματα με καθαριστικό διάλυμα και ένα μαλακό βουρτσάκι. Εάν είναι απαραίτητο, μουσκέψτε τα σε ζεστό νερό με καθαριστικό διάλυμα.



- Πλύνετε όλα τα μέρη με καθαρό νερό και στεγνώστε τα.
- Συναρμολογήστε όλα τα εξαρτήματα ξανά και τοποθετήστε τα μέχρι τέρμα.



### ⚠ Κίνδυνος εγκαυμάτων!

Χρησιμοποιήστε αυτήν τη συσκευή μόνο αφού ο αφροποποιητής γάλακτος (6) συναρμολογηθεί και εγκατασταθεί πλήρως.

### Καθαρισμός μονάδας παρασκευής

Καθαρίζετε τακτικά τη μονάδα βρασμού! Αυτόματος προ-καθαρισμός μονάδας παρασκευής:

- Με τον περιστρεφόμενο διακόπτη (15) επιλέξτε ☺.
- Τοποθετήστε ένα άδειο ποτήρι κάτω από την εκροή (6a).
- Πατήστε το πλήκτρο **start** (10). Η συσκευή ξεπλένεται.

Εκτός από το αυτόματο πρόγραμμα καθαρισμού, θα πρέπει να αφαιρείτε τη μονάδα βρασμού (5a) και να την καθαρίζετε σε τακτά χρονικά διαστήματα (**εικόνα Ε** στην αρχή των οδηγιών).

- Απενεργοποιήστε τη συσκευή από το διακόπτη τροφοδοσίας **O/I** (9). Δεν ανάβει κανένα πλήκτρο.
- Ανοίξτε την πόρτα (5b) της μονάδας παρασκευής.
- Σπρώξτε την κόκκινη ασφάλιση (5e) στη μονάδα παρασκευής (5a) εντελώς προς τα αριστερά.
- Πιέστε το μοχλό απόρριψης (5d) εντελώς προς τα κάτω. Η μονάδα παρασκευής λύνεται.
- Πιάστε τη μονάδα παρασκευής (5a) από τα κοιλώματα λαβής και αφαιρέστε την προσεκτικά.
- Αφαιρέστε το κάλυμμα (5f) της μονάδας παρασκευής και καθαρίστε προσεκτικά τη μονάδα παρασκευής (5a) κάτω από τρεχούμενο νερό.

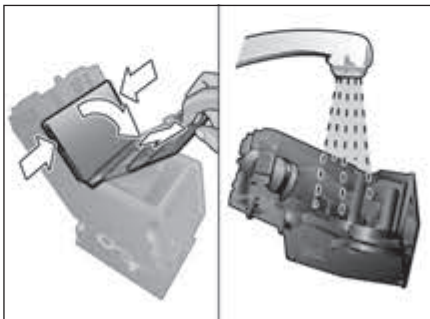

- Καθαρίστε καλά τη σήτα της μονάδας παρασκευής κάτω από μια ακτίνα νερού.

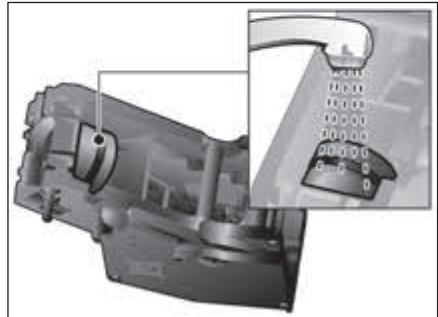

**Σημαντικό:** Μην καθαρίζετε τη συσκευή με απορρυπαντικό ή άλλο καθαριστικό και μην την βάζετε στο πλυντήριο πιάτων.

- Σκουπίστε το εσωτερικό της συσκευής πολύ καλά με ένα νωπό πανί και αφαιρέστε τυχόν υπολείμματα καφέ.
- Αφήστε τη μονάδα παρασκευής (5a) και τον εσωτερικό χώρο της συσκευής να στεγνώσουν.
- Τοποθετήστε ξανά το κάλυμμα (5f) πάνω στη μονάδα παρασκευής και σπρώξτε τη μονάδα παρασκευής (5a) μέχρι τέρμα μέσα στη συσκευή.
- Πιέστε το μοχλό απόρριψης (5d) εντελώς προς τα επάνω.
- Σπρώξτε το κόκκινο κλειδί (5e) τελείως δεξιά και κλείστε την πόρτα (5b).

## Συμβουλές για την εξοικονόμηση ενέργειας

- Απενεργοποιείτε την πλήρως αυτόματη μηχανή espresso, όταν δεν χρησιμοποιείται. Για το σκοπό αυτό, πατήστε το κουμπί ☺ **off/ i** (13). Η συσκευή ξεπλένεται και κατόπιν απενεργοποιείται.
- Αν είναι δυνατόν μην διακόπτετε τυχόν ροή καφέ ή αφρόγαλου. Η πρόωρη διακοπή της ροής του καφέ ή του αφρόγαλου οδηγεί σε αυξημένη κατανάλωση ενέργειας και σε αυξημένη ύπαρξη υπολειπόμενου νερού στο δίσκο στάλαξης.
- Αφαλατώνετε τακτικά τη συσκευή για να αποφεύγετε συγκεντρώσεις αλάτων. Τα άλατα έχουν ως αποτέλεσμα μεγαλύτερη κατανάλωση ενέργειας.

## Προγράμματα σέρβις

**Συμβουλή:** Δείτε επίσης τις σύντομες οδηγίες στη θήκη φύλαξης (5c).

Ανάλογα με τη χρήση θα εμφανιστούν στην οθόνη τα παρακάτω μηνύματα σε συγκεκριμένα χρονικά διαστήματα:

ΑΠΑΙΤΕΙΤΑΙ ΑΦΑΙΡ. ΑΛΑΤ. ή  
ΑΠΑΙΤΕΙΤΑΙ ΚΑΘΑΡΙΣΜΟΣ ή  
ΑΠΑΙΤΕΙΤΑΙ CALC'N'CLEAN

Στην περίπτωση αυτή θα πρέπει να ενεργοποιήσετε αμέσως το αντίστοιχο πρόγραμμα σέρβις για να καθαρισμός ή γίνει αφαίρεση των αλάτων της συσκευής. Κατ' επιλογή μπορούν να συμπεριληφθούν και οι δύο διαδικασίες στη λειτουργία Calc'n'Clean (βλέπε κεφάλαιο «Calc'n'Clean»). Αν δεν ενεργοποιήσετε το πρόγραμμα σέρβις, υπάρχει κίνδυνος να υποστεί βλάβη η συσκευή.

### ⚠ Προσοχή!

Σε κάθε εκτέλεση του προγράμματος σέρβις χρησιμοποιείτε μέσα αφαλάτωσης και καθαρισμού σύμφωνα με τις οδηγίες. Προσέξτε τις υποδείξεις ασφαλείας στη συσκευασία των απορρυπαντικών.

Σε καμία περίπτωση μην διακόπτετε το πρόγραμμα σέρβις! Μην πίνετε τα υγρά! Μην χρησιμοποιείτε ποτέ ξίδι ή καθαριστικά με βάση το ξίδι, κιτρικά οξέα ή καθαριστικά μέσα με βάση κιτρικά οξέα! Μην τοποθετείτε ποτέ ταμπλέτες αφαλάτωσης ή άλλα μέσα αφαλάτωσης στο συρτάρι σκόνης (4)!

**Εξειδικευμένες και κατάλληλες ταμπλέτες αφαλάτωσης και καθαρισμού μπορούν να προμηθευτούν από το εμπόριο ή μέσω της εξυπηρέτησης πελατών (βλέπε κεφάλαιο «Εξαρτήματα»).**

### Αφαλάτωση

Διάρκεια: περ. 25 λεπτά.

**Σημαντικό:** Εάν έχει τοποθετηθεί ένα φίλτρο νερού στο δοχείο νερού (17), αυτό θα πρέπει να αφαιρεθεί οπωσδήποτε πριν από την εκκίνηση του προγράμματος αφαλάτωσης.

Εάν στην οθόνη εμφανιστεί το μήνυμα ΑΠΑΙΤΕΙΤΑΙ ΑΦΑΙΡ. ΑΛΑΤ. πιάστε το πλήκτρο ☺ **off/ i** (13) για 3 δευτερόλεπτα και πιάστε στη συνέχεια το πλήκτρο **start** (10).

Η διαδικασία αφαλάτωσης ξεκινά. Για να αφαλατώσετε τη συσκευή ενδιάμεσα, πιάστε το πλήκτρο ☺ **off/ i** (13) για τουλάχιστον 3 δευτερόλεπτα. Πιάστε δύο φορές στιγμιαία το πλήκτρο ☺ **off/ i** (13). Γυρίστε τον επάνω περιστροφικό διακόπτη (15) μέχρι να εμφανιστεί στην οθόνη η ένδειξη ΕΝΑΡΞΗ ΑΦΑΙΡ. ΑΛΑΤ. Για να ξεκινήσετε τη διαδικασία αφαλάτωσης πιάστε το πλήκτρο **start** (10). Στην οθόνη εκτελείται το πρόγραμμα.

ΑΔΕΙΑΣΤΕ ΔΙΣΚΟΣ ΣΤΑΛ.  
ΕΙΣΑΓΑΓΕΤΕ ΔΙΣΚΟ ΣΤΑΛ.

- Αδειάστε και τοποθετήστε πάλι το δίσκο στάλαξης (8).

**Σημείωση:** Εάν έχει ενεργοποιηθεί το φίλτρο νερού εμφανίζεται η αντίστοιχη προτροπή για να αφαιρέσετε το φίλτρο και να πιέσετε εκ νέου το πλήκτρο **start** (10). Εάν δεν το έχετε κάνει ήδη, αφαιρέστε τώρα το φίλτρο. Πατήστε το πλήκτρο **start** (10).

ΓΕΜΙΣΤΕ ΜΕ ΚΑΘΑΡ. ΑΛΑΤ.  
ΠΑΤΗΣΤΕ START

- Γεμίστε με χλιαρό νερό το άδειο δοχείο νερού (17) μέχρι το μαρκάρισμα «0,5l» και διαλύστε μέσα 1 δισκίο απασβέστωσης TCZ8002 Bosch. Σε περίπτωση χρήσης του TCZ6002 διαλύστε οπωσδήποτε 2 δισκία.
- Πατήστε το πλήκτρο **start** (10).

ΤΟΠΟΘΕΤ. ΔΟΧΕΙΟ  
ΠΑΤΗΣΤΕ START

- Τοποθετήστε ένα δοχείο χωρητικότητας τουλάχιστον 0,5 λίτρο κάτω από την εκροή (8a).
- Πατήστε το πλήκτρο **start** (10).

ΑΦΑΙΡ. ΑΛΑΤ. ΣΕ ΕΞΕΛΙΞΗ

Το πρόγραμμα αφαλάτωσης λειτουργεί τώρα για περ. 20 λεπτά.

ΚΑΘΑΡ./ΓΕΜ. ΔΟΧ. ΝΕΡΟΥ  
ΠΑΤΗΣΤΕ START

- Ξεπλύνετε το δοχείο νερού (17) και γεμίστε το με φρέσκο νερό μέχρι την ένδειξη **max**.
- Πατήστε το πλήκτρο **start** (10).

ΑΦΑΙΡ. ΑΛΑΤ. ΣΕ ΕΞΕΛΙΞΗ

Το πρόγραμμα αφαλάτωσης εκτελείται για περ. 3 λεπτά και καθαρίζει τη συσκευή.

ΑΔΕΙΑΣΤΕ ΔΙΣΚΟΣ ΣΤΑΛ.  
ΕΙΣΑΓΑΓΕΤΕ ΔΙΣΚΟ ΣΤΑΛ.

- Αδειάστε και τοποθετήστε πάλι το δίσκο στάλαξης (8).

Εάν χρησιμοποιείτε ένα φίλτρο, θα πρέπει να το τοποθετήσετε τώρα. Η συσκευή είναι και πάλι έτοιμη προς λειτουργία.



**Σημαντικό:** Σκουπίστε τη συσκευή με ένα μαλακό, υγρό πανί, για να απομακρύνετε αμέσως τα υπολείμματα του διαλύματος απασβέστωσης. Κάτω από αυτά τα υπολείμματα μπορούν να προκληθούν οξειδώσεις. Τα νέα σφουγγάρια καθαρισμού μπορεί να περιέχουν έλατα. Τα άλατα μπορούν να προκαλέσουν σκουριά στον ανοξείδωτο χάλυβα, γι' αυτό πριν τη χρήση πρέπει να τα ξεπλύνετε οπωσδήποτε πολύ καλά.

### Καθαρισμός

Διάρκεια: περ. 10 λεπτά.

Εάν στην οθόνη εμφανιστεί το μήνυμα ΑΠΑΙΤΕΙΤΑΙ ΚΑΘΑΡΙΣΜΟΣ πιέστε το πλήκτρο  **off/i** (13) για 3 δευτερόλεπτα και πιέστε στη συνέχεια το πλήκτρο **start** (10).

Η διαδικασία καθαρισμού ξεκινά.

Για να καθαρίσετε τη συσκευή ενδιάμεσα, πιέστε το πλήκτρο  **off/i** (13) για τουλάχιστον 3 δευτερόλεπτα. Πιέστε δύο φορές στιγμιαία το πλήκτρο  **off/i** (13). Γυρίστε τον επάνω περιστροφικό διακόπτη (15) μέχρι να εμφανιστεί στην οθόνη η ένδειξη ΕΝΑΡΞΗ ΚΑΘΑΡΙΣΜΟΥ. Για να ξεκινήσετε τη διαδικασία καθαρισμού πιέστε το πλήκτρο **start** (10). Στην οθόνη εκτελείται το πρόγραμμα.

ΑΔΕΙΑΣΤΕ ΔΙΣΚΟΣ ΣΤΑΛ.  
ΕΙΣΑΓΑΓΕΤΕ ΔΙΣΚΟ ΣΤΑΛ.

- Αδειάστε και τοποθετήστε πάλι το δίσκο στάλαξης (8).

ΑΝΟΙΞΤΕ ΤΟ ΣΥΡΤΑΡΙ

- Ανοίξτε το συρτάρι σκόνης (4).

ΓΕΜΙΣΤΕ ΜΕ ΚΑΘΑΡΙΣΤΙΚΟ  
ΠΑΤΗΣΤΕ START

- Τοποθετήστε μια ταμπλέτα καθαρισμού της Bosch στο συρτάρι (4) και κλείστε το.
- Πατήστε το πλήκτρο **start** (10).

## ΚΑΘΑΡΙΣΜΟΣ ΣΕ ΞΕΛΙΞΗ

Το πρόγραμμα καθαρισμός λειτουργεί τώρα για περ. 8 λεπτά.

## ΑΔΕΙΑΣΤΕ ΔΙΣΚΟΣ ΣΤΑΛ.

## ΕΙΣΑΓΑΓΕΤΕ ΔΙΣΚΟ ΣΤΑΛ.

- Αδειάστε και τοποθετήστε πάλι το δίσκο στάλαξης (8).

Η συσκευή έχει καθαριστεί και είναι πάλι έτοιμη για χρήση.

**Calc'n'Clean**



Διάρκεια: περ. 35 λεπτά.

Το Calc'n'Clean συνδυάζει τις επιμέρους λειτουργίες αφαλάτωσης και καθαρισμού. Αν πρέπει να εκτελεστούν και οι δύο διαδικασίες σε σύντομο μεταξύ τους χρονικό διάστημα, η εσπρεσιέρα προτείνει αυτόματα αυτό το πρόγραμμα σέρβις.

**Σημαντικό:** Αν έχει τοποθετηθεί φίλτρο νερού, στο δοχείο νερού (17), θα πρέπει να το αφαιρέσετε οπωσδήποτε πριν την έναρξη του προγράμματος σέρβις.

Εάν στην οθόνη εμφανιστεί το μήνυμα ΑΠΑΙΤΕΙΤΑΙ CALC'N'CLEAN πιέστε το πλήκτρο  **off/i** (13) για 3 δευτερόλεπτα και πιέστε στη συνέχεια το πλήκτρο **start** (10).

Το πρόγραμμα συντήρησης ξεκινά.

Για να εκτελέσετε ενδιάμεσα το πρόγραμμα Calc'n'Clean, πιέστε το πλήκτρο  **off/i** (13) για τουλάχιστον 3 δευτερόλεπτα. Πιέστε δύο φορές στιγμιαία το πλήκτρο  **off/i** (13). Γυρίστε τον επάνω περιστροφικό διακόπτη (15) μέχρι να εμφανιστεί στην οθόνη η ένδειξη ΕΝΑΡΞΗ CALC'N'CLEAN. Για να ξεκινήσετε το πρόγραμμα Calc'n'Clean, πιέστε το πλήκτρο **start** (10).

Στην οθόνη εκτελείται το πρόγραμμα.

## ΑΔΕΙΑΣΤΕ ΔΙΣΚΟΣ ΣΤΑΛ.

## ΕΙΣΑΓΑΓΕΤΕ ΔΙΣΚΟ ΣΤΑΛ.

- Αδειάστε και τοποθετήστε πάλι το δίσκο στάλαξης (8).

## ΑΝΟΙΞΤΕ ΤΟ ΣΥΡΤΑΡΙ

- Ανοίξτε το συρτάρι σκόνης (4).

## ΓΕΜΙΣΤΕ ΜΕ ΚΑΘΑΡΙΣΤΙΚΟ

## ΠΑΤΗΣΤΕ START

- Τοποθετήστε μια ταμπλέτα καθαρισμού της Bosch στο συρτάρι (4) και κλείστε το.
- Πατήστε το πλήκτρο **start** (10).

**Σημείωση:** Εάν έχει ενεργοποιηθεί το φίλτρο νερού εμφανίζεται η αντίστοιχη προτροπή για να αφαιρέσετε το φίλτρο και να πιέσετε εκ νέου το πλήκτρο **start** (10). Εάν δεν το έχετε κάνει ήδη, αφαιρέστε τώρα το φίλτρο. Πατήστε το πλήκτρο **start** (10).

## ΓΕΜΙΣΤΕ ΜΕ ΚΑΘΑΡ. ΑΛΑΤ.

## ΠΑΤΗΣΤΕ START

- Γεμίστε με χλιαρό νερό το άδειο δοχείο νερού (17) μέχρι το μαρκάρισμα «**0,5l**» και διαλύστε μέσα 1 δισκίο απασβέστωσης TCZ8002 Bosch. Σε περίπτωση χρήσης του TCZ6002 διαλύστε οπωσδήποτε 2 δισκία.
- Πατήστε το πλήκτρο **start** (10).

## ΤΟΠΟΘΕΤ. ΔΟΧΕΙΟ

## ΠΑΤΗΣΤΕ START

- Τοποθετήστε ένα δοχείο χωρητικότητας τουλάχιστον 1 λ κάτω από την εκροή (6a).
- Πατήστε το πλήκτρο **start** (10).

## CALC'N'CLEAN ΣΕ ΞΕΛΙΞΗ

Το πρόγραμμα αφαλάτωσης λειτουργεί τώρα για περ. 22 λεπτά.

## ΚΑΘΑΡ./ΓΕΜ. ΔΟΧ. ΝΕΡΟΥ

## ΠΑΤΗΣΤΕ START

- Ξεπλύνετε το δοχείο νερού (17) και γεμίστε το με φρέσκο νερό μέχρι την ένδειξη **max**.
- Πατήστε το πλήκτρο **start** (10).

## CALC'N'CLEAN ΣΕ ΞΕΛΙΞΗ

Το πρόγραμμα αφαλάτωσης εκτελείται για περ. 10 λεπτά και καθαρίζει τη συσκευή.

ΑΔΕΙΑΣΤΕ ΔΙΣΚΟΣ ΣΤΑΛ.

ΕΙΣΑΓΑΓΕΤΕ ΔΙΣΚΟ ΣΤΑΛ.

- Αδειάστε και τοποθετήστε πάλι το δίσκο στάλαξης (8).

Εάν χρησιμοποιείτε ένα φίλτρο, θα πρέπει να το τοποθετήσετε τώρα. Η συσκευή έχει καθαριστεί και είναι πάλι έτοιμη για χρήση.

**Σημαντικό:** Σκουπίστε τη συσκευή με ένα μαλακό, υγρό πανί, για να απομακρύνετε αμέσως τα υπολείμματα του διαλύματος απασβέστωσης. Κάτω από αυτά τα υπολείμματα μπορούν να προκληθούν οξειδώσεις. Τα νέα σφουγγάρια καθαρισμού μπορεί να περιέχουν έλατα. Τα άλατα μπορούν να προκαλέσουν σκουριά στον ανοξείδωτο χάλυβα, γι' αυτό πριν τη χρήση πρέπει να τα ξεπλύνετε οπωσδήποτε πολύ καλά.

## Αντιψυκτικό

- ⚠ **Προκειμένου να αποφύγετε βλάβες από τον παγετό κατά τη μεταφορά και την αποθήκευση, θα πρέπει πρώτα η συσκευή να αδειάσει τελείως.**

**Πληροφορία:** Η συσκευή πρέπει να είναι έτοιμη προς λειτουργία και το δοχείο νερού (17) γεμάτο.

- Τοποθετήστε ένα μεγάλο δοχείο κάτω από την εκροή (6a).
- Πατήστε το κουμπί  (12) και αφήστε τη συσκευή να βγάλει αυτό για 15 δευτερόλεπτα περίπου.
- Απενεργοποιήστε τη συσκευή από το διακόπτη τροφοδοσίας **O/I** (9).
- Αδειάστε το δοχείο νερού (17) και το δίσκο στάλαξης (8).

## Εξαρτήματα

Τα παρακάτω εξαρτήματα είναι διαθέσιμα από το εμπόριο ή από την υπηρεσία πελατών

Πρόσθετος εξοπλισμός	Κωδικός παραγγελίας
	Εμπόριο / Τμήμα εξυπηρέτησης πελατών
Δισκία καθαρισμού	TCZ6001 / 00310575
Δισκία απασβέστωσης	TCZ8002 / 00576694
Φίλτρο νερού	TCZ7003 / 00575491
Σετ καθαρισμού	TCZ8004 / 00576331
Δοχείο του γάλακτος με καπάκι «Fresh Lock»	TCZ8009N / 00576165

## Αποκομιδή



Απορρίψτε τη συσκευασία με τρόπο φιλικό προς το περιβάλλον. Αυτή η συσκευή χαρακτηρίζεται σύμφωνα με την ευρωπαϊκή οδηγία 2012/19/EK περί ηλεκτρικών και ηλεκτρονικών συσκευών (waste electrical and electronic equipment – WEEE). Η οδηγία προκαθορίζει τα πλαίσια για μια απόσυρση και αξιοποίηση των παλιών συσκευών με ισχύ σ' όλη την ΕΕ. Για τους τρόπους αποκομιδής που ισχύουν επί του παρόντος, θα σας ενημερώσει ο ειδικός έμπορος.



## Όροι εγγύησης



1. Η Εγγύηση καλής λειτουργίας των προϊόντων μας παρέχεται για χρονικό διάστημα είκοσι τεσσάρων (24) μηνών από την ημερομηνία της πρώτης αγοράς που αναγράφεται στη θεωρημένη απόδειξη αγοράς. Για την παροχή της εγγύησης απαιτείται η επίδειξη της θεωρημένης απόδειξης αγοράς στην οποία αναγράφεται ο τύπος και το μοντέλο του προϊόντος.
  2. Η εταιρεία μέσα στα ανωτέρω χρονικά όρια, σε περίπτωση πλημμελούς λειτουργίας της συσκευής, αναλαμβάνει την υποχρέωση της επαναφοράς της σε ομαλή λειτουργία και της αντικατάστασης κάθε τυχόν ελαττωματικού μέρους (πλην των αναλώσιμων και των ευπαθών, όπως τα γυάλινα, λαμπτήρες κλπ).  
Απαραίτητη προϋπόθεση για να ισχύει η εγγύηση είναι η μη λειτουργία της συσκευής να προέρχεται από την πολυμελή κατασκευή της και όχι επί παραδείγματι από κακή χρήση, λανθασμένη εγκατάσταση, μη τήρηση των οδηγιών χρήσης της συσκευής, ακατάλληλη συντήρηση από πρόσωπα μη εξουσιοδοτημένα από την BSH Οικιακές Συσκευές Α.Β.Ε. ή από εξωγενείς παράγοντες όπως διακοπές ηλεκτρικού ρεύματος ή διαφοροποίησης της τάσης κλπ.
  3. Στην περίπτωση που το προϊόν δεν λειτουργεί σωστά λόγω της κατασκευής του και εφόσον η πλημμελής λειτουργία εκδηλώθηκε κατά την περίοδο εγγύησης, το Εξουσιοδοτημένο Σέρβις (η το εξουσιοδοτημένο συνεργείο) της BSH Οικιακές Συσκευές Α.Β.Ε. θα το επισκευάσει με σκοπό τη χρήση για την οποία κατασκευάστηκε, χωρίς να υπάρξει χρέωση για ανταλλακτικά ή την εργασία.
  4. Δεν καλύπτονται από την εγγύηση οι χρεώσεις και οι κίνδυνοι που σχετίζονται με τη μεταφορά του προϊόντος προς επισκευή στον μεταπωλητή ή προς το Εξουσιοδοτημένο Σέρβις της BSH Οικιακές Συσκευές Α.Β.Ε.
  5. Όλες οι επισκευές της εγγύησης πρέπει να γίνονται από το Εξουσιοδοτημένο Σέρβις (η το εξουσιοδοτημένο συνεργείο) της BSH Οικιακές Συσκευές Α.Β.Ε.
  6. Η εγγύηση δεν καλύπτει κανένα προϊόν που χρησιμοποιείται πέραν των προδιαγραφών για τις οποίες κατασκευάστηκε (π.χ. οικιακή χρήση).
  7. Η εγγύηση καλής λειτουργίας που παρέχεται από τον κατασκευαστή παύει αν αποκολληθούν, αλλοιωθούν ή τροποποιηθούν με οποιοδήποτε τρόπο οι ταινίες ασφαλείας ή οι ειδικές διακριτικές αυτοκόλλητες ετικέτες επί των οποίων αναγράφεται ο αριθμός σειράς ή η ημερομηνία αγοράς.
  8. Η εγγύηση δεν καλύπτει:
    - Επισκευές, μετατροπές ή καθαρισμούς που έλαβαν χώρα σε κέντρο service μη εξουσιοδοτημένο από την BSH Οικιακές Συσκευές Α.Β.Ε.
    - Λάθος χρήση, υπερβολική χρήση, χειρισμό ή λειτουργία του προϊόντος κατά τρόπο μη σύμφωνο με τις οδηγίες που περιέχονται στα εγχειρίδια χρήσης και/ή στα σχετικά έγγραφα χρήσης, συμπεριλαμβανομένων της πλημμελούς φύλαξης της συσκευής, της πτώσης της συσκευής κλπ.
    - Προϊόντα με δυσανάγνωστο αριθμό σειράς.
    - Ζημιές που προκαλούνται ενδεικτικά από αστραπές, νερό ή υγρασία, φωτιά, πόλεμο, δημόσιες αναταραχές, λάθος τάσεις του δικτύου παροχής ρεύματος, ή οποιοδήποτε λόγο που είναι πέραν από τον έλεγχο του κατασκευαστή ή του εξουσιοδοτημένου συνεργείου.
  9. Η εγγύηση που προσφέρεται παύει να ισχύει εφόσον η κυριότητα της συσκευής μεταβιβαστεί σε τρίτο πρόσωπο από τον αρχικό αγοραστή το όνομα του οποίου αναγράφεται στο παραστατικό αγοράς της συσκευής.
  10. Αντικατάσταση της συσκευής γίνεται μόνο εφόσον δεν είναι δυνατή η επιδιόρθωση της κατόπιν πιστοποίησης της αδυναμίας επισκευής από το Εξουσιοδοτημένο Σέρβις (η το εξουσιοδοτημένο συνεργείο) της BSH Οικιακές Συσκευές Α.Β.Ε.
  11. Η κάθε επισκευή ή η αντικατάσταση ελαττωματικού μέρους δεν παρατείνει τον χρόνο εγγύησης του προϊόντος.
  12. Εξαρτήματα και υλικά που αντικαθίστανται κατά τη διάρκεια της εγγύησης επιστρέφονται στο συνεργείο.
- Με επιφύλαξη για τις οποίες αλλαγές.



## Επίλυση απλών προβλημάτων από εσάς

Πρόβλημα	Αιτία	Λύση
Πολύ λίγο ή καθόλου αφρόγαλα ή το αφροποποιητής γάλατος (6) δεν αναροφά καθόλου γάλα.	Το αφροποποιητής γάλατος (6) ή η υποδοχή του ακροφυσίου έχουν ακαθαρσίες.	Καθαρίστε το αφροποποιητής γάλατος (6) ή την υποδοχή του, βλέπε κεφάλαιο «Φροντίδα και καθημερινός καθαρισμός».
	Ακατάλληλο γάλα.	Χρησιμοποιήστε γάλα με 1,5% λιπαρά.
	Το αφροποποιητής γάλατος (6) δεν είναι συναρμολογημένο σωστά.	Βρέξτε τα εξαρτήματα του ακροφυσίου γάλατος και πιέστε μαζί σταθερά.
	Η συσκευή έχει άλατα.	Αφαλατώστε τη συσκευή σύμφωνα με τις οδηγίες.
Δεν τρέχει ζεστό νερό.	Το αφροποποιητής γάλατος (6) ή η υποδοχή του ακροφυσίου έχουν ακαθαρσίες.	Καθαρίστε το αφροποποιητής γάλατος (6) ή την υποδοχή του, βλέπε κεφάλαιο «Φροντίδα και καθημερινός καθαρισμός».
Ο καφές βγαίνει σταγόνα-σταγόνα ή δεν βγαίνει καθόλου καφές.	Πολύ λεπτός βαθμός άλεσης. Πολύ λεπτός καφές σε σκόνη.	Ρυθμίστε πιο χοντρή άλεση. Χρησιμοποιήστε πιο χοντροαλεσμένο καφέ.
	Η συσκευή έχει μαζέψει πολλά άλατα.	Αφαλατώστε τη συσκευή σύμφωνα με τις οδηγίες.
Ο καφές δεν έχει «κρέμα».	Ακατάλληλο είδος καφέ.	Χρησιμοποιήστε ένα είδος καφέ με μεγαλύτερη αναλογία κόκκων robusta.
	Οι κόκκοι δεν είναι φρέσκοι.	Χρησιμοποιήστε φρέσκους κόκκους.
	Ο βαθμός άλεσης δεν είναι προσαρμοσμένος στους κόκκους καφέ.	Ρυθμίστε το βαθμό άλεσης στο λεπτό.
Ο καφές είναι πολύ «όξινος».	Ο βαθμός άλεσης ή ο καφές σε σκόνη είναι πολύ χοντρός.	Ρυθμίστε λεπτότερο βαθμό άλεσης ή χρησιμοποιήστε πιο λεπτοαλεσμένο καφέ σε σκόνη.
	Ακατάλληλο είδος καφέ.	Χρησιμοποιήστε πιο καλοψημένο καφέ.
Ο καφές είναι πολύ «πικρός».	Ο βαθμός άλεσης ή ο καφές σε σκόνη είναι πολύ λεπτός.	Ρυθμίστε χοντρότερο βαθμό άλεσης ή χρησιμοποιήστε πιο χοντροαλεσμένο καφέ σε σκόνη.
	Ακατάλληλο είδος καφέ.	Αλλάξτε είδος καφέ.
Μεγάλη διακύμανση της ποιότητας καφέ ή αφρόγαλου.	Στη συσκευή έχουν συσσωρευτεί πολλά άλατα.	Αφαλατώστε τη συσκευή σύμφωνα με τις οδηγίες.

**Εάν δεν μπορούν να αντιμετωπιστούν τα προβλήματα, καλέστε οπωσδήποτε την ανοικτή γραμμή επικοινωνίας! Οι αριθμοί τηλεφώνων βρίσκονται στις τελευταίες σελίδες του εγχειριδίου οδηγιών.**

Πρόβλημα	Αιτία	Λύση
Ο καφές δεν είναι αρκετά συμπιεσμένος ή είναι πολύ υγρός.	Η ρύθμιση άλεσης είναι πολύ λεπτή ή πολύ χοντρή, ή δεν έχει χρησιμοποιηθεί αρκετός αλεσμένος καφές.	Επιλέξτε έναν μεγαλύτερο ή μικρότερο βαθμό αλέσματος ή χρησιμοποιήστε 2 μεζούρες σκόνης καφέ.
Σταγόνες νερού στο εσωτερικό της συσκευής όταν αφαιρεθεί ο δίσκος στάλαξης (8).	Ο δίσκος στάλαξης (8) αφαιρέθηκε πολύ νωρίς.	Αφαιρέστε το δίσκο στάλαξης (8) μερικά δευτερόλεπτα μετά την τελευταία λήψη ροφήματος.
Το φίλτρο νερού δεν συγκρατείται στο δοχείο νερού (17).	Το φίλτρο νερού δεν έχει τοποθετηθεί σωστά.	Πιέστε το φίλτρο νερού προς τα κάτω μέσα στην υποδοχή του δοχείου.
Οι εργοστασιακές ρυθμίσεις έχουν τροποποιηθεί και πρέπει να ενεργοποιηθούν εκ νέου («Επαναφορά»).	Έχουν πραγματοποιηθεί προσωπικές, μη επιθυμητές ρυθμίσεις.	Απενεργοποιήστε τη συσκευή με το διακόπτη <b>O/I</b> (9). Κρατήστε πιεσμένο το πλήκτρο  <b>off/i</b> (13) και το πλήκτρο  <b>/!/:</b> (12) και ενεργοποιήστε τη συσκευή με το διακόπτη <b>O/I</b> (9). Στη συνέχεια επιβεβαιώστε με το πλήκτρο <b>start</b> (10). Οι εργοστασιακές ρυθμίσεις έχουν ενεργοποιηθεί.
Ένδειξη οθόνης ΓΕΜΙΣΤΕ ΜΕ ΚΟΚΚΟΥΣ! παρότι το δοχείο κόκκων (1) είναι γεμάτο ή ο μύλος δεν αλέθει κόκκους καφέ.	Οι κόκκοι δεν πέφτουν στο μύλο (κόκκοι με μεγάλη περιεκτικότητα λαδιού).	Χτυπήστε ελαφρώς το δοχείο των κόκκων (1). Ενδεχομένως αλλάξτε είδος καφέ. Σκουπίστε το άδειο δοχείο καφέ (1) με ένα στεγνό πανί.
Ένδειξη οθόνης ΤΟΠΟΘΕΤ. ΜΟΝ. ΠΑΡΑΣΚ.	Η μονάδα παρασκευής (5) λείπει ή δεν αναγνωρίστηκε.	Απενεργοποιήστε τη συσκευή με τη μονάδα παρασκευής (5) τοποθετημένη στη θέση της, περιμένετε τρία δευτερόλεπτα και κατόπιν ενεργοποιήστε ξανά τη συσκευή.
Ένδειξη οθόνης ΚΑΘΑΡΙΣΤΕ ΤΟ ΒΡΑΣΤΗΡΑ	Λερωμένη μονάδα βρασμού (5).	Καθαρίστε τη μονάδα βρασμού (5).
	Υπάρχει υπερβολική ποσότητα σκόνης καφέ στη μονάδα βρασμού (5).	Καθαρίστε τη μονάδα βρασμού (5). (γεμίστε το πολύ 2 κουταλιές σκόνης καφέ.)
	Ο μηχανισμός της μονάδας παρασκευής λειτουργεί με δυσκολία.	Αφαιρέστε και καθαρίστε τη μονάδα βρασμού, βλέπε κεφάλαιο «Φροντίδα και καθημερινός καθαρισμός».
<b>Εάν δεν μπορούν να αντιμετωπιστούν τα προβλήματα, καλέστε οπωσδήποτε την ανοικτή γραμμή επικοινωνίας! Οι αριθμοί τηλεφώνων βρίσκονται στις τελευταίες σελίδες του εγχειριδίου οδηγιών.</b>		

Πρόβλημα	Αιτία	Λύση
Ένδειξη οθόνης ΕΛΕΓΞΤΕ ΤΟ ΔΟΧ. ΝΕΡΟΥ	Το δοχείο του νερού είναι λάθος τοποθετημένο.	Τοποθετήστε σωστά το δοχείο του νερού.
	Το δοχείο του νερού περιέχει ανθρακούχο νερό.	Γεμίστε το δοχείο του νερού με καθαρό νερό του δικτύου ύδρευσης.
	Το φλοτέρ στο δοχείο του νερού είναι μαγκωμένο.	Αφαιρέστε το δοχείο και καθαρίστε το καλά.
	Το νέο φίλτρο του νερού δεν ξεπλύθηκε σύμφωνα με τις οδηγίες.	Ξεπλύνετε το φίλτρο του νερού σύμφωνα με τις οδηγίες και θέστε το σε λειτουργία.
	Στο φίλτρο του νερού υπάρχει αέρας.	Βυθίστε το φίλτρο του νερού στο νερό τόσο, μέχρι να μη διαφεύγει πλέον καμία φυσαλίδα αέρα, τοποθετήστε ξανά το φίλτρο.
	Το φίλτρο του νερού είναι παλιό.	Τοποθετήστε νέο φίλτρο νερού.
Ένδειξη οθόνης РЕСТАРТ ИЗЫСКВА	Η συσκευή είναι πολύ ζεστή.	Αφήστε τη συσκευή να κρυώσει.
	Η μονάδα παρασκευής είναι λερωμένη.	Καθαρίστε τη μονάδα παρασκευής.
Ένδειξη οθόνης ΣΦΑΛΜΑ ΚΑΛ. HOTLINE	Υπάρχει σφάλμα στη συσκευή.	Καλέστε τη γραμμή τεχνικής εξυπηρέτησης.
<b>Εάν δεν μπορούν να αντιμετωπιστούν τα προβλήματα, καλέστε οπωσδήποτε την ανοικτή γραμμή επικοινωνίας! Οι αριθμοί τηλεφώνων βρίσκονται στις τελευταίες σελίδες του εγχειριδίου οδηγιών.</b>		

## Τεχνικά χαρακτηριστικά

Ηλεκτρική σύνδεση (τάση – συχνότητα)	220-240 V – 50/60 Hz
Ισχύς συστήματος θέρμανσης	1600 W
Μέγιστη πίεση αντλίας, στατική	15 bar
Μέγιστη χωρητικότητα δοχείου νερού (χωρίς φίλτρο)	1,7 l
Μέγιστη χωρητικότητα δοχείου άκοπου καφέ	300 g
Μήκος καλωδίου	100 cm
Διαστάσεις (Υ x Π x Β)	385 x 280 x 479 mm
Βάρος, άδειο	9,3 kg
Τύπος μηχανισμού αλέσματος	Κεραμικό

## Зміст

Інструкції з техніки безпеки .....	25
Стислий огляд.....	27
Елементи управління.....	27
Повідомлення на дисплеї.....	28
aromaDouble Shot.....	29
Перед першим використанням .....	29
Водяний фільтр.....	30
Налаштування меню.....	31
Регулювання ступеня помелу .....	32
Приготування кави з кавових зерен .....	33
Приготування з меленої кави .....	33
Набирання гарячої води .....	34
Приготування молочної піни.....	34
Догляд і щоденне очищення .....	35
Поради для заощадження енергії.....	38
Сервісні програми .....	38
Захист від морозу .....	41
Приладдя .....	42
Утилізація.....	42
Умови гарантії.....	42
Самостійне усунення незначних проблем .....	43
Технічні характеристики.....	45

## Шановні любителі кави!

Щиро вітаємо із придбанням цієї кавової машини Bosch.

Ця інструкція з експлуатації описує різні моделі, оснащення яких відрізняється.

Слід також дотримуватися короткої інструкції, яка входить до комплекту поставки. Її можна зберігати у спеціальному відсіку (5c), доки вона не знадобиться.

## Обсяг постачання

(див. загальне зображення на початку інструкції)

- a** Кавова машина
- b** Коротка інструкція
- c** Інструкція з експлуатації
- d** Спінювач молока
- e** Смужка для визначення жорсткості води
- f** Ложка для меленої кави

## Інструкції з техніки безпеки

Інструкцію з експлуатації треба уважно прочитати, діяти відносно до вказівок, що містяться в ній, і добре зберігати! Передаючи цей прилад іншій людині, дайте їй цю інструкцію. Цей прилад призначений для використання у непромислових масштабах у домашніх умовах або в умовах, подібних до домашніх. Під подібними до домашніх умовами слід розуміти, наприклад, використання в кухнях для співробітників в магазинах, офісах, на сільськогосподарських та інших промислових підприємствах, а також використання гостями в пансіонах, невеликих готелях та подібних місцях тимчасового проживання.

### **⚠ Небезпека ураження електричним струмом!**

Прилад дозволяється вмикати у розетку і експлуатувати лише відповідно до даних, зазначених на заводській табличці. Щоб уникнути небезпек, ремонтувати прилад, напр., міняти пошкоджений шнур, дозволяється лише в нашій сервісній майстерні.

Цим приладом дозволяється користуватися дітям віком понад 8 років і особам з обмеженими психічними, чуттєвими або розумовими здатностями або недостатнім досвідом та/або недостатніми знаннями, якщо вони роблять це під наглядом або пройшли відповідний інструктаж стосовно безпечного використання приладу та зрозуміли небезпеку, пов'язану з приладом. Дітей віком до 8 років не можна допускати близько до приладу або шнура живлення; їм забороняється користуватися приладом. Дітям забороняється гратися з приладом. Чищення та обслуговування пристрою дозволяється лише дітям старше 8 років і виключно під наглядом дорослих.

Ніколи не занурюйте прилад або шнур у воду. Приладом дозволяється користуватися лише за умови відсутності пошкоджень шнура і самого приладу. У разі несправності негайно витягніть штепсель із розетки або вимкніть напругу в електромережі.

**⚠ Небезпека ядухи!**

Не дозволяйте дітям гратися з пакувальними матеріалами.

**⚠ Небезпека опіку!**

Вихідний отвір спінювача стає дуже гарячим. Після використання не можна торкатися цього компонента, доки він не охолоне.





Прилад використовувати тільки у тому випадку, якщо спінювач молока повністю складено та вмонтовано.

**⚠ Небезпека травмування!**

Тримайте руки на безпечній відстані від кавомолки!

## Стислий огляд

(див. загальні зображення **A, B, C, D** і **E** на початку інструкції)

- 1 Контейнер для кавових зерен
- 2 Кришка для збереження аромату
- 3 Поворотний регулятор ступеня помелу
- 4 Відсік для меленої кави (мелена кава/таблетка для очищення)
- 5 Вузол заварювання (**зображення E**)
  - a) Вузол заварювання
  - b) Дверцята
  - c) Відсік для зберігання короткої інструкції
  - d) Важіль для виймання для вузла заварювання
  - e) Фіксатор
  - f) Кришка
- 6 Спінювач молока, знімний (**зображення C**)
  - a) Вихідний отвір
  - b) З'єднувальний патрубок (трубка подачі молока)
  - c) Гнучка трубка для молока
  - d) Верхня частина
  - e) Повітряне сопло
- 7 Кран подачі кави з регулюванням по висоті
- 8 Піддон для крапель (**зображення D**)
  - a) Кришка
  - b) Контейнер для кавової гущі
  - c) Піддон під краном подачі кави
  - d) Решітка під краном подачі кави
  - e) Поплавок
- 9 Мережевий вимикач **О/І**
- 10 Кнопка **start**
- 11 Кнопка 
- 12 Кнопка  / 
- 13 Кнопка  **off/i**
- 14 Поворотний регулятор «Міцність кави»
- 15 Поворотний регулятор «Вибір напою»
- 16 Дисплей
- 17 Знімний резервуар для води
- 18 Кришка резервуара для води
- 19 Ложка для меленої кави (допоміжний інструмент для вставлення водяного фільтра)
- 20 Відсік для зберігання ложки

- 21 Кабель електроживлення з відсіком для зберігання

## Елементи управління

### Мережевий вимикач О/І



За допомогою мережевого вимикача **О/І** (9) прилад вмикається та повністю вимикається (переривається подача струму).

**Важлива вказівка:** перед вимиканням виконуйте програму промивання або для вимикання використовуйте кнопку  **off/i** (13) свіжою водою.



### Кнопка

Натисканням кнопки  (11) можна виконати одночасне приготування двох чашок вибраного вами напою. Кнопка активована для немолочних напоїв та для яких не застосовується функція **aromaDouble Shot**.

### Кнопка **off/i**

У результаті короткого натискання кнопки  **off/i** (13) відбувається промивання приладу та його вимикання. У результаті довгого натискання кнопки  **off/i** (13) відбувається виклик налаштувань користувача або запускається функція видалення накипу та очищення.



### Кнопка /

Натискання кнопки  /  (12) призводить до створення пари, за допомогою якої готується молочна піна. Крім того, за допомогою цієї кнопки виконується приготування гарячої води.





### Кнопка **start**

Натисканням кнопки **start** (10) запускається приготування напою або сервісна програма. Повторним натисканням під час готування напою процес приготування можна передчасно зупинити.

### Поворотний регулятор «Міцність кави»

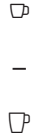
	<p>За допомогою цього поворотного регулятора (14) регулюється міцність кави або використання меленої кави.</p>
	<p>ВІДДІЛ ДЛЯ МЕЛ. КАВИ СЛАБК. НОРМ. МІЦН. DOUBLESHOT МІЦН. + DOUBLESHOT МІЦН. ++</p>
	<p>При даних значеннях міцності кави напій заварюється в 2 етапи. Див. розділ «aromaDouble Shot».</p>

### Поворотний регулятор «Вибір напою»

	<p>За допомогою даного поворотного регулятора (15) здійснюється вибір бажаного напою та його кількості. Крім того, на ньому можна змінити налаштування користувача.</p>
	<p>Кавові напої без молока: МАЛЕ ЕСПРЕСО ЕСПРЕСО МАЛА КАВА КАВА ВЕЛИКА КАВА</p>
	<p>Кавові напої з молоком: МАЛЕ КАПУЧІНО ВЕЛИКЕ КАПУЧІНО МАЛЕ МАКІАТО МАКІАТО ВЕЛИКЕ МАКІАТО</p>
	<p>ПРОМИТИ ПРИЛАД</p>
	<p>ПРОМИТИ МОЛ. СИСТ.</p>

**Указівка:** якщо вибрано напій, який не можливо приготувати, то на дисплеї з'являється КОМБІНАЦІЯ НЕПРАВИЛЬНА. Змініть міцність кави або вибір напою.

### Патрубок для під'єднання трубки подачі молока

Для приготування напоїв із молочною піною (наприклад, лате макіато або капучіно) з'єднувальний патрубок і гнучка трубка подачі молока мають бути правильно закріплені на пристрої для спінювання.



**Важливо:** це необхідно також для видачі гарячої води.

### Повідомлення на дисплеї

На дисплеї (16) крім індикації поточного режиму роботи виводяться також різноманітні повідомлення, які надають додаткову інформацію про статус приладу та вказують, коли необхідне ваше втручання. Тільки-но ви виконаєте необхідний захід, повідомлення зникає, і знову відображається меню для вибору напою.



## aromaDouble Shot

Чим довше кава заварюється, тим більше розчиняється гірких та небажаних ароматичних речовин, що знижує смакові та поживні якості кави. Це має негативний вплив на смак та засвоюваність кави. Тому для приготування надзвичайно міцної кави в TES51... доступна спеціальна функція aromaDouble Shot. Після приготування половини кількості напою кава знову мелеться та заварюється, завдяки чому в розчин потрапляють лише смачні та засвоювані ароматичні речовини. Функція aromaDouble Shot активується при наступних налаштуваннях:

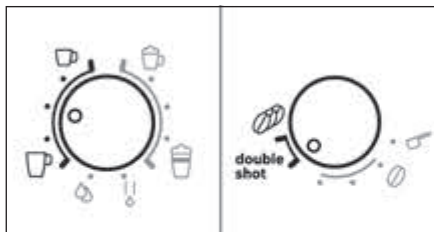

## Перед першим використанням

### Загальні відомості

У відповідні резервуари можна заливати тільки чисту **холодну** негазовану воду та засипати виключно **смажені** зерна (бажано спеціальні суміші для кавоварок еспресо та кавових машин). Заборонено використовувати кавові зерна, укріті глазур'ю, карамеллю або іншими продуктами, що містять цукор — такі зерна засмічують вузол заварювання.

На цьому приладі можна вибирати ступінь жорсткості води. У заводській конфігурації задано ступінь жорсткості води «4». Визначте жорсткість води, що використовуватиметься, за допомогою спеціального смужки з комплекту поставки. Якщо у результаті контролю визначається значення жорсткості води, відмінне від «4», перед введенням в експлуатацію прилад необхідно запрограмувати відповідним чином (див. СТ. ЖОРСТК. ВОДИ у розділі «Налаштування меню»).

### Підготовка приладу до роботи

- Приберіть захисні плівки.
- Установіть кавову машину на рівню водостійку поверхню, що витримає вагу приладу. Вентиляційний отвір приладу має залишатися вільним.

**Важлива вказівка:** заборонено використовувати прилад на морозі. Якщо прилад транспортувався або зберігався при температурах, нижчих за 0 °С, то перед тим, як його ввімкнути, необхідно зачекати принаймні 3 години.

- Витягніть шнур живлення з відсіку для шнура (21) та вставте штепсель в розетку. Довжину кабелю можна регулювати, засовуючи або витягуючи його. Для цього поверніть прилад заднім боком, наприклад, до краю стола та потягніть кабель **униз** або засуньте його **вгору**.
- Вмонтувати спінювач молока. Прилад використовувати тільки у тому випадку, якщо спінювач молока (6) повністю складено та вмонтовано.



- Відкинути вгору кришку резервуара для води (18).
- Вийміть резервуар для води (17), промийте його та наповніть свіжою холодною водою. Звертайте увагу на позначку максимального рівня **max**.
- Рівно встановіть резервуар для води (17) та втисніть його вниз до упору.
- Знову закрийте кришку резервуара для води (18).
- Засипте в контейнер для зерен (1) кавові зерна. Для приготування напоїв з меленої кави див. розділ «Приготування з меленої кави».
- Увімкніть прилад на вимикачі живлення **О/І** (9). На дисплеї (16) з'являється меню для налаштування мови дисплею.
- За допомогою верхнього поворотного регулятора (15) виберіть потрібну мову дисплея.
- Підставте склянку під вихідний отвір (6а).
- Натисніть **start** (10). Вибрану мову буде збережено.

Прилад виконує нагрівання та промивання. Невелика кількість води витікає з крану подачі кави. Якщо на дисплеї з'являється вибір напою, то прилад готовий до роботи.

### Вимкнення приладу

У заводській конфігурації кавова машина настроєна для оптимальної роботи. Через заданий час прилад автоматично вимикається і виконує промивання (тривалість можна регулювати, див. АВТ. ВИМК. у розділі «Налаштування меню»).

**Виняток:** якщо на приладі виконувалося приготування тільки гарячої води і пари, то він вимикається без промивання.

Щоб вимкнути прилад раніше вручну, натисніть кнопку **off/i** (13). Прилад виконує промивання і вимикається.

**Указівка:** у першій чашці, приготованій після введення в експлуатацію, виконання службової програми або тривалої перерви в роботі приладу, аромат кави не розкривається повною мірою, тому пити цю каву не рекомендується.

Повітряна та стійка кремоподібна пінка стабільно утворюється лише після приготування кількох чашок, а не одразу після введення кавової машини в експлуатацію. У разі тривалого використання нормальним явищем є поява крапель води на вентиляційних отворах.

## Водяний фільтр

Водяний фільтр зменшує інтенсивність відкладень накипу.

Перш ніж використовувати новий водяний фільтр, його необхідно промити. Для цього дійте наступним чином:

- Для цього щільно втисніть водяний фільтр за допомогою ложки для меленої кави (19) в резервуар для води.

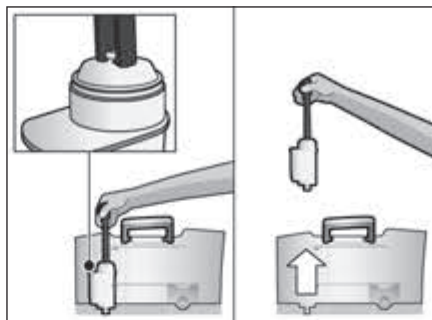

- Заповніть резервуар (17) водою до позначки максимального рівня **max**.
- Натисніть і утримуйте кнопку **off/i** (13) як мінімум 3 секунди. Відкривається налаштування меню.
- Кнопку **off/i** (13) натискайте до тих пір, поки на дисплеї не з'явиться **ФІЛЬТР НЕМА / СТАР**.
- За допомогою верхнього поворотного регулятора (15) виберіть **АКТИВ. ФІЛЬТР**.

- Натисніть клавішу **start** (10).
  - Поставте під вихідний отвір (6а) посудину місткістю 0,5 л.
  - Натисніть клавішу **start** (10).
  - Через фільтр тече вода, промиваючи його.
  - Випорожніть контейнер.
- Прилад знову готовий до роботи.

**Інформація:** у результаті промивання фільтра автоматично активується налаштування для індикації ПОМІНЯТИ ФІЛЬТР!

Після того, як з'явиться повідомлення ПОМІНЯТИ ФІЛЬТР! або найпізніше через два місяці дія фільтра вичерпана. З міркувань гігієни, а також для захисту приладу від утворення накипу (яке може призвести до пошкодження) необхідно замінити фільтр. Запасний фільтр можна придбати в магазині або замовити в сервісному центрі (див. розділ «Приладдя»). Якщо не буде вставлений новий фільтр, поверніть налаштування ФІЛЬТР на НЕМА / СТАР.

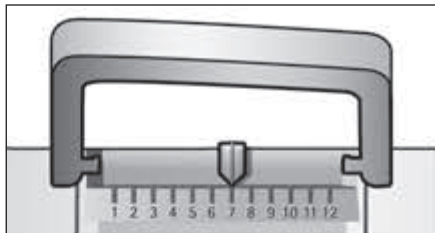

**Інформація:** за допомогою індикатора фільтра ви можете позначити місяць, в якому було вставлено фільтр. Також ви можете позначити місяць, в якому вам потрібно виконати наступну заміну фільтра (щонайпізніше через два місяці).



**Інформація:** якщо прилад довго не використовувався (наприклад, під час вашої відпустки), перед подальшим використанням фільтр необхідно промити. Для цього просто приготуйте чашку гарячої води і вилийте її.

## Налаштування меню

В налаштуваннях меню ви можете виконати індивідуальне налаштування параметрів приладу.

- Натисніть і утримуйте кнопку  **off/i** (13) як мінімум 3 секунди.
  - Кнопку  **off/i** (13) натискайте до тих пір, поки на дисплеї не з'явиться бажаний пункт меню.
  - За допомогою верхнього поворотного регулятора (15) виберіть потрібне налаштування.
  - Підтвердьте кнопкою **start** (10).
- Щоб вийти з меню без внесення змін, встановіть поворотний регулятор на НАЗАД і натисніть кнопку **start** (10).

Ви можете задати наступні параметри:

**АВТ. ВИМК.:** тут можна встановити проміжок часу, через який прилад автоматично вимикається після приготування останнього напою. Ви можете ввести проміжок часу від 15 хвилин до 4 годин. Попередньо встановлений час можна скоротити для заощадження енергії.

**ФІЛЬТР:** тут можна встановити дані, чи використовується водяний фільтр. Якщо не використовується водяний фільтр, поверніть налаштування на НЕМА / СТАР. Якщо використовується водяний фільтр, поверніть налаштування на АКТИВ. ФІЛЬТР. Перш ніж використовувати новий водяний фільтр, його необхідно промити (див. «Водяний фільтр»).

**ЗАПУСТИТИ CALC'N'CLEAN:** тут можна вручну вибрати сервісні програми (CALC'N'CLEAN / ВИД. НАКИПУ / ОЧИЩЕННЯ). Натисніть кнопку **start** (10) і виконайте вибрану програму (див. розділ «Сервісні програми»)

ТЕМП.: тут можна задати температуру заварювання (ВИСОКА / СЕРЕДНЯ / НИЗЬКА).

МОВА: тут можна встановити мову дисплея.

СТ. ЖОРСТК. ВОДИ: на цьому приладі можна встановлювати ступінь жорсткості води. Від правильності вибору жорсткості води залежить своєчасність нагадувань про необхідність очищати прилад від накипу. У заводській конфігурації задано ступінь жорсткості води «4». Жорсткість води можна визначити за допомогою спеціальної смужки з комплекту поставки або дізнатися на місцевому підприємстві водопостачання. Якщо в будинку встановлена установка для пом'якшення води, то жорсткість води слід встановити на рівень 3.

Ненадовго занурте смужку в воду, легко стряхніть та через одну хвилину перевірте результат.

Ступінь	Жорсткість води	
	Німецькі градуси (°dH)	Французькі градуси (°fH)
1	1-7	1-13
2	8-14	14-25
3	15-21	26-38
4	22-30	39-54

Лічильн. напоїв: тут можна викликати кількість приготованих напоїв з моменту введення приладу в експлуатацію.

## Регулювання ступеня помелу

За допомогою поворотного регулятора (3) можна вибирати бажаний ступінь помелу кави.

### ⚠ Увага!

Регулювати ступінь помелу можна лише під час роботи кавомолки! Інакше можливе пошкодження приладу. Тримайте руки на безпечній відстані від кавомолки!

- Під час роботи кавомолки повертайте регулятор (3), щоб установити тонкість помелу: тонший (a: повертання проти годинникової стрілки) або грубіший (b: повертання за годинникової стрілкою).

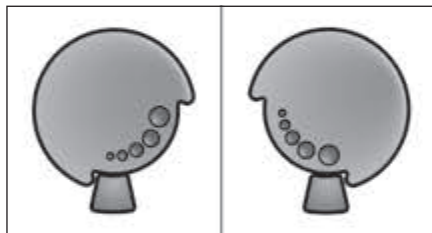

**Інформація:** результати налаштування будуть відчутні лише з другої чашки кави.

**Указівка:** якщо на дисплеї з'явиться повідомлення СТ. ПОМЕЛУ ГРУБІШИЙ, це означає, що зерна помелені надто тонко. Установіть грубіший ступінь помелу.

**Порада:** для темних смажених зерен установлюйте тонший ступінь помелу, а для світлих — грубіший.

## Приготування кави з кавових зерен

Перед кожним заварюванням ця кавова машина меле свіжу каву.

Прилад має бути готовим до роботи. Для приготування кавового напою з молоком слід спочатку ввести трубку подачі молока в резервуар для молока та закріпити її за допомогою патрубку на пристрої для спінювання.

**Важлива вказівка:** засохлі залишки молока важко видалити, тому після кожного використання **обов'язково** очищуйте спінювач молока (6) теплою водою та за допомогою програми промивання молочної системи — МОЛ. СИСТ. ПРОМИВ.

**Порада:** рекомендується використовувати спеціальні спеціальні суміші для кавоварок еспресо та кавових машин. Для збереження високої якості зерен слід зберігати їх у закритій посудині при невисокій температурі або в морозильній камері. Кавові зерна можна помолоти навіть у замороженому стані.

**Важлива вказівка:** щодня заправляйте резервуар для води (17) свіжою водою. У резервуарі (17) завжди має бути достатньо води для роботи приладу.

### Приготування

- Поставте заздалегідь підігріту чашку (чашки) під кран подачі кави (7).  
**Порада:** при приготуванні малих порцій еспресо завжди попередньо нагрівайте чашку, напр., гарячою водою.
- Виберіть бажаний вид кави та бажану кількість обертанням верхнього поворотного регулятора (15). Вибрана міцність та кількість відображаються на дисплеї.

- Виберіть бажану міцність кави обертанням нижнього поворотного регулятора (14). Вибрана міцність відображається на дисплеї. Для одночасного приготування двох чашок натисніть кнопку  (11) (тільки для немолочних напоїв та для яких не застосовується функція aromaDouble Shot).
- Натисніть клавішу **start** (10).

Кава заварюється, а потім наливається в чашку (чашки).

**Указівка:** при деяких налаштуваннях можливе приготування кави в два етапи (див. розділ «Функція aromaDouble Shot»). Зачекайте, доки процес приготування повністю завершиться.

Повторним натисканням кнопки **start** (10) процес заварювання можна передчасно зупинити.

## Приготування з меленої кави

У цій кавовій машині можна готувати напої також із меленої (не розчинної!) кави.

Прилад має бути готовим до роботи. Для приготування кавового напою з молоком слід спочатку ввести трубку подачі молока в резервуар для молока та закріпити її за допомогою патрубку на пристрої для спінювання.

**Указівка:** якщо ви готуєте напій із меленої кави, функція aromaDouble Shot недоступна.

**Важлива вказівка:** засохлі залишки молока важко видалити, тому після кожного використання **обов'язково** очищуйте спінювач молока (6) теплою водою та за допомогою програми промивання молочної системи — МОЛ. СИСТ. ПРОМИВ.

**Важлива вказівка:** щодня заправляйте резервуар для води (17) свіжою водою. У резервуарі (17) завжди має бути достатньо води для роботи приладу.

### Приготування

- Відкрийте відсік для меленої кави (4).
- Засипте щонайбільше 2 повні ложки кави у відсік для меленої кави. **Увага:** не засипайте цілі зерна або розчинну каву.
- Закрийте відсік для меленої кави (4).
- Виберіть бажаний напій обертанням верхнього поворотного регулятора (15) (тільки для однієї чашки).
- Установіть нижній поворотний регулятор у положення  Відсік для меленої кави.
- Натисніть клавішу **start** (10).

Кава заварюється, а потім наливається в чашку.





**Указівка:** щоб приготувати ще одну чашку кави, повторіть процес.

## Набирання гарячої води

### ⚠ **Небезпека обпикання!**

Спінювач молока (6) дуже сильно нагрівається. Після використання не можна торкатися цього компонента, доки він не охолоне.

Перш ніж готувати гарячу воду, необхідно очистити пристрій для спінювання молока та закріпити гнучку трубку подачі молока за допомогою з'єднувального патрубку. Прилад має бути готовим до роботи.

- Поставте заздалегідь підігріту чашку або стакан під кран спінювача молока (6).
- Утримуйте кнопку  /  (12) натиснутою протягом приблизно 3 секунд. Прилад нагрівається. Гаряча вода протягом приблизно 40 секунд виходить з вихідного отвору спінювача молока (6).
- Повторним натисканням кнопки  /  (12) процес можна передчасно зупинити.

## Приготування молочної піни





### ⚠ **Небезпека обпикання!**

Спінювач молока (6) дуже сильно нагрівається.

Після використання не можна торкатися цього компонента, доки він не охолоне.



**Порада:** спочатку слід спінити молоко, а потім починати набирання кави, або окремо спінєте молоко і додайте до кави.

Прилад має бути готовим до роботи.

- Поставте заздалегідь підігріту чашку під вихідний отвір (6).
- Гнучку трубку для молока (6с) введіть у резервуар для молока.
- Натисніть кнопку  /  (12). Кнопка  /  (12) мигає, тепер прилад виконуватиме нагрівання протягом прибіл. 20 секунд.

### ⚠ **Небезпека обпикання!**

Молочна піна почне під високим тиском виходити з пристрою для спінювання (6). Бризки молока можуть стати причиною ошпарювання. Не торкайтеся до вихідного отвору (6а) та не його спрямовуйте на інших осіб.

- Завершіть процес натисканням кнопки  /  (12).

**Порада:** для отримання якісної молочної пінки рекомендується використовувати холодне молоко жирністю не менше 1,5 %.

**Важлива вказівка:** засохлі залишки молока важко видалити, тому після кожного використання **обов'язково** очищуйте спінювач молока (6) теплою водою та за допомогою програми промивання молочної системи — МОЛ. СИСТ. ПРОМИВ.

## Догляд і щоденне очищення

### ⚠ Небезпека враження електричним струмом!

Перед очищенням від'єднайте мережеву вилку від електричної розетки.

У жодному разі не занурюйте прилад у воду.

Не використовуйте паровий очищувач.

- Протирайте корпус приладу вологою м'якою ганчіркою.
- Не використовуйте жорсткі ганчірки або засоби для очищення.

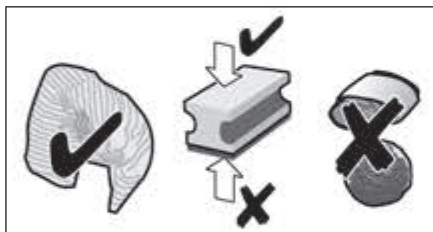

- Завжди одразу ж очищайте прилад від накипу, залишків кави, молока та засобу для видалення накипу. Під такими залишками може виникати корозія.
- На нових губчастих ганчірках можуть міститися солі. Тому перед першим використанням ганчірки необхідно ретельно промивати.
- Витягніть уперед піддон (8с) із контейнером для кавової гущі (8b). Зніміть кришку (8а) та решітку піддона (8d). Спорожніть і очистьте піддон і контейнер для кавової гущі.

- Зніміть поплавков (8е) і протріть його вологою ганчіркою.

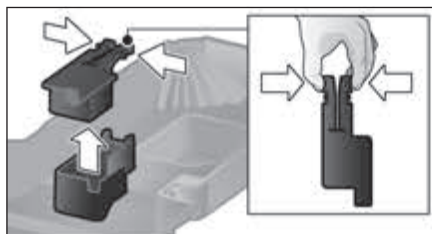

- Протріть внутрішні поверхні приладу (напрямні для піддона) і відсіку для меленої кави (не виймається).



Зазначені нижче компоненти **заборонено мити в посудомийній машині**: кришку (8а), вузол заварювання (5а).



Зазначені нижче компоненти можна мити в посудомийній машині: піддон для крапель (8с), контейнер для кавової гущі (8b), решітку (8d), кришку для збереження аромату (2) та ложку для меленої кави (19).

**Важлива вказівка:** щодня очищайте піддон (8с) і контейнер для кавової гущі (8b), щоб запобігти пліснявінню.

**Указівка:** якщо ввімкнути непрогрітий прилад вимикачем живлення **О/І** (9) або вимкнути прилад після приготування кави, прилад виконує автоматичне промивання. Таким чином відбувається самоочищення системи.

**Важлива вказівка:** якщо прилад довго не використовувався (наприклад, під час вашої відпустки), необхідно ретельно очистити всі його компоненти, зокрема молочну систему і вузол заварювання.



### Очищення молочної системи

Якщо після приготування молока не промивається молочна система, то через деякий час на дисплеї з'являється повідомлення **ОЧИСТИТЬ МОЛ. СИСТ.**!

Молочну систему треба очистити після кожного використання!

Виконайте попереднє очищення молочної системи:

- Поворотним регулятором (15) виберіть  $\frac{U}{O}$ .
- Підставте під вихідний отвір (6a) порожню, якомога вищу ємність.
- Кран подачі кави розмістіть якомога ближче до ємності.
- Кінець гнучкої трубки для молока (6c) введіть у ємність.
- Натисніть кнопку **start** (10).

Тепер прилад автоматично наповнює ємність водою та знову всмоктує її для промивання через гнучку трубку для молока (6c). Через прибл. одну хвилину процес промивання автоматично зупиняється.

- Спорожніть ємність і очистіть гнучку трубку для молока (6c).

Додатково молочна система потребує регулярного ретельного очищення (у посудомийній машині або вручну).

Для очищення молочної системи розберіть її:

- Витягніть спінювач молока (6) вперед, тримаючи його рівно.



- Розкладіть спінювач для молока на окремі компоненти (6a–6d) (див. **зображення С** на початку інструкції).

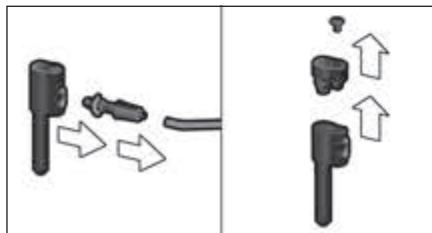

- Очистіть окремі компоненти щіткою, використовуючи лужний миючий розчин, за потреби — занурте їх в теплий лужний миючий розчин.



- Промийте всі деталі чистою водою та висушіть їх.
- Складіть всі деталі та вставте до упору.



### **⚠ Небезпека опіку!**

Прилад використовувати тільки у тому випадку, якщо спінювач молока (6) повністю складено та вмонтовано.



### Очистіть вузол заварювання

Регулярно чистіть вузол заварювання! Виконайте попереднє очищення вузла заварювання:

- Поворотним регулятором (15) виберіть ☺.
- Підставте порожню склянку під вихідний отвір (6a).
- Натисніть кнопку **start** (10). Прилад промивається.

Крім автоматичного очищення вузол заварювання (5a) слід регулярно знімати і очищати (зображення Е на початку інструкції).

- Вимкніть прилад вимикачем живлення **О/І** (9). Жодна клавіша не загоряється.
- Відчиніть дверцята (5b) вузла заварювання.
- Посуньте до упору ліворуч червоний фіксатор (5e) вузла заварювання (5a).
- Натисніть важіль для виймання (5d) до упору вниз. Вузол заварювання звільниться.
- Обережно витягніть вузол заварювання (5a), тримаючись за заглибини для рук.
- Зніміть кришку (5f) вузла заварювання та ретельно вимийте вузол заварювання (5a) під проточною водою.

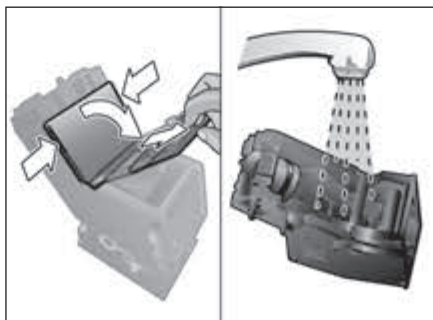

- Тримайте сито вузла заварювання під струменем води.  
**Важлива вказівка:** при очищенні вузла заварювання не використовуйте миючі та інші очисні засоби й не кладіть його в посудомийну машину.

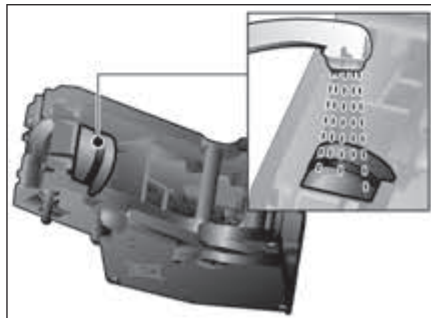

- Ретельно очистьте внутрішні поверхні приладу вологою ганчіркою; за наявності залишків кави видаліть їх.
- Зачекайте, доки вузол заварювання (5a) і внутрішні поверхні приладу не висохнуть.
- Установіть кришку (5f) на вузол заварювання та до упору вставте вузол заварювання (5a) у прилад.
- Натисніть важіль для виймання (5d) до упору вгору.
- Посуньте червоний фіксатор (5e) до упору вправо і зачиніть дверцята (5b).

## Поради для заощадження енергії

- Якщо ви не плануєте користуватися кавовою машиною найближчим часом, вимикайте її. Для цього натисніть кнопку  **off/ i** (13). Прилад виконує промивання і вимикається.
- Дуже не рекомендується переривати процес приготування кави чи молочної пінки. Передчасне переривання збільшує споживання електроенергії та прискорює заповнення піддона.
- Регулярно видаляйте накип, щоб він не відкладався на приладі. Відкладення накипу спричиняють підвищене споживання електроенергії.

## Сервісні програми

**Порада:** див. також коротку інструкцію, що міститься у відповідному відсіку (5с).

Залежно від інтенсивності використання через певні проміжки часу на дисплеї з'являються наступні повідомлення:

ПОТРІБНЕ ВИД. НАКИПУ!

або

ПОТРІБНЕ ОЧИЩЕННЯ!

або

ПОТРІБНЕ CALC'N'CLEAN

У такому разі слід негайно очистити прилад або видалити з нього накип, виконавши відповідну програму. При бажанні обидва процеси можна поєднати за допомогою функції Calc'n'Clean (див. розділ «Calc'n'Clean»). Якщо не виконати сервісну програму відповідно до інструкції, прилад може бути пошкоджений.

### **Увага!**

Для виконання кожної сервісної програми використовуйте засіб для видалення накипу та очищення згідно з інструкцією. Беріть до уваги вказівки з техніки безпеки на упаковці засобу для очищення. У жодному разі не переривайте виконання сервісної програми! Не пийте рідину! У жодному разі не використовуйте оцет, лимонну кислоту або засоби на їхній основі! У жодному разі не кладіть таблетки чи інші засоби для видалення накипу у відсік для меленої кави (4)!



**Спеціально розроблені сумісні з цим приладом таблетки для видалення накипу й очищення можна придбати в магазині або замовити в сервісній майстерні (див. розділ «Приладдя»).**

### Видалення накипу

Тривалість: близько 25 хвилин.

**Важлива вказівка:** якщо в резервуар для води (17) встановлено водяний фільтр, обов'язково вийміть фільтр перед початком процесу видалення накипу.

Якщо на дисплеї з'являється повідомлення ПОТРІБНЕ ВИД. НАКИПУ!, натисніть і утримуйте кнопку  **off/ i** (13) протягом 3 секунд, а потім натисніть на кнопку **start** (10).

Запускається процес очищення від накипу. Для проміжного видалення накипу натисніть на кнопку  **off/ i** (13) і утримуйте її протягом не менше 3 секунд. Двічі коротко натисніть клавішу  **off/ i** (13). Прокручуйте верхній поворотний регулятор (15) до тих пір, поки на дисплеї не з'явиться ВИД. НАКИПУ ЗАПУСТИТИ. Для запуску процесу видалення накипу натисніть клавішу **start** (10).

На дисплеї з'являтимуться інструкції з виконання програми.

СПОРОЖНІТЬ ПІДДОН  
ВСТАВТЕ ПІДДОН

- Спорожніть піддон (8) і встановіть його на місце.

**Указівка:** якщо водяний фільтр активовано, на дисплеї з'являється відповідна вимога зняти фільтр та знову натиснути кнопку **start** (10). Якщо цього ще не було зроблено, вийміть фільтр. Натисніть клавішу **start** (10).

ДОД. ЗАСІБ Д. ВИД. НАКИПУ  
НАТИСНІТЬ START

- Залийте теплу воду в порожній резервуар для води (17) до позначки **0,5l** і розчиніть у ній одну таблетку для видалення накипу Bosch TCZ8002. Якщо використовуються таблетки TCZ6002, необхідно розчинити дві таблетки.
- Натисніть клавішу **start** (10).

ПІДСТАВТЕ ЄМНІСТЬ  
НАТИСНІТЬ START

- Поставте під вихідний отвір (6a) посудину місткістю не менше 0,5 л.
- Натисніть клавішу **start** (10).

ЙДЕ ВИД. НАКИПУ

Програма видалення накипу виконується близько 20 хвилин.

ОЧИСТ. / ЗАПОВ.БАЧОК  
НАТИСНІТЬ START

- Промийте резервуар для води (17) і наповніть його свіжою водою до позначки **max**.
- Натисніть клавішу **start** (10).

ЙДЕ ВИД. НАКИПУ

Програма видалення накипу буде виконуватися приблизно 3 хвилини, промиваючи прилад.

СПОРОЖНІТЬ ПІДДОН  
ВСТАВТЕ ПІДДОН



- Спорожніть піддон (8) і встановіть його на місце.

Якщо використовується фільтр, на цьому етапі його слід установити на місце. Видалення накипу завершено, і прилад знову готовий до роботи.

**Важлива вказівка:** негайно протріть прилад вологою м'якою ганчіркою, щоб прибрати залишки розчину для видалення накипу. Під такими залишками може виникати корозія. На нових губчастих ганчірках можуть міститися солі. Тому перед першим використанням ганчірки необхідно ретельно промивати.

### Очищення

Тривалість: близько 10 хвилин.

Якщо на дисплеї з'являється повідомлення **ПОТРІБНЕ ОЧИЩЕННЯ!**, натисніть і утримуйте кнопку  **off/i** (13) протягом 3 секунд, а потім натисніть на кнопку **start** (10). Запускається процес очищення. Для проміжного очищення приладу натисніть на кнопку  **off/i** (13) і утримуйте її протягом не менше 3 секунд. Двічі коротко натисніть клавішу  **off/i** (13). Прокручуйте верхній поворотний регулятор (15) до тих пір, поки на дисплеї не з'явиться **ЗАПУСТИТИ ОЧИЩЕННЯ**. Щоб запустити процес очищення, натисніть кнопку **start** (10). На дисплеї з'являтимуться інструкції з виконання програми.

СПОРОЖНІТЬ ПІДДОН  
ВСТАВТЕ ПІДДОН

- Спорожніть піддон (8) і встановіть його на місце.

ВІДКРИЙТЕ ЯЩИК

- Відкрийте відсік для меленої кави (4).

ДОД. ЗАСІБ ДЛЯ ОЧИЩ.

НАТИСНІТЬ START

- Покладіть одну таблетку для очищення Bosch і закрийте відсік для меленої кави (4).
- Натисніть клавішу **start** (10).

ЙДЕ ОЧИЩЕННЯ

Програма очищення виконується близько 8 хвилин.

СПОРОЖНІТЬ ПІДДОН

ВСТАВТЕ ПІДДОН

- Спорожніть піддон (8) і встановіть його на місце.

Процес очищення завершено, і прилад знову готовий до роботи.

### Calc'n'Clean

Тривалість: близько 35 хвилин.

Програма Calc'n'Clean поєднує у собі видалення накипу та очищення. Якщо обидві окремі функції потрібно виконати приблизно одночасно, кавова машина автоматично пропонує скористатися цією програмою.



**Важлива вказівка:** якщо в резервуар для води (17) встановлено водяний фільтр, обов'язково вийміть фільтр перед виконанням сервісної програми.

Якщо на дисплеї з'являється повідомлення ПОТРІБНЕ CALC'N'CLEAN, натисніть і утримуйте кнопку  **off/i** (13) протягом 3 секунд, а потім натисніть на кнопку **start** (10).

Запускається сервісна програма.

Для проміжного виконання програми

Calc'n'Clean, натисніть на кнопку

 **off/i** (13) і утримуйте її протягом не менше 3 секунд. Двічі коротко натисніть клавішу  **off/i** (13). Прокручайте верхній поворотний регулятор (15) до тих пір, поки на дисплеї не з'явиться ЗАПУСТИТИ CALC'N'CLEAN. Для запуску програми Calc'n'Clean натисніть клавішу **start** (10). На дисплеї з'являтимуться інструкції з виконання програми.

СПОРОЖНІТЬ ПІДДОН

ВСТАВТЕ ПІДДОН

- Спорожніть піддон (8) і встановіть його на місце.

ВІДКРИЙТЕ ЯЩИК

- Відкрийте відсік для меленої кави (4).

ЗАСИПТЕ МІЮЧИЙ ЗАСІБ

НАТИСНІТЬ START

- Покладіть одну таблетку для очищення Bosch і закрийте відсік для меленої кави (4).
- Натисніть клавішу **start** (10).

**Указівка:** якщо водяний фільтр активовано, на дисплеї з'являється відповідна вимога зняти фільтр та знову натиснути кнопку **start** (10). Якщо цього ще не було зроблено, вийміть фільтр. Натисніть клавішу **start** (10).

ДОД. ЗАСІБ Д. ВИД. НАКИПУ

НАТИСНІТЬ START

- Залийте теплу воду в порожній резервуар для води (17) до позначки **0,5l** і розчиніть у ній одну таблетку для видалення накипу Bosch TCZ8002. Якщо використовуються таблетки TCZ6002, необхідно розчинити дві таблетки.
- Натисніть клавішу **start** (10).

ПІДСТАВТЕ ЄМНІСТЬ  
НАТИСНІТЬ START

- Поставте під вихідний отвір (6а) посудину місткістю не менше 1 л.
- Натисніть клавішу **start** (10).

ЙДЕ CALC'N'CLEAN

Програма видалення накипу виконується близько 22 хвилин.

ОЧИСТ. / ЗАПОВ. БАЧОК

НАТИСНІТЬ START

- Промийте резервуар для води (17) і наповніть його свіжою водою до позначки **max**.
- Натисніть клавішу **start** (10).

ЙДЕ CALC'N'CLEAN

Програма видалення накипу буде виконуватися приблизно 10 хвилин, промиваючи прилад.

СПОРОЖНІТЬ ПІДДОН

ВСТАВТЕ ПІДДОН

- Спорожніть піддон (8) і встановіть його на місце.

Якщо використовується фільтр, на цьому етапі його слід установити на місце.

Процес очищення завершено, і прилад знову готовий до роботи.

**Важлива вказівка:** негайно протріть прилад вологою м'якою ганчіркою, щоб прибрати залишки розчину для видалення накипу. Під такими залишками може виникати корозія. На нових губчастих ганчірках можуть міститися солі. Тому перед першим використанням ганчірки необхідно ретельно промивати.

## Захист від морозу

- ⚠ **Щоб запобігти пошкодженням унаслідок впливу морозу під час транспортування та зберігання, необхідно заздалегідь повністю спорожнити прилад.**

**Інформація:** прилад має бути готовим до роботи, резервуар для води (17) має бути заповненим.

- Підставте велику ємність під вихідний отвір (6а).
- Натисніть кнопку  (12) і дайте, щоб з приладу виходила пара протягом прибл. 15 секунд.
- Вимкніть прилад вимикачем живлення **О/І** (9).
- Злийте воду з резервуара для води (17) та піддона (8).

## Приладдя

Перелічене нижче приладдя можна придбати в магазині або сервісній майстерні.

Приладдя	Номер для замовлення Магазин/ Сервісна майстерня
Таблетки для очищення	TCZ6001 / 00310575
Таблетки для видалення накипу	TCZ8002 / 00576694
Водяний фільтр	TCZ7003 / 00575491
Набір для догляду	TCZ8004 / 00576331
Резервуар для молока з кришкою «Fresh Lock»	TCZ8009N / 00576165

## Утилізація

Цей прилад маркіровано згідно положень європейської Директиви 2012/19/EG стосовно електронних та електроприладів, що були у використанні (waste electrical and electronic equipment – WEEE). Директивою визначаються можливості, які є дійсними у межах Європейського союзу, щодо прийняття назад та утилізації бувших у використанні приладів. Про актуальні можливості для видалення можна дізнатися в спеціалізованому магазині.

## Умови гарантії



Стосовно цього приладу діють умови гарантії, щоб були опубліковані нашим компетентним представництвом в країні, в якій Ви придбали прилад. Ви можете в будь-який час одержати умови гарантії у спеціалізованому магазині, в якому Ви придбали прилад, або безпосередньо в нашому представництві у Вас в країні. Умови гарантії для Німеччини та адреси Ви знайдете на останніх чотирьох сторінках цієї брошури. Крім того, умови гарантії розміщені також і в Інтернеті за зазначеною адресою. Для користування гарантійними послугами необхідно в будь-якому випадку показати квитанцію про оплату.

Можливі зміни.

## Самостійне усунення незначних проблем

Проблема	Причина	Усунення
Молочної піни або дуже мало, або нема взагалі, або спінювач молока (6) не всмоктує молоко.	Спінювач молока (6) забруднений.	Очистьте спінювач молока (6), див. розділ «Догляд і щоденне очищення».
	Непридатне молоко.	Використовуйте молоко жирністю не менше 1,5 %.
	Спінювач молока (6) неправильно зібраний.	Зволожите елементи спінювача молока та щільно з'єднайте їх між собою.
У приладі відклався накип.	У приладі відклався накип.	Видаліть накип із приладу відповідно до інструкції.
	Спінювач молока (6) забруднений.	Очистити спінювач молока (6), див. розділ «Догляд і щоденне очищення».
Не вдається приготувати гарячу воду.	Спінювач молока (6) забруднений.	Очистити спінювач молока (6), див. розділ «Догляд і щоденне очищення».
	Установлено надто тонкий ступінь помелу, або кава вже помелена надто тонко.	Установіть грубіший ступінь помелу або використовуйте мелену каву грубішого помелу.
Кава плетється лише краплинами або не плетється взагалі.	У приладі відклалося багато накипу.	Видаліть накип із приладу відповідно до інструкції.
	Установлено надто тонкий ступінь помелу, або кава вже помелена надто тонко.	Установіть грубіший ступінь помелу або використовуйте мелену каву грубішого помелу.
На каві не утворюється пінка.	Непридатний сорт кави.	Використовуйте сорт кави з більшим вмістом зерен робуста.
	Зерна обсмажені вже давно.	Використовуйте свіжі зерна.
	Ступінь помелу не відповідає кавовим зернам.	Встановіть тонкий ступінь помелу.
Кава має кислий присмак.	Установлено надто грубий ступінь помелу, або кава вже помелена надто грубо.	Установіть тонший ступінь помелу або використовуйте мелену каву тоншого помелу.
	Непридатний сорт кави.	Використовуйте зерна, обсмажені до більш темного кольору.
Кава має гіркий присмак.	Установлено надто тонкий ступінь помелу, або кава вже помелена надто тонко.	Установіть грубіший ступінь помелу або використовуйте мелену каву грубішого помелу.
	Непридатний сорт кави.	Змініть сорт кави.
Якість кави або молочної пінки дуже сильно коливається.	У приладі відклався накип.	Видаліть накип із приладу відповідно до інструкції.

**Якщо проблему не вдається усунути самостійно, обов'язково зверніться до служби підтримки! Номери телефонів зазначені на останніх сторінках інструкції.**

Проблема	Причина	Усунення
Кавова гуща недостатньо щільна та занадто волога.	Установлено надто тонкий/грубий ступінь помелу, або використується замало меленої кави.	Установіть грубіший/тонший ступінь помелу або засипте 2 повні ложки меленої кави.
Дно внутрішньої частини приладу за вийнятою піддона містить воду.	Піддон вийнято зарано (8).	Виймайте піддон (8) лише через кілька секунд після останнього приготування напою.
Водяний фільтр не тримається в резервуарі для води (17).	Водяний фільтр не закріплено належним чином.	Тримаючи водяний фільтр рівно, міцно втисніть його в місце з'єднання на резервуарі для води.
Заводські налаштування було змінено, і їх знову потрібно активувати («Скидання»).	Виконано одне або декілька бажаних налаштувань.	Вимкніть прилад вимикачем живлення <b>O/I</b> (9). Тримайте натиснутими кнопки  <b>off/i</b> (13) та  (12) і увімкніть прилад вимикачем живлення <b>O/I</b> (9). Після цього підтвердьте кнопкою <b>start</b> (10). Заводські налаштування активовано.
На дисплеї з'являється повідомлення ДОСИПАТИ ЗЕРНА!, хоча контейнер для кавових зерен (1) заповнений або кавомолка не меле кавові зерна.	Зерна не потрапляють у кавомолку, оскільки вони занадто масні.	Злегка постукайте по контейнеру для кавових зерен (1). Спробуйте змінити сорт кави. Спорожніть контейнер для кавових зерен (1) і протріть його сухою ганчіркою.
Індикація на дисплеї ВСТАНОВІТЬ ВУЗ. ЗАВАР.	Вузол заварювання (5) відсутній або не розпізнаний.	Вимкніть прилад при вставленому вузлі заварювання (5), зачекайте три секунди, а потім ввімкніть знову.
Індикація на дисплеї ОЧИСТІТЬ ВУЗ. ЗАВАР.	Вузол заварювання (5) забруднено.	Очистіть вузол заварювання (5).
	Вузол заварювання (5) містить забагато меленої кави.	Очистіть вузол заварювання (5) (засипте щонайбільше 2 повні ложки меленої кави.).
	Важкий хід механізму вузла заварювання.	Вийміть і очистіть вузол заварювання, див. розділ «Догляд і щоденне очищення».
<b>Якщо проблему не вдається усунути самостійно, обов'язково зверніться до служби підтримки! Номери телефонів зазначені на останніх сторінках інструкції.</b>		



Проблема	Причина	Усунення
Індикація на дисплеї ПЕРЕВІРТЕ РЕЗ. Д. ВОДИ	Резервуар для води вставлено неналежним чином.	Вставте резервуар для води належним чином.
	Резервуар для води містить газовану воду.	Залийте в резервуар для води свіжу водопровідну воду.
	Поплавок в резервуарі для води застряг.	Вийміть резервуар та ґрунтовно очистіть.
	Новий водяний фільтр промито не згідно з інструкцією.	Промийте водяний фільтр згідно з інструкцією та почніть його використання.
	У водяному фільтрі міститься повітря.	Водяний фільтр занурюйте в воду до тих пір, поки з нього більше не виходитимуть повітряні бульбашки, після цього вставте фільтр на місце.
	Водяний фільтр зносився.	Вставте новий водяний фільтр.
Індикація на дисплеї ПЕРЕЗАПУСТИТЬ	Прилад занадто гарячий.	Залиште прилад охолонути.
	Вузол заварювання забруднено.	Очистьте вузол заварювання.
Індикація на дисплеї НЕСПРАВНІСТЬ СЛУЖБА ПІДТРИМКИ	Прилад несправний.	Зателефонуйте у службу підтримки.

**Якщо проблему не вдається усунути самостійно, обов'язково зверніться до служби підтримки! Номери телефонів зазначені на останніх сторінках інструкції.**

## Технічні характеристики

Електричне живлення (напряга – частота)	220-240 В – 50/60 Гц
Потужність нагрівання	1600 Вт
Максимальний статичний тиск насоса	15 бар
Максимальна місткість резервуара для води (без фільтра)	1,7 л
Максимальна місткість резервуара для кавових зерен	~300 г
Довжина кабелю живлення	100 см
Габаритні розміри (В x Ш x Г)	385 x 280 x 479 мм
Маса в порожньому стані	9,3 кг
Тип кавомолки	Керамічна

## Tartalom

Biztonsági előírások .....	47
Rövid áttekintés .....	49
Kezelőelemek .....	49
Display jelentések.....	50
aromaDouble Shot.....	51
Első használat előtt .....	51
Vízszűrő.....	52
Menübeállítások .....	53
Az őrlési fokozat beállítása.....	54
Kávékészítés szemeskávéból .....	55
Elkészítés őrölt kávéból.....	55
Forróvíz vételezés .....	56
Tejhab készítése.....	56
Ápolás és napi tisztítás.....	57
Energiatakarékossági tippek .....	59
Szervízprogram .....	59
Fagyvédelem.....	62
Tartozékok .....	62
Ártalmatlanítás.....	63
Garanciális feltételek .....	63
Egyszerű problémák saját kezű elhárítása.....	64
Műszaki adatok.....	66

Tisztelt kávékedvelő vásárlónk,  
szívből gratulálunk ehhez a teljesen  
automata Bosch eszpresszógéphez.

Ez a használati utasítás különböző  
modelleket mutat be, amelyek  
a felszereltségükben különböznek.  
Vegye figyelembe a mellékelt rövid  
útmutatót is.

Ez egy erre szánt speciális tárolóban (5c)  
a legközelebbi használatig elhelyezhető.

## A csomagolás tartalma

(lásd az ábrákat az útmutató elején)

- a** Teljesen automata presszógép
- b** Rövid útmutató
- c** Használati utasítás
- d** Tejhabosító
- e** Vízkeménység-tesztelő szalag
- f** Mérőkanál

## Biztonsági előírások

**Olvassa el figyelmesen a használati útmutatót, és eszerint cselekedjen. Az útmutatót őrizze meg! Ha a készüléket továbbadja, mellékelje hozzá ezt az útmutatót. Ez a teljesen automata presszógép háztartási mennyiségű kávé főzésére szolgál háztartási, illetve háztartási jellegű, nem iparszerű környezetben. Háztartási jellegű környezetnek számít például a boltok, irodák, egyéb kereskedelmi vagy mezőgazdasági egységek dolgozói számára kialakított konyha vagy panziók, szállodák és egyéb szálláshelyek, ahol a vendégek használhatják a készüléket.**

### **⚠ Áramütés veszélye!**

A készüléket csak a típustábla adatainak megfelelően csatlakoztassa és üzemeltesse. A készüléken javításokat, pl. a megrongálódott villamos csatlakozó vezeték cseréjét, csak a Vevőszolgálatunk végezhet, az Ön biztonsága érdekében.

Ezt a készüléket 8 évesnél idősebb gyermekek és csökkent fizikai, érzékelő vagy szellemi képességgel, illetve hiányos tapasztalattal és/vagy tudással rendelkező személyek akkor használhatják, ha valaki felügyeli őket, vagy ha valaki megtanította őket a készülék helyes használatára, és megértették az abból eredő veszélyeket. Nyolc éven aluli gyermekeket távol kell tartani a készüléktől és a csatlakozó vezetéktől, és ilyen korú gyermekek nem kezelhetik a készüléket. Gyermekek nem játszhatnak a készülékkel. A tisztítást és a használó általi karbantartást gyermekek nem végezhetik, kivéve, ha idősebbek nyolc évesnél, és felügyelik őket.

A készüléket vagy a hálózati csatlakozókábelt soha ne merítse vízbe. Csak akkor használja, ha a vezeték és a készülék nem sérült. Hiba esetén azonnal húzza ki a hálózati csatlakozódugót, vagy pedig kapcsolja ki a hálózati feszültséget.

**⚠ Fulladásveszély!**

Ne engedje a gyermekeknek, hogy a csomagolóanyagokkal játszanak.

**⚠ Forrázásveszély!**



A tejhabosító kifolyócsöve (6a) nagyon felforrósodik. Használat után hagyja kihűlni, csak utána fogja meg. A készüléket csak teljesen összeállított és felhelyezett tejhabosítóval (6) használja.

**⚠ Sérülés veszélye!**

Ne nyúljon a darálóba.

## Rövid áttekintés

(lásd az **A**, **B**, **C**, **D** és **E** áttekintő ábrát az utasítás elején)

- 1 Szemeskávétartály
- 2 Aromazáró fedél
- 3 Forgatókapcsoló az őrlési fokozat beállításához
- 4 PORKÁVÉ FIÓK (kávépor/tisztítótableta)
- 5 Forrázóegység (**E ábra**)
  - a) Forrázóegység
  - b) Ajtaja
  - c) A rövid útmutató tárolója
  - d) Kidobókar a forrázóegységhez
  - e) Zár
  - f) Burkolat
- 6 Tejhabosító (**C ábra**) levehető
  - a) Kifolyócső
  - b) Csatlakozó (tejtömlő)
  - c) Tejtömlő
  - d) Felső rész
  - e) Habosító fúvóka
- 7 Kávékifolyó, állítható magasságú
- 8 Cseppfogó (**D ábra**)
  - a) Cseppfogó burkolat
  - b) Kávészacc tartó
  - c) Kávékifolyó cseppfogója
  - d) Kávékifolyó csepplemeze
  - e) Úszó
- 9 Hálózati kapcsoló **O/I**
- 10 **start** gomb
- 11  gomb
- 12  gomb
- 13  **off/i** gomb
- 14 Kávéeórség-beállító forgatógomb
- 15 Italválasztó forgatógomb
- 16 Display
- 17 Kivehető víztartály
- 18 Víztartály fedele
- 19 Mérőkanál (segédeszköz a vízsűrő betételéhez)
- 20 Mérőkanáltartó rekesz
- 21 Tápkaébel tárolórekeszel

## Kezelőelemek

### Hálózati kapcsoló O/I



Az hálózati kapcsoló (9) **O/I** segítségével a készülék bekapcsolható vagy teljesen kikapcsolható (áramtalanítás).

**Fontos:** Kikapcsolás előtt futtassa az öblítőprogramot, vagy az  **off/i** gombot (13) használja a kikapcsoláshoz.

### gomb

A  gomb (11) megnyomásával egyszerre két csészével készíthet a kiválasztott italból. A gomb a tejet és az **aromaDouble Shot** funkciót nem használó italoknál aktív.

### **off/i** gomb

Az  **off/i** gomb (13) rövid megnyomása esetén a készülék öblít és kikapcsol. Ha nyomva tartja az  **off/i** gombot (13), akkor megjelennek a felhasználói beállítások, vagy elindul a vízkömentesítő vagy tisztító funkció.



### gomb

A  gomb (12) megnyomása után gőz készül, mely a tejhab készítésére szolgál. Forró víz kiadására ugyancsak ez a gomb használatos.

### **start** gomb

A **start** gomb (10) megnyomása a vételezést indítja be vagy egy szervizprogramot hajt végre. Ha az italkészítés közben a **start** gombot (10) ismét megnyomja, a vételezést be lehet fejezni.

### „Kávéerősség”-beállító forgatógomb

	<p>Ezzel a forgatógombbal (14) a kávé erősségét vagy őrlött kávé használatát lehet beállítani.</p>
	<p>ÖRLEMÉNYTARTÓ GYENGE NORMÁL ERŐS DOUBLESHOT ERŐS + DOUBLESHOT ERŐS ++</p>
	<p>Az így jelölt erősségeknél a kávé két fázisban készül el. Lásd az „aromaDouble Shot”.</p>





### Csatlakozó a tejtömlő számára

Tejhab kiadásához – például latte macchiato vagy kapucsinó készítésekor – a csatlakozó és a tejtömlő legyen megfelelően rögzítve a tejhabosítón.



**Fontos:** Ez forró víz kiadásához is szükséges.

### „Italválasztó” forgatógomb

	<p>Ezzel a forgatógombbal (15) választhatja ki a kívánt italt és annak csészénkénti mennyiségét. A gomb a felhasználói beállítások módosításakor is használatos.</p>
	<p>Tej nélküli kávéitalok: RÖVID PRESSZÓ PRESSZÓ RÖVID KRÉMKÁVÉ KRÉMKÁVÉ HOSSZÚ KRÉMKÁVÉ</p>
	<p>Tejes kávéitalok: KIS CAPPUCCINO NAGY CAPPUCCINO KIS MACCHIATO MACCHIATO NAGY MACCHIATO</p>
	<p>ÖBLÍTSE ÁT A KÉSZÜLÉKET</p>
	<p>ÖBLÍTSE ÁT A T.RENDSZERT</p>

### Display jelentések

A kijelzőn (16) az aktuális működési állapot kijelzésén kívül különböző üzenetek is megjelenhetnek, melyek állapotinformációkkal szolgálnak vagy beavatkozást kérnek. Amint a felhasználó végrehajtja a szükséges intézkedést, az üzenet eltűnik, és ismét az italválasztó menü lesz látható.

**Megjegyzés:** Ha olyan italt választ, amelyet nem lehet elkészíteni, akkor a HIBÁS KOMBINÁCIÓ felirat jelenik meg a kijelzőn. Módosítsa az erősséget vagy a kiválasztott italt.

## aromaDouble Shot

Minél tovább tart a kávé elkészítése, annál több keserű anyag és nem kívánt aroma oldódik ki az italba. Ez kedvezőtlen ízhatással jár, és a kávé emésztését is nehezebbé teszi. A TES51... ezért nagyon erős kávé készítésekor bekapcsolja a speciális aromaDouble Shot funkciót. A készülék a kávé felének elkészítése után újra őröl és forráz, és így csak kellemes, finom illat érezhető.

Az aromaDouble Shot funkció a következő beállításoknál aktív:

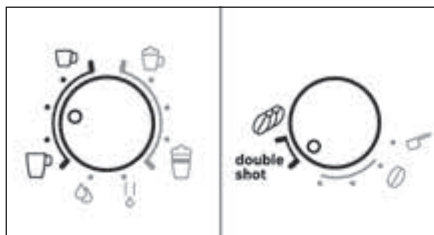

## Első használat előtt

### Általános tudnivaló

Csak tiszta, **hideg**, szén-savmentes vizet és kizárólag **pörkölt** babkávét (lehetőleg presszógépbe vagy teljesen automata kávéfőzőbe való szemeskávét) töltsön a megfelelő tartályokba. Ne használjon cukormázzal bevont, karamellizált vagy egyéb cukortartalmú adalékkal kezelt szemeskávét, mert eltömítik a forrázó egységet.

Gyárilag a 4 vízkeménység fokozat van beállítva. A víz vízkeménysége megállapítható a mellékelt vizsgálócsikkal. Ha a mérés 4-től eltérő értéket ad, akkor bekapcsolás után ennek megfelelően módosítsa a készülék beállítását (lásd a „Menübeállítások” című fejezet VÍZKEMÉNYSÉG).

### A készülék használatba vétele

- Távolítsa el, ha van, a védőfóliát.
- A presszógépet vízszintes, vízálló felületre helyezze, amely képes megtartani a gép tömegét. Ügyeljen rá, hogy a készülék szellőzőnyílásai ne legyenek letakarva.

**Fontos:** A készüléket csak fagymentes helyiségben használja. Ha a készüléket 0°C alatti hőmérsékleten szállították vagy tárolták, legalább 3 órát várni kell, mielőtt a készüléket üzembe helyeznének.

- A csatlakozó dugót húzza ki a kábeltaróból (21) megfelelő hosszra és dugja be a konnektorba. A hossz megfelelő méretre beállítható, ha felfelé betolja vagy ha lefelé kihúzza a kábelt. Ehhez állítsa a készüléket a hátoldalával pl. az asztal széléhez és húzza a kábelt **lefelé** vagy **felfelé**.
- Helyezze fel a tejhabosítót. A készüléket csak teljesen összeállított és felhelyezett tejhabosítóval (6) használja.



- A víztartály fedelét (18) nyissa fel.
- Vegye le a víztartályt (17), öblítse ki és friss, hideg vízzel töltsen meg. Figyeljen a **max** jelölésre.
- A víztartályt (17) helyezze fel egyenesen és nyomja teljesen le.
- A víztartály fedelét (18) csukja be ismét.
- A szemeskávét tartályt (1) töltsen meg szemeskávával. (Kávőrlemény használatához lásd az „Elkészítés őrölt kávéból”)
- Nyomja meg a hálózati kapcsolót (9) **O/I**. A kijelzőn (16) megjelenik a nyelv választó menü.

- Válassza ki a kívánt kijelzőnyelvet a felső forgatógombbal (15).
  - Állítson egy edényt a kifolyócső (6a) alá.
  - Nyomja meg a **start** gombot (10).
- A készülék menti a kiválasztott nyelvet. A készülék melegszik és öblít. Egy kevés víz folyik ki a kávékifolyóból. Miután a kijelzőn megjelennek az italválasztó szimbólumok, a készülék üzemkész.

### A készülék kikapcsolása

A teljesen automata presszógép gyárilag programozott standard beállításai optimális működést biztosítanak. A készülék a kiválasztott idő elteltével automatikusan kikapcsol (az időtartam állítható, lásd a „Menübeállítások” című fejezet KIKAPCSOLÁS).

**Kivétel:** Ha a készülék csak forró vizet vagy gőzt adott ki, akkor nem öblít.

Ha a készüléket korábban szeretné kikapcsolni, akkor nyomja meg az  **off / i** gombot (13). A készülék öblít és kikapcsol.

**Megjegyzés:** A készülék első használatánál, szervizprogram végrehajtása után és a készülék hosszabb idő utáni üzembehelyezésénél az első ital nem rendelkezik teljes aromával és nem fogyasztható.

A presszógép üzembe helyezése után csak néhány csésze kávé elkészítését követően lesz a „crema” megfelelő vastagságú és szilárdságú.

Hosszabb használat után vízcseppek képződhetnek a szellőzőnyílásokon. Ez nem rendellenesség.



## Vízszűrő

Egy vízszűrő segíthet a vízkőlerakódás megelőzésében.

Egy új vízszűrőt használat előtt el kell öblíteni. Az eljárás a következő:

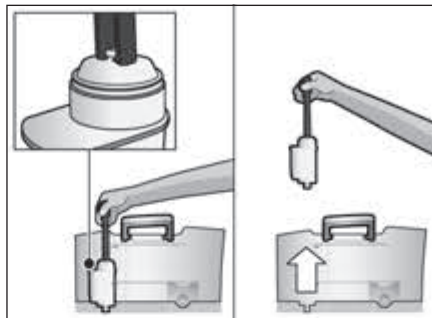
- A vízszűrőt a mérőkanál (19) segítségével erősen nyomja a víztartályba.



- Töltse meg a víztartályt (17) a **max** jelzésig.
  - Tartsa nyomva 3 másodpercig az  **off / i** gombot (13). Megnyílik a menü.
  - Nyomja meg annyiszor az  **off / i** gombot (13), hogy a NINCS VAGY RÉGI A SZŰRŐ felirat jelenjen meg a kijelzőn.
  - A felső forgatógomb (15) segítségével válassza ki az **AKTIVÁLJA A SZŰRŐT** pontot.
  - Nyomja meg a **start** gombot (10).
  - Állítson egy 0,5 literes edényt a kifolyócső (6a) alá.
  - Nyomja meg a **start** gombot (10).
  - A víz átfolyik a szűrőn, hogy átöblítse.
  - Ezután az edényt ürítse ki.
- A készülék ismét üzemkész.

**Infó:** A szűrő öblítése egyidejűleg a szűrőcsere beállításának a kijelzését is aktiválta.



Ha a CSERÉLJEN SZŰRŐT kijelzés megjelenik, vagy legkésőbb 2 hónap után a szűrő hatástalanná válik. Higiéniai okokból és a vízkőképződés elkerülése érdekében (a készülék károsodhat) ki kell cserélni. Pótszűrő kapható a szaküzletekben vagy az ügyfélszolgálatnál (lásd az „Tartozékok” fejezetet). Ha nem tesz be új szűrőt, akkor a SZŰRŐ beállítást NINCS VAGY RÉGI A SZŰRŐ – re forgassa.

**Infó:** A szűrőjelző segítségével megjelölheti azt a hónapot, amikor a szűrőt behelyezte. A legközelebbi szűrőcsere hónapját is meg lehet jelölni (legkésőbb két hónap múlva).

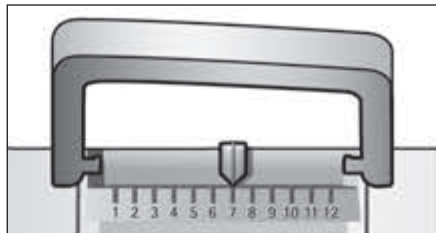

**Infó:** Ha a készüléket hosszabb ideig nem használta (pl. szabadság), akkor a behelyezett szűrőt a készülék használata előtt célszerű átöblíteni. Ehhez vételezzen forró vizet a készülékből, és öntse ki.

## Menübeállítások

A menübeállítások segítségével egyéni igényeinek megfelelővé teheti a készüléket.

- Az **off / i** gombot (13) legalább 3 másodpercig tartsa megnyomva.
  - Nyomja meg annyiszor az **off / i** gombot (13), hogy a kívánt menüpont jelenjen meg a kijelzőn.
  - Válassza ki a kívánt beállítást a felső forgatógombbal (15).
  - Erősítse meg választását a **start** gomb (10) megnyomásával.
- Ha változtatás nélkül szeretne kilépni a menüből, akkor fordítsa KILÉPÉS a forgatókapcsolót, és nyomja meg a **start** gombot (10).

A következőket állíthatja be:

**KIKAPCSOLÁS:** Itt beállíthatja, hogy a készülék az utolsó ital elkészítése után mennyi idővel kapcsoljon ki automatikusan. A beállítás értéke 15 perc és 4 óra között lehet. Az előre beállított idő energiatakarékosság céljából rövidíthető.

**SZŰRŐ:** Itt állíthatja be, hogy használ-e vízsűrőt. Ha nincs vízsűrő, akkor válassza a NINCS VAGY RÉGI A SZŰRŐ beállítást. Ha használ vízsűrőt, akkor válassza a AKTIVÁLJA A SZŰRŐT beállítást. Használat előtt az új vízsűrőt át kell öblíteni (lásd az „Vízszűrő”).

**CALC'N'CLEAN INDÍTÁSA:** Itt választhatók ki a szervizprogramok (CALC'N'CLEAN / VÍZKÖMENT. / TISZTÍTÁS). Nyomja meg a **start** gombot (10) a kiválasztott program végrehajtásához (lásd az „Szervizprogram”).

**HÖMÉRS.:** Itt a forrázási hőmérsékletet (MAGAS / KÖZEPES / ALACSONY) állíthatja be.

**NYELV:** Itt a kijelző nyelvét állíthatja be.

**VÍZKEMÉNYSÉG:** A készülék menüjében megadható a víz keménysége. A vízke-ménység helyes beállítása azért fontos, hogy a készülék időben jelezhesse, mikor kell vízkömentesíteni. A vízke-ménység előre beállított értéke a 4-es fokozat. A vízke-ménységet megállapíthatja a mellékelt próbacsíkkal, vagy érdeklődhet a helyi vízműveknél. Ha a házban van telepítve vízlágyító berendezés, szíveskedjék a vízke-ménységet a 3-as fokozatra állítani. A próbacsíkot tartsa rövid ideig a vízbe, majd finoman rázza le; 1 perc után olvassa le az eredményt. Vízke-ménységi fokok és beállítási fokozatok:

Fokozat	Vízke-ménységi fok	
	Német (°dH)	Francia (°fH)
1	1-7	1-13
2	8-14	14-25
3	15-21	26-38
4	22-30	39-54

**ITALSZÁMLÁLÓ:** Itt megadhatja, hány italt adott ki üzembe helyezése óta a készülék.

## Az őrlési fokozat beállítása

Az őrlési fokozat forgató kapcsolójával (3) lehet a kávépor kívánt finomságát beállítani.

### ⚠ Figyelem!

Az őrlési fokozatot csak járó darálónál állítsa be! A készülék különben megrongálódhat! Ne nyúljon a darálóba!

- Járó darálónál a forgató kapcsolót (3) be lehet állítani finom kávépor (a: az óramutató járásával ellentétesen) és durvább kávépor (b: az óramutató járasa szerint) között.

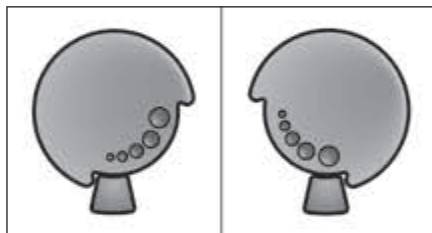

**Tudnivaló:** Az új beállítás csak a második csésze kávéból kezdve vehető észre.

**Megjegyzés:** Ha a kijelzőn megjelenik az **DURVÁBBRA ŐRLŐ!** üzenet, túl finomra őrlődik a szemeskávészem. Állítsa durvábbra az őrlési fokozatot.

**Tipp:** Sötétre pörkölt kávészemekhez finomabb, világosabbra pörkölt kávészemekhez durvább őrlési fokozatot állítson be.

## Kávékészítés szemeskávéból

Ez az automata eszpresszógép minden forrázásnál friss kávét őröl.

A készüléknek üzemkésznek kell lennie. Ha tejes kávéitalt készít, akkor először vezesse bele a tejtömlőt a tejtartályba, és a csatlakozóval rögzítse a tejhabosítón.

**Fontos:** A rászáradt tejmaradványokat nehéz eltávolítani, ezért a tejhabosítót (6) minden használat után **feltétlenül** tisztítsa meg langyos vízzel, majd öblítse át a **ÖBLÍTSE ÁT A T.RENDSZERT** programmal.

**Tipp:** Lehetőleg eszpresszó vagy teljesen automata kávéfőzőbe való szemeskávét keveréket használjon. Az optimális minőség érdekében a kávészemeket hűvös zárt helyen tárolja vagy fagyassza be. A kávészemeket mélyfagyasztott állapotban is lehet őrölni.

**Fontos:** Naponta töltsön friss vizet a víztartályba (17). Legyen mindig elegendő víz a készülék víztartályában (17).

### Elkészítés

- Az előmelegített csészé(ke)t tegye a kávékifolyó (7) alá.  
**Tipp:** Rövid presszó készítéséhez mindig melegítse elő a csészét, például forró vízzel.
- Válassza ki a felső forgatógomb (15) segítségével a kívánt kávét és annak mennyiségét. A kiválasztott kávé és mennyiség megjelenik a kijelzőn.

- Válassza ki az alsó forgatógomb (14) segítségével a kívánt kávéerősséget. A kijelzőn megjelenik a kiválasztott erősség. Ha egy italból egyszerre két csészével szeretne készíteni, nyomja meg a  gombot (11) (csak a tejet és az aromaDouble Shot funkciót nem használó italoknál aktív).
- Nyomja meg a **start** gombot (10). Megtörténik a kávé forrázása, majd a kávé kifolyik a csészé(k)be.

**Megjegyzés:** Bizonyos beállítások esetén a kávé két fázisban készül el (lásd az „aromaDouble Shot”). Várja meg az italkészítés teljes befejezését.

Az italkészítés a **start** gomb (10) újbóli megnyomásával idő előtt leállítható.

## Elkészítés őrölt kávéból

Ez az automata eszpresszógép őrölt kávéból (nem azonnal oldódó, instant kávé) is főz kávét.

A készüléknek üzemkésznek kell lennie. Ha tejes kávéitalt készít, akkor először vezesse bele a tejtömlőt a tejtartályba, és a csatlakozóval rögzítse a tejhabosítón.

**Megjegyzés:** Ha az ital őrölt kávéból készül, az aromaDouble Shot funkció nem használható.

**Fontos:** A rászáradt tejmaradványokat nehéz eltávolítani, ezért a tejhabosítót (6) minden használat után **feltétlenül** tisztítsa meg langyos vízzel, majd öblítse át a **ÖBLÍTSE ÁT A T.RENDSZERT** programmal.

**Fontos:** Naponta töltsön friss vizet a víztartályba (17). Legyen mindig elegendő víz a készülék víztartályában (17).

## Elkészítés

- Nyissa ki a porkávéfiókot (4).
- Maximum 2 csapott mérőkanál kávéport töltsön be.  
**Figyelem:** Egész kávészemeket vagy azonnal oldódó kávékat ne töltsön bele.
- A fiókot (4) csukja be.
- Válassza ki a kívánt italt a felső forgatógomb (15) segítségével (csak egy csésze lehetséges).
- Az alsó forgatógombot állítsa  ÖRLEMÉNYTARTÓ állásba.
- Nyomja meg a **start** gombot (10).  
Megtörténik a kávé forrázása, majd a kávé kifolyik a csészébe.





**Utalás:** Ha még egy csésze kávéát óhajt, ismételje meg a műveletet.

## Forróvíz vételezés

### ⚠ Égési veszély!

A tejhabosító (6) nagyon felforrósodik. Használat után hagyja kihűlni, csak utána fogja meg.

Forró víz vételezése előtt a tejhabosítót meg kell tisztítani, és a tejtömlőt a csatlakozóval rögzíteni kell. A készüléknek üzemkésznek kell lennie.

- Az előmelegített csészét vagy poharat tegye a tejhabosító (6) kifolyója alá.
- Tartsa nyomva a  /  gombot (12) kb. 3 másodpercig. A készülék melegszik. Kb. 40 másodpercen át forró víz folyik a tejhabosító (6) kifolyócsövéből.
- A folyamat a  /  gomb (12) újabb megnyomásával korábban is leállítható.





## Tejhab készítése

### ⚠ Égési veszély!

A tejhabosító (6) nagyon felforrósodik. Használat után hagyja kihűlni, csak utána fogja meg.

**Tipp:** A kávé ráeresztheti az előzőleg elkészített tejhabra, vagy a külön felhabosított tejet ráöntheti a kávé tetejére.

A készüléknek üzemkésznek kell lennie.

- Állítson egy előmelegített csészét a kifolyócső (6a) alá.
- Vezesse be a tejtömlőt (6c) a tejtartályba.
- Nyomja meg a  /  gombot (12).  
A készülék kb. 20 másodpercig melegszik, ezalatt a  /  gomb (12) villog.

### ⚠ Égési veszély!

A tejhabosítóból (6) nagy nyomású tejhab folyik ki. A freccsenő tej forrázási sérülést okozhat. A kifolyócsövet (6a) ne érintse meg, és ne irányítsa senkire.

- Állítsa le a folyamatot a  /  gomb (12) megnyomásával.

**Tipp:** Az optimális tejhabminőség érdekében lehetőleg hideg, legalább 1,5%-os zsírtartalmú tejet használjon.

**Fontos:** A rászáradt tejmaradványokat nehéz eltávolítani, ezért a tejhabosítót (6) minden használat után **feltétlenül** tisztítsa meg langyos vízzel, majd öblítse át a **ÖBLÍTSE ÁT A T.RENSZERT** programmal.

## Ápolás és napi tisztítás

### ⚠️ Áramütés veszélye!

Tisztítás előtt húzza ki a hálózati csatlakozót. A készüléket soha ne merítse vízbe. Ne használjon gőztisztítót!

- Puha, nedves ruhával törölje le a készülék házát.
- Ne használjon dörzsölő kendőt vagy súrolószert.

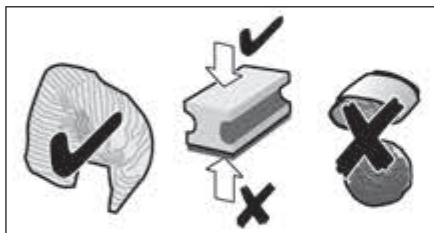

- Mindig azonnal távolítsa el a vízkő-, kávé-, tej- és vízkőmentesítő-maradványokat. Az ilyen maradványok korróziót okozhatnak.
- Új szivacsos tisztítókendők sókat tartalmazhatnak. A sók a nemesacélon felületi rozsdát (szállórozsdát) okozhatnak, ezért használat előtt feltétlenül alaposan mossa ki.
- Húzza előre a cseppfogó tálat (8c) a kávézacctartóval (8b). Vegye le a burkolatot (8a) és a csepplemezt (8d). Üritse ki és tisztítsa meg a cseppfogó tálat és a kávézacctartót.
- Vegye le és nedves ruhával törölje meg az úszót (8e).

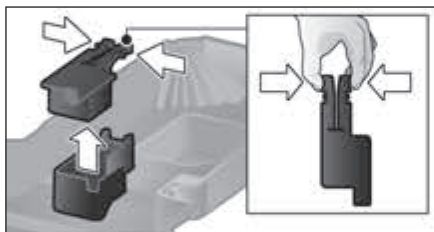

- A készülék belsejét (felfogó tálak) és az őrleményfiókot (nem kivehető) törölje ki.



A következő alkatrészek **nem helyezhetők mosogatógépbe**: a cseppfogó burkolata (8a) és a forrázóegység (5a).



A következő alkatrészek tisztíthatók mosogatógépben: a kávékifolyó cseppfogója (8c), a kávézacctartó (8b), a kávékifolyó csepplemeze (8d), az aromazáró fedél (2) és a mérőkanál (19).

**Fontos:** A cseppfogót (8c) és a kávézacctartót (8b) naponta kell üríteni és tisztítani, hogy ne keletkezzen penész.

**Megjegyzés:** Ha a készülék hideg, amikor az **O/I** hálózati kapcsolóval (9) bekapcsolják, illetve amikor kávé kiadása után automatikusan kikapcsol, a készülék automatikusan öblít. A rendszer így kitisztítja magát.

**Fontos:** Ha a készüléket hosszabb ideig nem használta (pl. nyaralt), akkor gondosan tisztítsa meg a teljes készüléket, beleértve a tejrendszert és a forrázóegységet is.

### A tejrendszer tisztítása

Ha tej kiadása után nem tisztítja meg a tejrendszert, akkor bizonyos idő elteltével a **TISZTÍTS A T.RENDSZERT!** üzenet jelenik meg a kijelzőn.

A tejrendszert minden használat után meg kell tisztítani.

A tejrendszer automatikus előtisztítása:

- A forgatógombbal (15) válassza ki a  $\frac{1}{2}$  beállítást.
- Állítson egy üres, lehetőleg magas edényt a kifolyócső (6a) alá.
- Tolja a kávékifolyót minél közelebb az edényhez.
- A tejtömlő (6c) végét helyezze az edénybe.
- Nyomja meg a **start** gombot (10).

A készülék automatikusan vizet tölt az edénybe, és az öblítéshez ismét felszívja a tejtömlőn (6c) keresztül. Kb. 1 percig múlva az öblítés automatikusan leáll.

- Üritse ki az edényt, és tisztítsa meg a tejtömlőt (6c).

A tejrendszert ezenfelül rendszeresen gondosan meg kell tisztítani (mosogatógépben vagy kézzel).

A tejrendszer szétszerelése a tisztításhoz:

- A tejhabosítót (6) egyenesen előre húzza ki a készülékből.



- Szedje szét a tejhabosítót alkatrészeire (6a–6d) (lásd a **C ábrát** az útmutató elején).

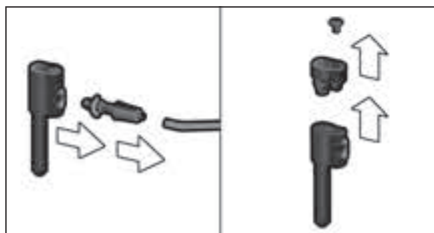

- Az egyes részeket mosószerrel és finom kefével tisztítsa. Szükség esetén áztassa meleg mosószerben.



- Az alkatrészeket öblítse le tiszta vízzel és törölje meg őket.
- Az egyes részeket szerelje ismét össze és ütközésig helyezze be őket.



#### ⚠ **Leforrzás veszélye!**

A készüléket csak teljesen összeállított és felhelyezett tejhabosítóval (6) használja.

#### **A forrázó egység tisztítása**

A forrázóegységet rendszeresen tisztítsa. A forrázóegység automatikus előtisztítása:

- A forgatógombbal (15) válassza ki a  beállítást.
  - Állítson egy üres poharat a kifolyócső (6a) alá.
  - Nyomja meg a **start** gombot (10).
- A készülék öblít.

Az automatikus tisztítóprogram mellett a forrázóegységet (5a) is rendszeresen ki kell venni tisztítás céljából (lásd az **E ábrát** az útmutató elején).

- A hálózati kapcsolóval (9) **O/I** kapcsolja ki a készüléket. Semmilyen gomb nem világít.
- Nyissa ki a forrázóegység ajtaját (5b).
- Teljesen tolja balra a forrázóegységen (5a) lévő piros zárat (5e).
- A kidobókart (5d) teljesen nyomja le. Kioldódik a forrázóegység.
- Fogja meg a forrázóegységet (5a) a fogórésznél, és óvatosan vegye ki.

- Vegye le a forrázóegység burkolatát (5f), és a forrázóegységet (5a) folyó vízzel gondosan tisztítsa meg.

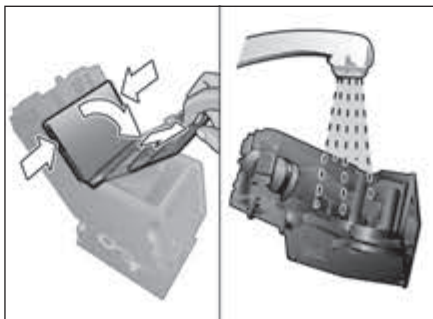

- A forrázóegység szűrőjét vízsugárral gondosan tisztítsa meg.

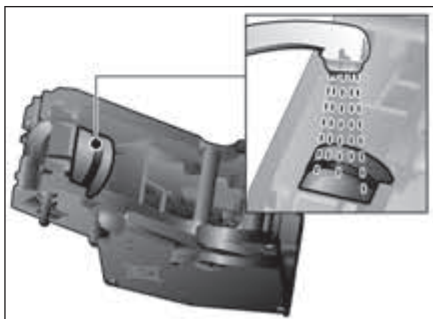

**Fontos:** Az egységet mosogató- vagy tisztítószer nélkül tisztítsa, és ne helyezze mosogatógépbbe.

- Nedves ruhával gondosan törölje meg a készülék belsejét, távolítsa el az esetleges kávémaradványokat.
- Hagyja megszáradni a forrázóegységet (5a) és a készülék belsejét.
- A burkolatot (5f) helyezze fel újra a forrázóegységre, és a forrázóegységet (5a) ütközésig tolja a készülékbe.
- A kidobókart (5d) teljesen nyomja fel.
- A piros zárat (5e) tolja egészen jobbra és az ajtót (5b) csukja be.

## Energiatakarékosági tippek

- Ha nem használja a készüléket, akkor kapcsolja ki. Ehhez nyomja meg az  **off / i** gombot (13). A készülék öblít és kikapcsol.
- A kávé- vagy tejhabvételezést lehetőség szerint ne szakítsa meg. A kávé- vagy tejhabvételezés idő előtti megszakítása fokozott energiafogyasztással jár és a cseppfógó hamarabb megtelik.
- A készüléket rendszeresen kell vízkömentesíteni a vízkölerakódás megelőzése érdekében. A vízkömaradványok nagyobb energiafogyasztást okoznak.

## Szervízprogram

**Tipp:** Lásd a tárolóban (5c) levő rövid útmutatót is.

A használatától függően bizonyos időközönként megjelennek a kijelzőn az alábbi üzenetek:

VÍZKÖMENT. SZÜKSÉGES

vagy

TISZTÍTÁS SZÜKSÉGES

vagy

CALC'N'CLEAN SZÜKSÉGES

Ekkor a készüléket a megfelelő szervízprogrammal haladéktalanul tisztítani és vízköteleníteni kell. A két folyamatot választás szerint a Calc'n'Clean funkció egyesítheti (lásd az „Calc'n'Clean”). Ha a szervízprogramot nem az utasítás szerint hajtja végre, a készülék megrongálódhat.



### ⚠ **Figyelem!**

A szervizprogram minden futtatásakor használjon vízköoldó- és tisztítószert az útmutató szerint. Tartsa szem előtt a tisztítószert csomagolásán szereplő biztonsági utasításokat.

A szervizprogramot semmi esetre se szakítsa meg!

A folyadékokat ne igya meg!

Soha ne használjon ecetet vagy ecetes alapú szereket, citromsavat vagy citromsav alapú szereket!

Semmi esetre se tegyen vízköoldó tablettát vagy más vízköoldószert a porkávét fiókba (4)!

**Kifejezetten erre a célra kifejlesztett és megfelelő vízköoldó és tisztítótabletták kaphatók a szakkereskedésekben és az ügyfélszolgálatnál (lásd az „Tartozékok“ fejezetet).**

### Vízkömentesítés

Időtartam: kb. 25 perc.

**Fontos:** Ha van vízsűrű a víztartályban (17), akkor azt a vízkömentesítés indítása előtt feltétlenül ki kell venni.

Ha a kijelzőn megjelenik a **VÍZKÖMENT.** SZÜKSÉGES felirat, akkor nyomja le 3 másodpercre a **☺ off / i** gombot (13), majd rögtön ezután nyomja meg a **start** gombot (10) az indításhoz.

Elindul a vízkömentesítési folyamat.

Ha a figyelmeztetés megjelenése előtt szeretné vízkömentesíteni a készüléket, akkor nyomja le a **☺ off / i** gombot (13) legalább 3 másodpercre. Ezután nyomja meg kétszer röviden a **☺ off / i** gombot (13). Forgassa a fenti forgatógombot (15) mindaddig, amíg a kijelzőn meg nem jelenik a **VÍZKÖMENT. INDÍTÁSA** felirat. A vízkömentesítés indításához nyomja meg a **start** gombot (10).

A display kalauzol a programban.

ÜRÍTSE KI A CSEPPTÁLAT

HELY. BE A CSEPPTÁLAT

- Ürítse ki a cseppfogó tálat (8), és helyezze vissza.

**Megjegyzés:** Ha aktív a vízsűrű, akkor a kijelzőn megjelenő üzenet ennek eltávolítását, majd a **start** gomb (10) újbóli megnyomását fogja kérni. Ha használ szűrőt, akkor azt most helyezze vissza. Nyomja meg a **start** gombot (10).

TÖLTÖN BE VÍZKÖOLDÓT

NYOMJA MEG: **START**

- Töltön langyos vizet az üres víztartályba (17) a „**0,5 l**” jelölésig, és oldjon fel benne 1 darab Bosch TCZ8002 vízköoldó tablettát. A TCZ6002 használata esetén feltétlenül 2 darab tablettát oldjon fel.
- Nyomja meg a **start** gombot (10).

HELYEZZEN BE EDÉNYT

NYOMJA MEG: **START**

- Állítson egy legalább 0,5 literes edényt a kifolyócső (6a) alá.
- Nyomja meg a **start** gombot (10).

VÍZKÖMENTESÍTÉS

A vízkömentesítő program kb. 20 percig fut.

TISZT./TÖLT. A TARTÁLYT

NYOMJA MEG: **START**

- Öblítse ki a víztartályt (17) és a **max** jelzésig töltsön bele friss vizet.
- Nyomja meg a **start** gombot (10).

VÍZKÖMENTESÍTÉS

A vízkömentesítő program kb. 3 percig fut, és átöblíti a készüléket.

ÜRÍTSE KI A CSEPPTÁLAT

HELY. BE A CSEPPTÁLAT

- Ürítse ki a cseppfogó tálat (8), és helyezze vissza.

Ha használ szűrőt, akkor azt most helyezze vissza. A készülék vízkömentes és ismét üzemkész.





**Fontos:** Puha, nedves ruhával törölje le a készüléket, hogy azonnal eltávolítsa a vízkömentesítő oldat maradványait. Az ilyen maradványok korróziót okozhatnak. Új szivacsos tisztítókendők sokat tartalmazhatnak. A sók a nemesacélon felületi rozsdát (szállórozsdát) okozhatnak, ezért használat előtt feltétlenül alaposan mossa ki.

### Tisztítás

Időtartam: kb. 10 perc.

Ha a kijelzőn megjelenik a TISZTÍTÁS SZÜKSÉGES felirat, akkor nyomja le 3 másodpercre a  **off/ i** gombot (13), majd rögtön ezután nyomja meg a **start** gombot (10) az indításhoz. Elindul a tisztítási folyamat.

Ha a figyelmeztetés megjelenése előtt szeretné kitisztítani a készüléket, akkor nyomja le a  **off/ i** gombot (13) legalább 3 másodpercre. Ezután nyomja meg kétszer röviden a  **off/ i** gombot (13). Forgassa a fenti forgatógombot (15) mindaddig, amíg a kijelzőn meg nem jelenik a TISZTÍTÁS INDÍTÁSA felirat. A tisztítás indításához nyomja meg a **start** gombot (10).

A display kalauzol a programban.

ÜRÍTSE KI A CSEPTÁLAT

HELY. BE A CSEPTÁLAT

- Ürítse ki a cseppfogó tálat (8), és helyezze vissza.

NYISSA KI A FIÓKOT

- Nyissa ki a porkávéfiókot (4).

TÖLTÖN BE TISZT.SZERT

NYOMJA MEG: START

- Egy Bosch tisztítótáblát dobjon bele és a fiókot (4) csukja be.
- Nyomja meg a **start** gombot (10).

TISZTÍTÁS

A tisztítóprogram kb. 8 percgig fut.

ÜRÍTSE KI A CSEPTÁLAT

HELY. BE A CSEPTÁLAT

- Ürítse ki a cseppfogó tálat (8), és helyezze vissza.

A készülék ezek után tiszta, és ismét üzemkész.



### Calc'n'Clean

Időtartam: kb. 35 perc.

Calc'n'Clean a vízkömentesítés és tisztítás két külön funkcióját egyesíti. Ha mind a két program egymáshoz közeli időben esedékes, akkor a készülék automatikusan ezt a szervizprogramot javasolja.

**Fontos:** Ha a víztartályba (17) szűrő van behelyezve, ezt a szervizprogram indítása előtt mindenképpen el kell távolítani.

Ha a kijelzőn megjelenik a CALC'N'CLEAN SZÜKSÉGES felirat, akkor nyomja le 3 másodpercre a  **off/ i** gombot (13), majd rögtön ezután nyomja meg a **start** gombot (10) az indításhoz. Elindul a szervizprogram.

Ha a figyelmeztetés megjelenése előtt szeretné végrehajtani a Calc'n'Clean eljárást, akkor nyomja le a  **off/ i** gombot (13) legalább 3 másodpercre. Ezután nyomja meg kétszer röviden a  **off/ i** gombot (13). Forgassa a fenti forgatógombot (15) mindaddig, amíg a kijelzőn meg nem jelenik a CALC'N'CLEAN INDÍTÁSA felirat. A Calc'n'Clean indításához nyomja meg a **start** gombot (10). A display kalauzol a programban.

ÜRÍTSE KI A CSEPTÁLAT

HELY. BE A CSEPTÁLAT

- Ürítse ki a cseppfogó tálat (8), és helyezze vissza.

NYISSA KI A FIÓKOT

- Nyissa ki a porkávéfiókot (4).

**TÖLTŚÖN BE TISZT.SZERT****NYOMJA MEG: START**

- Egy Bosch tisztítótáblét dobjon bele és a fiókot (4) csukja be.
- Nyomja meg a **start** gombot (10).

**Megjegyzés:** Ha aktív a vízszűrő, akkor a kijelzőn megjelenő üzenet ennek eltávolítását, majd a **start** gomb (10) újbóli megnyomását fogja kérni. Ha használ szűrőt, akkor azt most helyezze vissza. Nyomja meg a **start** gombot (10).

**TÖLTŚÖN BE VÍZKŐOLDÓT****NYOMJA MEG: START**

- Töltsön langyos vizet az üres víztartályba (17) a „0,5l” jelölésig, és oldjon fel benne 1 darab Bosch TCZ8002 vízkőoldó tablettát. A TCZ6002 használata esetén feltétlenül 2 darab tablettát oldjon fel.
- Nyomja meg a **start** gombot (10).

**HELYEZZEN BE EDÉNYT****NYOMJA MEG: START**

- Állítson egy legalább 1 liter edényt a kifolyócső (6a) alá.
- Nyomja meg a **start** gombot (10).

**CALC'N'CLEAN**

A vízkőmentesítő program kb. 22 percig fut.

**TISZT./TÖLT. A TARTÁLYT****NYOMJA MEG: START**

- Öblítse ki a víztartályt (17) és a **max** jelzésig töltsön bele friss vizet.
- Nyomja meg a **start** gombot (10).

**CALC'N'CLEAN**

A vízkőmentesítő program kb. 10 percig fut, és átöblíti a készüléket.

**ÜRÍTSE KI A CSEPPTÁLAT****HELY. BE A CSEPPTÁLAT**

- Ürítse ki a cseppfogó tálat (8), és helyezze vissza.



Ha használ szűrőt, akkor azt most helyezze vissza. A készülék ezek után tiszta, és ismét üzemkész.

**Fontos:** Puha, nedves ruhával törölje le a készüléket, hogy azonnal eltávolítsa a vízkőmentesítő oldat maradványait. Az ilyen maradványok korróziót okozhatnak. Új szivacsos tisztítókendők sókat tartalmazhatnak. A sók a nemesacélon felületi rozsdát (szállórózsát) okozhatnak, ezért használat előtt feltétlenül alaposan mossa ki.

## Fagyvédelem

⚠ **Szállítás vagy tárolás előtt a fagy által okozott károk elkerülése érdekében a készüléket teljesen ki kell üríteni.**

**Tudnivaló:** A készüléknek üzemkésznek kell lennie, a víztartály (17) legyen feltöltve.

- Állítson egy nagy edényt a kifolyócső (6a) alá.
- Nyomja meg a  /  gombot (12), és kb. 15 másodpercig hagyja, hogy a készülék gőzt erresszen ki.
- A hálózati kapcsolóval (9) **O/I** kapcsolja ki a készüléket.
- Ürítse ki a víztartályt (17) és a cseppfogó tálat (8).

## Tartozékok

A következő tartozékok a kereskedelemben és az ügyfélszolgálatnál beszerezhetők.

Tartozék	Rendelési szám
	Szaküzlet / Vevőszolgálat
Tisztítótábléták	TCZ6001 / 00310575
Vízkőoldó tabletták	TCZ8002 / 00576694
Vízszűrő	TCZ7003 / 00575491
Ápolási készlet	TCZ8004 / 00576331
Tejartály „Fresh Lock” fedéllel	TCZ8009N/00576165

## Ártalmatlanítás

A csomagolást környezetbarát módon ártalmatlanítsa. Ez a készülék az elhasznált villamossági és elektronikai készülékekről szóló 2012/19/EK irányelvnek megfelelő jelölést kapott. Ez az irányelv a már nem használt készülékek visszavételének és hasznosításának EU-szerte érvényes kereteit határozza meg. A jelenleg használatos ártalmatlanítási módokról érdeklődjön a szakkereskedésben.

## Garanciális feltételek

A garanciális feltételeket a 151/2003. (IX.22.) számú kormányrendelet szabályozza. 72 órán belüli meghibásodás esetén a készüléket a kereskedő kicseréli. Ezután vevőszolgálatunk gondoskodik az előírt 15 napon belüli, kölcsönkészülék biztosítása esetén 30 napon belüli javításról. A garanciális szolgáltatásokat a vásárlásnál kapott, szabályosan kitöltött garanciajeggyel lehet igénybevenni, amely minden egyéb garanciális feltételt is részletesen ismertet. Minőségtanúsítás: A 2/1984. (111.10) BkM-lpM számú rendelete alapján, mint forgalmazó tanúsítjuk, hogy a készülék a vásárlási tájékoztatóban közölt adatoknak megfelel.

A változtatások jogát fenntartjuk.

## Egyszerű problémák saját kezű elhárítása

Probléma	Ok	Segítség
Túl kevés tejhab vagy nincs tejhab vagy a tejhabosító (6) nem szív fel tejet.	Eltömődött a tejhabosító (6) vagy annak tartója.	Tisztítsa meg a tejhabosítót (6) vagy a tartóját, lásd: „Ápolás és napi tisztítás”.
	A tej nem megfelelő.	1,5 %-os zsírtartamú tejet használjon.
	A tejhabosító (6) nincs rendszeren összerakva.	Nedvesítse meg és erősen nyomja egymásba a tejhabosító alkatrészeit.
	A készülék vízköves.	A készüléket az utasítás szerint mentesítse a vízkőtől.
Forróvíz vételezés nem lehetséges.	Eltömődött a tejhabosító (6) vagy annak tartója.	Tisztítsa meg a tejhabosítót (6) vagy a tartóját, lásd: „Ápolás és napi tisztítás”.
A kávé csak csöpög a készülékből, vagy egyáltalán nem jön ki kávé.	Túl finom őrlési fokozat. A porkávé túl finom.	Az őrlési fokozatot állítsa durvábbra. Durvább kávéport használjon.
	A készülék erősen vízköves.	A készüléket az utasítás szerint mentesítse a vízkőtől.
A kávé nincsen „crema”.	A kávéfajta nem megfelelő.	Olyan kávéfajtát használjon, amely nagy arányban tartalmaz robusta kávészemeket.
	A kávé nem frissen pörkölt.	Használjon friss kávé.
	Az őrlési fokozat nincs a kávészemhez igazítva.	Az őrlési fokozatot állítsa finomra.
A kávé túl „savanyú”.	Az őrlési fokozat túl durva vagy a kávépor túl durva.	Az őrlési fokozatot állítsa finomabbra. Finomabb kávéport használjon.
	A kávéfajta nem megfelelő.	Sötétebb pörkölést használjon.
A kávé túl „keserű”.	Az őrlési fokozat túl finom vagy a kávépor túl finom.	Az őrlési fokozatot állítsa durvábbra vagy használjon durvább kávéport.
	A kávéfajta nem megfelelő.	Használjon másfajta kávé.
A kávé és a tejhab minősége erősen ingadozik.	A készülék vízköves.	A készüléket az utasítás szerint mentesítse a vízkőtől.
A kávézacc nem tömör, és túlságosan nedves.	Az őrlési fokozat túl finomra vagy túl durvára van állítva, vagy túl kevés a kávéőrlemény.	Állítsa durvábbra vagy finomabbra az őrlési fokozatot, illetve 2 csapott mérőkanál kávéőrleményt használjon.

**Ha a problémát nem tudja elhárítani, hívja a forró drótot!**

**A telefonszámok az utasítás utolsó oldalain találhatóak.**

Probléma	Ok	Segítség
Odacsepegett a víz a készülék belső részébe, a kivett cseppfogó (8) tál helyére.	Túl korán vette ki a cseppfogó (8) tálcát.	A cseppfogó (8) tálcát csak az utolsó ital elkészítése után néhány másodperccel vegye ki.
A vízsűrítő nem marad a víztartályban (17).	Nincs jól rögzítve a vízsűrítő.	Erősen nyomja a vízsűrítőt egyenesen lefelé, a tartály csatlakozójába.
A gyári beállítások módosultak, újra aktiválni kell őket („reset” funkció).	Már nem kívánt saját beállítások vannak kiválasztva.	Kapcsolja ki a készüléket az <b>O/I</b> hálózati kapcsolóval (9). Tartsa nyomva az <b>off/i</b> gombot (13) és a <b>☺/!/\</b> (12) gombot, és kapcsolja be a készüléket az <b>O/I</b> hálózati kapcsolóval (9). Ezután erősítse meg szándékát a <b>start</b> gomb (10) megnyomásával. Visszaállnak a gyári beállítások.
Displaykijelzés TÖLTÖN BE SZEM. KÁVÉT! teli tartály (1) vagy daráló ellenére nem darál kávé.	A kávészemek nem potyognak bele a darálóba (túl olajos kávészemek).	Finoman kopogtassa meg a kávé-tartályt (1). Esetleg használjon másfajta kávé. Az üres kávé-tartályt (1) törölje ki egy száraz ronggyal.
Displaykijelzés HELYEZZE BE A FORRÁZÓT	Nincs forrázóegység (5), vagy a készülék nem ismeri fel.	Kapcsolja ki a készüléket behelyezett forrázóegységgel (5), majd három másodperc múlva kapcsolja be újra.
Displaykijelzés TISZT. MEG A FORRÁZÓT	Piszkos a forrázóegység (5).	Tisztítsa meg a forrázóegységet (5).
	Túl sok a kávéőrlemény a forrázóegységben (5).	Tisztítsa meg a forrázóegységet (5). (Legfeljebb 2 csapott mérőkanálnyi kávéőrleményt töltsön be.)
	A forrázóegység szerkezete nehezen mozgatható.	Vegye ki a forrázóegységet, és tisztítsa meg, lásd: „Ápolás és napi tisztítás”.
<b>Ha a problémát nem tudja elhárítani, hívja a forró drótot! A telefonszámok az utasítás utolsó oldalain találhatóak.</b>		

Probléma	Ok	Segítség
Displaykijelzés ELLENŐRIZZE A VÍZTART.	Nem jól van behelyezve a víztartály.	Helyezze be megfelelően a víztartályt.
	Szénsavas víz a víztartályban.	Töltse fel friss csapvízzel a víztartályt.
	A víztartályban az úszó beakadt.	Vegye ki a tartályt, és alaposan tisztítsa meg.
	Az új vízszűrőt nem öblítették át az útmutatás szerint.	Öblítse át az útmutatás szerint a vízszűrőt, és helyezze üzembe.
	A vízszűrőben levegő van.	A vízszűrőt addig tartsa víz alatt, amíg már nincsenek légbuborékok, helyezze be újra a szűrőt.
	A vízszűrő régi.	Helyezzen be új vízszűrőt.
Displaykijelzés ÚJRAINDÍTÁS SZÜKSÉGES	A készülék túl meleg.	Hagyja lehűlni a készüléket.
	Piszkos a forrázóegység.	Tisztítsa meg a forrázóegységet.
Displaykijelzés HIBA - HÍVJA A FORRÓDR.	A készülékben hiba van.	Hívja fel a forró drótot.
<b>Ha a problémát nem tudja elhárítani, hívja a forró drótot! A telefonszámok az utasítás utolsó oldalain található.</b>		

## Műszaki adatok

Elektromos csatlakozás (feszültség – frekvencia)	220-240 V – 50/60 Hz
Melegítési teljesítmény	1600 W
Maximális szivattyúnyomás, statikus	15 bar
Víztartály maximális kapacitása (szűrő nélkül)	1,7 l
Szemeskávétartály maximális kapacitása	300 g
Vezeték hosszúsága	100 cm
Méretek (ma. x szé. x mé.)	385 x 280 x 479 mm
Tömeg, üresen	9,3 kg
Daráló típusa	kerámia

## Sommario

Avvertenze di sicurezza.....	68
Panoramica .....	70
Elementi di comando .....	70
Messaggi sul display .....	71
aromaDouble Shot.....	72
Al primo impiego.....	72
Filtro acqua.....	73
Impostazioni del menu.....	74
Regolare il grado di macinatura.....	75
Preparazione con chicchi di caffè.....	76
Preparazione con caffè macinato .....	76
Prelievo di acqua calda .....	77
Preparazione della schiuma latte .....	77
Cura e pulizia quotidiana .....	78
Consigli per risparmiare energia.....	80
Programmi di assistenza .....	81
Protezione dal gelo.....	84
Accessori .....	84
Smaltimento.....	84
Garanzia .....	84
Soluzione di piccoli guasti .....	85
Dati tecnici .....	87

Gentili amanti del caffè.

Congratulazioni per aver acquistato questa macchina automatica per espresso della società Bosch.

Il presente manuale d'uso descrive diversi modelli con dotazioni diverse.

Si prega di osservare anche le istruzioni brevi. Queste si possono inserire in un apposito scomparto (5c), che consente di tenerle sempre a portata di mano per la consultazione durante l'uso.

## Contenuto della confezione

(vedere la panoramica all'inizio delle istruzioni per l'uso)

- a** Macchina automatica per espresso
- b** Istruzioni brevi
- c** Istruzioni per l'uso
- d** Inserto schiuma
- e** Striscia per la misurazione della durezza dell'acqua
- f** Dosatore del caffè macinato

## Avvertenze di sicurezza

**Leggere, osservare e conservare le istruzioni con cura! Se l'apparecchio viene ceduto, allegare anche le presenti istruzioni. Questo apparecchio è destinato alla lavorazione di quantità adeguate all'utilizzo domestico, e in generale per usi domestici e non professionali. Gli utilizzi simili a quelli domestici comprendono, ad es. l'uso nelle cucine del personale di negozi, uffici, aziende agricole o artigianali, nonché l'utilizzo da parte di ospiti in pensioni, piccoli alberghi e simili realtà residenziali.**

### **⚠ Rischio di scossa elettrica!**

Collegare e far funzionare l'apparecchio solo conformemente alle indicazioni fornite sulla targhetta. Al fine di evitare rischi, le riparazioni sull'apparecchio, come ad es. la sostituzione di un cavo danneggiato, sono consentite solo al nostro servizio clienti.

Questo apparecchio può essere usato da bambini di almeno 8 anni di età e da persone con ridotte facoltà psichiche, sensoriali o mentali o con conoscenze e/o esperienza insufficienti, purché siano sotto il controllo di persone adulte o siano stati istruiti sull'uso sicuro dell'apparecchio e abbiano compreso i pericoli connessi all'uso dello stesso. I bambini di età inferiore agli 8 anni devono essere tenuti lontani dall'apparecchio e dal cavo di collegamento e non devono utilizzare l'apparecchio. Tenere l'apparecchio lontano dalla portata dei bambini. I lavori di pulizia o manutenzione non devono essere eseguiti da parte di bambini che non abbiano compiuto almeno 8 anni di età e solo sotto la sorveglianza di una persona adulta.



Non immergere mai l'apparecchio o il cavo di alimentazione in acqua. Utilizzare solo se il cavo e l'apparecchio non presentano danni. In caso di errore, estrarre immediatamente la spina dalla presa di corrente o disinserire la tensione di rete.

**⚠ Pericolo di soffocamento!**

Non lasciare che i bambini giochino con il materiale di imballaggio.

**⚠ Pericolo di scottature!**





L'uscita (6a) dell'inserto schiuma diventa molto caldo. Prima di toccarlo, dopo l'uso, è necessario lasciarlo raffreddare. Utilizzare l'apparecchio solo se l'inserto schiuma (6) è completamente assemblato e montato.

**⚠ Pericolo di lesioni!**

Non inserire le dita nel macinacaffè!

## Panoramica

(vedere le immagini esplicative **A, B, C, D** ed **E** all'inizio delle istruzioni)

- 1 Serbatoio chicchi
- 2 Coperchio salva-aroma
- 3 Selettore della regolazione del grado di macinatura
- 4 Cassetto per caffè macinato/pastiglie di pulizia
- 5 Unità di infusione (**figura E**)
  - a) Unità di infusione
  - b) Sportello
  - c) Scomparto per riporre le istruzioni brevi
  - d) Leva di sgancio per bollitore
  - e) Dispositivo di blocco
  - f) Coperchio
- 6 Inserto schiuma (**figura C**) removibile
  - a) Uscita
  - b) Collegamento (tubetto latte)
  - c) Tubetto latte
  - d) Coperchio inserto schiuma
  - e) Ugello aria
- 7 Uscita caffè regolabile in altezza
- 8 Raccogliocce (**figura D**)
  - a) Pannello raccogliocce
  - b) Contenitore per fondi di caffè
  - c) Raccogliocce uscita caffè
  - d) Griglia di sgocciolamento uscita caffè
  - e) Galleggiante
- 9 Interruttore di rete **O/I**
- 10 Tasto **start**
- 11 Tasto 
- 12 Tasto  /  / 
- 13 Tasto  **off/i**
- 14 Pulsante "Intensità caffè"
- 15 Pulsante "Selezione bevanda"
- 16 Display
- 17 Serbatoio acqua rimovibile
- 18 Coperchio del serbatoio per l'acqua
- 19 Dosatore del caffè macinato (guida di inserimento per il filtro dell'acqua)
- 20 Scomparto per il dosatore del caffè
- 21 Cavo di corrente con cassetto

## Elementi di comando

### Interruttore di rete O/I



L'apparecchio si accende o si spegne completamente con l'interruttore di rete **O/I** (9) (interruzione dell'alimentazione elettrica).

**Importante:** Prima dell'accensione, avviare il programma di pulizia e per spegnere utilizzare il tasto  **off/i** (13).



### Tasto

Premendo il tasto  (11) è possibile preparare contemporaneamente due tazze della bevanda scelta. Il tasto è disponibile per bevande senza latte e senza funzione **aromaDouble Shot**.

### Tasto **off/i**

Premendo brevemente il tasto  **off/i** (13) l'apparecchio esegue un lavaggio e si spegne. Premendo a lungo il tasto  **off/i** (13) si richiamano le impostazioni utente o si avvia la funzione di decalcificazione e di pulizia.





### Tasto / /

Premendo il tasto  /  /  (12) si genera il vapore per la preparazione della schiuma latte. Inoltre questo tasto serve per prelevare acqua calda.







### Tasto **start**

Premendo il tasto **start** (10) si avvia la preparazione della bevanda e un programma di assistenza. Premendo nuovamente il tasto **start** (10) durante la preparazione della bevanda è possibile interrompere anticipatamente il prelievo.

### Pulsante “Intensità caffè”

	<p>La manopola (14) permette di impostare l'intensità del caffè o selezionare il caffè macinato.</p>
<p>Da </p> <p>a</p> <p></p>	<p>VANO POLVERE LEGGERO NORMALE FORTE DOUBLESHOT FORTE + DOUBLESHOT FORTE ++</p>
<p> <b>double shot</b></p>	<p>Con queste intensità, il caffè viene preparato con 2 livelli di infusione. Ved. capitolo “aromaDouble Shot”.</p>

### Pulsante “Selezione bevanda”

	<p>Con il pulsante (15) si seleziona la bevanda e la quantità. Inoltre permette di modificare le impostazioni per l'utente.</p>
<p>Da </p> <p>a</p> <p></p>	<p>Bevande a base di caffè senza latte: ESPRESSO RISTRETTO ESPRESSO CAFÉ CRÈME RISTRETTO CAFÉ CRÈME CAFÉ CRÈME LUNGO</p>
<p>Da </p> <p>a</p> <p></p>	<p>Bevande a base di caffè con latte: CAPPUCCINO PICCOLO CAPPUCCINO LUNGO MACCHIATO PICCOLO MACCHIATO MACCHIATO LUNGO</p>
<p></p>	<p>RISCIACQUARE APPARECCHIO</p>
<p></p>	<p>RISCIACQUARE SIST.LATTE</p>

**Nota:** Se viene selezionata una bevanda, che non può essere preparata, nel display compare COMB.NON VALIDA. Modificare l'intensità del caffè oppure la bevanda scelta.

### Collegamento per il tubetto latte

Per erogare schiuma latte (ad esempio per Latte Macchiato o Cappuccino), il collegamento e il tubetto latte devono essere fissati correttamente all'inserito schiuma.



**Importante:** lo stesso vale per l'erogazione di acqua calda.

## Messaggi sul display

Sul display (16), oltre all'attuale stato operativo, vengono visualizzati altri messaggi, che forniscono informazioni sugli altri stati oppure comunicano quando è necessario l'intervento dell'utente. Non appena l'intervento è stato eseguito, il messaggio scompare e viene nuovamente visualizzato il menu per la selezione delle bevande.

## aromaDouble Shot

Una cottura prolungata del caffè provoca un gusto più amaro e la formazione di aromi indesiderati, che ne compromettono il sapore e la digeribilità. Per un caffè extra-forte la TES51... dispone di un'apposita funzione speciale aromaDouble Shot. A metà della quantità di preparazione il caffè viene macinato nuovamente e infuso in modo da attivare solo gli aromi più profumati e pregiati. La funzione aromaDouble Shot è attiva nelle seguenti impostazioni:

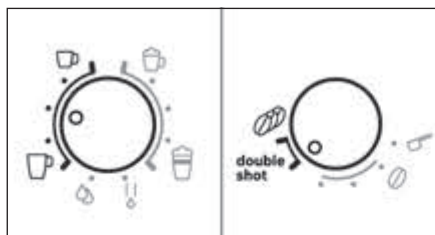

## Al primo impiego

### Informazioni generali

Riempire i corrispondenti contenitori solo con acqua pulita, **fredda**, non addizionata con anidride carbonica e utilizzare esclusivamente chicchi **tostati** (preferibilmente miscele per macchine automatiche da caffè o macchine per caffè espresso). Non usare chicchi di caffè glassati, caramellati o trattati con altri additivi contenenti zucchero, in quanto otturano l'unità di infusione.

In questo apparecchio è possibile regolare la durezza dell'acqua. Il valore preimpostato è 4. Determinare la durezza dell'acqua con le apposite strisce fornite in dotazione. Se dal controllo risulta un valore diverso da 4, dopo la messa in funzione programma di conseguenza l'apparecchio (vedere capitolo "Impostazioni del menu" DUREZZA ACQUA).

### Mettere l'apparecchio in funzione

- Rimuovere la pellicola protettiva.
- Posizionare la macchina automatica per espresso su una superficie piana e sufficiente resistente all'acqua in funzione del peso dell'apparecchio stesso. La fessura di ventilazione dell'apparecchio deve restare libera.

**Importante:** Usare l'apparecchio solo in ambienti privi di gelo. Qualora l'apparecchio venga trasportato o stoccato a temperature inferiori a 0°C, attendere almeno 3 ore prima di metterlo in funzione.

- Estrarre il cavo dal vano portacavo (21) e inserire la spina. Per regolare la lunghezza, estrarre il cavo spostandolo verso il **basso** oppure reinserirlo spostandolo verso l'**alto**. Per eseguire questa operazione, posizionare l'apparecchio ad esempio al bordo del tavolo.
- Montare l'inserito schiuma. Utilizzare l'apparecchio solo se l'inserito schiuma (6) è completamente assemblato e montato.



- Sollevare il coperchio del serbatoio per l'acqua (18).
- Estrarre il serbatoio per l'acqua (17), sciacquarlo e riempirlo con acqua pulita fredda. Non superare il livello indicato come **max**.
- Posizionare il serbatoio dell'acqua (17) dritto e spingerlo completamente verso il basso.
- Richiudere il coperchio del serbatoio per l'acqua (18).

- Riempire l'apposito serbatoio (1) con i chicchi di caffè. (Per la preparazione del caffè macinato, vedere il capitolo "Preparazione con caffè macinato")
- Premere l'interruttore di rete **O/I** (9). Sul display (16) compare il menu per l'impostazione della lingua del display.
- Con il pulsante (15) selezionare la lingua desiderata.
- Posizionare il recipiente sotto l'uscita (6a).
- Premere il tasto **start** (10). La lingua selezionata viene memorizzata.

L'apparecchio inizia il riscaldamento e il lavaggio. Dall'uscita caffè fuoriesce un po' di acqua. Quando il display visualizza la selezione delle bevande, l'apparecchio è pronto per l'uso.

### Spegnere l'apparecchio

La macchina automatica per espresso è programmata già in fabbrica con dei valori standard che garantiscono un funzionamento ottimale. L'apparecchio si spegne automaticamente dopo un tempo preimpostato (la durata è liberamente impostabile, ved. capitolo "Impostazioni del menu" SHUT OFF).

**Eccezione:** Se è stata prelevata solo acqua calda oppure vapore, l'apparecchio si spegne senza eseguire il lavaggio.

Per spegnere prima l'apparecchio manualmente, premere il tasto **off / i** (13). L'apparecchio esegue il lavaggio e si spegne.

**Nota:** Al primo utilizzo dopo l'esecuzione di un programma di servizio, oppure se l'apparecchio non è stato utilizzato per lungo tempo, la prima bevanda non ha ancora il suo pieno aroma e non dovrebbe essere consumata.

Dopo la prima messa in funzione della macchina automatica per espresso, si otterrà una crema consistente e densa solo dopo aver prodotto alcune tazze.

Dopo un utilizzo prolungato è normale che sulle fessure di ventilazione si formino delle gocce d'acqua.

## Filtro acqua

Un filtro acqua consente di ridurre la presenza di depositi di calcare.

Ogni volta che si inserisce un nuovo filtro acqua nel serbatoio acqua, è necessario eseguire un risciacquo del nuovo filtro.

Procedere come descritto qui di seguito:

- Spingere fino in fondo al serbatoio acqua il filtro acqua aiutandosi con il dosatore (19).

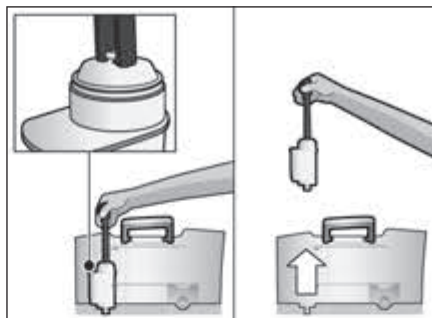

- Riempire poi il serbatoio (17) con acqua fino al contrassegno **max**.
- Tenere premuto il tasto **off / i** (13) per almeno 3 secondi. Si apre l'impostazione del menu.
- Premere il tasto **off / i** (13) fino a quando sul display compare **NESS.FILTRO VECCHIO**.
- Con il pulsante superiore (15) selezionare **ATTIVARE FILTRO**.
- Premere il tasto **start** (10).
- Posizionare sotto l'uscita (6a) un recipiente da 0,5 litri.
- Premere il tasto **start** (10).

- Ora l'acqua scorre attraverso il filtro per sciacquarlo.
  - Quindi vuotare il recipiente.
- L'apparecchio è nuovamente pronto per l'uso.

**Informazione:** Contemporaneamente al risciacquo del filtro viene attivata l'impostazione di visualizzazione del cambio filtro.

L'effetto del filtro è esaurito quando compare l'indicazione CAMBIARE FILTRO! oppure al massimo dopo 2 mesi dalla sostituzione. Il filtro deve essere sostituito per ragioni igieniche e affinché l'apparecchio non presenti un eccesso di calcare (che può danneggiare l'apparecchio stesso). Filtri di ricambio sono disponibili presso i rivenditori o presso il servizio di assistenza clienti (ved. capitolo "Accessori"). Se non viene inserito alcun nuovo filtro, posizionare l'impostazione FILTRO SU NESS. FILTRO VECCHIO.

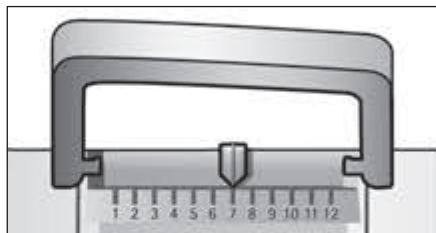

**Informazione:** Con l'indicatore del filtro è possibile evidenziare il mese nel quale è stato inserito il filtro. È anche possibile evidenziare il mese futuro nel quale si dovrà cambiare il filtro (al più tardi entro due mesi).



**Informazione:** Se l'apparecchio resta inattivo per un periodo prolungato (ad esempio durante le vacanze), prima dell'uso si dovrebbe eseguire il risciacquo del filtro inserito. A tale scopo prelevare una tazza di acqua calda e buttarla via.

## Impostazioni del menu

Nelle impostazioni del menu è possibile personalizzare l'utilizzo dell'apparecchio.

- Tenere premuto il tasto  **off/ i** (13) per almeno 3 secondi.
- Premere il tasto  **off/ i** (13) fino a quando sul display compare la voce di menu desiderata.
- Con il pulsante (15) selezionare l'impostazione desiderata.
- Confermare con il tasto **start** (10).

Per uscire dal menu senza eseguire modifiche, posizionare il selettore su **Esci** e premere il tasto **start** (10).

Le impostazioni possibili sono:

**SHUT OFF:** Qui è possibile impostare l'intervallo di tempo, successivo all'ultima bevanda preparata, al termine del quale l'apparecchio si spegne automaticamente. Il periodo impostabile varia dai 15 minuti alle 4 ore. Il tempo predefinito può essere diminuito per ridurre il consumo di energia.

**FILTRO:** Qui è possibile impostare se viene utilizzato un filtro acqua. Se non viene utilizzato nessun filtro acqua, ruotare l'impostazione su **NESS.FILTRO VECCHIO**. Se viene utilizzato un filtro acqua, ruotare l'impostazione su **ATTIVARE FILTRO**. Prima di poter utilizzare un nuovo filtro acqua, è necessario lavarlo (ved. capitolo "Filtro acqua").

**AVVIO CALC'N'CLEAN:** Qui potete selezionare manualmente i programmi di assistenza (**CALC'N'CLEAN / DECALCIF. / PULIZIA**). Premere il tasto **start** (10) ed eseguire il programma selezionato (ved. capitolo "Programmi di assistenza").

**TEMP.:** Qui è possibile impostare la temperatura di infusione (**ALTA / MEDIA / BASSA**).

**LINGUA:** Qui è possibile impostare la lingua del display.

**DUREZZA ACQUA:** Questo apparecchio consente di impostare la durezza dell'acqua. L'impostazione corretta della durezza dell'acqua è importante affinché l'apparecchio possa indicare per tempo quando è necessario eseguire la decalcificazione. Il valore predefinito per la durezza dell'acqua è 4. La durezza dell'acqua si può testare mediante l'apposita striscia di test fornita in dotazione, oppure è possibile richiedere questa informazione all'azienda locale fornitrice. Se l'abitazione è dotata di un impianto per addolcire l'acqua, impostare la durezza dell'acqua sul livello 3. Immergere per breve tempo la striscia di test in acqua, scuotere leggermente e dopo un minuto leggere il risultato.

Livello	Grado di durezza dell'acqua	
	Tedesco (°dH)	Francese (°fH)
1	1-7	1-13
2	8-14	14-25
3	15-21	26-38
4	22-30	39-54

**CONTATORE BEVANDE:** Qui è possibile richiamare la quantità di bevande preparate dalla messa in servizio.

## Regolare il grado di macinatura

Con il selettore (3) è possibile regolare il grado di macinatura desiderato per il caffè.

### ⚠ **Attenzione!**

Regolare il grado di macinatura solo con il macinacaffè in funzione! In caso contrario l'apparecchio potrebbe subire danni. Non toccare i dispositivi di macinazione.

- Con il macinacaffè in funzione, posizionare il selettore (3) su un valore compreso tra caffè macinato fine (**a**: Ruotare in senso antiorario) è caffè macinato grosso (**b**: Ruotare in senso orario).

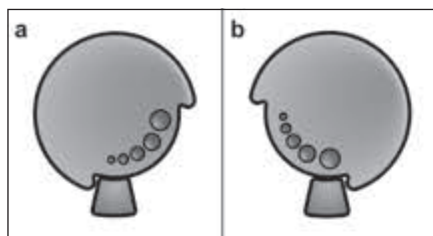

**Informazione:** La nuova regolazione risulta effettiva solo a partire dalla seconda tazza.

**Nota:** Se sul display appare il messaggio **REGOLAZIONE GRADO MACIN.**, significa che il grado di macinatura attuale è troppo fine. Regolare su un grado di macinatura più grosso.

**Consiglio:** Per chicchi più tostati scegliere un grado di macinatura più fine, per chicchi meno tostati scegliere un grado di macinatura più grosso.

## Preparazione con chicchi di caffè

Questa macchina automatica per espresso macina automaticamente i chicchi freschi prima di ogni preparazione.

L'apparecchio deve essere pronto per l'uso. Per preparare una bevanda a base di caffè con latte, è necessario prima inserire il tubetto del latte in un recipiente per il latte e fissarlo con il collegamento all'inserito schiuma.

**Importante:** I resti secchi di latte sono difficili da rimuovere, per questa ragione si **deve assolutamente** sempre pulire l'inserito schiuma (6) con acqua tiepida dopo ogni uso e avviare il programma RISCIAQUARE SIST.LATTE.

**Consiglio:** Usare preferibilmente miscele di caffè o espresso appositamente preparate per l'uso con macchine da caffè. Per garantire una qualità ottimale, conservare i chicchi di caffè in luogo fresco e chiuso oppure congelarli. È possibile macinare anche chicchi congelati.

**Importante:** L'acqua del serbatoio dell'acqua (17) deve essere sempre fresca. Il serbatoio (17) dovrebbe contenere sempre una quantità di acqua sufficiente per garantire il funzionamento dell'apparecchio.

### Preparazione

- Posizionare la o le tazze preriscaldate sotto l'uscita caffè (7).  
**Consiglio:** Per un espresso ristretto, riscaldare sempre prima la tazza, ad esempio con acqua calda.
- Selezionare il caffè desiderato e la quantità richiesta ruotando il pulsante superiore (15). Il caffè e la quantità richiesti vengono visualizzati sul display.

- Selezionare l'intensità desiderata del caffè ruotando il pulsante (14). L'intensità desiderata viene visualizzata sul display. Per preparare due tazze contemporaneamente, premere il tasto  (11) (solo per bevande senza latte e senza funzione aromaDouble Shot).
- Premere il tasto **start** (10).

Il caffè viene preparato e scende nella/e tazza/e.

**Nota:** In alcune impostazioni il caffè viene preparato in due fasi (ved. capitolo "aromaDouble Shot"). Attendere fino a quando la procedura è completamente conclusa. Premendo nuovamente il tasto **start** (10), è possibile concludere anticipatamente il processo di infusione.

## Preparazione con caffè macinato

Questa macchina automatica per caffè espresso può funzionare anche con caffè macinato (non con caffè solubile).

L'apparecchio deve essere pronto per l'uso. Per preparare una bevanda a base di caffè con latte, è necessario prima inserire il tubetto del latte in un recipiente per il latte e fissarlo con il collegamento all'inserito schiuma.

**Nota:** La funzione aromaDouble Shot non è disponibile per la preparazione con caffè macinato.

**Importante:** I resti secchi di latte sono difficili da rimuovere, per questa ragione si **deve assolutamente** sempre pulire l'inserito schiuma (6) con acqua tiepida dopo ogni uso e avviare il programma RISCIAQUARE SIST.LATTE.



**Importante:** L'acqua del serbatoio dell'acqua (17) deve essere sempre fresca. Il serbatoio (17) dovrebbe contenere sempre una quantità di acqua sufficiente per garantire il funzionamento dell'apparecchio.

### Preparazione

- Aprire il cassetto del caffè macinato (4).
- Versare 2 dosatori di caffè pieni.

**Attenzione:** Non versare nel cassetto chicchi interi o caffè solubile.

- Chiudere il cassetto del caffè macinato (4).
- Selezionare la bevanda desiderata ruotando il pulsante superiore (15) (è possibile solo una tazza).
- Posizionare il pulsante inferiore su  VANO POLVERE.
- Premere il tasto **start** (10).

Il caffè viene preparato e scende nella tazza.

**Nota:** Per preparare un'altra tazza con caffè, ripetere l'operazione.



## Prelievo di acqua calda

### ⚠ Pericolo di ustioni!

L'inserto schiuma (6) diventa molto caldo. Dopo l'utilizzo, prima di toccare l'apparecchio, lasciarlo raffreddare.

Prima di erogare acqua calda occorre pulire l'inserto schiuma e fissare il tubetto latte con il collegamento.

L'apparecchio deve essere pronto per l'uso.

- Posizionare la tazza o il bicchiere sotto l'uscita dell'inserto schiuma (6).
- Tenere il tasto  / / \ (12) premuto per circa 3 secondi. L'apparecchio si riscalda. L'acqua calda scorre per circa 40 secondi fuori dallo scarico dell'inserto schiuma (6).
- Premendo nuovamente il tasto  / / \ (12) è possibile interrompere l'operazione in anticipo.



## Preparazione della schiuma latte

### ⚠ Pericolo di ustioni!

L'inserto schiuma (6) diventa molto caldo. Dopo l'utilizzo, prima di toccare l'apparecchio, lasciarlo raffreddare.

**Consiglio:** Eseguire prima la schiumatura del latte e poi prelevare il caffè oppure schiumare il latte separatamente e aggiungerlo al caffè.

L'apparecchio deve essere pronto per l'uso.

- Posizionare la tazza preriscaldata sotto l'uscita (6a).
- Introdurre il tubetto del latte (6c) in un apposito recipiente.
- Premere il tasto  / / \ (12). Il tasto  / / \ (12) lampeggia e l'apparecchio si riscalda per circa 20 secondi.

### ⚠ Pericolo di ustioni!

La schiuma latte fuoriesce dall'inserto schiuma (6) con un'alta pressione. Gli spruzzi di latte possono provocare ustioni. Non toccare l'uscita (6a), né orientarla verso le persone.

- Concludere l'operazione premendo il tasto  / / \ (12).

**Consiglio:** Per ottenere una schiuma di latte di ottima qualità, utilizzare preferibilmente latte freddo con una percentuale minima di grasso dello 1,5%.

**Importante:** I resti secchi di latte sono difficili da rimuovere, per questa ragione si **deve assolutamente** sempre pulire l'inserto schiuma (6) con acqua tiepida dopo ogni uso e avviare il programma RISCIAQUARE SIST.LATTE.

## Cura e pulizia quotidiana

### ⚠ Pericolo di scarica elettrica!

Prima della pulizia, staccare la spina di rete. Non immergere mai l'apparecchio in acqua. Non usare dispositivi di pulizia a vapore.

- Pulire l'esterno con un panno morbido e umido.
- Non usare panni o detersivi abrasivi.

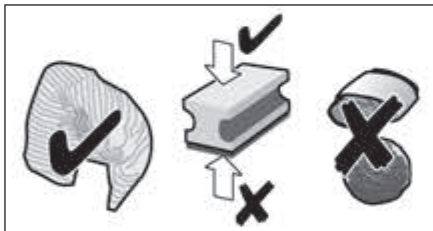

- Rimuovere sempre subito eventuali resti di calcare, caffè, latte e decalcificante. Sotto questi resti possono formarsi punti di corrosione.
- I panni in spugna nuovi possono contenere sali. I sali possono causare ruggine sull'acciaio inossidabile, pertanto lavare i panni in spugna accuratamente prima dell'uso.
- Estrarre in avanti il pannello raccogli-gocce (8c) con il contenitore per fondi di caffè (8b). Estrarre il pannello (8a) e la griglia (8d). Svuotare la pannello e il contenitore per fondi di caffè.
- Smontare il galleggiante (8e) e pulirlo con un panno umido.

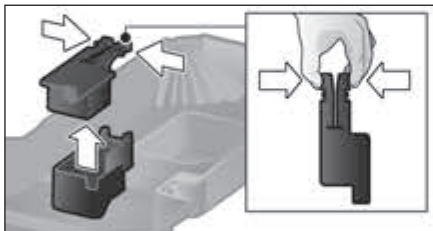

- Pulire l'interno dell'apparecchio (alloggiamento delle vaschette) e il cassetto per il caffè macinato.



**Non lavare in lavastoviglie i seguenti componenti:** pannello raccogli-gocce (8a), unità di infusione (5a).



I seguenti componenti possono essere lavati in lavastoviglie: raccogli-gocce uscita caffè (8c), contenitore per fondi di caffè (8b), griglia di sgocciolamento uscita caffè (8d), aroma cover (2) e dosatore del caffè macinato (19).

**Importante:** Il raccogli-gocce uscita caffè (8c) e il contenitore per fondi di caffè (8b) si dovrebbero vuotare e pulire ogni giorno, per evitare la formazione di muffe.

**Nota:** Se l'apparecchio è freddo quando viene acceso con l'interruttore di rete **O/I** (9) o se si spegne automaticamente dopo il prelievo del caffè, esso si lava automaticamente. Il sistema è quindi autopulente.

**Importante:** Se l'apparecchio non è stato utilizzato per lungo tempo (ad esempio dopo una vacanza), è necessario eseguire una pulizia a fondo dello stesso, comprendendo anche il sistema del latte e l'unità di infusione.

### Pulire il sistema del latte

Se dopo un prelievo di latte il sistema latte non è stato pulito, dopo un certo periodo di tempo sul display compare il messaggio **PULIRE SIST. LATTE!**.

Pulire il sistema del latte dopo ogni utilizzo!

Pre-risciacquo automatico del sistema del latte:

- Con il pulsante selezionare (15)  $\frac{U}{O}$ .
- Posizionare un recipiente vuoto, possibilmente alto, sotto l'uscita (6a).
- Spostare l'uscita del caffè il più vicino possibile al recipiente.
- Inserire l'estremità del tubetto latte (6c) nel recipiente.
- Premere il tasto **start** (10).

L'apparecchio ora riempie automaticamente il recipiente con acqua e quindi la riaspira attraverso il tubetto latte (6c) per pulirlo. La procedura di risciacquo si conclude automaticamente dopo circa 1 minuto.

- Svuotare il recipiente e pulire il tubetto latte (6c).

Inoltre pulire a fondo regolarmente anche il sistema del latte (in lavastoviglie oppure a mano).

Smontare il sistema del latte per sciacquarlo:

- Estrarre l'inserto schiuma (6) dall'apparecchio, tirando diritto in avanti.

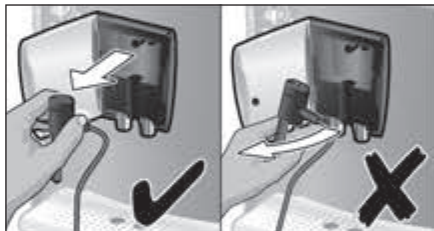

- Staccare l'uscita (6c) dalla valvola (6a) (figura C).

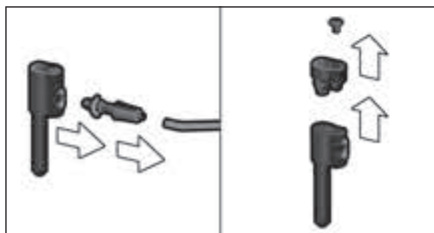

- Pulire le singole parti con una miscela di acqua e detersivo e una spazzola morbida. Se necessario immergere nella miscela di acqua e detersivo calda.



- Sciacquare ed asciugare tutte le parti.
- Rimontare tutti i pezzi, inserendoli fino in fondo nelle loro posizioni.



#### ⚠ Pericolo di scottature!

Utilizzare l'apparecchio solo se l'inserto schiuma (6) è completamente assemblato e montato.

#### Pulire l'unità di infusione

Pulire regolarmente l'unità di infusione!

Per eseguire la pulizia preventiva automatica dell'unità di infusione:

- Con il pulsante (15) selezionare ☺.
- Posizionare un bicchiere vuoto sotto l'uscita (6a).
- Premere il tasto **start** (10).

L'apparecchio esegue un risciacquo.

Oltre al programma di pulizia automatica, l'unità di infusione (5a) dovrebbe venir tolta regolarmente per poterla pulire (ved. **figura E** all'inizio delle istruzioni).

- Spegnere l'apparecchio con l'interruttore di rete **O/I** (9). Non è illuminato nessun tasto.
- Aprire lo sportello (5b) dell'unità di infusione.
- Spingere completamente a sinistra il blocco rosso (5e) sull'unità infusione (5a).
- Premere completamente verso il basso la leva di sgancio (5d). Il bollitore viene sbloccato.
- Afferrare il bollitore (5a) per le apposite maniglie sagomate ed estrarlo con cautela.

- Rimuovere il coperchio (5f) dell'unità infusione e pulire bene l'unità infusione stessa (5a) sotto l'acqua corrente.

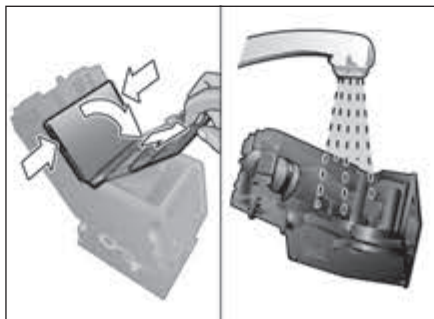

- Pulire a fondo il filtro dell'unità infusione tenendolo sotto il getto dell'acqua.

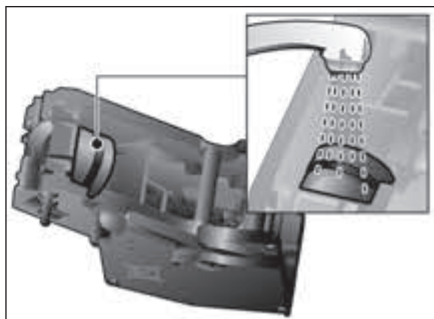

**Importante:** Eseguire il lavaggio senza utilizzare detersivi o altri prodotti per la pulizia e non lavare in lavastoviglie.

- Pulire bene l'interno dell'apparecchio con un panno umido e togliere le eventuali tracce di caffè.
- Lasciar asciugare l'unità di infusione (5a) e l'interno dell'apparecchio.
- Riposizionare il coperchio (5f) sull'unità infusione e fare scorrere l'unità infusione (5a) fino al suo incastro.
- Premere completamente verso l'alto la leva di sgancio (5d).
- Spingere completamente verso destra il blocco rosso (5e) e chiudere lo sportello (5b).

## Consigli per risparmiare energia

- Se la macchina per espresso non viene utilizzata, spegnere l'apparecchio. A tale scopo premere il tasto  **off/i** (13). L'apparecchio esegue il lavaggio e si spegne.
- Se possibile non interrompere mai il prelievo di caffè o di latte. L'arresto anticipato del prelievo di latte o di caffè provoca un consumo maggiorato di energia e un eccessivo livello di acqua residua nel raccogliocce.
- Decalcificare regolarmente l'apparecchio, per evitare eccessivi depositi di calcare. La presenza di residui di calcare provoca un maggior consumo di energia.

## Programmi di assistenza

**Consiglio:** Vedere anche Istruzioni brevi nello scomparto per la conservazione (5c).

A seconda della frequenza di utilizzo, a determinati intervalli di tempo, il display visualizza i seguenti messaggi:

DECALCIF. NECESSARIA!

oppure

PULIZIA NECESSARIA!

oppure

CALC'N'CLEAN NECESSARIO!

In questo caso l'apparecchio deve essere immediatamente pulito o decalcificato utilizzando il corrispondente programma. A scelta le due procedure si possono riunire nella funzione Calc'n'Clean (ved. capitolo "Calc'n'Clean"). Se il programma di assistenza non viene utilizzato correttamente secondo le istruzioni, esiste il rischio di provocare dei danni all'apparecchio.

### Attenzione!

Per ogni programma di assistenza, utilizzare i decalcificanti e i detergenti seguendo le istruzioni. Osservare le istruzioni di sicurezza sulla confezione del detergente. Non interrompere mai il programma di assistenza. Non ingerire i liquidi utilizzati! Non utilizzare mai aceto, sostanze a base di aceto, acido citrico o sostanze a base di acido citrico! Non mettere mai le pastiglie di decalcificante o altri decalcificanti nel cassetto del caffè macinato (4)!



**Presso i rivenditori autorizzati e il servizio clienti sono disponibili specifiche pastiglie decalcificanti e detergenti (ved. capitolo "Accessori").**

## Decalcificare

Durata: circa 25 minuti.

**Importante:** Se nel serbatoio acqua (17) è inserito un filtro, è obbligatorio toglierlo prima di iniziare la decalcificazione.

Se sul display compare il messaggio DECALCIF. NECESSARIA!, premere il tasto  **off / i** (13) per 3 secondi e successivamente premere il tasto **start** (10). La decalcificazione si avvia.

Per decalcificare ogni tanto l'apparecchio, premere il tasto  **off / i** (13) per almeno 3 secondi. Quindi premere per due volte rapidamente il tasto  **off / i** (13). Ruotare il pulsante superiore (15) fino a quando sul display compare AVVIO DECALCIF. Per avviare la decalcificazione, premete il tasto **start** (10). Il display guida nelle fasi del programma.

VUOTARE VASCHETTA

INSERIRE VASCHETTA

- Svuotare il raccogliocce (8) e reinserirlo.

**Nota:** Se il filtro acqua è attivo, compare il corrispondente invito, togliere il filtro e premere nuovamente il tasto **start** (10). Togliere ora il filtro, se non è già stato fatto. Premere il tasto **start** (10).

AGGIUNGERE DECALCIF.

PREMERE START

- Versare 0,5 L di acqua tiepida nel recipiente vuoto del serbatoio (16) fino al contrassegno "0,5l" e sciogliervi 1 pastiglia per la decalcificazione Bosch TCZ8002. Se si utilizzano le TCZ6002 devono essere sciolte 2 pastiglie.
- Premere il tasto **start** (10).

INSERIRE RECIPIENTE

PREMERE START

- Posizionare un recipiente da almeno 0,5 litri sotto l'uscita (6a).
- Premere il tasto **start** (10).

**DECALCIF. IN CORSO**

Il programma di decalcificazione dura circa 20 minuti.

**PULIRE/RIEMP.SERB.****PREMERE START**

- Sciacquare il serbatoio dell'acqua (17) e riempirlo con acqua pulita fino al contrassegno **max**.
- Premere il tasto **start** (10).

**DECALCIF. IN CORSO**

Il programma di decalcificazione dura circa 3 minuti e poi esegue il risciacquo.

**VUOTARE VASCHETTA****INSERIRE VASCHETTA**

- Svuotare il raccogliacqua (8) e reinserirlo. Se viene utilizzato un filtro, è il momento di reinserirlo. L'apparecchio è decalcificato e nuovamente pronto per l'uso.

**Importante:** Pulire l'apparecchio con un panno umido e morbido per eliminare subito i residui di soluzione decalcificante. Sotto questi resti possono formarsi punti di corrosione. I panni in spugna nuovi possono contenere sali. I sali possono causare ruggine sull'acciaio inossidabile, pertanto lavare i panni in spugna accuratamente prima dell'uso.

**Pulire**

Durata: circa 10 minuti.

Se sul display compare il messaggio **PULIZIA NECESSARIA!**, premere il tasto

 **off/i** (13) per 3 secondi e successivamente premere il tasto **start** (10).

Il processo di pulizia si avvia.

Per pulire ogni tanto l'apparecchio, premere il tasto  **off/i** (13) per almeno 3 secondi.

Quindi premere per due volte rapidamente il tasto  **off/i** (13). Ruotare il pulsante superiore (15) fino a quando sul display compare **AVVIO PULIZIA**. Per avviare il processo di pulizia, premere il tasto **start** (10).

Il display guida nelle fasi del programma.

**VUOTARE VASCHETTA****INSERIRE VASCHETTA**

- Svuotare il raccogliacqua (8) e reinserirlo.

**APRIRE CASSETTO**

- Aprire il cassetto del caffè macinato (4).

**AGGIUNGERE DETERGENTE****PREMERE START**

- Inserire una pastiglia di pulizia Bosch e chiudere il cassetto (4).
- Premere il tasto **start** (10).

**PULIZIA IN CORSO**

Il programma di pulizia dura circa 8 minuti.

**VUOTARE VASCHETTA****INSERIRE VASCHETTA**

- Svuotare il raccogliacqua (8) e reinserirlo. L'apparecchio è pulito e nuovamente pronto per l'uso.

## Calc'n'Clean



Durata: circa 35 minuti.

La funzione Calc'n'Clean combina le due operazioni di decalcificazione e di pulizia. Se la scadenza delle due procedure è ravvicinata, la macchina automatica per caffè espresso propone questo programma di servizio.

**Importante:** Se nel serbatoio per l'acqua (17) è inserito un filtro acqua, è assolutamente necessario toglierlo prima di iniziare il programma di assistenza.

Se sul display compare il messaggio CALC'N'CLEAN NECESSARIO!, premere il tasto  **off/i** (13) per 3 secondi e successivamente premere il tasto **start** (10).

Il programma di servizio si avvia.

Per eseguire ogni tanto il Calc'n'Clean, premere il tasto  **off/i** (13) per almeno 3 secondi. Quindi premere per due volte rapidamente il tasto  **off/i** (13). Ruotare il pulsante superiore (15) fino a quando sul display compare AVVIO CALC'N'CLEAN. Per avviare il Calc'n'Clean di pulizia, premete il tasto **start** (10).

Il display guida nelle fasi del programma.

VUOTARE VASCHETTA

INSERIRE VASCHETTA

- Svuotare il raccogliocce (8) e reinserirlo.

APRIRE CASSETTO

- Aprire il cassetto del caffè macinato (4).

AGGIUNGERE DETERGENTE

PREMERE START

- Inserire una pastiglia di pulizia Bosch e chiudere il cassetto (4).
- Premere il tasto **start** (10).

**Nota:** Se il filtro acqua è attivo, compare il corrispondente invito, togliere il filtro e premere nuovamente il tasto **start** (10). Togliere ora il filtro, se non è già stato fatto. Premere il tasto **start** (10).

AGGIUNGERE DECALCIF.

PREMERE START

- Versare 0,5 L di acqua tiepida nel recipiente vuoto del serbatoio (16) fino al contrassegno "0,5l" e sciogliervi 1 pastiglia per la decalcificazione Bosch TCZ8002. Se si utilizzano le TCZ6002 devono essere sciolte 2 pastiglie.
- Premere il tasto **start** (10).

INSERIRE RECIPIENTE

PREMERE START

- Posizionare un recipiente da almeno 1 litro sotto l'uscita (6a).
- Premere il tasto **start** (10).

CALC'N'CLEAN IN CORSO

Il programma di decalcificazione dura circa 22 minuti.

PULIRE/RIEMP.SERB.

PREMERE START

- Sciacquare il serbatoio dell'acqua (17) e riempirlo con acqua pulita fino al contrassegno **max**.
- Premere il tasto **start** (10).

CALC'N'CLEAN IN CORSO

Il programma di decalcificazione dura circa 10 minuti e poi esegue il risciacquo.

VUOTARE VASCHETTA

INSERIRE VASCHETTA



- Svuotare il raccogliocce (8) e reinserirlo. Se viene utilizzato un filtro, è il momento di reinserirlo. L'apparecchio è pulito e nuovamente pronto per l'uso.

**Importante:** Pulire l'apparecchio con un panno umido e morbido per eliminare subito i residui di soluzione decalcificante. Sotto questi resti possono formarsi punti di corrosione. I panni in spugna nuovi possono contenere sali. I sali possono causare ruggine sull'acciaio inossidabile, pertanto lavare i panni in spugna accuratamente prima dell'uso.

## Protezione dal gelo

⚠ **Per evitare danni provocati dall'azione del gelo durante il trasporto o il deposito, è necessario svuotare completamente l'apparecchio.**

**Informazione:** L'apparecchio deve essere pronto per l'uso e il serbatoio dell'acqua (17) deve essere pieno.

- Posizionare un grande recipiente sotto l'uscita (6a).
- Premere il tasto  /  (12) e lasciare che il tasto vapore fuoriesca dall'apparecchio per circa 15 secondi.
- Spegner l'apparecchio con l'interruttore di rete **O/I** (9).
- Svuotare il serbatoio dell'acqua (17) ed il raccogliogocce (8).

## Accessori

I seguenti accessori generalmente sono disponibile presso i rivenditore e presso il servizio clienti.

Accessori	Codice ordinazione Rivenditori / Servizio clienti
Pastiglie di pulizia	TCZ6001 / 00310575
Comprese decalcificanti	TCZ8002 / 00576694
Filtro acqua	TCZ7003 / 00575491
Kit di pulizia	TCZ8004 / 00576331
Recipiente per il latte con coperchio "Fresh Lock"	TCZ8009N / 00576165

## Smaltimento

Si prega di smaltire le confezioni nel rispetto dell'ambiente. Questo apparecchio dispone di contrassegno ai sensi della direttiva europea 2012/19/CE in materia di apparecchi elettrici ed elettronici (waste electrical and electronic equipment – WEEE). Questa direttiva definisce le norme per la raccolta e il riciclaggio degli apparecchi dismessi valide su tutto il territorio dell'Unione Europea. Informarsi presso il rivenditore specializzato sulle attuali disposizioni per la rottamazione.

## Garanzia

Per questo apparecchio sono valide le condizioni di garanzia pubblicate dal nostro rappresentante nel paese di vendita. Il rivenditore, presso il quale è stato acquistato l'apparecchio, è sempre ben disposto a fornire a richiesta informazioni a proposito. Per l'esercizio del diritto di garanzia è comunque necessario presentare il documento di acquisto.

Con riserva di modifica.





## Soluzione di piccoli guasti

Guasto	Causa	Rimedio
Troppo poco o troppa schiuma oppure L'inserto schiuma (6) non aspira il latte.	L'inserto schiuma (6) o l'alloggiamento dell'inserto schiuma è sporco.	Pulire l'inserto schiuma (6) o il suo alloggiamento, cfr. Cap. "Cura e pulizia quotidiana".
	Latte non adatto.	Usare latte con una percentuale di grasso del 1,5%.
	L'inserto schiuma (6) non è montato correttamente.	Inumidire le parti dell'inserto schiuma e rimontarle.
L'apparecchio presenta incrostazioni di calcare.	L'apparecchio presenta incrostazioni di calcare.	Decalcificare l'apparecchio secondo le istruzioni.
	L'inserto schiuma (6) o l'alloggiamento dell'inserto schiuma è otturato.	Pulire l'inserto schiuma (6) o il suo alloggiamento, cfr. Cap. "Cura e pulizia quotidiana".
Prelievo acqua calda impossibile.	L'inserto schiuma (6) o l'alloggiamento dell'inserto schiuma è otturato.	Pulire l'inserto schiuma (6) o il suo alloggiamento, cfr. Cap. "Cura e pulizia quotidiana".
	Il caffè scende solo a gocce oppure non è possibile più alcun prelievo di caffè.	Grado di macinatura troppo fine. Caffè macinato troppo fine.
Il caffè non ha nessuna "crema".	L'apparecchio ha troppi depositi di calcare.	Decalcificare l'apparecchio secondo le istruzioni.
	Tipo di caffè non adatto.	Utilizzare una qualità di caffè che contenga una percentuale elevata di chicchi robusta.
	I chicchi non sono freschi di tostatura.	Utilizzare chicchi freschi.
Il caffè è troppo "acido".	Il grado di macinatura non è adeguato ai chicchi di caffè.	Impostare il grado di macinatura fine.
	Il grado di macinatura è troppo grosso oppure il caffè è macinato troppo grosso.	Impostare il grado di macinatura su un valore più fine oppure utilizzare un caffè macinato più fine.
Il caffè è troppo "amaro".	Tipo di caffè non adatto.	Utilizzare un caffè più tostato.
	Il grado di macinatura è troppo fine oppure il caffè è macinato troppo fine.	Impostare il grado di macinatura su un valore più grosso oppure utilizzare un caffè macinato più grosso.
Forti differenze nella qualità del caffè o della schiuma del latte.	Tipo di caffè non adatto.	Cambiare il tipo di caffè.
	L'apparecchio presenta incrostazioni di calcare.	Decalcificare l'apparecchio secondo le istruzioni.

**Se non è possibile risolvere un problema, chiamare l'assistenza!**

**I numeri di telefono si trovano sull'ultima pagina del manuale.**

<b>Guasto</b>	<b>Causa</b>	<b>Rimedio</b>
I fondi di caffè non sono compatti e sono troppo bagnati.	Il grado di macinatura impostato è troppo fine o troppo grosso oppure è stato utilizzato troppo poco caffè macinato.	Impostare un grado di macinatura più grosso o più fine oppure utilizzare 2 dosatori rasi di caffè macinato.
Presenza di gocce d'acqua sul fondo interno dell'apparecchio dopo aver tolto il raccogliocce (8).	Il raccogliocce (8) è stato estratto troppo presto.	Estrarre il raccogliocce (8) solo alcuni secondi dopo l'ultimo prelievo.
Il filtro dell'acqua non resta incastrato nel serbatoio dell'acqua (17).	Il filtro dell'acqua non è fissato correttamente.	Tenere diritto il filtro dell'acqua e spingerlo saldamente nel collegamento del serbatoio.
Le impostazioni predefinite sono state modificate e ora è necessario ripristinarle ("reset").	Sono state eseguite impostazioni personali, non richieste.	Spegnere l'apparecchio con l'interruttore di rete <b>O/I</b> (9). Tenere premuto il tasto  <b>off/i</b> (13) e il tasto  (12) e accendere l'apparecchio con l'interruttore di rete <b>O/I</b> (9). Quindi confermare con il tasto <b>start</b> (10). Le impostazioni predefinite sono attive.
Sul display compare il messaggio AGGIUNGERE CHICCHI! anche se il serbatoio chicchi (1) è pieno o se il macinacaffè non macina chicchi.	I chicchi non ricadono nel macinacaffè (chicchi troppo oleosi).	Battere leggermente il serbatoio chicchi (1). Eventualmente cambiare il tipo di caffè. Quando il serbatoio chicchi (1) è vuoto, pulirlo con un panno asciutto.
Messaggi a display INSERIRE UN. INFUSIONE	Manca l'unità di infusione (5) oppure non è stata riconosciuta.	Spegnere l'apparecchio con l'unità di infusione (5) inserita, attendere per tre secondi e riaccendere.
Messaggi a display PULIRE UN. INFUSIONE	Unità di infusione (5) sporca.	Pulire l'unità di infusione (5).
	Troppo caffè macinato nell'unità di infusione (5).	Pulire l'unità di infusione (5) (usare al massimo 2 dosatori rasi di caffè macinato).
	Il meccanismo dell'unità di infusione si muove con fatica.	Rimuovere e pulire l'unità di infusione (vedere capitolo "Cura e pulizia quotidiana").
<b>Se non è possibile risolvere un problema, chiamare l'assistenza! I numeri di telefono si trovano sull'ultima pagina del manuale.</b>		

<b>Guasto</b>	<b>Causa</b>	<b>Rimedio</b>
Messaggi a display CONTROLLO SERB.ACQUA	Serbatoio dell'acqua non inserito correttamente.	Inserire il serbatoio dell'acqua nel modo corretto.
	Acqua addizionata di anidride carbonica nel serbatoio dell'acqua.	Riempire il serbatoio dell'acqua con acqua del rubinetto fresca.
	Il galleggiante nel serbatoio dell'acqua è bloccato.	Rimuovere il serbatoio e pulirlo bene.
	Il filtro dell'acqua nuovo non è stato lavato secondo le istruzioni.	Lavare il filtro dell'acqua secondo le istruzioni e mettere in funzione.
	Aria nel filtro dell'acqua.	Immergere in acqua il filtro dell'acqua finché non escono più bolle, quindi reinsertare il filtro.
	Filtro dell'acqua vecchio.	Inserire un nuovo filtro dell'acqua.
Messaggi a display RIAVVIARE	Apparecchio troppo caldo.	Lasciare raffreddare l'apparecchio.
	Unità di infusione sporca.	Pulire l'unità di infusione.
Messaggi a display GUASTO ASSISTENZA	Si è verificato un errore nell'apparecchio.	Chiamare l'assistenza.
<b>Se non è possibile risolvere un problema, chiamare l'assistenza! I numeri di telefono si trovano sull'ultima pagina del manuale.</b>		

## Dati tecnici

Collegamento elettrico (tensione – frequenza)	220-240 V – 50/60 Hz
Potenza del riscaldamento	1600 W
Pressione massima pompa, statica	15 bar
Capacità massima del serbatoio acqua (senza filtro)	1,7 l
Capacità massima del contenitore chicchi	300 g
Lunghezza del cavo	100 cm
Dimensioni (A x L x P)	385 x 280 x 479 mm
Peso, a vuoto	9,3 kg
Tipo di meccanismo di macinatura	Ceramica

## İçindekiler

Güvenlik uyarıları.....	89
İşlevlere bir bakış.....	91
Kumanda elemanları .....	91
Diyalog panel mesajları .....	92
aromaDouble Shot.....	93
Kullanmaya başlamadan önce .....	93
Su filtresi .....	94
Menü ayarları.....	95
Öğütme derecesi ayarı .....	96
Kahve çekirdekleri ile kahve hazırlama ....	97
Kahvenin çekilmiş kahve tozu ile hazırlanması.....	97
Sıcak su hazırlama .....	98
Süt köpüğü hazırlanması .....	98
Bakım ve günlük temizlik .....	99
Enerji tasarrufu için tavsiyeler.....	101
Servis programları .....	101
Donmaya karşı koruma .....	104
Aksesuarlar.....	104
Elden çıkartılması .....	105
Garanti.....	105
Basit sorunların giderilmesi .....	106
Teknik veriler.....	108

Değerli Kahve Sever,

Bosch marka tam otomatik espresso makinesini satın aldığınız için sizi içten tebrik ederiz.

Bu kullanım kılavuzu, donanımlarında farklılık gösteren çeşitli modelleri tarif eder.

Kullanım kılavuzları bir çok model için yapılmaktadır. Sizin cihazınız ile detaylar arasında farklılıklar olabilir. Lütfen dikkat ederek okuyunuz.

Lütfen ekteki kısa kılavuzu da dikkate alın.

Kısa kılavuz, bir sonraki kullanıma kadar özel saklama bölümünde (5c) muhafaza edilebilir.

## Teslimat kapsamı

(bu kullanım kılavuzunun başındaki örnek resme bakın)

- a) Tam otomatik espresso makinesi
- b) Hızlı başvuru kılavuzu
- c) Kullanma kılavuzu
- d) Süt köpürtücü
- e) Su sertliği test çubuğu
- f) Ölçek kaşığı

## Güvenlik uyarıları

**Kullanım kılavuzunu lütfen itinalı olarak okuyun, kılavuzdaki bilgilere göre hareket edin ve kılavuzu saklayın! Cihazı başkasına verecek olursanız iş bu kılavuzu da ekleyin. Bu cihaz, evde ya da ev ortamına benzer, ticari olmayan uygulamalarda küçük miktarlarda kullanım için öngörülmüştür. Ev ortamına benzer uygulamalar deyimiyle, dükkan, büro, tarımsal ve başka işletmelerin personel mutfaklarında ayrıca pansiyon, küçük otel ve benzer konaklama tesislerinin misafirleri tarafından kullanılması kastedilmektedir.**

### ⚠ Elektrik çarpma tehlikesi!

Cihazı sadece tip plaketindeki bilgilere göre bağlayın ve işletin. Cihazda, hasar görmüş bir elektrik kablosunun değiştirilmesi gibi onarımlar, tehlikeleri önlemek için, sadece yetkili servisimiz tarafından yapılmalıdır.

Bu cihaz 8 yaş ve üstü çocuklar ve fiziksel, duyuşsal ya da zihinsel engeli olan ya da deneyimi ve bilgisi yetersiz olan kişiler tarafından sadece, sorumlu bir kişinin nezareti altında veya cihazın güvenli kullanımı konusunda bilgilendirilmiş olmaları ve kullanımdan kaynaklanan tehlikeleri anlamış olmaları halinde kullanılabilir. 8 yaş altı çocuklar cihazdan ve bağlantı kablosundan uzak tutulmalıdır ve cihazı kullanmaları yasaktır. Çocukların cihazla oynaması yasaktır. Temizlik ve kullanıcının çocuklar tarafından 8 yaş ve üstüye gözetim altında olmaları haricinde, yapılması yasaktır.

Cihazı ya da elektrik kablosunu kesinlikle suya daldırmayın. Cihazı sadece elektrik kablosunda ve kendisinde hasar yoksa kullanın. Arıza durumunda derhal elektrik fişini çekin veya elektriği kapatın.

**⚠ Boğulma riski!**

Çocukların ambalaj malzemesiyle oynamasına izin vermeyin.

**⚠ Haşlanma tehlikesi!**



Süt köpürtücü çıkışı (6a) aşırı ısınır. Kullandıktan sonra soğumasını bekleyin ve sonra dokunun. Bu cihazı ancak süt köpürtücüyü (6) tam olarak takıp çalışmaya hazır hale getirdikten sonra kullanın.

**⚠ Yaralanma tehlikesi**

Öğütme mekanizmasının içine elle müdahale etmeyin.

## İşlevlere bir bakış

(bkz. kılavuzun başındaki **A, B, C, D** ve **E** resimleri)

- 1 Kahve çekirdeği haznesi
- 2 Aroma kapağı
- 3 Öğütme derecesi ayarı için düğme
- 4 Toz çekmecesini  
(Çekilmiş kahve / Temizlik tableti)
- 5 Demleme ünitesi (**Resim E**)
  - a) Demleme ünitesi
  - b) Kapak
  - c) Kısa kılavuz saklama bölmesi
  - d) Demleme ünitesi için çıkartma kolu
  - e) Kilitleme
  - f) Kapak
- 6 Süt köpürtücü (**Resim C**) çıkartılabilir
  - a) Çıkış
  - b) Bağlantı (süt hortumu)
  - c) Süt borusu
  - d) Üst kısım
  - e) Hava ağızlığı
- 7 Yüksekliği ayarlanabilir kahve çıkış yeri
- 8 Damlama kabı (**Resim D**)
  - a) Damlama kapları paneli
  - b) Atık kahve bölmesi
  - c) Kahve çıkış yeri damlama kabı
  - d) Kahve çıkış yeri damlama sacı
  - e) Şamandıra
- 9 Açma / Kapama şalteri **O/I**
- 10 **start** tuşu
- 11  tuşu
- 12  tuşu
- 13  tuşu
- 14 “Kahve sertliği” çevirmeli-düğmesi
- 15 “İçecek seçimi” çevirmeli-düğmesi
- 16 Diyalog paneli
- 17 Çıkarılabilir su deposu
- 18 Su deposu kapağı
- 19 Ölçek kaşığı  
(Su filtresi yerleştirme kılavuzu)
- 20 Ölçüm kaşığı saklama haznesi
- 21 Saklama hazneli güç kablosu

## Kumanda elemanları

### **Açma / Kapama şalteri O/I**



Elektrik şalteri **O/I** (9) cihazı açmak veya tamamen kapatmak (elektrik kaynağını kesmek) için kullanılır.

**Önemli:** Kapatmadan önce temizleme programını çalıştırın ya da kapatmak için  **off/i** tuşunu (13) kullanın.

### tuşu

Seçtiğiniz içecekten aynı anda iki bardak hazırlamak için  düğmesine (11) basın. Bu düğme sütsüz içecekler için ve **aromaDouble Shot** işlevi kullanılmadan etkinleştirilebilir.

### **off/i** tuşu

 **off/i** tuşuna (13) hafifçe basıldığında, makine durulur ve kapanır.  **off/i** tuşuna (13) basıp, basılı tutmak kullanıcı ayarlarını gösterir ve tortu giderme ve temizleme fonksiyonunu başlatır.

### tuşu





Buhar tuşuna  (12) basıldığında süt köpüğü oluşturmak için gerekli olan buhar üretilir. Bu düğme ayrıca sıcak su hazırlamak için de kullanılır.

### **start** tuşu







Nolu **start** tuşuna (10) basılarak kahve alımı başlatılır veya bir servis programı gerçekleştirilir.

İçecek hazırlanırken nolu **start** tuşuna (10) tekrar basılarak kahve alımı işlem bitmeden durdurulabilir.

### “Kahve sertliği” çevirmeli-düğmesi

	Bu çevirmeli düğme (14) yardımıyla kahvenin koyuluğu veya toz kahve (hazır kahve) kullanımı ayarlanabilir.
	TOZ ÇEKMECESİ AÇIK NORMAL KOYU
	DOUBLESHOT GÜÇLÜ + DOUBLESHOT GÜÇLÜ ++
	Bu sertlik derecelerinde kahve 2 aşamada demlenir. Bkz. “aromaDouble Shot”.

### “İçecek seçimi” çevirmeli-düğmesi

	Bu çevirmeli-düğme (15) gereken süt ve kupa başına düşecek miktarı seçmek için kullanılır. Ayrıca kullanıcı ayarlarını değiştirmek için de kullanılır.
	Sütsüz kahve çeşitleri: KÜÇÜK ESPRESSO ESPRESSO KÜÇÜK CAFÉ CRÈME CAFÉ CRÈME
	BÜYÜK CAFÉ CRÈME
	Sütlü kahve çeşitleri: KÜÇÜK CAPPUCCINO BÜYÜK CAPPUCCINO KÜÇÜK MACCHIATO MACCHIATO
	BÜYÜK MACCHIATO
	MAKİNEYİ DURULA
	SÜT SİSTEMİNİ DURULA

**Not:** Eğer hazırlanamayacak bir içecek seçilirse, ekranda GEÇERSİZ KOMBİNASYON yazısı belirir. Kahvenin sertlik derecesini veya seçilen içeceği değiştirin.

### Süt hortumu için bağlantı

Süt köpüğü çekmek – örneğin Latte Macchiato veya Cappuccino – için, bağlantının ve süt hortumunun süt köpürtücüsüne doğru takılmış olması gerekir.



**Önemli:** Bu bağlantı, sıcak su çekebilmek için de zorunludur.

### Diyalog panel mesajları

Ekran (16) sadece o anki çalışma durumunu değil, size durum bilgisi veren veya hangi işlemi ne zaman yapacağınızı söyleyen çeşitli mesajlar da göster. Gerekli işlemi gerçekleştirdiğiniz anda mesaj kaybolur ve yeniden içecek seçimi menüsü görüntülenir.



## aromaDouble Shot

Kahve ne kadar uzun süre demlenirse o kadar çok acı madde ve istenmeyen aroma açığa çıkar. Bu ise lezzeti olumsuz etkiler ve kahvenin hazmını güçleştirir. Bu yüzden TES51... ekstra sert kahveler için özel bir aromaDouble Shot fonksiyonuna sahiptir. Mevcut miktarın yarısı hazırlandığında, kalan kahve yeniden öğütülür ve pişirilir, böylelikle de sadece hoş, aromatik kokular yayılır.

aromaDouble Shot fonksiyonu aşağıdaki ayarlarla etkinleştirilir:

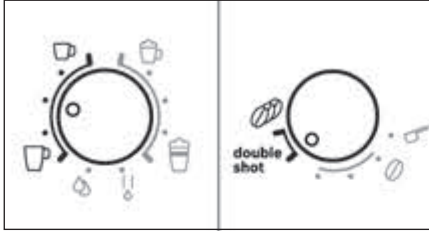

## Kullanmaya başlamadan önce

### Genel açıklamalar

İlgili haznelere sadece temiz, **soğuk** ve gazsız su, ayrıca sadece mutlaka **kavrulmuş** (tercihen Espresso ya da tam otomatik kahve cihazı için olan) kahve çekirdeklerini doldurun. Glase edilmiş, karamelleştirilmiş veya başka şekerli katkı maddeleri ile işlenmiş kahve çekirdeklerini kullanmayın, bunlar demleme ünitesini tıkayabilir.

Bu cihazda su sertliğini ayarlamak mümkündür. Su sertliğinin fabrika ayarı 4 sertliktir. Kullanılan suyun sertlik derecesini cihazla birlikte teslim edilen kontrol şeritleri ile tespit edin. Eğer kontrolde 4 haricindeki bir değer ortaya çıkarsa, cihazı açtıktan sonra ayarlarını buna göre değiştirin. Eğer kontrolde 4 haricindeki bir değer ortaya çıkarsa, cihazı açtıktan sonra ayarlarını buna göre değiştirin (bkz. SU SERTLİĞİ).

### Cihazın çalıştırılması

- Mevcut folyoyu çıkartın.
- Tam otomatik espresso makinesini düz olan ve cihazın ağırlığını taşıyabilen suya dayanıklı bir yüzeye koyun. Makinenin havalandırma girişlerinin tıkanmasına asla izin vermeyin.

**Önemli:** Cihazı sadece don tutmayan odalarda kullanın. Cihaz, 0 °C altındaki sıcaklıklarda taşındıysa ya da depolandıysa, cihazı tekrar kullanmadan önce en az 3 saat bekleyin.

- Fişi kablo bölmesinden (21) çıkarın ve prize takın. Kablonun uzunluğu, yukarıya doğru geri itilerek ve aşağıya doğru çekilerek uygun şekilde ayarlanabilir. Bunun için cihazı, arka tarafı örneğin masa kenarına gelecek şekilde yerleştirin ve kabloyu ya **aşağıya** doğru çekin ya da **yukarıya** doğru itin.
- Süt köpürtücüyü takın. Makineyi ancak süt köpürtücüyü (6) tam olarak takıp çalışmaya hazır hale getirdikten sonra çalıştırın.

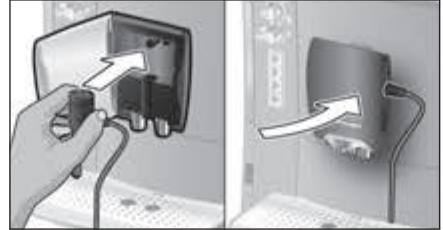

- Su deposunu kapağını (18) yukarı kaldırın.
- Su deposunu (17) çıkarın, su ile durulayın ve içine temiz, soğuk su doldurun. Maksimum su seviyesini gösteren **max** işaretine dikkat edin.
- Su deposunu (17) düz bir şekilde oturtun ve aşağıya doğru bastırın.
- Su deposu kapağını (18) tekrar kapatın.
- Kahve çekirdeği haznesine (1) kahve çekirdekleri doldurun. Öğütülmüş kahve kullanarak hazırlamak için, bkz. "Kahvenin çekilmiş kahve tozu ile hazırlanması".

- Açma/Kapama şalterine **O/I** (9) basın. Ekran (16), ekran dili ayarlama menüsünü gösterir.
- Üstteki çevirmeli-düğmeyi (15) kullanarak istediğiniz ekran dilini seçin.
- Çıkışın (6a) altına bir kap yerleştirin.
- **start** tuşuna (10) basın. Seçilen dil kaydedilmiştir.

Cihaz ısınır ve durur. Suyun bir kısmı kahve çıkışından dışarı taşacaktır. Ekranda içecek seçimi menüsü gösterildiğinde, cihaz kullanıma hazırdır.

### Cihazı kapatma

Tam otomatik Espresso cihazı fabrikada, en iyi çalışma için standart ayarlarla programlanmıştır. Cihaz, seçilen süre sonunda otomatik olarak kapanır (kapanma süresi programlanabilir, bkz. "Menü ayarları" – **Отo KAPANMA**).

**İstisna:** Sadece sıcak su ya da buhar hazırlandıysa cihaz durulanmadan kapanacaktır.

Bundan önce cihazı elle kapatmak için **off / i** tuşuna (13) basın. Cihaz durulanıp kapanacaktır.

**Not:** Cihaz ilk defa kullanılıyorsa, bir servis programı çalıştırılmışsa veya cihaz uzun süre kullanılmamışsa ilk içeceğin aroması tam olmayacaktır. Bu nedenle ilk fincanın içilmemesi tavsiye olunur.

Tam otomatik espresso makinesi ilk kez çalıştırdıktan sonra, her zaman yoğun bir kıvama sahip olan dayanıklı köpük (crema) ancak birkaç fincan kahve hazırlandıktan itibaren elde edilir.

Uzun süreli kullanımlardan sonra havalandırma deliklerinde damlacıklar oluşabilir. Bu normaldir.

## Su filtresi

Bir su filtresi ile tortu birikimi engellenebilir. Yeni bir su filtresi kullanılmadan önce filtrenin durulanması şarttır. Bu ayarı yapmak için:

- Su filtresini, ölçüm kaşığının (19) yardımıyla, su haznesinin içine doğru sıkıca bastırın.

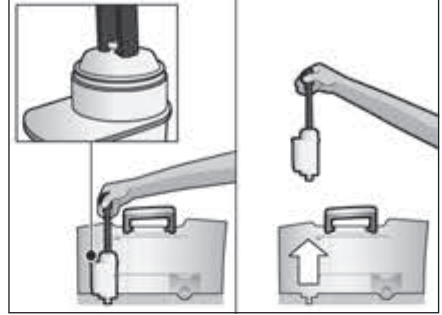

- Su deposuna (17) **max** işaretine kadar su doldurun.
  - **off / i** (13) düğmesini en az üç saniye basılı tutun. Menü açılır.
  - Ekranda **FİLTRE YOK / ESKİ** görülene kadar **off / i** (13) düğmesine tekrar tekrar basın.
  - Üstteki çevirmeli-düğmeyi (15) kullanarak **FİLTREYİ ETKİNLEŞTİR**'ni seçin.
  - **start** tuşuna (10) basın.
  - Çıkışın (6a) altına 0,5 litre kapasiteli bir kap yerleştirin.
  - **start** tuşuna (10) basın.
  - Su filtreden geçerek filtreyi durular.
  - Sonra kabı boşaltın.
- Cihaz tekrar çalışmaya hazırdır.

**Bilgi:** Filtrenin durulanması sayesinde aynı zamanda filtre değişimi göstergesinin ayarı da aktifleştirilmiştir.

FİLTREYİ DEĞİŞTİR görüntülediğinde veya en geç 2 ay sonra filtre etkisini yitirmiştir. Filtre hijyenik nedenlerden dolayı ve cihazın kireçlenmemesi için (cihaz hasar görebilir) değiştirilmelidir. Yedek filtreler piyasadan veya müşteri hizmetleri servisinden (bkz. “Aksesuarlar”) temin edilebilir. Eğer yeni bir filtre yerleştirilmezse FİLTRE ayarını YOK / ESKİ konumuna çevirin.

**Not:** Filtreyi taktığınız ayı işaretlemek için filtre göstergesini kullanabilirsiniz. Ayrıca filtreyi değiştirmenizin gerekeceği bir sonraki ayı (en az iki ay sonrası) da işaretleyebilirsiniz.

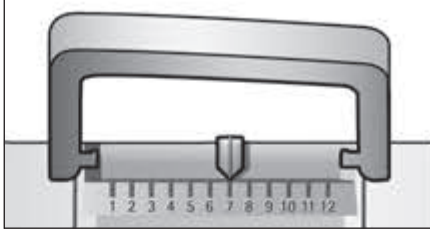

**Bilgi:** Cihaz eğer uzun süre kullanılmazsa (örneğin tatile gidildiğinde), yerleştirilen filtre cihaz kullanılmadan önce durulanmalıdır. Bunu yapmak için bir bardak sıcak su hazırlayın ve dökün.

## Menü ayarları

Menü ayarlarını kullanarak cihazı kişisel ihtiyaçlarınıza uygun hale getirebilirsiniz.

- **off / i** tuşunu (13) minimum 3 saniye basılı tutun.
- İstedığınız menü öğesi ekranda belirene kadar **off / i** tuşuna (13) art arda basın.
- Üstteki çevirmeli-düğmeyi (15) kullanarak istediğiniz ayarı seçin.
- **start** düğmesine (10) basarak onaylayın. Menüden herhangi bir değişiklik yapmadan çıkmak için çevirmeli-düğmeyi ÇIK konumuna çevirin ve **start** düğmesine (10) basın.

Aşağıdaki ayarları yapabilirsiniz:

**OTO KAPANMA:** Burada, son içecek hazırlandıktan sonra cihazın otomatik olarak kapanması için ne kadar süre geçmesi gerekeceğini ayarlayabilirsiniz. 15 dakika ile 4 saat arasında bir süre ayarlanabilir. Önceden ayarlı zaman, enerji tasarrufu sağlamak için kısaltılabilir.

**FİLTRE:** Burada su filtresinin kullanılıp kullanılmayacağını belirleyebilirsiniz. Eğer bir su filtresi kullanılmıyorsa ayarlar FİLTRE YOK / ESKİ olarak belirleyin. Eğer bir su filtresi kullanılıyorsa ayarları FİLTREYİ ETKİNLEŞTİR olarak belirleyin. Kullanılmadan önce yeni su filtrelerinin durulanması gerekmektedir (bkz. “Su filtresi”).

**CALC'N'CLEAN BAŞLAT:** Servis programları (CALC'N'CLEAN / KİREÇ ÇÖZME / TEMİZLEME) buradan manuel olarak seçilebilir. **start** düğmesine (10) basın ve seçilen programı çalıştırın (bkz. “Servis programları”).

**Isı:** Demleme sıcaklığı (YÜKSEK / ORTA / DÜŞÜK) buradan ayarlanabilir.

**DİL:** Ekran dili buradan ayarlanabilir.

**SU SERTLİĞİ:** Bu cihazda su sertliğini ayarlamak mümkündür. Cihazın zamanında kireç temizleme uyarısı verebilmesi için su sertliğinin doğru şekilde ayarlanması önemlidir. Fabrika ayarlarında su sertliği derecesinin seviyesi 4 sertliktir.

Su sertliği derecesi, cihazla birlikte teslim edilen kontrol şeridi ile belirlenebilir veya yerel su dağıtım şirketlerinden öğrenilebilir. Evde bir su sertliğini giderme tesisi takılıysa lütfen su sertliğini 3ncü kademeye ayarlayın.

Kontrol şeridini kısaca suyun içine tutun, hafifçe sallayın ve bir dakika sonra sonucu okuyun.

Su sertlik dereceleri ve ayar seviyeleri.

Seviye	Su sertliği derecesi	
	Alman (°dH)	Fransız (°fH)
1	1-7	1-13
2	8-14	14-25
3	15-21	26-38
4	22-30	39-54

**İÇECEK SAYACI:** Bu, cihazın ilk açılışından bu yana kaç içecek hazırlandığını gösterir.

## Öğütme derecesi ayarı

Kahve öğütme derecesi ayarı için olan (3) nolu seçme elemanı ile, çekilmiş kahvenin istenilen incelikte olması ayarlanabilir.

### ⚠ Dikkat!

Öğütme derecesinin ayarını sadece öğütme ünitesi çalışırken değiştirin! Aksi takdirde cihaz hasar görebilir. Elinizi öğütme düzeninin içine sokmayın.

- Öğütme düzeni çalışırken, (3) nolu seçme elemanını ince kahve tozundan (**a**: Saatin aksi yönünde çevirin) daha kalın kahve tozuna (**b**: Saat yönünde çevirin) getirin.

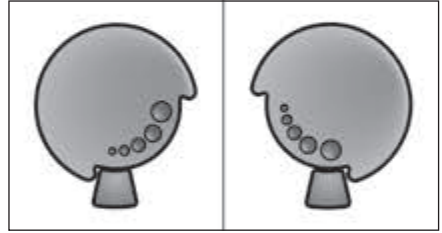

- **Bilgi:** Yeni ayar ancak ikinci fincan kahveden itibaren kendini gösterir.

**Not:** Diyalog panelinde ÖĞÜTMİYİ AYARLA! iletisi görüntüleniyorsa kahve çekirdekleri fazla ince öğütülüyor demektir. Öğütme inceliğini kabalaştırın.

**Tavsiye:** Koyu kavrulmuş kahve çekirdeklerinde daha ince bir öğütme derecesi, az kavrulmuş kahve çekirdeklerinde daha kalın bir öğütme derecesi ayarlayın.

## Kahve çekirdekleri ile kahve hazırlama

Bu tam otomatik espresso makinesi her demleme işleminde yeni kahve öğütür.

Cihaz kullanıma hazır olmalıdır. Sütlü bir kahve içeceği hazırlamak için, önce süt hortumunu bir süt haznesine verin ve süt köpürtücüsündeki bağlantıya takın.

**Önemli:** Kuru süt kalıntısını temizlemek zordur, bu yüzden süt köpürtücüsü (6) kullanımdan hemen sonra hafif ılık suyla **temizlenmeli** ve SÜT SİSTEMİNİ DURULA programını kullanarak durulayın.

**Tavsiye:** Tercihen espresso veya tam otomatik kahve makinesi için hazırlanmış kahve karışımları kullanın. Optimum düzeyde kalite için serin bir yerde kapalı vaziyette saklayın veya derin dondurucu koyun. Kahve çekirdekleri derin dondurulmuş şekilde de öğütülebilir.

**Önemli:** Su deposuna (17) her gün temiz su doldurun. Cihazın çalışması için su deposunda (17) daima yeterli miktarda su bulunmalıdır.

### Hazırlık

- Isıtılmış fincanı (fincanları) kahve çıkışının (7) altına koyun.  
**Tavsiye:** Küçük bir espresso için, her zaman fincanı önceden ısıtın, ör. sıcak su kullanarak.
- Üst çevirmeli-dügmeyi (15) çevirerek istediğiniz kahveyi ve kupa başına düşecek miktarı seçin. Seçtiğiniz kahve ve kupa başına düşen miktar ekranda gösterilir.
- Alt çevirmeli-dügmeyi (14) kullanarak istediğiniz kahve sertliğini seçin. Seçilen kahve sertlik derecesi ekranda gösterilir. Aynı anda iki bardan birden hazırlamak için  düğmesine (11) basın (sadece sütsüz içeceklerde ve aromaDouble Shot işlevini kullanılmaksızın).

- **start** tuşuna (10) basın.

Kahve haşlanır ve peşinden fincana/fincanlara akıtılır.

**Not:** Bazı ayarlarda kahve iki aşamada hazırlanır (bkz. "aromaDouble Shot"). İşlem bütünüyle tamamlanana kadar bekleyin.

Demleme işlemini kısa kesmek için **start** düğmesine (10) yeniden basın.

## Kahvenin çekilmiş kahve tozu ile hazırlanması

Bu tam otomatik espresso makinesi, çekilmiş kahve tozu (su çözülen kahve değil) ile de çalıştırılabilir.

Cihaz kullanıma hazır olmalıdır. Sütlü bir kahve içeceği hazırlamak için, önce süt hortumunu bir süt haznesine verin ve süt köpürtücüsündeki bağlantıya takın.

**Not:** aromaDouble Shot fonksiyonu öğütülmüş kahve kullanılarak kahve hazırlanırken kullanılamaz.

**Önemli:** Kuru süt kalıntısını temizlemek zordur, bu yüzden süt köpürtücüsü (6) kullanımdan hemen sonra hafif ılık suyla **temizlenmeli** ve SÜT SİSTEMİNİ DURULA programını kullanarak durulayın.

**Önemli:** Su deposuna (17) her gün temiz su doldurun. Cihazın çalışması için su deposunda (17) daima yeterli miktarda su bulunmalıdır.

### Hazırlık

- Toz çekmecesini (4) açınız.
- Maksimum 2 ölçek kaşığı (silme doldurulmuş) kahve tozu doldurun  
**Dikkat:** Bütün kahve çekirdekleri veya suda çözülen kahve doldurmayın.
- Kahve tozu çekmecesini (4) kapatın.

- Üst çevirmeli-düğmeyi (15) çevirerek istediğiniz içeceği seçin (sadece bir kupa mümkündür).
  - Alttaki çevirmeli düğmeyi  TOZ ÇEKMECESİ ayarına getirin.
  - **start** tuşuna (10) basın.
- Kahve haşlanır ve ardından fincana akıtılır.

**Not:** Yeni bir fincan kahve için işlemi tekrarlayın.



## Sıcak su hazırlama

### ⚠ Haşlanma tehlikesi!

Süt köpürtücü (6) aşırı ısınır. Kullandıktan sonra soğumasını bekleyin ve sonra dokunun.

Sıcak su çekmeden önce süt köpürtücüsünün temizlenmesi ve süt hortumunun bağlantıya takılmış olması gerekir.

Cihaz çalışmaya hazır olmak zorundadır.

- Isıtılan fincanı veya bardağı süt köpürtücünün (6) altına koyun.
-  düğmesini (12) yakl. 3 saniye basılı tutun. Cihaz ısınır. Süt köpürtücü çıkışından (6) yaklaşık 40 saniye boyunca sıcak su akar.
- Süreci kısa kesmek için  düğmesine (12) tekrar basın.



## Süt köpüğü hazırlanması

### ⚠ Haşlanma tehlikesi!

Süt köpürtücü (6) aşırı ısınır. Kullandıktan sonra soğumasını bekleyin ve sonra dokunun.

**Tavsiye:** Önce sütü köpürtüp kahveyi ondan sonra hazırlayabilir veya sütü ayrıca köpürtüp kahvenin üzerine dökebilirsiniz.

Cihaz çalışmaya hazır olmak zorundadır.

- Çıkışın (6a) altına önceden ısıtılmış bir kupa yerleştirin.
- Süt borusunu (6c) bir süt haznesinin içine sokun.
-  düğmesine (12) basın.  düğmesi (12) yanıp söner ve cihaz yakl. 20 saniye boyunca ısınır.

### ⚠ Haşlanma tehlikesi!

Süt köpüğü yüksek basınçla süt köpürtücüsünden (6) çıkar. Fışkıran süt damlaları cildinizi yakabilir. Çıkışa (6a) dokunmayın veya birinin yüzüne doğru tutmayın.

-  düğmesine (12) basarak işlemi sonlandırın.

**Tavsiye:** Optimum düzeyde bir süt köpüğü elde etmek için tercihen en az % 1,5 yağ oranına sahip soğuk süt kullanılmalıdır.

**Önemli:** Kuru süt kalıntısını temizlemek zordur, bu yüzden süt köpürtücüsü (6) kullanımdan hemen sonra hafif ılık suyla **temizlenmeli** ve SÜT SİSTEMİNİ DURULA programını kullanarak durulayın.

## Bakım ve günlük temizlik

### ⚠ Elektrik çarpma tehlikesi!

Temizliğe başlamadan önce elektrik fişini çekin. Cihazı asla suya batırmayın. Buharlı temizleyici kullanmayın.

- Gövdeyi yumuşak ve nemli bir bezle silin.
- Aşındırıcı bez veya temizlik ilacı kullanmayın.

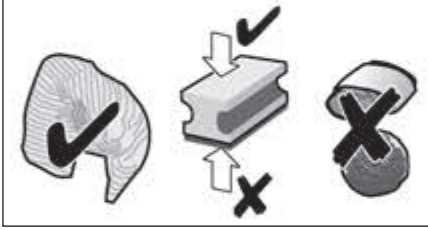

- Kireç, kahve, süt ve kireç çözme solüsyonunun kalıntılarını anında temizleyin. Bu tür kalıntıların altında korozyon oluşumu meydana gelebilir.
- Yeni bulaşık süngerleri tuzlarla kaplı olabilir. Tuzlar paslanmaz çelikte ince bir pas tabakası oluşturabilir. Bu nedenle bu süngerleri kullanmadan önce iyice durulayın.
- Damlama kabını (8c), kahve telve haznesiyle birlikte (8b) ileri ve dışarı doğru çekin. Paneli (8a) ve ızgarayı (8d) çıkartın. Damlama kabını ve kahve telve haznesini boşaltıp temizleyin.
- Şamandırayı (8e) çıkartın ve nemli bir bezle silin.

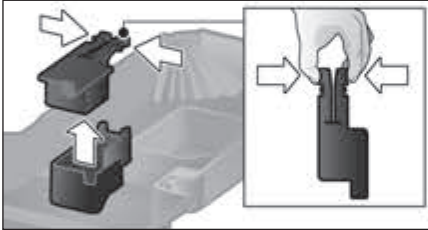

- Cihazın iç bölümünü (kase yuvalarını) ve toz çekmecesini (çıkartmak mümkün değildir) silin.



**Aşağıdaki parçaları bulaşık makinesinde yıkamayın:** Damlama kabı paneli (8a), demleme ünitesi (5a).



**Aşağıdaki parçalar bulaşık makinesinde yıkanabilir:** Kahve çıkışı için damlama kabı (8c), kahve telve haznesi (8b), kahve çıkışı ızgarası (8d), aroma kapağı (2) ve ölçüm kaşığı (19).

**Önemli:** Kahve çıkışının (8c) damlama kabı ve kahve telve haznesi (8b) küflenme olasılığına karşı her gün boşaltılmalı ve temizlenmelidir.

**Not:** Eğer cihaz güç şalterinden **O/I** (9) açıldığında soğuk ise veya kahve hazırlandıktan sonra otomatik olarak kapanırsa otomatik olarak durulama yapar. Başka bir deyişle sistem kendi kendini temizler.

**Önemli:** Eğer cihaz uzun bir süre kullanılmamışsa (örneğin tatilden döndüğünüzde) cihazı, süt sistemi ve demleme ünitesi dahil, bütünüyle iyice temizleyiniz.

### Süt sistemini temizleme

Süt kullanıldıktan sonra süt sistemi temizlenmediyse, belli bir zaman sonra ekranda **SÜT SİSTEMİNİ TEMİZLEYİN!** mesajı görülecektir. Süt sistemi her kullanımdan sonra temizlenmelidir!

Süt sistemini otomatik olarak önceden temizlemek için:

- Çevirmeli-düğmeyi (15) kullanarak  $\frac{1}{2}$ 'yi seçin.
- Çıkışın (6a) altına uzun ve boş bir kap yerleştirin.
- Çıkışı kaba olabildiğince yaklaştırın.
- Süt borusunun (6c) ucunu kabın içine yerleştirin.
- **start** tuşuna (10) basın.

Makine, sistemi durulamak için otomatik olarak kaba su boşaltıp süt borusu ile bu suyu geri çekecektir. Durulama işlemi yakl. 1 dakika sonra otomatik olarak durur.



- Kabı boşaltın ve süt borusunu (6c) temizleyin.

Ayrıca süt sistemi de düzenli olarak iyice temizlenmelidir (bulaşık makinesinde veya elle).

Süt sisteminin temizlik için parçalarına dağıtılması:

- Süt köpürtücüyü (6) ileri doğru çekip cihazdan çıkartın.

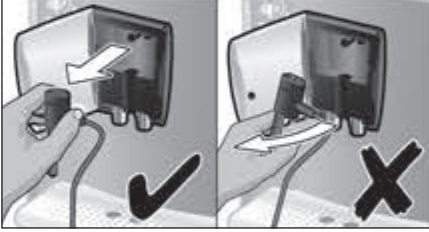

- Süt köpürtücünün (6a) ve (6d) parçalarını sökün (kullanma kılavuzunun başındaki **şekil C**'ye bakın).

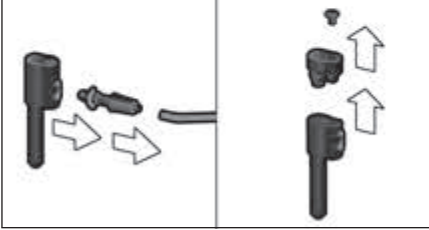

- Tek parçaları detarjanlı solüsyonla ve yumuşak bir fırça kullanarak temizleyin. Gerekirse, ılık bir deterjanlı solüsyonda bekletin.



- Tüm parçaları durulayın ve kurutun.

- Tüm parçaları birbirine takarak toplayın ve sonuna dayanıncaya kadar yerleştirin.

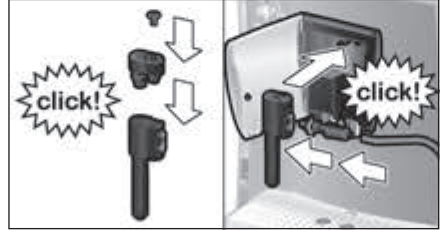

#### ⚠ **Haşlanma tehlikesi!**

Bu cihazı ancak süt köpürtücüyü (6) tam olarak takıp çalışmaya hazır hale getirdikten sonra kullanın.

#### **Demleme ünitesinin temizlenmesi**

Demleme ünitesini düzenli olarak temizleyin.

Demleme ünitesini otomatik olarak önceden temizlemek için:

- Çevirmeli-düğmeyi (15) kullanarak 'yi seçin.
  - Çıkışın (6a) altına boş bir bardak koyun.
  - **start** tuşuna (10) basın.
- Cihaz durulama yapar.

Otomatik temizleme programına ilaveten demleme ünitesi (5a) düzenli olarak çıkarılması ve temizlenmelidir (bkz. çalıştırma talimatlarının başındaki **şekil E**).

- Açma/Kapama şalteri **O/I** (9) ile cihazı kapatın. Hiç bir tuş yanmaz.
- Demleme ünitesinin kapısını (5b) açın.
- Demleme ünitesindeki (5a) kırmızı sürgüyü (5e) tümüyle sola itin.
- Çıkartma kolunu (5d) tümüyle aşağı bastırın. Demleme ünitesi serbest kalır.
- Demleme ünitesini (5a) tutamaklardan kavrayıp dikkatle çıkartın.



- Demleme ünitesinin kapağını (5f) çıkartın ve demleme ünitesini (5a) akan su altında iyice temizleyin.

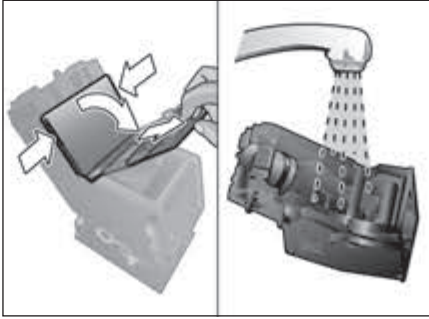

- Demleme ünitesinin süzgecini su hüzmesinin altına iyice temizleyin.

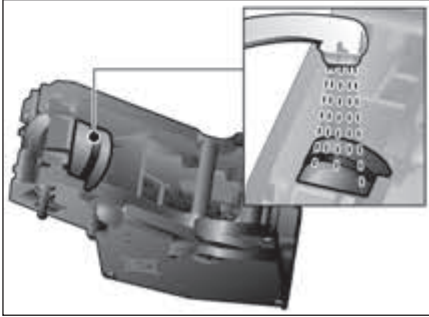

**Önemli:** Deterjan ya da diğer bir temizlik ürünüyle temizlemeyin ve bulaşık makinesinde yıkamayın.

- Cihazın iç kısmını nemli bir bezle iyice siliniz ve kahve kalıntısı varsa temizleyiniz.
- Demleme ünitesini (5a) ve cihazın iç kısmını kurumaya bırakın.
- Demleme ünitesinin kapağını (5f) yeniden takın ve demleme ünitesini (5a) dayandırdığı noktaya kadar cihazın içine itin.
- Çıkartma kolunu (5d) tümüyle yukarı bastırın.
- Kırmızı kilitlemeyi (5e) tam olarak sağa itin ve kapıyı (5b) kapatın.

## Enerji tasarrufu için tavsiyeler

- Kullanılmıyorken tam otomatik espresso makinesini kapatın. Bunu yapmak için  **off / i** (13) tuşuna basın. Makine durulacak ve kapanacaktır.
- Kahve veya süt köpüğü alımını mümkün olduğunca yarıda kesmeyin. Kahve veya süt köpüğü alımının yarıda kesilmesi daha yüksek enerji tüketimine ve damlama kabında fazla suyun birikmesine yol açar.
- Kireç tortularının oluşmasını önlemek için cihazdaki kireci düzenli olarak çözün. Kireç kalıntıları daha yüksek enerji tüketimine sebep olur.

## Servis programları

**Tavsiye:** Saklama bölmesindeki (5c) kısa kılavuza da bakınız .

Kullanıma bağlı olarak ekranda belirli aralıklarla aşağıdaki mesajlar belirir:

KİREÇ ÇÖZME GEREKİYOR!

veya

TEMİZLEME GEREKİYOR!

veya

CALC'N'CLEAN GEREKİYOR!

Bu durumda cihaz derhal ilgili program çalıştırılarak temizlenmeli veya kireci çözülmelidir. Her iki işlem seçmeli olarak Calc'n'Clean fonksiyonunda toplanabilir (bkz. "Calc'n'Clean"). Eğer talimat verildikten sonra servis programı çalıştırılmazsa, cihaz hasar görebilir.

### ⚠ Dikkat!

Her servis programı uygulandığında kireç çözücülerini ve temizleme maddelerini kullanım kılavuzuna göre kullanın. Lütfen temizlik maddesinin ambalajı üzerindeki güvenlik talimatlarına uyunuz.

Servis programını asla yarıda kesmeyin! Sıvıları içmeyin! Asla sirke veya sirke esaslı malzeme, sitrik asit veya sitrik asit esaslı malzemeler kullanmayın!  
Toz çekmecesi (4) içine asla kireç çözücü tablet veya başka kireç çözücü koymayın!

**Özel geliştirilmiş ve uygun olarak hazırlanmış kireç çözücüler ve temizlik tabletleri müşteri hizmetleri servisinden temin edilebilir (bkz. “Aksesuarlar”).**

### **Kireç çözme**

Süre: yakl. 25 dakika

**Önemli:** Eğer su haznesinde (17) filtre varsa, bunun kireç çözme programı çalıştırılmadan önce çıkartılması gerekir.

Eğer ekranda KİREÇ ÇÖZME GEREKİYOR! mesajı belirirse, 3 saniye boyunca **off / i** düğmesine (13) basın ve ardından **start** düğmesine (10) basın. Kireç çözme programı başlayacaktır.

Cihazı bu uyarıdan önce kireçten arındırmak için, **off / i** düğmesine (13) en az 3 saniye boyunca basın. Ardından **off / i** düğmesine (13) iki kez kısa basın. Ekranda KİREÇ ÇÖZME BAŞLAT belirene kadar üst çevirmeli-düğmeyi (15) çevirin. Kireç çözme işlemi başlatmak için **start** düğmesine (10) basın.

Diyalog paneli program içinde yönlendirir.

DAMLAMA HAZ. BOŞALT

DAMLAMA KABINI TAKIN

- Damlama kabını (8) boşaltın ve tekrar yerleştirin.

**Not:** Eğer su filtresi etkinleştirilmemişse, ekran sizi filtreyi çıkartmanız ve arkasından **start** düğmesine (10) yeniden basmanız için uyarır. Eğer daha önce çıkartmadıysanız şimdi filtreyi çıkartın. **start** tuşuna (10) basın.

KİREÇ ÇÖZME SIVISI DOLDUR

START'A BAS

- Boş su deposuna (17), **0,5l** işaretine kadar ılık su doldurun ve 1 adet Bosch kireç çözücü tableti TCZ8002 suyun içerisinde eritin. TCZ6002 kodlu tabletler kullanılacaksa mutlaka 2 adet tablet eritin.
- **start** tuşuna (10) basın.

KABI YERLEŞTİR

START'A BAS

- Çıkışı (6a) altına en az 0,5 litre kapasiteli bir kap yerleştirin.
- **start** tuşuna (10) basın.

KİREÇ ÇÖZME SÜRÜYOR

Kireç çözme programı yakl. 20 dakika çalışır.

SU TANKINI TEMİZL./DOLD.

START'A BAS

- Su deposunu (17) doldurun ve **max** işaretine kadar temiz su doldurun.
- **start** tuşuna (10) basın.

KİREÇ ÇÖZME SÜRÜYOR

Kireç çözme programı yaklaşık 3 dakika çalışır ve cihazı durular.

DAMLAMA HAZ. BOŞALT

DAMLAMA KABINI TAKIN

- Damlama kabını (8) boşaltın ve tekrar yerleştirin.

Kullanılıyorsa filtreyi değiştirin. Cihaz tekrar çalışmaya hazırdır.

**Önemli:** Cihazı, yumuşak ve nemli bir bezle silerek kireç çözücü çözeltinin kalıntılarını derhal temizleyin. Bu tür kalıntıların altında korozyon oluşabilir. Yeni bulaşık süngerleri tuzlarla kaplı olabilir. Tuzlar asal çelikte ince bir pas tabakası oluşturabilir ve bu nedenle bu süngerleri kullanmadan önce iyice durulayın.

## Temizlik

Süre: yakl. 10 dakika

Eğer ekranda TEMİZLEME GEREKİYOR! mesajı belirirse, 3 saniye boyunca **off / i** düğmesine (13) basın ve ardından **start** düğmesine (10) basın.

Temizleme programı başlayacaktır. Cihazı bu uyarıdan önce temizlemek için, **off / i** düğmesine (13) en az 3 saniye boyunca basın. Ardından **off / i** düğmesine (13) iki kez kısa basın. Ekranda TEMİZLEME BAŞLAT belirene kadar üst çevirmeli-düğmeyi (15) çevirin. Temizlik işlemini başlatmak için **start** düğmesine (10) basın. Diyalog paneli program içinde yönlendirir.

DAMLAMA HAZ. BOŞALT

DAMLAMA KABINI TAKIN

- Damlama kabını (8) boşaltın ve tekrar yerleştirin.

ÇEKMECEYİ AÇIN

- Toz çekmecesini açınız (4).

TEMİZLEYİCİYİ DOLDURUN

START'A BAS

- Çekmeceye (4) bir adet Bosch temizlik tableti koyun ve kapatın.
- **start** tuşuna (10) basın.

TEMİZLEME SÜRÜYOR

Temizlik programı yakl. 8 dakika çalışır.

DAMLAMA HAZ. BOŞALT

DAMLAMA KABINI TAKIN

- Damlama kabını (8) boşaltın ve tekrar yerleştirin.

Temizlik işlemini tamamlayan cihaz yeniden kullanıma hazırdır.

## Calc'n'Clean

Süre: yakl. 35 dakika

Calc'n'Clean fonksiyonu, kireç çözme ve temizleme fonksiyonlarını kombine eder. Her iki programın çalıştırma zamanı birbirine yakınsa, tam otomatik espresso makinesi bu servis programını önerir.

**Önemli:** Eğer su deposunun (17) içine bir su filtresi yerleştirilmişse, servis programı başlatılmadan önce bu filtre mutlaka çıkarılmalıdır.

Eğer ekranda CALC'N'CLEAN GEREKİYOR!

mesajı belirirse, 3 saniye boyunca **off / i** düğmesine (13) basın ve ardından **start** düğmesine (10) basın. Servis programı başlayacaktır. Calc'n'Clean programını uyarıdan önce çalıştırmak için, **off / i** düğmesine (13) en az 3 saniye boyunca basın. Ardından **off / i** düğmesine (13) iki kez kısa basın. Ekranda CALC'N'CLEAN BAŞLAT belirene kadar üst çevirmeli-düğmeyi (15) çevirin. Calc'n'Clean işlemini başlatmak için **start** düğmesine (10) basın. Diyalog paneli program içinde yönlendirir.

DAMLAMA HAZ. BOŞALT

DAMLAMA KABINI TAKIN

- Damlama kabını (8) boşaltın ve tekrar yerleştirin.

ÇEKMECEYİ AÇIN

- Toz çekmecesini açınız (4).

TEMİZLEYİCİYİ DOLDURUN

START'A BAS

- Çekmeceye (4) bir adet Bosch temizlik tableti koyun ve kapatın.
- **start** tuşuna (10) basın.

**Not:** Eğer su filtresi etkinleştirilmemişse, ekran sizi filtreyi çıkartmanız ve arkasından **start** düğmesine (10) yeniden basmanız için uyarır. Eğer daha önce çıkartmadıysanız şimdi filtreyi çıkartın. **start** tuşuna (10) basın.

**KİREÇ ÇÖZME SIVISI DOLDUR****START'A BAS**

- Boş su deposuna (17), **0,5l** işaretine kadar ılık su doldurun ve 1 adet Bosch kireç çözücü tableti TCZ8002 suyun içerisinde eritin. TCZ6002 kodlu tabletler kullanılacaksa mutlaka 2 adet tablet eritin.
- **start** tuşuna (10) basın.

**KABI YERLEŞTİR****START'A BAS**

- Çıkışın (6a) altına en az 1 litrelik kapasiteli bir kap yerleştirin.
- **start** tuşuna (10) basın.

**CALC'N'CLEAN SÜRÜYÖR**

Kireç çözme programı yakl. 22 dakika çalışır.

**SU TANKINI TEMİZL./DOLD.****START'A BAS**

- Su deposunu (17) doldurun ve **max** işaretine kadar temiz su doldurun.
- **start** tuşuna (10) basın.

**CALC'N'CLEAN SÜRÜYÖR**

Kireç çözme programı yaklaşık 10 dakika çalışır ve cihazı durular.

**DAMLAMA HAZ. BOŞALT****DAMLAMA KABINI TAKIN**

- Damlama kabını (8) boşaltın ve tekrar yerleştirin.



Kullanılıyorsa filtreyi değiştirin. Temizlik işlemini tamamlayan cihaz yeniden kullanıma hazırdır.

**Önemli:** Cihazı, yumuşak ve nemli bir bezle silerek kireç çözücü çözeltinin kalıntılarını derhal temizleyin. Bu tür kalıntıların altında korozyon oluşabilir. Yeni bulaşık süngerleri tuzlarla kaplı olabilir. Tuzlar asal çelikte ince bir pas tabakası oluşturabilir ve bu nedenle bu süngerleri kullanmadan önce iyice durulayın.

## Donmaya karşı koruma

- △ **Nakliyat ve depolama sırasında donma etkisi sonucu oluşacak hasarlardan kaçınmak için, cihaz önceden tamamıyla boşaltılmalıdır.**

**Bilgi:** Cihaz çalışmaya hazır olmalıdır, su deposu (17) doldurulmuş olmalıdır.

- Çıkışın (6a) altına büyük bir kap yerleştirin.
-  /  düğmesine (12) basın ve cihazın buhar yapması için yaklaşık 15 saniye bekleyin.
- Açma/Kapama şalteri **O/I** (9) ile cihazı kapatın.
- Su deposunu (17) ve damlama kabını (8) boşaltın.

## Aksesuarlar

Aşağıdaki aksesuarlar müşteri hizmetleri servisinden temin edilebilir.

Aksesuarlar	Sipariş numarası
	Piyasa / Müşteri servisi
Temizlik tabletleri	TCZ6001 / 00310575
Kireç çözme tabletleri	TCZ8002 / 00576694
Su filtresi	TCZ7003 / 00575491
Bakım seti	TCZ8004 / 00576331
Su kabı, "Fresh Lock" kapaklı	TCZ8009N / 00576165

## Elden çıkartılması



Ambalajı çevre dostu bir şekilde elden çıkarın. Bu cihaz, ömrünü doldurmuş elektrikli ve elektronik cihazlar ile ilgili Avrupa yönetmeliği 2012/19/EG'ye (waste electrical and electronic equipment – WEEE) uygun şekilde işaretlenmiştir. Bu yönetmelik, eski cihazların geri alımı ve değerlendirilmesi ile ilgili AB-çapındaki uygulamaların çerçevesini belirtmektedir. Her ülkenin imha etme yöntemi farklıdır. Lütfen cihazı aldığınız mağazadan güncel imha etme yolları hakkında bilgi alın.

## Garanti

Bu cihaz için, yurt dışındaki temsilciliklerimizden vermiş olduğu garanti şartları geçerlidir. Bu hususta daha detaylı bilgi almak için, cihazı satın aldığınız satıcıya baş vurunuz. Garanti süresi içerisinde bu garantiden yararlanabilmek için, cihazı satın aldığınızı gösteren fişi veya faturayı göstermeniz şarttır.



Değişiklik hakları mahfuzdur.

### **Makinenizi daha verimli kullanabilmeniz için:**

- Bu cihazlar ev tipi kullanıma uygundur, endüstriyel (sanayi tipi) kullanıma uygun değildir.
- Cihazı sadece tip levhasındaki bilgilere uygun bir şekilde elektrik prizine bağlayıp çalıştırınız.
- Cihazınızı kullanmayacaksanız, düğmesinden kapatıp kaldırınız.

## Basit sorunların giderilmesi

Sorun	Sebebe	Giderilmesi
Köpük çok az veya süt köpüğü yok veya süt köpürtücü (6) süt çekmiyor.	Süt köpürtücü (6) veya süt köpürtücünün takıldığı yuva kirlenmiştir.	Süt köpürtücüyü (6) veya yuvasını temizleyin, bkz. "Bakım ve günlük temizlik".
	Süt uygun değildir.	%1,5 yağ oranına sahip süt kullanın.
	Süt köpürtücü (6) doğru şekilde toplanmamıştır.	Süt köpürtücü parçalarını ıslatın ve sıkıca birbirine bastırın.
Sıcak su alınmıyor.	Cihaz kireçli.	Cihazı talimatlara göre kireçten temizleyin.
	Süt köpürtücü (6) veya süt köpürtücünün takıldığı yuva kirlenmiştir.	Süt köpürtücüyü (6) veya yuvasını temizleyin, bkz. "Bakım ve günlük temizlik".
Kahve sadece damla akıyor veya hiç gelmiyor.	Öğütme derecesi çok incedir Kahve tozu çok incedir.	Öğütme derecesini daha kalın ayarlayın. Daha kalın kahve tozu kullanın.
	Cihaz aşırı derecede kireçlenmiştir.	Cihazı talimatlara göre kireçten temizleyin.
Kahve köpüksüz.	Kahve cinsi uygun değildir.	Robusta tohumlarının daha yüksek oranda olduğu bir kahve türü kullanınız.
	Kahve çekirdekleri ilk kavrukları tazelikte değildir.	Taze kavrulmuş kahve çekirdekleri kullanın.
	Öğütme derecesi kahve çekirdekleri ile uyumlu değildir.	Öğütme derecesini daha ince ayarlayın.
Kahve fazla "ekşi".	Öğütme derecesi çok kalındır veya kahve tozu çok kalındır.	Öğütme derecesini daha ince ayarlayın. Daha ince kahve tozu kullanın.
	Kahve cinsi uygun değildir.	Daha koyu kavrulmuş kahve kullanın.
Kahve fazla "acı".	Öğütme derecesi çok incedir Kahve tozu çok incedir.	Öğütme derecesini daha kalın ayarlayın. Daha kalın kahve tozu kullanın.
	Kahve cinsi uygun değildir.	Kahve cinsini değiştirin.
Kahvenin veya süt köpüğünün kalitesinde çok fazla farklılık.	Cihaz kireçlenmiştir.	Cihazı talimatlara göre kireçten temizleyin.
<b>Arızalar bu bilgiler sayesinde giderilemezse, danışman hattı mutlaka aranmalıdır! Telefon numaraları kılavuzun sondaki sayfalarında yer almaktadır.</b>		

Sorun	Sebebe	Giderilmesi
Kahve telvesi sıkı deęil ve fazla ıslak.	Cihaz çok ince veya çok iri taneli öğütme ayarlanmıştır, veya yeterli miktarda öğütölmüş kahve kullanılmamıştır.	Öğütme derecesini daha kalın veya daha ince ayarlayın veya 2 ölçek kaşığı kahve tozu kullanın.
Damlama kabı (8) alındığında cihaz tabanının iç kısmında su birikmesi.	Damlama kabı (8) erken alınmıştır.	Son içecek hazırlandıktan sonra damlama kabını (8) almadan önce bir kaç saniye beklenmelidir.
Su filtresi su deposu (17) içinde durmuyor.	Su filtresi düzgün takılmamıştır.	Su filtresini depo bağlantısına dik şekilde sıkıca bastırınız.
Fabrika çıkış ayarları deęiştirilmiş olup, tekrar aktive edilmesi gerekmektedir ("Reset").	Kendi, istenmeyen ayarları ele alınmıştır.	Cihazı şebekeye baęlı şalterden kapatınız <b>O/I</b> (9).  <b>off/ i</b> (13) tuşunu ve  (12) tuşunu basılı tutunuz ve cihazı şalterden <b>O/I</b> (9) açınız. Bundan sonra <b>start</b> tuşuna (10) basınız. Fabrika ayarları aktive edilmiştir.
Kahve çekirdeęi haznesi (1) dolu olduęu halde diyalog panelinde <b>TANE KAHVE DOLDUR!</b> görüntüleniyor veya öğütme düzeninde kahve çekirdeęi öğütölmüyor.	Kahve çekirdekleri öğütme düzeninin içine düşmüyor (kahve çekirdekleri fazla yaęlıdır).	Kahve çekirdeęi haznesine (1) hafifçe vurun. Gerekirse kahve cinsini deęiştirin. Boşaltılmış kahve çekirdeęi haznesini (1) kuru bir bezle silin.
Diyalog panelinde <b>DEMLEME ÜNİTESİNİ TAK</b>	Hazırlama birimi (5) eksik ya da tanımlanmadı.	Hazırlama birimi (5) yerindeyken cihazı kapatın, üç saniye bekleyin ve cihazı açın.
Diyalog panelinde <b>DEM. ÜNİTES. TEMİZLE</b>	Demleme ünitesi (5) kirlenmiştir.	Demleme ünitesini (5) temizleyin.
	Demleme ünitesinde (5) çok fazla kahve tozu vardır.	Demleme ünitesini (5) temizleyin (maksimum 2 ölçek kaşığı kahve tozu doldurun).
	Demleme ünitesinin mekanizması serttir.	Demleme ünitesini çıkartın ve temizleyin, bkz. "Bakım ve günlük temizlik".
<b>Arızalar bu bilgiler sayesinde giderilemezse, danışman hattı mutlaka aranmalıdır! Telefon numaraları kılavuzun sondaki sayfalarında yer almaktadır.</b>		

Sorun	Sebebi	Giderilmesi
Diyalog panelinde SU TANKINI KONTROL ET	Su haznesi yanlış yerleştirilmiş.	Su haznesini doğru yerleştirin.
	Su haznesinde karbondioksit içeren su var.	Su haznesine taze musluk suyu doldurun.
	Su haznesindeki şamandıra takılmış.	Hazneyi çıkarın ve iyice temizleyin.
	Yeni su filtresi, talimatlar uyarınca durulanmamış.	Su filtresini talimatlara göre durulayın ve işleme alın.
	Su filtresinde hava mevcut.	Su filtresini, hava kabarcığı çıkmayana dek suya daldırın; filtreyi tekrar takın.
	Su filtresi eski.	Yeni su filtresini yerleştirin.
Diyalog panelinde YENİDEN BAŞLATIN	Cihaz çok sıcak.	Cihazın soğumasını bekleyin.
	Haşlama ünitesi kirli.	Haşlama ünitesini temizleyin.
Diyalog panelinde HATA SERVİSİ ARA	Cihazda bir arıza vardır.	Lütfen danışma hattını arayınız.
<b>Arızalar bu bilgiler sayesinde giderilemezse, danışman hattı mutlaka aranmalıdır! Telefon numaraları kılavuzun sondaki sayfalarında yer almaktadır.</b>		

## Teknik veriler

Elektrik Bağlantısı (Gerilim – Frekans)	220-240 V – 50/60 Hz
Isıtıcının Gücü	1600 W
Azami Pompa Basıncı, statik olarak	15 bar
Su Haznesinin Hacimsel Kapasitesi (Filtresiz)	1,7 l
Çekirdek Haznesinin Kapasitesi	300 g
Elektrik Kablosunun Uzunluğu	100 cm
Ölçüleri (En x yükseklik x derinlik)	385 x 280 x 479 mm
Ağırlığı (boş iken)	9,3 kg
Öğütme Mekanizmasının Türü	Seramik





**Bosch Çağrı  
Merkezi**

**444 6 333**  
7/24 hizmetinizde



**BOSCH**

(Sabit telefonlardan veya cep telefonlarından alan kodu çevirmeden)

Sabit telefonlardan yapılan aramalarda kullanmakta olduğunuz tarife üzerinden, cep telefonu ile yapılan aramalarda ise kayıtlı olduğunuz GSM operatörünün tarifesi üzerinden ücretlendirme yapılmaktadır.

## Yazılı başvurular için adresimiz

BŞH Ev Aletleri Sanayi ve Ticaret AŞ

Fatih Sultan Mehmet Mah. Balkan Cad. No: 51 Ümraniye 34771 - İstanbul

Bosch'u tercih ettiğiniz için teşekkür eder, ürününüzü iyi günlerde kullanmanızı dileriz.

### KÜÇÜK EV ALETLERİ GARANTİ BELGESİ



- Cihazınız; kullanma kılavuzunda gösterildiği şekilde kullanılması ve yetkili kıldığımız teknik servis elemanları dışındaki şahıslar tarafından bakım, onarım veya başka bir nedenle müdahale edilmemiş olması şartıyla bütün parçaları dahil olmak üzere tamamen malzeme, işçilik ve üretim hatalarına karşı **2 (İKİ) YIL SÜRE İLE GARANTİ EDİLMİŞTİR.**
- Bu garanti belgesinde yer alan şartlar, Türkiye'de satılan ürünler için geçerlidir.
- Arızaların giderilmesi konusunda uygulanacak teknik yöntemlerin tespiti ile değiştirilecek parçaların saptanması tamamen firmamıza aittir.
- Malin tesliminden sonraki yükleme, boşaltma ve sevkiyat anında meydana gelecek arızalar garanti kapsamı dışındadır.
- Kullanma hatalarından meydana gelen hasar, arıza ve bilgilendirme hizmetleri garanti kapsamı dışındadır.
- Voltaj düşüklüğü veya fazlalığı, hatalı elektrik tesisatı, ürün etiketinde yazılı voltajdan farklı voltajda kullanma nedenlerinden meydana gelen hasar ve arızalar garanti kapsamı dışındadır.
- Doğal afetler (Deprem- Sel başkını v.b.) yangın ve yıldırım düşmesinden meydana gelecek arızalar ve hasarlar garanti kapsamı dışındadır.
- Belge üzerine tahrifat yapıldığı, cihazın üzerindeki orijinal seri numarası kaldırıldığı veya tahrifat yapıldığı takdirde garanti geçersizdir.

#### GARANTİ ŞARTLARI

1. Garanti süresi, malin teslim tarihinden itibaren başlar ve 2 yıldır.
2. Malin bütün parçaları dahil olmak üzere tamamı garantisizdir.
3. Malin ayıplı olduğunun anlaşılması durumunda tüketicisi, 6502 sayılı Tüketicinin Korunması Hakkında Kanunun 11 inci maddesinde yer alan;

a- Sözleşmeden önce,

b- Satış bedelinden indirim isteme,

c- Ücretsiz onarılmasını isteme,

d- Satılının ayıpsız bir misli ile değiştirilmesini isteme,

haklarından birini kullanabilir.

4. Tüketicinin bu haklarından ücretsiz onarım hakkını seçmesi durumunda satıcı; işçilik masrafı, değiştirilen parça bedeli ya da başka herhangi bir ad altında hiçbir ücret talep etmeksizin malin onarımını yapmak veya yaptırmakla yükümlüdür. Tüketicisi ücretsiz onarım hakkını üretici veya ithalatçıya karşı da kullanabilir. Satıcı, üretici ve ithalatçı tüketicinin bu hakkını kullanmasından müteselsilen sorumludur.
5. Tüketicinin, ücretsiz onarım hakkını kullanması halinde malin;
  - Garanti süresi içinde tekrar arızalanması,
  - Tamiri için gereken azami sürenin aşılması,
  - Tamirinin mümkün olmadığı, yetkili servis istasyonu, satıcı, üretici veya ithalatçı tarafından bir raporla belirlenmesi durumlarında;tüketicisi malin bedel iadesini, ayıp oranında bedel indirimi veya imkanı varsa malın ayıpsız misli ile değiştirilmesini satıcıdan talep edebilir. Satıcı, tüketicinin talebini reddedemez. Bu talebin yerine getirilmemesi durumunda satıcı, üretici ve ithalatçı müteselsilen sorumludur.
6. Malin tamir süresi 20 iş gününü geçemez. Bu süre, garanti süresi içerisinde mala ilişkin arızanın Yetkili Servis İstasyonuna veya satıcıya bildirim tarihi, garanti süresi dışında ise malın Yetkili Servis İstasyonuna teslim tarihinden itibaren başlar. Malin arızasının 10 iş günü içerisinde giderilememesi halinde, üretici veya ithalatçı; malin tamiri tamamlandıncaya kadar benzer özelliklere sahip başka bir mal tüketicinin kullanımına tahsis etmek zorundadır. Malin garanti süresi içerisinde arızalanması durumunda, tamirde geçen süre garanti süresine eklenir.
7. Malin kullanım kılavuzunda yer alan hususlara aykırı kullanılması ve kaynaklanan arızalar garanti kapsamı dışındadır.
8. Tüketicisi, garantiden doğan haklarının kullanılmasını ilgili olarak çıkarabilecek uyuşmazlıklarda yerleşim yerinin bulunduğu veya tüketici işleminin yapıldığı yerdeki Tüketicisi Hakem Heyetine veya Tüketicisi Mahkemesine başvurabilir.
9. Satıcı tarafından bu Garanti Belgesinin verilmesi durumunda, tüketici Gümrük ve Ticaret Bakanlığı Tüketicinin Korunması ve Piyasa Gözetimi Genel Müdürlüğüne başvurabilir.

Marka

Ürün İsmi

Bosch	Kahve Makinası
Bosch	Dilim Kesici
Bosch	EkmeK Kızartma Mak.
Bosch	Su Isıtıcı (Kettle)
Bosch	Mikser
Bosch	Mutfak Robotu
Bosch	Kahve Değirmeni
Bosch	Tost Makinası
Bosch	Kıyma Makinası
Bosch	Saç Kurutma Mak.
Bosch	Baskül
Bosch	Şarjlı El Süpürgesi
Bosch	Ütü
Bosch	Blender
Bosch	Saç Şekillendirme cihazı
Bosch	Meyva Sıkacağı
Bosch	Meyva ve Sebze Sıkacağı
Bosch	Masaj Aletleri

Bu ürün Bosch için BŞH Ev Aletleri San. ve Tic. A.Ş. tarafından imal/ithal edilmektedir.

#### BŞH EV ALETLERİ SAN. VE TİC. A.Ş.

Fatih Sultan Mehmet Mah. Balkan Cad. No: 51 Ümraniye 34771 - İstanbul

Tel.: (0216) 528 90 00 Faks: (0216) 528 91 88

## Değerli Müşterimiz

Bosch Çağrı Merkezi 444 6 333 no.lu telefon numarası ile, 7 gün 24 saat hizmet vermektedir. Doğrudan bu numarayı çevirerek satış öncesi ve satış sonrası hizmetlerimizden faydalanabilirsiniz.

Bosch Çağrı Merkezimize ayrıca [www.bosch-home.com/tr](http://www.bosch-home.com/tr) adresindeki Müşteri Hizmetleri bölümünde bulunan Müşteri Hizmetleri Formunu doldurarak ya da 0216 528 91 88 no.lu telefona faks çekerek de ulaşabilirsiniz.

Yetkili Servis listemize aşağıda yazılı internet adreslerinden veya çağrı merkezi numaramızdan ulaşabilirsiniz.

[www.bosch-home.com/tr](http://www.bosch-home.com/tr)

[www.bosch-yetkiliservisi.com](http://www.bosch-yetkiliservisi.com)

### Aşağıda yer alan konularda yardımcı olmanızı rica ederiz.

1. Cihazınızı kullanma kılavuzunda belirtilen hususlara göre kullanmaya özen gösteriniz.
2. Ürününüzle ilgili hizmet talebiniz olduğunda yukarıda yazılı telefonlardan Çağrı Merkezimizi arayınız.
3. Hizmet için gelen teknisyene "BOSCH YETKİLİ SERVİS" kimlik kartını sorunuz. Bu kimlik kartı, 18 yaşından küçük elemanlara verilmemektedir.
4. Yetkili servisimiz, cihazınızda yapılan herhangi bir işlemden sonra size servis fişini düzenleyip vermek zorundadır. Bu servis fişini mutlaka isteyiniz ve kesinlikle saklayınız.



## DİKKAT

Garanti süresinin anlaşmazlık durumunda fatura tarihi esas alınacağından bu belge ile birlikte faturanın veya okunaklı fotokopisinin saklanması gereklidir.

## ÜRETİCİ VEYA İTHALATÇI FİRMANIN SATICI FİRMANIN

Ünvanı : BSH Ev Aletleri Sanayi ve Ticaret A.Ş. Ünvanı : .....

Adresi : FSM Mh. Balkan Cd. No.51, Adresi : .....

Ümraniye 34771 İstanbul Telefonu : .....

Telefonu : 0216 528 90 00 Pbx Faks : .....

Faks : 0216 528 91 88 E-posta : .....

E-posta : boschcagrimerkezi@bshg.com Fatura Tarih ve sayısı : .....

Yetkilinin imzası :  Teslim Tarihi ve yeri : .....

Yetkilinin imzası : .....

Firmanın Kaşesi:

BSH Ev Aletleri Sanayi ve Ticaret A.Ş.

Firmanın Kaşesi : .....

## MALIN

Cinsi : KÜÇÜK EV ALETLERİ

Markası : BOSCH

Modeli : .....

Garanti Süresi : 2 YIL

Azami tamir süresi : 20 İŞ GÜNÜ

Bandrol ve Seri No. : .....



المشكلة	السبب	العلاج
يُظهر بيان شاشة العرض RESTART REQUIRED	الجهاز ساخن جداً. وحدة الغلي متسخة.	احرص على ترك الجهاز يبرد. نظف وحدة الغلي.
يُظهر بيان شاشة العرض ERROR (عطل) CALL HOTLINE (من فضلك قم بالاتصال بالخط الساخن)	هناك خطأ في الجهاز.	يرجى الاتصال بالخط الساخن.
في حالة عدم التمكن من حل أي مشكلة يرجى الاتصال علي الفور بالخط الساخن تليفون رقم! أرقام الهاتف توجد في الصفحات الأخيرة من هذا الدليل.		

## المواصفات الفنية

الاتصال الكهربائي (فولت – التردد)	220-240 فولت – 50-60 هيرتز
الحرارة الناتجة	1600 وات
أقصى ضغط للانبوب، استاتيك	15 بار
أقصى سعة لخزان الماء (بدون فلتر)	1,7 لتر
أقصى سعة لوعاء الحبوب	300 جرام
طول السلك	100 سم
المقاسات (الطول x العرض x الإرتفاع)	385 x 280 x 479 مللي
الوزن، فارغة	9,3 كجم
نوع أداة الطحن	السيراميك

المشكلة	السبب	العلاج
يظهر على شاشة العرض REFILL BEANS (قم بملء وعاء الحبوب (1) على الرغم من أن وعاء الحبوب (1) ممتلئ أو أن ترس الطحن لا يطحن أي حبوب بن.	لم تسقط الحبوب في ترس الطحن (حبوب مزيتها للغاية).	قم بالدق على وعاء الحبوب (1) دقا خفيفا. وإذا اقتضى الأمر قم بتغيير نوع الحبوب. إذا كان وعاء الحبوب (1) فارغاً قم بمسحه بقطعة قماش جافة .
INSERT BREWING UNIT	وحدة التخخير (5) غير موجودة أو لم يتم التعرف عليها.	أوقف تشغيل الجهاز مع تواجد وحدة التخخير (5) في مكانها، وانتظر لمدة ثلاث ثوانٍ ثم قم بتشغيل الجهاز.
CLEAN BREWING UNIT	وحدة الغلي (5) المتسخة.	تنظيف وحدة الغلي (5).
	كمية كبيرة من مسحوق القهوة في وحدة الغلي (5).	تنظيف وحدة الغلي (5) (يتم ملء ملعقة مسحوق القهوة المطلية بمسحوق القهوة مرتين كحد أقصى).
	إن آلية عمل وحدة الغلي تتسم بأنها يابسة.	يتم إخراج وحدة الغلي ويتم تنظيفها، انظر «الصيانة والتنظيف اليومي».
يُظهر بيان شاشة العرض CHECK WATER TANK	خزان الماء غير موضوع بطريقة صحيحة.	ركب خزان الماء بشكل صحيح.
	يوجد مياه غازية في خزان الماء.	يرجى ملء خزان الماء بماء عذب من الصنبور.
	العوامة في خزان الماء ثابتة.	أخرج الخزان واغسله جيداً.
	لم يتم غسل فلتر الماء الجديد وفقاً للتعليمات.	اشطف فلتر الماء حسب التعليمات، وأعد التشغيل.
	ثمة هواء في فلتر الماء.	قم بغمس فلتر الماء في الماء، ودعه حتى لا تتبقى أي فقاعات هواء تتسرب، ثم أعد تركيب الفلتر.
	فلتر الماء قديم.	قم بتركيب فلتر ماء جديد.

في حالة عدم التمكن من حل أي مشكلة يرجى الاتصال علي الفور بالخط الساخن تليفون رقم! أرقام الهاتف توجد في الصفحات الأخيرة من هذا الدليل.

المشكلة	السبب	العلاج
القهوة ذات مذاق «مر».	تم ضبط مستوى الطحن على المستوى الناعم جداً أو أن مسحوق البن ناعم للغاية.	قم بضبط مستوى الطحن على المستوى الأكثر خشونة أو استخدم مسحوق بن أكثر خشونة.
حدوث تغير شديد في جودة مذاق القهوة وكذلك مذاق رغاوي اللبن.	نوع البن غير مناسب.	قم بتغيير نوع البن.
يجب أن يكون مسحوق القهوة رطب وغير متماسك.	حدوث تكلس للماكينة.	قم وفقاً لإرشادات الاستخدام بإزالة الرواسب الجيرية من الجهاز باستخدام قرصين لإزالة الرواسب.
يتم تنقيط الماء علي القاعدة الداخلية للماكينة في حالة فك وعاء التنقيط (8).	تم ضبط إعداد طحن البن على الوضع الناعم للغاية أو الخشن للغاية، أو لم يتم استخدام بن مطحون كافٍ.	يتم ضبط درجة الطحن للحصول على مسحوق أنعم أو أكثر خشونة. ويتم استخدام ملعقة مسحوق القهوة المعيارية المطلية مرتين.
لا يثبت مرشح الماء في وضع حوض الماء (17).	يرجى عدم التأخر في فك وعاء التنقيط (8).	يتم فك وعاء التنقيط (8) فقط لبضع ثواني بعد أحر عملية لإعداد المشروب.
حدثت تغييرات في ضبط المصنع ويجب إعادة تنشيطها («إعادة ضبط المصنع»).	لم يتم تركيب فلتر الماء بشكل صحيح.	ادفع فلتر الماء بقوة لأسفل في وضع مستقيم حتى يصل إلى وصلة الخزان.
حدثت تغييرات في ضبط المصنع ويجب إعادة ضبط المصنع («إعادة ضبط المصنع»).	حدثت تغييرات خاصة، غير مطلوبة.	اغلق الجهاز بالضغط على زر تشغيل/فصل الطاقة O/I (9)، اضغط باستمرار على الزر <b>off / i</b> (13) والزر <b>! / !</b> (12) وقم بتشغيل الجهاز بالضغط على زر تشغيل/ فصل الطاقة O/I (9). في النهاية قم بالتأكيد بالضغط على زر البدء <b>start</b> (10). وبالتالي فإن التغييرات قد تم تنشيطها.
في حالة عدم التمكن من حل أي مشكلة يرجى الاتصال علي الفور بالخط الساخن تليفون رقم! أرقام الهاتف توجد في الصفحات الأخيرة من هذا الدليل.		

## قم بإزالة المشاكل البسيطة بنفسك

المشكلة	السبب	العلاج
لبن كريمة قليل جداً أو سائل جداً. أن خفاق اللبن (6) لا يقوم بامتصاص اللبن.	توقف خفاق اللبن أو توقف استقبال خفاق اللبن.	قم بتنظيف خفاق اللبن أو مكان الاستقبال، انظر «الصيانة والتنظيف اليومي».
	لبن غير مناسب.	قم باستخدام لبن بمستوى دسم 1.5%.
	لم يتم تجميع جهاز خفق اللبن (6) بشكل صحيح.	قم بترطيب أجزاء آلة خفق اللبن واضغط عليهما معاً بإحكام.
	الجهاز متكلس.	قم وفقاً لإرشادات الاستخدام بإزالة الرواسب الجيرية من الجهاز باستخدام قرصين لإزالة الرواسب.
لا يمكن سحب ماء ساخن.	توقف خفاق اللبن (6) أو توقف استقبال خفاق اللبن.	قم بتنظيف خفاق اللبن (6) أو مكان الاستقبال، انظر «الصيانة والتنظيف اليومي».
يتم صب القهوة نقطة نقطة وإلا لن تنساب القهوة.	مستوى الطحن ناعم للغاية. قهوة المسحوق ناعمة للغاية.	قم بضبط مستوى الطحن على مستوى أكثر خشونة. قم باستخدام مسحوق قهوة أكثر خشونة.
	يقوم الجهاز بتكوين رواسب كثيرة.	قم وفقاً لإرشادات الاستخدام بإزالة الرواسب الجيرية من الجهاز باستخدام قرصين لإزالة الرواسب.
لا تحتوي القهوة على كريمة (طبقة الكريمة).	نوع البن غير مناسب.	استخدم نوعاً من البن يحتوي على نسبة عالية من حبيبات القهوة المستخرجة من شجر روبوستا.
	لم تعد الحبوب محمصة تحميصاً جيداً.	قم باستخدام حبوب طازجة.
	لا يتناسب مستوى الطحن مع حبوب البن.	قم بضبط مستوى الطحن على المستوى الناعم.
	تم ضبط مستوى الطحن على المستوى الخشن جداً أو أن مسحوق البن خشن للغاية.	قم بضبط مستوى الطحن على المستوى الأنعم أو استخدم مسحوق بن أكثر نعومة.
	نوع البن غير مناسب.	قم بتغيير نوع البن.

في حالة عدم التمكن من حل أي مشكلة يرجى الاتصال على الفور بالخط الساخن تليفون رقم! أرقام الهاتف توجد في الصفحات الأخيرة من هذا الدليل.

## الحماية ضد التجمد

## الضمان

يتم تحديد شروط الضمان لهذا الجهاز من قبل ممثلنا في الدولة التي يتم فيها بيع الجهاز. يمكنك الحصول على تفاصيل هذه الشروط من قبل الموزع الذي اشترت منه الجهاز. يرجى إحضار فاتورة أو إيصال الشراء في حال أصاب جهازك أي طارئ يغطيه الضمان.

نحتفظ بحقنا في إجراء أية تعديلات.



## الملحقات

يمكن الحصول على الملحقات التالية من بائعي التجزئة أو من خدمة العملاء.

رقم الطلب	الملحقات
المناجر / خدمة العملاء	
TCZ6001 / 00310575	أفراس تنظيف
TCZ8002 / 00576694	أفراس إزالة رواسب جيرية
TCZ7003 / 00575491	مرشح ماء
TCZ8004 / 00576331	طقم عناية
TCZ8009N / 00576165	وعاء اللين، معزول بغطاء «Fresh Lock»

⚠ لتجنب التلف بسبب درجات الحرارة المنخفضة أثناء النقل والتخزين، يجب أولاً إفراغ الماكينة تماماً.

**ملاحظة:** يجب أن تكون الماكينة جاهزة للاستخدام، وأن يكون خزان الماء (17) ممتلئاً.

- ضع وعاءً كبيراً تحت فتحة المخرج (6a).
- اضغط على الزر:  /  (12) واترك الماكينة تعمل على توليد البخار لمدة 15 ثانية تقريباً.

- قم بإيقاف تشغيل الماكينة تماماً باستخدام مفتاح تشغيل/فصل الطاقة (9) O/I.
- قم بإفراغ خزان الماء (17) ووعاء التنقيط (8).

## التخلص من الجهاز

تخلص من عبوة الجهاز بأسلوب يدعم الحفاظ على البيئة. هذا الجهاز مطابق للمواصفة الأوروبية 2012/19/ المجموعة الاقتصادية الأوروبية الخاصة بالأجهزة الكهربائية والإلكترونية القديمة (waste electrical and electronic equipment – WEEE).

وهذه المواصفة تحدد الإطار العام لقواعد تسري في جميع دول الاتحاد الأوروبي بخصوص استعادة الأجهزة القديمة وإعادة استغلالها. قومي باستشارة موزعك المحلي لمعرفة أحدث الأنظمة المتبعة حالياً للتخلص من الأجهزة القديمة.



## CALC'N'CLEAN IN PROGRESS

(إزالة الكلس والتنظيف قيد التنفيذ)

والآن، سيتم تشغيل برنامج إزالة الكلس ويستمر في التشغيل لمدة 22 دقيقة تقريباً.

## CLEAN/FILL WATER TANK

(قم بتنظيف/ملء خزان الماء)

PRESS START

(اضغط على **start** (بدء التشغيل))

- اشطف خزان الماء (17) وأعد ملأه بالماء النقي حتى يصل إلى العلامة **max** (الحد الأقصى).
- اضغط على الزر (10) **start** (بدء التشغيل).

## CALC'N'CLEAN IN PROGRESS

(إزالة الكلس والتنظيف قيد التنفيذ)

والآن، يتم تشغيل برنامج إزالة الكلس ويستمر في التشغيل لمدة 10 دقيقة تقريباً ثم يقوم بشطف الماكينة.

EMPTY DRIP TRAY (تفريغ وعاء التنقيط)

INSERT DRIP TRAY (إدخال وعاء التنقيط)

- قم بتفريغ وعاء التنقيط (8) ثم أعد تركيبه. قم باستبدال المرشح إذا كنت تستخدم واحداً. وبذلك، تكون الماكينة قد أنهت عملية التنظيف وجاهزة الآن للاستخدام مرة أخرى.

## ملاحظة هامة: قم بتنظيف الجهاز باستخدام

قطعة قماش ناعمة ومربطة بقليل من الماء، وذلك لكي يتم على الفور إزالة مخلفات محلول إزالة الكلس. تحت مثل هذه المخلفات يمكن أن يتولد صدأ. مناديل التنظيف الإسفنجية الجديدة يمكن أن تكون محتوية على أملاح. الأملاح يمكن أن تتسبب في تولد صدأ ابتدائي على الفولاذ الغير قابل للصدأ، لهذا السبب يجب وبصورة مؤكدة غسل هذه المناديل جيداً قبل البدء في استخدامها.

## OPEN DRAWER (افتح الدرج)

• افتح الدرج (4).

## FILL CLEANER (املاً المنظف)

PRESS START

(اضغط على **start** (بدء التشغيل))

- ضع أحد أقراص التنظيف من Bosch في الدرج (4) ثم أغلقه.
- اضغط على الزر (10) **start** (بدء التشغيل).

**تنبيه:** إذا تم تنشيط مرشح الماء، فسوف تطالبك الشاشة بإزالة المرشح ثم الضغط على الزر (10) **start** (بدء التشغيل) مرة أخرى. قم بإزالة المرشح الآن إذا لم تكن قد قمت بإزالته بالفعل. اضغط على الزر (10) **start** (بدء التشغيل).

## FILL DESCALER (املاً مزيل الكلس)

PRESS START

(اضغط على **start** (بدء التشغيل))

- قم بتعبئة ماء فاتر في خزان الماء (17) الفارغ حتى علامة **0,5l** وإذابة 1 قرص من مزيل رواسب Bosch من نوع TCZ8002 فيه. عند استخدام نوع TCZ6002 يجب حتماً إذابة 2 قرص.
- اضغط على الزر (10) **start** (بدء التشغيل).

## PLACE CONTAINER (ضع الوعاء)

PRESS START

(اضغط على **start** (بدء التشغيل))

- ضع وعاء سعة 1 لتر على الأقل تحت فتحة المخرج (6a).
- اضغط على الزر (10) **start** (بدء التشغيل).

### Calc'n'Clean

(إزالة الكلس والتنظيف)  
المدة: 35 دقيقة تقريباً

تجمع وظيفة Calc'n'Clean (إزالة الكلس والتنظيف) بين وظيفتي إزالة الكلس والتنظيف المنفصلتين. لذا، إذا كان من الضروري تشغيل كلا البرنامجين في أسرع وقت، فإن ماكينة إسبرسو الأوتوماتيكية بالكامل تقترح برنامج الخدمة هذا.

**هام:** في حالة وجود مرشح في خزان الماء (17)، تلمزم إزالته قبل تشغيل برنامج الخدمة.

إذا ظهرت الرسالة CALC'N'CLEAN (يلزم إزالة الكلس والتنظيف) على الشاشة، فاضغط على الزر (13) **off / i** لمدة ثلاث ثوانٍ، ثم اضغط على الزر (10) **start** (بدء التشغيل). سيبدأ برنامج الخدمة.

لتشغيل Calc'n'Clean (إزالة الكلس والتنظيف) قبل مطالبتك بذلك، اضغط على الزر (13) **off / i** لمدة ثلاث ثوانٍ على الأقل.

وبعد ذلك، اضغط على الزر (13) **off / i** لفترة قصيرة مرتين. أدر المقبض الدوار العلوي (15) حتى تظهر الرسالة START

CALC'N'CLEAN

(بدء إزالة الكلس والتنظيف) على الشاشة.

لبدء عملية Calc'n'Clean (إزالة الكلس والتنظيف)، اضغط على الزر (10) **start** (بدء التشغيل).

ستقوم الشاشة بإرشادك عبر خطوات البرنامج.

EMPTY DRIP TRAY (تفريغ وعاء التنقيط)

INSERT DRIP TRAY (إدخال وعاء التنقيط)

• قم بتفريغ وعاء التنقيط (8) ثم أعد تركيبه.

لتنظيف الماكينة قبل مطالبتك بذلك، اضغط على الزر (13) **off / i** لمدة ثلاث ثوانٍ على الأقل. وبعد ذلك، اضغط على الزر

(13) **off / i** لفترة قصيرة مرتين. أدر المقبض الدوار العلوي (15) حتى تظهر

الرسالة START CLEANING

(بدء التنظيف) على الشاشة.

للبدء في عملية التنظيف، اضغط على الزر (10) **start** (بدء التشغيل).

ستقوم الشاشة بإرشادك عبر خطوات البرنامج.

EMPTY DRIP TRAY (تفريغ وعاء التنقيط)

INSERT DRIP TRAY (إدخال وعاء التنقيط)

• قم بتفريغ وعاء التنقيط (8) ثم أعد تركيبه.

OPEN DRAWER (افتح الدرج)

• افتح الدرج (4).

FILL CLEANER (املاً المنظف)

PRESS START (بدء التشغيل)

• ضع أحد أفراس التنظيف من Bosch في الدرج (4) ثم أغلقه.

• اضغط على الزر (10) **start** (بدء التشغيل).

CLEANING IN PROGRESS

(التنظيف قيد التنفيذ)

والآن، سيتم تشغيل برنامج التنظيف وسيتم في التشغيل لمدة 8 دقائق تقريباً.

EMPTY DRIP TRAY (تفريغ وعاء التنقيط)

INSERT DRIP TRAY (إدخال وعاء التنقيط)

• قم بتفريغ وعاء التنقيط (8) ثم أعد تركيبه. وبذلك، تكون الماكينة قد أنهت عملية التنظيف

وجاهزة الآن للاستخدام مرة أخرى.

## DESCALE IN PROGRESS

(إزالة الكلس قيد التنفيذ)

والآن، يتم تشغيل برنامج إزالة الكلس ويستمر في التشغيل لمدة 3 دقيقة تقريباً ثم يقوم بشطف الماكينة.

EMPTY DRIP TRAY (تفريغ وعاء التنقيط)

INSERT DRIP TRAY (إدخال وعاء التنقيط)

• قم بتفريغ وعاء التنقيط (8) ثم أعد تركيبه.  
قم باستبدال المرشح إذا كنت تستخدم واحداً.  
وبذلك، تكون الماكينة قد أنهت عملية إزالة الكلس وجاهزة الآن للاستخدام مرة أخرى.

ملاحظة هامة: قم بتنظيف الجهاز باستخدام

قطعة قماش ناعمة ومرطبة بقليل من الماء، وذلك لكي يتم على الفور إزالة مخلفات محلول إزالة التلكس. تحت مثل هذه المخلفات يمكن أن يتولد صدأ. مناديل التنظيف الإسفنجية الجديدة يمكن أن تكون محتوية على أملاح. الأملاح يمكن أن تتسبب في تولد صدأ ابتدائي على الفولاذ الغير قابل للصدأ، لهذا السبب يجب وبصورة مؤكدة غسل هذه المناديل جيداً قبل البدء في استخدامها.

التنظيف

المدة: 10 دقيقة تقريباً

إذا ظهرت الرسالة CLEAN REQUIRED

(يلزم التنظيف) على الشاشة، فاضغط على الزر (13) **off / i** لمدة ثلاث ثوان، ثم اضغط على الزر (10) **start** (بدء التشغيل). سيبدأ برنامج التنظيف.

**تنبيه:** إذا تم تنشيط مرشح الماء ، فسوف تطالبك الشاشة بإزالة المرشح ثم الضغط على الزر (10) **start** (بدء التشغيل) مرة أخرى. قم بإزالة المرشح الآن إذا لم تكن قد قمت بإزالته بالفعل. اضغط على الزر (10) **start** (بدء التشغيل).

FILL DESCALER (املاً مزيل الكلس)

PRESS START

(اضغط على start (بدء التشغيل))

• قم بتعبئة ماء فاتر في خزان الماء (17) الفارغ حتى علامة 0,5l وإذابة 1 قرص من مزيل رواسب Bosch من نوع TCZ8002 فيه. عند استخدام نوع TCZ6002 يجب حتماً إذابة 2 قرص.

• اضغط على الزر (10) **start** (بدء التشغيل).

PLACE CONTAINER (ضع الوعاء)

PRESS START

(اضغط على start (بدء التشغيل))

• ضع وعاء سعة 0.5 لتر على الأقل تحت فتحة المخرج (6a).  
• اضغط على الزر (10) **start** (بدء التشغيل).

## DESCALE IN PROGRESS

(إزالة الكلس قيد التنفيذ)

والآن، سيتم تشغيل برنامج إزالة الكلس ويستمر في التشغيل لمدة 20 دقيقة تقريباً.

CLEAN/FILL WATER TANK

(قم بتنظيف/ملء خزان الماء)

PRESS START

(اضغط على start (بدء التشغيل))

• اشطف خزان الماء (17) وأعد ملأه بالماء النقي حتى يصل إلى العلامة **max** (الحد الأقصى).  
• اضغط على الزر (10) **start** (بدء التشغيل).

## برامج الخدمة

تتوفر أقراص إزالة الكلس المطورة خصيصًا لدى بائعي التجزئة أو خدمة العملاء (أنظر في فصل «الملحقات»).

نصيحة: ارجع أيضًا إلى الدليل المرجعي السريع الموجود في حجرة التخزين (5c).

### إزالة الكلس

المدة: 25 دقيقة تقريبًا

**هام:** في حالة وجود مرشح في خزان الماء (17)، تلمزم إزالته قبل تشغيل برنامج إزالة الكلس.

وفقًا للاستخدام، ستظهر الرسائل التالية على شاشة العرض في فترات محددة:

DESCALE REQUIRED (يلزم إزالة الكلس)

أو

CLEAN REQUIRED (يلزم التنظيف)

أو

CALC'N'CLEAN REQUIRED

(يلزم إزالة الكلس والتنظيف)

إذا ظهرت الرسالة DESCALING REQUIRED (يلزم إزالة الكلس) على الشاشة، فاضغط على الزر (13) **off / i** لمدة ثلاث ثوان، ثم اضغط على الزر (10) **start** (بدء التشغيل).

سيبدأ برنامج إزالة الكلس، لإزالة الكلس من الماكينة قبل مطالبتك بذلك، اضغط على الزر (13) **off / i** لمدة ثلاث ثوان على الأقل. وبعد ذلك، اضغط على الزر (13) **off / i** لفترة قصيرة مرتين. أدر المقبض الدوار العلوي (15) حتى تظهر

يجب تنظيف الماكينة أو إزالة الكلس منها على الفور باستخدام البرنامج المناسب. كذلك، يمكنك اختيار الجمع بين العمليتين باستخدام وظيفة Calc'n'Clean (إزالة الكلس والتنظيف) (أنظر «Calc'n'Clean» (إزالة الكلس والتنظيف) في صفحة 19). إذا لم يتم تشغيل برنامج الخدمة حسب التعليمات، فقد تتعرض الماكينة للتلف.

الرسالة START DESCALING

(بدء إزالة الكلس) على الشاشة.

للبدء في عملية إزالة الكلس، اضغط على الزر (10) **start** (بدء التشغيل). ستقوم الشاشة بإرشادك عبر خطوات البرنامج.

### ⚠ احترس!

في كل مرة تقوم فيها بتشغيل برنامج الخدمة، يجب أن تتبع التعليمات الخاصة باستخدام مواد التنظيف وإزالة الكلس. ويرجى مراعاة تعليمات الأمان الواردة على عبوة مادة التنظيف.

EMPTY DRIP TRAY (تفريغ وعاء التنقيط)

INSERT DRIP TRAY (إدخال وعاء التنقيط)

• قم بتفريغ وعاء التنقيط (8) ثم أعد تركيبه.

تجنب إيقاف برنامج الخدمة قبل إتمامه!

لا تشرب السوائل!

لا تستخدم أبدًا الخل أو أي منتج يكون الخل مكونه الأساسي أو حمض الليمون أو المنتجات التي يكون حمض الليمون مكونها الأساسي! تجنب وضع أقراص إزالة الكلس أو أي مواد أخرى لإزالة الكلس في درج مسحوق القهوة أو في درج أقراص التنظيف (4)!

- اضغط على رافعة الإخراج رقم (5d) لأعلى.
- قم بتحريك القفل الأحمر (5e) إلى اليمين تمامًا وأغلق الباب (5b).

## نصائح حول توفير الطاقة

- أوقف تشغيل ماكينة صنع القهوة الأوتوماتيكية بالكامل في حال عدم استخدامها. وللقيام بذلك، اضغط على الزر **off / i** (13). فيجري الجهاز عملية الشطف ويتوقف التشغيل.
- إذا أمكن ذلك، فتجنب إيقاف صب القهوة أو رغوة اللبن فجأة. إذ أن إنهاء عملية صب القهوة أو رغوة اللبن قبل إتمامها قد يؤدي إلى زيادة استهلاك الطاقة فضلاً عن تجمع بقايا من الماء في وعاء التقطير.
- احرص على إزالة الكلس بانتظام من الماكينة لتجنب تكون الرواسب الكلسية. إذ أن الرواسب الكلسية تؤدي إلى زيادة في استهلاك الطاقة.

- يتم الإمساك بوحدة التسخين الشديد (5a) من تجاويف القبض وإخراجها بحذر.
- يتم إخراج الغطاء (5f) الخاص بوحدة التسخين الشديد، ويتم تنظيف وحدة التسخين الشديد (5a) جيداً ماء جاري.

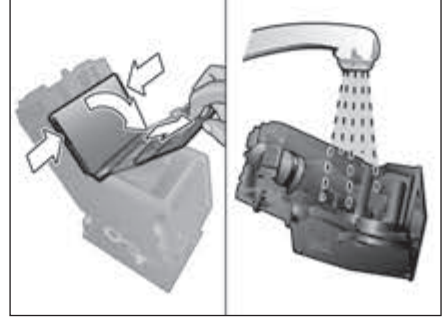

- يتم تنظيف مصفاة وحدة التسخين الشديد تحت شعاع الماء الجاري.

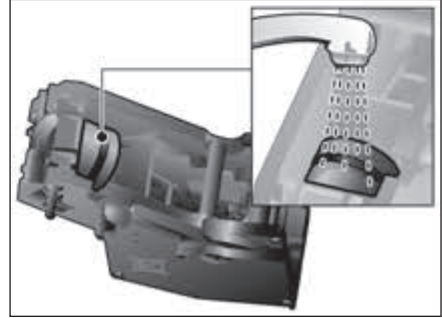

**هام:** لا تنظف الجهاز باستخدام المنظف أو أي مواد تنظيف أخرى ولا تضعها في غسالة الأطباق.

- امسح الأجزاء الداخلية للماكينة جيداً بقطعة قماش رطبة، وقم بإزالة أي بقايا من القهوة.
- اترك وحدة الغلي (5a) والأجزاء الداخلية للماكينة كي تجف.
- يتم إعادة تركيب الغطاء (5f) على وحدة التسخين الشديد وإدخال وحدة التسخين الشديد (5a) في الجهاز تماماً حتى تكون قد وصلت إلى مصد الإيقاف.

- أعد تجميع كل الأجزاء وأعد تركيبها بالكامل في الماكينة.



- اسحب وحدة تكوين رغاوي اللبّن (6) إلى الأمام لإخراجها من الماكينة.

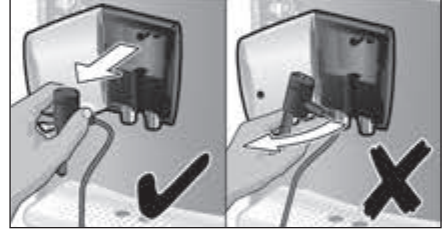

### ⚠ خطر الإصابة بحروق!

- لا تستخدم هذا الجهاز إلا بعد تجميع أجزاء صانع الرغوة (6) وتركيبها بالكامل.

- فك وحدة تكوين رغاوي اللبّن إلى أجزائها الفردية (6a) إلى (6d) (انظر الشكل C في بداية تعليمات التشغيل).

### تنظيف وحدة الغلي

- قم بتنظيف وحدة الغلي بشكل منتظم. لتنظيف وحدة الغلي بشكل مسبق تلقائياً:

- حدد ⏸ عن طريق إدارة المقبض الدوار (15).

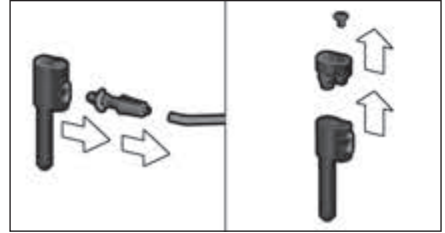

- ضع كوباً فارغاً تحت فتحة المخرج (7).
- اضغط على الزر (10) start (بدء التشغيل). وتقوم الماكينة بعملية الشطف.

- نظف الأجزاء الفردية باستخدام محلول مزيل للأوساخ وفرشاة ناعمة. وإن لزم الأمر، انقعها في محلول دافئ مزيل للأوساخ.

- بالإضافة إلى برنامج التنظيف التلقائي، يجب نزع وحدة الغلي (5a) بشكل منتظم لتنظيفها (انظر الشكل E في بداية تعليمات التشغيل).



- قم بإيقاف تشغيل الماكينة تماماً باستخدام مفتاح تشغيل/فصل الطاقة (9) O/I. وعندها لا يكون أي زر مضيقاً.
- افتح باب (5b) وحدة الغلي.
- قم بتحريك القفل الأحمر (5e) الموجود على وحدة الغلي تماماً إلى اليسار.
- يتم الضغط على ذراع إخراج وحدة التسخين الشديد (5d) لأسفل. وحدة التسخين الشديد يتم تحريرها.

- اشطف جميع الأجزاء بالماء النقي، ثم جففها.

**هام:** في حالة عدم استخدام الماكينة لفترة زمنية طويلة (كأن تكون في عطلاً مثلاً)، قم بتنظيف الماكينة بالكامل بشكل دقيق، بما في ذلك نظام اللبن ووحدة الغلي.

### تنظيف نظام اللبن

إذا لم يُنظف جهاز اللبن بعد الحصول على اللبن، فستظهر رسالة **RINSE MILK SYSTEM!** بعد فترة معينة من الوقت على الشاشة. قم بتنظيف نظام اللبن فوراً بعد الاستخدام! لتنظيف نظام اللبن بشكل مسبق تلقائياً:

- حدد لِه عن طريق إدارة المقبس الدوار (15).

- ضع وعاء عالي الجوانب وفارغ أسفل الفتحة (6a).
- اضغط على الفتحة بالقرب من الحاوية قدر المستطاع.
- ضع الطرف النهائي لأنبوب الحليب (6c) في الحاوية.
- اضغط على الزر (10) **start** (بدء التشغيل). يقوم الجهاز بتحرير الماء تلقائياً ليُدخل في الحاوية ثم إفراغه منها مرة أخرى من خلال أنبوب الحليب لتنظيف نظام الحليب. ويتوقف إجراء الشطف تلقائياً بعد حوالي دقيقة.
- أفرغ الحاوية وقم بتنظيف أنبوب الحليب (6c).

بالإضافة إلى ذلك، احرص على تنظيف نظام اللبن جيداً على فترات زمنية منتظمة (سواء باليد أو في غسالة الأطباق).

تفكيك نظام اللبن للتنظيف:

- اسحب وعاء التنقيط (8c) مع وعاء مسحوق القهوة (8b) إلى الأمام ثم إلى الخارج. قم بإفراغ وتنظيف كل من وعاء التنقيط ووعاء مسحوق القهوة.
- قم بإزالة العوامة (8e) وتنظيفها بقطعة قماش رطبة.

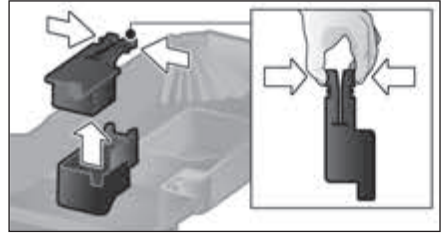

- قم بمسح الماكينة من الداخل (الحوامل) ودرج المسحوق (وهو غير قابل للإزالة).

**لا تضع الأجزاء التالية في غسالة الأطباق:** لوحة وعاء التنقيط (8a)، وحدة الغلي (5a).

من الأمان أن تضع الأجزاء التالية في غسالة الأطباق: وعاء التنقيط لمخرج القهوة (8c)، وعاء مسحوق القهوة (8b)، حاجز لمخرج القهوة (8d)، الغطاء ذو النكهة المميزة (2)، ملعقة قياس كمية مسحوق اللبن (19).

**هام:** يجب تفريغ وتنظيف كل من وعاء تنقيط مخرج القهوة (8c) ووعاء مسحوق القهوة (8b) يومياً لمنع تراكم العفن.

**تنبيه:** إذا كانت الماكينة باردة عند تشغيلها باستخدام مفتاح الطاقة (9) **O/I** أو إذا توقفت عن التشغيل تلقائياً بعد صب القهوة، فإن الماكينة تقوم بالشطف تلقائياً. وبعبارة أخرى، فإن النظام يقوم بتنظيف نفسه.

**هام:** إن التخلص من بقايا اللبن المجفف صعب، لذا يجب تنظيف وحدة تكوين رغاوي اللبن (6) بالماء الفاتر بعد الاستخدام مباشرة وشطفها بالاستعانة ببرنامج نظام شطف بقايا اللبن CLEAN MILK SYSTEM (انظر صفحة 14).

## الصيانة والتنظيف اليومي

### ⚠ خطر التعرض لصدمة كهربائية!

افصل الماكينة عن مصدر التيار الكهربائي قبل تنظيفها.

تجنب غمس الماكينة في الماء.

ولا تستخدم جهاز تنظيف بالبخار.

• امسح الجزء الخارجي من الماكينة بقطعة قماش ناعمة ورطبة.

• تجنب استخدام أقمشة أو مواد تنظيف كاشطة.

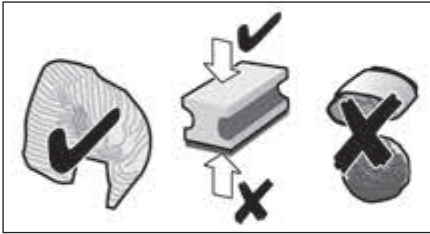

• احرص دومًا على إزالة أية رواسب كلسية أو بقايا قهوة أو لبن أو بقايا سائل إزالة التكلس على الفور. إذ أن مثل هذه البقايا قد تسبب التآكل والصدأ.

• مناديل التنظيف الإسفنجية الجديدة يمكن أن يكون عالقًا بها أملاح. الأملاح يمكن أن تتسبب في تولد بقع صدأ على الفولاذ الغير قابل للصدأ، لهذا السبب يجب بصورة مؤكدة غسل مثل هذه المناديل جيدًا قبل الشروع في استخدامها.

## إعداد رغوة الحليب

### ⚠ خطر الإصابة بحروق!



يكون مخرج وحدة تكوين رغاوي اللبن (6) ساخنًا للغاية. فيجب بعد الاستعمال تبريد الوعاء أولاً ثم بعد ذلك يمكن للمس.



**نصيحة:** يمكنك إعداد رغوة اللبن أولاً ثم صب القهوة أو إعداد رغوة اللبن بشكل منفصل ثم صبها على القهوة.

يجب أن تكون الماكينة جاهزة للاستخدام.

• ضع فجائًا سبقت تدفنته تحت المخرج (6a).



• قم بإدخال أنبوب اللبن (6c) إلى وعاء اللبن.

• اضغط على الزر (12) /  / .

• يومض الزر (12) /  /  وتقوم الماكينة الآن بالتسخين لمدة 20 ثانية تقريبًا.

### ⚠ خطر الإصابة بحروق!

تخرج رغوة الحليب بفعل الضغط العالي من صانع رغوة الحليب (6). وقد تتسبب قطرات من اللبن المندفع في حدوث حروق بالجلد. ولا تلمس المخرج (6a) أو تجعله مواجهًا لأي شخص.

• قم بإنهاء العملية بالضغط على الزر  /  (12).

**نصيحة:** للحصول على الرغوة المثلى للبن، استخدم لبنًا باردًا بمحتوى دسم 1.5% على الأقل إن أمكن.



## التحضير باستخدام مسحوق القهوة

فضلاً عما سبق، يمكن تشغيل ماكينة الإسبرسو الأوتوماتيكية بالكامل هذه للعمل باستخدام مسحوق القهوة (وليس مسحوق القهوة سريعة التحضير).

يجب أن تكون الماكينة جاهزة للاستخدام. لإعداد مشروب قهوة بالحليب، ينبغي أولاً إدخال خرطوم الحليب في خزان الحليب، ومن ثم تثبيته بالوصلة في صانع رغوة الحليب.

**ملحوظة:** لا يمكن استخدام وظيفة aromaDouble Shot (النكهة المميزة) عندما يتم تحضير القهوة باستخدام مسحوق القهوة.

**هام:** إن التخلص من بقايا اللبن المجفف صعب، لذا يجب تنظيف وحدة تكوين رغاوي اللبن (6) بالماء الفاتر بعد الاستخدام مباشرة وشطفها بالاستعانة ببرنامج نظام شطف بقايا اللبن CLEAN MILK SYSTEM (انظر صفحة 14).

**هام:** املاً خزان الماء (17) بالماء النقي كل يوم. يجب أن يحتوي الخزان (17) على كمية كافية من الماء لتشغيل الماكينة.

### التحضير

- افتح الدرج (4).
- ضع كمية لا تزيد عن ملعقتي قياس من مسحوق القهوة.
- **تحذير:** لا تستخدم حبوب القهوة الكاملة أو القهوة سريعة التحضير.
- أغلق الدرج (4).
- حدد المشروب المطلوب عن طريق إدارة المقبض الدوار العلوي (15) (يمكن تحضير فنجان واحد فقط).
- اضبط الزر الدوار السفلي على ☐ GROUND COFFEE (البن المطحون).
- اضغط على الزر (10) start (بدء التشغيل). يتم غلي القهوة ثم صبها في الفنجان.
- **تنبيه:** كرر هذا الإجراء لفنجان آخر من القهوة.

## صب الماء الساخن

### ⚠ خطر الإصابة بحروق!

يكون مخرج وحدة تكوين رغاوي اللبن (6) ساخناً للغاية. فيجب بعد الاستعمال تبريد الوعاء أولاً ثم بعد ذلك يمكن للمس.

قبل إعداد الماء الساخن يجب تنظيف صانع رغوة الحليب وتثبيت خرطوم الحليب مع الوصلة. يجب أن تكون الماكينة جاهزة للاستخدام.

- ضع الفنجان أو الكوب الذي سبق تدفئته تحت مخرج وحدة تكوين رغاوي اللبن (6).
- اضغط مع الاستمرار على الزر ☐ / ☐ / ☐ (12) لمدة 3 ثوان تقريباً. تسخن الماكينة، وتتدفق المياه الساخنة من مخرج وحدة تكوين رغاوي اللبن (6) لمدة 40 ثانية.
- اضغط على الزر ☐ / ☐ / ☐ (12) مرة أخرى لتقليل مدة هذه العملية.

### التحضير

- ضع الفنجان (الفناجين) مسبق التدفئة تحت مخرج القهوة (7).
- **نصيحة:** لإعداد فنجان صغير من القهوة، عليك دائماً بتسخين الفنجان مسبقاً، على سبيل المثال باستخدام الماء الساخن.
- حدد القهوة المطلوبة والكمية المطلوبة لكل فنجان، وذلك عن طريق إدارة المقبض الدوار العلوي (15). وسيتم عرض القهوة المحددة والكمية المطلوبة لكل فنجان على شاشة العرض.
- حدد التركيز المطلوب للقهوة من خلال إدارة المقبض الدوار السفلي (14). وسيتم عرض تركيز القهوة على شاشة العرض. لتحضير فنجانين في وقت واحد، اضغط على الزر  $\square\square$  (11) (فقط للمشروبات التي تشتمل على اللبن وتلك التي لا تستخدم معها وظيفة aromaDouble Shot (النكهة المميزة)).
- اضغط على الزر (10) **start** (بدء التشغيل). يتم إعداد القهوة وعقب الانتهاء من ذلك تنساب القهوة في الفنجان (الفناجين).

- **تنبيه:** في بعض الإعدادات، يتم تحضير القهوة على مرحلتين (انظر «aromaDouble Shot» في صفحة 6). انتظر حتى تكتمل العملية تماماً.
- اضغط على الزر (10) **start** (بدء التشغيل) مرة أخرى لإيقاف عملية الغلي قبل انتهائها.

**نصيحة:** لحبوب القهوة الداكنة المحمصّة، اختر درجة طحن أكثر نعومة، أما لحبوب القهوة الأخف، فاختر درجة طحن أكثر خشونة.

### التحضير باستخدام حبوب القهوة

تقوم ماكينة الإسبرسو الأوتوماتيكية بالكامل بطحن حبوب القهوة قبل لحظات من استخدامها في كل مرة غلي.

يجب أن تكون الماكينة جاهزة للاستخدام. لإعداد مشروب قهوة بالحليب، ينبغي أولاً إدخال خرطوم الحليب في خزان الحليب، ومن ثم تثبيته بالوصلة في صانع رغوة الحليب.

**هام:** إن التخلص من بقايا اللبن المجفف صعب، لذا يجب تنظيف وحدة تكوين رغاوي اللبن (6) بالماء الفاتر بعد الاستخدام مباشرة وشطفها بالاستعانة ببرنامج نظام شطف بقايا اللبن CLEAN MILK SYSTEM (انظر صفحة 14).

**نصيحة:** وإذا أمكن، فاستخدم فقط الحبوب المعدة للاستخدام في ماكينات القهوة الإسبرسو الأوتوماتيكية بالكامل. للحصول على الجودة المثلى، قم بتجميد الحبوب أو تخزينها في مكان بارد وفي أوعية محكمة الغلق. هذا، ويمكن طحن حبوب القهوة وهي مجمدة.

**هام:** املاً خزان الماء (17) بالماء النقي كل يوم. يجب أن يحتوي الخزان (17) على كمية كافية من الماء لتشغيل الماكينة.

DRINK COUNTER (عداد المشروبات):  
يوضح عدد المشروبات التي تم تحضيرها  
باستخدام الماكينة منذ بدء تشغيلها أول مرة.

## ضبط وحدة الطحن

يقوم المحدد الدوار (3) بضبط إعدادات الطحن  
من خشن إلى ناعم.

### ⚠️ احترس!

لا تقم بضبط وحدة الطحن إلا أثناء تشغيلها!  
وإلا قد تتلف الماكينة! لا تقم بالإمسك بترس  
الطحن.

- يتم ضبط الضابطة الدوار (3) من مسحوق  
البن الناعم (a): التدوير عكس اتجاه عقارب  
الساعة) إلى مسحوق البن الخشن  
(b): التدوير مع اتجاه عقارب الساعة) أثناء  
عملية الطحن الجارية.

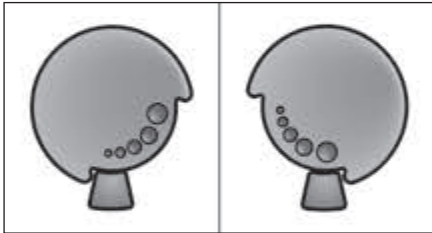

**ملاحظة:** لن يظهر الإعداد الجديد إلا بعد  
فجان القهوة الثاني.

**ملاحظة:** في حالة ما إذا تم إظهار رسالة

PLEASE ADJUST GRINDING UNIT  
TO COARSER SETTING

(يرجى ضبط وحدة الطحن على مستوى أكثر  
خشونة)، عندئذ فإن حبوب البن يتم طحنها على  
مستوى أنعم مما ينبغي. يرجى ضبط وحدة  
الطحن على مستوى أكثر خشونة.

START CALC'N'CLEAN (بدء إزالة الكلس  
والتنظيف): يمكن اختيار برامج الخدمة (إزالة  
الكلس والتنظيف/ إزالة الترسبات/ التنظيف)  
يدويًا من هنا. اضغط على الزر (10) start  
وابدأ تشغيل البرنامج المختار(انظر «برامج  
الخدمة» في صفحة 17).

TEMP. (درجة الحرارة): يمكن ضبط درجة  
حرارة الغلي (HIGH / MIDDLE / LOW)  
(مرتفعة/متوسطة/منخفضة) في هذا الموضع.

LANGUAGE (اللغة): يمكن ضبط لغة شاشة  
العرض في هذا الموضع.

WATER HARDNESS (عسر الماء): يمكن  
ضبط إعداد عسر الماء في هذه الماكينة. ومن  
المهم ضبط درجة عسر الماء بشكل صحيح،  
حتى يتسنى للماكينة توضيح متى يجب تشغيل  
برنامج إزالة الكلس على نحو دقيق. وإعداد  
المصنع لدرجة عسر الماء هو 4.  
يمكنك التحقق من درجة عسر الماء باستخدام  
شريحة الفحص المرفقة أو بالاستعلام لدى  
شركة توريد المياه المحلية. إذا كان في المنزل  
وحدة عسر الماء، يرجى ضبط عسر الماء  
على درجة 3.

اغمس شريحة الفحص في الماء لفترة قصيرة،  
ثم انفض الشريحة برفق لنثر أي قطرات  
عليها، ثم تحقق من النتيجة بعد دقيقة واحدة.  
مستويات عسر الماء والإعدادات.

عسر الماء		المستوى
القياس الألماني (°dH)	القياس الفرنسي (°fH)	
1-7	1-13	1
8-14	14-25	2
15-21	26-38	3
22-30	39-54	4

## إعدادات القائمة

**ملاحظة:** يمكنك استخدام مؤشر المرشح لوضع علامة على الشهر الذي قمت فيه بإدخال المرشح. كذلك، يمكنك وضع علامة على الشهر الذي ستحتاج فيه إلى استبدال المرشح في المرة التالية (بعد شهرين على الأقل).

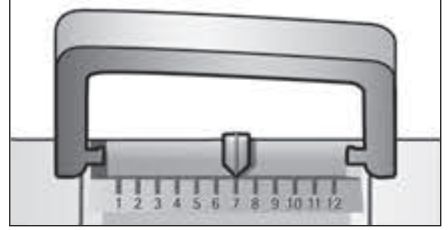

- يمكنك ضبط الماكينة بحيث تتلاءم مع احتياجاتك الشخصية في إعدادات القائمة.
- استمر في الضغط على الزر **off / i** (13) لأسفل لمدة 3 ثوان على الأقل.
- اضغط على الزر (13) **off / i** بشكل متكرر حتى يظهر عنصر القائمة المطلوب على شاشة العرض.
- حدد الإعداد المطلوب باستخدام المقبض الدوار العلوي (15).
- أكد التحديد بالضغط على الزر (10) **start** (بدء التشغيل).

لترك القائمة دون إدخال أية تغييرات، أدر المحدد الدوار على EXIT (خروج)، ثم اضغط على الزر (10) **start** (بدء التشغيل).

**لاحظة:** في حالة عدم استخدام الماكينة لمدة طويلة (كأن تكون في عطله مثلاً)، ينبغي شطف المرشح قبل استخدام الماكينة مرة أخرى. وللقيام بذلك، قم بصب مقدار فنجان من الماء الساخن، ثم اسكه.

يمكنك ضبط ما يلي:

**SHUT OFF** (إيقاف التشغيل): في هذا الموضع، يمكنك ضبط المدة الزمنية التي يتم بعدها إيقاف تشغيل الماكينة تلقائياً بعد تحضير آخر مشروب. ويمكن ضبط مدة زمنية تتراوح بين 15 دقيقة و4 ساعات. يمكن تقصير الوقت المضبوط افتراضياً من أجل توفير الطاقة.

**FILTER** (المرشح): يمكنك هنا تعيين ما إذا كان يتم استخدام فلتر مياه أم لا. ففي حالة عدم استخدام فلتر مياه، اضبط الإعداد على **No / OLD FILTER**. فاضبط الإعداد على **ACTIVATE FILTER**. ويجب شطف فلتر المياه الجديدة قبل الاستخدام (انظر «مرشحات الماء» في الصفحة 8).

- اضغط مع الاستمرار على الزر **off / i** (13) لمدة لا تقل عن 3 ثوانٍ. يتم بعدها فتح القائمة.
- اضغط على الزر **off / i** (13) بشكل متكرر إلى أن يظهر على الشاشة **No / OLD FILTER**.
- حدد **ACTIVATE FILTER** (تنشيط المرشح) باستخدام المقيض الدوار العلوي (15).
- اضغط على الزر (10) **start** (بدء التشغيل).
- ضع وعاءً سعة 0.5 لتر تحت فتحة المخرج (6a).
- اضغط على الزر (10) **start** (بدء التشغيل).
- والآن، سوف يتدفق الماء من خلال المرشح لشطفه.
- قم بتفريغ الوعاء.
- وبذلك، تكون الماكينة جاهزة للاستخدام مرة أخرى.

**ملاحظة:** يؤدي شطف المرشح في نفس الوقت إلى تنشيط عرض الإعداد **CHANGE FILTER!** (تغيير المرشح).

لا يكون المرشح صالحًا للعمل إذا ظهرت شاشة **CHANGE FILTER!** (تغيير المرشح)، أو بعد مرور شهرين على الأقل. إذ يلزم استبدال المرشح لأسباب تتعلق بالصحة العامة ولضمان عدم تكون ترسبات كلسية (فقد تؤدي إلى تلف الماكينة).

يمكن الحصول على المرشحات البديلة من بائعي التجزئة أو من خدمة العملاء (أنظر في فصل «الملحقات»). وإذا لم يتم استخدام مرشح جديد، أدر الإعداد **FILTER** (المرشح) على **No / OLD**.

لإيقاف تشغيل الجهاز يدويًا قبل ذلك، اضغط على الزر **off / i** (13).  
فيجري الجهاز عملية الشطف ويتوقف عن التشغيل.

**تنبيه:** في حالة استخدام الجهاز لأول مرة أو إذا كان قد تم تشغيل برنامج الخدمة أو في حالة عدم استخدام الماكينة لمدة طويلة، لن يكون أول مشروب مكتمل النكهة، وينبغي عدم تناوله.

عند استخدام ماكينة الإسبرسو لأول مرة، لن تحصل على «رغوة» سميكة وثابتة إلا بعد صب بضعة فناجين.

قد تتكون قطرات الماء على فتحات التهوية بعد الاستخدام لفترات طويلة. وهذا أمر عادي.

## مرشحات الماء

يمكن أن يمنع فلتر المياه تكون المواد العالقة. قبل استخدام مرشح ماء جديد، يجب شطفه. وللقيام بذلك، تابع إلى الخطوات التالية:

- اضغط على مرشح الماء بإحكام داخل خزان الماء باستخدام ملعقة قياس كمية البين (19).

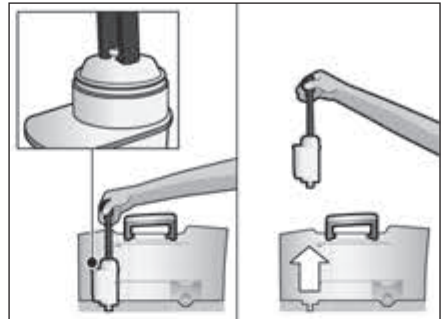

- املأ خزان الماء (17) بالماء حتى يصل إلى العلامة **max** (الحد الأقصى).

- ارفع غطاء خزان الماء (18).
- قم بنزع خزان الماء (17) وشطفه، ثم املاه بماء نقي بارد. لا تتجاوز في الملاء علامة max (الحد الأقصى).
- أعد تركيب خزان الماء (17) وادفعه جيداً لأسفل حتى يتم تثبيته في مكانه بإحكام.
- أغلق غطاء خزان الماء (18) مرة أخرى.
- املاً وعاء حبوب البن (1) بحبوب القهوة، (لتحضير مشروب باستخدام مسحوق قهوة، انظر «تحضير مشروب باستخدام مسحوق قهوة» في صفحة 12).
- اضغط مفتاح الطاقة (9) O/I. تظهر على شاشة العرض (16) قائمة إعدادات لغة شاشة العرض.

- حدد اللغة المطلوبة لشاشة العرض باستخدام المقبض الدوار العلوي (15).
- ضع وعاءً تحت فتحة المخرج (6a).
- اضغط على الزر (10) start (بدء التشغيل).
- وسيتم حفظ اللغة التي قمت بتحديدتها.
- تقوم الماكينة بالتسخين والشطف. وسوف ينسكب بعض الماء من فتحة مخرج القهوة.
- عندما تظهر قائمة اختيار المشروب على شاشة العرض، تكون الماكينة جاهزة للاستخدام.

### إيقاف تشغيل الماكينة

- تم من قبل المصنع المنتج برمجة ماكينة الإسبرسو الأوتوماتيكية بالكامل للعمل على أوضاع نموذجية لأفضل تشغيل. الجهاز يتوقف عن التشغيل أوتوماتيكياً بعد انقضاء وقت تم اختياره مسبقاً (يمكن برمجة المدة الزمنية، انظر «إعدادات القائمة» SHUT OFF (إيقاف التشغيل) في صفحة 9).

**استثناء:** يتوقف تشغيل الجهاز بدون شطف في حالة إعداد الماء الساخن أو البخار فقط.

وإذا أظهر الفحص قيمة أخرى غير (4)، فقم تبيعاً لذلك بتغيير الإعداد في الماكينة بعد تشغيلها (انظر «إعدادات القائمة» WATER HARDNESS [درجة عسر الماء] في صفحة 10).

### تشغيل الماكينة

- يتم استبعاد الرقيقة الواقية الموجودة على الجهاز.
- ضع ماكينة الإسبرسو الأوتوماتيكية بالكامل على سطح مستو ومقاوم للماء يتحمل وزن الماكينة. أحرص على التأكد من عدم إعاقة فتحات التهوية في الجهاز.

### ملاحظة هامة:

يجب عدم استخدام الجهاز إلا في غرف غير معرضة لخطر التجمد والصقيع. في حالة ما إذا تم نقل أو تخزين الجهاز في درجات حرارة تقل عن 0 درجة مئوية، عندئذ يجب الانتظار لمدة 3.

- اسحب سلك الطاقة من حجرة التخزين (21) وقم بتوصيله بالقابس. اضبط طول الكابل بدفعه إلى الخلف ناحية حجرة التخزين أو بسحبه للخارج. وأسهل طريقة للقيام بذلك هي وضع الماكينة بحيث يكون الجزء الخلفي منها مستويًا مع حافة الطاولة ويمكنك جذب الكابل للأسفل أو دفعه للأعلى.
- قم بتركيب صانع الرغوة. ولا تقم بتشغيل الجهاز إلا بعد تجميع جميع أجزاء صانع الرغوة (6) وتركيبها بالكامل.



## aromaDouble Shot

كلما طالت فترة غلي القهوة، زادت المواد ذات المذاق اللاذع والنكهات غير المرغوب فيها. ولهذا أثر سلبي على المذاق ويجعل القهوة أقل لذة، لذا للحصول على قهوة شديدة التركيز، يحتوي الجهاز TES51... على وظيفة aromaDouble Shot (نكهة مميزة) خاصة. عند تحضير نصف الكمية، يتم طحن حبوب القهوة وعليناها مرة أخرى حتى تنبعث الروائح العطرية الطيبة فقط.

يتم تنشيط وظيفة aromaDouble Shot (النكهة المميزة) بالإعدادات التالية:

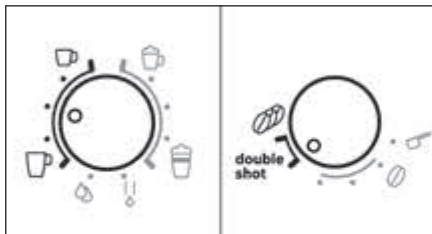

## قبل استخدام الماكينة للمرة الأولى

### عموميات

يتم استخدام ماء نقي وبارد فقط بدون أحماض كربونية ومع حبوب محمصة فقط (يفضل الإسبريسو أو خلطات الحبوب الآلية كلياً) وملؤها في الوعاء المناسب. ولا تستخدم حبوب القهوة المضاف إليها مادة الجلاس أو الكراميل أو التي تمت معالجتها بإضافات أخرى تحتوي على السكر، لأن هذه الأشياء ستسد وحدة الغلي.

يمكن ضبط إعداد عسر الماء في هذه الماكينة. وإعداد المصنع الافتراضي لعسر الماء هو 4. تحقق من درجة عسر الماء باستخدام شريحة الفحص المرفقة.

**تنبيه:** في حالة اختيار مشروب لا يمكن تحضيره، تظهر على شاشة العرض رسالة INVALID COMBINATION (خليط غير صالح). قم بتغيير تركيز القهوة أو المشروب الذي تم اختياره.

### وصلة لخرطوم الحليب

لإضافة رغوة الحليب، مثل إعداد قهوة لاته ميكاتو أو الكابتشينو، يجب تثبيت الوصلة وخرطوم الحليب بشكل صحيح على صانع رغوة الحليب.



**هام:** يعتبر هذا الإجراء ضرورياً أيضاً لإنتاج الماء الساخن.

## رسائل شاشة العرض

لا تعرض شاشة العرض (16) حالة التشغيل الحالية فحسب، بل تعرض أيضاً رسائل عديدة توفر لك معلومات عن الحالة أو تتيح لك معرفة متى يتعين عليك اتخاذ إجراء معين. وبمجرد اتخاذك لذلك الإجراء الضروري، تختفي الرسالة ويتم عرض قائمة اختيار المشروب مرة أخرى.





## نظرة عامة

- 16 شاشة العرض
- 17 خزان الماء القابل للنزع
- 18 غطاء خزان الماء
- 19 ملعقة قياس كمية مسحوق البن (وسيلة إدخال مساعدة لمرشح الماء)
- 20 حجيرة التخزين الخاصة بملعقة قياس كمية مسحوق البن
- 21 كابل الطاقة مع حجيرة تخزين

- (أنظر صور العرض العام A، B، C، D و E الموجودة في بداية دليل المستخدم)
- 1 وعاء حبوب البن
- 2 غطاء ذو نكهة مميزة
- 3 زر تحديد لضبط الطحن
- 4 درج (مسحوق القهوة / قرص التنظيف)
- 5 وحدة الغلي (الشكل E)

## عناصر التحكم



### مفتاح تشغيل/فصل الطاقة O/I





- يستخدم مفتاح الطاقة (9) O/I لتشغيل الماكينة أو إيقاف تشغيلها بالكامل (فصل التيار الكهربائي).
- هام:** قبل إيقاف التشغيل، قم بتشغيل برنامج التنظيف أو استخدم زر **off / i** (13) لإيقاف التشغيل.

### الزر

- اضغط على الزر  (11) لتحضير فنجانين من المشروب الذي سيقع عليه اختيارك في وقت واحد. يمكن تنشيط الزر للمشروبات التي لا تشتمل على اللبن وتلك التي لا تُستخدم معها وظيفة **aromaDouble Shot** (النكهة المميزة).

### الزر off / i

- عند الضغط على الزر  off / i (13) لفترة بسيطة، يقوم الجهاز بالشفط ويتوقف عن التشغيل. والضغط مع الاستمرار على الزر  off / i (13) يؤدي إلى عرض إعدادات المستخدم أو البدء في وظيفة إزالة المواد العالقة والتنظيف.

- a وحدة الغلي
- b باب
- c حجيرة التخزين الخاصة بالدليل المرجعي السريع
- d ذراع إخراج وحدة التسخين الشديد
- e القفل
- f الغطاء
- 6 وحدة تكوين رغاوي اللبن (الشكل C) قابلة للإخراج
  - a مخرج
  - b وصلة (خرطوم الحليب)
  - c أنبوب اللبن
  - d الجزء العلوي
  - e فوهة الهواء
- 7 مخرج القهوة، قابل لضبط الارتفاع
- 8 وعاء التنقيط (الشكل D)
  - a لوحة وعاء التنقيط
  - b وعاء مسحوق القهوة
  - c وعاء تنقيط لمخرج القهوة
  - d حاجز لمخرج القهوة
  - e عوامة
- 9 مفتاح تشغيل/فصل الطاقة O/I
- 10 الزر **start** (بدء التشغيل)
- 11 الزر 
- 12 الزر  /  / 
- 13 الزر  off / i
- 14 المقبض الدوار «تركيز القهوة»
- 15 المقبض الدوار «اختيار المشروب»

لا تقم بغمس الجهاز أو سلك التوصيل في الماء مطلقاً. لا يستخدم إلا إذا لم يكن في التوصيلات أو الجهاز أي أضرار. في حالة حدوث خلل يتم على الفور إخراج قابس الجهاز من مقبس التغذية بالتيار الكهربائي أو فصل التغذية بالجهد الكهربائي.

### ⚠ خطر الاختناق!

لا تسمح للأطفال باللعب في مواد التعبئة.

### ⚠ خطر الإصابة بحروق!

يكون مخرج رغوة اللبن (6) ساخناً للغاية. بعد الاستخدام، اتركه ليبرد أولاً قبل أن تلمسه. لا تستخدم هذا الجهاز إلا بعد تجميع أجزاء صانع الرغوة (6) وتركيبها بالكامل.

### ⚠ خطر حدوث إصابات!

يجب عدم إدخال اليد في وحدة الطحن.

## تعليمات الأمان

برجاء قراءة إرشادات الاستخدام بأكملها بعناية والتعامل مع الجهاز بالأسلوب الموضح فيها، والحفاظ عليها للرجوع إليها عند الحاجة! في حالة قيامكم بإعطاء الجهاز لشخص آخر يرجى منكم تسليمه إرشادات الاستخدام هذه سويا مع الجهاز. هذا الجهاز معد ومخصص لإعداد الكميات المعتادة للأغراض المنزلية في التطبيقات المنزلية أو التطبيقات غير التجارية أو الاحترافية المشابهة للتطبيقات المنزلية. الاستخدام في التطبيقات المشابهة للتطبيقات المنزلية يشمل على سبيل المثال الاستخدام في المطابخ المخصصة للعاملين في المتاجر أو المكاتب أو المؤسسات الزراعية وغيرها من المؤسسات المهنية، وكذلك الاستخدام من قبل نزلاء البنسيونات والفنادق الصغيرة ومنشآت السكنى المشابهة.

### ⚠ خطر حدوث صدمة كهربائية!

يجب عدم توصيل وتشغيل الجهاز إلا وفقا للبيانات المنصوص عليها في لوحة بيانات الطراز. لا يسمح بإجراء أية أعمال إصلاح، مثل استبدال كبل إمداد بالكهرباء تالف، إلا من قبل خدمة العملاء التابعة لشركتنا، وذلك لتجنب تعريض أشخاص أو أشياء للخطر.

هذا الجهاز يمكن أن يتم استخدامه من قبل أطفال يبلغ عمرهم 8 سنوات أو ما يزيد عن ذلك ومن قبل أشخاص ذوي قدرات بدنية أو حسية أو ذهنية محدودة أو نقص في الخبرة و/أو نقص في المعارف والمعلومات، وذلك عندما يكون جاري الإشراف عليهم أو بعد أن يكون قد تم إعطائهم إرشادات تفصيلية بشأن كيفية الاستخدام الآمن للجهاز وبعد أن يكونوا قد فهموا جيدا الأخطار المترتبة على استخدام الجهاز. يجب الحفاظ على الأطفال الذين يقل عمرهم عن 8 سنوات بعيدا عن الجهاز وعن كبل التوصيل بالكهرباء، ولا يسمح لهم بتشغيل الجهاز. يجب عدم السماح للأطفال بأن يقوموا باللعب بالجهاز. أعمال التنظيف وأعمال صيانة الجهاز التي يتم إجرائها من قبل المستخدم لا يسمح بأن يتم إجرائها من قبل أطفال إلا إذا كانوا يبلغون من العمر 8 سنوات أو أكثر وكان جاري الإشراف عليهم عند قيامهم بذلك.

## المحتوى

عزيزي الخبير الذواق للقهوة.  
تهانينا لشرائك ماكينة الإسبرسو الأوتوماتيكية  
بالكامل من Bosch.  
يقوم دليل الاستعمال هذا بوصف موديلات  
متعددة تتميز كل منها في تجهيزها.  
يرجى أيضاً الانتباه إلى الدليل المرجعي  
السريع المرفق. ويمكن حفظه في حجيرة  
التخزين (5c) إلى أن تحتاجه.

### مضمن في التسليم

(أنظر صورة العرض العام الموجودة في  
مقدمة دليل المستخدم)

- a) ماكينة قهوة أوتوماتيكية بالكامل طراز
- b) الدليل المرجعي السريع
- c) تعليمات الاستخدام
- d) وحدة تكوين رغوي اللبن
- e) شريط اختبار عسر المياه
- f) ملعقة قياس كمية مسحوق البن

- 1..... مضمن في التسليم
- 2..... تعليمات الأمان
- 4..... نظرة عامة
- 4..... عناصر التحكم
- 6..... رسائل شاشة العرض
- 6..... aromaDouble Shot
- 6..... قبل استخدام الماكينة للمرة الأولى
- 8..... مرشحات الماء
- 9..... إعدادات القائمة
- 10..... ضبط وحدة الطحن
- 11..... التحضير باستخدام حبوب القهوة
- 12..... التحضير باستخدام مسحوق القهوة
- 12..... صب الماء الساخن
- 13..... إعداد رغوة الحليب
- 13..... الصيانة والتنظيف اليومي
- 16..... نصائح حول توفير الطاقة
- 17..... برامج الخدمة
- 21..... الحماية ضد التجمد
- 21..... التخلص من الجهاز
- 21..... الضمان
- 21..... الملحقات
- 22..... قم بإزالة المشاكل البسيطة بنفسك
- 25..... المواصفات الفنية

**DE Deutschland, Germany**

BSH Hausgeräte Service GmbH  
Zentralwerkstatt für  
kleine Hausgeräte  
Trautskirchener Strasse 6-8  
90431 Nürnberg

Online Auftragsstatus, Pickup  
Service für Kaffeevollautomaten  
und viele weitere Infos unter:  
[www.bosch-home.com](http://www.bosch-home.com)

Reparaturservice, Ersatzteile &  
Zubehör, Produkt-Informationen:  
Tel.: 0911 70 440 040

<mailto:cp-servicecenter@bshg.com>  
Wir sind an 365 Tagen rund um die Uhr  
erreichbar.

**AE United Arab Emirates,  
الإمارات العربية المتحدة**

BSH Home Appliances FZE  
Round About 13,  
Plot Nr MO-0532A  
Jebel Ali Free Zone – Dubai  
Tel.: 04 881 4401  
<mailto:service-uae@bshg.com>  
[www.bosch-home.com/ae](http://www.bosch-home.com/ae)

**AL Republika e Shqiperise,  
Albania**

AERTECH SH.P.K.  
Rruga Qemal Stafa  
Pallati i ri perball Prokuroris se  
Pergjithshme  
Hyrja C Kati 10  
Tirana  
Tel.: 066 206 47 94  
<mailto:g.volina@aertech.al>

**AT Österreich, Austria**

BSH Hausgeräte  
Gesellschaft mbH  
Werkskundendienst  
für Hausgeräte  
Quellenstrasse 2  
1100 Wien  
Tel.: 0810 550 511\*  
Fax: 01 605 75 51 212  
<mailto:vie-stoerungsannahme@bshg.com>  
Hotline für Espresso-Geräte:  
Tel.: 0810 700 400\*  
[www.bosch-home.at](http://www.bosch-home.at)  
\*innerhalb Österreichs zum Regionaltarif

**AU Australia**

BSH Home Appliances Pty. Ltd.  
7-9 Arco Lane  
HEATHERTON, Victoria 3202  
Tel.: 1300 368 339  
<mailto:bshau-as@bshg.com>  
[www.bosch-home.com.au](http://www.bosch-home.com.au)

**BA Bosna i Hercegovina,  
Bosnia-Herzegovina**

"HIGH" d.o.o.  
Gradačanka 29b  
71000 Sarajevo  
Info-Line: 061 100 905  
Fax: 033 213 513  
<mailto:delicnanda@hotmail.com>

**BE Belgique, België, Belgium**

BSH Home Appliances S.A.  
Avenue du Laerbeek 74  
Laarbeeklaan 74  
1090 Bruxelles – Brussel  
Tel.: 070 222 141  
Fax: 024 757 291  
<mailto:bru-repairs@bshg.com>  
[www.bosch-home.be](http://www.bosch-home.be)

**BG Bulgaria**

BSH Domakinski Uredi  
Bulgaria EOOD  
115K Tsarigradsko  
Chausse Blvd.  
European Trade Center  
Building, 5th floor  
1784 Sofia  
Tel.: 02 892 90 47  
Fax: 02 878 79 72  
<mailto:informacia.servis-bg@bshg.com>  
[www.bosch.home.bg](http://www.bosch.home.bg)

**BH Bahrain, البحرين**

Khalaifat Company  
Manama  
Tel.: 01 7400 553  
<mailto:service@khalaifat.com>

**BY Belarus, Беларусь**

ООО "БСХ Бытовая техника"  
тел.: 495 737 2961  
<mailto:mok-kdhl@bshg.com>

**CH Schweiz, Suisse,  
Svizzera, Switzerland**

BSH Hausgeräte AG  
Werkskundendienst  
für Hausgeräte  
Fahrweidstrasse 80  
8954 Geroldswil  
<mailto:ch-info.hausgeraete@bshg.com>  
Service Tel.: 0848 840 040  
Service Fax: 0848 840 041  
<mailto:ch-reparatur@bshg.com>  
Ersatzteile Tel.: 0848 880 080  
Ersatzteile Fax: 0848 880 081  
<mailto:ch-ersatzteil@bshg.com>  
[www.bosch-home.com](http://www.bosch-home.com)

**CY Cyprus, Κύπρος**

BSH Ikiakies Syskeves-Service  
39, Arh. Makaanou III Str.  
2407 Egomi/Nikosia (Lefkosia)  
Tel.: 7777 8007  
Fax: 022 658 128  
<mailto:bsh.service.cyprus@cytanet.com.cy>

**CZ Česká Republika,  
Czech Republic**

BSH domácí spotřebiče s.r.o.  
Firemní servis domácích  
spotřebičů  
Pekařská 10b  
155 00 Praha 5  
Tel.: 0251 095 546  
Fax: 0251 095 549  
[www.bosch-home.com/cz](http://www.bosch-home.com/cz)

**DK Danmark, Denmark**

BSH Hvidevarer A/S  
Telegrafvej 4  
2750 Ballerup  
Tel.: 44 89 89 85  
Fax: 44 89 89 86  
<mailto:BSH-Service.dk@BSHG.com>  
[www.bosch-home.dk](http://www.bosch-home.dk)

**EE Eesti, Estonia**

SIMSON OÜ  
Raua 55  
10152 Tallinn  
Tel.: 0627 8730  
Fax: 0627 8733  
<mailto:teenindus@simson.ee>

**ES España, Spain**

En caso de avería puede ponerse en contacto con nosotros, su aparato será trasladado a nuestro taller especializado de cafeteras.

BSH Electrodomésticos  
España S.A.

Servicio Oficial del Fabricante  
Parque Empresarial PLAZA,  
C/ Manfredonia, 6  
50197 Zaragoza

Tel.: 902 245 255

Fax: 976 578 425

mailto:CAU-Bosch@bshg.com  
www.bosch-home.es

**FI Suomi, Finland**

BSH Kodinkoneet Oy  
Itälahdenkatu 18 A, PL 123  
00201 Helsinki  
Tel.: 0207 510 700

Fax: 0207 510 780

mailto:Bosch-Service-FI@bshg.com  
www.bosch-home.fi

Lankapuhelimesta 8,28 snt/puhelu  
+ 7 snt/min (alv 24%)

Matkapuhelimesta 8,28 snt/puhelu  
+ 17 snt/min (alv 24%)

**FR France**

BSH Electroménager S.A.S.  
50 rue Ardoin – BP 47  
93401 SAINT-OUEN cedex  
Service interventions à domicile:  
01 40 10 11 00

Service Consommateurs:  
0 892 698 010 (0,34 € TTC/mn)  
mailto:soa-bosch-conso@  
bshg.com

Service Pièces Détachées  
et Accessoires:  
0 892 698 009 (0,34 € TTC/mn)  
www.bosch-home.fr

**GB Great Britain**

BSH Home Appliances Ltd.  
Grand Union House  
Old Wolverton Road  
Wolverton  
Milton Keynes MK12 5PT  
To arrange an engineer visit, to  
order spare parts and accessories  
or for product advice please visit  
www.bosch-home.co.uk  
or call  
Tel.: 0344 892 8979\*

\*Calls are charged at the basic rate, please  
check with your telephone service provider  
for exact charges

**GR Greece, Ελλάς**

BSH Ikiakes Siskeves A.B.E.  
Central Branch Service  
17 km E.O. Athinon-Lamias &  
Potamou 20  
14564 Kifisia  
Πανελλήνιο τηλέφωνο: 181 82  
(Αστική χρέωση)  
www.bosch-home.gr

**HK Hong Kong, 香港**

BSH Home Appliances Limited  
Unit 1 & 2, 3rd Floor  
North Block, Skyway House  
3 Sham Mong Road  
Tai Kok Tsui, Kowloon  
Hong Kong  
Tel.: 2565 6151  
Fax: 2565 6681  
mailto:bosch.hk.service@bshg.com  
www.bosch-home.cn

**HR Hrvatska, Croatia**

BSH kućni uređaji d.o.o.  
Kneza Branimira 22  
10000 Zagreb  
Tel.: 01 640 36 09  
Fax: 01 640 36 03  
mailto:informacije.servis-hr@  
bshg.com  
www.bosch-home.com/hr

**HU Magyarország, Hungary**

BSH Háztartási Készülék  
Kereskedelmi Kft.  
Háztartási gépek márkaszervize  
Királyhágó tér 8-9.  
1126 Budapest  
Hibabejelentés  
Tel.: +361 489 5461  
Fax: +361 201 8786  
mailto:hibabejelentés@bsh.hu  
Alkatrészrendelés  
Tel.: +361 489 5463  
Fax: +361 201 8786  
mailto:alkatrészrendeles@bsh.hu  
www.bosch-home.com/hu

**IE Republic of Ireland**

BSH Home Appliances Ltd.  
Unit F4, Ballymount Drive  
Ballymount Industrial Estate  
Walkinstown  
Dublin 12  
Service Requests, Spares and  
Accessories  
Tel.: 01450 2655\*  
Fax: 01450 2520  
www.bosch-home.eu.uk  
\*0.03 € per minute at peak.  
Off peak 0.0088 € per minute.

**IL Israel, ישראל**

C/S/B Home Appliance Ltd.  
Uluel Building  
2, Hamelacha St.  
Industrial Park North  
71293 Lod  
Tel.: 08 9777 222  
Fax: 08 9777 245  
mailto:csb-serv@zahav.net.il  
www.bosch-home.co.il

**IN India, Bhārat, भारत**

BSH Customer Service  
Front Office  
Shop No.4, Everest Grande,  
Opp. Shanti Nagar Bus Stop,  
Mahakali Caves Road,  
Andheri East  
Mumbai 400 093

**IS Iceland**

Smith & Norland hf.  
Noatuni 4  
105 Reykjavik  
Tel.: 0520 3000  
Fax: 0520 3011  
www.sminor.is

**IT Italia, Italy**

BSH Elettrodomestici S.p.A.  
Via. M. Nizzoli 1  
20147 Milano (MI)  
Numero verde 800 829 120  
mailto:info@  
bosch-elettrodomestici.it  
www.bosch-home.com/it

**KZ Kazakhstan, Қазақстан**

IP Turebekov Yerzhan  
Nurmanovich  
Jangeldina str. 15  
Shimkent 160018  
Tel.: 0252 31 00 06  
mailto:evrika\_kz@mail.ru

**LB Lebanon, لبنان**

Tehehi, Hana & Co.  
Boulevard Dora 4043 Beyrouth  
P.O. Box 90449  
Jdeideh 1202 2040  
Tel.: 01 255 211  
mailto:Info@Tehehi-Hana.com

**LT Lietuva, Lithuania**

Senuku prekybos centras UAB  
Jonavos g. 62  
44192 Kaunas  
Tel.: 0372 12146  
Fax: 0372 12165  
www.senukai.lt

**LU Luxembourg**

BSH électroménagers S.A.  
13-15, ZI Breedeweues  
1259 Senningerberg  
Tel.: 26349 300  
Fax: 26349 315  
mailto:  
lux-service.electromanager@  
bshg.com  
www.bosch-home.com/lu

**LV Latvija, Latvia**

General Serviss Limited  
Bullu street 70c  
1067 Riga  
Tel.: 07 42 41 37  
mailto:bt@olimpeks.lv

**MD Moldova**

S.R.L. "Rialto-Studio"  
ул. Щуцева 98  
1202 Кишинев  
тел./факс: 022 23 81 80  
mailto:bosch-md@mail.ru

**ME Crna Gora, Montenegro**

Elektronika komerc  
Ul. Slobode 17  
84000 Bijelo Polje  
Tel./Fax: 050 432 575  
Mobil: 069 324 812  
mailto:ekobosch.servis@  
t-com.me

**MK Macedonia, Македонија**

GORENEC  
Jane Sandanski 69 lok. 3  
1000 Skopje  
Tel.: 02 2454 600  
Mobil: 070 697 463  
mailto:gorenece@yahoo.com

**MT Malta**

Oxford House Ltd.  
Notabile Road  
Mriehel BKR 14  
Tel.: 021 442 334  
Fax: 021 488 656  
www.oxfordhouse.com.mt

**MV Raajjeyge Jumhooriyyaa,  
Maldives**

Lintel Investments  
Ma. Maadheli, Majeedhee Magu  
Malé  
Tel.: 0331 0742  
mailto:mohamed.zuhuree@  
lintel.com.mv

**NL Nederlande, Netherlands**

BSH Huishoudapparaten B.V.  
Taurusavenue 36  
2132 LS Hoofddorp  
Storingsmelding:  
Tel.: 088 424 4010  
Fax: 088 424 4845  
mailto:bosch-contactcenter@  
bshg.com

Onderdelenverkoop:  
Tel.: 088 424 4010  
Fax: 088 424 4801  
mailto:bosch-onderdelen@  
bshg.com  
www.bosch-home.nl

**NO Norge, Norway**

BSH Husholdningsapparater A/S  
Grensevingen 9  
0661 Oslo  
Tel.: 22 66 06 00  
Fax: 22 66 05 50  
mailto:Bosch-Service-NO@  
bshg.com  
www.bosch-home.no

**NZ New Zealand**

BSH Home Appliances Ltd.  
Unit F2, 4 Orbit Drive  
Mairangi Bay  
Auckland 0632  
Tel.: 09 477 0492  
Fax: 09 477 2647  
mailto:bshnz-cs@bshg.com  
www.bosch-home.co.nz

**PL Polska, Poland**

BSH Sprzęt Gospodarstwa  
Domowego Sp. z o.o.  
Al. Jerozolimskie 183  
02-222 Warszawa  
Tel.: 801 191 534  
Fax: 022 572 7709  
mailto:Serwis.Fabryczny@  
bshg.com  
www.bosch-home.pl

**PT Portugal**

BSHP Electrodomésticos, Lda.  
Rua Alto do Montijo, nº 15  
2790-012 Carnaxide  
Tel.: 214 250 730  
Fax: 214 250 701  
mailto:bosch.electrodomesticos.pt@  
bshg.com  
www.bosch-home.pt

**RO România, Romania**

BSH Electrocasnice srl.  
Sos. Bucuresti-Ploiesti,  
nr. 19-21, sect.1  
13682 Bucuresti  
Tel.: 021 203 9748  
Fax: 021 203 9733  
mailto:service.romania@  
bshg.com  
www.bosch-home.ro

**RU Russia, Россия**

ООО "БСХ Бытовая техника"  
Сервис от производителя  
Малая Калужская 19/1  
119071 Москва  
тел.: 495 737 2961  
mailto:mok-kdhl@bshg.com  
www.bosch-home.com

**SA Saudi Arabia,**

المملكة العربية السعودية  
BSH Home Appliances  
Saudi Arabia L.L.C.  
Bin Hamran Commercial Centr.  
6th Floor 603B  
Jeddah 21481  
Tel.: 800 124 1247  
mailto:service.ksa@bshg.com  
www.bosch-home.com/sa

**SE Sverige, Sweden**

BSH Hushållsapparater AB  
Landsvägen 32  
169 29 Solna  
Tel.: 0771 11 22 77 local rate  
mailto:Bosch-Service-SE@bshg.com  
www.bosch-home.se

**SG Singapore, 新加坡**

BSH Home Appliances Pte. Ltd.  
TECHPLACE I and  
Mo Kio Avenue 10  
Block 4012 #01-01  
569628 Singapore  
Tel.: 6751 5000  
Fax: 6751 5005  
mailto:bshsgp.service@  
bshg.com  
www.bosch-home.com.sg

**SI Slovenija, Slovenia**

BSH Hišni aparati d.o.o.  
Litostrojska 48  
1000 Ljubljana  
Tel.: 01 583 07 01  
Fax: 01 583 08 89  
mailto:informacije.servis@bshg.com  
www.bosch-home.com/si

**SK Slovensko, Slovakia**

BSH domácí spotřebiče s.r.o.  
Organizačná zložka Bratislava  
Galvaniho 17/C  
821 04 Bratislava  
Tel.: 02 44 45 20 41  
mailto:opravy@bshg.com  
www.bosch-home.com/sk

**TR Türkiye, Turkey**

BSH Ev Aletleri Sanayi  
ve Ticaret A. S.  
Fatih Sultan Mehmet Mahallesi  
Balkan Caddesi No: 51  
34771 Ümraniye, Istanbul  
Tel.: 0 216 444 6333\*  
Fax: 0 216 528 9188  
mailto:careline.turkey@bshg.com  
www.bosch-home.com/tr  
\*Çağrı merkezini sabit hatlardan  
aramanın bedeli şehir içi ücretlendirme,  
Çep telefonlarından ise kullananlar tarifeye  
göre değişkenlik göstermektedir

**TW Taiwan, 台灣**

Achelis Taiwan Co. Ltd.  
4th floor, No. 112, Sec 1  
Chung Hsiao E Road  
Taipei ROC 100  
Tel.: 02 2321 6222  
mailto:Bosch@achelis.com.tw

**UA Ukraine, Україна**

ТОВ "БСХ Побутова Техніка"  
тел.: 044 4902095  
mailto:bsh-service.ua@bshg.com  
www.bosch-home.com.ua

**XK Kosovo**

NTP GAMA  
Rruga Mag Pristine-Ferizaj  
70000 Ferizaj  
Tel.: 0290 321 434  
mailto:a\_service@  
gama-electronics.com

**XS Srbija, Serbia**

BSH Kućni aparati d.o.o.  
Milutina Milankovića 11<sup>a</sup>  
11070 Novi Beograd  
Tel.: 011 205 23 97  
Fax: 011 205 23 89  
mailto:informacije.servis-sr@  
bshg.com  
www.bosch-home.rs

**ZA South Africa**

BSH Home Appliances (Pty) Ltd.  
15th Road Randjespark  
Private Bag X36, Randjespark  
1685 Midrand – Johannesburg  
Tel.: 086 002 6724  
Fax: 086 617 1780  
mailto:applianceserviceza@  
bshg.com  
www.bosch-home.com/za

# Garantiebedingungen

## DEUTSCHLAND (DE)

# Bosch-Infoteam

(Mo-Fr: 8.00-18.00 Uhr erreichbar)

Für Produktinformationen sowie Anwendungs- und Bedienungsfragen **zu kleinen Hausgeräten**:

**Tel.: 0911 70 440 040** oder unter  
**bosch-infoteam@bshg.com**

Für dieses Gerät leisten wir Garantie gemäß nachstehenden Bedingungen:

Nur für Deutschland gültig!

1. Wir beheben unentgeltlich nach Maßgabe der folgenden Bedingungen (Nr. 2–6) Mängel am Gerät, die nachweislich auf einem Material- und/oder Herstellungsfehler beruhen, wenn sie uns unverzüglich nach Feststellung und innerhalb von 24 Monaten nach Lieferung an den Erstendabnehmer gemeldet werden. Zeigt sich der Mangel innerhalb von 6 Monaten ab Lieferung, wird vermutet, dass es sich um einen Material- oder Herstellungsfehler handelt.

2. Die Garantie erstreckt sich nicht auf leicht zerbrechliche Teile wie z. B. Glas oder Kunststoff bzw. Glühlampen.

Eine Garantiepflicht wird nicht ausgelöst durch geringfügige Abweichungen von der Soll-Beschaffenheit, die für Wert und Gebrauchstauglichkeit des Gerätes unerheblich sind, oder durch Schäden aus chemischen und elektrochemischen Einwirkungen von Wasser, sowie allgemein aus anomalen Umweltbedingungen oder sachfremden Betriebsbedingungen oder wenn das Gerät sonst mit ungeeigneten Stoffen in Berührung gekommen ist. Ebenso kann keine Garantie übernommen werden, wenn die Mängel am Gerät auf Transportschäden, die nicht von uns zu vertreten sind, nicht fachgerechte Installation und Montage, Fehlgebrauch, eine nicht haushaltsübliche Nutzung, mangelnde Pflege oder Nichtbeachtung von Bedienungs- oder Montagehinweisen zurückzuführen sind.

Der Garantieanspruch erlischt, wenn Reparaturen oder Eingriffe von Personen vorgenommen werden, die hierzu von uns nicht ermächtigt sind, oder wenn unsere Geräte mit Ersatzteilen, Ergänzungs- oder Zubehörteilen versehen werden, die keine Originalteile sind und dadurch ein Defekt verursacht wird.

3. Die Garantieleistung erfolgt in der Weise, dass mangelhafte Teile nach unserer Wahl unentgeltlich instandgesetzt oder durch einwandfreie Teile ersetzt werden.

Geräte, die zumutbar (z. B. im PKW) transportiert werden können, und für die unter Bezugnahme auf diese Garantie eine Garantieleistung beansprucht wird, sind unserer nächstgelegenen Kundendienststelle oder unserem Vertragskundendienst zu übergeben oder zuzusenden. Instandsetzungen am Aufstellungsort können nur für stationär betriebene (feststehende) Geräte verlangt werden.

Es ist jeweils der Kaufbeleg mit Kauf- und/oder Lieferdatum vorzulegen. Ersetzte Teile gehen in unser Eigentum über.

4. Sofern die Nachbesserung von uns abgelehnt wird oder fehlschlägt, wird innerhalb der oben genannten Garantiezeit auf Wunsch des Endabnehmers kostenfrei gleichwertiger Ersatz geliefert.

5. Garantieleistungen bewirken weder eine Verlängerung der Garantiefrist, noch setzen sie eine neue Garantiefrist in Lauf. Die Garantiefrist für eingebaute Ersatzteile endet mit der Garantiefrist für das ganze Gerät.

6. Weitergehende oder andere Ansprüche, insbesondere solche auf Ersatz außerhalb des Gerätes entstandener Schäden sind – soweit eine Haftung nicht zwingend gesetzlich angeordnet ist – ausgeschlossen.

Diese Garantiebedingungen gelten für in Deutschland gekaufte Geräte. Werden Geräte ins Ausland verbracht, die die technischen Voraussetzungen (z. B. Spannung, Frequenz, Gasarten, etc.) für das entsprechende Land aufweisen und die für die jeweiligen Klima- und Umweltbedingungen geeignet sind, gelten diese Garantiebedingungen auch, soweit wir in dem entsprechenden Land ein Kundendienstnetz haben. Für im Ausland gekaufte Geräte gelten die von unserer jeweils zuständigen Landesvertretung herausgegebenen Garantiebedingungen. Diese können Sie über Ihren Fachhändler, bei dem Sie das Gerät gekauft haben, oder direkt bei unserer Landesvertretung anfordern.

### **Beachten Sie unser weiteres Kundendienst-Angebot:**

Auch nach Ablauf der Garantie stehen Ihnen unser Werkskundendienst und unsere Servicepartner zur Verfügung.

**Robert Bosch Hausgeräte GmbH**  
**Carl-Wery-Straße 34**  
**81739 München, GERMANY**



 Beratung und Reparaturauftrag bei Störungen

D 0911 70 440 040

A 0810 550 511

CH 0848 840 040

Die Kontaktdaten aller Länder finden Sie im beiliegenden Kundendienst-Verzeichnis.

**Robert Bosch Hausgeräte GmbH**

Carl-Wery-Straße 34

81739 München, GERMANY

**[www.bosch-home.com](http://www.bosch-home.com)**



**8001004072**

TCZ515X3