

- de** **Montageanweisung**  
bitte aufbewahren
- en** **Installation Instructions**  
please keep
- fr** **Manuel de montage**  
à garder soigneusement
- it** **Istruzione per l'installazione**  
si prega di conservare
- nl** **Installatievoorschrift**  
goed bewaren

- da** **Montagevejledning**  
bedes opbevaret
- pt** **Instruções de montagem**  
por favor, guardar
- es** **Instrucciones de Montaje**  
por favor, guardar
- el** **Οδηγίες εγκατάστασης**  
Να φυλάσσεται
- no** **Monteringsanvisning**  
må oppbevares
- sv** **Monteringsanvisning**  
spara anvisningen
- fi** **Asennusohjeet**  
säilytä ohjeet
- ru** **Инструкция по монтажу**  
Пожалуйста, сохраните
- cs** **Montážní návod**  
prosím uschovejte
- pl** **Instrukcja montażu**  
proszę zachować
- tr** **Montaj Talimatları**  
Lütfen saklayınız

1

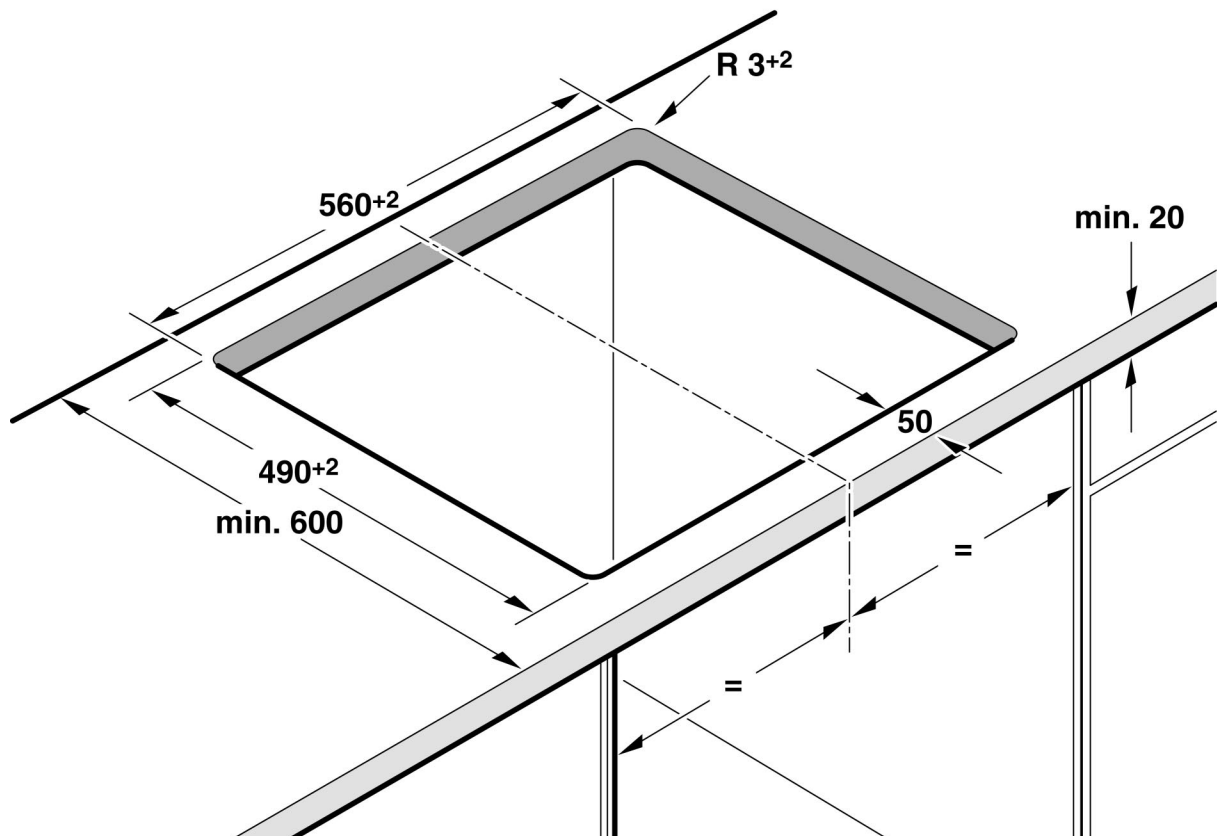
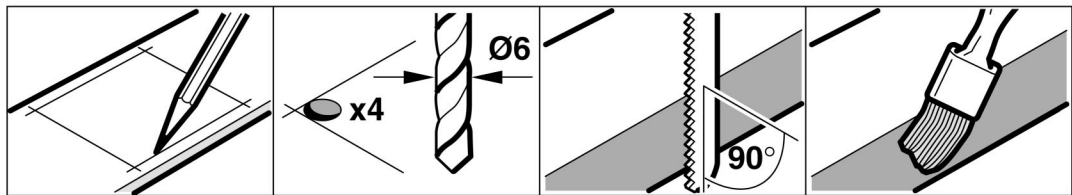

---

2

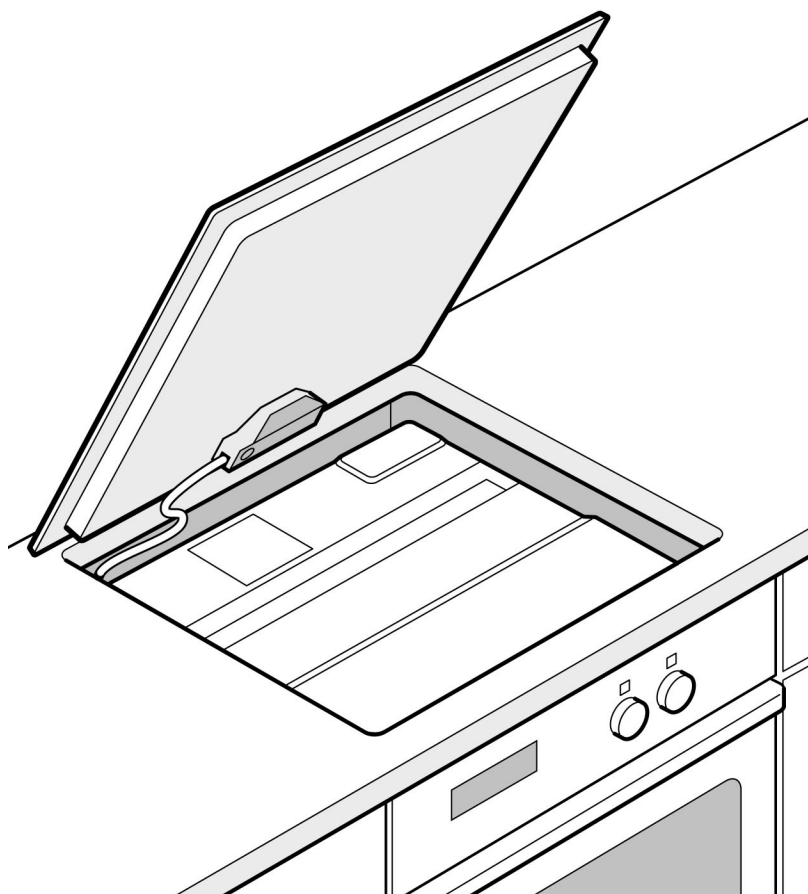
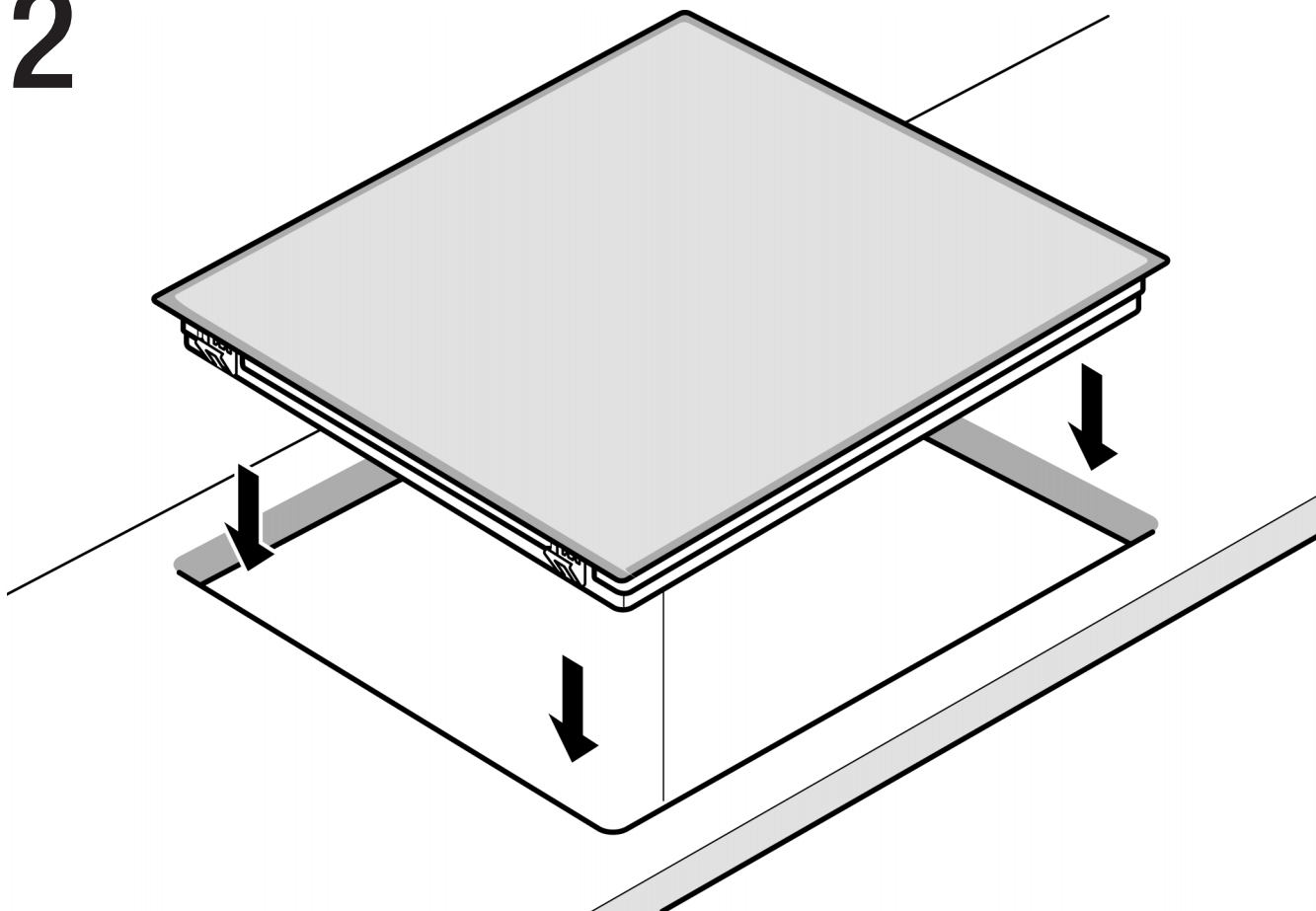

## Das müssen Sie beachten

- Nur bei fachgerechtem Einbau entsprechend dieser Montageanweisung ist die Sicherheit beim Gebrauch garantiert. Für Schäden, die aufgrund von unsachgemäßem Einbau entstehen haftet der einbauende Monteur.
- Nur ein konzessionierter Fachmann darf das Gerät anschließen. Für ihn gelten die Bestimmungen des regionalen Elektrizitätsversorgers.
- Das Gerät entspricht der Schutzklasse I und darf nur in Verbindung mit Schutzleiteranschluss betrieben werden.
- Die Absicherung über B- oder C-Automaten ist erforderlich.
- In der Installation muss ein allpoliger Trennschalter mit mindestens 3 mm-Kontaktöffnung vorhanden sein, oder das Gerät wird über einen Stecker mit Schutzkontakt-System angeschlossen. Dieser muss nach dem Einbau noch zugänglich sein.
- Unter das Kochfeld dürfen keine Kühlgeräte, Geschirrspüler, unbelüfteten Backöfen und unterbaufähigen Waschmaschinen eingebaut werden.
- Sind nach dem Einbau Teile der Unterseite des Kochfeldes berührbar, ist ein Zwischenboden zu montieren. Der Abstand zum tiefsten Punkt des Netzanschlusses bzw. Kochfeldes, muss mind. 10 mm betragen. Ein passender Zwischenboden ist im Fachhandel als Zubehör erhältlich.
- Die Arbeitsplatte muss eben und waagrecht sein. Auch mit dem Ausschnitt muss die Stabilität gewährleistet sein. Die Arbeitsplatte muss zur Wand hin gegen Feuchtigkeit abgedichtet werden.

### Für Österreich:

Im Fehlerfall kann ein Gleichstromanteil von größer als 5 mA bzw. 20% des Gesamtfehlerstromes auftreten. Fehlerstromschutzschalter älterer Bauart müssen durch einen Typ neuerer Bauart ausgetauscht werden.

## Möbel vorbereiten – Bild 1

**Alle Ausschnittarbeiten an Möbel und Arbeitsplatte vor dem Einsetzen der Geräte durchführen. Späne entfernen, die Funktion von elektr. Bauteilen kann beeinträchtigt werden. Die Stabilität der betroffenen Möbel muß auch nach den Ausschnittarbeiten gewährleistet sein.**

Einbaumöbel müssen bis 90 °C temperaturbeständig sein.

Mindestabstand Ausschnitt zu seitlichen Wänden: 70 mm.

Bei Geräten mit 70 cm Kochfeldbreite: Mindestabstand Ausschnitt zu seitlichen Wänden: 80 mm.

Die Schnittflächen hitzebeständig versiegeln, um ein Aufquellen durch Feuchtigkeit zu verhindern.

## Kochfeld einsetzen und anschließen – Bild 2

- Spannung siehe Typschild.
  - Bei Geräten mit Netzanschlussleitung: Die Adern der Netzanschlussleitung entsprechend der Farbkodierung anschließen:  
Grün-gelb Schutz-Leiter ⊕  
Blau (Null) Neutral-Leiter  
Braun Phase (Aussenleiter)
  - Bei Austausch der Leitung:  
Nur nach Anschlussbild auf dem Gerät anschließen.
  - Bei Geräten ohne Anschlussleitung: Nur nach Anschlussbild anschließen. Bei Bedarf beiliegende Kupferbrücken montieren.
  - Bei Anschlussart 3N~ ist die Klemme 1 nicht belegt. Sie können die Phase installationsseitig für den Anschluss eines zusätzlichen Gerätes verwenden.
  - Netzanschlussleitung: Typ H05 VV-F oder höherwertig. Die gelb-grüne Ader für den Schutzleiter-Anschluss muss geräteseitig 10 mm länger sein, als die anderen Adern.
  - Leitung bei Einbau nicht einklemmen und nicht über scharfe Kanten führen.
  - Ist ein Backofen untergebaut, die Leitung an der linken hinteren Ecke des Backofens zur Anschlussdose führen.
  - Bei gefliesten Arbeitsplatten die Fliesenfügen mit Silikonkautschuk abdichten.
  - Das Gerät spannungslos machen. Kochfeld von unten herausdrücken.
- ### Kochfeld-Ausbau
- Das Gerät spannungslos machen.  
Kochfeld von unten herausdrücken.

## Please note

- The cooker is only guaranteed safe to use if installed by a specialist in accordance with these installation instructions. The installer is liable for any damage resulting from incorrect installation.
- The cooker may only be connected by a licensed specialist. The local electricity supplier's regulations apply.
- The oven corresponds to safety class 1 and may only be used in conjunction with a safety earth terminal.
- Fuse protection using B or C circuit breakers is required.
- An all pin isolating switch with a contact gap of at least 3 mm must be available during installation or the oven must be connected with an earthed socket system. This must still be accessible after installation.
- Do not install refrigerators, dishwashers, non-fan-assisted ovens or washing machines which fit underneath units beneath the hob.
- If parts of the base of the hob can still be touched after installation, an intermediate floor should be fitted. There should be a gap of at least 10 mm between the rearmost point of the hob and the mains connection. A suitable

intermediate floor is available as an accessory from specialist shops.

■ The work surface must be level and horizontal. The stability of the work surface must still be guaranteed after the cut-out has been made. The work surface must be sealed with the wall to protect against damp.

## Preparing the unit – Fig. 1

**Cut out the units and the work surface before fitting the hob and cooker. Remove shavings as they can affect the function of electrical components. The stability of furniture being worked on must be ensured following the cut-offs.**

The units into which the cooker is fitted must be heat-resistant up to 90 °C. Minimum distance of cut-out to side walls: 70 mm.

For appliances with a hob width of 70 cm: minimum distance to side walls: 80 mm. Seal the cut surfaces to make them heat-resistant. This prevents the surfaces from swelling as a result of moisture.

## Installing and connecting the hob – Fig. 2

- See the rating plate for the voltage.
- On ovens without a mains power cord: Connect the mains connection wires according to the colour coding:  
Green/yellow Earth wire ⊕  
Blue Neutral wire  
Brown Live
- When changing the wiring:  
Only connect the appliance in accordance with the connection diagram.
- On ovens without a mains power cord: Only connect in accordance with the connection diagram. Fit copper bridges enclosed as required.
- With connection type 3N~ terminal 1 is not assigned. You can use the live wire on the installation side for connecting an additional appliance.

■ Power cord:  
Type H05 VV-F or higher.  
The yellow-green lead for the earth connection must be 10 mm longer on the side of the appliance than the other leads.

■ Do not trap the lead during installation and do not guide it over sharp edges.

■ If an oven is supported, route the lead at the left rear corner of the oven to the connection socket.

Seal the tile joints on tiled work surfaces with silicone rubber.

Disconnect the cooker from the power supply.

Push out the hob from below.

### Removing the hob

Disconnect the cooker from the power supply.

Push out the hob from below.

## Consignes à respecter

- La sécurité lors de l'utilisation est seulement garantie si l'installation a été effectuée correctement selon cette notice de montage. L'installateur qui installe l'appareil est responsable des dommages résultant d'une installation incorrecte.
- Seul un spécialiste agréé est habilité à raccorder l'appareil. Il doit respecter les réglementations du fournisseur d'électricité régional.
- L'appareil répond à la classe de protection I et ne doit être utilisé qu'en liaison avec le raccordement du conducteur de protection.
- La protection par des interrupteurs automatiques B ou C est nécessaire.
- L'installation doit comprendre un sectionneur tous pôles d'un écartement entre contacts d'au moins 3 mm ou l'appareil doit être raccordé par un connecteur avec un système de sécurité. Celui-ci doit encore être accessible après l'encastrement.
- Il n'est pas admis d'installer sous la table de cuisson des appareils de refroidissement, lave-vaisselle, fours non aérés et des lave-linge encastrables.
- Si, après l'encastrement, des éléments du dessous de la table de cuisson pourraient être touchés, il faut monter un faux-plancher. La distance vers le point le plus bas de la table de cuisson, le raccordement au secteur, doit être d'au moins 10 mm. Vous pouvez vous procurer un faux-plancher approprié comme accessoire dans le commerce spécialisé.
- Le plan de travail doit être plan et horizontal. La stabilité doit être garantie même avec la découpe. Vers le mur, le plan de travail doit être isolé contre l'humidité.

## Préparation du meuble - Figure 1

**Effectuez tous les travaux de découpe sur le meuble et sur le plan de travail avant d'encaster les appareils. Enlevez les copeaux, le fonctionnement des composants électriques peut être compromis. La stabilité des meubles concernés doit aussi être garantie après les travaux de découpe.**

Les meubles d'encastrement doivent résister à des températures jusqu'à 90 °C.

Distance minimale de la découpe vers les parois latérales : 70 mm.

Pour des appareils avec une table de cuisson de d'une largeur de 70 cm : distance minimale de la découpe vers les parois latérales : 80 mm.

Scellez les surfaces de coupe de manière thermostable, afin d'éviter qu'elles ne gonflent par l'humidité.

## Mise en place et raccordement de la table de cuisson - Fig. 2

- Pour la tension, voir la plaque signalétique.
  - En cas d'appareils avec câble de raccordement au secteur: Raccorder les fils du câble de raccordement au secteur selon le code de couleurs:  
vert-jaune    conducteur de protection ⊕  
bleu            neutre  
marron        phase (conducteur extérieur)
  - En cas de remplacement du câble: raccorder uniquement selon le schéma de raccordement se trouvant sur l'appareil.
  - En cas d'appareils sans câble de raccordement: Effectuer uniquement le raccordement selon le schéma de raccordement. En cas de besoin, monter les ponts en cuivre joints.
  - En cas de type de raccordement 3N~ la borne 1 n'est pas affectée. Vous pouvez utiliser la phase côté installation pour le raccordement d'un appareil supplémentaire.
  - Câble de raccordement au secteur: type H05 VV-F ou supérieur. Le fil jaune-vert pour le raccordement au conducteur de protection doit être 10 mm plus long, côté appareil, que les autres fils.
  - Lors de l'encastrement, ne pas pincer le câble et ne pas le tirer par-dessus d'arêtes vives.
  - Si un four est installé en-dessous, faire passer le câble au coin arrière gauche du four vers la prise de raccordement.
  - En cas de plans de travail carrelés, étancher les joints du carrelage avec un joint en silicone.
  - Mettre l'appareil hors tension.
  - Extraire la table de cuisson en la poussant par le bas.
- ### Démontage de la table de cuisson
- Mettez l'appareil hors tension.  
Extraire la table de cuisson en la poussant par le bas.

## Aspetti cui prestare attenzione

- La sicurezza dell'apparecchio può essere garantita soltanto nel caso in cui il montaggio avvenga in modo corretto e conforme alle presenti istruzioni. Il personale incaricato del montaggio sarà ritenuto responsabile degli eventuali danni causati da un'installazione non corretta.
- L'allacciamento dell'apparecchio deve essere effettuato esclusivamente da personale autorizzato. Sono da considerarsi valide le disposizioni dell'impresa locale erogatrice di energia elettrica.
- L'apparecchio corrisponde alla classe di protezione I e deve essere utilizzato esclusivamente con collegamento ad un conduttore di protezione.
- E' necessaria la protezione sugli interruttori automatici B o C.
- L'impianto deve disporre necessariamente di un sezionatore universale con un'apertura di contatto non inferiore a 3 mm. In caso contrario, l'apparecchio deve essere collegato attraverso un connettore dotato di sistema con contatto di terra. Quest'ultimo deve essere accessibile anche dopo aver completato il montaggio.
- Al di sotto del piano di cottura non è consentito installare frigoriferi, lavastoviglie, forni non aerati o lavatrici da incasso.
- Se, dopo il montaggio, alcune parti del lato inferiore del piano di cottura sono ancora accessibili, deve essere montato un doppiofondo. La distanza dal punto più basso del piano di cottura (collegamento alla rete) non deve essere inferiore a 10 mm. Doppifondi appropriati sono disponibili come accessori presso i rivenditori specializzati.
- La piastra di lavoro deve essere orizzontale e in piano. Anche in seguito all'esecuzione dei lavori di taglio è indispensabile che sussistano condizioni di stabilità. La piastra di lavoro deve essere chiusa a tenuta contro la parete, come protezione contro l'umidità.

## Preparazione del mobile - Figura 1

Eeguire tutti i lavori di taglio a livello dei mobili e della piastra di lavoro prima di procedere al montaggio degli apparecchi. Rimuovere i trucioli, i quali possono pregiudicare il corretto funzionamento dei componenti elettrici. La stabilità del mobile deve essere garantita anche in seguito all'esecuzione dei lavori di taglio.

I mobili da incasso devono essere termostabili fino a 90 °C.

Distanza minima della sezione rispetto alle pareti laterali: 70 mm.

Per gli apparecchi con una larghezza del piano di cottura pari a 70 cm: distanza minima della sezione rispetto alle pareti laterali: 80 mm.

Sigillare le sezioni in modo da garantire la resistenza al calore, al fine di evitare rigonfiamenti prodotti dall'umidità.

## Installazione e allacciamento del piano di cottura - Fig. 2

■ Per la tensione, si veda quanto riportato sulla targhetta.

■ Per apparecchio con cavo di allacciamento alla rete:

collegare i fili del cavo di allacciamento in funzione della contrassegnazione cromatica:

Verde-giallo	conduttore di terra ⊕
Blu	(zero) conduttore neutro
Marrone	fase (conduttore esterno)

In caso di sostituzione del cavo: effettuare il collegamento solo in base a quanto indicato dallo schema di allacciamento sull'apparecchio.

■ Per gli apparecchi senza cavo di allacciamento: collegare l'apparecchio esclusivamente come indicato dal relativo schema di allacciamento. Se necessario, installare i ponticelli in rame forniti in dotazione.

Per il tipo di allacciamento 3N~ il morsetto 1 non è occupato. E' possibile utilizzare la fase - al momento dell'installazione - per l'allacciamento di un ulteriore apparecchio.

■ Cavo di allacciamento alla rete:

Modello H05 VV-F o superiore.

Sul lato dell'apparecchio il filo giallo-verde per l'allacciamento del conduttore di terra deve essere 10 mm più lungo degli altri fili.

■ Durante il montaggio, non far passare il cavo su bordi affilati e disporlo in modo che non rimanga intrappolato.

■ Se vengono applicati degli spessori, si deve collegare il cavo alla presa facendolo passare in corrispondenza dell'angolo sinistro posteriore del forno.

In caso di piastre di lavoro piastrellate, chiudere a tenuta le fughe tra le piastrelle mediante gomma siliconica.

Togliere la tensione.

Estrarre il piano di cottura spingendo dal basso verso l'alto.

### Smontaggio del piano di cottura

Togliere la tensione.

Estrarre il piano di cottura spingendo dal basso verso l'alto.

nl

## Hierop dient u te letten

■ Alleen als de inbouw op deskundige wijze en conform dit installatievoorschrift wordt uitgevoerd, is de veiligheid bij het gebruik gegarandeerd. De monteur is aansprakelijk voor schade die ontstaat als gevolg van een ondeskundig uitgevoerde inbouw.

■ Alleen een daartoe bevoegde vakman mag het apparaat aansluiten. Voor hem gelden de bepalingen van de regionale, verantwoordelijke elektriciteitsmaatschappij.

■ Het apparaat voldoet aan de eisen van veiligheidsklasse I en mag alleen in aansluiting op randaarding worden gebruikt.

■ Beveiliging via B- of C-automaten is een vereiste.

■ Er dient een schakelaar met een contactopening van minstens 3 mm voorhanden te zijn, of het apparaat wordt via een stekker aangesloten op een geaard stopcontact. Hier dient men na de inbouw nog toegang toe te hebben.

■ Onder het kookvlak mogen geen koelapparaten, afwasmachines, ongeventileerde ovens of voor onderbouw geschikte wasmachines worden ingebouwd.

■ Kunnen na de inbouw delen van de onderkant van de kookplaat worden aangeraakt, dan dient een scheidings-schot te worden aangebracht. De afstand tot het laagste punt van de kookplaat (aansluiting op het elektriciteitsnet) moet minstens 10 mm bedragen. Een passend scheidings-schot is als accessoire te verkrijgen bij speciaalzaken.

■ Het werkblad dient recht en waterpas te zijn. De stabiliteit dient ook na het uitsnijden gewaarborgd te zijn. Bij de muur dient op het werkblad een afdichting tegen vochtigheid te worden aangebracht.

## Meubel voorbereiden - Afbeelding 1

Alle uitsnijdingswerkzaamheden aan het meubel en het werkblad uitvoeren voordat de apparaten worden ingebracht. Spanen verwijderen, deze kunnen invloed hebben op de werking van elektr. componenten. De stabiliteit van de meubels dient ook na de uitsnijdingswerkzaamheden gewaarborgd te zijn.

Inbouwmeubels dienen bestendig te zijn tegen een temperatuur van maximaal 90 °C.

Minimale afstand van de uitsnijding tot de zijwanden: 70 mm.

Bij apparaten met een kookplaat van 70 cm breed:

minimale afstand tot de zijwanden: 80 mm.

De snijvlakken hittebestendig afdichten om te voorkomen dat het materiaal tengevolge van vocht uitzet.

## Kookplaat plaatsen en aansluiten - Afbeelding 2

■ Spanning, zie typeplaatje.

■ Bij apparaten met een netaansluiting: de aders van de hoofdleiding in overeenstemming met de kleurcodering aansluiten:

Groen-geel randaarde ⊕

Blauw (nul) neutraalgeleider

Bruin fase (buitenste geleider)

Ingeval de leiding wordt vervangen: alleen volgens het aansluitschema op het apparaat aansluiten.

■ Bij apparaten zonder aansluitkabel: uitsluitend aansluiten zoals weergegeven op het aansluitschema. Zonodig de bijgevoegde koperen brug monteren.

Bij aansluitwijze 3N~ is de klem niet bezet. U kunt de fase aan de installatiezijde gebruiken om een extra apparaat aan te sluiten.

■ Hoofdleiding (netaansluiting): Type H05 VV-F of hoogwaardiger. De geel-groene ader voor de randaarding dient aan de zijde van het apparaat 10 mm langer te zijn dan de andere aders.

■ De leiding bij de inbouw niet inklemmen en niet over scherpe randen leiden.

■ Is er een oven ondergebouwd, dan dient de leiding bij de hoek linksachter van de oven naar het stopcontact te worden geleid.

Bij betegelde werkbladen de voegen van de tegels afdichten met siliconenrubber.

Maak het apparaat spanningsloos. De kookplaat van onderuit naar buiten drukken.

### Uitbouw van de kookplaat

Maak het apparaat spanningsloos. De kookplaat van onderuit naar buiten drukken.

## De skal være opmærksom på følgende:

- Kun ved faglig korrekt indbygning i henhold til denne monteringsvejledning kan der garanteres for sikkerheden ved brug. Montøren bærer ansvaret for skader, der opstår på grund af fagligt ukorrekt indbygning.
- Apparatet må udelukkende tilsluttes af en autoriseret fagmand. Denne skal overholde den regionale elektricitetsforsynings bestemmelser.
- Apparatet overholder beskyttelsesklasse I og må udelukkende anvendes med tilslutning af jordforbindelse.
- Sikring via B- eller C-automater er påkrævet.
- I installationen skal der være en alpolet skilleafbryder med mindst 3 mm kontaktafstand, eller apparatet skal tilsluttes via et stik med beskyttelseskontaktsystem. Denne skal være tilgængelig efter indbygningen.
- Der må ikke indbygges køleaggregater, opvaskemaskiner, uventilerede ovne eller vaskemaskiner under kogesektionen.
- Hvis dele af kogesektionens underside kan berøres efter indbygningen, skal der monteres en mellembund. Afstanden til kogesektionens dybeste punkt, lysnettilslutningen, skal være mindst 10 mm. En passende mellembund fås hos forhandleren som tilbehør.
- Bordpladen skal være jævn og horisontal. Stabiliteten skal også være sikret med udkæringen. Bordpladen skal tættes mod fugtighed op mod væggen.

## Forberede skabelementet - Figur 1

**Alle udkæringer på skabelementer og i bordplade skal udføres, inden apparaterne sættes i. Fjern spåner, der kan forringe de elektriske komponenters funktion. Det skal sikres, at de pågældende skabelementer også efter udkæringerne er stabile.**

- Skabelementerne skal være temperaturbestandige op til 90 °C.
- Minimumsafstand mellem udkæringen og sidevægge: 70 mm.
- Ved apparater med kogesektionsbredde på 70 cm:
- Minimumsafstand mellem udkæringen og sidevægge: 80 mm.
- Skæreflader skal forsegles på en varmebestandig måde for at undgå opsvulmning pga. fugt.

## Montere kogesektionen, og tilslutte den - figur 2

- Spænding, se typeskilt.
- Ved apparater med nettilslutningsledning:  
Nettilslutningsledningens årer skal tilsluttes efter farvekodningen:  
Grøn-gul Jordledning Ⓧ  
Blå (Nul) Neutralleder  
Brun Fase (udv. leder)
- Ved udskiftning af ledningen:  
Tilslut altid til apparatet efter tilslutningsdiagrammet.
- Ved apparater uden tilslutningsledning:  
Tilslut udelukkende efter tilslutningsdiagrammet. Montér om nødvendigt de medfølgende kobberpolbroer.
- Ved tilslutningsmåde 3N~ er klemme 1 ikke optaget. De kan anvende fasen i installationen til tilslutning af et ekstra apparat.

- Nettilslutningsledning:  
Type H05 VV-F eller højere.  
Den gul-grønne ledningstråd jordledningstilslutning skal mod apparatet være 10 mm længere end de andre årer.
- Pas ved indbygningen på, at ledningen ikke kommer i klemme og ikke føres over skarpe kanter.
- Hvis der er indbygget en ovn nedenunder, skal ledningen fra oven bagerste højre hjørne føres til tilslutningsstikdåsen.
- Ved bordplader med fliser skal flisefugerne tættes med silikone.  
Apparatet skal gøres spændingsløst.  
Kogesektionen trykkes ud nedefra.
- Demontering af kogesektion**  
Apparatet skal gøres spændingsfrit.  
Kogesektionen trykkes ud nedefra.

## Indicações a respeitar

- Só uma montagem especializada, de acordo com as presentes instruções de montagem, garante a segurança durante a utilização. Quaisquer danos resultantes de uma montagem incorrecta são da responsabilidade do montador encarregue do trabalho.
- A ligação deve ser sempre realizada por um técnico autorizado. Aplicam-se as disposições da companhia de electricidade regional.
- O aparelho corresponde à classe de protecção I e deve funcionar sempre ligado à terra.
- É necessária protecção fusível através de dispositivos automáticos B ou C.
- A instalação tem de ser dotada de um seccionador omnipolar com um intervalo de abertura mínimo dos contactos de 3 mm ou o aparelho tem de ser ligado a uma tomada com contacto de protecção. Esta deve ficar acessível após a montagem.
- Por baixo das placas de cozinha nunca deve instalar frigoríficos, máquinas de lavar loiça, fornos não ventilados e

máquinas de lavar roupa que possam ser instaladas por baixo de bancadas.

- Se após a montagem, a parte de baixo da placa de cozinha puder ser tocada, tem de ser montado um fundo falso. A distância ao ponto mais baixo da placa de cozinhar, com ligação à corrente, tem de ser, pelo menos, de 10 mm. Poderá adquirir um fundo falso como acessório nas lojas da especialidade.
- A bancada de trabalho deve estar nivelada e horizontal. A respectiva estabilidade não pode ser comprometida pelos trabalhos de recorte. A bancada de trabalho deve ser isolada contra a humidade junto à parede.

## Preparar o móvel - Figura 1

**Todos os trabalhos de recorte no móvel e na bancada de trabalho têm de ser realizados antes de colocar os aparelhos. Remover as aparas, pois podem prejudicar o funcionamento de componentes eléctricos. A estabilidade do móvel em questão não pode ser comprometida pelos trabalhos de recorte.**

- O móvel para encastrar deve resistir a temperaturas até 90 °C.
- Distância mínima do recorte às paredes laterais: 70 mm.
- Em aparelhos cuja placa tenha uma largura de 70 cm:  
Distância mínima do recorte às paredes contíguas: 80 mm.
- Selar as superfícies de corte de forma resistente ao calor para evitar que inchem com a humidade.

## Inserir e ligar a placa de cozinhar - Fig. 2

- Relativamente à tensão, ver a placa de identificação.
- Em aparelhos com cabo de alimentação:  
ligar os fios do cabo de alimentação de acordo com o código de cor:  
Verde-amarelo Condutor de protecção Ⓧ  
Azul Neutro  
Castanho Fase (condutor externo)
- No caso de troca do cabo:  
A conexão deve ser realizada ao aparelho exclusivamente de acordo com o esquema de ligações.
- Em aparelhos sem cabo de alimentação: A conexão deve ser realizada exclusivamente de acordo com o esquema de ligações. Em caso de necessidade, montar os fios de ligação directa de cobre fornecidos junto.
- No tipo de ligação 3N~ o borne 1 fica livre. Pode utilizar o fio de fase, no local de instalação, para a ligação de um aparelho adicional.
- Cabo de alimentação:  
tipo H05 VV-F ou de qualidade superior.  
O fio verde e amarelo para a conexão do condutor de protecção têm de ser 10 mm mais comprido que os outros fios do lado do aparelho.
- Certifique-se de que o cabo não fica entalado nem passa por cima de arestas vivas.

■ Se existir um forno por baixo, o cabo deve ser conduzido pelo canto posterior esquerdo até à tomada.

No caso de bancadas de trabalho ladrilhadas, vedar as juntas dos ladrilhos com borracha de silicone.

Desligue o aparelho da tensão.

Retire a placa de cozinhar pressionando de baixo para cima.

### Desmontagem da placa de cozinhar

Desligar o aparelho da tensão.

Retirar a placa de cozinhar pressionando de baixo para cima.

es

## Observar lo siguiente

■ La seguridad durante el uso sólo está garantizada si la instalación se ha efectuado de manera correcta en el aspecto técnico y en conformidad con estas instrucciones de montaje. Los daños causados por un montaje inadecuado serán responsabilidad del instalador.

■ Sólo puede efectuar la conexión del aparato un técnico especialista autorizado. Se tendrá que regir por las disposiciones de la compañía abastecedora de electricidad de la zona.

■ El aparato corresponde al tipo de protección I y sólo se puede utilizar con una conexión con puesta a tierra.

■ El fusible mediante los dispositivos B o C es indispensable.

■ La instalación debe disponer de un seccionador omnipolar con un intervalo de abertura de 3 mm como mínimo, de lo contrario, el aparato debe conectarse a través de una toma con contacto de puesta a tierra. Éste debe quedar accesible una vez concluido el montaje.

■ Debajo de la placa de cocción no se pueden instalar frigoríficos, lavavajillas, hornos sin ventilación o lavadoras para montaje en muebles de cocina.

■ Si tras el montaje quedan partes visibles por debajo de la placa de cocción, se puede montar un soporte intermedio. La distancia al punto más bajo de la placa de cocción, conexión a la red, debe ser como mínimo de 10 mm. Puede adquirir un soporte intermedio adecuado en comercios especializados.

■ La placa de trabajo debe ser plana y horizontal. La estabilidad de los muebles también debe estar garantizada una vez realizado el corte. La placa de trabajo debe sellarse herméticamente a la pared para prevenir humedades.

## Preparar los muebles - Figura 1

**Realizar todos los cortes en los muebles y en la placa de cocción antes de encajar el aparato. Retirar las virutas, el funcionamiento de los componentes eléctricos puede verse afectado. La estabilidad de los muebles también debe estar garantizada después de los trabajos de recorte.**

Los muebles para empotrar deben ser resistentes a temperaturas de hasta 90 °C.

Distancia mínima del recorte respecto a las paredes laterales: 70 mm.

Para aparatos con zona de cocción de 70 cm de ancho:

Distancia mínima del recorte respecto a las paredes laterales: 80 mm.

Las superficies de corte deben sellarse de manera que sean resistentes al calor y así evitar que se hinchen a causa de la humedad.

## Insertar y conectar la placa de cocción - Figura 2

■ Tensión, ver placa de características.

■ En aparatos con cable de conexión a la red:

Empalmar los conectores del cable de conexión a la red de acuerdo con el código de color:

Verde-amarillo	Conductor protector (⊕)
Azul	(Cero) conductor neutro
Marrón	Fase (conductor exterior)

Si se cambia el cable:

Conectar sólo según el esquema de conexión indicado en el aparato.

■ En aparatos sin cable de conexión: Conectar sólo según el esquema de conexión. En caso necesario, montar las traviesas de cobre que se suministran.

En el tipo de conexión 3N~, el borne 1 está libre. En esta fase se puede instalar la conexión para un aparato adicional.

■ Línea de conexión a red: tipo H05 VV-F o de calidad superior. El conductor amarillo-verde para la conexión del conductor protector debe ser 10 mm más largo que los demás conductores.

■ No pillar los cables al montar la placa de cocción ni pasarlos por cantos cortantes.

■ Si bajo la placa de cocción hay montado un horno, guiar el cable de la esquina posterior izquierda del horno hacia la toma de corriente.

En placas de trabajo alicatadas sellar herméticamente las juntas de los azulejos con caucho de silicona.

Cortar la corriente del aparato. Sacar la placa de cocción empujando desde abajo.

### Desmontaje de la placa de cocción

Cortar la corriente del aparato. Sacar la placa de cocción empujando desde abajo.

el

## Αυτό πρέπει να προσέξετε

■ Μόνο σε περίπτωση σωστής εγκατάστασης, σύμφωνα μ' αυτές τις οδηγίες τοποθέτησης, εξασφαλίζεται η ασφάλεια κατά τη χρήση. Για τις ζημιές, που οφείλονται σε μη ενδεδειγμένη τοποθέτηση, ευθύνεται ο εγκαταστάτης.

■ Μόνο ένας αδειούχος ηλεκτρολόγος επιτρέπεται να συνδέσει τη συσκευή. Για αυτόν ισχύουν οι κανονισμοί της τοπικής διανομής ρεύματος.

■ Η συσκευή ανταποκρίνεται στην κατηγορία προστασίας I και επιτρέπεται να λειτουργεί μόνο σε συνδυασμό με σύνδεση αγωγού προστασίας (γείωση).

■ Η ασφάλεια μέσω αυτόματου διαρροής B ή C είναι απαραίτητη.

■ Στην εγκατάσταση πρέπει να υπάρχει μια διάταξη διακοπής όλων των πόλων με διάκενο επαφής το λιγότερο 3 mm, ή η συσκευή πρέπει να είναι συνδεδεμένη σε μια πρίζα σούκο. Αυτή η πρίζα πρέπει μετά την τοποθέτηση να είναι ακόμα προσιτή.

■ Κάτω από τη βάση των εστιών δεν επιτρέπεται να τοποθετηθεί κανένα ψυγείο, πλυντήριο πιάτων, φούρνος χωρίς αερισμό ή εντοιχιζόμενο πλυντήριο ρούχων.

■ Εάν μετά την τοποθέτηση είναι προσιτά εξαρτήματα της κάτω πλευράς της βάσης εστιών, πρέπει να τοποθετηθεί ένας ενδιάμεσος πάτος. Η απόσταση μέχρι το χαμηλότερο σημείο της βάσης εστιών, σύνδεση στο δίκτυο, πρέπει να είναι το λιγότερο 10 mm. Ένας κατάλληλος ενδιάμεσος πάτος είναι διαθέσιμος ως εξάρτημα στα ειδικά καταστήματα.

■ Ο πάγκος εργασίας πρέπει να είναι επίπεδος και οριζόντιος. Ακόμα και με το άνοιγμα πρέπει να εξασφαλίζεται η σταθερότητα. Ο πάγκος εργασίας πρέπει να στεγανοποιηθεί έναντι υγρασίας από την πλευρά του τοίχου.

## Προετοιμασία του ντουλαπιού - Εικ. 1

**Εκτελέστε όλες τις εργασίες κοπής των ανοιγμάτων στα ντουλάπια και στον πάγκο εργασίας πριν την τοποθέτηση των συσκευών. Απομακρύνετε τα απόβλητα (πριονίδια, γρέζια), διαφορετικά η λειτουργία των ηλεκτρικών εξαρτημάτων μπορεί να επηρεαστεί αρνητικά. Η σταθερότητα των αντίστοιχων ντουλαπιών πρέπει να εξασφαλίζεται και μετά από τις εργασίες κοπής των ανοιγμάτων.**

Τα εντοιχιζόμενα ντουλάπια πρέπει να είναι ανθεκτικά στη θερμοκρασία μέχρι τους 90 °C.

Ελάχιστη απόσταση του ανοίγματος από τα πλαϊνά τοιχώματα: 70 mm.

Στις συσκευές με 70 cm πλάτος βάσης εστιών:

Ελάχιστη απόσταση του ανοίγματος από τα πλαϊνά τοιχώματα: 80 mm.

Σφραγίστε τις επιφάνειες τομής μ' ένα στεγανοποιητικό υλικό ανθεκτικό στη θερμότητα, για να εμποδίσετε το φούσκωμα λόγω υγρασίας.

## Τοποθέτηση και σύνδεση της βάσης εστιών - Εικ. 2

■ Για την τάση βλέπε στην πινακίδα τύπου.

■ Στις συσκευές με καλώδιο σύνδεσης στο δίκτυο του ρεύματος: Συνδέστε τους κλώνους του καλώδιο σύνδεσης σύμφωνα με τα αντίστοιχα χρώματα:

Πράσινο-κίτρινο	Αγωγός προστασίας (γείωση) ⊕
Μπλε	(Μηδέν) Ουδέτερος αγωγός
Καφέ	Φάση (εξωτερικός αγωγός)

Σε περίπτωση αντικατάστασης του καλωδίου:

Εκτελέστε τη σύνδεση μόνο σύμφωνα με το σχέδιο σύνδεσης, που βρίσκεται πάνω στη συσκευή.

■ Στις συσκευές χωρίς καλώδιο σύνδεσης: Συνδέστε τη συσκευή μόνο σύμφωνα με το σχέδιο σύνδεσης. Σε περίπτωση που χρειάζεται, τοποθετήστε τα χάλκινα εξαρτήματα γεφύρωσης.

Στον τρόπο σύνδεσης 3N~ ο ακροδέκτης 1 δεν είναι κατειλημμένος. Μπορείτε να χρησιμοποιήσετε τη φάση, από την πλευρά της εγκατάστασης, για τη σύνδεση μιας πρόσθετης συσκευής.

■ Καλώδιο σύνδεσης στο δίκτυο του ρεύματος:

Τύπος H05 VV-F ή ανώτερος.

Ο κιτρινοπράσινος κλώνος για τη σύνδεση του αγωγού προστασίας (γείωσης) πρέπει να είναι από την πλευρά της συσκευής 10 mm πιο μακριά από τους άλλους κλώνους.

■ Μη μαγκώσετε το καλώδιο κατά την τοποθέτηση και μην το περάσετε πάνω από κοφτερές γωνίες.

■ Εάν ένας φούρνος είναι εντοιχισμένος, οδηγήστε το καλώδιο στην αριστερή πίσω γωνία του φούρνου προς το κουτί σύνδεσης. Στους επενδυμένους με πλακίδια πάγκους εργασίας στεγανοποιήστε τους αρμούς των πλακιδίων με καουτσούκ σιλικόνης.

Θέστε τη συσκευή εκτός τάσης. Σπρώξτε από κάτω τη βάση εστιών προς τα έξω.

### Αφαίρεση της βάσης εστιών

Θέστε τη συσκευή εκτός τάσης. Σπρώξτε από κάτω τη βάση των εστιών προς τα έξω.

no

## Dette må du være oppmerksom på

■ Sikker bruk kan bare garanteres dersom monteringen skjer på fagmessig måte i samsvar med denne montasje-anvisningen. Installatøren står ansvarlig for skader som oppstår pga. ukynlig montering.

■ Apparatet må bare tilkobles av en godkjent fagperson. Vedkommende må følge bestemmelsene fra den lokale elektrisitetsleverandøren.

■ Apparatet er i samsvar med beskyttelsesklasse I og må bare kobles til jordet stikkontakt.

■ Det kreves sikring i form av sikringsautomat av type B eller C.

■ Installasjonen må tilkobles med en allpolig skillebryter med en kontaktåpning på minst 3 mm, eller apparatet må tilkobles via støpsel og jordet stikkontakt. Denne må være tilgjengelig etter innbyggingen.

■ Under kokesonen må det ikke bygges inn kjøleskap, oppvaskmaskin, uventilerte stekeovner eller innbyggingsklare vaskemaskiner.

■ Hvis det er mulig å berøre undersiden av kokesonen etter innbygging av delene, må det monteres en mellombunn. Avstanden til det laveste punktet på kokesonen, nettilkoblingen, må være minst 10 mm. En egnet mellombunn kan fås som tilbehør hos forhandleren.

■ Arbeidsplaten må være jevn og vannrett. Også etter at utskjæringen er utført, må elementene være tilstrekkelig stabile. Arbeidsplaten må tettes mot veggen mht. fuktighet.

## Klargjøring av kjøkkenelementene - figur 1

**Alle utskjæringsarbeider i kjøkkenelementer og i arbeidsplaten må utføres før apparatet settes på plass.**

**Fjern spon. Virkemåten til de elektriske komponentene kan påvirkes. De aktuelle kjøkkenelementene må være tilstrekkelig stabile også etter at utskjæringen er utført.**

Innbyggingsselementer må tåle temperaturer opp til 90 °C.

Minimumsavstand fra utskjæring til sideveggene: 70 mm.

På apparater med 70 cm kokesonebredde:

Minimumsavstand til sidevegger: 80 mm.

Snittflatene tettes og gjøres varmebestandige, slik at de ikke svulmer opp pga. fuktighet.

## Sette inn og koble til kokesonen - Fig. 2

■ Spennning, se typeskiltet.

■ For apparater med nettkabel: Lederne i nettleddingen må tilkobles iht. følgende fargekoding:

Grønn-gul	Jordledning ⊕
Blå	(Null) nøytralleder
Brun	Fase

Ved bytte av ledning:

Tilkobling må kun skje iht. tilkoblingsskjema på apparatet.

■ For apparater uten nettkabel: Tilkoblingen må skje iht. tilkoblingsskjema. Monter vedlagte kobberstrapper ved behov.

Ved tilkoblingstype 3N~ er klemmen 1 ikke i bruk. Du kan bruke fasen på installasjonssiden til et ekstra apparat.

■ Nettledding

Type H05 VV-F eller høyere.

Den gule og grønne lederen i den jordede ledningen må på apparatsiden være 10 mm lengre enn de andre lederne.

■ Ledningen må ikke komme i klem og ikke føres over skarpe kanter.

■ Hvis det er montert stekeovn nedenfor, må ledningen i venstre hjørne av stekeovnene føres til stikkontakten.

På arbeidsplater som består av fliser må fugene tettes med silikonmasse.

Koble apparatet spenningsløst.

Trykk ut kokesonen fra undersiden.

### Utmontering av kokesone

Koble apparatet spenningsløst.

Trykk ut kokesonen fra undersiden.



## Viktigt att observera

■ Endast vid fackmässig montering enligt denna monteringsanvisning är säkerheten vid användning garanterad. För skador som uppstår på grund av icke fackmässig montering ansvarar installatörens montören.

■ Endast en behörig fackman får utföra elanslutningen. För denne gäller det lokala elbolagets bestämmelser.

■ Hällen motsvarar skyddsklass I och får endast användas i kombination med skyddsledaranslutning.

■ Säkring via B- eller C-automatsäkringar krävs.

■ Vid installationen måste en allpolig frånskiljare med ett kontaktgap på minst 3 mm finnas, eller så ska spisen anslutas med en jordad kontakt till ett jordat vägguttag. Stickkontakten måste vara åtkomlig även efter inbyggnaden.

■ Under hällen får man inte montera in kylaggregat, diskmaskin, oventilerad ugn eller inbyggbar tvättmaskin.

■ Om man kan vidröra hällens undersida efter inbyggnad, ska en mellanläggsskiva monteras. Avståndet till hällens lägsta punkt, nätanslutningen, måste vara minst 10 mm. En passande mellanläggsskiva kan beställas i fackhandeln som tillbehör.

■ Bänkskivan måste vara jämn och vågrät. Den måste vara stabil även efter det att en utskärning gjorts. Bänkskivan måste tätas mot fukt mot väggsidan.

## Förbereda skåpet - bild 1

**Alla utskärningsarbeten på inbyggnadsstomme och bänkskiva ska genomföras innan hällen sätts in. Avlägsna spån, de elektriska komponenternas funktion kan påverkas. Stabiliteten för den aktuella inbyggnadsstommen måste kunna garanteras även efter utskärningsarbetena.**

Inbyggnadsstommen måste tåla temperaturer på upp till 90 °C. Minimivstånd mellan utskärning och sidoväggar: 70 mm.

För spisar med 70 cm bred häll: Minimivstånd mellan utskärning och sidoväggar: 80 mm.

Täta snittytorna på ett värmebeständigt sätt för att förhindra att de sväller på grund av fukt.

## Montera och ansluta hällen - bild 2

■ Spänning, se typskylten.

■ För hällar med nätanslutningsledning: Anslut nätkabelns kabelledare enligt färgkodningen:

Grön-gul	Skyddsledare ⊕
Blå	(Noll) Neutralledare
Brun	Fas (ytterledare)

Vid byte av ledning: Anslut hällen endast enligt anslutningsschemat.

■ För hällar utan anslutningsledning: Anslutning får endast göras enligt anslutningsschemat. Montera vid behov medföljande kopparbryggor.

Vid anslutningstypen 3N~ är klämma 1 inte belagd. Man kan använda fasen på installationssidan för anslutning av en ytterligare apparat.

■ Nätkabel: Typ H05 VV-F eller högvärdigare. Den gul-gröna ledaren för skyddsledaranslutningen på produkten måste vara 10 mm längre än de andra ledarna.

■ Se till att ledningen inte kläms fast eller dras över vassa kanter under monteringen.

■ Om det finns en inbyggnadsugn (undertill), ska ledningen dras till kopplingsdosan via ugnens bakre vänstra hörn.

Vid kaklade bänkskivor måste kakelfogarna tätas med silikongummi.

Koppla hällen spänningsfri.

Tryck ut hällen underifrån.

### Demontering av hällen

Koppla produkten spänningsfri.

Tryck ut hällen underifrån.

## fi

## Mitä on otettava huomioon

■ Käyttöturvallisuus on taattu näiden asennusohjeiden mukaisen asiantuntevan asennuksen jälkeen. Vahingoista, jotka johtuvat virheellisestä asennuksesta, vastaa asentaja.

■ Laitteen liitäntä on sallittu ainoastaan valtuutetulle sähköasentajalle. Häntä koskevat paikallisen sähkölaitoksen määräykset.

■ Laitte vastaa suojuoluokkaa I ja sen käyttö on sallittu ainoastaan yhdessä maattoliittimen kanssa.

■ Suojaus B- tai C-automatilla on suositeltavaa.

■ Asennuksessa on käytettävä monipaista katkaisinta, jossa on vähintään 3 mm:n kosketusväli tai laite on liitettävä pistokkeella, jossa on suojakosketinjärjestelmä. Sen täytyy olla saatavilla asennuksen jälkeen.

■ Keittotason alapuolelle ei saa asentaa jääkaappia, astianpesukonetta, tuuletamatonta uunia ja upotettavaa pesukonetta.

■ Jos asennuksen jälkeen keittotason alapuolen osat ovat kosketettavissa, välipohjan asennus on tarpeellista.

Etäisyys keittotason syvimpään kohtaan, verkkoliitäntä, täytyy olla väh. 10 mm. Sopiva välipohja on saatavana lisätarvikkeena erikoisliikkeestä.

■ Työtason täytyy olla tasainen ja vaaka-suora. Tasapaino täytyy taata myös leikkauksen yhteydessä. Työtaso täytyy tiivistää kosteutta vastaan seinää pitkin.

## Kalusteen valmistelu - kuva 1

**Suorita kaikki kalusteiden ja työtason leikkaukset ennen laitteen asennusta.**

**Poista lastut, sähkörakenneseosien toiminta voi häiriytyä. Kyseisen kalusteen tasapaino täytyy olla taattu myös leikkauksen jälkeen.**

Kalusteiden täytyy kestää jopa 90 °C lämpötilaa.

Leikkauksen vähimmäisetäisyys sivuseiniin: 70 mm.

Laitteissa, jossa on 70 cm leveä keittotaso:

Vähimmäisetäisyys sivuseiniin: 80 mm.

Tiivistä leikkauspinnat lämmönkestävästi kosteuden aiheuttaman turpoamisen estämiseksi.

## Asenna keittotaso ja liitä se - kuva 2

■ Jännite katso tyyppikilpi.

■ Laitteissa, joissa on verkkoliitäntäjohto:

Liitä verkkoliitäntäjohtoon johtimet

värikoodia vastaavasti:

vihreä-keltainen	maadoitusjohdin ⊕
sininen	(nolla) nollijohdin
ruskea	vaihe (vaihejohdin)

Johtoa vaihdettaessa:

Liitä laitteeseen vain liitäntäkuvan mukaisesti.

■ Laitteissa, joissa ei ole liitäntäjohtoa: Liitä liitäntäkuvan mukaan. Asenna tarvittaessa mukanaolevat kupariset liitäntälangat.

Liitäntätavassa 3N~ puristin 1 ei ole varattu. Voit käyttää vaihetta asennuspuolella lisälaitteen liittämiseen.

■ Verkkoliitäntäjohto:

tyyppi H05 VV-F tai korkea-arvoisempi. Kelta-vihreän johtimen maadoitusjohdon liitäntää varten täytyy olla laitteen puolella 10 mm pidempi kuin muut johtimet.

■ Älä purista johtoa asennuksen yhteydessä, äläkä vie sitä terävien reunojen yli.

■ Jos uuni on asennettu alapuolelle, vie johto uunin vasemmasta takakulmasta liitäntärasiaan.

Laatoitetulla työtasolla laattojen saumat tiivistetään silikonikumilla.

Tee laite jännitteettömäksi.

Paina keittotasoa alaspäin.

### Keittotason irrotus

Tee laite jännitteettömäksi.

Paina keittotasoa alaspäin.

## На что следует обратить внимание

- Безопасность эксплуатации гарантируется только при квалифицированной сборке с соблюдением данной Инструкции по монтажу. За повреждения, вызванные неправильной сборкой, ответственность несет сборщик.
- Подключение прибора должен производить только квалифицированный специалист. Для него действуют правила, установленные региональным производителем электроэнергии.
- Прибор соответствует классу защиты I и может использоваться только в сочетании с розеткой с заземлением.
- Прибор должен быть защищен автоматическим предохранителем В или С.
- При установке следует предусмотреть специальный выключатель для размыкания всех полюсов с расстоянием между разомкнутыми контактами не менее 3 мм, или подключить прибор через устройство с заземляющим контактом. После установки к нему должен быть доступ.
- Под варочной панелью запрещается устанавливать холодильные и морозильные камеры, посудомоечные машины, неventedуховые шкафы и встраиваемые стиральные машины.
- Если после монтажа нижняя сторона соприкасается с варочной панелью, необходимо установить промежуточную полку. Расстояние до самой нижней точки варочной панели, разъемов для подключения к сети, должно составлять минимум 10 мм. Подходящую промежуточную полку можно приобрести как спецпринадлежность в специализированной торговой сети.
- Рабочая поверхность должна быть плоской и горизонтальной. Кроме того, вырез не должен влиять на прочность соответствующих шкафов. Во избежание проникновения влаги загерметизируйте стык рабочей поверхности со стенкой.

## Подготовка мебели - Рис. 1

Все работы по встраиванию мебели и рабочей поверхности следует производить до установки приборов. Удалите опилки, так как они могут оказать отрицательное воздействие на работу электрических компонентов. Кроме того, вырез не должен влиять на прочность соответствующих шкафов. Встроенная мебель должна выдерживать температуру до 90 °С.

Минимальное расстояние от выреза до боковых стенок: 70 мм  
Для приборов с шириной варочной панели 70 см:

Минимальное расстояние от выреза до боковых стенок: 80 мм.

Загерметизируйте стыки термостойким герметиком во избежание разбухания под воздействием влаги.

## Установка и подсоединение варочной панели - Рис. 2

■ Напряжение, см. табличку.

■ Для приборов с сетевым проводом:

Провода сетевого жгута подсоединять в соответствии с цветовой маркировкой:

Желто-зеленый	заземляющий провод ⊕
Синий	(ноль) провод нейтрали
Коричневый	фаза (фазный провод)

При замене проводов: Пользоваться только схемой подключения, указанной на приборе.

■ Для приборов без сетевого провода: Подключение должно производиться в соответствии со схемой. При необходимости установите прилагающиеся медные стяжки.

При подключении 3N~ клемма 1 не задействуется. Вы можете использовать ее для установки и подключения других приборов.

■ Сетевой провод: Тип H05 VV-F или более поздний. Желто-зеленый провод для розетки с заземлением со стороны прибора должен быть на 10 мм длиннее, чем остальные провода.

■ Следите за тем, чтобы при монтаже проводка не перегибалась и не попадала на острые края предметов.

■ В случае, если духовой шкаф встроен, кабель до розетки следует прокладывать через нижний левый угол.

У рабочей поверхности, облицованной кафельной плиткой, загерметизировать швы плиток силиконовым герметиком.

Выключите прибор.

Подцепив снизу, снять варочную панель.

### Снятие варочной панели

Выключить прибор.

Подцепив снизу, снять варочную панель.

## Toho musíte dbát

■ Jen při odborné vestavbě odpovídající tomuto montážnímu návodu je zaručena bezpečnost při používání.

Za škody, které vzniknou na základě neodborné vestavby, ručí firma, která vestavbu provedla.

■ Elektrické zapojení smí provádět pouze koncesovaný odborník. Pro tuto firmu platí ustanovení regionálního dodavatele elektřiny.

■ Spotřebič odpovídá ochranné třídě I a smí být provozován pouze ve spojení s ochranným vodičem.

■ Vyžaduje se jištění automaty B nebo C.

■ Při instalaci musí být k dispozici vícepólový rozdělovač s odstupem kontaktů minimálně 3 mm, nebo se spotřebič připojí zástrčkou se systémem ochrany kontaktu. Zástrčka musí být po vestavbě stále přístupná.

■ Pod varnou deskou nesmějí být vestavěny žádné chladicí spotřebiče, myčky nádobí, pečící trouby bez odvětrávání a podstavné pračky.

■ Je-li po vestavbě možné se dotknout částí spodní strany varné desky, je třeba namontovat mezidno. Vzdálenost od nejhlubšího bodu varné desky - síťové přípojky - musí být minimálně 10 mm. Vhodné mezidno lze jako příslušenství obdržet ve specializované prodejně.

■ Pracovní deska musí být rovná a umístěna ve vodorovné poloze. Také prostřednictvím výřezu musí být zajištěna stabilita. Směrem ke zdi musí být pracovní deska utěsněna proti vlhkosti.

## Příprava nábytku - obrázek 1

Všechny výřezové práce na nábytku a pracovní desce proveďte před nasazením spotřebičů. **Odstraňte piliny, funkce elektrických součástí by mohla být negativně ovlivněna. Stabilita příslušného nábytku musí být zajištěna i po provedení výřezových prací.**

Vestavěný nábytek musí být tepelně odolný až do 90 °C.

Minimální vzdálenost výřezu od bočních stěn: 70 mm.

U spotřebičů se šířkou varné desky 70 cm:

minimální vzdálenost výřezu od bočních stěn: 80 mm.

Plochy po výřezu ošetřete tak, aby byly tepelně odolné, zabráníte tak jejich rozpínání následkem vlhkosti.

## Nasazení a připojení varné desky - obrázek 2

■ Napětí viz typový štítek.

■ U spotřebičů se síťovou přípojkou: Vodiče síťové přípojky připojte dle odpovídajícího barevného označení:  
Zelený-žlutý Ochranný vodič (⊕)  
Modrý Nulový vodič  
Hnědý Fáze (vnější vodič)

Při výměně vodiče:

Spotřebič připojte pouze podle nákresu připojení.

■ U spotřebičů bez síťové přípojky: Elektrické připojení proveďte pouze podle nákresu připojení. Pokud bude třeba, namontujte přiložené měděné můstky.

U připojení 3N- není svorka 1 obsazena. Tuto fázi můžete použít pro instalaci dalšího spotřebiče.

■ Síťová přípojka: typ H05 VV-F nebo vyšší hodnoty. Žlutozelený vodič pro připojení ochranného vodiče musí být na straně spotřebiče o 10 mm delší než ostatní vodiče.

■ Vodič při vestavbě neskřípněte a nevedte přes ostré hrany.

■ Je-li pečicí trouba podstavěna, vedte vodič k zásuvce po levém zadním rohu trouby.

U obkládaných pracovních desek utěsněte spáry mezi obklady silikonovým tmelem.

Odpojte spotřebič od sítě.

Tlakem zespodu varnou desku vysuňte.

### Demontáž varné desky

Odpojte spotřebič od sítě.

Tlakem zespodu varnou desku vysuňte.

pl

## Tego należy przestrzeżać!

■ Bezpieczne użytkowanie jest zapewnione tylko wtedy, gdy montaż przeprowadzono prawidłowo zgodnie z tą instrukcją montażu. Za szkody powstałe w wyniku nieprawidłowego montażu odpowiada monter.

■ Urządzenie może podłączać wyłącznie specjalista posiadający koncesję. Obowiązują go przepisy regionalnego dostawcy prądu.

■ Urządzenie jest zgodne z Klasą Ochronną I i może być użytkowane tylko z podłączeniem kabla uziemiającego.

■ Wymagane jest zabezpieczenie przez automat B lub C.

■ Instalacja musi być wyposażona w wielobiegunowy odłącznik z przynajmniej 3 mm-ętrowym rozwarciem styków lub urządzenie podłączające się przez wtyczkę podłączoną do systemu gniazd ochronnych. Po montażu musi być do niej swobodny dostęp.

■ Pod płytą bez własnego sterowania nie wolno montować żadnych urządzeń chłodzących, zmywarek, kuchenek bez wentylacji i pralek.

■ Jeżeli po montażu części dolnej strony płyty bez własnego sterowania można dotknąć, to należy zamontować ślepy sufit. Odległość do najniższego punktu pżyty bez własnego sterowania musi wynosić minimum 10 mm. Pasujący ślepy sufit można nabyć w specjalistycznych placówkach handlowych jako wyposażenie specjalne.

■ Blat roboczy musi być płaski i poziomo osadzony. Stabilność musi być zachowana również po wykonaniu wycięć. Od strony ściany blat roboczy musi być zaizolowany przed wilgocią.

## Przygotowanie mebli - II. 1

**Wszystkie prace stolarskie przy meblach lub blacie roboczym należy wykonać przed osadzeniem urządzeń. Należy usunąć wióry, ponieważ mogłyby obniżyć funkcjonowanie części elektrycznych. Po pracach stolarskich musi być zachowana stabilność przerabianych mebli.**

Meble wbudowywane muszą być odporne na temperaturę do 90 °C. Minimalny odstęp do ścianek bocznych: 70 mm.

Przy urządzeniach z płytą bez własnego sterowania o szerokości 70 cm: minimalny odstęp do bocznych ścianek musi wynosić: 80 mm.

Powierzchnie cięcia zabezpieczyć przed działaniem wysokiej temperatury, żeby uchronić przed napęcznieniem przez wilgoć.

## Osadzanie i podłączanie płyty bez własnego sterowania - II. 2

■ Napięcie, patrz tabliczka znamionowa.

■ Przy urządzeniach z podłączeniem sieciowym:

przewody podłączenia sieciowego podłączyć zgodnie z oznakowaniem kolorami:

zielono-żółty	Przewód ochronny (⊕)
Niebieski	(zero) przewód neutralny
Brązowy	Faza (przewód zewnętrzny)

Przy wymianie przewodu:

Podłączać zgodnie z il. podłączenia na urządzeniu.

■ Przy urządzeniach bez podłączenia sieciowego: Podłączać tylko zgodnie z ilustracją. W razie konieczności zamontować dołączone mostki miedziane.

Przy podłączeniu typu 3N- zacisk 1 jest wolny. Dzięki temu można fazę od strony instalacji można użyć do podłączenia dodatkowego urządzenia.

■ Przyłączenie do sieci:

Typ H05 VV-F lub wyższej wartości. Zielono-żółta żyła podłączenia przewodu uziemiającego musi od strony urządzenia o 10 mm dłuższa niż inne żyły.

■ Przy zabudowie uważać, żeby przewód przyłączeniowy nie zakleszczony lub przechodził przez ostre brzegi.

■ Jeżeli piekarnik zabudowany jest na dole, to przewód poprowadzić przy lewym tylnym rogu piekarnika do puszkii przyłączeniowej.

Przy blatach roboczych wyłożonych płytkami ceramicznymi fugi należy uszczelnić kauczukiem silikonowym.

Zlikwidować w urządzeniu napięcie.

Płytę bez własnego sterowania wysunąć naciskając od dołu.

### Rozbudowa pola gotowania

Zlikwidować w urządzeniu napięcie.

Pole gotowania wysunąć naciskając od dołu.

## Bunlara dikkat etmelisiniz

- Ancak kurma işlemi bu montaj talimatına göre yapılırsa, güvenli bir kullanım garantisi edilebilir. Gerektiği gibi yapılmayan kurma çalışmasından dolayı oluşan zarardan, kurma işlemi yapan montör sorumludur.
- Cihazı sadece yetkili bir eleman elektrik şebekesine bağlayabilir. Onun için, yerel elektrik santrali yönetmelikleri geçerlidir.
- Bu cihaz, koruma sınıfı I dahilindedir ve sadece toprak hattına sahip bir bağlantı üzerinden çalıştırılmalıdır.
- Sigorta olarak B veya C otomatı (sigorta otomatı) gereklidir.
- Kurulum esnasında en az 3 mm kontakt delikli tüm kutuplu bir ayırım şalteri mevcut olmalıdır veya cihaz koruma kontakt sistemli bir soket ile bağlanmalıdır. Fişin montajdan sonra da ulaşılabilir olması gerekir.
- Pişirme bölümünün altına soğutucu, bulaşık yıkama makinesi, havalandırılmayan fırın ve ankastre çamaşır makinesi kurulmamalıdır.
- Montajdan sonra pişirme bölümünün alt parçalarına dokunulabiliyorsa bir ara taban monte edilmelidir. Pişirme bölümünün en derin noktasının şebeke bağlantısına olan mesafe min 10 mm olmalıdır. Uygun bir ara tabanı bayiden aksesuar olarak temin edilebilmektedir.
- Mutfak tezgahı düz ve tam yatay ayarlı (su terazisi) olmalıdır. Aranın da stabilitesi sağlanmalıdır. Çalışma tezgahı duvara doğru neme karşı izole edilmelidir.

## Eşyaların hazırlanması - Resim 1

**Mobilya ve mutfak tezgahında yapılması gereken tüm kesme çalışmalarını, cihazları yerlerine yerleştirmeden önce yapınız. Çapakların temizlenip giderilmesi gerekir; aksi halde elektrikli ünitelerin işlevi olumsuz etkilenebilir. İlgili eşyaların stabilitesi kesim işlemlerinden sonra da garanti altına alınmış olmalıdır.**

Ankastre mobilyalar 90 °C'ye kadar ısıya karşı dayanıklı olmalıdır. Yan duvarlara kesit asgari mesafesi: 70 mm.

70 cm pişirme bölümü genişliğine sahip cihazlarda:

Yan duvarlara asgari mesafe: 80 mm. Nemden dolayı şişme olmasını önlemek için, kesilen yüzeylerin ısıya karşı dayanıklı bir şekilde kapatılması veya kaplanması gerekir.

## Pişirme bölümünün yerleştirilmesi ve elektriğe bağlanması - Resim 2

■ Elektrik gerilimi için tip levhasına bakınız.

■ Elektrik bağlantı hatlı cihazlarda: Elektrik bağlantı hattının damarlarını renk kodlamasına uygun olarak bağlayınız:

Yeşil-sarı	Toprak hattı (⊕)
Mavi	(Sıfır) Nötr-İletken
Kahverengi	Faz (dış hat)

Hattın değişiminde:

Sadece cihazın üstündeki bağlantı şemasına göre bağlanmalıdır.

■ Bağlantı hattı olmayan cihazlarda: Sadece bağlantı şemasına göre bağlanmalıdır. Gerekirse ekteki bakır köprüyü monte ediniz.

Bağlantı türü 3N~' de kısaç 1 kullanılmaz. Fazı başka bir cihazın bağlanmasında kullanabilirsiniz.

■ Şebeke bağlantı hattı:

Tip H05 VV-F veya daha yüksek. Koruma hat bağlantısına ait sarı-yeşil damar, cihaz tarafında diğer damarlardan 10 mm daha uzun olmalıdır.

■ Montaj esnasında hattı sıkıştırmayınız ve keskin kenarlar üzerinden germeyiniz.

■ Bir fırının üzerine monte edilecekse fırının sol arka köşesindeki hat bağlantı kutusuna bağlanmalıdır. Fayanslı mutfak tezgahlarında, fayans aralıklarını silikon kauçuk ile sızdırmaz kılınız.

Cihazın elektrik gerilimini kesiniz. Pişirme bölümünü alttan bastırarak dışarı çıkarınız.

**Pişirme bölümünün sökülmesi**

Cihazın elektrik gerilimi kesilmelidir. Pişirme bölümünü alttan bastırarak dışarı çıkarınız.